

OAKZ9 379 P IX

12NC: 859991541810

Código EAN: 8003437834578

Whirlpool

SENSING THE DIFFERENCE

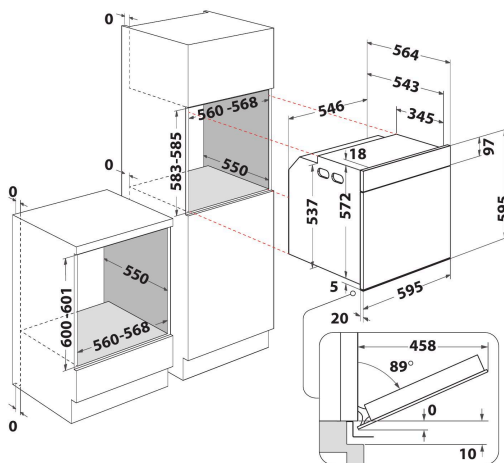

- Tecnología 6th Sense
- Sistema de limpieza pirolítico
- Clase energética: A
- Capacidad de litros 73 L
- Función de descongelación
- Grill
- Interior esmaltado de fácil limpieza
- Función Turbo grill
- Maxi cocción
- Función pastelería
- Función Pizza/pan
- Mantener caliente
- Leudado
- Alimentos congelados
- Funciones de cocción especiales
- Precalentamiento rápido
- Cocción convencional

Horno eléctrico de encastre Whirlpool: color inox, auto limpieza - OAKZ9 379 P IX

Las características de este horno de encastre Whirlpool: tecnología de auto limpieza, que utiliza un ciclo a altas temperaturas para quemar los restos de comida a cenizas, y estas se pueden limpiar sin esfuerzo con sólo una esponja. Tecnología avanzada que te permite cocinar ahorrando energía. Lámpara halógena para un menor consumo de energía. Exclusiva tecnología 6th SENSE que te permite seleccionar entre diferentes recetas predefinidas, para que luego tu horno ajuste automáticamente los parámetros de cocción, temperatura y tiempo, asegurando resultados perfectos.



6TH SENSE Technology

Recetas listas para usar. Seleccione uno de los 20 ciclos de cocción preestablecidos, y su horno seleccionará automáticamente la mejor función y ajustará la temperatura o el nivel de potencia y los ajustes de tiempo, mientras monitorea continuamente sus platos, para garantizar resultados perfectos.



Multifunción 5

Múltiples métodos de cocción. Multifunción 5 ofrece opciones de cocción flexibles, para asegurar resultados perfectos, independientemente de la receta.



Display LCD con asistencia gráfica

Intuitivo display LCD gráfico que te asistes mientras cocinas. Incluye 9 funciones especiales para ayudarte a optimizar tus recetas.



Control electrónico

Control electrónico de la temperatura.



Guías Telescópicas

Limpieza sin esfuerzo y ecológica. La innovadora tecnología Smart Clean limpia tu horno a fondo y de manera eficiente en tan sólo 35 minutos, sin el uso de detergentes. Simplemente añade 200 cl de agua en la cavidad del horno, inicia el ciclo Smart Clean y elimina los restos con un paño.



Estética urbana

La colección Urban. Admira la belleza de los resultados. Con un diseño futurista y un rendimiento inigualable, la colección Urban está diseñada para cocinas modernas y de alta tecnología. Equipados con la innovadora tecnología 6TH SENSE, los hornos Urban se pueden configurar en tres sencillos pasos para obtener resultados perfectos. Máxima flexibilidad y facilidad de uso con un aspecto distintivo y acabados originales.

OAKZ9 379 P IX

12NC: 859991541810

Código EAN: 8003437834578

Whirlpool

SENSING THE DIFFERENCE

CARACTERÍSTICAS PRINCIPALES

Grupo de producto	Horno
Código comercial del producto	OAKZ9 379 P IX
Color principal del producto	Inox
Tipo de construcción	Integrable
Tipo de control	Electrónica
Control e indicadores	-
Controles de placa de cocina integrados	No
Tipos de placa de cocina regulables	-
Programa automático	Si
Intensidad corriente eléctrica	16
Tensión	220-240
Frecuencia	50/60
Longitud del cable de alimentación eléctrica	90
Tipo de clavija	No
Fondo con puerta abierta a 90 grados	-
Altura del producto	595
Anchura del producto	595
Fondo del producto	564
Altura mínima del hueco	0
Anchura mínima del nicho	0
Fondo del hueco	0
Peso neto	32
Volúmen útil (de la cavidad)	73
Sistema de limpieza integrado	Pirolítico
Rejillas	1
Bandejas	1

CARACTERÍSTICAS TÉCNICAS

Temporizador	-
Control de tiempo	Electrónica
Opciones de ajuste de tiempo	Iniciar y detener
Dispositivo de seguridad	-
Luz interior	Si
Número de luces internas	1
Posición de luces internas	Invariable
Raíles del horno	Telescópicas
Sonda térmica	No

DATOS DE CONSUMO

Entrada de energía	Eléctrico
Tipo de energía - Cavidad 1	Electricidad
Clasificación de eficiencia energética - NUEVA (2010/30/EU)	A
Consumo de energía por ciclo convencional - NUEVO (2010/30/CE)	0.91
Consumo de energía por ciclo de convección por aire forzado - NUEVO (2010/30/CE)	0.82

ENERG Y UA
енергия · ενεργεια IE 1A

WHIRLPOOL OAKZ9 379 P IX

A

73 l

0.91 kWh/cycle*

0.82 kWh/cycle*

* ημερησίου - cyklus - pariton - zyklos - ημερησίου - ciclo - tsükkel - ohjelma - ciklus - ciklus - ciklu - cyklus - cykl - ciclu - program - cykel

65/2014