

# AKR 860 IX

12NC: 857886001000

Código EAN: 8003437217876

Whirlpool

SENSING THE DIFFERENCE

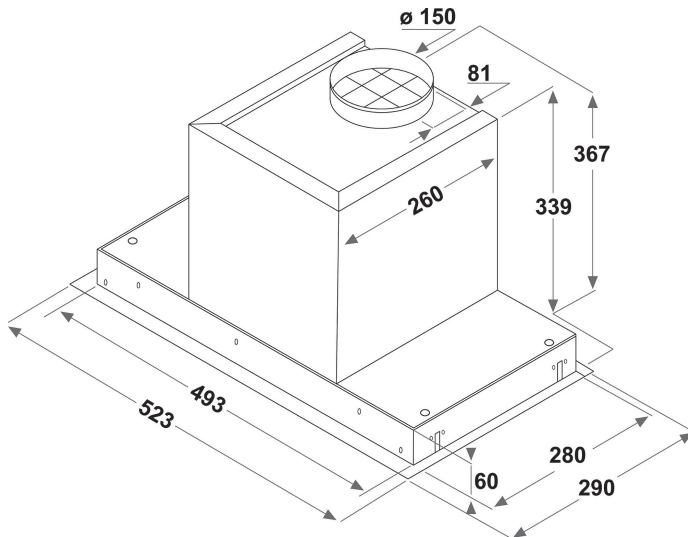

- Máximo nivel de ruido 69dBA
- Sonoridad: MIN 49, MAX 69 dB
- Flujo de aire (mín. - máx.): 240, 603 m<sup>3</sup>/h
- Velocidad máxima de extracción: 603 (m<sup>3</sup>/h)
- Clasificación energética B
- Velocidad de extracción / recirculación %Z\_REQ\_MAX\_OUT\_EXTRACTION% / 580 m<sup>3</sup>/h
- 3 speed settings
- Controles integrados
- Iluminación LED (2x5 W)
- 1 motor de 255 W
- Electrónica Backlit soft buttons
- 1 filtro de Aluminio lavable
- Botones programables retroiluminados
- Clase de eficiencia de filtrado de grasa: D
- Clase de eficiencia de iluminación: B
- Clase de eficiencia dinámica del fluido: B

## Campana integrable Whirlpool - AKR 860 IX

Las características de esta campana integrable Whirlpool: filtros de aluminio lavables en lavavajillas. Luces LED para una perfecta iluminación. Una extraordinaria campana extractora que asegura un entorno fresco y limpio de grasa. Electrodoméstico con menos de 60cm de anchura. Motor de alta eficiencia S40HE.

### Iluminación LED

Mayor energía y eficiente en costes. El sistema de iluminación LED dura 10 veces más que las bombillas tradicionales y además utiliza un 90% menos de energía.

### Control electrónico

Control sin esfuerzo. Esta campana Whirlpool dispone de una interfaz de usuario con control intuitivo, diseñada para ofrecerte la más fácil y más gratificante experiencia de siempre.

### Motor de alta eficiencia

Lo primero la eficiencia. El motor de esta campana Whirlpool está diseñado para ofrecer una aspiración ideal, asegurando al mismo tiempo una alta eficiencia energética.

### 3 velocidades

Rendimiento versátil. Esta campana Whirlpool ofrece 3 diferentes velocidades, dejándote el completo control sobre la extracción.

### Instalación de encastre

El ajuste perfecto. Esta campana integrable Whirlpool es fácil de instalar, y está diseñada para encajar perfectamente en tu cocina.

### Extraordinaria eficiencia energética

Rendimiento ideal, ahorro extraordinario. Las campanas Whirlpool están diseñadas para ofrecer resultados excepcionales y al mismo tiempo reducir los costes energéticos.

### Instalación flexible

Opciones de instalación flexible. Esta campana Whirlpool puede ser instalada en la modalidad Aspiración o Recirculación (filtro obligatorio), para que puedas disfrutar de una libertad absoluta cuando estés diseñando tu cocina.

### Campana integrada completamente

Una campana integrable - fácil de instalar y perfecta para integrarse en tu cocina.

### Botón suave de luz

Botón suave de luz. Las opciones de tu campana están a sólo un palmo de tu mano

# AKR 860 IX

12NC: 857886001000

Código EAN: 8003437217876

# Whirlpool

SENSING THE DIFFERENCE

## CARACTERÍSTICAS PRINCIPALES

Grupo de producto	Campana
Color del cuerpo	Inox
Material del cuerpo	Acero inoxidable
Color de la chimenea	Inox
Material de la chimenea	Acero inoxidable
Tipología	Manual
Tipo de instalación	Integrable
Tipo de control	Electrónica
Control e indicadores	-
Opciones de panelado	N/A
Ubicación del motor	Motor integrado en la chimenea de la campana
Modo de funcionamiento	Convertible
Potencia de conexión	260
Intensidad corriente eléctrica	1,1
Tensión	220-240
Frecuencia	50/60
Longitud del cable de alimentación eléctrica	150
Tipo de clavija	Europlug
Chimney height (mm)	340
Altura del producto, sin chimenea	60
Altura del producto	60
Anchura del producto	523
Fondo del producto	290
Altura mínima del hueco	0
Anchura mínima del nicho	0
Fondo del hueco	0
Peso neto	8

## CARACTERÍSTICAS TÉCNICAS

Tipos de dispositivos de control manual	Backlit soft buttons
Tipos de dispositivos de control automático	-
Número de motores	1
Potencia total de los motores	255
Número de niveles de velocidad	3
Boost presence	No
Salida máxima de extracción de aire	601
Extracción de aire en posición de refuerzo	0
Salida máxima de recirculación de aire	580
Recirculación de salida de posición de refuerzo	0
Tipo de control de luz	Encendido/Apagado
Número de luces	2
Tipo de luces utilizadas	LED
Potencia total de las lámparas	5
Diámetro de la salida de aire	150
Aleta antirreflujo de aire	No
Material del filtro de grasa	Aluminio lavable
Filtro de olores	No

## DATOS DE CONSUMO

Potencia sonora a velocidad mín. (2010/30/UE)	49
Potencia sonora a velocidad máx. (2010/30/UE)	69
Nivel de contaminación acústica en posición de modo intenso	0

ENERG Y IJA  
енергия · енеруєт · IE IA

**WHIRLPOOL** AKR 860 IX

A+++  
A++  
A+  
A  
B  
C  
D

**B**

65.1 kWh/annum

ABCDEF G ABCDEF G ABCDEF G 69 dB

65/2014