



## Πλυντήριο ρούχων

Εγχειρίδιο Χρήστη

## Mašina za pranje veša

Uputstvo za upotrebu



IM 862 MY TIME EE

## Παρακαλούμε διαβάστε πρώτα αυτό το εγχειρίδιο οδηγιών!

Αγαπητέ Πελάτη,







Ευχαριστούμε που επιλέξατε ένα προϊόν Indesit . Ελπίζουμε να έχετε τα καλύτερα αποτελέσματα από το προϊόν αυτό, το οποίο έχει κατασκευαστεί με υψηλή ποιότητα και τεχνολογία αιχμής. Επομένως, διαβάστε στην ολότητά του και προσεκτικά και αυτό το εγχειρίδιο χρήσης και όλα τα άλλα συνοδευτικά έγγραφα, πριν χρησιμοποιήσετε αυτό το προϊόν.

Τηρείτε όλες τις προειδοποιήσεις και πληροφορίες που αναφέρονται στο εγχειρίδιο χρήσης. Με αυτό τον τρόπο προστατεύετε τον εαυτό σας και το προϊόν από πιθανούς κινδύνους.

Φυλάξτε το εγχειρίδιο χρήσης. Αν παραδώσετε το προϊόν σε κάποιον άλλον, παραδώστε μαζί και το εγχειρίδιο χρήσης. Μπορείτε να βρείτε τους όρους εγγύησης, καθώς και τις μεθόδους χρήσης και αντιμετώπισης προβλημάτων στις οδηγίες χρήσης.

### Σύμβολα και ορισμοί

Στις οδηγίες χρήσης χρησιμοποιούνται τα εξής σύμβολα:

	Κίνδυνος που θα μπορούσε να έχει ως αποτέλεσμα θάνατο ή τραυματισμό.
	Σημαντικές πληροφορίες ή χρήσιμες υποδείξεις σχετικά με τη χρήση.
	Διαβάστε το εγχειρίδιο χρήσης.
	Ανακυκλώσιμα υλικά.
 	Προειδοποίηση για καυτή επιφάνεια.
<b>ΠΡΟΕΙΔΟ-ΠΟΙΗΣΗ</b>	Κίνδυνος που θα μπορούσε να έχει ως αποτέλεσμα υλικές ζημιές στο προϊόν ή το περιβάλλον του.

## Πίνακας περιεχομένων

<b>1</b>	<b>Οδηγίες ασφαλείας</b> .....	<b>4</b>	6.1	Πίνακας ελέγχου .....	22
1.1	Προβλεπόμενη χρήση .....	4	6.2	Σύμβολα στην οθόνη ενδείξεων ...	23
1.2	Ασφάλεια παιδιών, ευάλωτων ατόμων και κατοικιδίων .....	4	6.3	Πίνακας προγραμμάτων και κατανalύσεων.....	24
1.3	Ασφάλεια χρήσης ηλεκτρικού ρεύματος .....	5	6.4	Επιλογή προγράμματος.....	26
1.4	Ασφάλεια χειρισμών .....	6	6.5	Προγράμματα .....	26
1.5	Ασφάλεια κατά την εγκατάσταση.	6	6.6	Επιλογή θερμοκρασίας .....	28
1.6	Ασφάλεια κατά τη λειτουργία .....	8	6.7	Επιλογή αριθμού στροφών στυψίματος .....	28
1.7	Ασφάλεια κατά τη συντήρηση και τον καθαρισμό .....	10	6.8	Επιλογή βοηθητικών λειτουργιών	29
<b>2</b>	<b>Σημαντικές οδηγίες για το περιβάλλον</b> .....	<b>11</b>	6.8.1	Βοηθητικές λειτουργίες .....	29
2.1	Συμμόρφωση με την Οδηγία περί αποβλήτων ηλεκτρικού και ηλεκτρονικού εξοπλισμού (ΑΗΕΕ).....	11	6.8.2	Λειτουργίες/Προγράμματα που επιλέγονται πατώντας τα κουμπιά λειτουργιών για 3 δευτερόλεπτα .....	30
2.2	Πληροφορίες για τη συσκευασία .	11	6.9	Ωρα Λήξης .....	31
<b>3</b>	<b>Τεχνικές προδιαγραφές</b> .....	<b>12</b>	6.10	Έναρξη του προγράμματος .....	31
<b>4</b>	<b>Εγκατάσταση</b> .....	<b>13</b>	6.11	Κλειδώμα της πόρτας φόρτωσης .	32
4.1	Κατάλληλη θέση εγκατάστασης...	13	6.12	Αλλαγή των επιλογών αφού έχει ξεκινήσει το πρόγραμμα.....	32
4.2	Εγκατάσταση των κάτω καλυμμάτων πάνελ .....	13	6.13	Ακύρωση του προγράμματος.....	33
4.3	Αφαίρεση των μπουλονιών ασφαλείας μεταφοράς .....	14	6.14	Τέλος προγράμματος .....	33
4.4	Σύνδεση σε παροχή νερού .....	14	<b>7</b>	<b>Συντήρηση και καθαρισμός</b> .....	<b>34</b>
4.5	Σύνδεση του εύκαμπτου σωλήνα αποστράγγισης στην αποχέτευση	15	7.1	Καθαρισμός του συρταριού απορρυπαντικού .....	34
4.6	Ρύθμιση των ποδιών .....	16	7.2	Καθαρισμός της πόρτας φόρτωσης και του τυμπάνου .....	34
4.7	Ηλεκτρική σύνδεση .....	16	7.3	Καθαρισμός του σώματος της συσκευής και του πίνακα ελέγχου....	35
4.8	Έναρξη λειτουργίας .....	16	7.4	Καθαρισμός των φίλτρων εισόδου νερού .....	35
<b>5</b>	<b>Προκαταρκτική προετοιμασία</b> .....	<b>17</b>	7.5	Αποστράγγιση υπολειπόμενου νερού και καθαρισμός του φίλτρου της αντλίας.....	35
5.1	Ταξινόμηση των ρούχων .....	17	<b>8</b>	<b>Αντιμετώπιση προβλημάτων</b> .....	<b>36</b>
5.2	Προετοιμασία των ρούχων για πλύσιμο .....	17	<b>9</b>	<b>ΑΠΟΠΟΙΗΣΗ ΕΥΘΥΝΗΣ / ΠΡΟΕΙΔΟΠΟΙΗΣΗ</b> .....	<b>41</b>
5.3	Συμβουλές εξοικονόμησης ενέργειας και νερού .....	17			
5.4	Τοποθέτηση των ρούχων στη συσκευή.....	17			
5.5	Σωστή ποσότητα ρούχων.....	18			
5.6	Χρήση απορρυπαντικού και μαλακτικού .....	18			
5.7	Συμβουλές για αποτελεσματικό πλύσιμο .....	20			
5.8	Εμφανιζόμενη διάρκεια προγράμματος .....	21			
<b>6</b>	<b>Χειρισμός της συσκευής</b> .....	<b>22</b>			

## 1 Οδηγίες ασφαλείας

Αυτή η ενότητα περιλαμβάνει τις οδηγίες ασφαλείας που χρειάζονται για την αποτροπή του κινδύνου τραυματισμών ή υλικών ζημιών.

Η εταιρεία μας δεν θα φέρει καμία ευθύνη για ζημίες που ενδέχεται να προκύψουν αν δεν τηρηθούν οι παρούσες οδηγίες.

- Οι εργασίες εγκατάστασης και επισκευής πρέπει πάντα να πραγματοποιούνται από Εξουσιοδοτημένο Σέρβις.
- Χρησιμοποιείτε μόνο γνήσια ανταλλακτικά και αξεσουάρ.
- Μην επισκευάσετε ή αντικαταστήσετε κανένα εξάρτημα του προϊόντος εκτός αν αυτό προβλέπεται ρητά στο εγχειρίδιο χρήστη.
- Μην τροποποιήσετε το προϊόν.

### 1.1 Προβλεπόμενη χρήση

- Το προϊόν αυτό έχει σχεδιαστεί για οικιακή χρήση. Δεν προορίζεται για επαγγελματικούς σκοπούς και δεν θα πρέπει να χρησιμοποιείται για χρήσεις εκτός της προβλεπόμενης.
- Αυτό το προϊόν πρέπει να χρησιμοποιείται μόνο για το πλύσιμο και ξέβγαλμα ρούχων που φέρουν την αντίστοιχη σήμανση

- Αυτή η συσκευή προορίζεται να χρησιμοποιείται σε οικιακές και παρόμοιες εφαρμογές. Για παράδειγμα:

- Σε κουζίνες προσωπικού καταστημάτων, γραφείων και άλλων χώρων εργασίας.
- Αγροικίες.
- Από πελάτες σε ξενοδοχεία, μοτέλ και άλλους τύπους καταλυμάτων.
- Περιβάλλοντα τύπου ενοικιαζόμενων δωματίων με πρωινό, τύπου ξενώνα.
- Κοινόχρηστους χώρους πολυκατοικιών ή δωμάτια πλυτηρίων.

### 1.2 Ασφάλεια παιδιών, ευάλωτων ατόμων και κατοικιδίων

- Το προϊόν αυτό επιτρέπεται να χρησιμοποιείται από παιδιά 8 ετών και άνω και από άτομα με μειωμένες σωματικές, αισθητηριακές ή διανοητικές ικανότητες ή με έλλειψη εμπειρίας και γνώσης, αν στα άτομα αυτά έχει δοθεί επιτήρηση ή εκπαίδευση σχετικά με την ασφαλή χρήση της συσκευής και τους κινδύνους που ενέχονται.
- Πρέπει να κρατάτε μακριά τα παιδιά κάτω των 3 ετών, εκτός αν βρίσκονται υπό συνεχή επίβλεψη.

- Οι ηλεκτρικές συσκευές είναι επικίνδυνες για τα παιδιά και τα κατοικίδια. Τα παιδιά και τα κατοικίδια δεν επιτρέπεται να παίζουν με τη συσκευή, να ανεβαίνουν πάνω της ή να μπαίνουν μέσα στη συσκευή. Ελέγχετε το εσωτερικό της συσκευής πριν τη χρήση.
- Χρησιμοποιείτε το κλείδωμα για παιδιά για να εμποδίζετε τα παιδιά να επεμβαίνουν στη συσκευή.
- Μην παραλείπετε να κλείνετε την πόρτα φόρτωσης όταν φεύγετε από τον χώρο όπου βρίσκεται η συσκευή. Παιδιά και κατοικίδια μπορεί να κλειδωθούν μέσα στη συσκευή και να πνιγούν.
- Οι εργασίες καθαρισμού και συντήρησης από τον χρήστη δεν πρέπει να γίνονται από παιδιά χωρίς επίβλεψη από ενήλικα.
- Κρατάτε τα υλικά συσκευασίας μακριά από παιδιά. Κίνδυνος τραυματισμού και ασφυξίας.
- Κρατάτε μακριά από παιδιά όλα τα απορρυπαντικά και τα πρόσθετα που χρησιμοποιούνται για τη συσκευή.
- Για λόγους ασφάλειας των παιδιών, κόψτε το καλώδιο ρεύματος και αχρηστέψτε τον μηχανισμό ασφάλισης της πόρτας ώστε να είναι μη λειτουργική,

πριν απορρίψετε τη συσκευή στο τέλος της ωφέλιμης ζωής της.



### 1.3 Ασφάλεια χρήσης ηλεκτρικού ρεύματος

- Η συσκευή πρέπει να είναι αποσυνδεδεμένη από την πρίζα κατά τη διάρκεια των εργασιών εγκατάστασης, συντήρησης, καθαρισμού και επισκευών. Αποσυνδέστε τη συσκευή από την πρίζα ή απενεργοποιήστε την ασφάλεια.
- Τα καλώδια ρεύματος που έχουν υποστεί ζημιά πρέπει να αντικαθίστανται από το εξουσιοδοτημένο σέρβις, για την αποτροπή ενδεχόμενου κινδύνου.
- Μη συμπιέσετε το καλώδιο κάτω από τη συσκευή ή πίσω από τη συσκευή. Μην τοποθετείτε βαριά αντικείμενα πάνω στο καλώδιο ρεύματος. Μην τσακίζετε ή συμπιέζετε το καλώδιο και μην το φέρνετε σε επαφή με πηγές θερμότητας.
- Χρησιμοποιείτε μόνο το γνήσιο καλώδιο. Μη χρησιμοποιείτε καλώδια που είναι κομμένα ή έχουν υποστεί ζημιά.
- Μη χρησιμοποιείτε καλώδιο επέκτασης, πολύπριζο ή αντάππορα για τη λειτουργία του προϊόντος.
- Καλώδια προέκτασης, πολύπριζα, προσαρμογείς ή φορητά τροφοδοτικά μπορεί να

υπερθερμανθούν και να προκαλέσουν φωτιά. Βεβαιωθείτε να μην τοποθετείτε πρίζες και φορητά τροφοδοτικά κοντά ή πίσω από το προϊόν.

- Το φως θα πρέπει να είναι εύκολα προσπελάσιμο. Αν αυτό δεν είναι εφικτό, πρέπει να υπάρχει διαθέσιμος στην ηλεκτρική εγκατάσταση ένα μηχανισμός που συμμορφώνεται με τη νομοθεσία περί ηλεκτρικών εγκαταστάσεων και αποσυνδέει όλους τους ακροδέκτες από την παροχή ρεύματος δικτύου (ασφάλεια, διακόπτης, γενικός διακόπτης κλπ.).
- Μην αγγίζετε το φως με υγρά χέρια.
- Κατά την αποσύνδεση της συσκευής από την πρίζα, μην τραβάτε το καλώδιο ρεύματος, αλλά το φως.
- Βεβαιωθείτε ότι το φως δεν είναι υγρό, λερωμένο ή σκονισμένο.
- Ποτέ μη συνδέσετε το προϊόν σε διατάξεις εξοικονόμησης ηλεκτρικού ρεύματος. Αυτά τα συστήματα είναι επιβλαβή για το προϊόν.



#### 1.4 Ασφάλεια χειρισμών

- Πριν μεταφέρετε τη συσκευή, αποσυνδέστε την από την πρίζα και αφαιρέστε τις συνδέσεις αποστράγγισης νερού και πα-

ροχής νερού. Αποστραγγίστε τυχόν νερό που έχει παραμείνει μέσα στη συσκευή.

- Η συσκευή είναι βαριά και δεν πρέπει να τη μετακινείτε μόνοι σας. Αν η συσκευή πέσει πάνω σας, μπορεί να σας προκαλέσει τραυματισμούς. Μη χτυπήσετε και ρίξετε τη συσκευή κατά τη μεταφορά.
- Για την ανύψωση και μεταφορά της συσκευής, μην την κρατάτε από μέρη της όπως η πόρτα φόρτωσης ρούχων. Το πάνω πάνελ πρέπει να είναι σφιχτά στερεωμένο για τη μετακίνηση.
- Μεταφέρετε τη συσκευή σε όρθια θέση. Αν δεν είναι εφικτό να τη μεταφέρετε όρθια, γείρετέ την προς τη δεξιά πλευρά όπως φαίνεται από μπροστά.
- Βεβαιωθείτε ότι οι εύκαμπτοι σωλήνες καθώς και το καλώδιο ρεύματος, δεν θα διπλώσουν, τσακίσουν ή συμπιεστούν καθώς τοποθετείτε τη συσκευή στη θέση της μετά τις διαδικασίες εγκατάστασης ή καθαρισμού.



#### 1.5 Ασφάλεια κατά την εγκατάσταση

- Για να προετοιμάσετε τη συσκευή για εγκατάσταση, διαβάστε τις πληροφορίες που δίνονται στο εγχειρίδιο χρήσης και τις οδηγίες εγκατάστασης, και βεβαιωθείτε ότι είναι κατάλ-

- ληλο το δίκτυο ρεύματος, το δίκτυο παροχής νερού και η σύνδεση αποχέτευσης. Εάν όχι, καλέστε ειδικευμένο ηλεκτρολόγο και υδραυλικό για να κάνουν τις απαραίτητες εργασίες. Υπεύθυνος για τις εργασίες αυτές είναι ο πελάτης.
- Πριν αρχίσετε την εγκατάσταση, βεβαιωθείτε να απενεργοποιήσετε την ασφάλεια για να διακόψετε την παροχή ρεύματος για τη γραμμή στην οποία θα συνδεθεί το προϊόν.
  - Αυτό το προϊόν προορίζεται για χρήση σε υψόμετρο μικρότερο από 2000 μέτρα από την επιφάνεια της θάλασσας.
  - Ελέγξτε τη συσκευή για τυχόν ζημιά, πριν την εγκατάστασή της. Μην επιτρέψετε την εγκατάσταση της συσκευής αν έχει υποστεί ζημιά.
  - Πάντα φοράτε ατομικό προστατευτικό εξοπλισμό (γάντια κλπ.) κατά την εγκατάσταση, τη συντήρηση και την επισκευή του προϊόντος. Υπάρχει κίνδυνος τραυματισμού.
  - Μπορεί να προκύψουν τραυματισμοί αν τα χέρια σας μπουν κατά λάθος σε ακάλυπτες εγκοπές. Κλείστε τις οπές των μπουλονιών ασφαλείας μεταφοράς με πλαστικά πώματα.
  - Μην εγκαταστήσετε ή αφήσετε τη συσκευή σε μέρος όπου θα είναι εκτεθειμένη σε συνθήκες εξωτερικού χώρου.
  - Μην εγκαταστήσετε τη συσκευή σε μέρος όπου η θερμοκρασία πέφτει κάτω από τους 0 °C.
  - Μην τοποθετήσετε τη συσκευή πάνω σε χαλί ή παρόμοια επιφάνεια. Κάτι τέτοιο θα δημιουργήσει κίνδυνο φωτιάς επειδή η συσκευή δεν μπορεί να αεριστεί από το κάτω μέρος.
  - Τοποθετήστε τη συσκευή πάνω σε ένα καθαρό, οριζόντιο και σκληρό δάπεδο και ισοροπήστε την χρησιμοποιώντας τα ρυθμιζόμενα πόδια.
  - Συνδέστε τη συσκευή σε γειωμένη πρίζα που προστατεύεται από ασφάλεια κατάλληλη για τις τιμές ρεύματος που αναφέρονται στην πινακίδα τύπου. Βεβαιωθείτε ότι η γείωση θα γίνει από ειδικευμένο ηλεκτρολόγο. Μην χρησιμοποιήσετε τη συσκευή χωρίς κατάλληλη γείωση που συμμορφώνεται με τους τοπικούς/εθνικούς κανονισμούς.
  - Συνδέστε τη συσκευή σε μια πρίζα με χαρακτηριστικά τάσης και συχνότητας που συμφωνούν με τα αναφερόμενα στην πινακίδα τύπου.

- Μη συνδέετε τη συσκευή σε πρίζες που είναι λασκαρισμένες, σπασμένες, λερωμένες, καλυμμένες με λάδια και λίπη ή πρίζες που έχουν αποκολληθεί από τη θέση τους ή που είναι σε κίνδυνο επαφής με νερό.
- Χρησιμοποιήστε το καινούργιο σετ εύκαμπτων σωλήνων που συνοδεύει τη συσκευή. Μην επαναχρησιμοποιείτε παλιά σετ εύκαμπτων σωλήνων. Μην τοποθετείτε προσθήκες στους εύκαμπτους σωλήνες.
- Συνδέστε τον εύκαμπτο σωλήνα εισόδου νερού στον διακόπτη παροχής νερού. Η πίεση στον διακόπτη παροχής νερού θα πρέπει να είναι τουλάχιστον 0,1 MPa (1 bar) και το πολύ 1 MPa (10 bar). Για να λειτουργεί σωστά η συσκευή, η παροχή θα πρέπει να ανέρχεται σε 10 έως 80 λίτρα νερού ανά λεπτό. Αν η πίεση του νερού είναι πάνω από 1 MPa (10 bar) θα πρέπει ενδιάμεσα να συνδεθεί βαλβίδα μείωσης της πίεσης. Η μέγιστη επιτρεπόμενη θερμοκρασία είναι 25 °C.
- Τοποθετήστε το άκρο του εύκαμπτου σωλήνα εξαγωγής νερού μέσα σε αναμονή αποχέτευσης, νιπτήρα ή μπανιέρα.
- Περνάτε το καλώδιο ρεύματος και τους εύκαμπτους σωλήνες από θέσεις όπου δεν προκαλούν κίνδυνο παραπατήματος.
- Μην εγκαθιστάτε τη συσκευή πίσω από πόρτα, συρόμενη πόρτα ή άλλη θέση όπου θα εμποδίζεται το πλήρες άνοιγμα της πόρτας της συσκευής.
- Αν πρόκειται να τοποθετηθεί ένα στεγνωτήριο πάνω στη συσκευή, σταθεροποιήστε το με μια κατάλληλη διάταξη σύνδεσης που μπορείτε να αποκτήσετε από το εξουσιοδοτημένο σέρβις.
- Υπάρχει κίνδυνος επαφής με ηλεκτρικά εξαρτήματα όταν έχουν αφαιρεθεί τα πάνω πάνελ. Μην αφαιρέσετε το πάνω πάνελ της συσκευής.
- Τοποθετήστε τη συσκευή σε απόσταση τουλάχιστον 1 cm από τις πλευρές επίπλων.



## 1.6 Ασφάλεια κατά τη λειτουργία

- Χρησιμοποιείτε στη συσκευή μόνο απορρυπαντικά, μαλακτικά και πρόσθετα που είναι κατάλληλα για πλυντήρια ρούχων.
- Μη χρησιμοποιείτε χημικούς διαλύτες στη συσκευή. Αυτά τα υλικά δημιουργούν κίνδυνο έκρηξης.
- Μη χρησιμοποιήσετε τη συσκευή αν έχει οποιαδήποτε ζημιά ή βλάβη. Αποσυνδέστε τη συσκευή από την πρίζα (ή απενεργοποιήστε την ασφάλεια με την οποία συνδέε-

ται), κλείστε τον διακόπτη παροχής νερού και καλέστε ένα εξουσιοδοτημένο σέρβις.

- Μην τοποθετείτε πάνω ή κοντά στη συσκευή πηγές ανάφλεξης (αναμμένο κερί, τσιγάρα κλπ.) ή πηγές θερμότητας (ηλεκτρικό σίδερο, φουρνάκι, εστίες μαγειρέματος κλπ.). Μην τοποθετείτε εύφλεκτα/ εκρηκτικά υλικά κοντά στη συσκευή.
  - Μην ανεβαίνετε πάνω στη συσκευή.
  - Αποσυνδέστε τη συσκευή από την πρίζα και κλείστε τον διακόπτη παροχής νερού αν σκοπεύετε να μη χρησιμοποιήσετε τη συσκευή για μεγάλο χρονικό διάστημα.
  - Μπορεί να πεταχτεί απορρυπαντικό/ υλικά συντήρησης από το συρτάρι απορρυπαντικού, αν αυτό ανοιχτεί ενώ είναι σε λειτουργία η συσκευή. Η επαφή απορρυπαντικού με το δέρμα και τα μάτια είναι επικίνδυνη.
  - Βεβαιωθείτε ότι δεν εισέρχονται κατοικίδια ζώα μέσα στη συσκευή. Ελέγχετε το εσωτερικό της συσκευής πριν τη χρήση.
  - Μην επιχειρήσετε να ανοίξετε με τη βία την ασφαλισμένη πόρτα φόρτωσης. Η πόρτα θα ανοίξει όταν ολοκληρωθεί το πλύσιμο. Αν η πόρτα δεν ανοίγει, εφαρμόστε τις λύσεις που προτείνονται στην ενότητα
- Αντιμετώπιση προβλημάτων για το σφάλμα "Η πόρτα φόρτωσης δεν ανοίγει".
  - Μην πλένετε είδη που έχουν λερωθεί με βενζίνη, κηροζίνη, βενζόλιο, αναγωγικές ουσίες, αλκοόλες ή άλλα εύφλεκτα ή εκρηκτικά υλικά και βιομηχανικά χημικά.
  - Μη χρησιμοποιείτε απευθείας απορρυπαντικό ξηρού καθαρισμού, και μην πλένετε, ξεβγάζετε ή στύβετε στο πλυντήριο ρούχα που έχουν λερωθεί με απορρυπαντικό ξηρού καθαρισμού.
  - Μην τοποθετείτε τα χέρια σας μέσα στο περιστρεφόμενο τύμπανο. Περιμένετε έως ότου το τύμπανο δεν περιστρέφεται πλέον.
  - Αν πλένετε ρούχα σε υψηλές θερμοκρασίες, το νερό πλυσίματος που αποστραγγίζεται θα μπορούσε να κάψει το δέρμα σας αν έρθει σε επαφή με τα χέρια σας, για παράδειγμα όταν ο εύκαμπτος σωλήνας αποστράγγισης είναι συνδεδεμένος με τη βρύση. Μην έρχεστε σε επαφή με το νερό που αποστραγγίζεται.
  - Πάρτε τα ακόλουθα μέτρα προφύλαξης για να αποτρέψετε την ανάπτυξη βιολογικών μεμβρανών και τη δημιουργία δυσοσμίας:

- Βεβαιωθείτε ότι το δωμάτιο όπου είναι τοποθετημένο το πλυντήριο ρούχων διαθέτει καλό αερισμό.
- Στο τέλος του προγράμματος σκουπίστε την στεγανοποίηση και το τζάμι της πόρτας φόρτωσης χρησιμοποιώντας ένα στεγνό και καθαρό πανί.
- Το τζάμι της πόρτας φόρτωσης θα θερμανθεί αρκετά κατά το πλύσιμο σε υψηλές θερμοκρασίες. Επομένως, μην αφήνετε κανέναν, ειδικά παιδιά, να αγγίζουν το γυάλινο τμήμα της πόρτας φόρτωσης κατά το πλύσιμο.
- Πριν απορρίψετε φθαρμένες και αχρηστευμένες συσκευές:
  1. Αποσυνδέστε το φιν από την πρίζα.
  2. Κόψτε το καλώδιο ρεύματος και αποσυνδέστε μαζί με το φιν από τη συσκευή.
  3. Αχρηστέψτε τον μηχανισμό ασφάλισης της πόρτας φόρτωσης για να μη λειτουργεί πλέον η ασφάλιση.
  4. Μην αφήνετε παιδιά να παίξουν με το άχρηστο προϊόν.



## 1.7 Ασφάλεια κατά τη συντήρηση και τον καθαρισμό

- Πριν από εργασίες καθαρισμού ή σέρβις στο πλυντήριο ρούχων, αποσυνδέστε το από την πρίζα ή διακόψτε την τροφοδοσία από την ασφάλεια.
- Αν χρειαστεί να μετακινήσετε το προϊόν για καθαρισμό, μην τραβήξετε το κάλυμμα. Το κάλυμμα μπορεί να σπάσει και να προκαλέσει τραυματισμό!
- Μην τοποθετείτε χέρια, πόδια και μεταλλικά αντικείμενα κάτω ή πίσω από το προϊόν. Αυτό μπορεί να προκαλέσει ενσφύνωση, και οποιοδήποτε αιχμηρό άκρο μπορεί να προκαλέσει τραυματισμό.
- Χρησιμοποιήστε ένα καθαρό, στεγνό πανί για να καθαρίσετε ξένα υλικά ή σκόνη από τα άκρα του φιν. Όταν καθαρίζετε το φιν, μη χρησιμοποιείτε υγρό ή βρεγμένο πανί. Διαφορετικά, υπάρχει κίνδυνος φωτιάς ή ηλεκτροπληξίας.
- Μην πλένετε τη συσκευή με πλυστικά μηχανήματα πίεσης, ατμοκαθαριστές ή με απευθείας εφαρμογή νερού. Υπάρχει κίνδυνος ηλεκτροπληξίας.
- Μη χρησιμοποιείτε αιχμηρά εργαλεία και εργαλεία που χαράζουν, για να καθαρίσετε τη συσκευή. Μη χρησιμοποιείτε οικιακά καθαριστικά, σαπούνι,

απορρυπαντικό, αέριο, βενζίνη, αραιωτικά χρωμάτων, αλκοόλη, βερνίκι κλπ. κατά τον καθαρισμό.

- Τα καθαριστικά που περιέχουν διαλύτες μπορεί να αναδίδουν τοξικές αναθυμιάσεις (π.χ. διαλύτες καθαρισμού). Μη χρησιμοποιείτε καθαριστικά που περιέχουν διαλύτες.
- Ενδέχεται να υπάρχουν κατάλοιπα απορρυπαντικού μέσα στο συρτάρι απορρυπαντικού όταν το ανοίγετε για καθαρισμό.

- Μην αφαιρέσετε το φίλτρο της αντλίας αποστράγγισης ενώ είναι σε λειτουργία η συσκευή.
- Η θερμοκρασία μέσα στη συσκευή μπορεί να αυξηθεί ως τους 90 °C. Καθαρίζετε το φίλτρο νερού αφού κρυώσει το νερό που υπάρχει μέσα στη συσκευή, για να αποφύγετε τον κίνδυνο εγκαυμάτων.

## 2 Σημαντικές οδηγίες για το περιβάλλον

### 2.1 Συμμόρφωση με την Οδηγία περί αποβλήτων ηλεκτρικού και ηλεκτρονικού εξοπλισμού (ΑΗΕΕ)



Το προϊόν αυτό συμμορφώνεται με την Οδηγία ΑΗΕΕ της ΕΕ (2012/19/ΕΕ). Αυτό το προϊόν φέρει ένα σύμβολο ταξινόμησης για απόβλητα ηλεκτρικού και ηλεκτρονικού εξοπλισμού (ΑΗΕΕ).

Το προϊόν αυτό έχει κατασκευαστεί με εξαρτήματα υψηλής ποιότητας και υλικά που μπορούν να επαναχρησιμοποιηθούν και είναι κατάλληλα για ανακύκλωση. Στο τέλος της ωφέλιμης ζωής του προϊόντος, μην το απορρίψετε μαζί με τα κανονικά οικιακά και άλλα απόβλητα. Παραδώστε το σε κέντρο συλλογής για την ανακύκλωση ηλεκτρικού και ηλεκτρονικού εξοπλισμού. Για να μάθετε περισσότερα σχετικά με αυτά τα κέντρα συλλογής, απευθυνθείτε στις τοπικές σας αρχές.

Το προϊόν που έχετε προμηθευτεί συμμορφώνεται με την Οδηγία RoHS της ΕΕ (2011/65/ΕΕ). Δεν περιέχει επιβλαβή και απαγορευμένα υλικά που καθορίζονται στην Οδηγία.

### 2.2 Πληροφορίες για τη συσκευασία

Τα υλικά συσκευασίας του προϊόντος είναι κατασκευασμένα από ανακυκλώσιμα υλικά σύμφωνα με τους Εθνικούς μας Κανονισμούς για το Περιβάλλον. Μην απορρίψετε τα υλικά συσκευασίας μαζί με οικιακά ή άλλα απορρίμματα. Παραδώστε τα στα σημεία συλλογής υλικών συσκευασίας που έχουν οριστεί από τις τοπικές αρχές.

### Συμμόρφωση με την Οδηγία RoHS:

### 3 Τεχνικές προδιαγραφές

Όνομα προμηθευτή ή μάρκα	INDESIT
Όνομα μοντέλου συσκευής	IM 862 MY TIME EE
	859991690570
Ονομαστική χωρητικότητα (kg)	8
Μέγιστη ταχύτητα στυψίματος (στροφές/λεπτό)	1200
Εντοιχιζόμενο	No
Ύψος (cm)	84,5
Πλάτος (cm)	60
Βάθος (cm)	54,6
Μονή είσοδος νερού / Διπλή είσοδος νερού	+ / -
Ηλεκτρική σύνδεση (V/Hz)	230 V / 50Hz
Συνολικό ρεύμα (A)	10
Συνολική ισχύς (W)	2200
Κύριος κωδικός μοντέλου	1820



# ENERGY



**SUPPLIER'S NAME**                      **MODEL IDENTIFIER** → (\*)

















A

A

Η πρόσβαση στις πληροφορίες για το μοντέλο όπως είναι αποθηκευμένες στη βάση δεδομένων για τα προϊόντα είναι εφικτή με την είσοδο στον παρακάτω ιστότοπο και την αναζήτηση για το αναγνωριστικό του μοντέλου (\*) της συσκευής σας που αναφέρεται στην ετικέτα ενεργειακής σήμανσης.

<https://eprel.ec.europa.eu/>

#### Πίνακας Συμβόλων

											
Θερμοκρασία	Ενεργοποίηση / Απενεργοποίηση	Εναρξη / Πάυση	Κλείδωμα Προστασίας	Δεν υπάρχει νερό	Στύψιμο	Όχι Στύψιμο	Αναμονή για Ξέβγαλμα	Τελειώνει σε	Κλείδωμα Προστασίας	Στύψιμο+ Στράγγισμα	Επιπλέον Ξέβγαλμα
											
Πρόπλυση	Ατμός	Γρήγορο	Νερό ±	Εξοικονόμηση Νερού							



Διαβάστε πρώτα την ενότητα "Οδηγίες ασφαλείας"!



Όταν επιλέγετε ένα πρόγραμμα, το πλυντήριο ρούχων σας ανιχνεύει αυτόματα την ποσότητα των ρούχων που έχουν τοποθετηθεί στο εσωτερικό του.

Κατά την εγκατάσταση του προϊόντος, πριν την πρώτη χρήση, θα πρέπει να πραγματοποιηθεί βαθμονόμηση για να διασφαλιστεί ότι η ποσότητα των ρούχων ανιχνεύεται με τη μεγαλύτερη δυνατή ακρίβεια. Για να το κάνετε αυτό, επιλέξτε το πρόγραμμα Καθαρισμός τυμπάνου\* και ακυρώστε τη λειτουργία στυψίματος. Ξεκινήστε το πρόγραμμα χωρίς ρούχα. Περιμένετε να τελειώσει το πρόγραμμα, περίπου σε 15 λεπτά.

\*Το όνομα του προγράμματος μπορεί να διαφέρει ανάλογα με το μοντέλο. Για την επιλογή του κατάλληλου προγράμματος, μελετήστε το τμήμα περιγραφών προγραμμάτων.

- Η προετοιμασία της θέσης και των παροχών ρεύματος και νερού δικτύου, καθώς και η αποχέτευση στη θέση εγκατάστασης της συσκευής αποτελούν ευθύνη του πελάτη.
- Βεβαιωθείτε ότι οι εύκαμπτοι σωλήνες νερού και αποστράγγισης, καθώς και το καλώδιο ρεύματος, δεν θα διπλώσουν, τσακίσουν ή συμπιεστούν καθώς σπρώχνετε τη συσκευή στη θέση της μετά τις διαδικασίες εγκατάστασης ή καθαρισμού.
- Πριν την εγκατάσταση, ελέγξτε οπτικά αν η συσκευή παρουσιάζει οποιοδήποτε ελάττωμα. Μην επιτρέψετε την εγκατάσταση της συσκευής αν έχει υποστεί ζημιά. Οι συσκευές που έχουν υποστεί ζημιά δημιουργούν κινδύνους για την ασφάλειά σας.

#### 4.1 Κατάλληλη θέση εγκατάστασης

- Τοποθετήστε τη συσκευή πάνω σε σταθερό και οριζόντιο δάπεδο. Μην την τοποθετήσετε πάνω σε χαλί με παχύ πέλος ή σε άλλες παρόμοιες επιφάνειες. Η τοποθέτηση σε ακατάλληλο δάπεδο θα προκαλέσει προβλήματα θορύβου και κραδασμών.
- Το συνολικό βάρος του πλυντηρίου και του στεγνωτηρίου -με πλήρες φορτίο- αν τοποθετηθούν το ένα πάνω στο άλλο, φθάνει περίπου τα 180 κιλά. Τοποθετήστε τη συσκευή πάνω σε ανθεκτικό και επίπεδο δάπεδο που έχει επαρκή φέρουσα ικανότητα φορτίου.
- Μην τοποθετήσετε τη συσκευή πάνω στο καλώδιο ρεύματος.
- Μην εγκαταστήσετε το προϊόν σε μέρος όπου η θερμοκρασία μπορεί να πέσει κάτω από τους 5 °C. Ο παγετός μπορεί να προξενήσει ζημιά στη συσκευή.
- Αφήστε ελάχιστη απόσταση 1 εκατοστό ανάμεσα στη συσκευή και το έπιπλο.
- Αν πρόκειται να εγκαταστήσετε τη συσκευή πάνω σε επιφάνεια που περιλαμβάνει σκαλοπάτια, ποτέ μην την τοποθετήσετε κοντά στην άκρη.
- Μην τοποθετήσετε τη συσκευή πάνω σε κανενός είδους πλατφόρμα.
- Μην τοποθετείτε πάνω στο πλυντήριο ρούχων πηγές θερμότητας, όπως εστία μαγειρέματος, σίδερο σιδερώματος, φουρνάκι, σόμπα κλπ., και μη χρησιμοποιείτε αυτά τα είδη πάνω στη συσκευή.

#### 4.2 Εγκατάσταση των κάτω καλυμμάτων πάνελ



Σε ορισμένα μοντέλα, τα τμήματα βάσης των προϊόντων είναι τελείως κλειστά. Αυτά τα προϊόντα δεν έχουν πώματα και καλύμματα.

- Για να αυξήσετε την ηχητική άνεση της συσκευής, εγκαταστήστε το κάλυμμα Α αφού αφαιρέσετε το αφρώδες υλικό συσκευασίας.

## Κάλυμμα Α

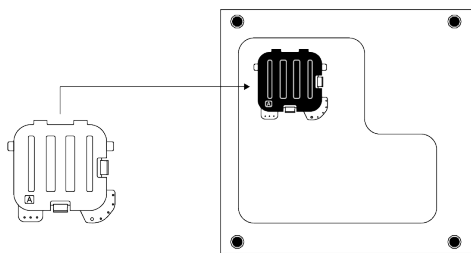

Γείρετε τη συσκευή ελαφρά προς τα πίσω. Τοποθετήστε τις προεξοχές του καλύμματος Α πάνω στο κάτω πάνελ. Ολοκληρώστε την τοποθέτηση περιστρέφοντας το κάλυμμα.

- Το κάλυμμα Β και το καπάκι είναι προαιρετικά. Αν διατίθενται, εγκαταστήστε το κάλυμμα Β και το καπάκι.

## Κάλυμμα Β

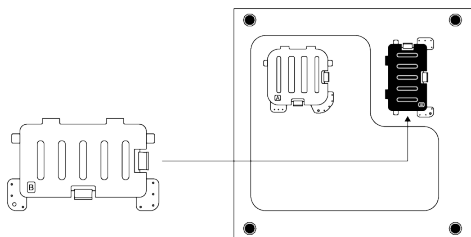

Τοποθετήστε τις προεξοχές του καλύμματος Β πάνω στο κάτω πάνελ. Ολοκληρώστε την τοποθέτηση περιστρέφοντας το κάλυμμα.

## Καπάκι

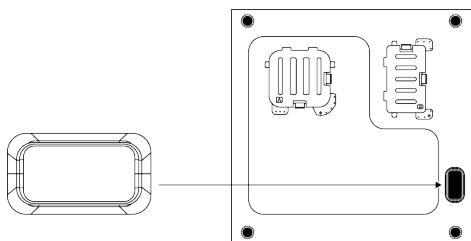

Εισάγετε το καπάκι πιέζοντάς το με το δάκτυλό σας.

### 4.3 Αφαίρεση των μπουλονιών ασφαλείας μεταφοράς

1. Λασκάρτε όλα τα μπουλόνια ασφαλείας μεταφοράς με ένα κατάλληλο κλειδί έως ότου περιστρέφονται ελεύθερα.

2. Λυγίστε το εσωτερικό τμήμα πιέζοντάς το στις περιοχές λαβής και τραβήξτε έξω το τμήμα.
3. Τοποθετήστε στις οπές στο πίσω πάνελ τα πλαστικά καλύμματα που υπάρχουν στη σακούλα του εγχειριδίου χρήστη.

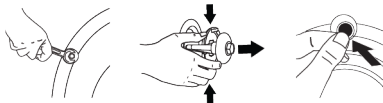

#### ΕΙΔΟΠΟΙΗΣΗ

Αφαιρέστε τα μπουλόνια ασφαλείας μεταφοράς πριν θέσετε σε λειτουργία τη συσκευή. Διαφορετικά, η συσκευή θα υποστεί ζημιά.



#### ΕΙΔΟΠΟΙΗΣΗ

Φυλάξτε τα μπουλόνια ασφαλείας μεταφοράς σε ασφαλές μέρος για να τα χρησιμοποιήσετε πάλι στο μέλλον αν το πλυντήριο χρειάζεται να μετακινηθεί.

Εγκαταστήστε τα μπουλόνια ασφαλείας μεταφοράς με σειρά ενεργειών αντίστροφη από της διαδικασίας αφαίρεσης.

Ποτέ μη μετακινήσετε τη συσκευή χωρίς τα μπουλόνια ασφαλείας μεταφοράς σωστά τοποθετημένα στη θέση τους.

## 4.4 Σύνδεση σε παροχή νερού



#### ΕΙΔΟΠΟΙΗΣΗ

Στα μοντέλα με μία μόνο είσοδο νερού, αυτή δεν θα πρέπει να συνδέεται στην παροχή ζεστού νερού. Σε μια τέτοια περίπτωση, τα ρούχα θα υποστούν ζημιά ή η συσκευή θα μεταβεί σε κατάσταση προστασίας και δεν θα λειτουργεί.

Μη χρησιμοποιήσετε παλιούς ή μεταχειρισμένους εύκαμπτους σωλήνες εισόδου νερού σε καινούργια συσκευή. Αυτό μπορεί να προκαλέσει διαρροή νερού από το πλυντήριο και κηλίδες στα ρούχα σας.

1. Σφίξτε όλα τα παξιμάδια ασφάλισης εύκαμπτων σωλήνων με το χέρι. Ποτέ μη χρησιμοποιήσετε εργαλείο όταν συσφίγεται τα παξιμάδια.
2. Αφού συνδέσετε τους εύκαμπτους σωλήνες, ανοίξτε πλήρως τους διακόπτες παροχής νερού για να ελέγξετε για διαρροές νερού στα σημεία σύνδεσης. Αν εμφανιστεί οποιαδήποτε διαρροή, κλείστε τον αντίστοιχο διακόπτη παροχής νερού και αφαιρέστε το παξιμάδι. Ελέγξτε το στεγανοποιητικό και σφίξτε πάλι προσεκτικά το παξιμάδι. Για να αποτρέψετε τις διαρροές νερού και τις βλάβες που αυτές μπορούν να προκαλέσουν, κλείνετε τους διακόπτες παροχής νερού όταν δεν χρησιμοποιείτε τη συσκευή.

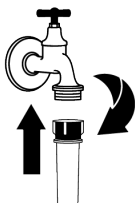
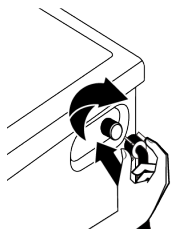

#### 4.5 Σύνδεση του εύκαμπτου σωλήνα αποστράγγισης στην αποχέτευση

1. Συνδέστε το άκρο του εύκαμπτου σωλήνα αποστράγγισης απευθείας σε αναμονή αποχέτευσης, ή σε νιπτήρα ή μπανιέρα.



Αν ο εύκαμπος σωλήνας φύγει από τη θέση του κατά την αποστράγγιση του νερού, μπορεί να προκληθεί πλημμύρα στο σπίτι σας. Υπάρχει επίσης κίνδυνος εγκαυμάτων λόγω υψηλών θερμοκρασιών πλυσίματος. Για να αποτρέψετε τέτοιες καταστάσεις και να βεβαιωθείτε ότι δεν θα υπάρξει πρόβλημα στην πρόσληψη και αποστράγγιση νερού από τη συσκευή, στερεώστε καλά τον εύκαμπο σωλήνα αποστράγγισης.

2. Συνδέστε τον εύκαμπο σωλήνα αποστράγγισης σε ελάχιστο ύψος 40 εκατοστών και μέγιστο ύψος 100 εκατοστών.
3. Η εγκατάσταση του εύκαμπτου σωλήνα αποστράγγισης νερού στο επίπεδο του δαπέδου ή κοντά στο δάπεδο (κάτω από 40 εκατοστά) και κατόπιν η ανύψωσή τους δυσκολεύει την αποστράγγιση του νερού και τα ρούχα μπορεί να είναι πολύ υγρά όταν βγουν. Για τον λόγο αυτό, τηρείται τα ύψη που παρέχονται στην εικόνα.

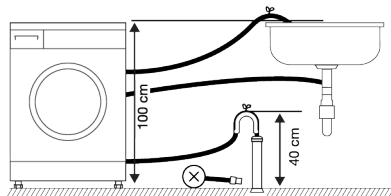

4. Για να αποτρέψετε την επιστροφή των απόνερων στη συσκευή και να διασφαλίσετε την εύκολη αποστράγγιση, μη βυθίσετε το άκρο του εύκαμπτου σωλήνα αποστράγγισης στα απόνερα και μην τον εισάγετε στην αναμονή αποχέτευσης περισσότερο από 15 εκ. Αν είναι πολύ μακρύς, κόψτε τον για να τον κοτύνητε.
5. Το άκρο του εύκαμπτου σωλήνα δεν πρέπει να είναι λυγισμένο ή να πατιέται και ο σωλήνας δεν πρέπει να είναι συμπιεσμένος ανάμεσα στην αποχέτευση και τη συσκευή. Διαφορετικά μπορεί να προκληθούν προβλήματα αποστράγγισης του νερού.
6. Αν το μήκος του εύκαμπτου σωλήνα είναι πολύ μικρό, μπορείτε να προσθέσετε έναν γνήσιο εύκαμπο σωλήνα επέκτασης. Το μήκος του εύκαμπτου σωλήνα δεν πρέπει να είναι μεγαλύτερο από 3,2 μέτρα. Για να αποφύγετε διαρροές νερού, πάντα ασφαλίστε τη σύνδεση ανάμεσα στον εύκαμπο σωλήνα επέκτασης και τον εύκαμπο σωλήνα αποστράγγισης της συσκευής με έναν κατάλληλο σφιγκτήρα, ώστε να μην μπορεί να αποσυνδεθεί και να προκαλέσει διαρροές.

## 4.6 Ρύθμιση των ποδιών



### ΠΡΟΕΙΔΟΠΟΙΗΣΗ

Για να εξασφαλίσετε λειτουργία με λιγότερο θόρυβο και χωρίς κραδασμούς, η συσκευή πρέπει να είναι οριζοντιωμένη και να στηρίζεται σταθερά στα πόδια της. Ρυθμίστε τα πόδια για να εξασφαλίσετε την ευστάθεια της συσκευής. Διαφορετικά, η συσκευή μπορεί να μετακινηθεί από τη θέση της και να προκαλέσει προβλήματα σύνθλιψης, θορύβου και κραδασμών.

Για να αποφύγετε ζημιές στα παξιμάδια ασφάλισης, μη χρησιμοποιείτε κανένα εργαλείο για να λασκάρετε τα παξιμάδια.

1. Λασκάρετε με το χέρι τα παξιμάδια ασφάλισης στα πόδια.
2. Ρυθμίστε τα πόδια έως ότου η συσκευή είναι σε οριζόντια και ευσταθή θέση.
3. Σφίξτε όλα τα παξιμάδια ασφάλισης πάλι με το χέρι.

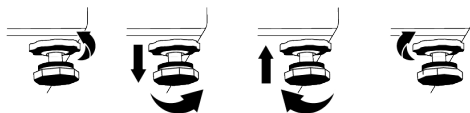

## 4.7 Ηλεκτρική σύνδεση

Συνδέστε τη συσκευή σε γειωμένη πρίζα η οποία προστατεύεται από ασφάλεια 16 A. Η εταιρία μας δεν θα φέρει την ευθύνη για ζημιές που μπορεί να προκληθούν λόγω χρήσης της συσκευής χωρίς γείωση σύμφωνη με τους τοπικούς κανονισμούς.

- Η σύνδεση πρέπει να συμμορφώνεται με τους εθνικούς κανονισμούς.
- Η ηλεκτρική εγκατάσταση όπου συνδέεται η συσκευή πρέπει να είναι επαρκής και κατάλληλη για τις απαιτήσεις της συσκευής. Συνιστάται η χρήση συσκευής προστασίας από ρεύμα διαρροής.
- Το φως του καλωδίου ρεύματος θα πρέπει να είναι εύκολα προσπελάσιμο μετά την εγκατάσταση.

- Αν η τιμή ρεύματος της ασφάλειας ή του ασφαλειοδιακόπτη στην ηλεκτρική εγκατάσταση του σπιτιού είναι μικρότερη από 16 A, αναθέστε σε εξειδικευμένο ηλεκτρολόγο να εγκαταστήσει μια ασφάλεια 16 A.
- Η ηλεκτρική τάση όπως καθορίζεται στην ενότητα "Τεχνικές προδιαγραφές" πρέπει να είναι ίδια με την τάση δικτύου σας.
- Μην πραγματοποιείτε συνδέσεις μέσω καλωδίων επέκτασης ή πολύπριζων. Μπορεί να προκύψει υπερθέρμανση και φωτιά λόγω του καλωδίου σύνδεσης.



Τα καλώδια ρεύματος που έχουν υποστεί ζημιά πρέπει να αντικαθίστανται από το εξουσιοδοτημένο σέρβις, για την αποτροπή ενδεχόμενου κινδύνου.

## 4.8 Έναρξη λειτουργίας

Πριν αρχίσετε να χρησιμοποιείτε τη συσκευή, βεβαιωθείτε ότι ολοκληρώθηκαν σωστά οι προετοιμασίες που περιγράφονται στην ενότητα "Οδηγίες για το περιβάλλον" και "Εγκατάσταση". Για να προετοιμάσετε τη συσκευή για το πλύσιμο ρούχων, εκτελέστε πρώτα έναν πρώτο κύκλο λειτουργίας στο πρόγραμμα Καθαρισμός τυμπάνου. Αν αυτό το πρόγραμμα δεν είναι διαθέσιμο στη δική σας συσκευή, εφαρμόστε τη μέθοδο που περιγράφεται στην ενότητα "Καθαρισμός της πόρτας φόρτωσης και του τυμπάνου".

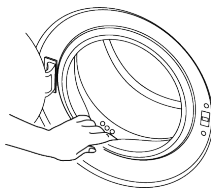

Ενδέχεται να έχει παραμείνει στη συσκευή σας μικρή ποσότητα νερού λόγω των διαδικασιών ελέγχου ποιότητας κατά την παραγωγή. Αυτό δεν είναι επιβλαβές για τη συσκευή.



Διαβάστε πρώτα την ενότητα "Οδηγίες ασφαλείας"!

### 5.1 Ταξινόμηση των ρούχων

- Ταξινομείτε τα ρούχα ανάλογα με τον τύπο του υφάσματος, το χρώμα, τον βαθμό λερώματος και την επιτρεπόμενη θερμοκρασία πλυσίματος.
- Τηρείτε πάντα τις οδηγίες που αναφέρονται στις ετικέτες φροντίδας των ρούχων.

### 5.2 Προετοιμασία των ρούχων για πλύσιμο

- Ρούχα με μεταλλικά εξαρτήματα όπως π.χ. στηθόδεσμοι με μπανέλες, ζώνες με αγκράφες ή ρούχα με μεταλλικά κουμπιά, θα προκαλέσουν ζημιά στη συσκευή. Αφαιρείτε τα μεταλλικά εξαρτήματα αν είναι εφικτό ή πλένετε αυτά τα ρούχα αφού τα τοποθετήσετε μέσα σε σάκο πλυντηρίου ή μαξιλαροθήκη.
- Αφαιρείτε όλα τα αντικείμενα από τις τσέπες, όπως κέρματα, στυλό και συνδετήρες και αναποδογυρίζετε τις τσέπες και βουρτσίζετε τις. Αντικείμενα αυτού του είδους μπορούν να προκαλέσουν ζημιά στη συσκευή ή πρόβλημα θορύβου.
- Τοποθετείτε τα ρούχα μικρού μεγέθους, όπως παιδικές κάλτσες και καλσόν, μέσα σε σάκο πλυντηρίου ή μαξιλαροθήκη.
- Τοποθετείτε τις κουρτίνες στο πλυντήριο χωρίς να τις συμπιέζετε. Αφαιρείτε τα εξαρτήματα ανάρτησης των κουρτινών. Τα εξαρτήματα ανάρτησης κουρτινών μπορεί να προκαλέσουν τράβηγμα και σχίσιμο της κουρτίνας.
- Κλείστε τα φερμουάρ, ράψτε τα χαλαρά κουμπιά και επιδιορθώστε ξηλώματα και σχισίματα.
- Πλένετε με κατάλληλο πρόγραμμα τα ρούχα με σήμανση "Machine washable" (πλένεται στο πλυντήριο) ή "Hand washable" (πλύσιμο στο χέρι).
- Μην πλένετε μαζί χρωματιστά και λευκά ρούχα. Τα καινούργια, σκούρα βαμβακερά ξεβάφουν πολύ. Πλένετέ τα ξεχωριστά.
- Οι δύσκολοι λεκέδες πρέπει να προετοιμάζονται κατάλληλα πριν την πλύση.

- Πλένετε τα παντελόνια και τα ευαίσθητα ρούχα γυρισμένα το μέσα έξω.
- Ρούχα που έχουν λερωθεί σε μεγάλο βαθμό με υλικά όπως αλεύρι, γύψο, σκόνη γάλακτος κλπ. πρέπει να πιναχτούν πριν τοποθετηθούν μέσα στη συσκευή. Αυτού του είδους οι σκόνες στα ρούχα μπορούν με την πάροδο του χρόνου να συσσωρευτούν στα εσωτερικά μέρη του πλυντηρίου και να προκαλέσουν ζημιά.

### 5.3 Συμβουλές εξοικονόμησης ενέργειας και νερού

Οι παρακάτω πληροφορίες θα σας βοηθήσουν να χρησιμοποιείτε τη συσκευή με οικολογικό τρόπο με εξοικονόμηση ενέργειας/νερού.

- Χρησιμοποιείτε τη συσκευή στη μεγαλύτερη χωρητικότητα που επιτρέπεται για το πρόγραμμα που έχετε επιλέξει, χωρίς να την υπερφορτώνετε. Βλ. "Πίνακας προγραμμάτων και καταναλώσεων"
- Τηρείτε τις οδηγίες θερμοκρασίας που αναγράφονται στη συσκευασία του απορρυπαντικού.
- Πλένετε τα ελαφρά λερωμένα ρούχα σε χαμηλές θερμοκρασίες.
- Χρησιμοποιείτε συντομότερα προγράμματα για μικρές ποσότητες ελαφρά λερωμένων ρούχων.
- Μη χρησιμοποιείτε πρόπλυση και υψηλές θερμοκρασίες για ρούχα που δεν είναι πολύ λερωμένα ή λεκιασμένα.
- Αν σκοπεύετε να στεγνώσετε τα ρούχα σας σε στεγνωτήριο, κατά τη διαδικασία πλυσίματος επιλέξτε τον υψηλότερο συνιστώμενο αριθμό στροφών στυψίματος.
- Μη χρησιμοποιείτε περισσότερο απορρυπαντικό από αυτό που συνιστάται στη συσκευασία του απορρυπαντικού.

### 5.4 Τοποθέτηση των ρούχων στη συσκευή

1. Ανοίξτε την πόρτα φόρτωσης.
2. Τοποθετήστε τα ρούχα μέσα στη συσκευή χωρίς να τα συμπιέσετε.

3. Πιέστε την πόρτα φόρτωσης για να κλείσει, έως ότου ακούσετε έναν ήχο ασφάλισης. Βεβαιωθείτε ότι δεν έχουν πιαστεί ρούχα στην πόρτα. Η πόρτα φόρτωσης είναι κλειδωμένη όσο εκτελείται ένα πρόγραμμα. Η κλειδαριά της πόρτας θα ανοίξει όταν ολοκληρωθεί το πλύσιμο. Κατόπιν μπορείτε να ανοίξετε την πόρτα φόρτωσης. Αν η πόρτα δεν ανοίγει, εφαρμόστε τις λύσεις που προτείνονται στην ενότητα Αντιμετώπιση προβλημάτων, για το σφάλμα "Η πόρτα φόρτωσης δεν ανοίγει".

### 5.5 Σωστή ποσότητα ρούχων

Η μέγιστη επιτρεπόμενη ποσότητα φορτίου εξαρτάται από τον τύπο των ρούχων, τον βαθμό λερώματος και το πρόγραμμα πλυσίματος που επιθυμείτε.

Η συσκευή ρυθμίζει αυτόματα την ποσότητα του νερού σύμφωνα με το βάρος των ρούχων μέσα στη συσκευή.



Ακολουθήστε τις οδηγίες στον "Πίνακα προγραμμάτων και καταναλώσεων". Αν υπερφορτωθεί το πλυντήριο, θα υποβαθμιστούν τα αποτελέσματα του πλυσίματος. Επιπλέον, μπορεί να προκύψουν προβλήματα θορύβου και κραδασμών.

### 5.6 Χρήση απορρυπαντικού και μαλακτικού



#### ΣΗΜΕΙΩΣΗ

Όταν χρησιμοποιείτε απορρυπαντικό, μαλακτικό, κόλλα κολλαρίσματος, λευκαντικό και προϊόν αποχρωματισμού, προϊόν κατά των αλάτων, διαβάστε τις οδηγίες του κατασκευαστή πάνω στη συσκευασία και ακολουθείτε τις προτεινόμενες τιμές δοσολογίας. Χρησιμοποιείτε μεζούρα, όταν υπάρχει.

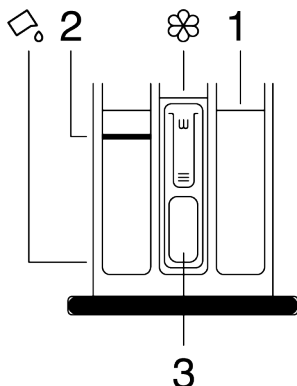

Το συρτάρι απορρυπαντικού περιλαμβάνει τρία διαμερίσματα:

- (1) για πρόπλυση,
- (2) για την κύρια πλύση,
- (3) για μαλακτικό,
- (☼) εξάρτημα σιφωνίου μέσα στο διαμέρισμα μαλακτικού,
- (☞) στο διαμέρισμα κύριας πλύσης υπάρχει μια διάταξη υγρού απορρυπαντικού για την περίπτωση χρήσης υγρού απορρυπαντικού.

#### Απορρυπαντικό, μαλακτικό και άλλα προϊόντα καθαρισμού

- Προσθέστε απορρυπαντικό και μαλακτικό πριν την έναρξη του προγράμματος πλυσίματος.
- Μην αφήνετε ανοικτό το συρτάρι προσθήκης απορρυπαντικού ενώ είναι ενεργό το πρόγραμμα πλυσίματος.
- Αν χρησιμοποιείτε πρόγραμμα χωρίς πρόπλυση, μην προσθέσετε απορρυπαντικό στο διαμέρισμα πρόπλυσης (διαμέρισμα αρ. "1").
- Αν χρησιμοποιείτε πρόγραμμα με πρόπλυση, ξεκινήστε το πλυντήριο μετά την προσθήκη απορρυπαντικού σε σκόνη στα διαμερίσματα απορρυπαντικού πρόπλυσης και κύριας πλύσης (διαμερίσματα 1 και 2).
- Μην επιλέξετε πρόγραμμα με πρόπλυση αν χρησιμοποιείτε απορρυπαντικό σε σακουλάκι ή μπαλάκι διανομής. Μπορείτε να τοποθετήσετε το σακουλάκι ή το μπαλάκι διανομής του απορρυπαντικού απ' ευθείας ανάμεσα στα ρούχα, στο εσωτερικό της συσκευής.

- Αν χρησιμοποιείτε υγρό απορρυπαντικό, ακολουθήστε τις οδηγίες στο τμήμα "Χρήση υγρού απορρυπαντικού" και μην ξεχάσετε να φέρετε τη διάταξη υγρού απορρυπαντικού στη σωστή θέση.

### Επιλογή τύπου απορρυπαντικού

Ο τύπος απορρυπαντικού που πρέπει να χρησιμοποιηθεί εξαρτάται από το πρόγραμμα πλυσίματος, καθώς και τον τύπο και το χρώμα του υφάσματος.

- Χρησιμοποιείτε διαφορετικά απορρυπαντικά για χρωματιστά και λευκά ρούχα.
- Πλένετε τα ευαίσθητα ρούχα σας μόνο με ειδικά απορρυπαντικά (υγρό απορρυπαντικό, σαμπουάν για μάλλινα κλπ.), τα οποία προορίζονται αποκλειστικά για ευαίσθητα ρούχα, και στα συνιστώμενα προγράμματα.
- Όταν πλένετε σκούρα χρωματιστά ρούχα και παπλώματα, συνιστάται να χρησιμοποιείτε υγρό απορρυπαντικό.
- Πλένετε τα μάλλινα στο συνιστώμενο πρόγραμμα με ειδικό απορρυπαντικό παρασκευασμένο ειδικά για μάλλινα.
- Δείτε το τμήμα περιγραφών των προγραμμάτων σχετικά με το πρόγραμμα που συνιστάται για τα διάφορα είδη υφασμάτων.
- Όλες οι προτάσεις σχετικά με τα απορρυπαντικά ισχύουν για το εύρος επιλέξιμων θερμοκρασιών των προγραμμάτων.



Πρέπει να χρησιμοποιούνται μόνο απορρυπαντικά, μαλακτικά και πρόσθετα που είναι κατάλληλα για πλυντήρια ρούχων.  
Μη χρησιμοποιείτε σαπούνι σε σκόνη.

### Ρύθμιση της ποσότητας απορρυπαντικού

Η ποσότητα του απορρυπαντικού που πρέπει να χρησιμοποιήσετε εξαρτάται από την ποσότητα των ρούχων, το βαθμό λερώματος και τη σκληρότητα του νερού.

- Μη χρησιμοποιείτε ποσότητες μεγαλύτερες από τις συνιστώμενες στη συσκευασία του απορρυπαντικού, για να αποφύγετε προβλήματα υπερβολικού αφρισμού και κακής ποιότητας ξεβγάλματος, καθώς και για λόγους οικονομίας και προστασίας του περιβάλλοντος.

- Για μικρότερες ποσότητες ρούχων ή λιγότερο λερωμένα ρούχα χρησιμοποιείτε λιγότερο απορρυπαντικό.

### Χρήση μαλακτικών

Προσθέστε το μαλακτικό στο διαμέρισμα μαλακτικού του συρταριού απορρυπαντικού.

- Μην υπερβείτε την ένδειξη στάθμης (>max<) στο διαμέρισμα μαλακτικού.
- Αν το μαλακτικό δεν είναι αρκετά λεπτόρρευστο, αραιώστε το με νερό πριν το τοποθετήσετε στο διαμέρισμα μαλακτικού.



#### ΣΗΜΕΙΩΣΗ

Μη χρησιμοποιείτε σαν μαλακτικό υγρά απορρυπαντικά ή άλλα υλικά με ιδιότητες καθαρισμού, αν αυτά δεν προορίζονται για χρήση σε πλυντήρια.

### Χρήση υγρών απορρυπαντικών

#### Αν η συσκευή διαθέτει διάταξη χρήσης υγρού απορρυπαντικού

- Πιέστε και περιστρέψτε τη διάταξη εκεί που δείχνει η εικόνα όταν θέλετε να χρησιμοποιήσετε υγρά απορρυπαντικά. Το τμήμα που πέφτει κάτω θα χρησιμεύσει ως φραγμός για το υγρό απορρυπαντικό.
- Καθαρίζετε τη διάταξη επιτόπια με νερό ή αφού την αφαιρέσετε από τη θέση της αν χρειάζεται. Μην παραλείψετε να τοποθετήσετε τη διάταξη μέσα στο διαμέρισμα κύριας πλύσης (διαμέρισμα αρ. "2") μετά τον καθαρισμό.
- Η διάταξη πρέπει να είναι στην πάνω θέση αν θέλετε να χρησιμοποιήσετε απορρυπαντικό σε σκόνη.

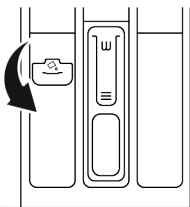

#### Χρήση απορρυπαντικών σε μορφή τζελ και ταμπλέτας

- Αν το απορρυπαντικό σε τζελ δεν είναι υγρό ή αν έχετε ταμπλέτα υγρού σε κάψουλα, τοποθετήστε το απευθείας μέσα στο τύμπανο πριν το πλύσιμο.

- Τοποθετήστε την ταμπλέτα απορροπτικού απευθείας μέσα στο τύμπανο αμέσως πριν το πλύσιμο.
- Μετά τη χρήση κόλλας κολλαρίσματος, σκουπίστε το εσωτερικό της συσκευής με ένα ελαφρά υγρό και καθαρό πανί.

### Χρήση κόλλας κολλαρίσματος

- Προσθέστε την υγρή κόλλα κολλαρίσματος, την κόλλα σε σκόνη ή τη βαφή υφασμάτων στο διαμέρισμα μαλακτικού.
- Μη χρησιμοποιείτε μαλακτικό και κόλλα κολλαρίσματος στο ίδιο πρόγραμμα πλύσιματος ταυτόχρονα.

### Χρήση προϊόντος κατά των αλάτων

- Όταν χρειάζεται, χρησιμοποιείτε προϊόν κατά των αλάτων που έχει παρασκευαστεί για χρήση σε πλυντήρια ρούχων.

## 5.7 Συμβουλές για αποτελεσματικό πλύσιμο

	Ρούχα			
	Ανοιχτόχρωμα και λευκά	Χρωματιστά	Μαύρα/Σκούρα χρωματιστά	Ευαίσθητα/Μάλινα/Μεταξωτά
	(Συνιστώμενη περιοχή θερμοκρασιών ανάλογα με τον βαθμό λερώματος: 40-90 °C)	(Συνιστώμενη περιοχή θερμοκρασιών ανάλογα με το βαθμό λερώματος: κρύο -40 °C)	(Συνιστώμενη περιοχή θερμοκρασιών ανάλογα με το βαθμό λερώματος: κρύο -40 °C)	(Συνιστώμενη περιοχή θερμοκρασιών ανάλογα με το βαθμό λερώματος: κρύο -30 °C)

Βαθμός λερωμάτος	<p><b>Πολύ λερωμένα</b></p> <p>(δύσκολοι λεκέδες, όπως από γρασίδι, καφέ, φρούτα και αίμα)</p>	<p>Μπορεί να χρειαστεί προεπεξεργασία των λεκέδων ή να περιληφθεί φάση πρόπλυσης.</p> <p>Μπορούν να χρησιμοποιηθούν απορρυπαντικά σε σκόνη και υγρά απορρυπαντικά που συνιστώνται για λευκά, σε δόσεις που συνιστώνται για πολύ λερωμένα ρούχα. Συνιστάται να χρησιμοποιείτε απορρυπαντικά σε σκόνη για τον καθαρισμό λεκέδων από λάσπη και χύμα και λεκέδων με ευαισθησία σε λευκαντικά.</p>	<p>Μπορούν να χρησιμοποιηθούν απορρυπαντικά σε σκόνη και υγρά απορρυπαντικά που συνιστώνται για χρωματιστά, σε δόσεις που συνιστώνται για πολύ λερωμένα ρούχα. Συνιστάται να χρησιμοποιείτε απορρυπαντικά σε σκόνη για τον καθαρισμό λεκέδων από λάσπη και χύμα και λεκέδων με ευαισθησία σε λευκαντικά. Πρέπει να χρησιμοποιούνται απορρυπαντικά που δεν περιέχουν προϊόν αποχρωματισμού.</p>	<p>Μπορούν να χρησιμοποιηθούν υγρά απορρυπαντικά που είναι κατάλληλα για χρωματιστά και μαύρα/σκουρα χρωματιστά, σε δόσεις που συνιστώνται για πολύ λερωμένα ρούχα.</p>	<p>Προτιμάτε υγρά απορρυπαντικά σχεδιασμένα για ευαίσθητα ρούχα. Τα μάλλινα και μεταξωτά ρούχα πρέπει να πλένονται με ειδικά απορρυπαντικά για μάλλινα.</p>
	<p><b>Κανονικά λερωμένα</b></p> <p>(Για παράδειγμα, σωματικοί λεκέδες σε κολλάρα και μανίκια)</p>	<p>Μπορούν να χρησιμοποιηθούν απορρυπαντικά σε σκόνη και υγρά απορρυπαντικά που συνιστώνται για λευκά, σε δόσεις που συνιστώνται για κανονικά λερωμένα ρούχα.</p>	<p>Μπορούν να χρησιμοποιηθούν απορρυπαντικά σε σκόνη και υγρά απορρυπαντικά που συνιστώνται για χρωματιστά, σε δόσεις που συνιστώνται για κανονικά λερωμένα ρούχα. Πρέπει να χρησιμοποιούνται απορρυπαντικά που δεν περιέχουν προϊόν αποχρωματισμού.</p>	<p>Μπορούν να χρησιμοποιηθούν υγρά απορρυπαντικά που είναι κατάλληλα για χρωματιστά και μαύρα/σκουρα χρωματιστά, σε δόσεις που συνιστώνται για μέτρια λερωμένα ρούχα.</p>	<p>Προτιμάτε υγρά απορρυπαντικά σχεδιασμένα για ευαίσθητα ρούχα. Τα μάλλινα και μεταξωτά ρούχα πρέπει να πλένονται με ειδικά απορρυπαντικά για μάλλινα.</p>
	<p><b>Ελαφρά λερωμένα</b></p> <p>(Δεν υπάρχουν ορατοί λεκέδες.)</p>	<p>Μπορούν να χρησιμοποιηθούν απορρυπαντικά σε σκόνη και υγρά απορρυπαντικά που συνιστώνται για λευκά, σε δόσεις που συνιστώνται για ελαφρά λερωμένα ρούχα.</p>	<p>Μπορούν να χρησιμοποιηθούν απορρυπαντικά σε σκόνη και υγρά απορρυπαντικά που συνιστώνται για χρωματιστά, σε δόσεις που συνιστώνται για ελαφρά λερωμένα ρούχα. Πρέπει να χρησιμοποιούνται απορρυπαντικά που δεν περιέχουν προϊόν αποχρωματισμού.</p>	<p>Μπορούν να χρησιμοποιηθούν υγρά απορρυπαντικά που είναι κατάλληλα για χρωματιστά και μαύρα/σκουρα χρωματιστά, σε δόσεις που συνιστώνται για ελαφρά λερωμένα ρούχα.</p>	<p>Προτιμάτε υγρά απορρυπαντικά σχεδιασμένα για ευαίσθητα ρούχα. Τα μάλλινα και μεταξωτά ρούχα πρέπει να πλένονται με ειδικά απορρυπαντικά για μάλλινα.</p>

## 5.8 Εμφανιζόμενη διάρκεια προγράμματος

Μπορείτε να δείτε στην οθόνη ενδειξέων της συσκευής τη διάρκεια του προγράμματος ενώ επιλέγετε ένα πρόγραμμα. Ανάλογα με την ποσότητα ρούχων που έχετε τοποθετήσει στη συσκευή, τον βαθμό αφρισμού, τις συνθήκες ανομοιόμορφης κατανομής των ρούχων, τις διακυμάνσεις στην παροχή ρεύματος, την πίεση του νερού και τις ρυθμίσεις του προγράμματος, η διάρκεια του προγράμματος προσαρμόζεται αυτόματα κατά την εκτέλεση του προγράμματος.

**ΕΙΔΙΚΗ ΠΕΡΙΠΤΩΣΗ:** Στην έναρξη του προγράμματος, στα προγράμματα Βαμβακερά και Βαμβακερά Eco, η οθόνη ενδειξέων δείχνει τη διάρκεια μισού φορτίου. Είναι η πιο συνηθισμένη περίπτωση χρήσης. Αφού ξεκινήσει το πρόγραμμα, σε 20-25 λεπτά ανιχνεύεται το πραγματικό φορτίο από τη συσκευή. Και αν το ανιχνευόμενο φορτίο είναι μεγαλύτερο από το μισό φορτίο, το πρόγραμμα πλυσίματος θα προσαρμοστεί αυτόματα και η διάρκεια του προγράμματος θα αυξηθεί αυτόματα. Μπορείτε να παρακολουθήσετε αυτή τη μεταβολή στην οθόνη ενδειξέων.



Διαβάστε πρώτα την ενότητα "Οδηγίες ασφαλείας"!

### 6.1 Πίνακας ελέγχου

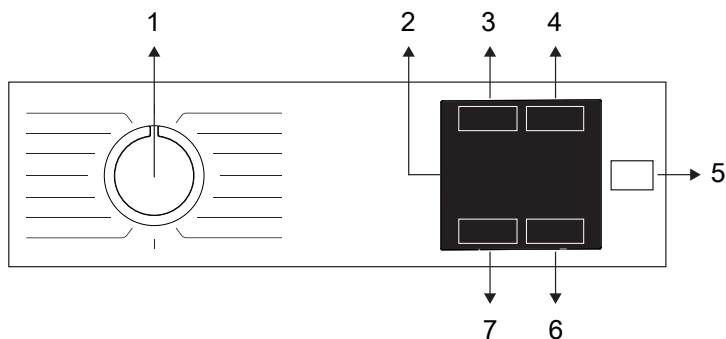

1 Κουμπί Επιλογής προγράμματος

3 Κουμπί Βοηθητικής λειτουργίας

5 Κουμπί Έναρξης / Παύσης

7 Κουμπί ρύθμισης Αριθμού στροφών  
στυψίματος

2 Οθόνη ενδείξεων

4 Κουμπί ρύθμισης Ώρας Λήξης

6 Κουμπί ρύθμισης Θερμοκρασίας

## 6.2 Σύμβολα στην οθόνη ενδείξεων

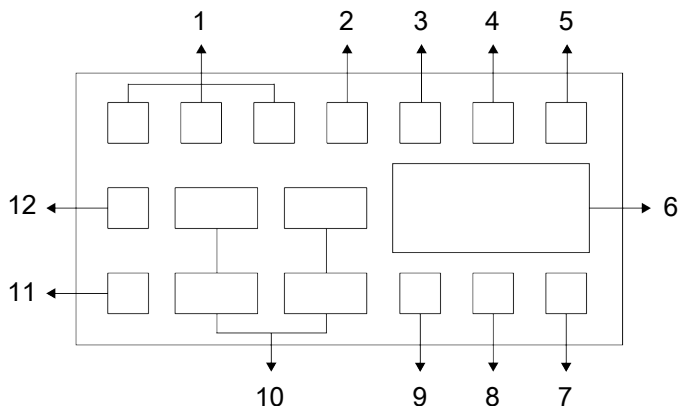

- |                                    |  |
|------------------------------------|--|
| 1 Ενδείξεις Βοηθητικών λειτουργιών | 2 Ένδειξη Δεν υπάρχει νερό                       |
| 3 Σύμβολο Κλειδωμένης πόρτας       | 4 Ένδειξη Ενεργοποιημένη Καθυστέρηση έναρξης     |
| 5 Ένδειξη Έναρξη / Παύση           | 6 Πληροφορίες Διάρκειας                          |
| 7 Σύμβολο Θερμοκρασίας             | 8 Σύμβολο Ενεργοποιημένου Κλειδώματος για παιδιά |
| 9 Ένδειξη Βοηθητικής λειτουργίας   | 10 Ενδείξεις Αριθμού στροφών στυψίματος          |
| 11 Ένδειξη Χωρίς Στύψιμο           | 12 Ένδειξη Ξέβγαλμα & Αναμονή                    |



Οι εικόνες που χρησιμοποιούνται για την περιγραφή της συσκευής στην ενότητα αυτή είναι σχηματικές και μπορεί να μην ταιριάζουν ακριβώς με τα χαρακτηριστικά της συσκευής σας.

### 6.3 Πίνακας προγραμμάτων και καταναλώσεων

Πρόγραμμα						Βοηθητικές λειτουργίες				Εύρος θερμοκρασίας °C
	Θερμοκρασία °C	Μέγ. φορτίο (kg)	Κατανάλωση νερού (l)	Κατανάλωση Ενέργειας (kWh)	Μέγ. ταχύτητα	Fast Mode	Εξοικονόμηση Νερού	Πρόσθετο ξέβγαλμα	Ατμός	
Cotton	90	8	96	2,40	1200	•	•	•	•	Κρύο - 90
	60	8	96	1,80	1200	•	•	•	•	Κρύο - 90
	40	8	95	1,07	1200	•	•	•	•	Κρύο - 90
Eco 40-60	40***	8	63,0	0,715	1200					40-60
	40***	8	39,0	0,435	1200					40-60
	40***	2	29,0	0,225	1200					40-60
Full Load 59'	60	8	96	1,20	1200		•	•	•	Κρύο - 60
Mixed 59'	40	3,5	85	0,40	800				•	Κρύο - 40
Synthetics 59'	40	3	82	0,45	1200		•	•	•	Κρύο - 40
Cotton 28'	90	8	66	2,20	1200			•	•	Κρύο - 90
	60	8	66	1,20	1200			•	•	Κρύο - 90
	30	8	66	0,20	1200			•	•	Κρύο - 90
Express 14'	30	2	40	0,15	1200	*		•	•	Κρύο - 90
Drum Clean	90	-	76	2,33	600				*	90
Wool & Delicates	40	1,5	55	0,55	800			•		Κρύο - 40
Cotton with Prewash	60	8	106	1,84	1200	•	•	•	•	Κρύο - 90
20°C	20	8	95	0,60	1200	•	•	•	•	20
Mixed	40	3,5	85	0,90	800	•			•	Κρύο - 40
Stain Removal	60	4	85	1,55	1200	•				30-60

• : Μπορείτε να το επιλέξετε.

\*: Επιλέγεται αυτόματα, δεν μπορείτε να το ακυρώσετε.

\*\*\*: Το πρόγραμμα Eco 40-60 είναι ένα πρόγραμμα δοκιμής σύμφωνα με την επιλογή θερμοκρασίας 40 °C, κανονισμός ΕΕ / 2019/2014 και πρότυπο EN 60456: 2016 / A11: 2020.

-: Για το μέγιστο φορτίο, δείτε την περιγραφή του προγράμματος.



Διαβάστε στο εγχειρίδιο χρήσης την ενότητα Εγκατάσταση, πριν την πρώτη χρήση.

Οι βοηθητικές λειτουργίες στον πίνακα ενδέχεται να διαφέρουν, ανάλογα με το μοντέλο της συσκευής σας.

Η κατανάλωση νερού και ενέργειας ενδέχεται να διαφέρει, ανάλογα με τις μεταβολές στην πίεση, τη σκληρότητα και τη θερμοκρασία του νερού, τη θερμοκρασία περιβάλλοντος, το είδος και την ποσότητα των ρούχων, την επιλογή βοηθητικών λειτουργιών, τον αριθμό στροφών στυψίματος, καθώς και ανάλογα με τις μεταβολές της τάσης του ρεύματος.

Τα σχήματα επιλογής βοηθητικών λειτουργιών μπορεί να τροποποιηθούν από την κατασκευάστρια εταιρεία. Μπορεί να προστεθούν νέα σχήματα επιλογών ή τα υφιστάμενα μπορεί να καταργηθούν.

Ο αριθμός στροφών στυψίματος της συσκευής σας μπορεί να διαφέρει μεταξύ προγραμμάτων, ωστόσο δεν μπορεί να υπερβεί τον μέγιστο αριθμό στροφών στυψίματος για τη συσκευή σας.

Τα επίπεδα θορύβου και υπολειπόμενης υγρασίας διαφέρουν ανάλογα με τον αριθμό στροφών στυψίματος. Όταν επιλέγετε υψηλότερο αριθμό στροφών στη φάση στυψίματος, θα έχετε ρούχα με λιγότερη υγρασία στο τέλος του προγράμματος, αλλά θα παράγεται περισσότερος θόρυβος.



Μπορείτε να δείτε στην οθόνη ενδείξεων της συσκευής τη διάρκεια πλυσίματος, ενώ επιλέγετε ένα πρόγραμμα. Ανάλογα με την ποσότητα των ρούχων που έχετε τοποθετήσει στο πλυντήριο, μπορεί να υπάρχει διαφορά 1-1,5 ώρας ανάμεσα στη διάρκεια που εμφανίζεται στην οθόνη ενδείξεων και την πραγματική διάρκεια του κύκλου πλύσης. Η διάρκεια θα ενημερωθεί αυτόματα αμέσως μόλις αρχίσει το πλύσιμο.

Πάντα να επιλέγετε τη χαμηλότερη κατάλληλη θερμοκρασία. Τα πιο αποτελεσματικά προγράμματα από την άποψη της κατανάλωσης ενέργειας είναι γενικά αυτά που πλένουν σε χαμηλότερες θερμοκρασίες για περισσότερη ώρα.

Οι πληροφορίες αριθμού στροφών στυψίματος που αναφέρονται στον πίνακα προγραμμάτων υποδεικνύουν την επιλογή αριθμού στροφών στυψίματος που εμφανίζεται στον πίνακα χειρισμού.

Τιμές κατανάλωσης (EL)

	Επιλογή θερμοκρασίας °C	Ταχύτητα στυψίματος (στροφές/λεπτό)	Χωρητικότητα (kg)	Διάρκεια προγράμματος (ω:λλ)	Κατανάλωση Ενέργειας (kWh/κύκλο)	Κατανάλωση νερού (λίτρα/κύκλο)	Θερμοκρασία πλύσης (°C)	Υπολειπόμενη υγρασία (%)
Eco 40-60	40	1151	8,0	03:38	0,715	63,0	33	52,0
	40	1151	4,0	02:47	0,435	39,0	30	52,5
	40	1151	2,0	02:47	0,225	29,0	23	57,0
Cotton	20	1200	8,0	03:15	0,600	95,0	20	53,9
Cotton	60	1200	8,0	03:15	1,800	96,0	60	53,9

Synthetics 59'	40	1200	3,0	00:59	0,450	82,0	40	40,0
Cotton 28'	30	1200	8,0	00:28	0,200	66,0	23	62,0

Οι τιμές κατανάλωσης που παρέχονται για προγράμματα άλλα από το πρόγραμμα Eco 40-60 είναι μόνο ενδεικτικές.

## 6.4 Επιλογή προγράμματος

1. Επιλέξτε το πρόγραμμα που είναι κατάλληλο για τον τύπο, την ποσότητα και το βαθμό λερώματος των ρούχων, σύμφωνα με τον «Πίνακα προγραμμάτων και καταναλώσεων».



Στα προγράμματα υπάρχει περιορισμός στις ανώτατες στροφές στυψίματος, ανάλογα με το συγκεκριμένο είδος υφάσματος.

Όταν επιλέγετε ένα πρόγραμμα, πάντα να λαμβάνετε υπόψη σας τον τύπο του υφάσματος, το χρώμα του, το βαθμό λερώματος και την επιτρεπόμενη θερμοκρασία νερού.

2. Επιλέξτε το επιθυμητό πρόγραμμα με το περιστροφικό κουμπί Επιλογής προγράμματος.

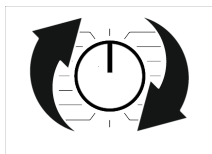

## 6.5 Προγράμματα

### • Eco 40-60

Στο πρόγραμμα Eco 40-60 μπορείτε να πλένετε κανονικά λερωμένα βαμβακερά ρούχα που επιτρέπεται να πλένονται μαζί στους 40 °C ή 60 °C. Αυτό το πρόγραμμα είναι το τυποποιημένο πρόγραμμα δοκιμής σύμφωνα με τους κανονισμούς της ΕΕ περιβαλλοντικού σχεδιασμού και ενεργειακής σήμανσης.

Παρόλο που αυτό το πρόγραμμα έχει μεγαλύτερη διάρκεια πλύσης από τα άλλα προγράμματα πλύσης, είναι πιο αποτελεσματικό από την άποψη της κατανάλωσης ενέργειας και νερού. Η πραγματική θερμοκρασία του νερού μπορεί να διαφέρει από την αναφερόμενη θερμοκρασία πλύσης. Αν τοποθετήσετε στη συσκευή λιγότερα ρούχα (π.χ. ½ χωρητικότητα ή λιγότερα), η διάρκεια φάσεων του προγράμματος μπορεί να

μειωθεί αυτόματα. Με αυτόν τον τρόπο, η κατανάλωση ενέργειας και νερού θα είναι πολύ μικρότερη.

### • Full Load 59'

Χρησιμοποιείτε αυτό το πρόγραμμα για να πλένετε γρήγορα τα ελαφρά λερωμένα βαμβακερά ρούχα σας.

### • Mixed 59'

Χρησιμοποιείτε αυτό το πρόγραμμα για να πλένετε γρήγορα τα ελαφρά λερωμένα βαμβακερά και συνθετικά ρούχα σας χωρίς να τα ξεχωρίζετε.

### • Synthetics 59'

Χρησιμοποιείτε αυτό το πρόγραμμα για να πλένετε σε λιγότερο από μία ώρα τα ελαφρά λερωμένα ρούχα σας από συνθετικές ίνες.

### • Cotton 28'

Χρησιμοποιείτε αυτό το πρόγραμμα για να πλύνετε σε σύντομο χρόνο ελαφρά λερωμένα ή όχι λεκιασμένα βαμβακερά ρούχα.

### • Express 14'

Χρησιμοποιείτε αυτό το πρόγραμμα για να πλύνετε σε σύντομο χρόνο ελαφρά λερωμένα ή όχι λεκιασμένα βαμβακερά ρούχα. Επιτρέπεται να πλυθούν το πολύ 2 (δύο) κιλά ρούχα.

### • Cotton

Μπορείτε να πλύνετε τα ανθεκτικά βαμβακερά ρούχα σας (σεντόνια, κλινοσκεπάσματα, πετσέτες, μπουρνούζια, εσώρουχα κλπ.) σε αυτό το πρόγραμμα. Όταν πατηθεί το κουμπί της λειτουργίας γρήγορης πλύσης, η διάρκεια του προγράμματος συντομεύει αισθητά αλλά εξασφαλίζεται αποτελεσματική απόδοση πλυσίματος με εντατικές κινήσεις πλυσίματος. Αν δεν έχει επιλεγεί η λειτουργία γρήγορης πλύσης, διασφαλίζεται η ανώτερη απόδοση πλύσης και ξεβγάλματος για τα πολύ λερωμένα ρούχα σας.

### • Wool & Delicates

Χρησιμοποιείτε το για να πλένετε τα μάλλινα/ευαίσθητα ρούχα σας. Επιλέξτε την κατάλληλη θερμοκρασία σύμφωνα με τις πλη-

ροφορίες στις ετικέτες των ρούχων σας. Τα ρούχα σας θα πλυθούν με πολύ απαλές κινήσεις για να μην υποστούν φθορά.

#### • Cotton with Prewash

Επιλέγεται αυτό το πρόγραμμα μόνο για έντονα λερωμένα βαμβακερά ρούχα. Προσθέστε απορρυπαντικό στο διαμέρισμα πρόπλυσης.

#### • Spin+Drain

Μπορείτε να χρησιμοποιείτε αυτό το πρόγραμμα για να αφαιρείτε το νερό από τα ρούχα/το εσωτερικό του πλυντηρίου.

#### • Rinse

Χρησιμοποιείτε το όταν θέλετε ξεχωριστό ξέβγαλμα ή κολλάρισμα.

#### • Drum Clean

Πραγματοποιείτε τον καθαρισμό τυμπάνου τακτικά (κάθε 1 έως 2 μήνες) για να διασφαλίζετε την απαιτούμενη υγιεινή. Πριν το πρόγραμμα χρησιμοποιείται ατμός για να μαλακώσει τα κατάλοιπα μέσα στο κάδο. Ενεργοποιήστε αυτό το πρόγραμμα όταν η συσκευή είναι εντελώς κενή. Για καλύτερα αποτελέσματα, χρησιμοποιείτε προϊόν σε σκόνη για τον καθαρισμό αλάτων (υλικό καθαρισμού τυμπάνου) το οποίο είναι κατάλληλο για πλυντήρια ρούχων όταν έχει επιλεγεί η λειτουργία απορρυπαντικού σε σκόνη. Αφού τελειώσει το πρόγραμμα αφήστε την πόρτα φόρτωσης μισάνοιχτη, για να στεγνώσει το εσωτερικό της συσκευής.



Αυτό δεν είναι πρόγραμμα πλυσίματος. Είναι πρόγραμμα συντήρησης.

Μη χρησιμοποιείτε αυτό το πρόγραμμα όταν υπάρχει κάτι μέσα στο πλυντήριο. Αν επιχειρήσετε να το χρησιμοποιήσετε, η συσκευή ανιχνεύει την ύπαρξη φορτίου στο εσωτερικό της και μπορεί να σταματήσει ή να συνεχίσει το πρόγραμμα ανάλογα με το μοντέλο της συσκευής. Αν το πρόγραμμα σταματήσει και συνεχιστεί δεν επιτυγχάνεται αποτελεσματικός καθαρισμός.

#### • Mixed

Χρησιμοποιείτε το για να πλένετε τα συνθετικά και βαμβακερά ρούχα σας μαζί χωρίς να τα ξεχωρίζετε.

#### • 20°C

Στο πρόγραμμα αυτό μπορείτε να πλένετε τα ελαφρά λερωμένα βαμβακερά σας ρούχα.

#### • Stain Removal

Η συσκευή διαθέτει ένα ειδικό πρόγραμμα καθαρισμού λεκέδων που επιτρέπει την απομάκρυνση διάφορων τύπων λεκέδων με τον πιο αποτελεσματικό τρόπο. Χρησιμοποιείτε αυτό το πρόγραμμα μόνο για ανθεκτικά βαμβακερά ρούχα με σταθερά χρώματα. Μην πλένετε με αυτό το πρόγραμμα ρούχα και άλλα είδη που είναι ευαίσθητα και ξεβάφουν. Πριν το πλύσιμο, βεβαιωθείτε να ελέγξετε τις ετικέτες των ρούχων (συνιστάται για βαμβακερά πουκάμισα, παντελόνια, σορτσάκια, φανελάκια, μωρουδιακά, πτυζάμες, ποδιές, τραπεζομάντιλα, σεντόνια, παπλωματοθήκες, μαξιλαροθήκες, πετσέτες μπάνιου-παραλίας, πετσέτες, κάλτσες, βαμβακερά εσώρουχα που είναι κατάλληλα για πλύσιμο σε υψηλή θερμοκρασία και για μεγάλη διάρκεια). Στο αυτόματο πρόγραμμα για λεκέδες, μπορείτε να πλύνετε 24 τύπους λεκέδων που έχουν διαιρεθεί σε δύο διαφορετικές ομάδες ανάλογα με την επιλογή της λειτουργίας "Γρήγορη πλύση". Ανάλογα με τη επιλεγμένη ομάδα λεκέδων, χρησιμοποιείται ειδικό πρόγραμμα πλυσίματος με τροποποίηση της διάρκειας ξεβγάλματος και αναμονής, της μηχανικής δράσης πλυσίματος και της διάρκειας πλυσίματος και ξεβγάλματος.

**Μπορείτε να δείτε τις ομάδες λεκέδων που μπορείτε να επιλέξετε με το κουμπί "Γρήγορη πλύση".**

**Εάν δεν έχει επιλεγεί "Γρήγορη πλύση":**

Βούτυρο γρασίδι, λάσπη, κόλα, ιδρώτας, ρύποι κολάρου, τροφές, μαγιονέζα, σος σαλάτας, μέικ απ, λάδι μηχανής, τροφές μωρών.

**Εάν έχει επιλεγεί "Γρήγορη πλύση":**

Αίμα, σοκολάτα, μείγμα κέικ, αυγά, τσάι, καφές, χυμός, κέτσαπ, κόκκινο κρασί, κάρι, μαρμελάδα, κάρβουνο.

1. Επιλέξτε το πρόγραμμα λεκέδων.
2. Επιλέξτε το είδος των λεκέδων που θέλετε να καθαρίσετε εντοπίζοντάς τις στις παραπάνω ομάδες και επιλέγοντας τη σχετική ομάδα με το κουμπί βοηθητικής λειτουργίας Γρήγορη πλύση.
3. Διαβάστε προσεκτικά την ετικέτα του ρούχου και βεβαιωθείτε ότι έχουν επιλεγεί οι σωστές τιμές θερμοκρασίας και αριθμού στροφών στυψίματος.

## 6.6 Επιλογή θερμοκρασίας



Όταν επιλέγετε ένα νέο πρόγραμμα, μετά από ορισμένο χρονικό διάστημα στην ένδειξη διάρκειας εμφανίζεται η συνιστώμενη θερμοκρασία για το πρόγραμμα. Ενδέχεται η συνιστώμενη τιμή θερμοκρασίας να μην είναι η μέγιστη θερμοκρασία που μπορεί να επιλεγεί για το τρέχον πρόγραμμα.

Για να αλλάξετε τη θερμοκρασία, πιάστε πάλι το κουμπί Ρύθμισης θερμοκρασίας. Η θερμοκρασία μειώνεται βαθμιαία.

Για να δείτε την τρέχουσα επιλεγμένη τιμή θερμοκρασίας πατήστε το κουμπί Ρύθμισης θερμοκρασίας.



Δεν μπορεί να γίνει καμία αλλαγή σε προγράμματα όπου δεν επιτρέπεται η ρύθμιση της θερμοκρασίας.

Μπορείτε επίσης να αλλάξετε τη θερμοκρασία και αφού αρχίσει το πλύσιμο. Αυτή η αλλαγή μπορεί να γίνει αν την επιτρέπουν οι φάσεις πλυσίματος.

## 6.7 Επιλογή αριθμού στροφών στυψίματος



Όταν επιλέγετε ένα νέο πρόγραμμα, στην ένδειξη Αριθμού στροφών στυψίματος εμφανίζεται ο συνιστώμενος αριθμός στροφών στυψίματος για το επιλεγμένο πρόγραμμα. Ενδέχεται η συνιστώμενη τιμή αριθμού στροφών στυψίματος να μην είναι ο μέγιστος αριθμός στροφών στυψίματος που μπορεί να επιλεγεί για το τρέχον πρόγραμμα.

Για να αλλάξετε τον αριθμό στροφών στυψίματος, πατήστε το κουμπί Ρύθμισης αριθμού στροφών στυψίματος. Ο αριθμός στροφών στυψίματος μειώνεται βαθμιαία. Τότε, ανάλογα με το μοντέλο της συσκευής, στην οθόνη ενδείξεων εμφανίζονται οι επιλογές "Ξέβγαλμα & Αναμονή" και "Χωρίς στύψιμο".

Αν δεν θέλετε να αφαιρέσετε τα ρούχα αμέσως μετά το τέλος του προγράμματος, μπορείτε να χρησιμοποιήσετε τη λειτουργία Ξέβγαλμα & Αναμονή ώστε να αποτρέψετε το τσαλάκωμά τους αν παραμείνουν μέσα στο πλυντήριο χωρίς νερό.

Η λειτουργία αυτή διατηρεί τα ρούχα μέσα στο νερό του τελευταίου ξεβγάλματος. Αν θέλετε να στύψετε τα ρούχα σας μετά τη λειτουργία Ξέβγαλμα & Αναμονή:

1. Ρυθμίστε τις Στροφές στυψίματος.
2. Πατήστε το κουμπί Έναρξη/Παύση. Το πρόγραμμα θα συνεχίσει από το σημείο που σταμάτησε. Η συσκευή αδειάζει το νερό και στύβει τα ρούχα.

Αν θέλετε στο τέλος του προγράμματος να αποστραγγίσετε το νερό χωρίς στύψιμο, χρησιμοποιήστε τη λειτουργία Χωρίς Στύψιμο.



Δεν μπορεί να γίνει καμία αλλαγή σε προγράμματα όπου δεν επιτρέπεται η ρύθμιση του αριθμού στροφών στυψίματος.

Μπορείτε επίσης να αλλάξετε τον αριθμό στροφών στυψίματος και αφού αρχίσει το πλύσιμο. Δεν μπορούν να γίνουν αλλαγές αν δεν το επιτρέπουν οι φάσεις του προγράμματος.

## Ξέβγαλμα & Αναμονή

Εάν δεν σκοπεύετε να αφαιρέσετε τα ρούχα αμέσως μετά την ολοκλήρωση του προγράμματος, μπορείτε να χρησιμοποιήσετε τη λειτουργία Ξέβγαλμα & Αναμονή και να διατηρήσετε τα ρούχα μέσα στο νερό του τελικού ξεβγάλματος, ώστε να μην τσαλακωθούν εάν παραμείνουν στο πλυντήριο χωρίς νερό. Μετά από αυτή τη διαδικασία πατήστε το κουμπί Έναρξη/Παύση εάν θέλετε να αποστραγγίσετε το νερό χωρίς στύψιμο των ρούχων σας. Το πρόγραμμα θα συνεχιστεί και θα ολοκληρωθεί μετά την αποστράγγιση του νερού.

Εάν θέλετε να στύψετε τα ρούχα σας που είχαν παραμείνει στο νερό, ρυθμίστε τον Αριθμό στροφών στυψίματος και πατήστε το κουμπί Έναρξη/Παύση. Το πρόγραμμα θα συνεχίσει από το σημείο που σταμάτησε. Το πλυντήριο αδειάζει το νερό, στύβει τα ρούχα και το πρόγραμμα ολοκληρώνεται.

## 6.8 Επιλογή βοηθητικών λειτουργιών

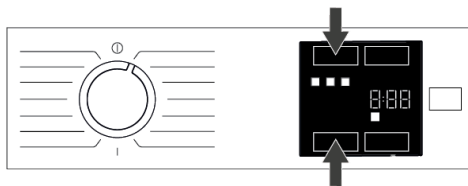

Επιλέξτε τις επιθυμητές βοηθητικές λειτουργίες πριν ξεκινήσετε το πρόγραμμα. Όταν επιλέγετε ένα πρόγραμμα, ανάβουν τα εικονίδια των συμβόλων των βοηθητικών λειτουργιών που έχουν επιλεγεί μαζί με αυτό.



Αν πατήσετε το κουμπί μιας βοηθητικής λειτουργίας που δεν μπορεί να επιλεγεί με το τρέχον πρόγραμμα, το πλυντήριο ρούχων παράγει έναν ήχο προειδοποίησης.

Ορισμένες λειτουργίες δεν μπορούν να επιλεγούν μαζί. Αν επιλεγεί μια δεύτερη βοηθητική λειτουργία που αντιβαίνει με την πρώτη που επιλέχτηκε πριν την εκκίνηση της συσκευής, η λειτουργία που επιλέχτηκε πρώτη θα ακυρωθεί και θα παραμείνει ενεργή η δεύτερη βοηθητική λειτουργία που επιλέχτηκε.

Δεν μπορεί να επιλεγεί βοηθητική λειτουργία που δεν είναι συμβατή με το πρόγραμμα (Βλ «Πίνακας προγραμμάτων και καταναλώσεων»)

Ορισμένα προγράμματα διαθέτουν βοηθητικές λειτουργίες που πρέπει να χρησιμοποιούνται ταυτόχρονα. Αυτές οι λειτουργίες δεν μπορούν να ακυρωθούν.

## 6.8.1 Βοηθητικές λειτουργίες

### • Fast Mode

Η διάρκεια των προγραμμάτων μπορεί να είναι μειωμένη κατά 50% όταν έχει επιλεγεί αυτή η λειτουργία.

Χάρη στις βελτιστοποιημένες φάσεις πλυσίματος, την έντονη μηχανική δράση και τη βέλτιστη κατανάλωση νερού, επιτυγχάνεται υψηλή απόδοση πλυσίματος παρά τη μειωμένη διάρκεια.

Για να επιλέξετε ή να ακυρώσετε αυτή τη λειτουργία, πατήστε ταυτόχρονα τα πλήκτρα λειτουργιών που επισημαίνονται στον πίνακα ή πατήστε ένα πλήκτρο ενώ είναι πατημένο το άλλο.

### • Λειτουργία Νερού +/-

Αυτό το πλήκτρο βοηθητικής λειτουργίας σας επιτρέπει να επιλέξετε τις πρόσθετες λειτουργίες Εξοικονόμηση νερού, Πρόπλυση και Πρόσθετο ξέβγαλμα ή Πρόσθετο νερό ανάλογα με το μοντέλο της συσκευής. Μπορείτε να βρείτε λεπτομερείς πληροφορίες σχετικά με την επιλογή στην περιγραφή της αντίστοιχης βοηθητικής λειτουργίας.

## • Εξοικονόμηση Νερού

Επιλέξτε αυτή τη λειτουργία πατώντας το πλήκτρο πρόσθετης λειτουργίας Λειτουργία Νερού μία φορά, για όλα τα προγράμματα που μπορούν να επιλεγούν σύμφωνα με τον Πίνακα Προγραμμάτων και καταναλώσεων.

Αυτή η λειτουργία προορίζεται για ελαφρά λερωμένα ρούχα που χρειάζονται μόνο μικρή ποσότητα απορρυπαντικού (βλ. "Συμβουλές για σωστό πλύσιμο"). Επιτρέπει πλύσιμο φιλικό προς το περιβάλλον με μείωση της ποσότητας νερού που χρησιμοποιείται, χωρίς μείωση της απόδοσης πλύσιματος.

## • Πρόσθετο ξέβγαλμα

Μπορείτε να χρησιμοποιείτε αυτή τη λειτουργία για όλα τα προγράμματα που μπορούν να επιλεγούν σύμφωνα με τον Πίνακα Προγραμμάτων και καταναλώσεων. Επιλέξτε αυτή τη λειτουργία πατώντας δύο φορές το πλήκτρο Λειτουργία Νερού για προγράμματα όπου μπορεί να επιλεγεί η πρόσθετη λειτουργία Εξοικονόμηση νερού, ή πατώντας το πλήκτρο Λειτουργία Νερού μία φορά για προγράμματα όπου δεν μπορεί να επιλεγεί η πρόσθετη λειτουργία Εξοικονόμηση νερού.

Η λειτουργία αυτή επιτρέπει στη συσκευή να πραγματοποιήσει ένα πρόσθετο ξέβγαλμα, επιπλέον αυτού που ήδη έγινε μετά την κύρια πλύση. Έτσι μπορεί να μειωθεί ο κίνδυνος να επηρεαστούν τα ευαίσθητα δέρματα (μωρών, αλλεργικών ατόμων κλπ.) από τα ελάχιστα κατάλοιπα απορρυπαντικού.

## 6.8.2 Λειτουργίες/Προγράμματα που επιλέγονται πατώντας τα κουμπιά λειτουργιών για 3 δευτερόλεπτα

### • Ατμός 3"

Μπορείτε να επιλέξετε αυτή τη λειτουργία πατώντας παρατεταμένα για 3 δευτερόλεπτα το σχετικό κουμπί βοηθητικής λειτουργίας.

Αυτή η λειτουργία βοηθά στη μείωση του τσαλακώματος στα ρούχα σας από βαμβάκερες, συνθετικές και ανάμεικτες ίνες, τη

μείωση του χρόνου που απαιτείται για το σιδέρωμα και στην αφαίρεση των ρύπων με μαλάκωμα των ρούχων.

\*Τα ρούχα σας μπορεί να είναι πιο καυτά στο τέλος του κύκλου πλυσίματος όταν χρησιμοποιείται η λειτουργία ατμού στο τέλος του προγράμματος. Αυτή είναι μια αναμενόμενη κατάσταση εντός των συνθηκών λειτουργίας του προγράμματος.

### • Κλειδωμα για παιδιά 3"

Χρησιμοποιείτε τη λειτουργία Κλειδωμα για παιδιά για να εμποδίζετε τα παιδιά να πειράζουν τις ρυθμίσεις στη συσκευή. Έτσι μπορείτε να αποφύγετε αλλαγές σε ένα πρόγραμμα που εκτελείται.



Όταν είναι ενεργή η λειτουργία Κλειδωμα για παιδιά, μπορείτε να ενεργοποιήσετε και να απενεργοποιήσετε τη συσκευή με το κουμπί ενεργοποίησης / απενεργοποίησης. Όταν ενεργοποιήσετε πάλι τη συσκευή, το πρόγραμμα θα συνεχιστεί από το σημείο που σταμάτησε. Όταν είναι ενεργοποιημένη η λειτουργία Κλειδωμα για παιδιά, θα παράγεται μια ηχητική ειδοποίηση όταν πατάτε τα κουμπιά. Η ηχητική ειδοποίηση θα ακυρωθεί αν τα κουμπιά πατηθούν πέντε φορές στη σειρά.

### Για να ενεργοποιήσετε τη λειτουργία Κλειδωμα για παιδιά:

Πατήστε παρατεταμένα για 3 δευτερόλεπτα το σχετικό κουμπί βοηθητικής λειτουργίας. Αφού τελειώσει στην οθόνη η αντίστροφη μέτρηση της μορφής «3-2-1», εμφανίζεται στην οθόνη το σύμβολο Κλειδωμα για παιδιά. Όταν εμφανιστεί αυτή η προειδοποίηση, μπορείτε να αφήσετε ελεύθερο το κουμπί Βοηθητικής λειτουργίας 3.

### Για να απενεργοποιήσετε τη λειτουργία Κλειδωμα για παιδιά:

Πατήστε παρατεταμένα για 3 δευτερόλεπτα το σχετικό κουμπί βοηθητικής λειτουργίας. Αφού τελειώσει στην οθόνη ενδείξεων η αντίστροφη μέτρηση της μορφής «3-2-1», παύει να εμφανίζεται στην οθόνη το σύμβολο Κλειδωμα για παιδιά.

## 6.9 Ώρα Λήξης

### Ένδειξη χρόνου/ώρας

Όταν έχει επιλεγεί η λειτουργία Ώρα λήξης, εμφανίζεται ο υπολειπόμενος χρόνος έως την έναρξη του προγράμματος σε ώρες, με τη μορφή 1h, 2h, ενώ μετά την έναρξη, ο υπολειπόμενος χρόνος για την ολοκλήρωση του προγράμματος εμφανίζεται σε ώρες και λεπτά όπως για παράδειγμα 01:30.



Η διάρκεια του προγράμματος μπορεί να διαφέρει από τις τιμές στον "Πίνακα προγραμμάτων και καταναλώσεων", ανάλογα με τις μεταβολές στην πίεση, τη σκληρότητα και τη θερμοκρασία του νερού, τη θερμοκρασία περιβάλλοντος, το είδος και την ποσότητα των ρούχων, την επιλογή βοηθητικών λειτουργιών και την τάση του ρεύματος δικτύου. Μετά από ορισμένο χρονικό διάστημα από την ενεργοποίηση της λειτουργίας Ώρα λήξης, η συσκευή μεταβαίνει σε λειτουργία αναμονής και ορισμένες LED στις ενδείξεις σβήνουν. Αν υπάρξει οποιαδήποτε ενέργεια χειρισμού από τον χρήστη, οι LED θα ανάψουν πάλι.

Με τη λειτουργία Ώρα λήξης, μπορείτε να καθυστερήσετε την ώρα λήξης του προγράμματος έως και 24 ώρες. Αφού πατήσετε το κουμπί Ώρα λήξης, θα εμφανιστεί η εκτιμώμενη ώρα λήξης του προγράμματος. Αν έχει ρυθμιστεί η Ώρα λήξης, θα ανάψει η ένδειξη Ώρας λήξης.



Για να ενεργοποιηθεί η λειτουργία Ώρα λήξης και να ολοκληρωθεί το πρόγραμμα στο τέλος του καθορισμένου χρόνου, πρέπει να πατήσετε το κουμπί Έναρξη/ Παύση αφού ρυθμίσετε την επιθυμητή ώρα.



Αν θέλετε να ακυρώσετε τη λειτουργία Ώρα λήξης, απενεργοποιήστε και ενεργοποιήστε τη συσκευή, γυρίζοντας το περιστροφικό κουμπί επιλογής προγράμματος στη θέση On/Off.



Όταν έχετε ενεργοποιήσει τη λειτουργία Ώρα λήξης, μην προσθέσετε υγρό απορρυπαντικό στο διαμέρισμα αρ. 2 του συρταριού απορρυπαντικού. Υπάρχει κίνδυνος να σχηματιστούν λεκέδες στα ρούχα

1. Ανοίξτε την πόρτα φόρτωσης, τοποθετήστε τα ρούχα στο πλυντήριο και προσθέστε απορρυπαντικό κλπ.
2. Επιλέξτε το πρόγραμμα πλυσίματος, τη θερμοκρασία, τον αριθμό στροφών στυψίματος και βοηθητικές λειτουργίες, αν απαιτούνται.
3. Ρυθμίστε την επιθυμητή Ώρα λήξης, πατώντας το κουμπί Ώρα λήξης. Ανάβει η ένδειξη Ώρα λήξης.
4. Πατήστε το κουμπί Έναρξη/Παύση. Αρχίζει η αντίστροφη μέτρηση χρόνου.



Κατά το χρόνο αντίστροφης μέτρησης της ώρας λήξης μπορούν να προστεθούν ρούχα στη συσκευή. Στο τέλος της αντίστροφης μέτρησης, η ένδειξη Ώρα λήξης θα σβήσει, ο κύκλος πλυσίματος θα αρχίσει και στην οθόνη ενδείξεων θα εμφανιστεί η διάρκεια του επιλεγμένου προγράμματος.

## 6.10 Έναρξη του προγράμματος

1. Πατήστε το κουμπί Έναρξη/Παύση για να ξεκινήσετε το πρόγραμμα.



2. Η λυχνία του κουμπιού Έναρξη/Παύση που πριν ήταν σβηστή ανάβει μόνιμα, υποδεικνύοντας ότι το πρόγραμμα έχει ξεκινήσει.
3. Η πόρτα φόρτισης ασφαλίσει. Αφού ασφαλίσει η πόρτα φόρτωσης, στην οθόνη ενδείξεων εμφανίζεται το σύμβολο κλειδαριάς πόρτας.

### 6.11 Κλειδωμα της πόρτας φόρτωσης

Στην πόρτα φόρτωσης της συσκευής διατίθεται σύστημα κλειδώματος που εμποδίζει το άνοιγμα της πόρτας φόρτωσης σε περιπτώσεις που η στάθμη του νερού δεν είναι κατάλληλη.

Όταν είναι κλειδωμένη η πόρτα φόρτωσης, στην οθόνη ενδείξεων εμφανίζεται το σύμβολο "Πόρτα κλειδωμένη".



**Άνοιγμα της πόρτας φόρτωσης σε περίπτωση διακοπής ρεύματος:**

**i** Σε περίπτωση διακοπής ρεύματος, μπορείτε να χρησιμοποιήσετε τη λαβή ανάγκης της πόρτας φόρτωσης, κάτω από το καπάκι του φίλτρου αντλίας, για να ανοίξετε χειροκίνητα την πόρτα φόρτωσης.

**!** Για να αποφύγετε τυχόν υπερχειλίση νερού, πριν ανοίξετε την πόρτα φόρτωσης βεβαιωθείτε ότι δεν έχει παραμείνει νερό μέσα στη συσκευή.

1. Απενεργοποιήστε τη συσκευή και αποσυνδέστε την από την πρίζα.
2. Ανοίξτε το κάλυμμα του φίλτρου αντλίας.

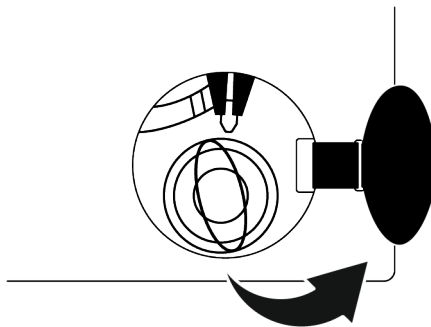

3. Με ένα εργαλείο τραβήξτε τη λαβή ανάγκης της πόρτας φόρτωσης και αφήστε την πάλι. Κατόπιν ανοίξτε την πόρτα φόρτωσης.
4. Αν η πόρτα φόρτωσης δεν ανοίξει, επαναλάβετε το προηγούμενο βήμα.

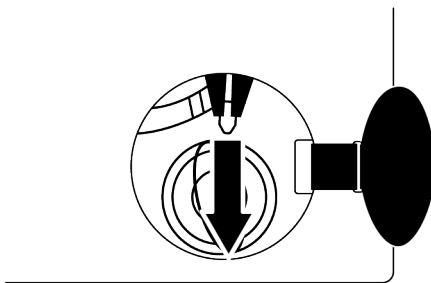

### 6.12 Αλλαγή των επιλογών αφού έχει ξεκινήσει το πρόγραμμα

**Προσθήκη ρούχων αφού έχει ξεκινήσει το πρόγραμμα:**

Αν είναι κατάλληλη η στάθμη του νερού μέσα στη συσκευή όταν πατήσετε το κουμπί Έναρξη/Παύση, το κλειδωμα πόρτας θα απενεργοποιηθεί και η πόρτα θα ανοίξει, επιτρέποντάς σας να προσθέσετε ρούχα. Το εικονίδιο κλειδώματος πόρτας στην οθόνη σβήνει όταν απενεργοποιηθεί το κλειδωμα πόρτας. Μετά την προσθήκη ρούχων, κλείστε την πόρτα και πατήστε πάλι το κουμπί Έναρξη/Παύση μία φορά, για να συνεχίσετε τον κύκλο πλυσίματος.



Αν η στάθμη του νερού μέσα στη συσκευή δεν είναι κατάλληλη όταν πατήσετε το κουμπί Έναρξη/Παύση, το κλειδωμα της πόρτας δεν μπορεί να απενεργοποιηθεί και το εικονίδιο κλειδώματος πόρτας στην οθόνη θα παραμείνει αναμμένο.

**i** Αν η θερμοκρασία του νερού μέσα στη συσκευή είναι πάνω από τους 50 °C, για λόγους ασφαλείας δεν μπορείτε να απενεργοποιήσετε το κλειδωμα της πόρτας, ακόμα και αν η στάθμη του νερού είναι κατάλληλη.

### Θέση της συσκευής σε κατάσταση παύσης:

Πατήστε το κουμπί Έναρξη/Παύση για να θέσετε το πλυντήριό σας σε κατάσταση παύσης. Στην οθόνη ενδείξεων θα αναβοσβήνει το σύμβολο Παύσης.



### Αλλαγή της επιλογής προγράμματος αφού έχει ξεκινήσει το πρόγραμμα:

Η αλλαγή προγράμματος επιτρέπεται όταν εκτελείται το τρέχον πρόγραμμα, εκτός αν έχει ενεργοποιηθεί το Κλειδωμα για παιδιά. Με αυτή την ενέργεια ακυρώνεται το τρέχον πρόγραμμα.

**i** Το επιλεγμένο πρόγραμμα ξεκινά από την αρχή.

### Αλλαγή βοηθητικής λειτουργίας, αριθμού στροφών στυψίματος και θερμοκρασίας:

Ανάλογα με τη φάση όπου έχει φθάσει το πρόγραμμα, μπορείτε να ακυρώσετε ή να ενεργοποιήσετε τις βοηθητικές λειτουργίες. Βλ. "Επιλογή βοηθητικής λειτουργίας". Μπορείτε επίσης να αλλάξετε τις ρυθμίσεις αριθμού στροφών στυψίματος και θερμοκρασίας. Βλ. "Επιλογή αριθμού στροφών στυψίματος" και "Επιλογή θερμοκρασίας".

**i** Η πόρτα φόρτωσης δεν θα ανοίγει αν είναι υψηλή η θερμοκρασία του νερού μέσα στη συσκευή ή αν η στάθμη του νερού είναι πάνω από τη γραμμή βάσης της πόρτας φόρτωσης.

### 6.13 Ακύρωση του προγράμματος

Το πρόγραμμα ακυρώνεται όταν το περιστροφικό κουμπί Επιλογής προγράμματος γυρίσετε σε διαφορετική πρόγραμμα ή η συσκευή απενεργοποιηθεί και ενεργοποιηθεί πάλι με χρήση του περιστροφικού κουμπιού επιλογής προγράμματος.

**i** Αν γυρίσετε το περιστροφικό κουμπί Επιλογής προγράμματος όταν είναι ενεργό το Κλειδωμα για παιδιά, το πρόγραμμα δεν θα ακυρωθεί. Θα πρέπει πρώτα να ακυρώσετε τη λειτουργία Κλειδωμα για παιδιά.

Αν θέλετε να ανοίξετε την πόρτα φόρτωσης αφού έχετε ακυρώσει το πρόγραμμα, αλλά η πόρτα φόρτωσης δεν ανοίγει επειδή η στάθμη του νερού είναι πάνω από τη γραμμή βάσης της πόρτας φόρτωσης, τότε γυρίστε το περιστροφικό κουμπί Επιλογής προγράμματος στο πρόγραμμα Άντληση+Στύψιμο και αποστραγγίστε το νερό από τη συσκευή.

### 6.14 Τέλος προγράμματος

Στην οθόνη ενδείξεων το σύμβολο τέλους όταν έχει ολοκληρωθεί το πρόγραμμα.

Αν δεν πατήσετε κανένα πλήκτρο για 10 λεπτά, η συσκευή θα μεταβεί σε κατάσταση Απενεργοποίησης. Η οθόνη ενδείξεων και όλες οι ενδεικτικές λυχνίες απενεργοποιούνται.

Οι φάσεις του προγράμματος που έχουν ολοκληρωθεί θα εμφανίζονται όταν πατήσετε το κουμπί On/Off.



Διαβάστε πρώτα την ενότητα "Οδηγίες ασφαλείας"!

Η ωφέλιμη διάρκεια ζωής της συσκευής σας παρατείνεται και συχνά προβλήματα μειώνονται αν η συσκευή καθαρίζεται σε τακτά διαστήματα.

### 7.1 Καθαρισμός του συρταριού απορρυπαντικού

Καθαρίζετε το συρτάρι απορρυπαντικού σε τακτά διαστήματα (μία φορά κάθε 4 έως 5 κύκλους πλυσίματος), με τον τρόπο που αναφέρεται παρακάτω, για να αποτρέψετε τη συσσώρευση καταλοίπων απορρυπαντικού σε σκόνη.

Καθαρίζετε το σιφώνιο του συρταριού απορρυπαντικού αν παραμένουν στο διαμέρισμα μαλακτικού υπερβολικές ποσότητες μείγματος νερού και μαλακτικού.

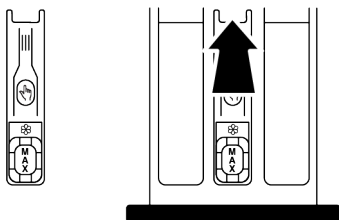

1. Πιέστε το επισημαινόμενο τμήμα του σιφωνιού μέσα στο διαμέρισμα μαλακτικού και κατόπιν τραβήξτε το συρτάρι προς το μέρος σας για να το αφαιρέσετε.
2. Ανυψώστε και αφαιρέστε το σιφώνιο από το πίσω μέρος, όπως δείχνει η εικόνα.
3. Ξεπλύνετε το συρτάρι και το σιφώνιο στο νεροχύτη χρησιμοποιώντας άφθονο χλιαρό νερό. Χρησιμοποιήστε γάντια ή κατάλληλη βούρτσα για να αποτρέψετε επαφή των καταλοίπων από το συρτάρι με το δέρμα σας.
4. Εφαρμόστε σφιχτά το σιφώνιο και το συρτάρι πάλι στη θέση τους μετά τον καθαρισμό.

### 7.2 Καθαρισμός της πόρτας φόρτωσης και του τυμπάνου

Για συσκευές που διαθέτουν πρόγραμμα καθαρισμού τυμπάνου, δείτε την ενότητα Χειρισμός της συσκευής.



Επαναλαμβάνετε τη διαδικασία Καθαρισμού τυμπάνου κάθε 2 μήνες.  
**ΕΙΔΟΠΟΙΗΣΗ:** Χρησιμοποιείτε προϊόν κατά των καταλατώσεων κατάλληλο για πλυντήρια ρούχων.

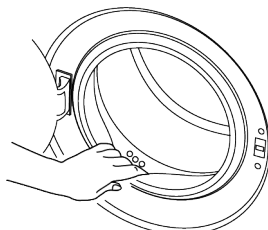

Μετά από κάθε πλύσιμο να βεβαιώνετε ότι δεν έχουν παραμείνει στο τύμπανο ξένα υλικά.

Αν είναι φραγμένες οι οπές στη στεγανοποίηση που φαίνεται στην εικόνα, ανοίξτε τις οπές χρησιμοποιώντας μια οδοντογλυφίδα.

Ξένα μεταλλικά σώματα θα προκαλέσουν κηλίδες σκουριάς στο τύμπανο. Καθαρίστε τις κηλίδες στην επιφάνεια του τυμπάνου χρησιμοποιώντας καθαριστικά για ανοξείδωτο χάλυβα.

Ποτέ μη χρησιμοποιήσετε σύρμα ή σπόγγους τριψίματος. Αυτά θα προξενήσουν ζημιά στις βαμμένες, τις επιχρωμιωμένες και τις πλαστικές επιφάνειες.

Στο τέλος του προγράμματος συνιστούμε να σκουπίσετε τη στεγανοποίηση της πόρτας φόρτωσης με ένα στεγνό και καθαρό πανί. Με αυτόν τον τρόπο θα αφαιρεθούν κατάλοιπα στη στεγανοποίηση της πόρτας φόρτωσης της συσκευής σας και θα προληφθεί η ανάπτυξη δυσοσμίας.

### 7.3 Καθαρισμός του σώματος της συσκευής και του πίνακα ελέγχου

Σκουπίστε όπως χρειάζεται το σώμα της συσκευής με σαπουνόνερο ή με μη διαβρωτικά, ήπια απορρυπαντικά σε τζελ, και στεγνώστε με ένα μαλακό πανί.

Για να καθαρίσετε τον πίνακα ελέγχου χρησιμοποιήστε μόνο ένα απαλό και ελαφρά υγρό πανί. Μη χρησιμοποιείτε καθαριστικά που περιέχουν χλωρίνη.

### 7.4 Καθαρισμός των φίλτρων εισόδου νερού

Στην άκρη κάθε μιας από τις βαλβίδες εισόδου νερού στο πίσω μέρος του μηχανήματος και επίσης στο άκρο κάθε εύκαμπτου σωλήνα εισόδου νερού, εκεί όπου συνδέονται στο διακόπτη παροχής, υπάρχει ένα φίλτρο. Αυτά τα φίλτρα εμποδίζουν ξένα υλικά και ακαθαρσίες να εισχωρήσουν στη συσκευή μαζί με το νερό. Τα φίλτρα πρέπει να καθαρίζονται όταν έχουν λερωθεί.

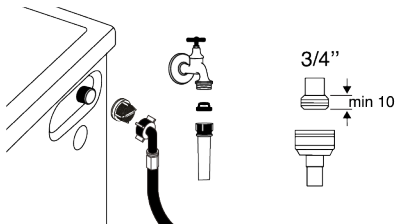

1. Κλείστε τους διακόπτες παροχής νερού.
2. Αφαιρέστε τα παξιμάδια των εύκαμπτων σωλήνων εισόδου νερού για να αποκτήσετε πρόσβαση στα φίλτρα στις βαλβίδες εισαγωγής νερού και καθαρίστε τα με μια κατάλληλη βούρτσα. Αν τα φίλτρα είναι υπερβολικά λερωμένα, αφαιρέστε τα από τις θέσεις τους με μια πένσα και καθαρίστε τα.
3. Αφαιρέστε τα φίλτρα από τα ίσια άκρα των εύκαμπτων σωλήνων εισόδου νερού μαζί με τα στεγανοποιητικά και καθαρίστε τα σχολαστικά σε τρεχούμενο νερό.
4. Επανατοποθετήστε προσεκτικά τα στεγανοποιητικά και τα φίλτρα και σφίξτε τα παξιμάδια τους με το χέρι.

### 7.5 Αποστράγγιση υπολειπόμενου νερού και καθαρισμός του φίλτρου της αντλίας

Το σύστημα φίλτρου στο πλυντήριο σας εμποδίζει στερεά σώματα όπως κουμπιά, κέρματα και ίνες υφασμάτων να φράξουν τη φτερωτή της αντλίας κατά την αποστράγγιση του νερού πλυσίματος. Έτσι η αποστράγγιση του νερού θα γίνεται χωρίς πρόβλημα και θα επεκταθεί η διάρκεια ωφέλιμης ζωής της αντλίας.

Αν η συσκευή δεν μπορεί να αποστραγγίσει το νερό, τότε είναι φραγμένο το φίλτρο της αντλίας. Το φίλτρο θα πρέπει να καθαρίζεται όταν αποφράσσεται ή κάθε 3 μήνες. Για να καθαριστεί το φίλτρο της αντλίας, θα πρέπει να αποστραγγιστεί πρώτα το νερό. Επιπλέον, θα πρέπει να αποστραγγιστεί πλήρως το νερό πριν τη μεταφορά της συσκευής (π.χ. κατά τη μετακόμιση σε άλλο σπίτι).



#### ΣΗΜΕΙΩΣΗ:

Ξένα υλικά που παραμένουν στο φίλτρο της αντλίας μπορεί να προξενήσουν ζημιά στη συσκευή σας ή να προκαλέσουν πρόβλημα θορύβου.

Αν ζείτε σε περιοχές ευπαθείς σε παγετό, θυμηθείτε να κλείνετε τον διακόπτη παροχής νερού, να αποσυνδέετε τον εύκαμπτο σωλήνα παροχής νερού δικτύου και να αποστραγγίζετε το νερό από το προϊόν όταν δεν το χρησιμοποιείτε.

Μετά από κάθε χρήση, κλείνετε τον διακόπτη παροχής νερού στον οποίο είναι συνδεδεμένος ο εύκαμπτος σωλήνας εισόδου νερού δικτύου.

#### Για να καθαρίσετε το λερωμένο φίλτρο και να αποστραγγίσετε το νερό:

1. Αποσυνδέστε τη συσκευή από την πρίζα για να διακόψετε την παροχή ρεύματος.



Η θερμοκρασία του νερού μέσα στη συσκευή μπορεί να φθάσει και τους 90 °C. Για να αποφύγετε τον κίνδυνο ζεματίσματος, καθαρίζετε το φίλτρο αφού πρώτα κρυώσει το νερό μέσα στη συσκευή.

2. Ανοίξτε το κάλυμμα φίλτρου.

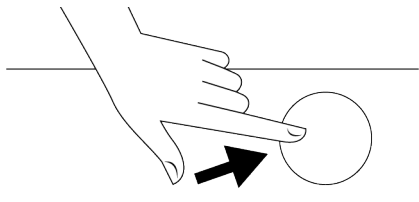

3. Ακολουθήστε τις παρακάτω διαδικασίες για να αποστραγγίσετε το νερό.

**Αν η συσκευή δεν διαθέτει εύκαμπτο σωλήνα αποστράγγισης νερού έκτακτης ανάγκης, για να αποστραγγίσετε το νερό:**

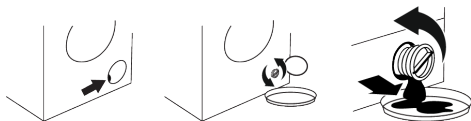

## 8 Αντιμέτωπιση προβλημάτων



Διαβάστε πρώτα την ενότητα "Οδηγίες ασφαλείας"!

**Δεν ξεκινούν προγράμματα μετά το κλείσιμο της πόρτας φόρτωσης.**

- Δεν έχει πατηθεί το κουμπί Έναρξη / Παύση / Ακύρωση. >>> Πατήστε το κουμπί Έναρξη / Παύση / Ακύρωση.
- Μπορεί να είναι δύσκολο να κλείσετε την πόρτα φόρτωσης σε περίπτωση υπερβολικής φόρτωσης. >>> Μειώστε την ποσότητα των ρούχων και βεβαιωθείτε ότι η πόρτα φόρτωσης έχει κλείσει σωστά.

**Πρόγραμμα δεν μπορεί να ξεκινήσει ή επιλεγεί.**

- Η συσκευή έχει μεταβεί σε λειτουργία αυτοπροστασίας λόγω προβλήματος σε παροχή (όπως σε τάση δικτύου ρεύματος, πίεση νερού κλπ.). >>> Ανάλογα με το μοντέλο της συσκευής, επιλέξτε ένα άλλο πρόγραμμα γυρίζοντας το κουμπί Επιλο-

- Τοποθετήστε ένα μεγάλο δοχείο στο άκρο του εύκαμπτου σωλήνα, για να συλλέξετε το νερό από το φίλτρο.
  - Όταν αρχίσει να διαρρέει νερό από το φίλτρο της αντλίας, λασκάρτε το περιστρέφοντάς το (αριστερόστροφα). Κατευθύνετε τη ροή του νερού στο δοχείο που τοποθετήσατε μπροστά από το φίλτρο. Έχετε έτοιμο ένα πανί για να καθαρίσετε το νερό που ενδέχεται να χυθεί.
  - Ξεβιδώστε τελειώς και αφαιρέστε το φίλτρο της αντλίας όταν διαρρέει το νερό που υπάρχει μέσα στη συσκευή.
1. Καθαρίστε τυχόν κατάλοιπα στο εσωτερικό του φίλτρου καθώς και τυχόν ίνες, αν υπάρχουν, γύρω από την περιοχή της φτερωτής της αντλίας.
  2. Επανατοποθετήστε το φίλτρο.
  3. Αν το καπάκι του φίλτρου αποτελείται από δύο τμήματα, κλείστε το καπάκι του φίλτρου πιέζοντας την προεξοχή. Αν είναι μονοκόμματο, τοποθετήστε πρώτα στις θέσεις τους τις προεξοχές του κάτω μέρους και πιέστε το πάνω τμήμα για να κλείσει.

γής προγράμματος ή πατώντας παρατεταμένα για 3 δευτερόλεπτα το κουμπί On/Off για να ακυρώσετε το πρόγραμμα. Το προηγούμενο πρόγραμμα θα ακυρωθεί. Βλ. Ακύρωση του προγράμματος [► 33]

**Νερό μέσα στη συσκευή.**

- Ενδέχεται να έχει παραμείνει στη συσκευή σας μικρή ποσότητα νερού λόγω των διαδικασιών ελέγχου ποιότητας κατά την παραγωγή. >>> Αυτό δεν αποτελεί ένδειξη βλάβης. Το νερό δεν είναι επιβλαβές για τη συσκευή.

**Η συσκευή δεν προσλαμβάνει νερό.**

- Ο διακόπτης νερού είναι κλεισμένος. >>> Ανοίξτε τους διακόπτες παροχής νερού.
- Ο εύκαμπτος σωλήνας εισόδου νερού είναι τσακισμένος. >>> Ισιώστε τον εύκαμπτο σωλήνα.
- Το φίλτρο εισόδου νερού είναι φραγμένο. >>> Καθαρίστε το φίλτρο.

- Η πόρτα φόρτωσης δεν είναι κλεισμένη. >>> Κλείστε την πόρτα φόρτωσης.

### Η συσκευή δεν αποστραγγίζει το νερό.

- Ο εύκαμπτος σωλήνας αποστράγγισης νερού έχει φράξει ή στρίψει. >>> Καθαρίστε ή ισιώστε τον εύκαμπτο σωλήνα.
- Το φίλτρο αντλίας είναι φραγμένο. >>> Καθαρίστε το φίλτρο αντλίας.

### Η συσκευή δονείται ή κάνει θόρυβο.

- Η συσκευή δεν έχει ευσταθή στήριξη. >>> Ρυθμίστε τα πόδια για να ισορροπήσει σωστά η συσκευή.
- Έχει εισέλθει κάποιο σκληρό αντικείμενο στο φίλτρο αντλίας. >>> Καθαρίστε το φίλτρο αντλίας.
- Δεν αφαιρέθηκαν τα μπουλόνια ασφαλείας μεταφοράς. >>> Αφαιρέστε τα μπουλόνια ασφαλείας μεταφοράς.
- Η ποσότητα ρούχων στη συσκευή είναι πολύ μικρή. >>> Προσθέστε περισσότερα ρούχα στη συσκευή.
- Έχει φορτωθεί υπερβολική ποσότητα ρούχων στη συσκευή. >>> Αφαιρέστε μερικά από τα ρούχα από τη συσκευή ή μοιράστε με το χέρι το φορτίο ομοιόμορφα μέσα στη συσκευή.
- Η συσκευή έρχεται σε επαφή με σταθερό αντικείμενο. >>> Βεβαιωθείτε ότι η συσκευή δεν έρχεται σε επαφή με τίποτα.

### Υπάρχει διαρροή νερού από το κάτω μέρος της συσκευής.

- Ο εύκαμπτος σωλήνας αποστράγγισης νερού έχει φράξει ή στρίψει. >>> Καθαρίστε ή ισιώστε τον εύκαμπτο σωλήνα.
- Το φίλτρο αντλίας είναι φραγμένο. >>> Καθαρίστε το φίλτρο αντλίας.

### Η λειτουργία της συσκευής σταμάτησε σύντομα μετά την έναρξη του προγράμματος.

- Η λειτουργία σταμάτησε προσωρινά λόγω χαμηλής τάσης. >>> Η λειτουργία θα συνεχίσει όταν η τάση επανέλθει στο κανονικό επίπεδο.

### Η συσκευή αποστραγγίζει απευθείας το νερό που προσλαμβάνει.

- Ο εύκαμπτος σωλήνας αποστράγγισης δεν βρίσκεται σε επαρκές ύψος. >>> Συνδέστε τον εύκαμπτο σωλήνα αποστράγγισης όπως περιγράφεται στο εγχειρίδιο χρήσης.

### Δεν φαίνεται νερό μέσα στη συσκευή κατά το πλύσιμο.

- Το νερό είναι στο τμήμα της συσκευής που δεν είναι ορατό. >>> Αυτό δεν είναι βλάβη.

### Η πόρτα φόρτωσης δεν μπορεί να ανοίξει.

- Το κλειδωμα της πόρτας φόρτωσης έχει ενεργοποιηθεί λόγω της στάθμης του νερού μέσα στη συσκευή. >>> Αποστραγγίστε το νερό με χρήση του προγράμματος Άντληση ή Στύψιμο.
- Η συσκευή θερμαίνει το νερό ή είναι στη φάση στυψίματος. >>> Περιμένετε να ολοκληρωθεί το πρόγραμμα.
- Η πόρτα φόρτωσης μπορεί να έχει κολλήσει λόγω της πίεσης στην οποία υποβάλλεται. >>> Πιάστε τη λαβή και σπρώξτε και τραβήξτε την πόρτα φόρτωσης για να την ελευθερώσετε και να την ανοίξετε.
- Αν δεν υπάρχει παροχή ρεύματος, η πόρτα φόρτωσης της συσκευής δεν θα ανοίξει. >>> Για να ανοίξετε την πόρτα φόρτωσης, ανοίξτε το καπάκι του φίλτρου αντλίας και τραβήξτε προς τα κάτω τη λαβή έκτακτης ανάγκης που βρίσκεται στην πίσω πλευρά του καπακιού. Βλ. Κλειδωμα της πόρτας φόρτωσης [► 32]

### Το πλύσιμο διαρκεί περισσότερο χρόνο από αυτόν που αναφέρεται στο εγχειρίδιο χρήσης. (\*)

- Η πίεση του νερού είναι χαμηλή. >>> Η συσκευή περιμένει μέχρι να προσλάβει επαρκή ποσότητα νερού για να αποφευχθεί κακή ποιότητα πλυσίματος λόγω της μειωμένης ποσότητας νερού. Για αυτό το λόγο, ο χρόνος πλυσίματος παρατείνεται.
- Η ηλεκτρική τάση είναι χαμηλή. >>> Ο χρόνος πλυσίματος παρατείνεται για να αποφευχθούν άσχημα αποτελέσματα πλυσίματος όταν η τάση τροφοδοσίας είναι χαμηλή.

- Η θερμοκρασία εισόδου του νερού είναι χαμηλή. >>> Ο χρόνος που απαιτείται για τη θέρμανση του νερού παρατείνεται στις κρύες εποχές. Επίσης, μπορεί να αυξηθεί ο χρόνος πλυσίματος για να αποφευχθούν άσχημα αποτελέσματα πλυσίματος.
- Έχει αυξηθεί ο αριθμός των ξεβγαλμάτων και/ή η ποσότητα νερού στο ξεβγάλμα. >>> Η συσκευή αυξάνει την ποσότητα νερού ξεβγάλματος όταν απαιτείται καλό ξεβγάλμα και, αν είναι απαραίτητο, προσθέτει μία επιπλέον φάση ξεβγάλματος.
- Λόγω υπερβολικής χρήσης απορρυπαντικού έχει προκύψει υπερβολικός αφρισμός και έχει ενεργοποιηθεί το αυτόματο σύστημα απορρόφησης αφρού. >>> Χρησιμοποιείτε τη συνιστώμενη ποσότητα απορρυπαντικού.

#### **Δεν γίνεται αντίστροφη μέτρηση της διάρκειας του προγράμματος. (Σε μοντέλα με οθόνη ενδείξεων) (\*)**

- Το χρονόμετρο μπορεί να σταματήσει κατά την εισαγωγή νερού. >>> Δεν θα γίνει αντίστροφη μέτρηση στο χρονόμετρο έως ότου η συσκευή γεμίσει με επαρκή ποσότητα νερού. Η συσκευή θα περιμένει μέχρι να προσλάβει επαρκή ποσότητα νερού για να αποφευχθεί κακή ποιότητα πλυσίματος λόγω έλλειψης νερού. Μετά από αυτό θα συνεχιστεί η αντίστροφη μέτρηση στην ένδειξη χρονόμετρου.
- Το χρονόμετρο μπορεί να σταματήσει κατά τη φάση θέρμανσης. >>> Δεν θα γίνει αντίστροφη μέτρηση στο χρονόμετρο έως ότου η συσκευή επιτύχει την επιλεγμένη θερμοκρασία.
- Το χρονόμετρο μπορεί να σταματήσει κατά τη φάση στυψίματος. >>> Το αυτόματο σύστημα ανίχνευσης ανισοκατανομής φορτίου ενεργοποιήθηκε λόγω ανομοιόμορφης κατανομής των ρούχων μέσα στη συσκευή.

#### **Δεν γίνεται αντίστροφη μέτρηση της διάρκειας του προγράμματος. (\*)**

- Υπάρχει ανισοκατανομή φορτίου μέσα στη συσκευή. >>> Το αυτόματο σύστημα ανίχνευσης ανισοκατανομής φορτίου

ενεργοποιήθηκε λόγω ανομοιόμορφης κατανομής των ρούχων μέσα στη συσκευή.

#### **Η συσκευή δεν προχωράει στη φάση στυψίματος. (\*)**

- Υπάρχει ανισοκατανομή φορτίου μέσα στη συσκευή. >>> Το αυτόματο σύστημα ανίχνευσης ανισοκατανομής φορτίου ενεργοποιήθηκε λόγω ανομοιόμορφης κατανομής των ρούχων μέσα στη συσκευή.
- Η συσκευή δεν θα εκτελέσει στύψιμο αν το νερό δεν έχει αποστραγγιστεί τελείως. >>> Ελέγξτε το φίλτρο και τον εύκαμπτο σωλήνα αποστράγγισης.
- Λόγω υπερβολικής χρήσης απορρυπαντικού έχει προκύψει υπερβολικός αφρισμός και έχει ενεργοποιηθεί το αυτόματο σύστημα απορρόφησης αφρού. >>> Χρησιμοποιείτε τη συνιστώμενη ποσότητα απορρυπαντικού.

#### **Η απόδοση πλυσίματος δεν είναι ικανοποιητική: Τα ρούχα γίνονται γκριζα. (\*\*)**

- Χρησιμοποιήθηκε ανεπαρκής ποσότητα απορρυπαντικού για μεγάλη χρονική περίοδο. >>> Χρησιμοποιείτε τη συνιστώμενη ποσότητα απορρυπαντικού, κατάλληλη για τη σκληρότητα του νερού και τα ρούχα.
- Το πλύσιμο γινόταν σε χαμηλές θερμοκρασίες για μεγάλη χρονική περίοδο. >>> Επιλέγτε την κατάλληλη θερμοκρασία για τα ρούχα που πρόκειται να πλυθούν κάθε φορά.
- Χρησιμοποιείται ανεπαρκής ποσότητα απορρυπαντικού με σκληρό νερό. >>> Η χρήση ανεπαρκούς ποσότητας απορρυπαντικού κάνει τους ρύπους να προσκολλούνται στα ρούχα με αποτέλεσμα το χρώμα του υφάσματος να γίνεται γκριζο με την πάροδο του χρόνου. Είναι δύσκολο να εξαλειφθεί το γκριζο χρώμα αφού έχει συμβεί αυτό. Χρησιμοποιείτε τη συνιστώμενη ποσότητα απορρυπαντικού, κατάλληλη για τη σκληρότητα του νερού και τα ρούχα.
- Χρησιμοποιείται υπερβολική ποσότητα απορρυπαντικού. >>> Χρησιμοποιείτε τη συνιστώμενη ποσότητα απορρυπαντικού, κατάλληλη για τη σκληρότητα του νερού και τα ρούχα.

### **Η απόδοση πλυσίματος δεν είναι ικανοποιητική: Οι λεκέδες παραμένουν ή τα ρούχα δεν λευκαίνουν. (\*\*)**

- Χρησιμοποιείται ανεπαρκής ποσότητα απορρυπαντικού. >>> Χρησιμοποιείτε τη συνιστώμενη ποσότητα απορρυπαντικού, κατάλληλη για τη σκληρότητα του νερού και τα ρούχα.
- Έχει φορτωθεί υπερβολική ποσότητα ρούχων. >>> Μην υπερφορτώνετε τη συσκευή. Φορτώνετε τις ποσότητες που συνιστώνται στον "Πίνακα προγραμμάτων και καταναλώσεων".
- Επιλέχθηκαν λάθος πρόγραμμα και θερμοκρασία. >>> Επιλέγεται το κατάλληλο πρόγραμμα και θερμοκρασία για τα ρούχα που πρόκειται να πλυθούν.
- Χρησιμοποιείται λανθασμένος τύπος απορρυπαντικού. >>> Χρησιμοποιείτε γνήσιο απορρυπαντικό που είναι κατάλληλο για τη συσκευή.
- Χρησιμοποιείται υπερβολική ποσότητα απορρυπαντικού. >>> Τοποθετήστε το απορρυπαντικό στο σωστό διαμέρισμα. Μην αναμίξετε μεταξύ τους το λευκαντικό και το απορρυπαντικό.

### **Η απόδοση πλυσίματος δεν είναι ικανοποιητική: Στα ρούχα εμφανίζονται ελαιώδεις λεκέδες. (\*\*)**

- Δεν εφαρμόζεται τακτικός καθαρισμός τυμπάνου. >>> Καθαρίζετε το τύμπανο τακτικά. Για τη διαδικασία αυτή, βλ. Καθαρισμός της πόρτας φόρτωσης και του τυμπάνου [► 34]

### **Η απόδοση πλυσίματος δεν είναι ικανοποιητική: Τα ρούχα μυρίζουν άσχημα. (\*\*)**

- Στο τύμπανο δημιουργούνται οσμές και στρώσεις βακτηριδίων λόγω συνεχούς πλυσίματος σε χαμηλές θερμοκρασίες και/ή σε σύντομα προγράμματα. >>> Μετά από κάθε πλύση αφήνετε μισάνοιχτα το συρτάρι απορρυπαντικού και την πόρτα φόρτωσης. Έτσι, δεν θα αναπτυχθεί στην συσκευή ένα υγρό περιβάλλον κατάλληλο για την ανάπτυξη των βακτηρίων.

### **Ξεθώριασε το χρώμα των ρούχων. (\*\*)**

- Είχε φορτωθεί υπερβολική ποσότητα ρούχων. >>> Μην υπερφορτώνετε τη συσκευή.
- Το χρησιμοποιούμενο απορρυπαντικό είναι ελαφρά υγρό. >>> Διατηρείτε τα απορρυπαντικά κλειστά, σε περιβάλλον χωρίς υγρασία και μην τα εκθέτετε σε υπερβολικές θερμοκρασίες.
- Επιλέχθηκε υψηλότερη θερμοκρασία. >>> Επιλέξτε το κατάλληλο πρόγραμμα και την κατάλληλη θερμοκρασία σύμφωνα με τον τύπο και τον βαθμό λερώματος των ρούχων.

### **Το πλυντήριο ρούχων δεν ξεβγάζει καλά.**

- Η ποσότητα, η μάρκα και η συνθήκες φύλαξης του απορρυπαντικού είναι ακατάλληλες. >>> Χρησιμοποιείτε απορρυπαντικό κατάλληλο για το πλυντήριο και τα ρούχα σας. Διατηρείτε τα απορρυπαντικά κλειστά, σε περιβάλλον χωρίς υγρασία και μην τα εκθέτετε σε υπερβολικές θερμοκρασίες.
- Προστέθηκε απορρυπαντικό σε λάθος διαμέρισμα. >>> Αν έχει τοποθετηθεί απορρυπαντικό στο διαμέρισμα πρόπλυσης παράλο που δεν έχει επιλεγεί κύκλος πρόπλυσης, το πλυντήριο μπορεί να παραλάβει το απορρυπαντικό κατά τη διάρκεια της φάσης ξεβγάλματος ή μαλακτικού. Τοποθετείτε το απορρυπαντικό στο σωστό διαμέρισμα.
- Το φίλτρο αντλίας είναι φραγμένο. >>> Ελέγξτε το φίλτρο.
- Ο εύκαμπτος σωλήνας αποστράγγισης έχει τσακίσει. >>> Ελέγξτε τον εύκαμπτο σωλήνα αποστράγγισης.

### **Τα ρούχα σκλήρυναν μετά το πλύσιμο. (\*\*)**

- Χρησιμοποιείται ανεπαρκής ποσότητα απορρυπαντικού. >>> Η χρήση ανεπαρκούς ποσότητας απορρυπαντικού για την σκληρότητα του νερού μπορεί να κάνει τα ρούχα να σκληρύνουν με την πάροδο του χρόνου. Χρησιμοποιείτε την κατάλληλη ποσότητα απορρυπαντικού ανάλογα με τη σκληρότητα του νερού.
- Προστέθηκε απορρυπαντικό σε λάθος διαμέρισμα. >>> Αν έχει τοποθετηθεί απορρυπαντικό στο διαμέρισμα πρόπλυ-

σης παρόλο που δεν έχει επιλεγεί κύκλος πρόπλυσης, το πλυντήριο μπορεί να παραλάβει το απορρυπαντικό κατά τη διάρκεια της φάσης ξεβγάλματος ή μαλακτικού. Τοποθετείτε το απορρυπαντικό στο σωστό διαμέρισμα.

- Το απορρυπαντικό αναμίχθηκε με το μαλακτικό. >>> Μην αναμιγνύετε το μαλακτικό με το απορρυπαντικό. Πλύνετε και καθαρίστε το συρτάρι με ζεστό νερό.

#### **Τα ρούχα δεν μυρίζουν όπως το μαλακτικό. (\*\*)**

- Προστέθηκε απορρυπαντικό σε λάθος διαμέρισμα. >>> Αν έχει τοποθετηθεί απορρυπαντικό στο διαμέρισμα πρόπλυσης παρόλο που δεν έχει επιλεγεί κύκλος πρόπλυσης, το πλυντήριο μπορεί να παραλάβει αυτό το απορρυπαντικό κατά τη διάρκεια της φάσης ξεβγάλματος ή μαλακτικού. Πλύνετε και καθαρίστε το συρτάρι με ζεστό νερό. Τοποθετείτε το απορρυπαντικό στο σωστό διαμέρισμα.
- Το απορρυπαντικό αναμίχθηκε με το μαλακτικό. >>> Μην αναμιγνύετε το μαλακτικό με το απορρυπαντικό. Πλύνετε και καθαρίστε το συρτάρι με ζεστό νερό.

#### **Κατάλοιπα απορρυπαντικού στο συρτάρι απορρυπαντικού. (\*\*)**

- Το απορρυπαντικό τοποθετήθηκε σε υγρό συρτάρι. >>> Στεγνώνετε το συρτάρι απορρυπαντικού πριν την προσθήκη του απορρυπαντικού.
- Το απορρυπαντικό έχει υγρανθεί. >>> Διατηρείτε τα απορρυπαντικά κλειστά, σε περιβάλλον χωρίς υγρασία και μην τα εκθέτετε σε υπερβολικές θερμοκρασίες.
- Η πίεση του νερού είναι χαμηλή. >>> Ελέγξτε την πίεση του νερού.
- Το απορρυπαντικό μέσα στο διαμέρισμα κύριας πλύσης βράχθηκε κατά την πρόσληψη νερού πρόπλυσης. Οι οπές του διαμερίσματος απορρυπαντικού έχουν φράξει. >>> Ελέγξτε τις οπές και καθαρίστε τις αν έχουν φράξει.
- Υπάρχει πρόβλημα με τις βαλβίδες του συρταριού απορρυπαντικού. >>> Καλέστε το Εξουσιοδοτημένο κέντρο σέρβις.
- Το απορρυπαντικό αναμίχθηκε με το μαλακτικό. >>> Μην αναμιγνύετε το μαλακτικό με το απορρυπαντικό. Πλύνετε και καθαρίστε το συρτάρι με ζεστό νερό.

- Δεν εφαρμόζεται τακτικός καθαρισμός τυμπάνου. >>> Καθαρίζετε το τύμπανο τακτικά. Για τη διαδικασία αυτή, βλ. Καθαρισμός της πόρτας φόρτωσης και του τυμπάνου [► 34]

#### **Υπερβολικός αφρισμός μέσα στη συσκευή. (\*\*)**

- Χρησιμοποιούνται ακατάλληλα απορρυπαντικά για το πλυντήριο ρούχων. >>> Χρησιμοποιείτε απορρυπαντικά κατάλληλα για το πλυντήριο ρούχων.
- Χρησιμοποιείται υπερβολική ποσότητα απορρυπαντικού. >>> Χρησιμοποιείτε μόνο την απαραίτητη ποσότητα απορρυπαντικού.
- Το απορρυπαντικό φυλάχτηκε σε ακατάλληλες συνθήκες. >>> Φυλάσσετε το απορρυπαντικό σε κλειστό και ξηρό μέρος. Μην το φυλάσσετε σε υπερβολικά ζεστά μέρη.
- Μερικά ρούχα όπως από τούλι μπορεί να αφρίζουν υπερβολικά λόγω της δομής τους. >>> Χρησιμοποιείτε μικρότερες ποσότητες απορρυπαντικού για αυτά τα είδη ρούχων.
- Προστέθηκε απορρυπαντικό σε λάθος διαμέρισμα. >>> Βεβαιωθείτε ότι προσθέτετε το απορρυπαντικό στο σωστό διαμέρισμα.
- Η πρόσληψη του μαλακτικού έγινε νωρίτερα. >>> Μπορεί να υπάρχει πρόβλημα στην βαλβίδα ή στο συρτάρι προσθήκης του απορρυπαντικού. Καλέστε το Εξουσιοδοτημένο κέντρο σέρβις.

#### **Υπάρχει υπερχέλιση αφρού από το συρτάρι απορρυπαντικού.**

- Χρησιμοποιήθηκε υπερβολική ποσότητα απορρυπαντικού. >>> Αναμίξτε 1 κουταλιά της σούπας μαλακτικού και ½ λίτρο νερού και προσθέστε το στο διαμέρισμα κύριας πλύσης στο συρτάρι προσθήκης απορρυπαντικού. >>> Τοποθετείτε στη συσκευή απορρυπαντικό κατάλληλο για τα προγράμματα και τα μέγιστα φορτία όπως υποδεικνύεται στον "Πίνακα προγραμμάτων και καταναλώσεων". Όταν χρησιμοποιείτε πρόσθετα χημικά (παραγόντες αφαίρεσης λεκέδων, λευκαντικά κλπ.), μειώνετε την ποσότητα του απορρυπαντικού.

## Στο τέλος του προγράμματος τα ρούχα παραμένουν βρεγμένα. (\*)

- Λόγω υπερβολικής χρήσης απορρυπαντικού έχει προκύψει υπερβολικός αφρισμός και έχει ενεργοποιηθεί το αυτόματο σύστημα απορρόφησης αφρού. >>> Χρησιμοποιείτε τη συνιστώμενη ποσότητα απορρυπαντικού.

(\*) Η συσκευή δεν προχωράει στη φάση στυσίματος αν τα ρούχα δεν είναι ομοιόμορφα κατανεμημένα μέσα στο τύμπανο, για αποτροπή τυχόν ζημιάς στη συσκευή και στον περίγυρό της. Θα πρέπει να γίνει ανακατανομή των ρούχων και να επαληφθεί το στύψιμο.

(\*\*) Δεν εφαρμόζεται τακτικός καθαρισμός τυμπάνου. Καθαρίζετε το τύμπανο τακτικά. Βλ. Καθαρισμός της πόρτας φόρτωσης και του τυμπάνου [► 34]



Αν δεν μπορείτε να εξαλείψετε το πρόβλημα παρόλο που ακολουθείτε τις οδηγίες στην ενότητα αυτή, απευθυνθείτε στο συνεργαζόμενο έμπορο ή στον Εξουσιοδοτημένο Αντιπρόσωπο σέρβις. Σε καμία περίπτωση μην επιχειρήσετε να επισκευάσετε μόνοι σας μια συσκευή που παρουσιάζει βλάβη.

## 9 ΑΠΟΠΟΙΗΣΗ ΕΥΘΥΝΗΣ / ΠΡΟΕΙΔΟΠΟΙΗΣΗ

Ορισμένα (απλά) προβλήματα μπορούν να αντιμετωπιστούν ικανοποιητικά από τον τελικό χρήστη χωρίς να προκύπτει κάποιο πρόβλημα ασφάλειας ή μη ασφαλής χρήσης, εφόσον οι διορθωτικές ενέργειες πραγματοποιούνται μέσα στα όρια και σύμφωνα με τις οδηγίες που ακολουθούν (δείτε την ενότητα "Εξ ιδίων επισκευή").

Επομένως, εκτός αν επιτρέπεται διαφορετικά στην παρακάτω ενότητα "Εξ ιδίων επισκευή", οι επισκευές θα πρέπει να ανατίθενται σε αναγνωρισμένους επαγγελματίες τεχνικούς επισκευών, ώστε να αποφεύγονται προβλήματα με την ασφάλεια. Ένας αναγνωρισμένος επαγγελματίας τεχνικός επισκευών είναι ένας επαγγελματίας τεχνικός επισκευών στον οποίο έχει δοθεί από τον κατασκευαστή πρόσβαση στις οδηγίες και στη λίστα ανταλλακτικών του προϊόντος σύμφωνα με τις μεθόδους που περιγράφονται σε νομοθετικές πράξεις με βάση την Οδηγία 2009/125/EK.

**Ωστόσο, μόνο ο εκπρόσωπος σέρβις (δηλ. εξουσιοδοτημένοι επαγγελματίες τεχνικοί επισκευών) με τον οποίο μπορείτε να επικοινωνήσετε μέσω του αριθμού τηλεφώνου που αναφέρεται στο εγχειρίδιο χρήσης/στην κάρτα εγγύησης ή μέσω του τοπικού σας εξουσιοδοτημένου καταστήματος μπορεί να παρέχει σέρβις σύμφωνα με τους όρους της εγγύησης. Επομένως, έχετε υπόψη σας ότι οι επισκευές από επαγγελματίες τε-**

**χνικούς επισκευών (οι οποίοι δεν είναι εξουσιοδοτημένοι από τη Indesit ) θα καταστήσουν άκυρη την εγγύηση.**

### Εξ ιδίων επισκευή

Εξ ιδίων επισκευή μπορεί να γίνει από τον τελικό χρήστη όσον αφορά τα εξής ανταλλακτικά: πόρτα, μεντεσές και στεγανοποιήσεις πόρτας, άλλες στεγανοποιήσεις, συγκρότημα ασφάλισης πόρτας και πλαστικά περιφερειακά όπως διανομείς απορρυπαντικού (μια ενημερωμένη λίστα είναι διαθέσιμη και στη διεύθυνση [parts-selfservice.europeanappliances.com](http://parts-selfservice.europeanappliances.com) από 1η Μαρτίου 2021)

Επιπλέον, για τη διασφάλιση της ασφάλειας της συσκευής και για την αποτροπή κινδύνου σοβαρού τραυματισμού, η αναφερθείσα εξ ιδίων επισκευή θα γίνεται με τήρηση των οδηγιών στο εγχειρίδιο χρήστη σχετικά με την εξ ιδίων επισκευή ή των οδηγιών που είναι διαθέσιμες στη διεύθυνση [parts-selfservice.europeanappliances.com](http://parts-selfservice.europeanappliances.com) Για την ασφάλειά σας, αποσυνδέστε από την πρίζα το προϊόν πριν επιχειρήσετε οποιαδήποτε εξ ιδίων επισκευή.

Η επισκευή και οι προσπάθειες επισκευής από τελικούς χρήστες για εξαρτήματα που δεν περιλαμβάνονται σε μια τέτοια λίστα και/ή χωρίς τήρηση των οδηγιών στα εγχειρίδια χρήσης για εξ ιδίων επισκευή ή που δεν είναι διαθέσιμες στο [parts-selfservice.europeanappliances.com](http://parts-selfservice.europeanappliances.com), μπορεί να προκαλέσει προβλήματα ασφάλειας

που δεν αποδίδονται στο [parts-selfservice.europeanappliances.com](http://parts-selfservice.europeanappliances.com) , και θα ακυρώσουν την εγγύηση του προϊόντος. Επομένως, συνιστάται θερμά οι τελικοί χρήστες να απέχουν από προσπάθειες διενέργειας επισκευών που δεν εμπίπτουν στην αναφερθείσα λίστα ανταλλακτικών, απευθυνόμενοι σε αυτές τις περιπτώσεις σε εξουσιοδοτημένους επαγγελματίες τεχνικούς επισκευών ή σε αναγνωρισμένους επαγγελματίες τεχνικούς επισκευών. Αντιθέτως, τέτοιου είδους προσπάθειες από τελικούς χρήστες μπορεί να προκαλέσουν προβλήματα ασφάλειας και να προξενήσουν ζημιά στη συσκευή και συνεπώς να προκαλέσουν πυρκαγιά, πλημμύρα, ηλεκτροπληξία και σοβαρό τραυματισμό.

Για παράδειγμα, αλλά χωρίς περιορισμό σε αυτές, οι ακόλουθες επισκευές πρέπει να ανατίθενται σε εξουσιοδοτημένους επαγγελματίες τεχνικούς επισκευών ή σε αναγνωρισμένους επαγγελματίες τεχνικούς επισκευών: επισκευές σε μοτέρ, συγκρότημα αντλίας, κύρια πλακέτα, πλακέτα μοτέρ, πλακέτα οθόνης, αντιστάσεις θέρμανσης κλπ.

Ο κατασκευαστής/πωλητής δεν μπορεί να θεωρηθεί υπεύθυνος σε καμία περίπτωση μη συμμόρφωσης των τελικών χρηστών με τα οριζόμενα παραπάνω

Η περίοδος διαθεσιμότητας ανταλλακτικών του πλυντηρίου ρούχων ή πλυντηρίου-στεγνωτηρίου ρούχων που προμηθευτήκατε είναι 10 έτη. Στη διάρκεια αυτής της περιόδου θα υπάρχουν διαθέσιμα γνήσια ανταλλακτικά για τη σωστή λειτουργία του πλυντηρίου ρούχων ή πλυντηρίου-στεγνωτηρίου ρούχων.

## Πώς να αποκτήσετε πρόσβαση στους κύκλους πλύσης

Όταν η συσκευή είναι απενεργοποιημένη, πατώντας ταυτόχρονα και παρατεταμένα τα κουμπιά βοηθητικής λειτουργίας 1 και 2, εμφανίζεται μια αντίστροφη μέτρηση 3-2-1 και οι συνολικοί κύκλοι πλυσίματος που έχουν ολοκληρωθεί στη συσκευή.

Μετά την εμφάνιση των συνολικών κύκλων πλυσίματος, εμφανίζονται οι κωδικοί βλάβης, εάν υπάρχουν.

Χρησιμοποιήστε τον παρακάτω πίνακα για να ερμηνεύσετε τις πληροφορίες στην οθόνη.

Πληροφορίες στην οθόνη	Αιτία	Λύση
E99	Εκτελείται αλόγιστος ασφαλείας στη συσκευή	Περιμένετε να σβήσει το μήνυμα. Μετά το πάτημα των κουμπιών βοηθητικής λειτουργίας 1 και 2, δείτε τις πληροφορίες στην οθόνη.
SC	Το πρόβλημα δεν επιλύθηκε κατά τον έλεγχο.	Καλέστε το εξουσιοδοτημένο κέντρο σέρβις.
E5	Το φίλτρο της αντλίας ίσως είναι φραγμένο.	Καθαρίστε το φίλτρο της αντλίας. Βλ. τμήμα "Αποστράγγιση υπολειπόμενου νερού και καθαρισμός του φίλτρου της αντλίας". Δοκιμάστε με έναν κύκλο στυψίματος. Αν δεν λύθηκε το πρόβλημα, καλέστε το σέρβις.
E8	Ίσως το πλυντήριο δεν λαμβάνει νερό.	<ul style="list-style-type: none"> <li>• Ανοίξτε τους διακόπτες παροχής νερού.</li> <li>• Βεβαιωθείτε ότι δεν υπάρχει διακοπή νερού.</li> <li>• Ελέγξτε τη σύνδεση του εύκαμπτου σωλήνα εισόδου νερού, αν έχει τσακίσει ο εύκαμπτος σωλήνας ισώστε τον.</li> <li>• Καθαρίστε το φίλτρο της αντλίας. Βλ. τμήμα "Αποστράγγιση υπολειπόμενου νερού και καθαρισμός του φίλτρου της αντλίας".</li> <li>• Κλείστε το μπροστινό κάλυμμα της συσκευής. Βεβαιωθείτε ότι το κάλυμμα έχει ασφαλίσει. Δοκιμάστε άλλη μία φορά τη λειτουργία της συσκευής. Αν δεν λύθηκε το πρόβλημα, καλέστε το σέρβις.</li> </ul>
E29	Η συσκευή έχει μεταβεί σε λειτουργία αυτοπροστασίας λόγω προβλήματος σε παροχή (όπως σε τάση δικτύου ρεύματος, πίεση νερού κλπ.).	Για να ακυρώσετε το πρόγραμμα, γυρίστε το περιστροφικό κουμπί Επιλογής προγράμματος για να επιλέξετε άλλο πρόγραμμα. Το προηγούμενο πρόγραμμα θα ακυρωθεί. Βλ. "Ακύρωση του προγράμματος". Αν το πρόβλημα επιμένει, καλέστε το σέρβις.
E17	Υπάρχει υπερβολικός αφρός στο πλυντήριο μετά την ολοκλήρωση του κύκλου.	<ul style="list-style-type: none"> <li>• Φυλάσσετε το απορρυπαντικό σε κλειστό και ξηρό μέρος. Μην το φυλάσσετε σε υπερβολικά ζεστά μέρη.</li> <li>• Χρησιμοποιείτε μικρότερες ποσότητες απορρυπαντικού για πορώδη είδη όπως από τούλι.</li> <li>• Χρησιμοποιείτε ποσότητα απορρυπαντικού που είναι κατάλληλη για την ποσότητα των ρούχων και τον βαθμό λερώματος.</li> <li>• Χρησιμοποιείτε μόνο την απαραίτητη ποσότητα απορρυπαντικού.</li> <li>• Βεβαιωθείτε ότι προσθέτετε το απορρυπαντικό στο σωστό διαμέρισμα του συρταριού απορρυπαντικού.</li> <li>• Εκτελέστε το πρόγραμμα Καθαρισμός τυμπάνου με το πλυντήριο κενό. Βλ. πρόγραμμα "Καθαρισμός τυμπάνου" Αν η συσκευή σας δεν διαθέτει πρόγραμμα Καθαρισμός τυμπάνου, χρησιμοποιήστε το πρόγραμμα Βαμβακερά 90C.</li> <li>• Μετά την εκτέλεση ενός σύντομου προγράμματος χωρίς απορρυπαντικό, ελέγξτε το πλυντήριο. Αν το πρόβλημα επιμένει, καλέστε το σέρβις.</li> </ul>
E18	Ο κύκλος στυψίματος δεν λειτούργησε λόγω ανισοκατανομής των ρούχων στο πλυντήριο.	Ελέγξτε τα ρούχα μέσα στη συσκευή. Ίσως δεν επαρκεί η ποσότητα των ρούχων. Προσπαθήστε πάλι αυξάνοντας την ποσότητα των ρούχων. Ίσως τα ρούχα δεν είναι ομοιόμορφα κατανεμημένα, ξεχωρίστε τα με το χέρι και κατανείμτέ τα ομοιόμορφα μέσα στη συσκευή. Δοκιμάστε με έναν κύκλο στυψίματος.
E12	Ίσως υπάρχει νερό μέσα στη συσκευή.	Αποσυνδέστε τη συσκευή από την πρίζα. Ίσως υπάρχει νερό κάτω από τη συσκευή. Καθαρίστε το νερό κάτω από τη συσκευή. Συνδέστε πάλι τη συσκευή στην πρίζα. Δοκιμάστε τη συσκευή με ένα σύντομο πρόγραμμα. Αν το πρόβλημα επιμένει ή δείτε διαρροή νερού από έναν από τους εύκαμπτους σωλήνες, κλείστε τις βαλβίδες και καλέστε το σέρβις.
E27	Ελέγξτε την αποστράγγιση νερού της συσκευής.	Βλ. τμήμα "Σύνδεση του εύκαμπτου σωλήνα αποστράγγισης στην αποχέτευση".
E84	Δεν είναι εφικτή η δημιουργία σύνδεσης BLE.	Ελέγξτε, προσπαθήστε πάλι τη σύνδεση. Βλ. τμήμα "Λειτουργία HomeWhiz και λειτουργία τηλεχειρισμού". Αν το πρόβλημα επιμένει, καλέστε το σέρβις.



## Mašina za pranje veša

Uputstvo za upotrebu



IM 862 MY TIME EE

## Prvo pročitajte ovo korisničko uputstvo!

Poštovani kupci,





Hvala što ste izabrali Indesit proizvod. Nadamo se da ćete na najbolji mogući način iskoristiti svoj uređaj koji je napravljen sa visokim kvalitetom i vrhunskom tehnologijom. Iz tog razloga, pročitajte ovo uputstvo za upotrebu i sve druge prateće dokumente pažljivo pre korišćenja proizvoda.

Pratite uputstva obraćajući pažnju na sve informacije i upozorenja navedena u uputstvu za upotrebu. Na taj način štitite sebe i svoj proizvod od mogućih opasnosti.

Sačuvajte uputstvo za upotrebu. Ako ovaj uređaj predate trećem licu, priložite i ovo uputstvo za upotrebu. Uslovi garancije, načini korišćenja i rešavanja problema za vaš proizvod navedeni su u ovom priručniku.

### Simboli i definicije

Sledeći simboli se koriste u uputstvu za korisnike:

	Opasnost koja bi mogla za rezultat imati smrt ili ozledu.
	Važne informacije i korisni saveti u vezi sa upotrebom.
	Pročitajte uputstvo za upotrebu!
	Reciklabilni materijali.
	Upozorenje na vrelе površine.
<b>UPOZORENJE</b>	Opasnost koja može za rezultat imati materijalnu štetu na proizvodu ili okolini.

## Pregled sadržaja

<b>1 Bezbednosna uputstva.....</b>	<b>46</b>	6.5 Programi.....	64
1.1 Predviđena namena .....	46	6.6 Izbor temperature .....	66
1.2 Sigurnost dece, ugroženih osoba i kućnih ljubimaca.....	46	6.7 Odabir brzine centrifuge.....	66
1.3 Električna bezbednost.....	47	6.8 Odabir pomoćne funkcije .....	67
1.4 Bezbednost pri rukovanju .....	48	6.8.1 Dodatne funkcije .....	67
1.5 Bezbednost pri ugradnji .....	48	6.8.2 Funkcije/Programi odabrani pritiskom funkcijskih tipki na 3 sekunde.....	68
1.6 Bezbednost rukovanja.....	50	6.9 Vreme završetka .....	69
1.7 Bezbednost pri održavanju i čišćenju .....	51	6.10 Pokretanje programa.....	69
<b>2 Važna uputstva za životnu sredinu .</b>	<b>52</b>	6.11 Zaključavanje vrata za punjenje veša .....	70
2.1 Usaglašenost sa WEEE Direktivom.....	52	6.12 Promena odabira nakon početka programa.....	70
2.2 Informacije o ambalaži .....	52	6.13 Otkazivanje programa .....	71
<b>3 Tehničke specifikacije .....</b>	<b>53</b>	6.14 Završetak programa .....	71
<b>4 Instalacija .....</b>	<b>54</b>	<b>7 Održavanje i čišćenje .....</b>	<b>71</b>
4.1 Odgovarajuće mesto za instalaciju.....	54	7.1 Čišćenje fioke za deterdžent.....	71
4.2 Montaža poklopaca donje ploče ..	54	7.2 Čišćenje vrata za punjenje i bubnja .....	72
4.3 Skidanje bezbednosnih transportnih vijaka.....	55	7.3 Čišćenje kućišta i kontrolne ploče ..	72
4.4 Povezivanje na vodovodnu mrežu ..	55	7.4 Čišćenje filtera za dovod vode.....	72
4.5 Povezivanje odvodnog creva sa odvodnim otvorom .....	56	7.5 Ispuštanje preostale vode i čišćenje filtera pumpe .....	73
4.6 Podešavanje postolja.....	56	<b>8 Rešavanje problema.....</b>	<b>73</b>
4.7 Priključivanje na izvor električne energije.....	56	<b>9 ODRICANJE ODGOVORNOSTI / UPOZORENJE .....</b>	<b>78</b>
4.8 Pokretanje.....	57		
<b>5 Preliminarna priprema .....</b>	<b>57</b>		
5.1 Sortiranje veša.....	57		
5.2 Priprema veša za pranje .....	57		
5.3 Saveti za uštedu energije i vode... ..	58		
5.4 Stavljanje veša .....	58		
5.5 Odgovarajući kapacitet punjenja.. ..	58		
5.6 Korišćenje deterdženta i omekšivača.....	58		
5.7 Saveti za efikasno pranje.....	60		
5.8 Prikazano vreme trajanja programa .....	61		
<b>6 Rukovanje proizvodom.....</b>	<b>61</b>		
6.1 Kontrolna tabla .....	61		
6.2 Simboli na ekranu.....	62		
6.3 Tabelu programa i korišćenja.....	62		
6.4 Izbor programa .....	64		



## 1 Bezbednosna uputstva

Ovaj odeljak sadrži bezbednosna uputstva koja će vam pomoći da se zaštitite od rizika od telesnih ozleda ili oštećenja imovine.

Naša kompanija nije odgovorna za oštećenja koja mogu nastati ako se ne poštuju ova uputstva.

- Postupke instalacije i popravke uvek mora obavljati ovlašćeni servis.
- Koristite isključivo originalne rezervne delove i dodatke.
- Ne popravljajte i ne menjajte nijednu komponentu proizvoda ako to nije jasno naznačeno u korisničkom priručniku.
- Ne modifikujte proizvod.



### 1.1 Predviđena namena

- Ovaj proizvod je dizajniran za upotrebu u domaćinstvu. Nije namenjen za komercijalnu upotrebu i ne treba ga koristiti van svoje namene.
- Ovaj proizvod sme da se koristiti samo za pranje i ispiranje veša prema njihovim
- Ovaj uređaj je namenjen za upotrebu u domaćinstvima i sličnim objektima. Na primer:

- Kuhinje za zaposlene u prodavnicama, kancelarijama i drugim radnim okruženjima;
- Rančevi,
- Za goste u hotelima, motelima i drugim sličnim vrstama smeštajnih objekata;
- Noćenje sa doručkom, okruženje poput hostela,
- Zajedničke prostorije stambenih blokova ili vešeraja



### 1.2 Sigurnost dece, ugroženih osoba i kućnih ljubimaca

- Ovaj uređaj mogu koristiti deca od 8 godina i starija, i osobe sa ograničenim fizičkim, čulnim ili mentalnim sposobnostima, osobe koje nemaju dovoljno znanja ili iskustva ako su pod nadzorom ili su im data uputstva koja se tiču upotrebe uređaja na siguran način i opasnosti koje su uključene.
- Deca mlađa od 3 godine ne treba da se približavaju osim ako nisu pod neprekidnim nadzorom.
- Električni proizvodi su opasni za decu i kućne ljubimce. Deca i kućni ljubimci ne smeju se

igrati, penjati se ili ulaziti u proizvod. Pre upotrebe proverite unutrašnjost proizvoda.

- Koristite funkciju zaključavanja zbog dece da biste sprečili da deca manipulišu ovim proizvodom.
- Nemojte zaboraviti da zatvorite vrata za punjenje veša kada napuštate prostoriju u kojoj se nalazi ovaj proizvod. Deca i kućni ljubimci mogu se zaključati unutra i udaviti se.
- Deca ne bi trebalo da izvode radove čišćenja i održavanja bez nadzora odrasle osobe.
- Ambalažu držite van domašaja dece. Rizik od povrede ili gušenja.
- Držite sve deterdžente i dodatke koji se koriste s proizvodom van dohvata dece.
- Pre nego što odložite proizvod radi bezbednosti dece, odrežite kabl za napajanje, polomite i deaktivirajte mehanizam za zaključavanje vrata za punjenje.



### 1.3 Električna bezbednost

- Proizvod treba da se isključi iz struje za vreme instalacije, održavanja, čišćenja i

popravke. Iskopčajte proizvod iz utičnice ili isključite osigurač.

- Oštećene kablove za napajanje treba da zameni ovlašćeni servis kako bi se sprečile moguće opasnosti.
- Ne stavljajte kabal za napajanje ispod proizvoda ili na zadnju stranu proizvoda. Ne stavljajte teške predmete na kabal za napajanje. Nemojte savijati ili gnječiti kabl za napajanje, niti ga postavljati tako da dodiruje izvor toplote.
- Koristite samo originalni kabl. Ne koristite odsećene ili oštećene kablove.
- Za upravljanje proizvodom ne koristite produžni kabal, višestruku priključnicu ili adapter.
- Produžni kablovi, utičnice sa više priključaka, adapteri ili prenosivi izvori napajanja mogu se pregrijati i izazvati požar. Vodite računa da ne postavljate strujne utičnice i prenosive izvore napajanja blizu ili iza proizvoda.
- Utikač mora biti lako dostupan. Ako to nije moguće, na električnoj instalaciji biće dostupan mehanizam koji ispunjava zakone o električnoj

energiji i koji isključuje sve priključke iz mreže (osigurač, prekidač, glavni prekidač itd.).

- Ne dirajte utikač mokrim rukama.
- Kad isključujete uređaj, ne držite kabal za napajanje, već utikač.
- Vodite računa da utikač nije mokar, prljav ili prašnjav.
- Nikada ne priključujte svoj proizvod na uređaje za štednju električne energije. Takvi sistemi su štetni za proizvod.

#### 1.4 Bezbednost pri rukovanju

- Isključite proizvod iz utičnice pre premeštanja, uklonite priključke za izlaz vode i vodovod. Ispustite svu vodu koja je ostala unutar proizvoda.
- Ovaj je proizvod težak, nemojte sami sa njim postupati. Ako proizvod padne na vas, može izazvati povrede. Nemojte udariti ili ispustiti proizvod tokom transporta.
- Za podizanje i pomeranje proizvoda, nemojte držati delove poput vrata za punjenje veša. Gornja fioka treba da bude čvrsto pričvršćena prilikom pomeranja.

- Pomerite proizvod držeći ga u uspravnom položaju. Ako se ne može nositi uspravno, nagnite ga na desnu stranu gledano spreda.
- Vodite računa da se creva za dovod i odvod vode, kao i električni kabl, ne saviju, uklješete ili prignječe prilikom postavljanja proizvoda na mesto posle instalacije i procedura čišćenja.

#### 1.5 Bezbednost pri ugradnji

- Proverite informacije u priručniku i uputstvima za ugradnju kako biste pripremili proizvod za ugradnju i proverite jesu li električna mreža, vodovi za čistu vodu i izlaz za vodu prikladni. Ako nisu, pozovite električara i vodoinstalatera kako bi oni postavili instalacije po potrebi. Ove operacije su odgovornost kupca.
- Pre nego što započnete ugradnju, obavezno isključite osigurač da biste deaktivirali napajanje za liniju na koju će proizvod biti povezan.
- Ovaj proizvod je namenjen za upotrebu na visinama koje ne prelaze 2500 metara nadmorske visine.

- Pre instaliranja proverite ima li oštećenja na proizvodu. Nemojte da instalirate uređaj ako je oštećen.
- Uvek nosite ličnu zaštitnu opremu (rukavice, itd.) tokom instalacije, održavanja i popravke proizvoda. Postoji rizik od ozlede.
- Može doći do povreda ako se ruke stave u nepokrivene proreze. Zatvorite rupe transportnih sigurnosnih vijaka plastičnim čepovima.
- Ne instalirajte i ne ostavljajte proizvod na mestima na kojima bi mogao biti izložen spoljnim uslovima.
- Ne postavljajte proizvod na mesta gde temperatura može pasti ispod 0 °C.
- Ne stavljajte proizvod na tepih i slične podmetače. To bi moglo stvoriti opasnost od požara jer proizvod ne može da prima vazduh s donje strane.
- Postavite proizvod na ravnu i tvrdu površinu i uravnotežite ga s podesivim nogama.
- Uređaj povežite na uzemljenu utičnicu zaštićenu osiguračem sa voltažom navedenom na tipskoj nalepnici. Vodite računa da uzemljenje izvede stručni električar. Ne koristite proizvod bez odgovarajućeg uzemljenja u skladu sa lokalnim/nacionalnim propisima.
- Uključite proizvod u utičnicu sa vrednostima napona i frekvencije koje odgovaraju oznakama na nalepnici tipa.
- Ne uključujte proizvod u labave, polomljene, prljave, masne utičnice ili utičnice koje su izašle iz sedišta ili utičnica uz opasnost od kontakta sa vodom.
- Treba koristiti nove komplete creva isporučenih sa proizvodom. Ne koristite ponovo stare komplete creva. Ne stavljajte dodatke na creva.
- Priključite crevo za dovod vode direktno na slavinu za vodu. Pritisak iz slavine treba da bude minimalno 0,1 MPa (1 bar) i maksimum 1MPa (10 bara). 10 do 80 litara vode trebalo bi da istekne iz slavine za minut kako bi proizvod pravilno funkcionisao. Ako je pritisak vode iznad 1 MPa (10 bara), potrebno je postaviti ventil za smanjenje pritiska. Maksimalna dozvoljena temperatura je 25 °C.
- Postavite kraj creva za ispuštanje vode u odvod za otpadnu vodu, umivaonik ili kadu.

- Postavite kabl za napajanje i creva na mesta na kojima nema rizika od spoticanja.
- Nemojte ugrađivati proizvod iza vrata, kliznih vrata ili na drugom mestu koje sprečava potpuno otvaranje vrata.
- Ako na proizvod treba staviti mašinu za sušenje, fiksirajte ga odgovarajućim priključnim aparatom koji ćete dobiti od ovlašćenog servisa.
- Prilikom skidanja gornjih fijoka postoji opasnost od kontakta sa električnim komadima. Nemojte rastavljati gornju fioku proizvoda.
- Postavite proizvod najmanje 1 cm od ivica nameštaja.
- Ne stavlajte izvore paljenja (zapaljene sveće, cigarete itd.) ili izvore toplote (pegle, peći, pećnice itd.) na ili blizu proizvoda. Ne stavlajte zapaljive/eksplozivne materijale u blizini proizvoda.
- Ne penjite se na proizvod.
- Isključite proizvod iz utičnice i zatvorite slavinu ako proizvod nećete koristiti duže vreme.
- Deterdžent/materijal za održavanje može prskati iz fioke za deterdžent ako je otvorena dok mašina radi. Kontakt deterdženta sa kožom i očima je opasan.
- Vodite računa da se kućni ljubimci ne penju unutar proizvoda. Pre upotrebe proverite unutrašnjost proizvoda.

## 1.6 Bezbednost rukovanja

- Kada koristite uređaje, koristite samo deterdžente, omekšivače i dodatke za pranje veša.
- Nikada na proizvodu nemojte koristiti hemijske rastvore. Ovi materijali nose opasnost od eksplozije.
- Ne koristite neispravne ili oštećene proizvode. Iskopčajte proizvod sa napajanja (ili isključite osigurač na koji je povezan), zatvorite slavinu za vodu i pozovite ovlašćeni servis.
- Nemojte na silu otvarati zaključana vrata za punjenje. Vrata će se otvoriti kada se pranje završi. Ako se vrata ne otvore, primenite rešenja koja su priložena za grešku „Loading door cannot be opened” (Vrata za punjenje se ne mogu otvoriti) u odeljku Rešavanje problema.
- Ne perite elemente kontaminirane benzinom, kerozinom, benzenom, reduktantom, alkoholom ili

drugim zapaljivim ili eksplozivnim materijalima i industrijskim hemikalijama.

- Nemojte direktno koristiti deterdžent za hemijsko čišćenje i nemojte prati, ispirati ili centrifugirati veš kontaminovan deterdžentom za hemijsko čišćenje.
- Ne stavljajte ruke u rotirajući bubanj. Sačekajte dok bubanj prestane da se okreće.
- Ako perete veš na visokim temperaturama, ispuštena voda za pranje bi mogla da stvori operkotine na vašoj koži, ako dođe u dodir sa kožom, npr. kada je odvodno crevo priključeno na slavinu. Ne dodirujte ispuštenu vodu.
- Preduzmite sledeće mere predostrožnosti da biste sprečili stvaranje biofilma i neprijatnih mirisa:
  - Vodite račune da je prostorija u kojoj je mašina za pranje veša smeštena dobro provetrena.
  - Na kraju programa obrišite gumu i staklo na vratima za punjenje suvom i čistom krpom.
- Staklo na vratima za punjenje postaje vruće tokom pranja na visokim temperaturama. Zbog toga naročito nemojte da

dozvolite deci da dodiruju staklo vrata za punjenje tokom pranja.

- Pre odlaganja istrošenih i dalje neupotrebljivih predmeta:
  1. Isključite utikač i izvadite ga iz utičnice.
  2. Isecite kabl za napajanje i iskopčajte ga sa utikačem iz uređaja.
  3. Polomite mehanizam za zaključavanje vrata za punjenje kako biste onemogućili njihovu funkciju.
  4. Nemojte dopustiti deci da se igraju sa starim proizvodom.



### 1.7 Bezbednost pri održavanju i čišćenju

- Pre čišćenja ili servisiranja mašine za pranje veša, isključite je ili onemogućite napajanje električnom energijom na osiguraču.
- Ako treba da pomerite proizvod radi čišćenja, nemojte povlačiti mašinu za poklopac. Poklopac može da pukne i da izazove povredu!
- Ne stavljajte ruke, noge i metalne predmete ispod ili iza proizvoda. Ovo može da izazove zaglavljivanje, a svaka oštra ivica može da izazove telesne povrede.

- Čistom i suvom krpom obrišite strane materijale ili prašinu sa iglica utikača. Kada čistite utikač, nemojte koristiti mokru ili vlažnu krpu. U suprotnom postoji opasnost od požara ili strujnog udara.
- Ne perite proizvod uređajima za pranje pod pritiskom, uređajima koji raspršuju paru, vodu ili izlivanjem vode. Postoji opasnost od strujnog udara.
- Za čišćenje proizvoda ne koristite oštre ili abrazivne alate. Za čišćenje nemojte koristiti sredstva za čišćenje u domaćinstvu, sapune, deterdžente, plin, benzin, razređivač, alkohol, lakove itd.
- Sredstva za čišćenje koja sadrže rastvarače mogu izazvati otrovne pare (npr. rastvori za čišćenje.) Ne koristite sredstva za čišćenje koji sadrže rastvarače.
- Kada otvorite ladicu za deterdžent za potrebe čišćenja, u njoj može biti ostataka deterdženta.
- Ne demontirajte filter pumpe za pražnjenje dok proizvod radi.
- Temperatura u mašini može porasti do 90 °C. Očistite filter nakon što se voda u mašini ohladi kako biste izbegli rizik od opekotina.

## 2 Važna uputstva za životnu sredinu

### 2.1 Usaglašenost sa WEEE Direktivom



Ovaj proizvod je usaglašen sa WEEE direktivom Evropske unije (2012/19/EU). Ovaj proizvod nosi simbol klasifikacije za odlaganje električne i elektronske opreme

(WEEE).

Ovaj proizvod je napravljen od visokokvalitetnih delova i materijala koji se mogu ponovo koristiti i pogodni su za recikliranje. Ne odlažite otpadni proizvod zajedno sa uobičajenim otpadom iz domaćinstva i drugim otpadom na kraju njihovog korisnog veka. Odnosite ga u sabirni centar za reciklažu električne i

elektronske opreme. Konsultujte svoje lokalne nadležne organe da biste saznali više o ovim sabirnim centrima.

### Usaglašenost sa RoHS Direktivom

Proizvod koji ste kupili u saglasnosti je sa RoHS Direktivom Evropske unije (2011/65/EU). On ne sadrži štetne i zabranjene materijale navedene u Direktivi.

### 2.2 Informacije o ambalaži

Ambalažni materijali ovog proizvoda su napravljeni od materijala koji mogu da se recikliraju u skladu sa nacionalnim propisima o zaštiti životne sredine. Ne bacajte materijal pakovanja zajedno sa kućnim ili drugim otpadom. Odnosite ih do sabirnih centara za ambalažu koji su određeni od strane lokalnih vlasti.

### 3 Tehničke specifikacije

SR

Ime dobavljača ili komercijalni brend	INDESIT
Naziv modela	IM 862 MY TIME EE
	859991690570
Nazivna Kapacitet (kg)	8
Maksimalna brzina centrifuge (ciklus/min)	1200
Ugradni	No
Visina (cm)	84,5
Širina (cm)	60
Dubina (cm)	54,6
Jednostruki ulaz za vodu / dvostruki ulaz za vodu	+ / -
Priključivanje na izvor električne energije (V/Hz)	230 V / 50Hz
Ukupna struja (A)	10
Ukupna snaga napajanja (W)	2200
Glavni kod modela	1820



Podaci o modelu sačuvani u bazi podataka o proizvodu mogu se dobiti unosom sledeće internet stranice i pretragom po identifikacionom broju vašeg modela (\*) koji se nalazi na oznaci potrošnje električne energije.

<https://eprel.ec.europa.eu/>

**SUPPLIER'S NAME**      **MODEL IDENTIFIER** → (\*)

A

A

Tabela simbola

Temperatura	Uključi/lsključi	Start / Pauza	Zaključavanje dece	Nema vode	centrifuge	Nema centrifuge	Zadržavanje ispiranja	Završava za	Zaključavanje zbog dece	Centrifuga + izbacivanje vode	Dodatno ispiranje
Pretpranje	Para	Brzo režim	vode ±	Ušteda vode							

## 4 Instalacija



Prvo pročitajte odeljak „Bezbednosna uputstva“!



Prilikom odabira programa, vaša mašina za pranje veša automatski detektuje količinu veša stavljenog unutra.

Prilikom instaliranja proizvoda, pre prve upotrebe, potrebno je izvršiti kalibraciju kako bi se osiguralo da se količina veša detektuje na najtačniji način.

Da biste to uradili, izaberite program za čišćenje bubnja\* i otkazite funkciju centrifuge. Pokrenite program bez veša. Sačekajte da se program završi, što će trajati oko 15 minuta.

\*Naziv programa može se razlikovati u zavisnosti od modela. Za odgovarajući izbor programa, pregledajte odeljak opisa programa.

- Priprema lokacije i priključaka za struju, vodovod i kanalizaciju na mestu instalacije proizvoda su odgovornost kupca.
- Pazite da se creva za dovod i odvod vode, kao i električni kabl, ne saviju, uklješte ili prignječe prilikom postavljanja proizvoda na mesto posle instalacije i procedura čišćenja.
- Pre instalacije vizuelno proverite da li na njemu postoje oštećenja. Nemojte da instalirate uređaj ako je oštećen. Oštećeni proizvodi predstavljaju opasnost za vašu bezbednost.

### 4.1 Odgovarajuće mesto za instalaciju

- Postavite proizvod na čvrst i ravan pod. Nemojte da ga stavljate na deo tepih ili druge slične površine. Postavljanje na neodgovarajući pod će uzrokovati probleme sa bukom i vibracijama.

- Ukupna težina mašine za pranje i sušenje veša - sa punim opterećenjem - kada se postave jedna na drugu dostiže približno 180 kilograma. Proizvod postavite na čvrst i ravan pod koji ima dovoljnu.
- Ne stavljajte proizvod na strujni kabl.
- Ne postavljajte proizvod na mesta gde temperatura može pasti ispod 5 °C. Zamrzavanje može oštetiti vaš proizvod.
- Ostavite najmanje 1 cm prostora između proizvoda i nameštaja.
- Ako ćete proizvod postavljati na površinu sa stepenicama, nikada ga ne postavljajte blizu ivice.
- Ne stavljajte proizvod na platformu.
- Ne stavljajte izvore toplote kao što su šporeti, pegle, pećnice, grijalice itd. na mašinu za pranje veša i nemojte ih koristiti na proizvodu.

SR

### 4.2 Montaža poklopca donje ploče



Kod nekih modela, osnovni delovi proizvoda su potpuno zatvoreni. Ovi proizvodi nemaju utikače i poklopce.

- Da biste povećali zvučnu udobnost proizvoda, pričvrstite poklopac A nakon uklanjanja pene sa pakovanja.

#### Poklopac A

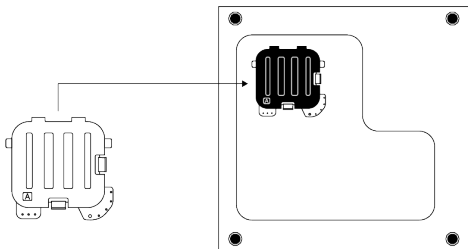

Nagnite mašinu malo unazad. Naslonite jezičke poklopca A na donju ploču. Završite montažu okretanjem poklopca.

- Poklopac B i zatvarač su opcioni. Ako je dostupno, pričvrstite poklopac B i zatvarač.

## Poklopac B

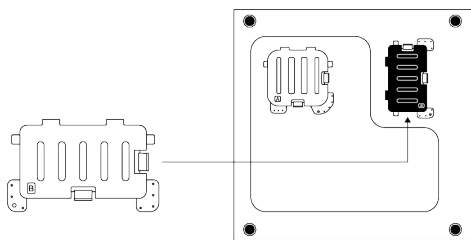

Naslonite jezičke poklopca B na donju ploču. Završite montažu okretanjem poklopca.

## Zatvarač

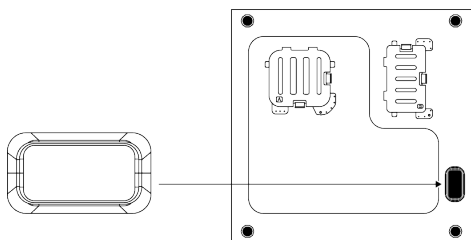

Umetnite zatvarač tako što ćete ga pritisnuti prstom.

### 4.3 Skidanje bezbednosnih transportnih vijaka.

1. Olabavite sve vijke za potrebe transporta odgovarajućim ključem dok se ne budu mogli slobodno okrenuti.
2. Savijte unutrašnji deo tako što ćete ga pritisnuti u predelu za hvatanje i izvucite deo.
3. Pričvrstite plastične poklopce isporučene u vrećici uputstva za upotrebu u rupe na zadnjoj ploči.

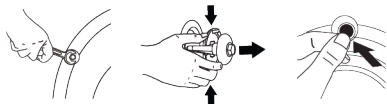

#### NAPOMENA

Uklonite transportne bezbednosne vijke pre uključivanja proizvoda. U suprotnom će se proizvod oštetiti.



#### NAPOMENA

Držite transportne bezbednosne vijke na sigurnom mestu da biste ih mogli ponovo koristiti kad se proizvod bude nekad ponovo prenosio.

Postavite transportne bezbednosne vijke u obrnutom redosledu u odnosu na proceduru rastavljanja. Nikad ne pomerajte proizvod bez montiranih bezbednosnih vijaka.

SR

### 4.4 Povezivanje na vodovodnu mrežu



#### NAPOMENA

Modeli sa jednostrukim dovodom vode ne smeju da se spajaju na slavinu sa toplom vodom. U tom slučaju će se oštetiti veš ili će proizvod uključiti zaštitu i neće raditi.

Na novom proizvodu nemojte koristiti stara ili korišćena creva za dovod vode. To može prouzrokovati curenje vode iz mašine i zaprljati vaš veš.

1. Sve navrtke pritegnite ručno. Nikad ne koristite alat za pritezanje ovih navrtki.
2. Nakon povezivanja crijeva otvorite slavine u potpunosti kako biste proverili da li curi voda na mestima priključka. Ako curi, zatvorite slavinu i uklonite navrtku. Proverite zaptivač i ponovo pažljivo pritegnite maticu. Da biste sprečili curenja vode i oštećenje, slavine držite zatvorene kada ne koristite proizvod.

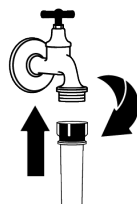

## 4.5 Povezivanje odvodnog creva sa odvodnim otvorom

1. Prključite kraj creva direktno na kanalizacionu cev, odvod lavaboa ili kade.



Kuća će vam biti poplavljena ako se odvodno crevo otkači tokom ispuštanja vode. Takođe postoji opasnost od opekotina zbog visokih temperatura pranja. Da biste sprečili takve situacije i postarali se da proizvod obavlja procese prihvatanja i ispuštanja vode bez problema, pričvrstite crevo za odvod čvrsto.

2. Spojite crevo za odvod minimalne dužine 40 cm, a maksimalne dužine 100 cm.
3. Postavljanje creva za odvod vode na nivou tla ili blizu poda (40 cm ispod), a zatim podizanje otežava ispuštanje vode i veša može izaći izuzetno mokro. Zato treba da se držite visina opisanih na slici.

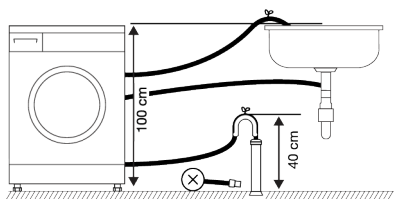

4. Da biste sprečili vraćanje otpadne vode u proizvod i obezbedili lako ispuštanje vode, ne potapajte kraj creva u otpadnu vodu i ne ubacujte ga u odvod duže od 15 cm. Ako je predugačko, skratite ga.
5. Kraj creva ne sme da se savija i ne sme da se gazi, a crevo se ne sme ukleštiti između odvoda i proizvoda. U suprotnom može doći do problema sa ispuštanjem vode.
6. Ako je dužina creva prekratka, produžite ga originalnim dodatnim crevom. Ukupna dužina creva ne sme biti duža od 3,2 m. Da biste sprečili curenje vode, uvek pričvrstite vezu između produžnog

creva i odvodnog creva proizvoda odgovarajućom stezaljkom kako se ne bi odvojila i izazvala curenje.

## 4.6 Podešavanje postolja



### UPOZORENJE

Da bi osigurali tiši rad proizvoda bez vibracija, on mora da stoji ravno i u ravnoteži na svojim stopama. Uravnotežite proizvod podešavanjem stopa. U suprotnom se može desiti da se proizvod pomera sa svog mesta i izazove probleme sa vibracijama, zvukovima i lomovima. Da ne biste oštetili matice za fiksiranje, nemojte koristiti nikakve alate za otpuštanje matica.

1. Rukom otpustite blokirajuće navrtke na stopama.
2. Podesite stope dok proizvod bude mogao da stoji ravno i balansirano.
3. Sve blokirajuće navrtke pritegnite ponovo ručno.

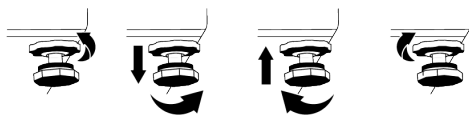

## 4.7 Priklučivanje na izvor električne energije

Proizvod priključite na uzemljenu utičnicu koja je zaštićena osiguračem od 16 A. Naša kompanija neće biti odgovorna za štetu koja će nastati usled korišćenja proizvoda bez uzemljenja u skladu sa lokalnim propisima.

- Povezivanje mora da bude obavljeno prema nacionalnim standardima.
- Kablovska električna infrastruktura proizvoda mora biti odgovarajuća i prilagođena zahtevima proizvoda. Preporučuje se upotreba uređaja sa rezidualnom strujom.
- Utičač kabla za napajanje mora da bude pristupačan nakon instalacije.

- Ako je trenutno napajanje na osiguraču ili sklopci u vašoj kući manje od 16 ampera, neka vam električar ugradi osigurač od 16 ampera.
- Napon naveden u "Tehničkim specifikacijama" mora da bude jednak naponu vaše električne mreže.
- Ne priključivati preko produžnih kablova ili razvodnika. Zbog povezivanja kabla može doći do pregrevanja i opekotina.



Oštećene kablove za napajanje treba da zameni ovlašćeni servis kako bi se sprečile moguće opasnosti.

## 4.8 Pokretanje

Pre nego što počnete da koristite proizvod, uverite se da su sprovedene pripreme opisane u odeljku „Uputstva za zaštitu

## 5 Preliminarna priprema



Prvo pročitajte odeljak „Bezbednosna uputstva“!

### 5.1 Sortiranje veša

- Sortirajte veš prema vrsti tkanine, boji, prema tome koliko je prljav i prema dozvoljenoj temperaturi vode.
- Uvek se držite uputstava koja su navedena na etiketama za održavanje odeće.

### 5.2 Priprema veša za pranje

- Veš sa metalnim dodacima kao što su umetnute žice, kopče kaiša i metalna dugmad mogu da oštete proizvod. Uklonite metalne dodatke ili operite takav veš tako što ćete ga staviti u vreću za veš ili jastučnicu.
- Izvadite sve stvari iz džepova, kao što su novčići, olovke i spajalice, izvrnite džepove naopačke i iščetkajte ih. Takvi objekti mogu da oštete proizvod ili da izazovu problem sa bukom.
- Odeću male veličine, kao što su dečije sokne i najlon čarape, stavite u vreću za veš ili jastučnicu.

životne sredine“ i „Instalacija“. Da biste pripremili proizvod za pranje veša, prvo uključite program za čišćenje doboša. Ako ovaj program nije dostupan na vašem proizvodu, koristite metod koji je opisan u odeljku „Čišćenje vrata za punjenje i bubnja“.

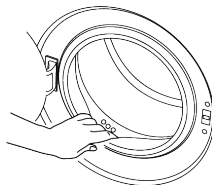

U proizvodu je ostalo malo vode zbog procesa kontrole kvaliteta u proizvodnji. To ne šteti proizvodu.

- Zaveses stavlajte tako da ih ne pritiskate. Uklonite dodatke sa zavesa. Predmeti za kačenje zavesa mogu prouzrokovati povlačenje i cepanje zavesa.
- Zatvorite rajsferšluse, zašijte dugmad koja visi i usijte pocepano.
- Perite proizvode označene sa „pere se u mašini“ ili „pere se na ruke“ samo u odgovarajućem programu.
- Ne perite beli i obojeni veš zajedno. Novi tamni pamučni veš može da ispusti puno boje. Perite ih posebno.
- Uporne fleke se moraju pravilno obraditi pre pranja.
- Pantalone i osetljivo rublje perite izvrnuto naopačke.
- Veš koji je bio izložen materijama kao što su brašno, prašina, mleko u prahu itd. mora dobro da se istrese pre stavljanja u proizvod. Takve prašine i praškovi na vešu mogu da se natalože u unutrašnjosti proizvoda tokom vremena i izazovu oštećenje.

### 5.3 Saveti za uštedu energije i vode

Sledeće informacije će vam pomoći da ovaj proizvod koristite na ekološki i energetski efikasan način.

- Proizvod koristiti za najveći kapacitet koji dozvoljava izabrani program, ali ne preopterećujte mašinu. Pogledajte „Tabelu programa i korišćenja“
- Poštujte uputstva u vezi sa temperaturom data na pakovanju deterdženta.
- Malo prljav veš perite na niskim temperaturama.
- Koristite brže programe za male količine ili malo prljav veš.
- Ne koristite pretpranje i visoke temperature za veš koji nije mnogo prljav ili isflekan.
- Ako planirate da sušite veš u mašini za sušenje veša, izaberite najveću brzinu centrifuge koja je preporučena za proces pranja.
- Nemojte da koristite više deterdženta nego što je preporučeno na njegovom pakovanju.

### 5.4 Stavljanje veša

1. Otvorite vrata za punjenje veša.
2. Stavite odeću u proizvod bez nabijanja.
3. Gurnite vrata za punjenje da biste ih zatvorili tako da pritom čujete zvuk zaključavanja. Pazite da vrata ništa ne zahvate. Vrata za punjenje su zaključana dok je program u toku. Brava vrata će se otvoriti kada se program završi. Tada možete da otvorite vrata za punjenje veša. Ako se vrata ne otvore, primenite rešenja koja su priložena za grešku „Loading door cannot be opened“ (Vrata za ubacivanje veša se ne mogu otvoriti) u odeljku Rešavanje problema.

### 5.5 Odgovarajući kapacitet punjenja

Maksimalni kapacitet punjenja zavisi od vrste veša, od toga koliko je prljav i koji program želite da koristite.

Proizvod automatski podešava količinu vode na osnovu težine stavljenog veša.



Pratite informacije iz odeljka „Tabela programa i potrošnje“. Ako je preopterećen uređaj, rezultati pranja biće slabiji. Štaviše, mogu se javiti problemi sa bukom i vibriranjem.

### 5.6 Korišćenje deterdženta i omekšivača



#### NAPOMENA

Pročitajte uputstva proizvođača na pakovanju dok koristite deterdžente, omekšivače, štir, izbeljivač i sredstva za bojenje, sredstva protiv kamenca i pratite navedene doze. Koristite čašicu za merenje ako postoji.

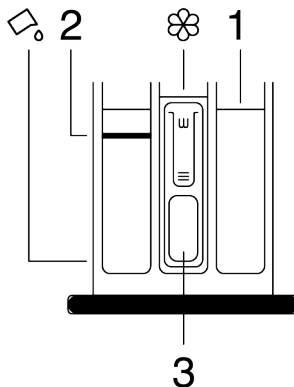

Fioka za deterdžent se sastoji od tri odeljka:

- (1) za pretpranje
  - (2) za glavno pranje
  - (3) za omekšivač
- (🌸) sifonski deo u odeljku za omekšivač.  
(📏) postoji aparat za tačni deterdžent za upotrebu tečnog deterdženta u glavnom odeljku za pranje.

#### Deterdžent, omekšivač i druga sredstva za pranje

- Dodajte deterdžent i omekšivač pre pokretanja programa pranja.

- Nikada ne ostavljajte otvorenu ladicu za deterdžent dok je program pranja aktivan.
- Ako koristite program bez prethodnog pranja, nemojte stavljati deterdžent u odeljak za pretpranje (odeljak br. 1)
- Ako koristite program sa pretpranjem, pokrenite mašinu nakon što dodate deterdžent u prahu u odeljke za pretpranje i glavno pranje (odeljci 1 i 2).
- Ne birajte program sa pretpranjem ako koristite kapsulu s deterdžentom ili kuglu za raspršivanje. Stavite kapsulu s deterdžentom ili kuglu za raspršivanje u proizvod, direktno među veš.
- Ako koristite tečni deterdžent, sledite uputstva u odeljku „Upotreba tečnog deterdženta“ i ne zaboravite da postavite uređaj za tečni deterdžent u pravilan položaj.

### Izbor vrste deterdženta

Tip deterdženta koji treba koristiti zavisi od vrste i boje tkanine.

- Koristite različite deterdžente za beli veš i veš u boji.
- Osetljivu odeću perite specijalnim deterdžentima (tečni deterdžent, šampon za vunu itd.) koji su namenjeni isključivo za osetljivu odeću.
- Kada perete odeću tamnije boje i kiltove, preporučuje se korišćenje tečnog deterdženta.
- Vunene stvari perite specijalnim deterdžentom koji je namenjen za vunu.
- Pogledajte deo opisa programa za predloženi program za različite tekstile.
- Sve preporuke u vezi sa deterdžentima važe za programe programa koji se mogu izabrati.



Treba koristiti samo deterdžente, omekšivače i aditive pogodne za mašine za pranje veša. Nemojte da koristite sapun u obliku pudera.

### Podేశavanje količine deterdženta

Količina deterdženta zavisi od količine veša, od toga koliko je prljav i od tvrdoće vode.

- Nemojte prekoračiti vrednosti doziranja preporučene na pakovanju deterdženta kako biste uklonili višak pene i probleme sa ispiranjem, uštedeli novac i zaštitili životnu sredinu.
- Koristite male količine deterdženta za manje rublja ili manje zaprljano rublje.

### Korišćenje omekšivača

Stavite omekšivač u odeljak za omekšivač u ladici za deterdžent.

- Nemojte da pređete znak (>max<) na odeljku za omekšivač.
- Ako omekšivač nije tečan, razblažite ga vodom pre stavljanja u odeljak za omekšivač.



### NAPOMENA

Ne koristite tečne deterdžente ili druge materijale sa svojstvima čišćenja, osim ako su namenjeni za upotrebu u mašinama za pranje veša za omekšavanje veša.

### Korišćenje tečnih deterdženata

#### Ako proizvod ima aparat za tečni deterdžent

- Pritisnite i rotirajte aparat tamo gde je prikazano kada želite da koristite tečne deterdžente. Deo koji ispadne služiće kao granica za tečni deterdžent.
- Očistite vodom na njegovom mestu ili uklanjanjem sa mesta kada je to potrebno. Ne zaboravite da aparat stavite u glavni odeljak za pranje (odeljak br. „2“) nakon čišćenja
- Ako koristite deterdžent u prahu, aparat bi trebao biti uključen.

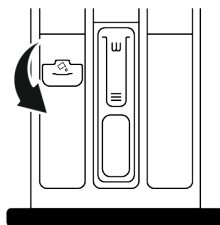

## Korišćenje deterdženta u obliku gela i tablete

- Ako gustina gel-deterdženta nije fluidna ili je u deterdžent u obliku tablete sa kapsuliranom tečnošću, pre pranja ga stavite direktno u bubanj.
- Stavite deterdžent u vidu tablete direktno na bubanj prije pranja.

## Korišćenje štirka

- Tečni štirak, štirak u prahu ili boju dodajte u odeljak za omekšivač.

- Nemojte koristiti omekšivač i štirak zajedno u ciklusu pranja.
- Posle korišćenja štirka, obrišite unutrašnjost mašine vlažnom i čistom krpom.

## Korišćenje sredstva za uklanjanje kamenca

- Kada je potrebno, koristite samo sredstvo za uklanjanje kamenca proizvedeno za mašine za pranje veša.

## 5.7 Saveti za efikasno pranje

		Odeća			
		Pastelne boje i beli veš	Boje	Crni/veš tamne boje	Osetljivo/Vuna/Svila
		(Preporučeni opseg temperatura zavisno od zaprljanosti: 40-90 °C)	(Preporučeni opseg temperatura zavisno od zaprljanosti: hladno -40 °C)	(Preporučeni opseg temperatura zavisno od zaprljanosti: hladno -40 °C)	(Preporučeni opseg temperatura zavisno od zaprljanosti: hladno -30 °C)
Zaprljanost	<b>Veoma prljav</b> (teške mrlje, kao što su mrlje od trave, kafe, vođa i krvi.)	Moguće je da bude potrebno da se mrlje tretiraju ili da se obavi pretrpanje.  Praškasti i tečni deterdženti koji su preporučeni za beli veš mogu se koristiti u dozama preporučenim za veoma prljav veš. Preporučuje se korišćenje praškastih deterdženata za čišćenje mrlja od blata, kao i mrlja koje reaguju na izbeljivače.	Praškasti i tečni deterdženti koji su preporučeni za veš u boji mogu se koristiti u dozama preporučenim za veoma prljav veš. Preporučuje se korišćenje praškastih deterdženata za čišćenje mrlja od blata, kao i mrlja koje reaguju na izbeljivače. Treba koristiti deterdžente koji ne sadrže dekolorant.	Praškasti i tečni deterdženti koji su preporučeni za veš u boji i crne/tamne boje mogu se koristiti u dozama preporučenim za veoma prljav veš.	Za osetljivu odeću je bolje koristiti tečne deterdžente. Vunena i svilena odeća mora da se pere specijalnim deterdžentima za vunu.
	<b>Normalno prljav</b> (Na primer, za mrlje koje su izazvane znojenjem na okovratnicima i manžetnama)	Praškasti i tečni deterdženti koji su preporučeni za beli veš mogu se koristiti u dozama preporučenim za normalno prljav veš.	Praškasti i tečni deterdženti koji su preporučeni za veš u boji mogu se koristiti u dozama preporučenim za normalno prljav veš. Treba koristiti deterdžente koji ne sadrže dekolorant.	Praškasti i tečni deterdženti koji su preporučeni za veš u boji i crne/tamne boje mogu se koristiti u dozama preporučenim za malo prljav veš.	Za osetljivu odeću je bolje koristiti tečne deterdžente. Vunena i svilena odeća mora da se pere specijalnim deterdžentima za vunu.
	<b>Malo prljav</b> (Nema vidljivih mrlja.)	Praškasti i tečni deterdženti koji su preporučeni za beli veš mogu se koristiti u dozama preporučenim za malo prljav veš.	Praškasti i tečni deterdženti koji su preporučeni za veš u boji mogu se koristiti u dozama preporučenim za malo prljav veš. Treba koristiti deterdžente koji ne sadrže dekolorant.	Praškasti i tečni deterdženti koji su preporučeni za veš u boji i crne/tamne boje mogu se koristiti u dozama preporučenim za malo prljav veš.	Za osetljivu odeću je bolje koristiti tečne deterdžente. Vunena i svilena odeća mora da se pere specijalnim deterdžentima za vunu.

## 5.8 Prikazano vreme trajanja programa

Možete da vidite trajanje programa na ekranu mašine prilikom biranja programa. U zavisnosti od količine veša koju ste ubacili u svoju mašinu, pene, uslova neujednačenog punjenja, fluktuacija u napajanju, pritiska vode i podešavanja programa, trajanje programa se automatski podešava dok je program pokrenut.

**POSEBAN SLUČAJ:** Na početku programa Pamuk i Eko pamuk, ekran prikazuje trajanje za polovinu punjenja. To je najčešći slučaj upotrebe. Nakon početka programa za 20–25 minuta mašina registruje stvarnu količinu punjenja. A ako je registrovana količina punjenja veća od količine koja odgovara polovini; program pranja se podešava na odgovarajući način i trajanje programa se automatski povećava. Možete da pratite tu promenu na ekranu.

## 6 Rukovanje proizvodom

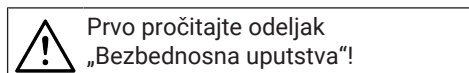

### 6.1 Kontrolna tabla

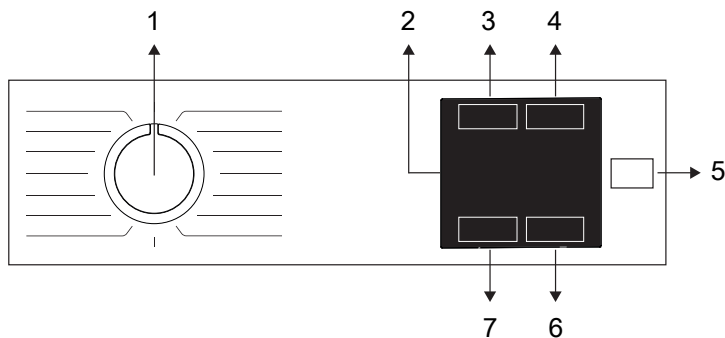

- |  |  |
|--|--|
| 1 Dugme za izbor programa                | 2 Ekran                                  |
| 3 Taster za dodatne funkcije             | 4 Dugme za podešavanje vremena završetka |
| 5 Dugme za pokretanje/pauziranje         | 6 Dugme za podešavanje temperature       |
| 7 Dugme za podešavanje brzine centrifuge |  |

## 6.2 Simboli na ekranu

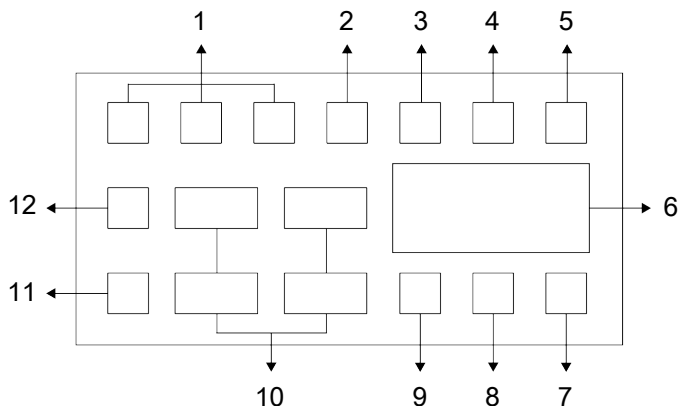

- |    |  |    |  |
|----|--|----|--|
| 1  | Indikatori pomoćnih funkcija           | 2  | Indikator nestanka vode                  |
| 3  | Simbol uključenosti brave vrata        | 4  | Indikator uključenosti odloženog početka |
| 5  | Indikator za pokretanje/pauziranje     | 6  | Informacije o trajanju                   |
| 7  | Simbol temperature                     | 8  | Simbol uključenosti dečje brave          |
| 9  | Indikator pomoćnih funkcija            | 10 | Indikatori brzine centrifugiranja        |
| 11 | Indikator programa bez centrifugiranja | 12 | Indikator obustavljanja ispiranja        |



Vizuelni elementi koji se koriste za opis mašine u ovom odeljku su šematski i možda se neće tačno podudarati sa karakteristikama vaše mašine.

## 6.3 Tabelu programa i korišćenja

Program						Dodatne funkcije				Raspon temperature (°C)
	Temperatura (°C)	Maks. opterećenje u kg	Potrošnja vode (l)	Potrošnja el. energije (kWh)	Maksimalna brzina	Fast Mode	Ušteda vode	Dodatno ispiranje	Para	
Cotton	90	8	96	2,40	1200	•	•	•	•	Hladna voda - 90
	60	8	96	1,80	1200	•	•	•	•	Hladna voda - 90
	40	8	95	1,07	1200	•	•	•	•	Hladna voda - 90

Eco 40-60	40***	8	63,0	0,715	1200					40-60
	40***	4	39,0	0,435	1200					40-60
	40***	2	29,0	0,225	1200					40-60
Full Load 59'	60	8	96	1,20	1200		•	•	•	Hladna voda - 60
Mixed 59'	40	3,5	85	0,40	800				•	Hladna voda - 40
Synthetics 59'	40	3	82	0,45	1200		•	•	•	Hladna voda - 40
Cotton 28'	90	8	66	2,20	1200			•	•	Hladna voda - 90
	60	8	66	1,20	1200			•	•	Hladna voda - 90
	30	8	66	0,20	1200			•	•	Hladna voda - 90
Express 14'	30	2	40	0,15	1200	*		•	•	Hladna voda - 90
Drum Clean	90	-	76	2,33	600				*	90
Wool & Delicates	40	1,5	55	0,55	800			•		Hladna voda - 40
Cotton with Prewash	60	8	106	1,84	1200	•	•	•	•	Hladna voda - 90
20°C	20	8	95	0,70	1200	•	•	•	•	20
Mixed	40	3,5	85	0,90	800	•			•	Hladna voda - 40
Stain Removal	60	4	85	1,55	1200	•				30-60

• : Bira se.

\* : Automatski se biraju, ne mogu se otkazati.

\*\*\* : Eco 40-60 program je testni program prema izboru temperature od 40 °C, u skladu sa EU regulativom EU / 2019/2014 i EN 60456: 2016 / A11: 2020 standardom.

- : Pogledajte opis programa za maksimalno opterećenje.



„Pročitajte odeljak za instalaciju u Korisničkom priručniku pre prve upotrebe.“

Dodatne funkcije u tabeli mogu da se razlikuju prema modelu Vaše mašine.

Potrošnja vode i struje može da bude različita, što zavisi od promena u pritisku vode, tvrdoći vode i temperaturi vode,

temperaturi okoline, vrsti i količini veša, izboru pomoćnih funkcija i brzine centrifuge, kao i promena napona strujne mreže.

Kompanija proizvođač može promeniti obrasce izbora dodatnih funkcija. Novi obrasci biranja mogu da se dodaju ili postojeći mogu da se uklone.

Brzina centrifuge vaše mašine može da varira u zavisnosti od programa; brzina centrifuge ne sme da pređe maksimalnu brzinu centrifuge na vašoj mašini.

Količina buke i vlažnosti varira u zavisnosti od brzine centrifuge; kada se izabere veća brzina centrifuge tokom faze centrifuge, veš sadrži manje vlage na kraju programa ali se javlja veća buka.



Trajanje pranja možete videti na ekranu mašine tokom odabira programa. U zavisnosti od količine veša koji ste stavili u mašinu, može doći do vremenskog odstupanja u trajanju od 1–1,5 časova između trajanja pranja koje je prikazano na displeju i stvarnog trajanja programa pranja. Trajanje će se automatski ažurirati ubrzo nakon početka pranja. Uvek birajte najnižu odgovarajuću temperaturu. Najefikasniji programi u pogledu potrošnje energije uglavnom su oni koji se izvode na niskim temperaturama i duže traju. Podaci o brzini centrifuge navedeni u tabeli programa označavaju opciju brzine centrifuge prikazanu na kontrolnoj ploči.

Vrednosti potrošnje (SB)

	Izbor temperatur e °C	Brzina centrifuge (ciklus/min)	Kapacitet (kg)	Trajanje programa (h:min)	Potrošnja el. energije (kWh po ciklusu)	Potrošnja vode (litar po ciklusu)	Temperatur a veša (°C)	Procenat preostale vlage (%)
Eco 40-60	40	1151	8,0	03:38	0,715	63,0	33	52,0
	40	1151	4,0	02:47	0,435	39,0	30	52,5
	40	1151	2,0	02:47	0,225	29,0	23	57,0
Cotton	20	1200	8,0	03:15	0,600	95,0	20	53,9
Cotton	60	1200	8,0	03:15	1,800	96,0	60	53,9
Synthetics 59'	40	1200	3,0	00:59	0,450	82,0	40	40,0
Cotton 28'	30	1200	8,0	00:28	0,200	66,0	23	62,0

Vrednosti potrošnje date za programe koji nisu program Eco 40-60 su samo indikativne.

## 6.4 Izbor programa

1. Odaberite program koji odgovara vrsti, količini i zaprljanosti veša u skladu s „Tabelom programa i potrošnje”.



Programi su ograničeni najvećom brzinom centrifuge koja odgovara određenoj vrsti tkanine. Kada birate program, uvek uzmite u obzir vrstu tkanine, boju, nivo zaprljanosti veša i dopuštenu temperaturu vode.

2. Odaberite željeni program uz pomoć dugmeta za Odabir programa.

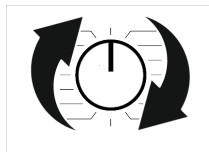

## 6.5 Programi

### • Eco 40-60

U programu Eco 40-60 možete da perete normalno zaprljani pamučni veš koji je predviđen da se pere zajedno na 40°C ili

60°C. Ovaj program je standardni program testiranja u skladu sa propisima EU o ekološki prihvatljivom dizajnu i energetsom označavanju.

Iako ovaj program pere duže od ostalih programa pranja, on je efikasniji u pogledu potrošnje energije i vode. Stvarna temperatura vode može biti različita od navedene temperature pranja. Kada u mašinu stavite manje veša (npr. ½ kapaciteta ili manje), periodi u programskim fazama mogu se automatski skratiti. Na ovaj način bi potrošnja energije i vode bila znatno manja.

#### • Full Load 59'

Koristite ovaj program za pranje malo zaprljanog pamučnog veša u kratkom vremenu.

#### • Mixed 59'

Koristite ovaj program za pranje malo zaprljanog pamučnog i sintetičkog veša u kratkom vremenu bez sortiranja.

#### • Synthetics 59'

Koristite ovaj program za pranje blago zaprljanog veša od sintetičkih tkanina za manje od jednog sata.

#### • Cotton 28'

Ovaj program koristite za pranje manje zaprljanog ili neisflekanog pamučnog rublja za kratko vreme.

#### • Express 14'

Ovaj program koristite za pranje manje zaprljanog ili neisflekanog pamučnog rublja za kratko vreme. Maksimalno 2 (dva) kg veša treba oprati.

#### • Cotton

U ovom programu možete da perete svoje izdržljivo pamučno rublje (čaršave, posteljina, peškire, bademantile, veš itd.). Kada se pritisne dugme funkcije brzog pranja, trajanje programa postaje znatno kraće, ali efikasne performanse pranja osiguravaju se intenzivnim pokretima pranja. Ako se funkcija brzog pranja ne izabere, efektivni učinak pranja i ispiranja je zagarantovan za vaše izuzetno zaprljano rublje.

#### • Wool & Delicates

Upotrebljavajte za pranje vunene/osetljive odeće. Izaberite odgovarajuću temperaturu koja je navedena na etiketama odeće. Rublje će se prati vrlo nežnim pranjem kako ne biste oštetili odeću.

#### • Cotton with Prewash

Odaberite ovaj program samo za jako zaprljan pamučni veš. Stavite deterdžent u odeljak za pretpranje.

#### • Spin+Drain

Možete koristiti ovaj program za uklanjanje vode sa odeće/iz mašine.

#### • Rinse

Koristite kada hoćete posebno ispiranje ili dodavanje štirka

#### • Drum Clean

Redovno čistite (na svakih 1 do 2 meseca) bubanj kako biste obezbedili potrebnu higijenu. Para se primenjuje pre programa za omekšavanje ostataka u bubnju. Uključite program kada je mašina u potpunosti prazna. Za bolje rezultate koristite prah protiv kamenca (materijali za čišćenje bubnja) pogodan za mašine za pranje kada je izabrana funkcija deterdženta u prahu. Ostavite vrata za punjenje napola zatvorena nakon završetka programa kako bi se unutrašnjost mašine osušila.



Ovo nije program za pranje. Ovo je program za održavanje.

Nemojte da pokrećete ovaj program ako u mašini ima nečega. Kada pokušate da je uključite, mašina automatski detektuje da je unutra opterećenje i može da zatvori ili nastavi program prema modelu vaše mašine. Efikasno čišćenje se ne postiže ako se program nastavi.

#### • Mixed

Koristite za pranje pamučne i sintetičke odeće zajedno bez sortiranja.

### • 20°C

U ovom programu možete da perete svoj blago zaprljani pamučni veš.

### • Stain Removal

Mašina ima poseban program za mrlje koji omogućava uklanjanje različitih vrsta mrlja na najefikasniji način. Koristite ovaj program samo za izdržljivo pamučno rublje u boji. Nemojte prati osetljivo ili rublje nepostojanih boja u ovom programu. Pre pranja treba proveriti oznake na odeći (preporučljivo za pamučne košulje, pantalone, kratke pantalone, majice, odeću za bebe, pidžame, kecelje, stolnjake, posteljину, jorgane, jastučnice, peškire za plažu, peškire, čarape, pamučni donji veš koji je pogodan za pranje na visokoj temperaturi i dugo vremena). U automatskom programu za uklanjanje mrlja možete prati 24 vrste mrlja podeljene u dve različite grupe s obzirom na odabranu funkciju „Brzo pranje“. U zavisnosti od izabrane grupe mrlja, poseban program pranja za koji se menja trajanje zadržavanja ispiranja, čin pranja, trajanje pranja i ispiranja.

**Možete pogledati grupe mrlja koje se mogu odabrati pomoću dugmeta „Brzo pranje“.**

**Ako nije odabrana funkcija „Brzo pranje“:**

Maslac, trava, blato, koka-kola, znoj, prljavština okovratnika, hrana, majonez, preliv za salatu, šminka, mašinsko ulje, hrana za bebe.

**Kada je odabrana funkcija „Brzo pranje“:**

Krv, čokolada, puding, jaja, čaj, kafa, sok, kečap, crno vino, kari, džem, ugalj.

1. Izaberite program za mrlje.
2. Izaberite mrlju koju želite da operete tako što ćete je postaviti u neku od grupa navedenih iznad i izabrati dotičnu grupu pomoću dugmeta za brzu pomoćnu funkciju.

3. Pažljivo pročitajte oznaku na odeći i proverite da li su izabrani tačna temperatura i brzina centrifuge.

## 6.6 Izbor temperature

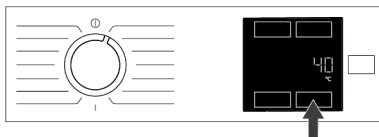

Kad odaberete novi program, nakon određenog vremenskog perioda preporučena temperatura za taj program pojaviće se na indikatoru za trajanje. Moguće je da vrednost preporučene temperature ne predstavlja najvišu vrednost temperature koja se može izabrati za odgovarajući program. Pritisnite tipku za Podešavanje temperature da promenite temperaturu. Temperatura se postupno smanjuje. Pritisnite dugme za Prilagođavanje temperature da biste videli vrednost trenutno odabrane temperature.

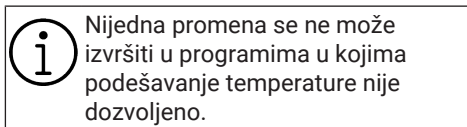

Nijedna promena se ne može izvršiti u programima u kojima podešavanje temperature nije dozvoljeno.

Možete takođe da promenite temperaturu nakon što pranje počne. Ova promena se može izvršiti samo ako to dozvoljavaju koraci pranja.

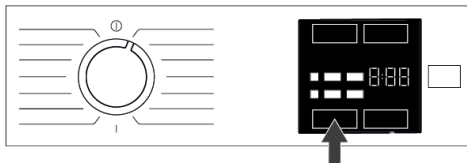

## 6.7 Odabir brzine centrifuge



Kod odabira novog programa, preporučena brzina centrifuge odabranog programa prikazana je na indikatoru za brzinu centrifuge. Moguće je da vrednost preporučene brzine centrifuge ne predstavlja najvišu vrednost brzine centrifuge koja se može izabrati za trenutni program.

Pritisnite tipku za Podešavanje brzine centrifugiranja da biste promenili brzinu centrifugiranja. Brzina centrifugiranja se postupno smanjuje.

Zatim se, zavisno od modela ovog proizvoda, na ekranu prikazuju opcije

„Zadržavanje ispiranja“  i „Bez centrifuge“ .

Ako ne nameravate da vadite veš odmah nakon završetka programa, možete koristiti funkciju „Zadržavanje ispiranja“ kako biste sprečili da se vaš veš zgužva kada u mašini nema vode.

Ova funkcija zadržava veš u vodi za konačno ispiranje. Ako želite da centrifugirate veš nakon funkcije „Zadržavanje ispiranja“:

1. Podesite Brzinu centrifugiranja.
2. Pritisnite dugme Start/Pauza. Program će se nastaviti. Mašina ispušta vodu i centrifugira veš.

Ako želite da iscedite vodu na kraju programa bez centrifugiranja, koristite funkciju Bez centrifugiranja.

 Nijedna promena se ne može izvršiti u programima u kojima podešavanje brzine centrifuge nije dozvoljeno.

Možete promeniti brzinu centrifuge nakon početka pranja ako to dozvoljavaju koraci pranja. Promene se ne mogu izvršiti ako koraci to ne dozvoljavaju.

### Zadržavanje ispiranja

Ako ne želite izvaditi odeću odmah nakon završetka programa, možete se koristiti funkcijom zadržavanja ispiranja i zadržati vodu u poslednjem ispiranju, čime ćete sprečiti gužvanje odeće do kojeg dolazi kada mašina ispušta vodu. Pritisnite dugme Početak/Pauza nakon ovog procesa ako želite izbaciti vodu bez centrifuge. Program će se nastaviti i završiti nakon ispuštanja vode.

Ako želite staviti na centrifugu veš koji je u vodi, prilagodite brzinu centrifuge i pritisnite dugmeta za početak/pauzu. Program će se nastaviti. Voda se ispušta, veš se centrifugira i program je završen.

## 6.8 Odabir pomoćne funkcije

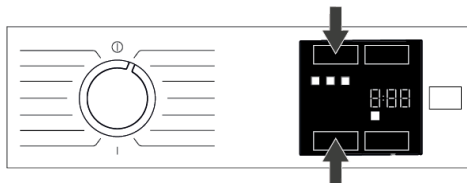

Odaberite željene funkcije pre nego što pokrenete program. Kad god je odabran program, ikonice simbola dodatne funkcije koja je izabrana zajedno sa njim svetle.

 Kada se pritisne dugme dodatne funkcije koje nije moguće odabrati u skladu sa trenutnim programom, mašina za pranje će se oglasiti zvukom upozorenja. Neke funkcije ne mogu da se izaberu zajedno. Ako je druga pomoćna funkcija različita od one odabrane pre pokretanja mašine, ta prva funkcija će biti otkazana, a druga pomoćna odabrana funkcija će ostati aktivna. Ne može se izabrati pomoćna funkcija koja nije kompatibilna sa programom (pogledajte „Tabelu programa i potrošnje“) Neki programi imaju dodatne funkcije koje se moraju istovremeno aktivirati. Te funkcije se ne mogu otkazati.

### 6.8.1 Dodatne funkcije

#### • Fast Mode

Trajanje programa se skraćuje za 50% kada se izabere ova funkcija.

Zahvaljujući optimizovanim koracima pranja, visokoj mehaničkoj agilnosti i optimalnoj potrošnji vode postiže se visoka efikasnost pranja iako je trajanje skraćeno.

Da biste izabrali ili otkazali ovu funkciju, istovremeno pritisnite funkcijske tastere označene na tabli ili pritisnite jedan dok je drugi pritisnut.

• **Režim vode +/-**

Ovaj pomoćni funkcijski taster vam omogućava da izaberete dodatne funkcije uštede vode, pretpranja i dodatnog ispiranja ili ekstra vode u zavisnosti od modela vaše mašine. Detaljne informacije o izboru možete pronaći u opisu odgovarajuće pomoćne funkcije.

• **Ušteda vode**

Izaberite ovu funkciju tako što ćete jednom pritisnuti dodatni funkcijski taster Water Mode za sve programe označene kao izborne u tabeli programa i potrošnje. Ova funkcija je namenjena za malo zaprljan veš koji zahteva samo malu količinu deterdženta (pogledajte „Saveti za pravilno pranje“). Omogućava ekološki prihvatljivo pranje smanjenjem količine vode koja se koristi, bez ugrožavanja performansi pranja.

• **Dodatno ispiranje**

Ovu funkciju možete koristiti za sve programe koji su označeni kao izborni u tabeli programa i potrošnje. Izaberite ovu funkciju tako što ćete dvaput pritisnuti taster Water Mode za programe u kojima se može izabrati dodatna funkcija za uštedu vode ili pritiskom na taster Water Mode jednom za programe gde se ne može izabrati dodatna funkcija za uštedu vode. Ova funkcija omogućava mašini da obavi dodatni ciklus ispiranja pored onog koje je obavila nakon glavnog pranja. Tako se može smanjiti rizik od uticaja minimalnih ostataka deterdženta na rublju na osetljivu kožu (bebe, alergiji sklona koža itd.).

## 6.8.2 Funkcije/Programi odabrani pritiskom funkcijskih tipki na 3 sekunde

SR

• **Para  3"**

Ova funkcija se može izabrati pritiskom i držanjem odgovarajućeg dugmeta za pomoćnu funkciju 3 sekunde.

Ova funkcija pomaže u smanjenju nabora na pamučnom, sintetičkom i mešovitom vešu, skraćivanju vremena peglanja i uklanjanju mrlja omekšavanjem.

\*Vaše rublje može biti vruće na kraju ciklusa pranja kada se funkcija pare primenjuje na kraju programa. Ovo je očekivano stanje u okviru radnih uslova programa.

• **Zaključavanje zbog dece  3"**

Koristite dečju bravu da biste sprečili decu da se igraju s mašinom. Na taj način možete sprečiti bilo kakve izmene programa koji je u toku.



Možete uključiti i isključiti mašinu pomoću dugmeta za uključivanje/isključivanje kada je zaključavanje zbog dece aktivno. Kada ponovo uključite mašinu, program će se nastaviti tamo gde je zaustavljen. Kada je zaključavanje zbog dece omogućeno, zvučno upozorenje će se oglasiti ako se pritisnu tasteri. Ovo zvučno upozorenje će biti otkazano ako se tipke pritisnu pet puta uzastopno.

**Da biste aktivirali blokadu za decu:**

Pritisnite i držite odgovarajuće dugme za pomoćnu funkciju 3 sekunde. Kada se završi odbrojavanje „3-2-1“ na ekranu, prikazuje se simbol Zaključavanje zbog dece. Kada se ovo upozorenje prikaže, možete otpustiti dugme pomoćne funkcije 3.

## Da biste deaktivirali zaključavanje zbog dece:

Pritisnite i držite odgovarajuće dugme za pomoćnu funkciju 3 sekunde. Kada se završi odbrojavanje „3-2-1“ na ekranu, nestaje simbol Zaključavanje zbog dece.

## 6.9 Vreme završetka

### Prikaz vremena

Kada se izabere funkcija vremena završetka, preostalo vreme do početka programa se prikazuje u satima kao što su 1h, 2h, a preostalo vreme za završetak programa nakon što vaš program počne se prikazuje u satima i minutima kao u primeru 01:30 .

**i** Trajanje programa se može razlikovati od vrednosti navedenih u odeljku „Tabela programa i potrošnje“ u zavisnosti od pritiska vode, tvrdoće vode i temperature, temperature okoline, vrste i količine veša, izbora dodatnih funkcija i promena električnog napona. Nakon određenog vremenskog perioda nakon aktiviranja funkcije vremena završetka, mašina za pranje veša prelazi u režim pripravnosti i neki LED indikatori na ekranu se gase. Ako korisnik da bilo kakav input mašini, LED indikatori će se ponovo uključiti.

Pomoću funkcije Vreme završetka, vreme završetka programa može biti odloženo i do 24 sata. Nakon pritiska na dugme Vreme završetka, procenjeno vreme završetka programa će biti prikazano. Ako je podešeno Vreme završetka indikator, Vreme završetka svetli.

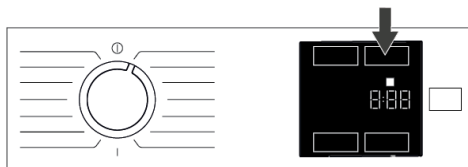

Da bi se funkcija End Time aktivirala i program završio na kraju određenog vremena, nakon podešavanja vremena morate pritisnuti dugme Start/Pauza.



Ako želite da otkažete funkciju Vreme završetka, isključite i uključite mašinu za pranje veša tako što ćete okrenuti okruglo dugme za izbor programa u položaj za uključivanje i isključivanje.

**i** Kada aktivirate funkciju Vreme završetka, nemojte dodavati tečni deterđžent u odeljak za deterđžent u prahu br. 2. Postoji opasnost od fleka na odeći

1. Otvorite vrata za stavljanje veša, stavite veš i deterđžent, itd.
2. Odaberite program za pranje, temperaturu, brzinu centrifuge i po potrebi pomoćne funkcije.
3. Podesite vreme završetka po vašem izboru pritiskom na dugme Vreme završetka. Indikator Vremena završetka svetli.
4. Pritisnite dugme Start/Pauza. Odbrojavanje za vreme završetka počinje.

**i** Dodatni veš se može dodati u mašinu za pranje veša tokom odbrojavanja vremena završetka. Na kraju odbrojavanja, simbol vremena završetka se isključuje, pokreće se ciklus pranja, a na displeju se pojavljuje vreme izabranog programa

## 6.10 Pokretanje programa

1. Pritisnite dugme Start / Pauza da biste uključili program



- Lampica dugmeta Start / Pauza koja je ranije bila isključena počinje da svetli neprekidno, što ukazuje na to da je program pokrenut.
- Vrata za punjenje veša su zaključana. Simbol brave za vrata pojavljuje se na ekranu nakon zaključavanja vrata za punjenje.

### 6.11 Zaključavanje vrata za punjenje veša

Na vratima za punjenje veša postoji sistem zaključavanja koji sprečava otvaranje vrata za punjenje veša u slučaju kada je nivo vode neodgovarajući.

Simbol za zaključana vrata pojavljuje se na ekranu nakon zaključavanja vrata za punjenje.



**Otvaranje vrata za stavljanje veša u slučaju nestanka struje:**



U slučaju nestanka struje, ručku vrata za stavljanje veša za slučaj nužde ispod poklopca filtera pumpe da biste ručno otvorili vrata za punjenje veša.



Kako biste izbegli prelivanje vode pre otvaranja vrata za punjenje, uverite se da u mašini nema vode.

- Ugasite i isključite mašinu iz utičnice.
- Otvorite poklopac filtera pumpe.

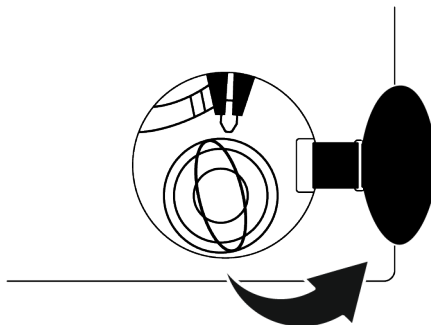

- Alatom povucite nadole i otpustite ručicu za slučaj nužde na vratima za punjenje. Zatim, otvorite vrata za punjenje mašine.
- Ako se vrata za punjenje ne otvore, ponovite prethodni korak.

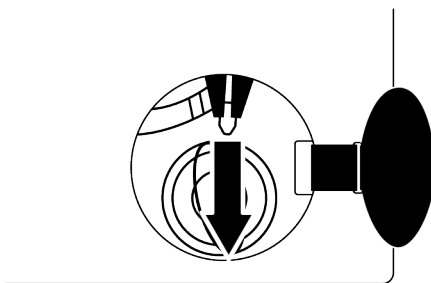

### 6.12 Promena odabira nakon početka programa

**Dodavanje veša kad je program već počeo:**

Ako je nivo vode u mašini odgovarajući kada pritisnete dugme Start / Pauza brava vrata će se deaktivirati i vrata će se otvoriti, što vam omogućava da dodate odeću. Ikona brave vrata na ekranu se isključuje kada je brava vrata deaktivirana. Nakon što dodate odeću, zatvorite vrata i pritisnite dugme Start/Pauza još jednom da biste nastavili sa ciklusom pranja.



Ako nivo vode u mašini nije odgovarajući kada pritisnete dugme Start / Pausabrava vrata se neće moći deaktivirati, a ikona za bravu vrata će na ekranu biti upaljena.

**i** Ako je temperatura vode u mašini iznad 50 °C, iz sigurnosnih razloga ne možete deaktivirati bravu vrata, čak i ako je nivo vode odgovarajući.

### Prebacivanje mašine u režim pauze

Pritisnite tipku Početak/Pauziranje da biste prebacili mašinu na režim pauze. Na ekranu će treperiti simbol „Pauze“.



### Promena izbora programa nakon pokretanja programa:

Promena programa je dozvoljena kada je trenutni program pokrenut, osim ako nije omogućeno Zaključavanje zbog dece. Ta radnja će otkazati trenutni program.

**i** Odabrani program će iznova početi.

### Promena pomoćne funkcije, brzine i temperature

Zavisno od toga do kojeg je koraka program došao, možete opozvati ili aktivirati pomoćne funkcije. Pogledajte „Izbor dodatne funkcije“.

Takođe možete promeniti podešavanje brzine i temperature. Pogledajte „Biranje brzine centrifuge“ i „Biranje temperature“.

## 7 Održavanje i čišćenje

**i** Prvo pročitajte odeljak „Bezbednosna uputstva“!

Vek trajanja vašeg proizvoda se produžava, a uobičajeni problemi se ređe javljaju ako se čisti u redovnim intervalima.

**i** Vrata za punjenje se neće otvoriti ako je temperatura vode u mašini visoka ili je nivo vode iznad osnovne linije vrata za punjenje.

### 6.13 Otkazivanje programa

Program se otkazuje kada se dugme za izbor programa okrene na drugi program ili se mašina isključi i ponovo uključi pomoću dugmeta za izbor programa.

**i** Ako okrenete dugme za izbor programa kada je omogućeno zaključavanje zbog dece, program se neće otkazati. Prvo treba da otkazete zaključavanje zbog dece. Ako želite da otvorite vrata za punjenje pošto ste otkazali program, ali nije moguće otvoriti vrata za punjenje zbog toga što je nivo vode u mašini iznad osnove vrata za punjenje, onda okrenite dugme za izbor programa na program Pumpanje + centrifuga i iscedite vodu iz mašine.

### 6.14 Završetak programa

Simbol završetka pojavljuje se na ekranu kada se program završi.

Ako ne pritisnete nijedno dugme u narednih 10 minuta, mašina će se isključiti. Displej i svi indikatori se isključuju.

Koraci završenog programa prikazaće se ako pritisnete dugme za uključivanje/ isključivanje.

### 7.1 Čišćenje fiok za deterdžent

Čistite fioku za deterdžent u redovnim intervalima (jednom nakon 4 do 5 pranja) kao što je dole navedeno kako biste sprečili nakupljanje deterdženta u prahu.

Očistite sifon ako višak mešavine vode i omekšivača ostanu u odeljku za omekšivač.

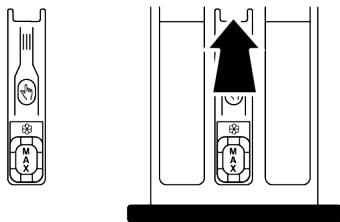

1. Pritisnite označeni deo sifona u odeljku za omekšivač, a zatim povucite fioku prema sebi da biste je izvadili.
2. Podignite i uklonite sifon sa zadnje strane, kao što je prikazano.
3. Isperite fioku i sifon u umivaoniku sa dosta tople vode. Koristite rukavice ili odgovarajuću četku da biste sprečili kontakt ostataka u fioci sa kožom.
4. Nakon čišćenja čvrsto postavite sifon i fioku.

## 7.2 Čišćenje vrata za punjenje i bubnja

Za proizvode sa programom za čišćenje bubnja, pogledajte odeljak Rad proizvoda

 Ponovite postupak čišćenja bubnja svaka 2 meseca.

**NAPOMENA:** Koristite sredstvo za uklanjanje kamenca koje je podesno za mašine za pranje veša.

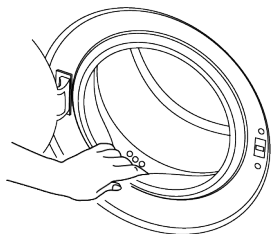

Nakon svakog pranja proverite da u proizvodu nema stranih materija. Ako su rupe na gumi na vratima prikazane na slici začepljene, otčepite ih čačalicom. Strane metalne materije će izazvati mrlje od rđe u bubnju. Očistite mrlje na površini bubnja pomoću sredstava za čišćenje nerđajućeg čelika.

Nikada ne koristite čeličnu vunu ili žičanu vunu. To će oštetiti obojene, hromirane i plastične površine.

Preporučujemo da na kraju programa obrišete gumu na vratima suvom i čistom krpom. Ovo će ukloniti ostatke na gumi na vratima u vašoj mašini i sprečiti stvaranje neugodnih mirisa.

## 7.3 Čišćenje kućišta i kontrolne ploče

Obrišite kućište proizvoda vodom sa deterdžentom ili nekorozivnim blagim gel deterdžentima, i osušite mekom krpom. Za čišćenje kontrolne ploče koristite samo meku i vlažnu krpom. Ne koristite sredstva za čišćenje koji sadrže izbeljivač

## 7.4 Čišćenje filtera za dovod vode

Postoji filter na kraju svakog ventila za usisavanje vode na zadnjoj strani mašine, a takođe i na kraju svakog creva za dovod vode gde su spojeni na slavinu. Ovi filteri sprečavaju ulazak stranih materija i prljavštine iz vode u mašinu. Filtere treba očistiti ako su prljavi.

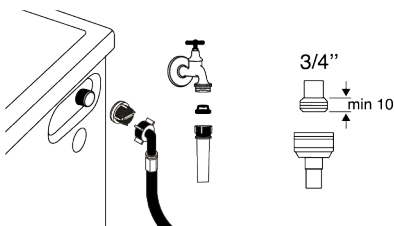

1. Zatvorite slavine.
2. Uklonite matice sa creva za dovod vode da biste pristupili filterima na ventilima za dovod vode i očistite ih odgovarajućom četkom. Ako su filteri previše prljavi, uklonite ih sa svojih mesta pomoću klešta i očistite na način opisan u nastavku.
3. Izvadite filtere na ravnim krajevima creva za dovod vode zajedno sa zaptivkama i temeljno ih očistite pod mlazom vode.
4. Pažljivo vratite zaptivke i filtere na svoje mesto i ručno zategnite njihove matice.

## 7.5 Ispuštanje preostale vode i čišćenje filtera pumpe

Sistem filtera u vašem proizvodu sprečava da čvrsti predmeti, kao što su dugmad, novčići i vlakna tkanine, začepe rotor pumpe tokom ispuštanja vode za pranje. Tako će se voda isprazniti bez ikakvih problema, a radni vek pumpe će se produžiti.

Ako mašina ne ispušta vodu, filter pumpe je začepljen. Filter se mora čistiti kad god je začepljen ili svaka 3 meseca. Da biste očistili filter pumpe, prvo morate ispustiti vodu.

Osim toga, pre transporta proizvoda (na primer, prilikom preseljenja u drugu kuću) vodu treba potpuno isprazniti.



### NAPOMENA:

Strane supstance koje su ostale u filteru pumpe mogu oštetiti vaš proizvod ili izazvati problem sa bukom.

Ako živite u područjima sklonim mrazu, ne zaboravite da zatvorite slavinu za vodu, odspojite glavno crevo i ispustite vodu iz proizvoda kada se ne koristi.

Nakon svake upotrebe, zatvorite slavinu na koju je priključeno crevo za napajanje.

### Da biste očistili prljavi filter i ispraznili vodu:

1. Isključite proizvod da biste prekinuli napajanje.



Temperatura vode u proizvodu može porasti do 90 °C. Da biste izbegli opasnost od opekotina, očistite filter nakon što se voda u proizvodu ohladi.

## 8 Rešavanje problema



Prvo pročitajte odeljak „Bezbednosna uputstva“!

2. Otvorite poklopac filtera.

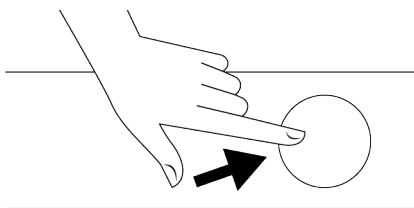

3. Sledite dole navedene postupke da biste ispustili vodu.

### Ako mašina nema crevo za hitno ispuštanje vode, da biste ispustili vodu:

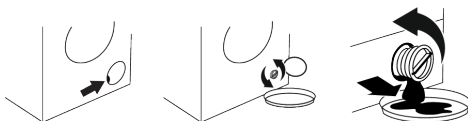

- Postavite veliku posudu na kraj creva kako biste u nju sakupili vodu iz filtera.
  - Kada filter pumpe počne propuštati vodu, otpustite ga okretanjem (suprotno od kazaljke na satu). Napunite vodu koja istekne u posudu koju postavite ispred filtera. Pripremite krpu da očistite vodu koja se može proliti.
  - Potpuno okrenite i uklonite filter pumpe kada voda u proizvodu iscuri.
1. Očistite sve ostatke unutar filtera, kao i vlakna, ako ih ima, oko područja radnog kola pumpe.
  2. Zamenite filter.
  3. Ako se poklopac filtera sastoji od dva dela, zatvorite poklopac filtera pritiskom na jezičak. Ako se radi o jednom komadu, prvo umetnite jezičke u donjem delu na svoja mesta, a zatim pritisnite gornji deo da biste ih zatvorili.

### **Programi ne počinju kada se vrata za punjenje zatvore.**

- Dugme za početak/pauzu/otkazivanje nije pritisnuto. >>> Pritisnite dugme „početak/pauza/otkaži“.
- Zatvaranje vrata za punjenje veša može biti otežano u slučaju prekomernog punjenja. >>> Smanjite količinu veša i postarajte se da vrata za punjenje budu pravilno zatvorena.

### **Program ne može da se uključi ili izabere.**

- Proizvod se možda prebacio u režim samozaštite zbog problema sa snabdevanjem (kao što su napon, pritisak vode itd.). >>> U zavisnosti od modela proizvoda, izaberite drugi program okretanjem dugmeta za izbor programa ili pritiskom i držanjem dugmeta za uključivanje/isključivanje 3 sekunde da biste otkazali program. Prethodni program će se opozvati. Pogledajte Otkazivanje programa ► 71

### **Voda unutar proizvoda.**

- U proizvodu je ostalo malo vode zbog procesa kontrole kvaliteta u proizvodnji. >>> To nije kvar; voda nije štetna za proizvod.

### **Proizvod ne uzima vodu.**

- Slavina je isključena. >>> Otvorite slavinu.
- Crevo za ulaz vode je savijeno. >>> Ispravite crevo.
- Filter za ulaz vode je zapušten. >>> Očistite filter.
- Vrata za punjenje veša nisu zatvorena. >>> Zatvorite vrata.

### **Proizvod ne izbacuje vodu.**

- Crevo za odvod vode je zapušteno ili savijeno. >>> Očistite ili ispravite crevo.
- Filter pumpe je zapušten. >>> Očistite filter pumpe.

### **Proizvod vibrira ili pravi buku.**

- Proizvod stoji nebalansiran. >>> Podesite postolje da iznivišete proizvod.
- Čvrsta materija je ušla u filter pumpe. >>> Očistite filter pumpe.

- Nisu skinuti bezbednosni transportni vijci. >>> Skinite bezbednosne transportne vijke.
- Moguće je da je količina veša u proizvodu premala. >>> Dodajte više veša u proizvod.
- Stavljeno je previše veša u proizvod. >>> Izvadite malo veša iz proizvoda ili rukom namjestite veš tako da bude uravnotežen.
- Proizvod se možda naslanja na kruti predmet. >>> Pobrinite se da se proizvod ne naslanja ni na kakav predmet.

### **Voda curi na dnu proizvoda.**

- Crevo za odvod vode je zapušteno ili savijeno. >>> Očistite ili ispravite crevo.
- Filter pumpe je zapušten. >>> Očistite filter pumpe.

### **Proizvod je stao ubrzo nakon početka programa.**

- Mašina je privremeno zaustavljena zbog pada napona. >>> Ona će nastaviti s radom kada se napon bude vratio na normalan nivo.

### **Proizvod direktno prazni vodu koju prihvata.**

- Crevo za odvod nije na odgovarajućoj visini. >>> Povežite crevo za odvod kao što je opisano u korisničkom priručniku.

### **Voda se ne može videti u proizvodu tokom pranja.**

- Voda se nalazi u nevidljivom delu proizvoda. >>> Ovo nije greška.

### **Vrata za ubacivanje veša se ne mogu otvoriti.**

- Zaključavanje vrata za ubacivanje veša je aktivirano zbog nivoa vode u proizvodu. >>> Ispustite vodu pokretanjem programa Pumpa ili Centrifuga.
- Proizvod greje vodu ili je u ciklusu centrifuge. >>> Sačekajte dok se program ne završi.
- Vrata za punjenje se mogu zaglaviti zbog pritiska kome su izložena. >>> Uхватite ručku i povucite i gurnite vrata za punjenje da biste ih oslobodili i otvorili.

- Ako nema napajanja, vrata za punjenje na proizvodu neće se otvoriti. >>> Da biste otvorili vrata za punjenje, otvorite poklopac filtera pumpe i povucite ručicu za hitne slučajeve koja se nalazi na zadnjoj strani spomenutog poklopcu. Pogledajte Zaključavanje vrata za punjenje veša [► 70]

### **Pranje traje duže nego što je naznačeno u korisničkom priručniku. (\*)**

- Pritisak vode je nizak. >>> Proizvod čeka dok ne preuzme odgovarajuću količinu vode kako bi sprečio loš kvalitet pranja usled smanjene količine vode. Stoga, vreme pranja se produžava.
- Nizak napon. >>> Vreme pranja se produžava da bi se izbegli loši rezultati pranja kada je napon nizak.
- Temperatura dolazne vode je niska. >>> Vreme potrebno za grejanje vode se produžava u hladnim godišnjim dobima. Takođe, vreme pranja se može produžiti kako bise izbegli loši rezultati pranja.
- Broj ispiranja i/ili količina vode za ispiranje je povećana. >>> Proizvod povećava količinu vode za ispiranje kada je potrebno dobro ispiranje i dodaje dodatni korak ispiranja ako je potrebno.
- Došlo je do stvaranja prevelike pene i aktiviran je sistem za automatsku apsorpciju pene zbog prekomerne količine deterdženta. >>> Koristite preporučenu količinu deterdženta.

### **Trajanje programa se ne odbrojava. (kod modela sa displejem) (\*)**

- Tajmer je možda zaustavljen zbog uzimanja vode. >>> Tajmer neće odbrojavati dok proizvod ne uzme dovoljnu količinu vode. Proizvod će sačekati dok u njoj ne bude dovoljna količine vode da bi se izbegli slabi rezultati pranja zbog nedostatka vode. Indikator tajmera će nakon toga nastaviti sa odbrojanjem.
- Tajmer se može zaustaviti tokom koraka zagrevanja. >>> Indikator tajmera neće odbrojavati dok proizvod ne dostigne izabranu temperaturu.

- Tajmer se može zaustaviti tokom koraka centrifugiranja. >>> Došlo je do aktiviranja sistema za automatsku detekciju neuravnoteženog opterećenje zbog neujednačene raspodele veša u proizvodu.

### **Trajanje programa se ne odbrojava. (\*)**

- U proizvodu ima nebalansiranog veša. >>> Došlo je do aktiviranja sistema za automatsku detekciju neuravnoteženog opterećenje zbog neujednačene raspodele veša u proizvodu.

### **Proizvod ne prabacuje na korak centrifugiranja. (\*)**

- U proizvodu ima nebalansiranog veša. >>> Došlo je do aktiviranja sistema za automatsku detekciju neuravnoteženog opterećenje zbog neujednačene raspodele veša u proizvodu.
- Proizvod neće centrifugirati ako se voda ne isprazni u potpunosti. >>> Proverite filter i crevo za pražnjenje.
- Došlo je do stvaranja prevelike pene i aktiviran je sistem za automatsku apsorpciju pene zbog prekomerne količine deterdženta. >>> Koristite preporučenu količinu deterdženta.

### **Učinak pranja je loš: Veš postaje siv. (\*\*)**

- Nedovoljna količina deterdženta se koristi tokom dužeg vremenskog perioda. >>> Koristite preporučenu količinu deterdženta koja odgovara tvrdoći vode i vešu.
- Pranje je obavljeno na niskim temperaturama tokom dužeg vremena. >>> Izaberite odgovarajuću temperaturu za pranje veša.
- Nedovoljna količina deterdženta se koristi sa tvrdom vodom. >>> Korišćenje nedovoljne količine deterdženta sa tvrdom vodom dovodi do lepljenja nečistoća na odeću i vremenom odeća postaje siva. Teško je eliminisati sivu boju kada se to dogodi. Koristite preporučenu količinu deterdženta koja odgovara tvrdoći vode i vešu.

- Prekomerna količina deterdženta se koristi. >>> Koristite preporučenu količinu deterdženta koja odgovara tvrdoći vode i vešu.

#### **Učink pranja je loš: Mrlje istrajavaju ili se veš ne beli. (\*\*)**

- Koristi se nedovoljna količina deterdženta. >>> Koristite preporučenu količinu deterdženta koja odgovara tvrdoći vode i vešu.
- Stavljeno je previše veša. >>> Nemojte prekomerno da ubacujete veš u proizvod. Ubacite količine veša preporučene u „Tabeli programa i potrošnje“.
- Izabrani su pogrešan program i temperatura. >>> Izaberite odgovarajuću temperaturu i program za pranje veša.
- Pogrešan tip deterdženta se koristi. >>> Koristite originalni deterdžent koji odgovara proizvodu.
- Prekomerna količina deterdženta se koristi. >>> Stavite deterdžent u odgovarajući odeljak. Nemojte da mešate sredstvo za beljenje i deterdžent.

#### **Učink pranja je loš: Mrlje od ulja ostaju na vešu. (\*\*)**

- Regularno pranje u bubnju se ne primenjuje. >>> Očistite bubanj redovno. Podatke o ovom postupku pogledajte ovde Čišćenje vrata za punjenje i bubnja [▶ 72]

#### **Učink pranja je loš: Odeća ne miriše prijatno. (\*\*)**

- Mirisi i slojevi bakterija se formiraju na bubnju kao rezultat neprekidnog pranja na nižim temperaturama i/ili kraćim programima. >>> Ostavite fioku deterdženta kao i vrata za ubacivanje veša na proizvodu otvorene nakon svakog pranja. Tako neće doći do stvaranja vlažnog okruženja koje odgovara baterijama.

#### **Boja odeće bleđi. (\*\*)**

- Stavljeno je previše veša. >>> Nemojte prekomerno da ubacujete veš u proizvod.

- Deterdžent koji se koristi je vlažan. >>> Deterdžente držite zatvorenim u okruženju koje nije vlažno i nemojte da ih izlažete prekomernim temperaturama.
- Izabrana je viša temperatura. >>> Izaberite odgovarajući program i temperaturu u skladu sa tipom i stepenom zaprljanosti veša.

#### **Mašina ne ispira dobro.**

- Količina, brend i uslovi skladištenja deterdženta koji se koristi je neodgovarajući. >>> Koristite deterdžent koji odgovara mašini za pranje i vašem vešu. Deterdžente držite zatvorenim u okruženju koje nije vlažno i nemojte da ih izlažete prekomernim temperaturama.
- Deterdžent je stavljen u pogrešan odeljak. >>> Ako se deterdžent stavi u odeljak za pretpranje iako ciklus za pretpranje nije izabran, proizvod može da uzme taj deterdžent za vreme koraka ispiranja ili omekšivača. Stavite deterdžent u odgovarajući odeljak.
- Filter pumpe je zapušten. >>> Proverite filter.
- Crevo za odvod je savijeno. >>> Proverite crevo za odvod.

#### **Veš postaje krut nakon pranja. (\*\*)**

- Koristi se nedovoljna količina deterdženta. >>> Korišćenjem nedovoljne količine deterdženta u poređenju sa tvrdoćom vode može dovesti do stvrdnjavanja vode vremenom. Koristite odgovarajuću količinu deterdženta na osnovu tvrdoće vode.
- Deterdžent je stavljen u pogrešan odeljak. >>> Ako se deterdžent stavi u odeljak za pretpranje iako ciklus za pretpranje nije izabran, proizvod može da uzme taj deterdžent za vreme koraka ispiranja ili omekšivača. Stavite deterdžent u odgovarajući odeljak.
- Deterdžent je pomešan sa omekšivačem. >>> Nemojte da mešate omekšivač sa deterdžentom. Operite i očistite fioku vrućom vodom.

### **Veš ne miriše kao omekšivač. (\*\*)**

- Deterdžent je stavljen u pogrešan odeljak. >>> Ako se deterdžent stavi u odeljak za pretpranje iako ciklus za pretpranje nije izabran, proizvod može da uzme taj deterdžent za vreme koraka ispiranja ili omekšivača. Operite i očistite fioku vrućom vodom. Stavite deterdžent u odgovarajući odeljak.
- Deterdžent je pomešan sa omekšivačem. >>> Nemojte da mešate omekšivač sa deterdžentom. Operite i očistite fioku vrućom vodom.

### **Deterdžent zaostaje u fioci za deterdžent.**

(\*\*)

- Deterdžent je stavljen u vlažnu fioku. >>> Osušite fioku za deterdžent pre stavljanja deterdženta.
- Deterdžent je navlažen. >>> Deterdžente držite zatvorenim u okruženju koje nije vlažno i nemojte da ih izlažete prekomernim temperaturama.
- Pritisak vode je nizak. >>> Proverite pritisak vode.
- Deterdžent u odeljku za glavno pranje je navlažen tokom uzimanja vode za pretpranje. Otvori odeljka za deterdžent su blokirani. >>> Proverite otvore i očistite ako su zapušeni.
- Postoji problem sa ventilima u fioci za deterdžent. >>> Pozovite ovlašćenog servisera.
- Deterdžent je pomešan sa omekšivačem. >>> Nemojte da mešate omekšivač sa deterdžentom. Operite i očistite fioku vrućom vodom.
- Regularno pranje u bubnju se ne primenjuje. >>> Očistite bubanj redovno. Podatke o ovom postupku pogledajte ovde Čišćenje vrata za punjenje i bubnja [▶ 72]

### **Previše pene se stvara u proizvodu. (\*\*)**

- Neodgovarajući deterdžent za pranje mašine se koristi. >>> Koristite deterdžent koji odgovara mašini za pranje.

- Prekomerna količina deterdženta se koristi. >>> Koristite samo dovoljnu količinu deterdženta.
- Deterdžent se skladišti u neodgovarajućim uslovima. >>> Čuvajte deterdžent na zatvorenoj i suvoj lokaciji. Ne skladištite na preterano vrućim mestima.
- Neki mešoviti veš kao što je veš od tila može da pravi prekomernu penu zbog svoje teksture. >>> Koristite manje količine deterdženta za ovaj tip odeće.
- Deterdžent je stavljen u pogrešan odeljak. >>> Obavezno stavite deterdžent u odgovarajući odeljak.
- Omekšivač se preuzima rano u proizvodu. >>> Može postojati problem sa ventilima ili u odeljku za deterdžent. Pozovite ovlašćenog servisera.

### **Pena izlazi iz fioke za deterdžent.**

- Koristi se previše deterdženta. >>> Izmešajte 1 kašiku omekšivača i ½ litra vode i sipajte u odeljak za glavno pranje fioke za deterdžent. >>> U proizvod stavite deterdžent koji je pogodan za programe i maksimalna opterećenja navedena u "Tabeli programa i korišćenja". Ako koristite dodatne hemikalije (sredstva za uklanjanje fleka, izbeljivače itd.) smanjite količinu deterdženta.

### **Veš ostaje mokr na kraju programa. (\*)**

- Došlo je do stvaranja prevelike pene i aktiviran je sistem za automatsku apsorpciju pene zbog prekomerne količine deterdženta. >>> Koristite preporučenu količinu deterdženta.
- (\*) Proizvod se ne prebacuje na korak centrifuge ako veš nije raspodeljen ravnomerno u bubnju da bi se sprečilo oštećenje proizvoda i njegove okoline. Veš treba da se ponovo raspodeli i da se ponovo uključi centrifuga.
- (\*\*) Regularno pranje u bubnju se ne primenjuje. Očistite bubanj redovno. Pogledajte Čišćenje vrata za punjenje i bubnja [▶ 72]



Ako ne možete da otklonite problem iako ste pratili uputstva iz ovog odeljka, obratite se svom dobavljaču ili ovlašćenom serviseru. Nikad nemojte sami da pokušavate da popravite neispravan proizvod.

## 9 ODRICANJE ODGOVORNOSTI / UPOZORENJE

Krajnji korisnik može na neke (jednostavne) kvarove na adekvatan način rešiti bez ikakvog sigurnosnog problema ili nesigurne upotrebe, pod uslovom da se to izvrši u granicama i u skladu sa sledećim uputstvima (pogledajte odeljak „Popravka obavljena lično“).

Prema tome, ukoliko drugačije nije dozvoljeno u odeljku „Popravka obavljena lično“ u nastavku, popravke će biti upućene registrovanim profesionalnim serviserima kako bi se izbegli sigurnosni problemi.

Registrovani profesionalni serviser je profesionalni serviser kome je proizvođač odobrio pristup uputstvima i spisku rezervnih delova ovog proizvoda prema metodama opisanim u zakonodavnim aktima shodno Direktivi 2009/125/EZ.

**Međutim, samo servisni agent (tj. Ovlašćeni profesionalni serviseri) do kog možete doći putem telefonskog broja navedenog u korisničkom priručniku / garantnom listu ili preko vašeg ovlašćenog prodavca može pružiti uslugu koja zadovoljava uslove garancije. Stoga, imajte na umu da popravke profesionalnih serviseru (koje Indesit nije ovlastio) poništavaju garanciju.**

### Popravka obavljena lično

Krajnji korisnik može da izvrši popravku lično u pogledu sledećih rezervnih delova: vrata, šarke i zaptivke vrata, druge zaptivke, sklop zaključavanja vrata i plastične periferne jedinice kao što su dozatori deterđenta (ažurirani spisak dostupan je na [parts-selfservice.europeanappliances.com](http://parts-selfservice.europeanappliances.com) od 1. marta 2021.).

Štaviše, da bi se osigurala sigurnost proizvoda i sprečio rizik od ozbiljnih povreda, pomenuta popravka obavljena lično treba da se obavi prema uputstvima u korisničkom priručniku za popravku obavljenu lično koja su dostupna na [parts-selfservice.europeanappliances.com](http://parts-selfservice.europeanappliances.com). Radi vaše bezbednosti, isključite proizvod pre nego što pokušate bilo kakvu samopopravku.

Popravke i pokušaji popravke od strane krajnjih korisnika za delove koji nisu na datoj listi i/ili se ne pridržavaju uputstava u korisničkim priručnicima za popravu obavljenu lično ili koja su dostupna na [parts-selfservice.europeanappliances.com](http://parts-selfservice.europeanappliances.com), mogli bi pokrenuti sigurnosna pitanja koja se ne mogu pripisati odgovornosti kompanije [parts-selfservice.europeanappliances.com](http://parts-selfservice.europeanappliances.com), a koja će poništiti garanciju za proizvod. Zbog toga se toplo preporučuje da se krajnji korisnici uzdrže od pokušaja popravke koja nije u skladu sa pomenutom listom rezervnih delova, kontaktirajući u takvim slučajevima ovlašćene profesionalne servisere ili registrovane profesionalne servisere. Naprotiv, takvi pokušaji krajnjih korisnika mogu izazvati bezbednosne probleme i oštetiti proizvod i posledično izazvati požar, poplavu, strujni udar i ozbiljne telesne povrede. Kao primer, ali ne ograničavajući se na sledeće, za popravke sledećeg moraju se kontaktirati ovlašćeni profesionalni serviseri ili registrovani profesionalni serviseri: motor, sklop pumpe, glavna ploča, motorna ploča, ekran, grejači itd.

Proizvođač/prodavac ne može biti odgovoran ni u kom slučaju kada krajnji korisnici ne postupe u skladu sa gore navedenim.

Dostupnost rezervnih delova mašine za pranje ili mašine za pranje i sušenje veša koju ste kupili je 10 godina. Tokom ovog perioda biće dostupni originalni rezervni delovi za pravilno rukovanje mašinom za pranje ili mašinom za pranje i sušenje veša.

## Pristup brojaču ciklusa pranja

Kada je uređaj isključen, ako dugo pritisnete tastere 1 i 2 za pomoćne funkcije, na ekranu uređaja se prikazuje odbrojavanje 3-2-1 i kompletni ciklusi pranja koji su završeni.

Nakon prikaza kompletnog ciklusa pranja, prikazuju se kodovi kvarova, ako ih ima. Pomoću tabe u nastavku proverite informacije na ekranu.

Informacije na ekranu	Uzrok	Rešenje
Greška	Na uređaju se pokreće bezbednosni algoritam.	Sačekajte da tekst nestane. Nakon pritiska tastera za pomoćne funkcije 1 i 2, proverite informacije na ekranu.
SC	Vaša reklamacija nije rešena tokom provere.	Pozovite ovlašćeni servis.
E5	Filter pumpe je možda začepljen.	Očistite filter pumpe. Pogledajte odeljak „Ispuštanje preostale vode i čišćenje filtera pumpe”. Pokušajte sa ciklusom centrifuge. Ako problem nije rešen, pozovite servis.
E8	Mašina možda nema dovod vode.	<ul style="list-style-type: none"> <li>• Otvorite slavine.</li> <li>• Proverite da li ima dotoka vode.</li> <li>• Proverite priključak creva za dovod vode, ako se crevo previlo, ispravite ga.</li> <li>• Očistite filter pumpe. Pogledajte odeljak „Ispuštanje preostale vode i čišćenje filtera pumpe”.</li> <li>• Zatvorite prednji poklopac mašine. Proverite da li je poklopac zatvoren.</li> </ul> Uključite mašinu još jednom. Ako problem nije rešen, pozovite servis.
E29	Proizvod je prešao u režim samozaštite zbog problema sa napajanjem (mrežni napon, pritisak vode itd.).	Za opoziv programa okrenite tipku za odabir programa i odaberite drugi program. Prethodni program će se opozvati. Pogledajte odeljak „Otkazivanje programa”. Ako se problem i dalje javlja, pozovite servis.
E17	Višak pene je prisutan u mašini nakon završenog ciklusa.	<ul style="list-style-type: none"> <li>• Deterdžent čuvajte na zatvorenom i suvom mestu. Ne skladištite na preterano vrućim mestima.</li> <li>• Koristite manje količine deterdženta za porozno rublje poput tila.</li> <li>• Koristite količinu deterdženta koja odgovara količini veša i nivou zaprljanosti.</li> <li>• Koristite samo dovoljnu količinu deterdženta.</li> <li>• Obavezno stavite deterdžent u odgovarajući odeljak.</li> <li>• Pokrenite program za čišćenje bubnja sa praznom mašinom. Pogledajte program „Čišćenje bubnja”</li> </ul> Ako vaša mašina ne uključuje program za čišćenje bubnja, možete koristiti pamuk 90C. <ul style="list-style-type: none"> <li>• Nakon pokretanja kratkog programa bez deterdženta, proverite mašinu. Ako se problem i dalje javlja, pozovite servis.</li> </ul>
E18	Centrifuga se ne pokreće zato što mašina nije nivelisana.	Proverite veš u mašini. Količina veša možda nije dovoljna. Pokušajte tako što ćete povećati količinu veša. Veš možda stvara neravnotežu; ručno razvrstajte veš i ravnomerno ga rasporedite unutar uređaja. Pokušajte ponovo sa ciklusom centrifuge.
E12	U mašini možda ima vode.	Isključite mašinu. Ispod mašine možda ima vode. Očistite vodu ispod mašine. Ponovo uključite mašinu. Pokušajte da pokrenete kratki ciklus. Ako se problem nastavi ili vidite da voda curi iz jednog od creva, zatvorite ventile i pozovite servis.
E27	Proverite odvod vode iz mašine.	Pogledajte odeljak „Povezivanje odvodne cevi sa odvodom”.
E84	Veza BLE (Bluetooth sa niskom potrošnjom energije) se ne može uspostaviti.	Proverite, pokušajte da se povežete. Pogledajte odeljak „Funkcija HomeWhiz i funkcija daljinskog upravljanja”. Ako se problem i dalje javlja, pozovite servis.





