

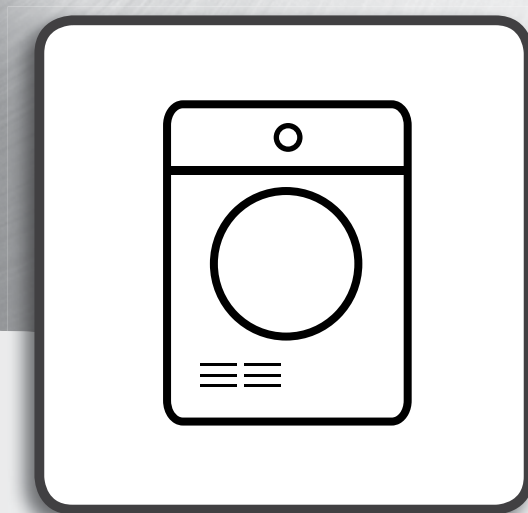

SENSING THE DIFFERENCE



www.whirlpool.eu/register



БЪЛГАРСКИ..... 3

БЪЛГАРСКИ ЗДРАВЕ И БЕЗОПАСНОСТ, УПОТРЕБА И ПОДДРЪЖКА И РЪКОВОДСТВО ЗА МОНТАЖ



БЛАГОДАРИМ ВИ, ЧЕ ЗАКУПИХТЕ ПРОДУКТ НА WHIRLPOOL.
За да получавате по-пълно обслужване,
моля, регистрирайте уреда си на www.whirlpool.eu/register

Индекс

Ръководство относно здравето и безопасността при работа

УКАЗАНИЯ ЗА БЕЗОПАСНОСТ	5
ВАЖНО Е ДА ГИ ПРОЧЕТЕТЕ И ДА ГИ СПАЗВАТЕ	5
ОПАЗВАНЕ НА ОКОЛНАТА СРЕДА	8
ДЕКЛАРАЦИЯ ЗА СЪОТВЕТСТВИЕ	9

Ръководство за употреба и поддръжка

ОПИСАНИЕ НА ПРОДУКТА	10
УРЕД	10
КОНТРОЛЕН ПАНЕЛ	10
ВРАТИЧКА	11
ОСВЕТЛЕНИЕ НА БАРАБАНА (ако има)	11
НАЛИЧНИ ПРИНАДЛЕЖНОСТИ	11
КАК ДА ИЗПОЛЗВАТЕ УРЕДА	12
УПОТРЕБА ЗА ПРЪВ ПЪТ	12
ВСЕКИДНЕВНА УПОТРЕБА	13
ПРОГРАМИ	15
ОПЦИИ	18
ФУНКЦИИ	19
ИНДИКАТОРИ	21
ПЕСТЕНЕ НА ЕНЕРГИЯ	22
ПОЧИСТВАНЕ И ПОДДРЪЖКА	23
ИЗПРАЗВАНЕ НА РЕЗЕРВОАРА ЗА ВОДА	23
ПОЧИСТВАНЕ НА ФИЛТЪРА НА ВРАТИЧКАТА	24
ПОЧИСТВАНЕ НА ДОЛНИЯ ФИЛТЪР	25
ПОЧИСТВАНЕ НА ВЪНШНАТА ЧАСТ	

НА СУШИЛНАТА МАШИНА	27
ОБРЪЩАНЕ НА СТОПЕРА НА ВРАТАТА.....	28
РЪКОВОДСТВО ЗА ОТСТРАНЯВАНЕ НА НЕИЗПРАВНОСТИ И СЛЕДПРОДАЖБЕНО	
ОБСЛУЖВАНЕ	33
ИНДИКАТОР ЗА НЕИЗПРАВНОСТИ И СЪОБЩЕНИЯ.....	35
ТРАНСПОРТИРАНЕ И БОРАВЕНЕ	37
СЛЕДПРОДАЖБЕНО ОБСЛУЖВАНЕ	38
<i>Ръководство за монтиране</i>	39

Ръководство относно здравето и безопасността при работа

УКАЗАНИЯ ЗА БЕЗОПАСНОСТ

ВАЖНО Е ДА ГИ ПРОЧЕТЕТЕ И ДА ГИ СПАЗВАТЕ

Преди да използвате сушилнята, прочетете внимателно ръководствата "Здраве и безопасност" и "Употреба и поддръжка". Запазете тези указания за бъдещи справки.

ВАШАТА БЕЗОПАСНОСТ И ТАЗИ НА ДРУГИТЕ ХОРА Е МНОГО ВАЖНА.

В това ръководство и на самата сушилня са представени важни предупреждения за безопасността, които трябва да се прочетат и да се съблюдават винаги.



Това е предупредителен символ относно безопасността.

Този символ предупреждава за възможни опасности, които могат да причинят смърт или наранявания на Вас и на трети лица.

Всички съобщения относно безопасността са предхождани от предупредителния символ за безопасността и някоя от думите **ОПАСНОСТ** или **ВНИМАНИЕ**.

Тези думи означават следното:

⚠ ОПАСНОСТ

Показва опасна ситуация, която ако не бъде избегната, ще доведе до сериозни наранявания.

⚠ ВНИМАНИЕ

Показва опасна ситуация, която ако не бъде избегната, може да причини сериозни наранявания.

Всички предупреждения дават конкретни подробности за съществуваща потенциална опасност и посочват как да се намалят рисковете от нараняване, нанасяне на щети или токов удар, произтичащи от неправилна употреба на сушилнята. Спазвайте внимателно следните указания. Неспазването на тези указания може да доведе до възникване на опасност.

Производителят не носи никаква отговорност за щети на имущество или нараняване на лица или домашни животни поради неспазване на препоръките и предпазните мерки, дадени по-горе.

Много малки (0 – 3 год.) и малки деца (3 – 8 год.) трябва да се държат далеч, освен ако не са под постоянно наблюдение.

Тази сушилня може да се използва от деца на 8 години и по-големи, както и от лица с ограничени физически, сетивни или умствени възможности или с недостатъчен опит и познания само ако са под надзор или са им дадени инструкции за употребата на уреда по безопасен начин и разбират възможните опасности. Децата не трябва да си играят със сушилнята. Почистването и поддръжката от потребителя не трябва да се извършва от деца без надзор.

Артикули, замърсени с вещества като готварско олио, ацетон, алкохол, бензин, керосин, препарати за премахване на петна, терпентин, вощъци и препарати за премахване на вощъци, трябва да се

перат в топла вода с допълнително количество перилен препарат, преди да се сушат в барабанната сушилня.

Артикули като порест каучук (латексова пяна), шапки за душ, водонепромокаеми текстилни изделия, артикули с гумена подплата и дрехи или възглавници, снабдени с подплънка от порест каучук, не трябва да се сушат в барабанната сушилня.

Извадете всички предмети от джобовете, такива като запалки и кибрити.

Не използвайте барабанната сушилня, ако за почистване са били използвани химикали.

Артикули, по които има масло, могат да се запалят спонтанно, особено когато са изложени на източник на топлина, както напр. в барабанна сушилня. Артикулите стават горещи, което предизвиква окислителна реакция на маслото. При окислението се генерира топлина. Ако топлината не може да се разсее, артикулите стават достатъчно горещи, за да се запалят. Натрупването или слагането на куп или съхранение на артикули, по които има масло, може да предотврати разсейването на топлината и по този начин да създаде опасност от пожар.

⚠ ВНИМАНИЕ

Никога не спирайте барабанна сушилня преди края на цикъла на сушене, освен ако всички арти-

кули не бъдат извадени бързо и прострени, така че топлината да се разсее.

Последната фаза на цикъла на сушене се извършва без топлина (фаза на охлаждане), за да се гарантира, че прането стои при температура, която не може да го повреди.

Ако желаете да поставите сушилната върху пералнята, първо се свържете с отдела за следпродажбено обслужване, за да се уверите, че това е възможно. Поставянето на сушилня е позволено само ако сушилната е закрепена върху пералнята със съответния комплект за тази цел.

ПРЕДНАЗНАЧЕНА УПОТРЕБА НА УРЕДА

Тази сушилня е предназначена само за домашна употреба. Забранено е използването на сушилната за професионални цели. Производителят отхвърля всякаква отговорност във връзка с неподходяща употреба или неправилна настройка на органите за управление.

ВНИМАНИЕ: Сушилнята не е предназначена за употреба чрез външен таймер или отделна отделена система за управление.

Не използвайте сушилната на открито. Не съхранявайте избухливи или запалими вещества, напр. кутии с аерозол, и не поставяйте бензин или други възпламеними материали във или в близост до сушилната: може да избухне пожар, ако сушилната бъде включена случайно.

МОНТАЖ

Монтажът и ремонтът трябва да се извършват от специализиран техник в съответствие с инструкциите на производителя и при спазване на действащите местни норми за безопасност. Не поправяйте и не подменяйте части на сушилната, ако това не е изрично посочено в ръководството за потребителя.

Монтажът не трябва да се извършва от деца. По време на монтажа децата трябва да стоят далеч от сушилната. По време на и след монтажа на сушилната съхранявайте опаковъчните материали (полиетиленови пликосе, полистирол и др.) далеч от обсега на децата.

Използвайте предпазни ръкавици за извършване на всички операции по разопаковането и монтажа. След разопаковане на сушилната се уверете, че не е била повредена при транспортирането. В случай на проблеми се свържете с дистрибутора или най-близкия отдел за следпродажбено обслужване. Боравенето със и монтажът на сушилната трябва да се извършват от две или повече лица. По време на монтажа децата трябва да стоят далеч от сушилната.

Сушилнята трябва да бъде изключена от електрическата мрежа преди извършване на каквито и да е работи по монтирането. По време на монтажа се уверете, че сушилната не поврежда захранващия кабел. Включете сушилната едва след завършване на процедурата по монтажа.

След монтирането на уреда изчакайте няколко часа, преди да го включите, за да може той да се приспособи към средата на помещението. Не монтирайте Вашата сушилня на място, където може да бъде изложена на екстремни условия като: лоша вентилация, висока температура или под 5 °C, или над 35 °C.

Сушилнята не трябва да се инсталира зад заключваща се врата, плъзгаща се врата или врата с панта на противоположната страна на тази на барабанната сушилня, по такъв начин може да се ограничи пълното отваряне на вратичката на барабанната сушилня.

Сушилнята трябва да се постави така, че задната ѝ страна да бъде към стена, за да се избегнат наранявания в случай на докосване на задния панел, който се нагорещява по време на сушене.

Не монтирайте сушилната в помещения с лоша вентилация. Ако желаете да я монтирате в малко помещение, тоалетна, баня или подобно, осигурете добра вентилация (отворена врата, решетка или отвор за вентилация, по-голям от 500 cm²).

Когато монтирате сушилната, уверете се, че и четирите крачета са стабилни и се опират плътно на пода и ако е необходимо, ги регулирайте, след което проверете дали сушилната е нивелирана безупречно, използвайки нивелир.

Ако е възможно, използвайте маркуч, за да източвате водата директно в домашната канали-

зация. Така ще избегнете необходимостта от изпразване на контейнера за вода, в края на всеки цикъл на сушене, тъй като кондензационната вода може да се източи директно.

Погрижете се, да не монтирате сушилнята върху дебел килим.

Ако сушилнята трябва да бъде инсталирана, поради липса на пространство, в непосредствена близост до печка на газ или въглища, трябва да се монтира топлоизолираща плоча (85 x 57 cm) между тях, чиято страна, обърната срещу печката, трябва да бъде покрита с алуминиево фолио.

Сушилнята не е предназначена за вграден монтаж.

Сушилнята може да бъде монтирана под плот, стига да ѝ бъде осигурена подходяща вентилация. Монтирайте вентилационната решетка (мин. размери 45 cm x 8 cm) на задната страна на работния плот, под който ще монтирате сушилнята.

ПРЕДУПРЕЖДЕНИЯ ОТНОСНО ЗАХРАНВАНЕТО

Проверете дали напрежението, посочено на табелката с данни, отговаря на напрежението във Вашия дом.

За да отговаря монтирането на действащата нормативна уредба за безопасността, трябва да се постави прекъсвач за всички полюси с минимално разстояние 3 mm.

Заземяването на уреда е задължително по закон.

Ако щепселът на Вашата сушил-

ня не подхожда на контактите в дома Ви, свържете се с квалифициран електротехник.

Не използвайте удължители, разклонители или адаптери. Не свързвайте сушилнята в контакт, който се управлява с дистанционно управление.

Захранващият кабел трябва да бъде достатъчно дълъг, за да позволи свързване на сушилнята към контакта на електрозахранването, след като сушилнята се постави на мястото ѝ.

Не дърпайте захранващия кабел. Ако захранващият кабел е повреден, заменете го със същия като него. Захранващият кабел трябва да се сменя само от квалифициран техник в съответствие с указанията на производителя и действащите норми на безопасност. Свържете се с оторизиран сервизен център.

Не използвайте сушилнята, ако захранващият ѝ кабел или щепсел е повреден, ако не работи правилно или ако е бил повреден или е паднал. Не потапяйте захранващия кабел или щепсел във вода. Пазете кабела далеч от горещи повърхности. След приключване на монтирането електрическите компоненти вече не трябва да са достъпни за потребителя.

Избягвайте да докосвате сушилнята с мокра част на тялото и не я използвайте, когато сте с боси крака.

СВЪРЗВАНЕ КЪМ ЕЛЕКТРИЧЕСКАТА МРЕЖА САМО ЗА ВЕЛИКОБРИТАНИЯ И ИРЛАНДИЯ

Смяна на предпазител.

Ако мрежовият проводник на този уред е снабден с щепсел с

предпазител BS 1363A 13 ампера, за да смените предпазителя при този тип щепсел, използвайте одобрен предпазител A.S.T.A. за тип BS 1362 и процедирайте, както следва:

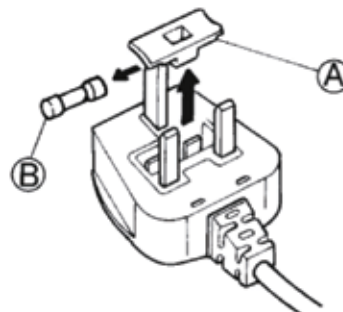

1. Свалете капачката на предпазителя (A) и предпазителя (B).
2. Поставете предпазителя 13 A в капака на предпазителя.
3. Монтирайте отново предпазителя и капака в щепсела.

Важно:

Капачката на предпазителя трябва да бъде поставена отново, когато се сменя предпазителят, и ако е загубена капачката на предпазителя, щепселът не трябва да се използва, докато не се постави правилната заменена част.

Правилната замяна се определя от цвета на вложката или от цвета, щампован с думи в основата на щепсела.

Капаки за предпазители може да намерите в местния магазин за електрочасти.

Само за Република Ирландия

Информацията, дадена за Великобритания, в повечето случаи е приложима, но се използва и трети тип щепсел и контакт, 2-щифтов, със странично заземяване.

Контакт/щепсел (валидно за двете държави)

Ако поставеният щепсел не е подходящ за Вашия контакт, свържете се с отдела за следпродажбено

обслужване за допълнителни инструкции. Не се опитвайте да сменяте щепсела сами. Тази процедура трябва да се извърши от квалифициран електротехник в съответствие с инструкциите на производителя и последните разпоредби за безопасност.

ПРАВИЛНА УПОТРЕБА

Не превишавайте максимално разрешеното количество пране. Проверете максимално разреше-

ното количество пране в таблица-та с програми.

Не сушете непрани дрехи в барабанната сушилня.

Не пресушавайте прането.

Погрижете се около сушилнята да не се натрупва мъх или прах.

Омекотители за тъкани или подобни продукти, трябва да се

използват така, както е посочено в инструкциите на омекотителя.

ПОЧИСТВАНЕ И ПОДДРЪЖКА

Сушилнята трябва да се изключва от захранването преди извършване на каквито и да било операции по почистването и поддръжката.

Никога не използвайте уреди за почистване с пара.

ОПАЗВАНЕ НА ОКОЛНАТА СРЕДА

За модели сушилни, използващи технология с термпомпа: Тази сушилня съдържа флуорирани парникови газове (R134a). Веригата, в която се съдържа газът, е херметически затворена. Електрическата комутационна апаратура е с тестован процент на утечка от 0,1% на година.

ИЗХВЪРЛЯНЕ НА ОПАКОВЪЧНИТЕ МАТЕРИАЛИ

Опаковъчният материал може да се рециклира 100% и е маркиран със символа за рециклиране:



Различните части от опаковката трябва да бъдат изхвърлени по отговорен начин и в пълно съответствие с местните закони за изхвърлянето на отпадъци.

ИЗХВЪРЛЯНЕ НА ИЗЛЕЗЛИ ОТ УПОТРЕБА ДОМАКИНСКИ УРЕДИ

Когато изхвърляте сушилнята, направете я неизползваема, като отрежете захранващия кабел и отстраните вратичките и рафтовете (ако има) така, че децата да не могат лесно да се качват вътре и да остават затворени.

Тази сушилня е произведена от рециклируеми материали



или подходящи за повторна употреба такива. При изхвърлянето му спазвайте местните разпоредби за изхвърляне на отпадъци.

За допълнителна информация относно третирането, оползотворяването и рециклирането на домакински електроуреди се

обърнете към компетентните местни органи, службата за битови отпадъци или магазина, откъдето сте закупили сушилнята.

Тази сушилня е маркирана в съответствие с Европейската директива 2012/19/ЕО относно отпадъци от електрическо и електронно оборудване (WEEE). Като се погрижите това изделие да бъде изхвърлено по правилен начин, Вие ще допринесете за предотвратяване на възможни негативни последствия за околната среда и здравето на хората, които в противен случай биха могли да бъдат причинени от неуместно обработване на отпадъците на това изделие.

Този символ



върху уреда или придружаващата го документация показва, че

не трябва да се третира като битов отпадък, а да бъде предаден в съответния събирателен пункт, предназначен за рециклиране на електрическа и електронна апаратура.

СЪВЕТИ ЗА СПЕСТЯВАНЕ НА ЕЛЕКТРОЕНЕРГИЯ

Сушете винаги при пълно зареждане на сушилнята, в зависимост от вида на прането и програмата/времето на сушене. За по-подробна информация, вижте таблицата на програмите.

За предпочитане е да използвате максималната разрешена скорост на центрофугиране на Вашата перална машина, тъй като механичното източване на водата изисква по-малко електроенергия. Ще спестите време и електроенергия при работа на цикъла на сушене.

Винаги избирайте подходяща програма/време на сушене на прането, за да постигнете желаните резултати от сушенето.

Избирайте опцията "Фино", само при малки обеми пране.

Когато сушите памук например, сушете заедно пране "За гладене" и "За гардероба". Започнете с настройка на програмата "За гладене"/време на сушене, след завършване на този цикъл извадете прането, което ще се глади, и изсушете останалата част от прането при настройка "За гардероба".

ДЕКЛАРАЦИЯ ЗА СЪОТВЕТСТВИЕ

Тази сушилня е проектирана, конструирана и предлагана на пазара в съответствие с изискванията за безопасност на Директивите на ЕО:

- Директива за ниско напрежение 2006/95/ЕО
- Директива за Електромагнитна съвместимост 2004/108/ЕО.

ОПИСАНИЕ НА ПРОДУКТА

УРЕД

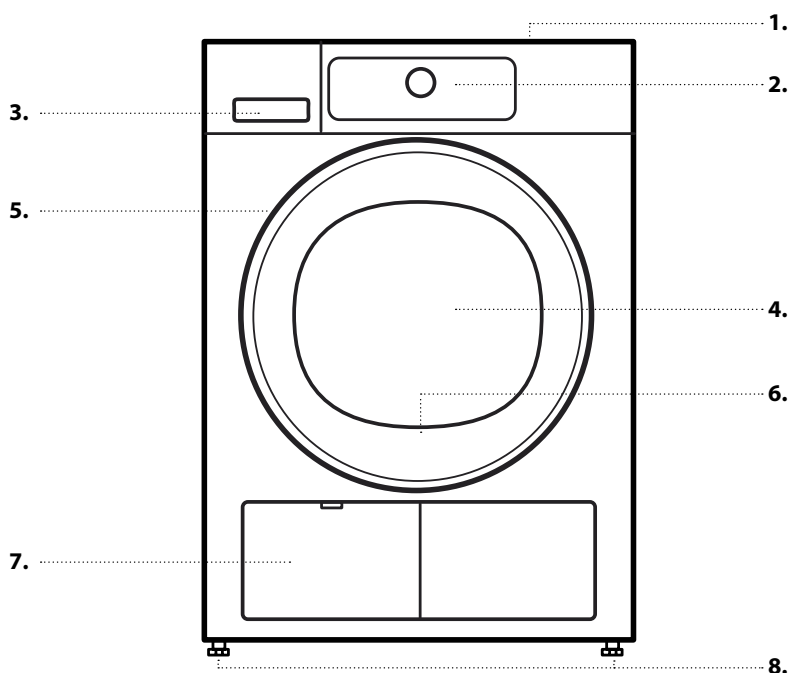

1. Работна повърхност
2. Контролен панел
3. Резервоар за вода
4. Вратичка
5. Дръжка на вратичката
6. Филтър на вратичката (зад вратичката)
7. Долен филтър (зад капака)
8. Регулируеми крачета (4)

КОНТРОЛЕН ПАНЕЛ

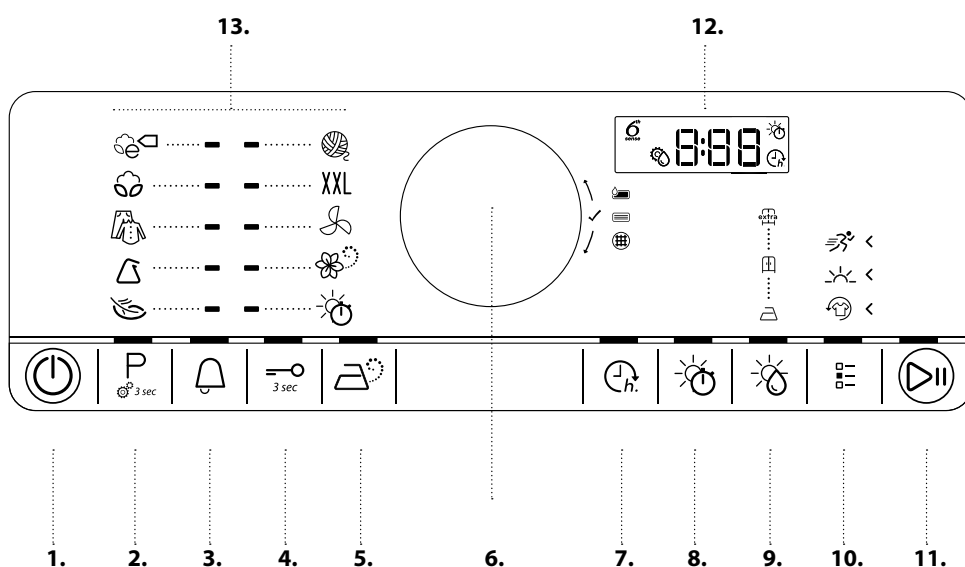

1. Бутон Вкл./Изкл. (Нулиране, ако се натисне и задържи)
2. Бутон „Програма“ (Бутон за настройки, ако се натисне и задържи)
3. Известие за край на цикъла
4. Бутон заключване на бутоните
5. Бутон „Свежест с пара“
6. Ключ (Завъртете за избиране/натиснете за потвърждение)
7. Бутон „Отложен старт“
8. Бутон за време на сушене / проветряване
9. Бутон за ниво на сушене
10. Бутон за опции
11. Бутон „Старт/Пауза“
12. Дисплей
13. Поле с програми

ВРАТИЧКА

За да отворите вратичката, дръпнете дръжката.

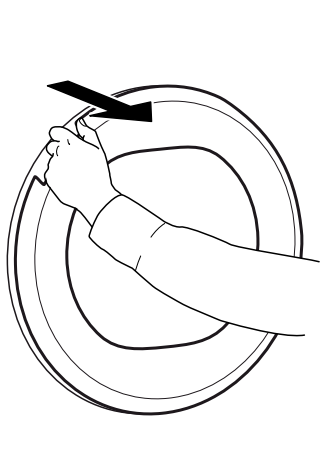

Затворете вратичката, задръжте дръжката и натиснете така, че да чуете как щраква.

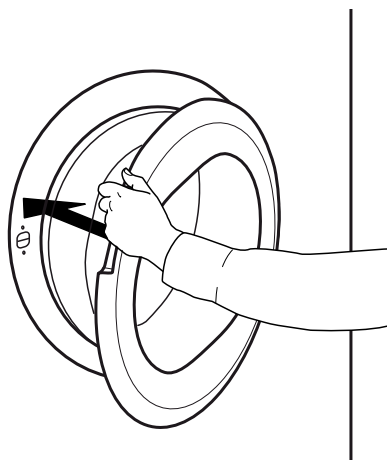

Ако прекъснете текуща програма, като отворите вратичката, тя ще се нулира, ако сушилнята не бъде затворена в рамките на една минута.

ОСВЕТЛЕНИЕ НА БАРАБАНА (ако има)

- По време на избор на програма: осветлението се включва за зареждане на прането
- След стартиране на програма: светлината се включва и изключва постепенно, докато се установява количеството пране.

- След края на програмата, когато отворите вратичката, осветлението се включва за известно време, за да извадите прането. След това то се изключва, за да пести енергия; докоснете произволен бутон, за да го включите отново.

НАЛИЧНИ ПРИНАДЛЕЖНОСТИ

Свържете се с нашия отдел за следпродажбено обслужване, за да проверите дали следните принадлежности са на разположение за Вашата комбинация от перална и сушилна машина.

ПОЛИЦА ЗА КОМПЛЕКТ ЗА НАДСТРОЙКА

с която Вашата сушилня може да се постави върху пералната машина, за да се спести място и да се улесни зареждането и изпразването на сушилнята в това високо положение.

КАК ДА ИЗПОЛЗВАТЕ УРЕДА

УПОТРЕБА ЗА ПРЪВ ПЪТ

1. ПРОВЕРЕТЕ РЕЗЕРВОАРА ЗА ВОДА

Уверете се, че водният резервоар е поставен правилно

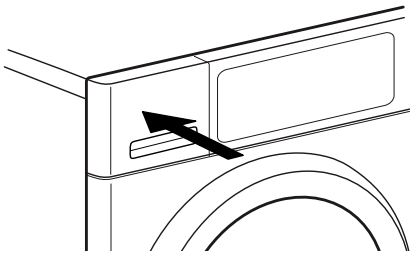

2 . ПРОВЕРЕТЕ МАРКУЧА ЗА ИЗТОЧВАНЕ

Уверете се, че маркучът за източване от задната страна на сушилнята е закрепен към водния резервоар на сушилнята или към домашната Ви система канализационни отпадъци (вж. РЪКОВОДСТВОТО ЗА МОНТИРАНЕ).

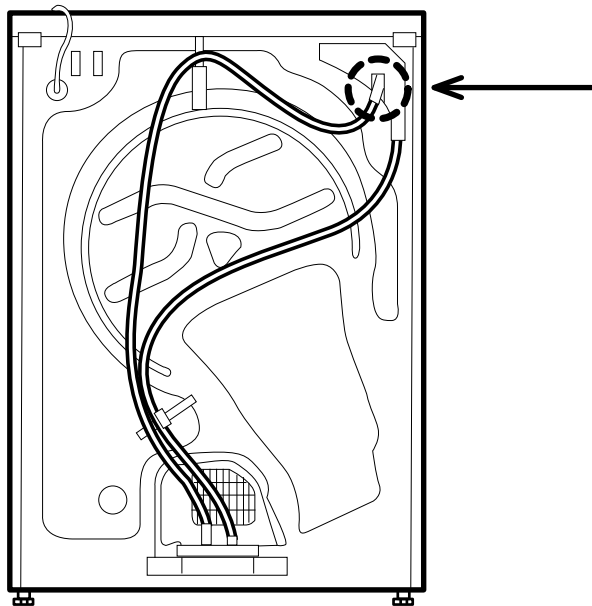

ВСЕКИДНЕВНА УПОТРЕБА

⚠ ВНИМАНИЕ

Уверете се, че в прането няма оставени запалки или кибритени клечки.

Уверете се, че прането не е пропито със запалими течности.

1. ЗАРЕДЕТЕ ПРАНЕТО

Спазвайте етикетите за грижи на изделията; уверете се, че изделията са подходящи за барабанно сушене.

Етикети за грижи за сушене

Точките показват степента на температурата за сушене на прането.

- Нормална температура
- Намалена температура
- Не е за барабанно сушене

Отворете вратичката и заредете прането. Съблюдавайте максималните размери на зареждане, посочени в раздел „Програми“.



2. ЗАТВОРЕТЕ ВРАТАТА

Уверете се, че между стъклото на вратичката и уплътнението няма предмети.

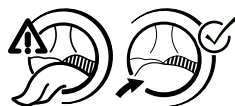

Затворете вратичката, така че да чуете как щраква.

⏻ 3. ВКЛЮЧЕТЕ СУШИЛНЯТА

Натиснете бутона „Вкл./изкл.“, докато бутонът за програма светне. На дисплея се появява анимация, последвана от звуков сигнал. След това сушилнята е готова за работа.

4. ЗАДАЙТЕ ЖЕЛАНАТА ПРОГРАМА

РЕЖИМ С УПЪТВАНЕ - светлините на бутоните ще Ви насочват при задаването на програмата в следния ред: избор на програма / време

сушене (САМО ако е избрано *Време сушене* или програма „Проветряване“) / ниво на изсушаване (само ако е избираемо / регулируемо) / опции. Веднага след като потвърдите избора си, като натиснете ключа, осветяването преминава към следващата стъпка.

Р Избор на програма:

Уверете се, че бутонът „Програма“ « светва. Завъртете ключа, за да изберете желаната програма. Индикаторът до избраната програма светва.

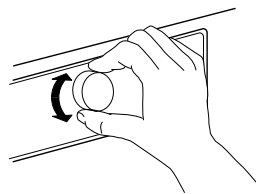

Потвърдете желаната програма, като натиснете ключа.

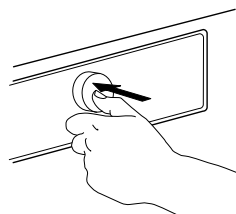

Намерете повече информация за програмите в раздел **ПРОГРАМИ, ОПЦИИ И ИНДИКАТОРИ**.



Изберете Време сушене, ако е необходимо

Само ако сте избрали програма *Време сушене* или *Проветряване* «, можете да зададете желаното време сушене от минимум 10 минути до максимум 180 минути (три часа). Уверете се, че бутонът „Време сушене“ светва.

Завъртете ключа, за да изберете желаното време на сушене / проветряване. След това потвърдете с натискане на ключа.



Задайте ниво на изсушаване, ако е необходимо

Ако искате да промените нивото на изсушаване, се уверете, че бутонът „Ниво на изсушаване“ « свети.

Завъртете ключа, за да изберете желаното ниво на изсушаване, след което натиснете ключа, за да потвърдите.



Изберете опции при необходимост

Ако искате да изберете допълнителни опции, се уверете, че *бутонът за опции* « свети. Избираемите опции за Вашата програма се показват от светещите стрелки.

Завъртете ключа, за да изберете желаните опции. Символът на избраната опция мига. Натиснете ключа, за да потвърдите.

Някои опции/функции могат да се избират с натискане на бутона директно.



За повече информация вижте раздел **ОПЦИИ, ФУНКЦИИ И ИНДИКАТОРИ**.

ПЕРСОНАЛЕН РЕЖИМ

След като включите сушилнята, не е задължително да следвате **РЕЖИМА С УПЪТВАНЕ**.

Редът, в който избирате да зададете програмата си, зависи от Вас. За да изберете настройка, първо натиснете съответния бутон, след което завъртете ключа, за да изберете, и накрая натиснете ключа, за да потвърдите. Разнообразните опции и нива на изсушаване зависят от избраната програма. Следователно се препоръчва да започнете настройката си, като изберете програма.



5. СТАРТИРАЙТЕ ПРОГРАМАТА

Натиснете и задръжте „*Старт/Пауза*“ «, докато бутонът светне и остане включен; програмата се стартира.

Продължителността може да се преизчислява и адаптира в хода на програмата.

По време на такива фази на дисплея се появява анимация.

6. ПРОМЯНА НА НАСТРОЙКИТЕ НА РАБОТЕЩА ПРОГРАМА ПРИ НЕОБХОДИМОСТ

Можете да промените някои настройки дори и след като програмата е започнала:

- Регулиране на време сушене (само ако е избрана програмата *Време сушене* или *Проветряване*)
- Регулиране или отмяна на *Отложен старт*, ако вече тече опция за отлагане.
- Добавяне или отмяна на опция, при условие че напредъкът на програмата все още го позволява.

Натиснете съответния бутон. Избраната настройка мига няколко секунди. Докато мига, можете да регулирате настройката, като завъртите ключа. Ако стойността или настройката спре да мига, натиснете отново бутона.

Натиснете ключа, за да потвърдите промяната. Ако не потвърдите, промяната ще се потвърди автоматично – променената настройка спира да мига. Програмата продължава автоматично.

За да промените настройките на работеща програма или да отлагане, можете също да:

- натиснете „*Старт/Пауза*“, за да поставите работещата програма на пауза
- промените настройките си
- Натиснете „*Старт/Пауза*“ отново, за да възобновите програмата.



7. ОТМЯНА НА ТЕКУЩА ПРОГРАМА ПРИ НЕОБХОДИМОСТ

Натиснете и задръжте бутона „*Вкл./изкл.*“ «, докато на дисплея се изпише „rES“.

ВНИМАНИЕ

След отмяна на текуща програма, бързо извадете всички артикули и ги разпрострете, за да се разсея топлината.



8. ИЗКЛЮЧЕТЕ СУШИЛНЯТА СЛЕД КРАЯ НА ПРОГРАМАТА

В края на програмата на дисплея се показва „End“. Натиснете бутона „*Вкл./изкл.*“ «, за да изключите сушилнята. Отворете вратичката и извадете прането си.

Сушилнята се изключва автоматично след около четвърт час след края на програмата, за да пести енергия.

Ако не се изключи веднага след края на програмата, сушилнята ще върти прането за около 10 минути, за да предотврати образуването на гънки. На дисплея се показва анимация.



9. ПРАЗЕН РЕЗЕРВОАР ЗА ВОДА / ПОЧИСТЕТЕ ФИЛТЪРА НА ВРАТИЧКАТА / ПОЧИСТЕТЕ ДОЛНИЯ ФИЛТЪР







Изпразвайте











- резервоара за вода след всяка програма
 - филтъра на вратичката след всяка програма
 - долният филтър след всяка пета програма.
- Вж. раздел **ГРИЖИ И ПОДДРЪЖКА**





ПРОГРАМИ

Точките показват степента на температурата за сушене на прането.

-  Нормална температура
-  Намалена температура
-  Не е за барабанно сушене

ПРОГРАМА	Вид пране и препоръки	Етикети за грижи	Разпоредби
ЕКО ПАМУК 	Стандартна програма за памук, подходяща за сушене на нормално влажно памучно пране. Най-ефикасната програма по отношение на потребление на енергия за сушене на памучно пране. Стойностите на енергийния етикет са въз основа на тази програма.		МАКС. ПРАНЕ (Kg): макс. ПРОДЪЛЖИТЕЛНОСТ НА ПРОГРАМАТА ПО ПОДРАЗБИРАНЕ (ч): 1:40 ИЗБИРАЕМИ ОПЦИИ: Грижа за освежаване
ПАМУК 	За сушене на памучно пране.		МАКС. ПРАНЕ (Kg): макс. ПРОДЪЛЖИТЕЛНОСТ НА ПРОГРАМАТА ПО ПОДРАЗБИРАНЕ (ч): 1:55 ИЗБИРАЕМИ ОПЦИИ: Опция за пара, Ниво на изсушаване, Грижа за освежаване, Нежно, Бързо
СМЕСЕНИ 	За сушене на смесено пране от памучни, ленени, изкуствени влакна и техни смеси.		МАКС. ПРАНЕ (Kg): 2,0 ПРОДЪЛЖИТЕЛНОСТ НА ПРОГРАМАТА ПО ПОДРАЗБИРАНЕ (ч): 1:00 ИЗБИРАЕМИ ОПЦИИ: Опция за пара, Грижа за освежаване, Нежно

ПРОГРАМА	Вид пране и препоръки	Етикети за грижи	Разпоредби
СИНТЕТИЧНИ 	За сушене на пране от изкуствени влакна.		МАКС. ПРАНЕ (Kg): 3,5 ПРОДЪЛЖИТЕЛНОСТ НА ПРОГРАМАТА ПО ПОДРАЗБИРАНЕ (ч): 1:00 ИЗБИРАЕМИ ОПЦИИ: Опция за пара, Ниво на изсушаване, Грижа за освежаване, Нежно
ДЕЛИКАТНИ 	За пране на деликатни изделия, които трябва да се обработват внимателно.		МАКС. ПРАНЕ (Kg): 2,5 ПРОДЪЛЖИТЕЛНОСТ НА ПРОГРАМАТА ПО ПОДРАЗБИРАНЕ (ч): 1:00 ИЗБИРАЕМИ ОПЦИИ: Грижа за освежаване
WOOL EXCELLENCE 	За сушене на вълнени изделия, обозначени с Woolmark TOTAL EASY CARE WOOL.		МАКС. ПРАНЕ (Kg): 1,0 ПРОДЪЛЖИТЕЛНОСТ НА ПРОГРАМАТА ПО ПОДРАЗБИРАНЕ (ч): 1:00 ИЗБИРАЕМИ ОПЦИИ: ---
ГОЛЯМ АРТИКУЛ XXL	За сушене на големи артикули, като постелки за баня, одеяла и др.		МАКС. ПРАНЕ (Kg): 3,0 ПРОДЪЛЖИТЕЛНОСТ НА ПРОГРАМАТА ПО ПОДРАЗБИРАНЕ (ч): 2:00 ИЗБИРАЕМИ ОПЦИИ: Грижа за освежаване
ПРОВЕТРЯВАНЕ 	За проветряване, освежаване и отпускане на пране за 30 минути без нагряване.	 	МАКС. ПРАНЕ (Kg): макс. ПРОДЪЛЖИТЕЛНОСТ НА ПРОГРАМАТА ПО ПОДРАЗБИРАНЕ (ч): 0:15 ИЗБИРАЕМИ ОПЦИИ: Време за сушене, Грижа за освежаване

ПРОГРАМА	Вид пране и препоръки	Етикети за грижи	Разпоредби
СВЕЖЕСТ С ПАРА 	<p>За освежаване на прането с пара. Специално проектирана за освежаване и премахване на миризми от сухи и чисти ежедневни облекла, като ризи, блузи, панталони, направени от памук, синтетични тъкани и техни смеси.</p> <p>За по-добро премахване на миризми използвайте освежаващата топка (вж. отделния раздел ТОПКА ЗА ОСВЕЖАВАНЕ.</p> <p>След края на програмата извадете прането веднага и го сложете на закачалки, за да сведете до минимум гънките.</p>		<p>МАКС. ПРАНЕ (Kg): 1,5</p> <p>ПРОДЪЛЖИТЕЛНОСТ НА ПРОГРАМАТА ПО ПОДРАЗБИРАНЕ (ч): 0:30</p> <p>ИЗБИРАЕМИ ОПЦИИ: ---</p>
ВРЕМЕ ЗА СУШЕНЕ 	<p>Програма за сушене с ограничение на времето. Изберете продължителността на програмата с опцията Време сушене.</p> <p>За всички тъкани, подходящи за барабанно сушене. Подходящо е да се добави кратка фаза на сушене след края на програмата.</p> <p>Вижте ОПЦИИ, ФУНКЦИИ И ИНДИКАТОРИ/ опция Време сушене за повече информация.</p>		<p>МАКС. ПРАНЕ (Kg): макс.</p> <p>ПРОДЪЛЖИТЕЛНОСТ НА ПРОГРАМАТА ПО ПОДРАЗБИРАНЕ (ч): 0:10</p> <p>ИЗБИРАЕМИ ОПЦИИ: Време за сушене, Грижа за освежаване</p>

макс. = максимален капацитет за натоварване на пералната машина

Посочените в таблицата продължителности на програмите са стойности по подразбиране. Продължителността на програмата зависи основно от нивото на влажност на прането и обема му. Поради тази причина реалната продължителност на програмата може да се различава от посочените стойности.

ОПЦИИ

ОПЦИИ, КОИТО СА ДИРЕКТНО ИЗБИРАЕМИ С НАТИСКАНЕ НА СЪОТВЕТНИЯ БУТОН

ОПЦИЯ ЗА ПАРА



Свежда до минимум образуването на гънки по изделия, направени от памук, синтетични влакна и техните смеси, като добавя овлажняваща фаза в края на цикъла на сушене.

Използвайте тази опция само за малки количества пране,

изваждайте дрехите от сушилнята веднага след края на програмата и ги поставяйте на закачалки.

Нивото на влажност автоматично се настройва на „За гардероба“ и при тази опция не може да се променя.

ОПЦИЯ ЗА ВРЕМЕ ЗА СУШЕНЕ



За да регулирате желаното време сушене, ако е избрано Време сушене или програма за Проветряване.

Натиснете бутона; осветлението се включва, а на дисплея се изписва последно използваното време за

сушене.

Завъртете ключа, за да изберете желаното време сушене от минимум 10 минути до максимум от 180 минути, след което натиснете ключа, за да потвърдите.

НИВО НА ИЗСУШАВАНЕ



За да изберете желаното ниво на изсушаване за прането.

Натиснете бутона; осветлението се включва. Натиснете бутона, за да изберете желаното ниво на изсушаване.

Изберете между:

За гладене (подходящо за гладене след цикъла на сушене, т.е. все още леко влажно)

За гардероба (достатъчно сухо, за да се постави в гардероб в края на цикъла на сушене)

Много сухо (максимално ниво на изсушаване) и потвърдете с натискане на ключа.

Нивото на изсушаване е регулируемо за програми Памук и Синтетични.

ОПЦИИ, КОИТО СА ИЗБИРАЕМИ ЧРЕЗ БУТОНА „ОПЦИИ“



ГРИЖА ЗА ОСВЕЖАВАНЕ



Допринася за предотвратяването на образуването на гънки, ако не можете да извадите прането веднага след края на програмата.

Сушилнята ще започне да завърта прането периодично няколко

минути след края на програмата. Това продължава до около 12 часа след края на програмата.

Можете да го спрете по всяко време, като изключите сушилнята с бутона Вкл./Изкл.

НЕЖНО



Позволява по-нежно третиране на прането, като намалява температурата на сушене.

БЪРЗО



Позволява по-бързо сушене, като съкращава продължителността на програмата.

ФУНКЦИИ

ВКЛ./ИЗКЛ.



За да включите сушилнята:
натиснете бутона, докато бутонът „Старт/Пауза“ светне.

За да изключите сушилнята след края на програмата: натиснете бутона, докато светлините се

изключат.

За да отмените работеща програма:

натиснете и задръжте бутона, докато на дисплея се изпише „rES“.

⚠ ВНИМАНИЕ

След отмяна на текуща програма, бързо извадете всички артикули и ги разпрострете, за да се разсее топлината.

КЛЮЧ

Бутон за потвърждаване и избор на програми, опции и настройки.

Завъртете, за да изберете

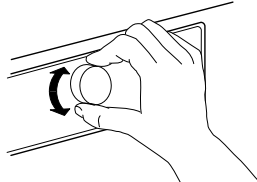

Натиснете, за да потвърдите

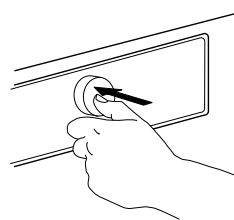

СТАРТ/ПАУЗА



За да стартирате програмата, след като приключите с настройките си

За да поставите на пауза работеща програма

За да възобновите поставена на пауза програма

ЗАКЛЮЧВАНЕ НА БУТОНИТЕ



3 sec

Тази функция Ви позволява да заключвате бутоните и ключа на контролния панел срещу нежелано управление, например от малки деца.

Сушилнята трябва да е включена.



Натиснете и задръжте Бутона за заключване, докато осветлението му се включи.



3 sec

Сега ключът и бутоните са заключени. Единствената работеща функция е „Вкл./изкл.“, за да изключите сушилнята.

Ако изключите и след това включите сушилнята, заключването на бутоните остава активно.

За да отключите бутоните/ключа, натиснете и задръжте бутона за опции отново, докато осветлението на бутона не изчезне.

ОТЛОЖЕН СТАРТ



Позволява завършването на прането в определен час чрез изместване на началото на програмата до по-късен час.

Изберете програма и опции. Натиснете бутона *Отложен старт* – бутонът светва.



Завъртете ключа, за да изберете отлагане до 23 часа, и потвърдете, като натиснете ключа

Натиснете „Старт/Пауза“ – дисплеят показва обратното броене на отлагането до стартирането на програмата. Бутонът Старт/Пауза светва. Възможно е да чуете звук от активирането на помпата.



Двоеточието между часовете и минутите на дисплея мига.

След изтичане на зададеното забавяне програмата стартира автоматично. При стартиране на програмата отлагането на дисплея се заменя от оставащата продължителност на програмата.

При избиране на отлагане първоначалната продължителност на програмата се появява отново след максимално възможно отлагане от 23 часа. За да излезете от режима за настройки отново, без да задавате отлагане, изберете продължителността на програмата по подразбиране.

За да отмените отлагане, което вече е започнало:

Или натиснете „Старт / Пауза“, за да отмените отлагането. Натиснете „Старт/Пауза“ отново, за да стартирате избраната програма незабавно

Или натиснете и задръжете „Вкл./Изкл.“, за да отмените цялата настройка за програма.

НАСТРОЙКА ЗА ПРОВОДИМОСТ НА ВОДА



Резултатите от сушенето зависят от проводимостта на използваната при прането вода. Ако, чрез модифициране на наличните нива на изсушаване (за гладене; за гардероба; много сухо), не сте доволни от крайните резултати от сушенето, можете да адаптирате нивото на проводимост на водата.

Сушилнята се доставя с предварително зададено ниво 2. Изберете между ниво 1 (най-влажни резултати) и ниво 5 (най-сухи резултати)

Натиснете и задръжете бутона за програми, докато символът за регулиране на проводимостта на дисплея започне да мига.

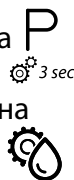

Завъртете ключа, за да регулирате нивото (1 – 2 – 3 – 4 – 5). Натиснете ключа, за да потвърдите избраното ниво.

Тази операция не е необходима за всеки цикъл на сушене. След като откриете най-подходящото ниво на проводимост на водата, вече не е нужно да го промените.

ИНДИКАТОРИ

ПЪЛЕН РЕЗЕРВОАР ВОДА



=> изпразнете резервоара за вода

ДОЛНИЯТ ФИЛТЪР Е ЗАПУШЕН



=> почистете долния филтър

ФИЛТЪРЪТ НА ВРАТИЧКАТА Е ЗАПУШЕН



=> почистете филтъра на вратичката

НЕИЗПРАВНОСТ

F..

В случай на индикации за неизправности на дисплея, вижте раздела за отстраняване на неизправности за повече информация.

За повече информация вижте раздела ГРИЖИ И ПОДДРЪЖКА и УПЪТВАНЕ ЗА ОТСТРАНЯВАНЕ НА НЕИЗПРАВНОСТИ.

ПЕСТЕНЕ НА ЕНЕРГИЯ

ФУНКЦИЯ ЗА АВТОМАТИЧНО ИЗКЛЮЧВАНЕ

Сушилнята е предвидена да пести енергия. Следователно тя се изключва автоматично след около четвърт час след края на програмата.

СЪВЕТИ ЗА СПЕСТЯВАНЕ НА ЕЛЕКТРОЕНЕРГИЯ

- За да намалите времето за сушене, се уверете, че прането се върти с възможно най-високата скорост на центрофугиране за програмата за пране. Това намалява съдържанието на влага в прането.
- Препоръчително е да се суши цялото количество, посочено в таблицата на програмите. Това оптимизира относителното потребление на енергия.
- Не пресушавайте прането.
- Почиствайте филтъра на вратата след всеки цикъл на сушене.
- Почиствайте долния филтър след всеки пет цикъла на сушене.

- Оптималната околна температура за сушилнята е между 15 и 20°C. В случай че температурата е по-висока, проветрете помещението.
- Използвайте *опцията за нежно сушене* само за малки количества.
- Когато сушите памучно или синтетично пране например, сушете заедно пране *"За гладене"* и *"За гардероба"*. Стартирайте програмата с ниво на сушене *За гладене*. Извадете прането за гладене в края на програмата. Завършете процеса на сушене за оставащото количество при ниво на сушене *За гардероба*.

ПОЧИСТВАНЕ И ПОДДРЪЖКА

⚠ ВНИМАНИЕ

Не използвайте възпламеними течности

за почистване на сушилнята.

При всяко почистване и поддръжка изключвайте сушилнята.

ИЗПРАЗВАНЕ НА РЕЗЕРВОАРА ЗА ВОДА

Изпразвайте резервоара за вода след всяка програма при условие че маркучът за източване не е свързан към канализационната система (вж. РЪКОВОДСТВОТО ЗА МОНТАЖ).

1. Хванете дръжката и внимателно издърпайте водния резервоар. Дръжте пълния воден резервоар с две ръце.

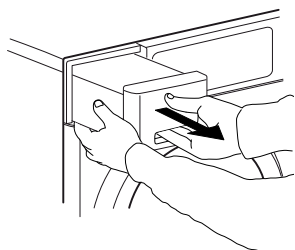

2. Изпразнете водата.

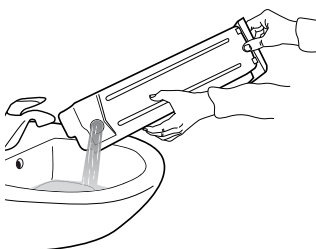

3. Поставете контейнера, като го натиснете навътре. Уверете се, че е поставен напълно в отделението.

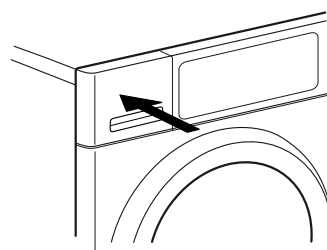

ПОЧИСТВАНЕ НА ФИЛТЪРА НА ВРАТИЧКАТА

Почиствайте филтъра на вратичката след всяка програма.
Уверете се, че прането е извадено. Отворете вратата.

1. Извадете филтъра на вратата, като го дръпнете нагоре.

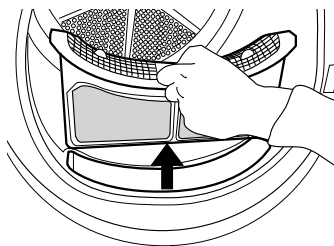

2. Натиснете бутона, за да отворите филтъра на вратичката.

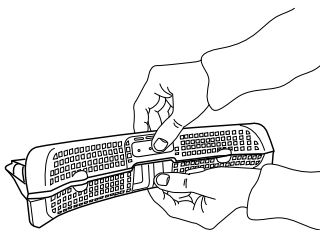

3. Внимателно премахнете всички мъх от решетката на ръка.
При необходимост решетката може да се почиства и с течаща вода с помощта на мека четка.

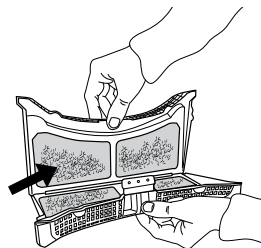

4. Почистете отделението за филтър с мека кърпа или внимателно с прахосмукачка.

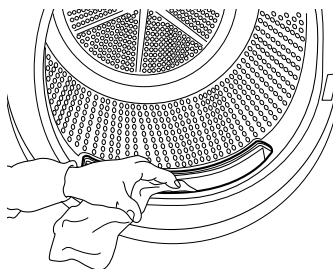

5. Затворете филтъра и го поставете обратно в правилната посока, така че напълно да се вмести в отделението за филтър.

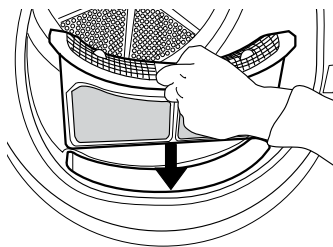

ПОЧИСТВАНЕ НА ДОЛНИЯ ФИЛТЪР

Почиствайте долния филтър след всяка пета програма.

1. Отворете долния капак.

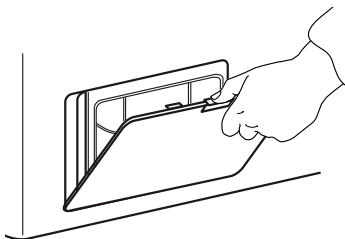

2. Хванете дръжката и издърпайте долния филтър.

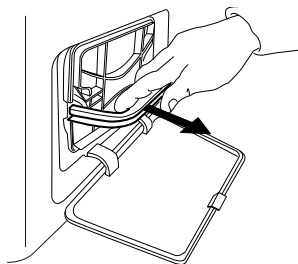

3. Отстранете уплътнението от долния филтър, за да го почистите.



4. Почистете уплътнението и филтъра на ръка или с течаща вода. Не перете уплътнението на филтъра в перална машина.

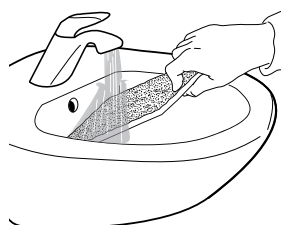

5. Внимателно изстискайте уплътнението на филтъра. Не го поставяйте в долния филтър, ако от него капе вода.



6. Поставете уплътнението на долния филтър.

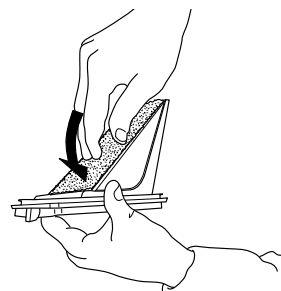

7. Почистете отделението за филтър на сушилнята с влажен парцал или внимателно с прахосмукачка.

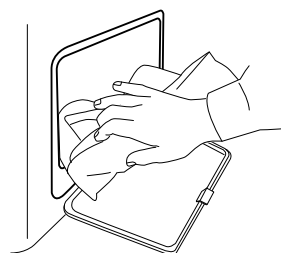

8. Поставете долния филтър обратно. Уверете се, че е поставен напълно в отделението.

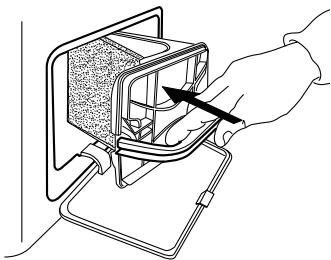

9. Натиснете дръжката на филтъра надолу.

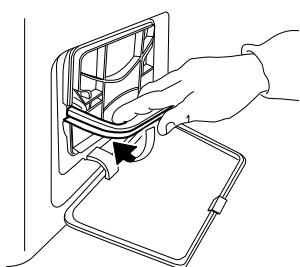

10. Затворете долния капак.

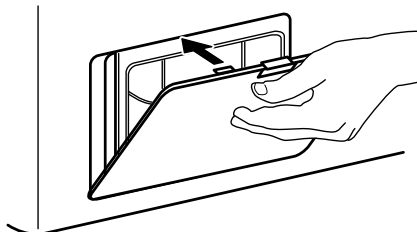

ПОЧИСТВАНЕ НА ВЪНШНАТА ЧАСТ НА СУШИЛНАТА МАШИНА

Използвайте влажна мека кърпа за почистване на външните части на сушилнята.

Не използвайте препарати за стъкло или универсални такива, прах за почистване или подобни върху контролния панел – тези вещества е възможно да повредят повърхностите.



ОБРЪЩАНЕ НА СТОПЕРА НА ВРАТАТА

При необходимост стоперът на вратичката на сушилнята може да се обърне. Използвайте клещи и кръстатата отвертка за тази процедура.

Препоръчително е да се възползвате от помощта на втори човек за отстраняване и фиксиране на вратичката. Уверете се, че сушилнята е изключена от контакта. Отворена вратичката на сушилнята.

- 1.** Отстранете двата винта, разположени над и под заключването на вратичката, отляво на отвора.

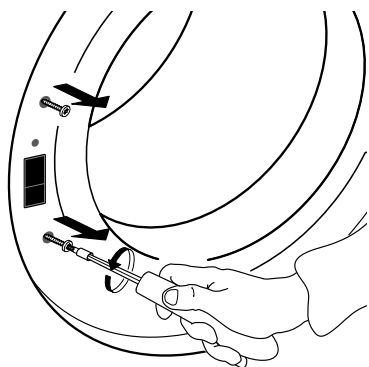

- 2.** Натиснете малкия бутон над заключването на вратата с малка отвертка. Едновременно с това преместете заключването на вратата нагоре и го дръпнете към себе си с пръст.

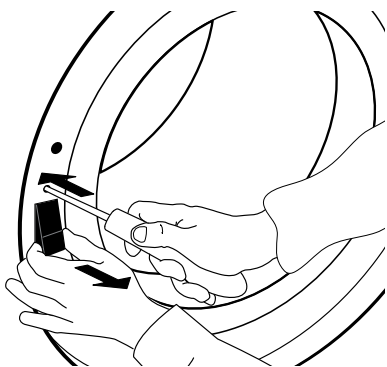

- 3.** Свалете двата винта на пантата на вратичката.

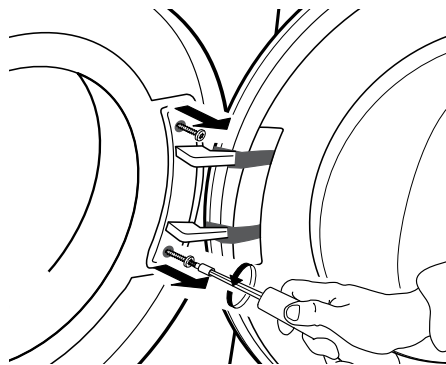

- 4.** Свалете вратата и внимателно я оставете настрана върху одеяло или подобна повърхност, обърната обратно.

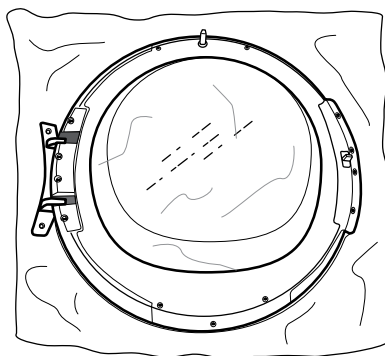
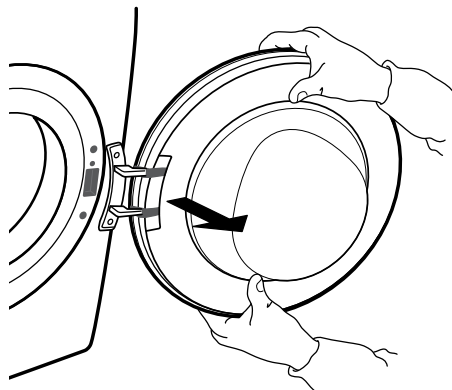

5. Развийте долния винт, за да освободите рамката на капака на предната страна на вратата.

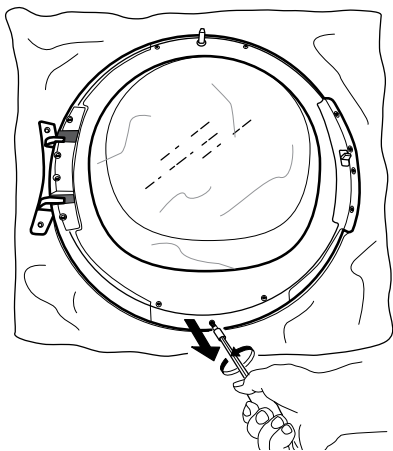

6. Завъртете вратата и я поставете върху стъклото.

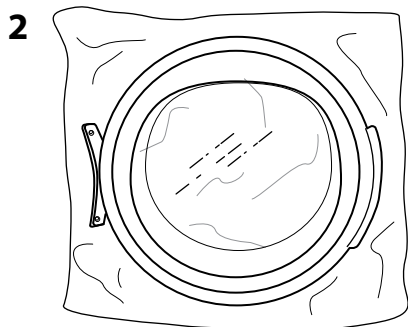
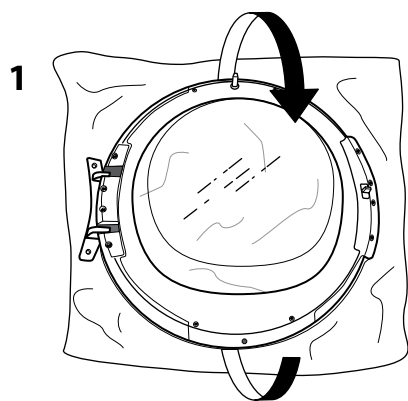

7. Внимателно завъртете рамката на вратата по часовниковата стрелка и я отстранете.

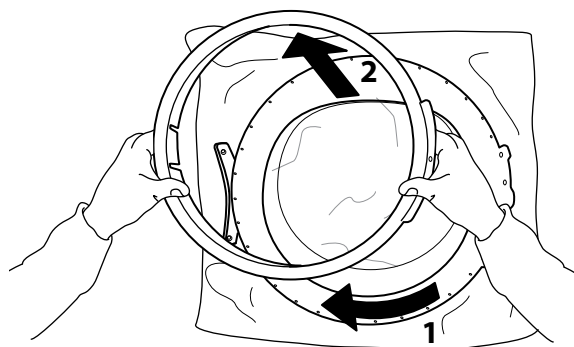

8. Завъртете вратата отново и я поставете обърната надолу.

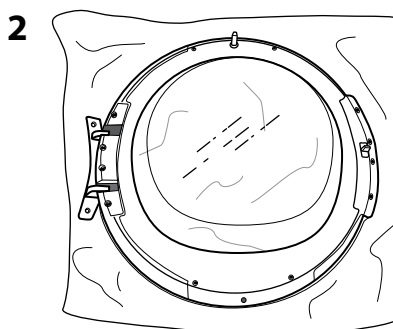
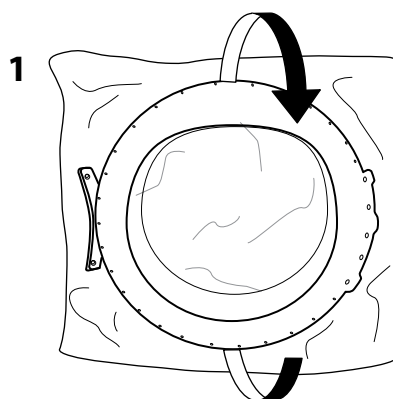

9. Отстранете двата странични винта.
Направете това от двете страни на вратата.

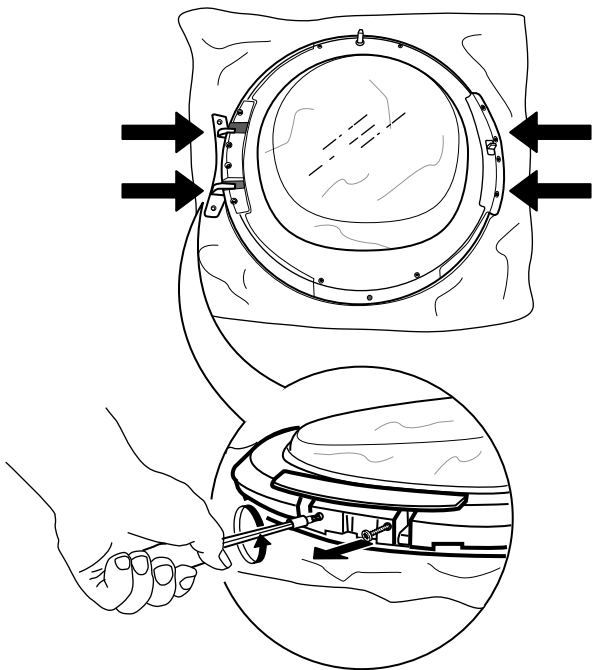

10. Отстранете 4-те вътрешни винта на всяка страна на вратичката.

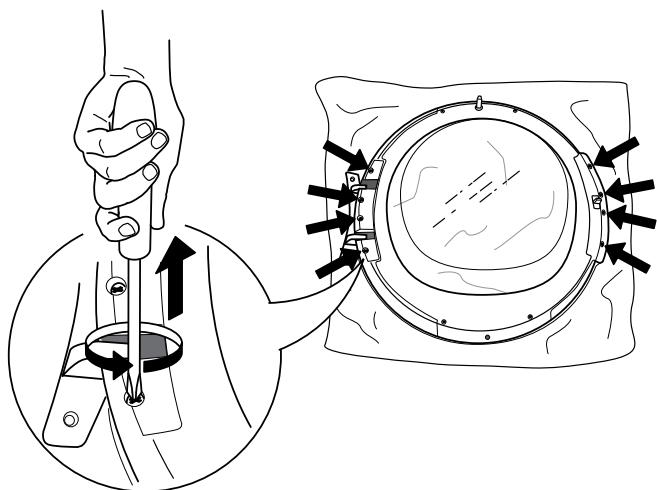

11. Отстранете страничните части на всяка страна на вратичката.

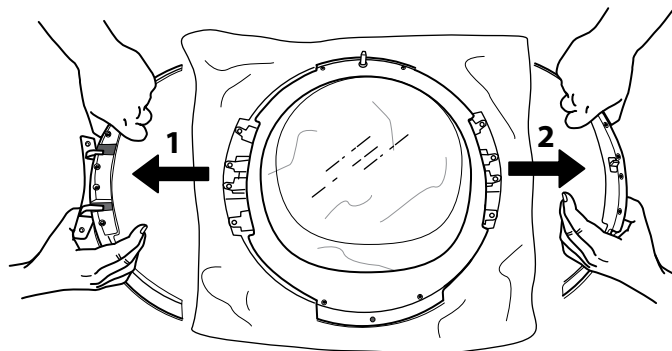

12. Обърнете страничните части и ги поставете отново.

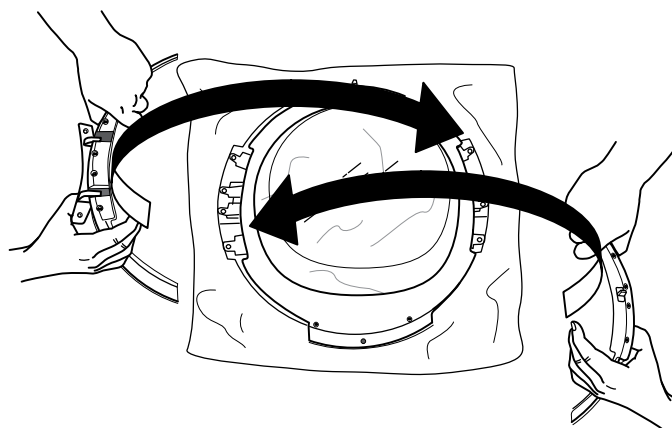

13. Фиксирайте 2-та странични винта от двете страни на вратата.

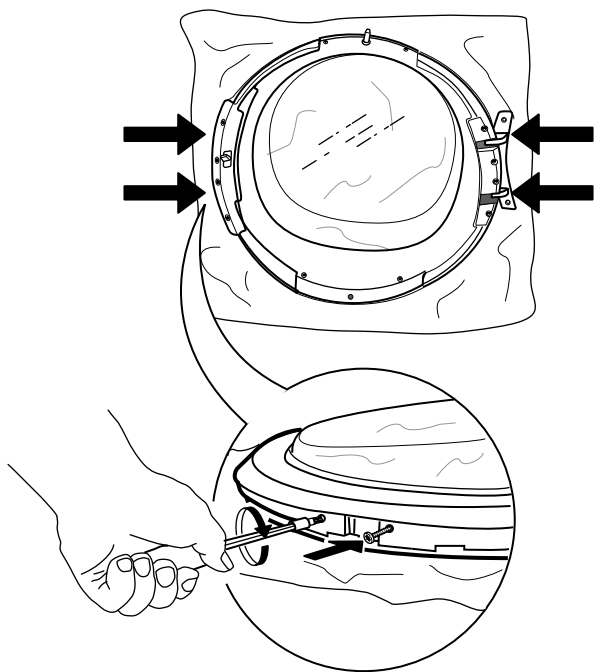

14. Поставете 4-те вътрешни винта на всяка страна отново.

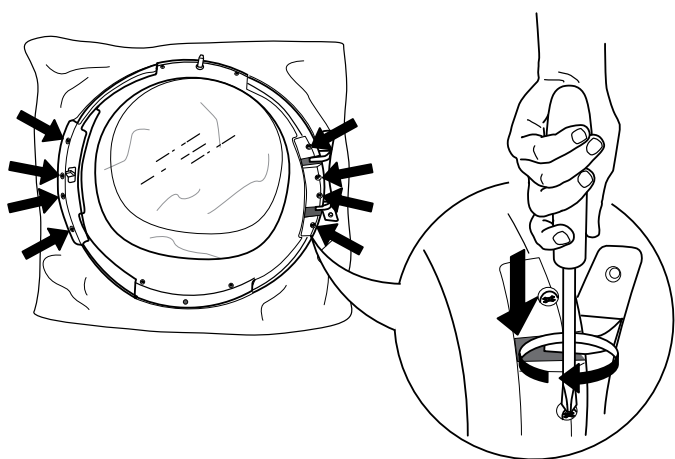

15. Завъртете вратата и я поставете върху стъклото.

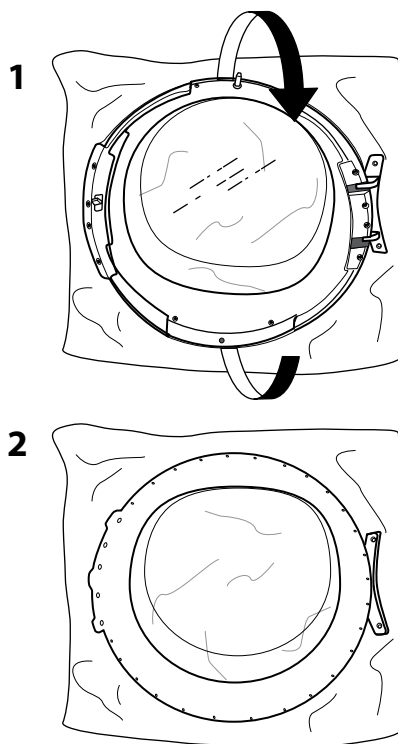

16. Поставете вратичката обратно в рамката.

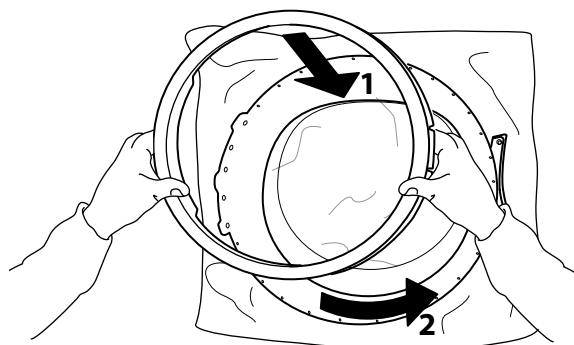

17. Завъртете вратата отново и я поставете обърната надолу. Поставете долния винт отново.

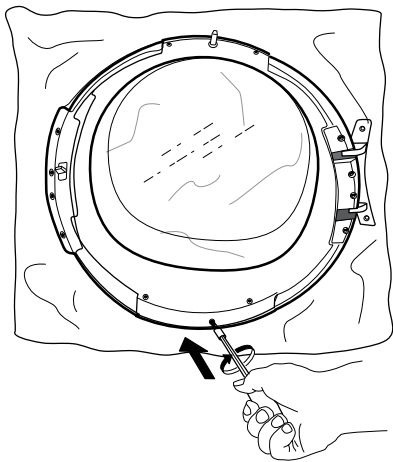

18. Поставете ключалката на вратичката на дясната страна на закрепването на вратичката. Натиснете я изцяло навътре в отвора и я преместете малко надолу, докато малкото копче на системата за заключване на вратичката се заключи.

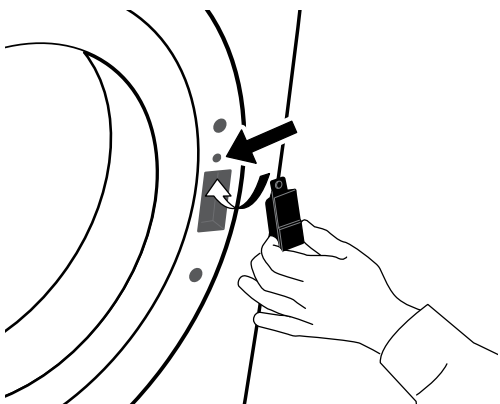

19. Поставете двата винта над и под ключалката на вратичката на дясната страна на закрепването на вратичката.

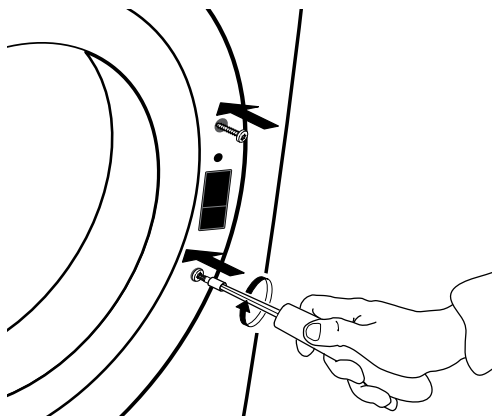

20. Поставете вратичката на лявата страна на отвора, като завиете двата винта.

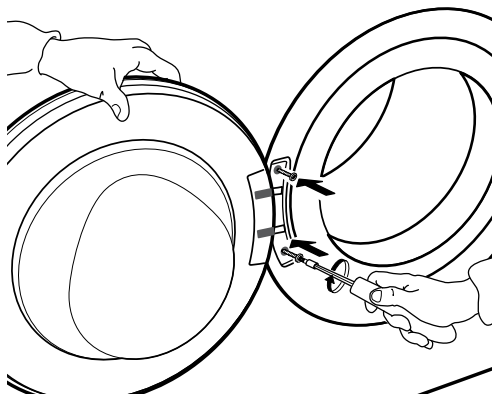

РЪКОВОДСТВО ЗА ОТСТРАНЯВАНЕ НА НЕИЗПРАВНОСТИ И СЛЕДПРОДАЖБЕНО ОБСЛУЖВАНЕ

Вашата сушилня е снабдена с различни автоматични функции на безопасност. Това дава възможност за своевременно откриване на неизправностите, така че системата за безопасност да може да реагира по съответен начин. Тези неизправности често са толкова незначителни, че могат да се решат за няколко минути.

<i>Проблем</i>	<i>Възможна причина</i>	<i>Решение</i>
СУШЕНОТО ПРОДЪЛЖАВА ТВЪРДЕ ДЪЛГО, ПРАНЕТО НЕ Е ДОСТАТЪЧНО СУХО	<p>Избраната програма не е оптимална за типа пране</p> <p>Филтърът на вратичката или този на дъното е запушен</p> <p>Прането е твърде влажно</p> <p>Околната температура е прекалено висока</p>	<ul style="list-style-type: none"> Изберете най-подходящата програма за типа пране; вж. раздела ПРОГРАМИ Почистете филтрите съгласно инструкциите в раздел ГРИЖИ И ПОДДРЪЖКА Уверете се, че прането се върти с възможно най-високата скорост на центрофугиране преди сушене. Ако прането е центрофугирано със скорост под 800 об./мин, резервоарът за вода е възможно да се напълни по време на програмата за сушене. Идеалната околна температура е между 15 и 20°C. Ако околната температура е по-висока, проветрете помещението.
УРЕДЪТ НЕ СЕ ВКЛЮЧВА, ВЪПРЕКИ ЧЕ Е НАТИСНАТ БУТОНЪТ „СТАРТ/ПАУЗА“	<p>Вратичката не е правилно затворена</p> <p>Активирано е заключването на бутоните</p>	<ul style="list-style-type: none"> Натиснете вратичката, докато щракне, за да я затворите Натиснете и задръжте бутона със символ на ключ, докато на дисплея се изпише, че е отключена.

КАПКИ ВОДА ПОД СУШИЛНЯТА

Филтърът на дъното не е поставен правилно

По филтъра на дъното или уплътнението на вратичката има останал мъх

Резервоарът за вода не е поставен правилно

Връзката за източване не работи както трябва

Сушилнята не е нивелирана

- Проверете позицията на филтъра на дъното и се уверете, че е поставен напълно в отделението.

- Отстранете остатъците мъх от гумените уплътнения на филтъра на дъното и на вратичката.

- Натиснете резервоара за вода и се уверете, че е поставен напълно в отделението.

- Проверете връзката за източване и се уверете, че водата изтича.

- Проверете дали сушилнята е нивелирана с нивелир; при необходимост регулирайте крачетата.
(вж. РЪКОВОДСТВОТО ЗА МОНТАЖ).

ИНДИКАТОР ЗА НЕИЗПРАВНОСТИ И СЪОБЩЕНИЯ

Необходимо е да

- изпразвате резервоара за вода след всяка програма
- почиствате филтъра на вратичката след всяка програма
- почиствате долния филтър след всяка пета програма

Индикатор за неизправност	Възможна причина	Решение
	<p>Възможно е резервоарът за вода да е</p> <ul style="list-style-type: none"> • пълен с вода • позициониран неправилно 	<ul style="list-style-type: none"> • изпразнете резервоара за вода; след това го поставете както трябва. • Натиснете резервоара за вода и се уверете, че е поставен напълно в отделението.
	<p>Възможно е филтърът на дъното да е</p> <ul style="list-style-type: none"> • запушен с мъх • позициониран неправилно 	<ul style="list-style-type: none"> • почистете филтъра на дъното; след това го поставете както трябва • Натиснете филтъра на дъното и поставете освобождаващите лостове във вертикално положение, за да сте сигурни, че е поставен правилно в отделението. Затворете капака.
	<p>Възможно е филтърът на вратичката да е</p> <ul style="list-style-type: none"> • запушен с мъх • позициониран неправилно 	<ul style="list-style-type: none"> • извадете и почистете филтъра на вратичката; след това го поставете както трябва, така че да е поставен напълно в отделението. • Проверете позицията на филтъра на вратичката; уверете се, че е поставен правилно в отделението за филтър.

Вж. раздел ГРИЖИ И ПОДДРЪЖКА за изпразване на резервоара за вода или почистване на филтрите.

По-долу следва обобщение на възможните причини за неизправности и решения.

Ако проблемът продължи да възниква, след като сте спазили инструкциите по-долу, натиснете и задръжте „Вкл./Изкл.“ за най-малко три секунди.

Ако след това индикацията за неизправност продължи да се показва, изключете сушилнята от бутона и от контакта и се свържете с отдела за следпродажбено обслужване.

<i>Съобщение на екрана</i>	<i>Възможна причина</i>	<i>Решение</i>
F01 до F04	Неизправност на компонент	Натиснете и задръжте „Вкл./Изкл.“ за най-малко 3 секунди.
F05 до F09	Неизправност на компонент	Изключете сушилнята от бутона и от контакта. Отворете вратата и извадете прането веднага, за да се разпръсне топлината. Уверете се, че диапазонът на околната температура е между 5°C и 35°C. Изчакайте около час. Включете сушилнята в контакта, заредете прането и стартирайте програмата отново. Ако повредата възникне отново, обадете се в Сервиза за следпродажбено обслужване.
F10 до F24	Неизправност на компонент	Изключете сушилнята от бутона и от контакта. Изчакайте около половин час. Включете сушилнята в контакта и стартирайте програмата отново. Ако повредата възникне отново, обадете се в Сервиза за следпродажбено обслужване.

ТРАНСПОРТИРАНЕ И БОРАВЕНЕ

ВНИМАНИЕ

Никога не повдигайте сушилнята от работната ѝ повърхност.

1. Извадете щепсела на сушилнята от контакта.

2. Проверете дали вратичката и резервоарът са добре затворени.

3. Ако маркучът за източване е свързан с канализационната система, закрепете го от задната страна на сушилнята отново (вж. Ръководството за монтаж).

СЛЕДПРОДАЖБЕНО ОБСЛУЖВАНЕ

**ПРЕДИ ДА СЕ ОБАДИТЕ НА
ОТДЕЛА ЗА
СЛЕДПРОДАЖБЕНО
ОБСЛУЖВАНЕ**

1. Проверете дали можете да отстраните сами проблема с помощта на предложенията, дадени в раздела **РЪКОВОДСТВО ЗА ОТСТРАНЯВАНЕ НА НЕИЗПРАВНОСТИ**.

.....

2. Изключете уреда и го включете отново, за да проверите дали неизправността е отстранена.

**АКО СЛЕД ИЗВЪРШВАНЕ НА ГОРЕПОСОЧЕНИТЕ
ПРОВЕРКИ НЕИЗПРАВНОСТТА ВСЕ ОЩЕ НЕ Е
ОТСТРАНЕНА, СВЪРЖЕТЕ СЕ С НАЙ-БЛИЗКИЯ
ОТДЕЛ ЗА СЛЕДПРОДАЖБЕНО ОБСЛУЖВАНЕ**

За техническа помощ се обадете на номера, посочен на гаранционната книжка или следвайте инструкциите в уебсайта **www.whirlpool.eu**

Винаги посочвайте:

- кратко описание на възникналата неизправност;
- тип и точния модел на уреда;
- сервизния номер (номера след думата Service на информационната табелка на гърба на сушилнята).
Сервизният номер е посочен и в гаранционната книжка;
- пълния ви адрес;
- Вашия телефонен номер.

SERVICE 0000 000 00000



За всички ремонти използвайте упълномощения ни сервиз за следпродажбено обслужване, за да си осигурите правилен ремонт и използване на оригинални резервни части.

**Производител:
Whirlpool Europe s.r.l. Socio Unico
Viale Guido Borghi 27
21025 Comerio (VA)
Italy**

1.

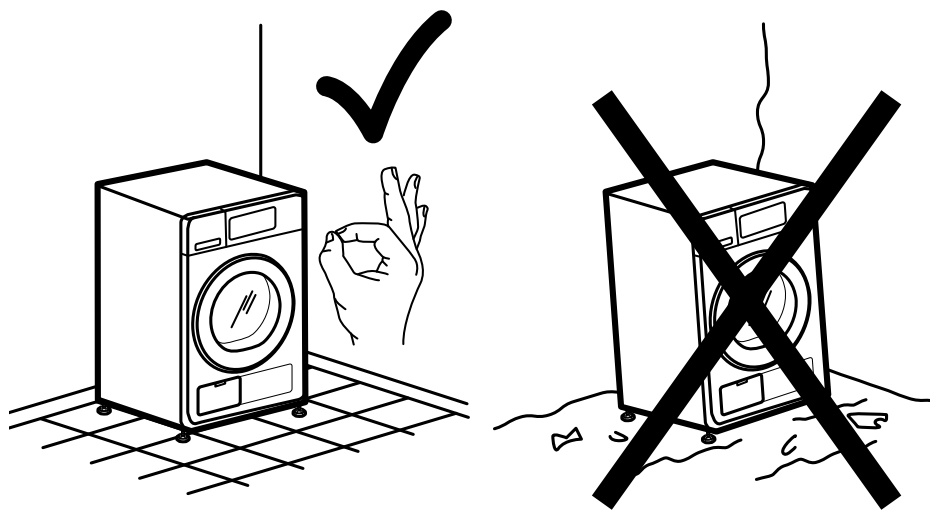

2a.

2b.

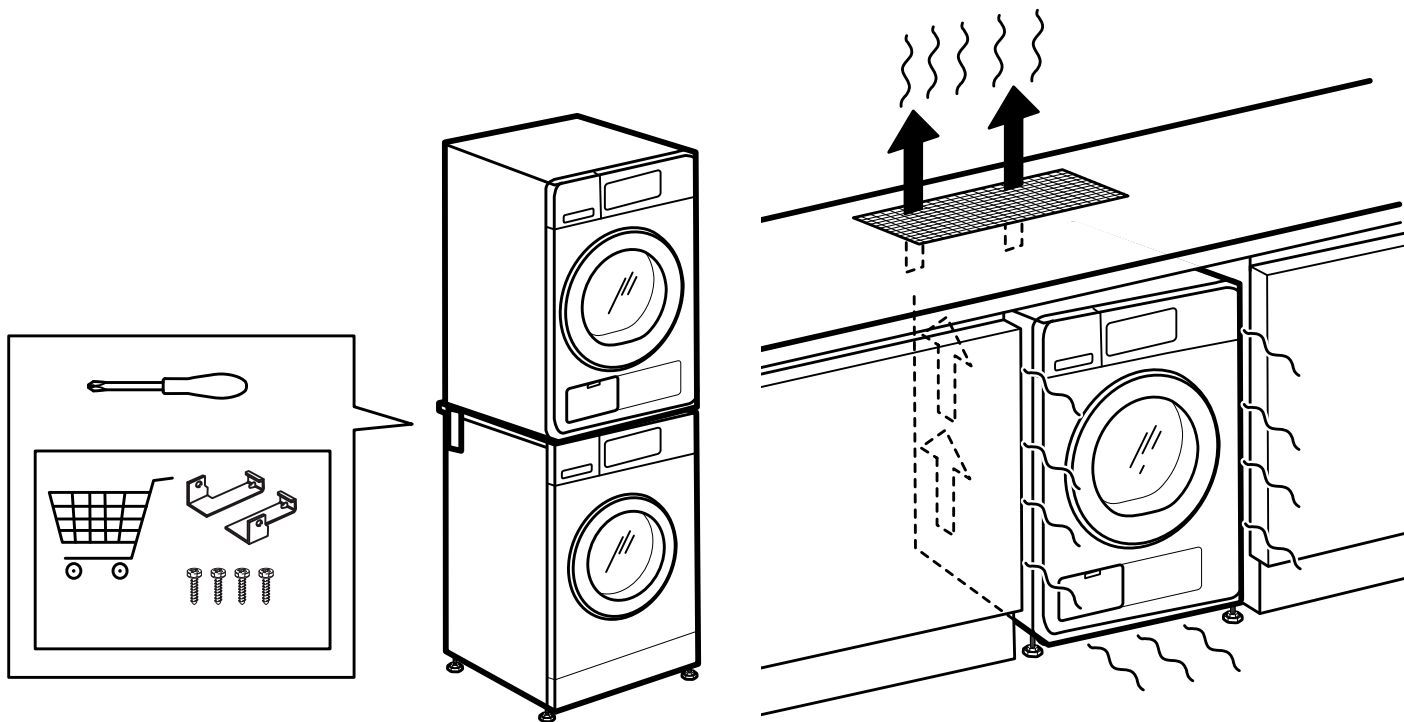

3a.

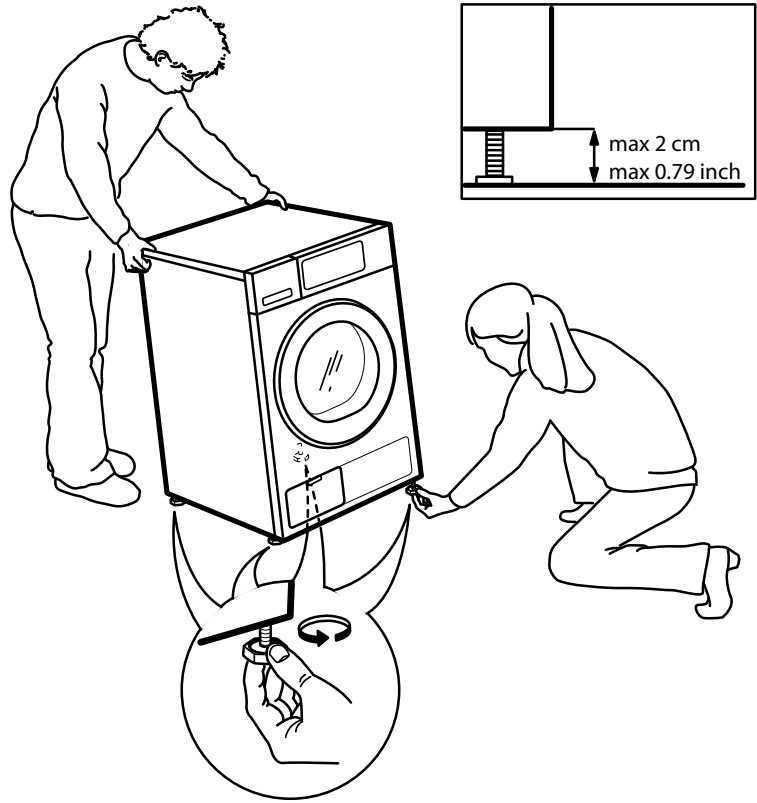

3b.

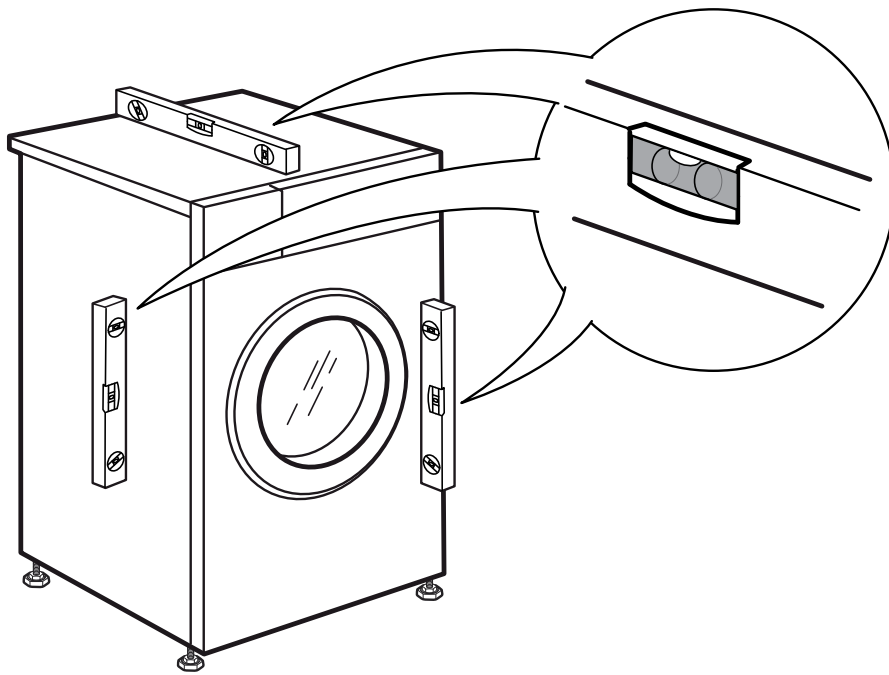

4.

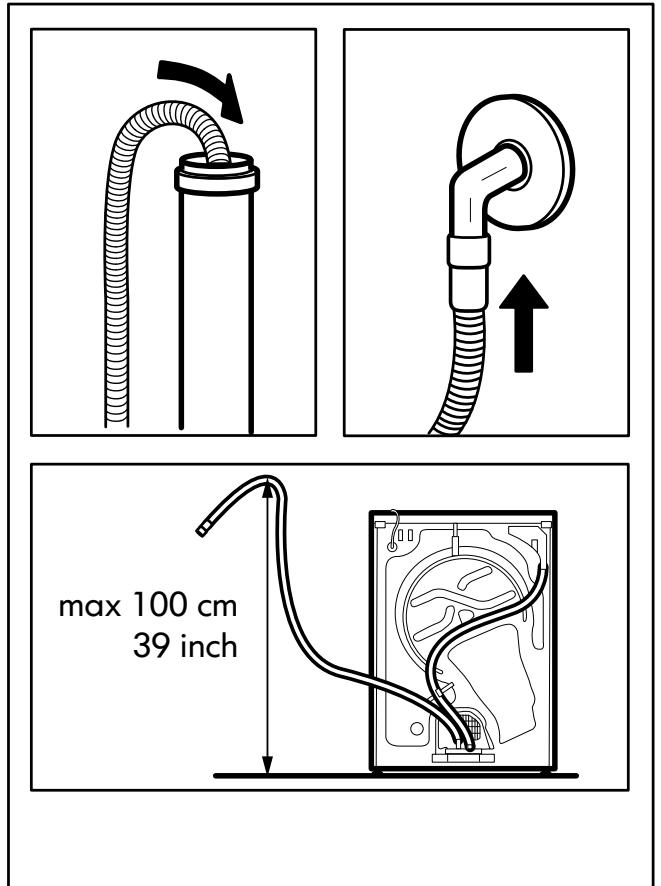
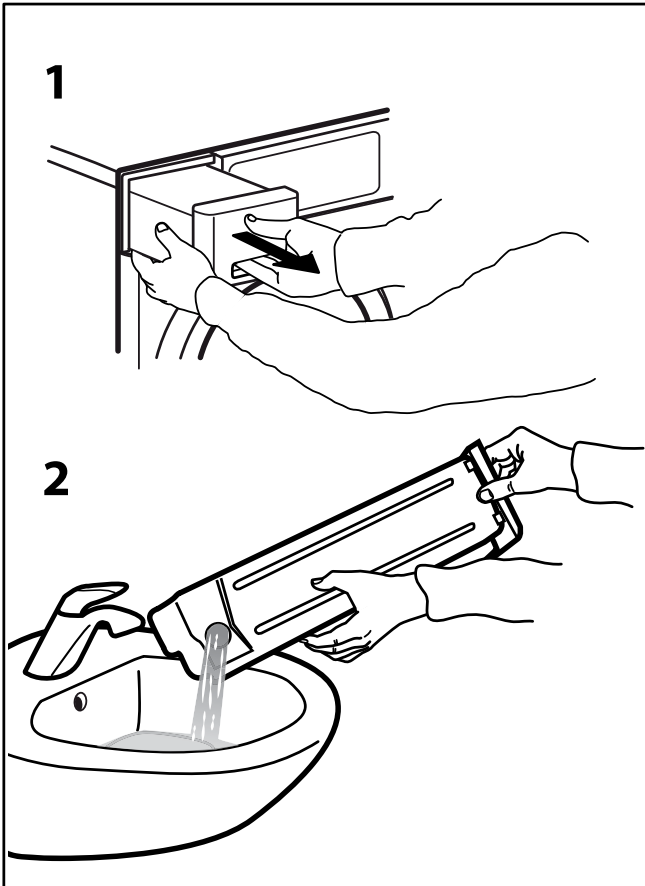
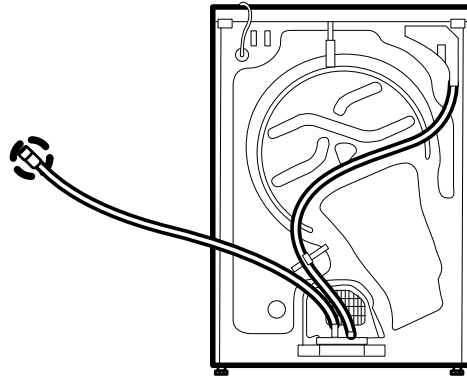
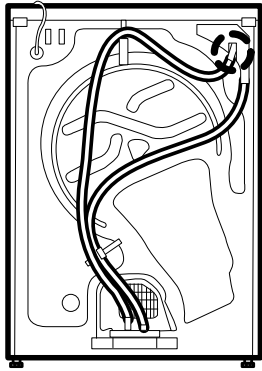

5.

6a.

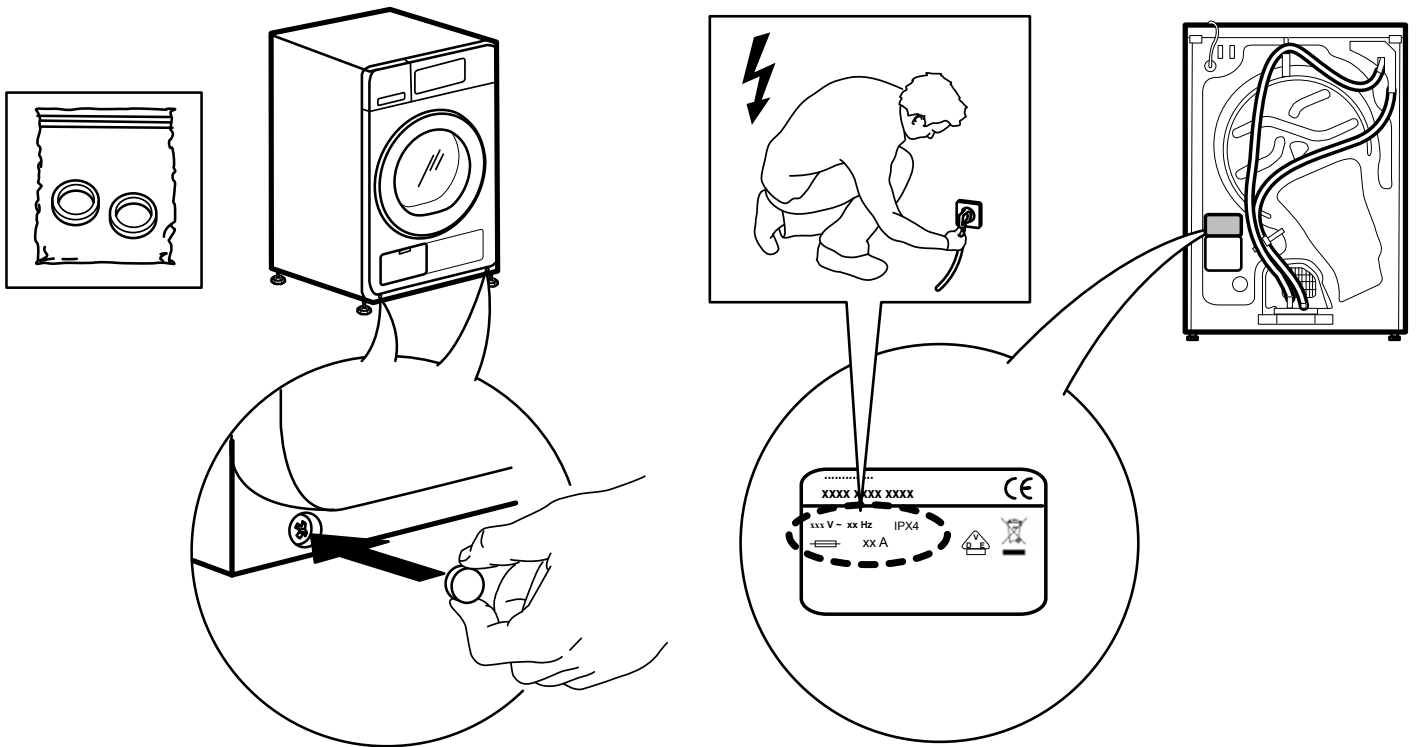

6b.

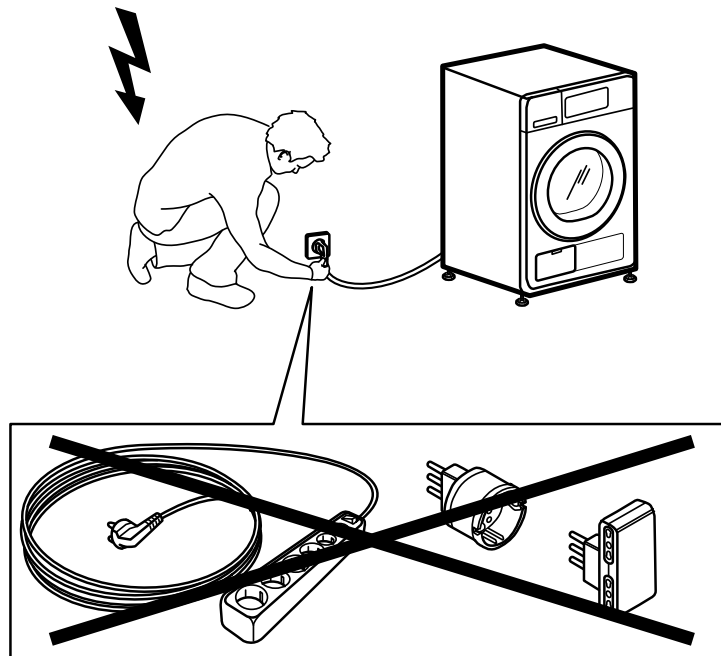

BG

400010766286

Whirlpool е регистрирана търговска марка на Whirlpool, САЩ.



Whirlpool

SENSING THE DIFFERENCE