

# Whirlpool

TM/© 2025 Whirlpool. Παράγεται κατόπιν αδείας®

## Στεγνωτήριο Εγχειρίδιο χρήσης



WP A9X WBS EE

**EL**

2960315018\_EL/ 08-09-25.(23:31)



ΑΝΑΚΥΚΛΩΜΕΝΟ &  
ΑΝΑΚΥΚΛΩΣΙΜΟ ΧΑΡΤΙ

**Αγαπητέ Πελάτη,**

**Διαβάστε το παρόν εγχειρίδιο οδηγιών πριν τη χρήση αυτού του προϊόντος!**

Ευχαριστούμε που επιλέξατε ένα προϊόν Whirlpool. Θα θέλαμε να έχετε τη μέγιστη απόδοση από αυτό το υψηλής ποιότητας προϊόν που έχει κατασκευαστεί με τεχνολογία αιχμής. Βεβαιωθείτε να διαβάσετε και να κατανοήσετε πλήρως αυτό το εγχειρίδιο οδηγιών και τη συμπληρωματική τεκμηρίωση πριν τη χρήση.

Τηρείτε όλες τις προειδοποιήσεις και πληροφορίες που περιέχονται στο παρόν εγχειρίδιο. Με αυτόν τον τρόπο μπορείτε να προστατέψετε και τον εαυτό σας, αλλά και τη συσκευή σας από δυνητικές ζημιές.

Φυλάξτε το εγχειρίδιο. Συμπεριλάβετε αυτόν τον οδηγό με τη μονάδα όταν την παραδώσετε σε τρίτους.

<b>1 ΟΔΗΓΙΕΣ ΓΙΑ ΤΗΝ ΑΣΦΑΛΕΙΑ</b> .....	<b>5</b>
<b>2 Οδηγίες προστασίας του περιβάλλοντος</b> .....	<b>12</b>
2.1 Συμμόρφωση με τους κανονισμούς ΑΗΗΕ και Τελική διάθεση αποβλήτων .....	12
2.2 Πληροφορίες για τη συσκευασία .....	12
2.3 Τυπικές πληροφορίες συμμόρφωσης και δοκιμών / Δήλωση συμμόρφωσης ΕΕ .....	12
<b>3 Το στεγνωτήριό σας</b> .....	<b>13</b>
3.1 Τεχνικές προδιαγραφές .....	13
3.2 Γενικά για την εμφάνιση .....	14
3.3 Αντικείμενο παράδοσης .....	14
<b>4 Εγκατάσταση</b> .....	<b>15</b>
4.1 Σωστή θέση εγκατάστασης .....	15
4.2 Αφαίρεση του συγκροτήματος ασφάλειας μεταφοράς .....	15
4.3 Σύνδεση εύκαμπτου σωλήνα αποστράγγισης νερού σε προϊόντα με λειτουργία ατμού .....	15
4.4 Ρύθμιση των βάσεων .....	16
4.5 Μετακίνηση του στεγνωτηρίου .....	16
4.6 Προειδοποίηση σχετικά με τον θόρυβο.....	16
4.7 Αντικατάσταση του λαμπτήρα φωτισμού .....	16
<b>5 Προετοιμασία</b> .....	<b>17</b>
5.1 Ρούχα κατάλληλα για στέγνωμα σε στεγνωτήριο .....	17
5.2 Ρούχα ακατάλληλα για στέγνωμα σε στεγνωτήριο .....	17
5.3 Προετοιμασία των ρούχων για στέγνωμα .....	17
5.4 Τι να κάνετε για εξοικονόμηση ενέργειας .....	17
5.5 Σωστή ποσότητα φορτίου .....	18

<b>6 Λειτουργία του προϊόντος</b> .....	<b>19</b>
6.1 Πίνακας χειρισμού .....	19
6.2 Σύμβολα .....	19
6.3. Προετοιμασία του στεγνωτηρίου.....	20
6.4 Πίνακας επιλογής προγράμματος και καταναλώσεων.....	21
6.5 Βοηθητικές λειτουργίες.....	25
6.6 Προειδοποιητικές ενδείξεις.....	25
6.7 Εκκίνηση του προγράμματος .....	26
6.8 Κλείδωμα για παιδιά .....	26
6.9 Αλλαγή του προγράμματος μετά την έναρξή του .....	26
6.10 Ακύρωση του προγράμματος.....	27
6.11 Τέλος του προγράμματος .....	27
6.12 Λειτουργία Αρωματισμού .....	27
6.13 Γενική περιγραφή προγραμμάτων ατμού .....	27
6.14 Λειτουργία HomeWhiz.....	28
<b>7 Συντήρηση και καθαρισμός</b> .....	<b>30</b>
7.1 Φίλτρο ινών/ Εσωτερική επιφάνεια πόρτας φόρτωσης .....	30
7.2 Καθαρισμός των αισθητήρων .....	30
7.3 Άδειασμα του δοχείου νερού.....	30
7.4 Καθαρισμός του συρταριού φίλτρου .....	31
7.5 Καθαρισμός του συμπυκνωτή.....	32
<b>8 Αντιμετώπιση προβλημάτων</b> .....	<b>34</b>
<b>9 Προειδοποίηση Δήλωση Αποποίησης Ευθυνών</b> .....	<b>36</b>
9.1 Θέλω να το φτιάξω μόνος/μόνη μου .....	36

# 1 ΟΔΗΓΙΕΣ ΓΙΑ ΤΗΝ ΑΣΦΑΛΕΙΑ

## ΣΗΜΑΝΤΙΚΕΣ ΟΔΗΓΙΕΣ ΠΟΥ ΠΡΕΠΕΙ ΝΑ ΔΙΑΒΑΣΕΤΕ ΚΑΙ ΝΑ ΤΗΡΕΙΤΕ



Αυτό το σύμβολο σας υπενθυμίζει να διαβάσετε το εγχειρίδιο οδηγιών. Πριν χρησιμοποιήσετε τη συσκευή, διαβάστε αυτές τις οδηγίες για την ασφάλεια. Φυλάξτε τις οδηγίες σε κοντινό σημείο για μελλοντική αναφορά. Αυτές οι οδηγίες και η συσκευή περιλαμβάνουν σημαντικές προειδοποιήσεις σχετικά με την ασφάλεια, τις οποίες πρέπει να τηρείτε σε κάθε περίπτωση. Ο κατασκευαστής δεν φέρει καμία ευθύνη για τη μη τήρηση αυτών των οδηγιών ασφαλείας, για ακατάλληλη χρήση της συσκευής ή λανθασμένη ρύθμιση των χειριστηρίων.



### ΠΡΟΕΙΔΟΠΟΙΗ:

- Αυτό το σύμβολο δείχνει ότι αυτή η συσκευή χρησιμοποιεί εύφλεκτο υκτικό μέσο. Εάν το υκτικό έχει διαρροή και εκτεθεί σε εξωτερική πηγή ανάφλεξης, υπάρχει κίνδυνος πυρκαγιάς.



Αυτή η συσκευή περιέχει υκτικό R290 που είναι εύφλεκτο αλλά φιλικό προς το περιβάλλον.





ρατήστε τα μικρά παιδιά (0-3 ετών) μακριά από η συσκευή. ρατήστε τα μικρά παιδιά (3-8 ετών) μακριά από η συσκευή εκτός εάν επιτηρούνται διαρκώς. Η συσκευή μπορεί να χρησιμοποιηθεί από παιδιά ηλικίας 8 ετών και άνω ή άτομα με μειωμένες σωματικές, αισθητηριακές ή διανοητικές ικανότητες ή με έλλειψη εμπειρίας και γνώσης της συσκευής, εφόσον βρίσκονται υπό επιτήρηση ή έχουν λάβει οδηγίες σχετικά με την ασφαλή χρήση της συσκευής και κατανοούν τους κινδύνους που συνεπάγεται. α παιδιά δεν πρέπει να παίζουν με τη συσκευή. Εργασίες καθαρισμού και συντήρησης δεν πρέπει να εκτελούνται από παιδιά χωρίς επιτήρηση.



**ΠΡΟΕΙΔΟΠΟΙΗ:** Ποτέ μην θέτετε εκτός λειτουργίας το στεγνωτήριο προτού ολοκληρωθεί ο κύκλος στεγνώματος, εκτός εάν αφαιρέσετε γρήγορα τα ρούχα και τα απλώσετε έτσι ώστε να διασκορπιστεί η θερμότητα.

 Είδη που έχουν λερωθεί με ουσίες όπως μαγειρικό λάδι, ακετόνη, αλκοόλ, βενζίνη, κηροζίνη, προϊόντα αφαίρεσης κηλίδων, τερεβινθίνη, κεριά και αφαιρούμενα κεριά και αντικείμενα όπως αφρώδες καουτσούκ (αφρός από λατέξ), καλύμματα ντους, αδιάβροχα υφάσματα, αντικείμενα από καουτσούκ και ρούχα ή μαξιλάρια εφοδιασμένα με αφρώδες ελαστικό τακάκια δεν πρέπει να στεγνώνονται στο στεγνωτήριο. Αφαιρέστε όλα τα αντικείμενα από τις τσέπες όπως αναπτήρες και σπύρτα. Μη χρησιμοποιείτε το στεγνωτήριο εάν έχουν χρησιμοποιηθεί χημικές ουσίες για τον καθαρισμό.

 Ρούχα εμποτισμένα με λάδι δεν πρέπει να στεγνώνονται στο στεγνωτήριο λόγω της υψηλής ευφλεξιμότητάς τους.

 Ποτέ μην ζορίζετε την πόρτα να ανοίξει και μην την χρησιμοποιείτε ως σκαλοπάτι.

## ΕΠΙΤΡΕΠΟΜΕΝΗ ΧΡΗΣΗ

 **ΠΡΟΣΟΧΗ:** Η συσκευή δεν προορίζεται για χρήση σε συνδυασμό με εξωτερικό χρονοδιακόπτη ή ξεχωριστό σύστημα απομακρυσμένου ελέγχου.

 Η συσκευή αυτή έχει σχεδιαστεί για οικιακή χρήση καθώς και για παρόμοιες χρήσεις όπως: χώροι κουζίνας προσωπικού σε καταστήματα, γραφεία και σε άλλους χώρους εργασίας, αγροκτήματα, από πελάτες σε ξενοδοχεία, μοτέλ, bed & breakfast και άλλους χώρους κατοικίας.

 Αυτή η συσκευή δεν προορίζεται για επαγγελματική χρήση. Μην χρησιμοποιείτε τη συσκευή σε εξωτερικό χώρο.

 Μην αποθηκεύετε εκρηκτικές ή άλλες εύφλεκτες ουσίες (π.χ. πετρέλαιο ή κουτάκια αερολύματος) μέσα ή κοντά στη συσκευή - κίνδυνος πυρκαγιάς.

 Μην φορτώνετε τη συσκευή πάνω από τη μέγιστη χωρητικότητα (kg στεγνών ρούχων) που αναγράφεται στον πίνακα προγραμμάτων.

 Μην στεγνώνετε άπλυτα ρούχα στο στεγνωτήριο.

 Φροντίστε να μην υπάρχουν γύρω από το στεγνωτήριο χνούδια και σκόνη.

 τα μαλακτικά ρούχων ή παρόμοια προϊόντα πρέπει να χρησιμοποιούνται με τον τρόπο που αναφέρεται στις οδηγίες χρήσης του μαλακτικού.

 Μην στεγνώνετε υπερβολικά τα πλυμένα ρούχα.

 Μην πίνετε, επαναχρησιμοποιείτε ή προετοιμάζετε φαγητό με συμπυκνωμένο νερό. Μπορεί να είναι επιβλαβές για την υγεία σας και να προκαλέσει υλικές ζημιές.

 **ΠΡΟΕΙΔΟΠΟΙΗ:** Μην καταστρέψετε τους σωλήνες του κυκλώματος υκτικού της συσκευής.

### ΕΓΚΑΤΑΣΤΑΣΗ

 Η μετακίνηση και η εγκατάσταση της συσκευής πρέπει να πραγματοποιούνται από δύο τουλάχιστον άτομα - κίνδυνος τραυματισμού. Χρησιμοποιείτε προστατευτικά γάντια για την αποσυσκευασία και την εγκατάσταση - κίνδυνος κοψίματος.

 Η εγκατάσταση, συμπεριλαμβανομένης της παροχής νερού (εάν υπάρχει), τις ηλεκτρικές συνδέσεις και τις επισκευές, πρέπει να πραγματοποιούνται από τεχνικά εξειδικευμένο προσωπικό. Μην επισκευάζετε και μην αντικαθιστάτε κανένα εξάρτημα της συσκευής, εκτός εάν αναφέρεται ρητά στο εγχειρίδιο χρήσης. ρατήστε τα παιδιά μακριά από το χώρο εγκατάστασης. Μετά την αφαίρεση της συσκευής από τη συσκευασία, βεβαιωθείτε ότι δεν έχει υποστεί ζημιά κατά τη μεταφορά. Εάν παρουσιαστεί κάποιο πρόβλημα, επικοινωνήστε με τον αντιπρόσωπο ή με το πλησιέστερο κέντρο εξυπηρέτησης πελατών. Μετά την εγκατάσταση, τα υλικά συσκευασίας (πλαστικά, φελιζόλ, κλπ.) πρέπει να φυλάσσονται μακριά από τα παιδιά - κίνδυνος ασφυξίας. Η συσκευή πρέπει να αποσυνδέεται από την ηλεκτρική τροφοδοσία πριν από κάθε εργασία εγκατάστασης - κίνδυνος ηλεκτροπληξίας. ατά την εγκατάσταση, βεβαιωθείτε ότι η συσκευή δεν προκαλεί φθορά στο καλώδιο ηλεκτρικής τροφοδοσίας - κίνδυνος ηλεκτροπληξίας. Ενεργοποιήστε τη συσκευή μόνο όταν ολοκληρωθεί η εγκατάσταση.

 **ΠΡΟΕΙΔΟΠΟΙΗ:** το περίβλημα της συσκευής ή στην ενσωματωμένη δομή, κρατήστε τα ανοίγματα εξαερισμού μακριά από εμπόδια.

 οποθετήστε το στεγνωτήριο σε χώρο με επαρκή εξαερισμό (ανοιχτή πόρτα, γρίλια εξαερισμού ή άνοιγμα μεγαλύτερο από 500 cm<sup>2</sup>) προκειμένου να αποφευχθεί η αντίστροφη ροή αερίων στο χώρο από συσκευές που καίνε άλλα καύσιμα, συμπεριλαμβανομένης της ελεύθερης φλόγας. Αν το στεγνωτήριο εγκατασταθεί κάτω από έναν πάγκο, θα πρέπει να προβλεφθεί μια απόσταση 10 mm ανάμεσα στην άνω επιφάνεια του στεγνωτηρίου και οποιοδήποτε αντικείμενο επάνω από αυτήν, καθώς και απόσταση 15 mm ανάμεσα στις πλανές επιφάνειες του στεγνωτηρίου και τους τοίχους ή τα έπιπλα που βρίσκονται δίπλα.

 βεβαιωθείτε ότι η συσκευή δεν είναι εγκατεστημένη κοντά σε πηγή θερμότητας.

 Η συσκευή δεν πρέπει να τοποθετείται πίσω από μια πόρτα που κλειδώνει, μια συρόμενη πόρτα ή μια πόρτα με μεντεσέδες στην αντίθετη πλευρά από αυτήν του στεγνωτηρίου, εμποδίζοντας έτσι το πλήρες άνοιγμα της πόρτας του στεγνωτηρίου.

 Η συσκευή πρέπει να τοποθετείται με τρόπο ώστε να ακουμπάει σε τοίχο για να περιορίζεται η πρόσβαση στην πίσω πλευρά.

 Προσέξτε να μην χρησιμοποιήσετε ένα χαλί, που φράζει τα ανοίγματα εξαερισμού στη βάση του στεγνωτηρίου.

 Εάν θέλετε να τοποθετήσετε το στεγνωτήριο πάνω στο πλυντήριο ρούχων σας, επικοινωνήστε πρώτα με το κέντρο εξυπηρέτησης πελατών ή τον εξειδικευμένο αντιπρόσωπο, για να βεβαιωθείτε ότι κάτι τέτοιο είναι δυνατό. Η τοποθέτηση του στεγνωτηρίου πάνω στο πλυντήριο μπορεί να γίνει μόνο εάν το στεγνωτήριο συνδέεται με το πλυντήριο με το ειδικό κιτ στοίβαξης που διατίθεται από το κέντρο εξυπηρέτησης πελατών ή τον εξειδικευμένο αντιπρόσωπο. Οδηγίες για τη σωστή συναρμολόγηση παρέχονται με το κιτ στοίβαξης.

## **ΗΛΕΚΤΡΙΚΕΣ ΠΡΟΕΙΔΟΠΟΙΗΣΕΙΣ**

 Πρέπει να είναι δυνατή η αποσύνδεση της συσκευής από την ηλεκτρική τροφοδοσία με αφαίρεση του φις εάν η πρίζα είναι προσβάσιμη ή με χρήση του πολυπολικού διακόπτη που έχει εγκατασταθεί πριν από την πρίζα σύμφωνα με τα εθνικά πρότυπα ηλεκτρικής ασφάλειας και η συσκευή πρέπει να διαθέτει γείωση με βάση τα εθνικά πρότυπα ασφαλείας.



Μη χρησιμοποιείτε καλώδια προέκτασης (μπαλαντζές), πολύπριζα ή προσαρμογείς. Μετά την εγκατάσταση, δεν πρέπει να είναι δυνατή η πρόσβαση του χρήστη στα ηλεκτρικά εξαρτήματα. Μην χρησιμοποιείτε τη συσκευή όταν είστε βρεγμένος ή με γυμνά πόδια. Μη χρησιμοποιήσετε τη συσκευή εάν έχει φθαρεί το ηλεκτρικό καλώδιο ή το φις, εάν δεν λειτουργεί κανονικά, εάν έχει πέσει ή εάν έχει υποστεί άλλη ζημιά.



Εάν το καλώδιο τροφοδοσίας έχει υποστεί ζημιά, πρέπει να αντικατασταθεί από τον κατασκευαστή, τον αντιπρόσωπο τεχνικής υποστήριξης ή άλλα καταρτισμένα άτομα, ώστε να αποφευχθούν τυχόν κίνδυνοι - κίνδυνος ηλεκτροπληξίας.

## **ΚΑΘΑΡΙΣΜΟΣ ΚΑΙ ΣΥΝΤΗΡΗΣΗ**



**ΠΡΟΕΙΔΟΠΟΙΗΣΗ:** Θεβαιωθείτε ότι η συσκευή είναι απενεργοποιημένη και αποσυνδεδεμένη από το τροφοδοτικό πριν εκτελέσετε οποιαδήποτε εργασία συντήρησης. Ια να αποφύγετε τον κίνδυνο τραυματισμού, χρησιμοποιήστε προστατευτικά γάντια (κίνδυνος σχισίματος) και παπούτσια ασφαλείας (κίνδυνος για μώλωπες), φροντίστε ο χειρισμός να γίνεται από δύο άτομα (μειώστε το φορτίο), ποτέ μην χρησιμοποιείτε εξοπλισμό καθαρισμού με ατμό (κίνδυνος ηλεκτροπληξίας). Οι επισκευές από μη επαγγελματίες που δεν εγκρίνονται από τον κατασκευαστή θα μπορούσαν να οδηγήσουν σε κίνδυνο για την υγεία και την ασφάλεια, για τα οποία ο κατασκευαστής δεν μπορεί να θεωρηθεί υπεύθυνος. υχόν ελάττωμα ή ζημιά που προκλήθηκε από επισκευές ή συντήρηση που έγιναν από μη επαγγελματίες δεν καλύπτονται από την εγγύηση, οι όροι της οποίας περιγράφονται στο έγγραφο που παραδίδεται με τη μονάδα.



Θεβαιωθείτε ότι όλα οι παγίδες για το χνούδι είναι καθαρές πριν ξεκινήσετε τον κύκλο στέγνωσης.



Μην χρησιμοποιείτε κανένα εργαλείο για τον καθαρισμό του δευτερεύοντος φίλτρου, το οποίο μπορεί να προκαλέσει βλάβη στη συσκευή και να οδηγήσει σε διαρροή αερίου.

## ΑΠΟΡΡΙΨΗ ΤΩΝ ΥΛΙΚΩΝ ΣΥΣΚΕΥΑΣΙΑΣ

α υλικά της συσκευασίας είναι 100% ανακυκλώσιμα και φέρουν το σύμβολο της ανακύκλωσης.



Τα διάφορα μέρη της συσκευασίας πρέπει συνεπώς να απορρίπτονται με υπευθυνότητα και σε πλήρη συμμόρφωση με τους κανονισμούς της τοπικής δημοτικής αρχής όσον αφορά τη διάθεση αποβλήτων.

## ΑΠΟΡΡΙΨΗ ΗΛΕΚΤΡΙΚΩΝ ΟΙΚΙΑΚΩΝ ΣΥΣΚΕΥΩΝ

Η συσκευή αυτή έχει κατασκευαστεί από ανακυκλώσιμα ή επαναχρησιμοποιήσιμα υλικά. Απορρίψτε σύμφωνα με τους κανονισμούς των τοπικών αρχών. Για περαιτέρω πληροφορίες σχετικά με την επεξεργασία, την ανάκτηση και την ανακύκλωση των ηλεκτρικών οικιακών συσκευών, επικοινωνήστε με τις αρμόδιες τοπικές αρχές, την υπηρεσία συλλογής οικιακών αποβλήτων ή το κατάστημα από όπου αγοράσατε αυτό το προϊόν. Αυτή η συσκευή επισημαίνεται σύμφωνα με την Ευρωπαϊκή Οδηγία 2012/19/ΕΕ, Απόβλητα Ηλεκτρικού και Ηλεκτρονικού Εξοπλισμού (ΑΗΗΕ) και με τους κανονισμούς 2013 για τα Απόβλητα Ηλεκτρικού και Ηλεκτρονικού Εξοπλισμού (όπως τροποποιήθηκε).

Εξασφαλίζοντας τη σωστή απόρριψη αυτού του προϊόντος, θα βοηθήσετε στην αποτροπή των πιθανά βλαβερών συνεπειών για το περιβάλλον και την ανθρώπινη υγεία.



Το σύμβολο πάνω στο προϊόν ή στα συνοδευτικά έγγραφα υποδεικνύει ότι αυτή η συσκευή δεν μπορεί να θεωρηθεί οικιακό απόρριμμα, αλλά πρέπει να παραδίδεται στο κατάλληλο κέντρο συλλογής για την ανακύκλωση ηλεκτρικών και ηλεκτρονικών εξαρτημάτων recycling of electrical and electronic equipment.

.Δεν μπορεί να τοποθετηθεί πλυντήριο ρούχων πάνω στο στεγνωτήριο

Πίνακας εγκατάστασης για πλυντήριο και στεγνωτήριο	
Τύπος Κιτ στοιβαξης	(Μέγεθος βάρους (ΣΤ=στεγνωτήριο, ΠΛ: Πλυντήριο
Πλαστικό - 54/60 cm με ή χωρίς ιμάντα	60cm ΣΤ --> ΠΛ≥50cm / 54cm ΣΤ --> ΠΛ>45cm
Πλαστικό - 46 cm με ή χωρίς ιμάντα	46cm ΣΤ --> ΠΛ≥54cm
Με ράφι- 60 cm	60cm ΣΤ --> ΠΛ≥50cm
Με ράφι - 54 cm	54cm ΣΤ --> ΠΛ>45cm



Μπορείτε να βρείτε πολιτικές, τυπική τεκμηρίωση, παραγγελία ανταλλακτικών και πρόσθετες πληροφορίες προϊόντος:

Χρήση του κωδικού QR στη συσκευή σας.

Επισκεφθείτε τον ιστότοπο [docs.whirlpool.eu/docs](https://docs.whirlpool.eu/docs) και [parts-selfservice.europeanappliances.com](https://parts-selfservice.europeanappliances.com)

Εναλλακτικά, **μπορείτε να επικοινωνήσετε με την Υπηρεσία εξυπηρέτησης πελατών** (Βλ. τηλεφωνικό αριθμό στο βιβλιαράκι εγγύησης). Όταν επικοινωνείτε με το Κέντρο εξυπηρέτησης πελατών, αναφέρατε τους κωδικούς που αναγράφονται στην ετικέτα αναγνώρισης προϊόντος

Μπορείτε να βρείτε περισσότερες πληροφορίες σχετικά με το μοντέλο σας στο διαδίκτυο Μπορείτε να βρείτε περισσότερες πληροφορίες σχετικά με το μοντέλο σας στο διαδίκτυο στη διεύθυνση <https://eprel.ec.europa.eu/>, η οποία είναι η επίσημη βάση δεδομένων προϊόντων EPREL της ΕΕ. Αφού επιλέξετε την κατηγορία προϊόντος, εισαγάγετε το αναγνωριστικό μοντέλου του προϊόντος. Το αναγνωριστικό μοντέλου αποτελείται από γράμματα και αριθμούς και βρίσκεται στην πινακίδα τύπου, όπως Μοντ. (βλέπε εικόνα στα δεξιά).

Για να λάβετε πλήρη τεχνική υποστήριξη, παρακαλούμε να καταχωρίσετε τη συσκευή σας στην ιστοσελίδα [www.register10.eu](https://www.register10.eu)



## 2 Οδηγίες προστασίας του περιβάλλοντος

### 2.1 Συμμόρφωση με τους κανονισμούς ΑΗΗΕ και Τελική διάθεση αποβλήτων



Αυτό το προϊόν δεν περιέχει τα επικίνδυνα και απαγορευμένα υλικά που υποδεικνύονται στον "Κανονισμό ελέγχου αποβλήτων ηλεκτρικού και ηλεκτρονικού εξοπλισμού" που έχει δημοσιευτεί από το Υπουργείο Περιβάλλοντος και Πολοδομίας της Δημοκρατίας της Τουρκίας. Συμμορφώνεται με τους κανονισμούς ΑΗΗΕ (σχετικά με απόβλητα ηλεκτρικού και ηλεκτρονικού εξοπλισμού). Αυτό το προϊόν κατασκευάστηκε από ανακυκλώσιμα και επαναχρησιμοποιήσιμα υψηλής ποιότητας εξαρτήματα και υλικά. Επομένως, μην απορρίπτετε αυτό το προϊόν με άλλα οικιακά απορρίμματα στο τέλος της ωφέλιμης ζωής του. Παραδώστε το σε σημείο συλλογής ηλεκτρικού και ηλεκτρονικού εξοπλισμού. Μπορείτε να ρωτήσετε τις τοπικές σας αρχές σχετικά με αυτά τα σημεία συλλογής. Παραδίδοντας τα χρησιμοποιημένα προϊόντα για ανακύκλωση συμβάλλετε στην προστασία του περιβάλλοντος και των φυσικών πόρων.

### 2.2 Πληροφορίες για τη συσκευασία

Η συσκευασία του προϊόντος είναι κατασκευασμένη από ανακυκλώσιμα υλικά, σύμφωνα με την Εθνική νομοθεσία. Μην απορρίπτετε τα άχρηστα υλικά συσκευασίας μαζί με τα οικιακά ή άλλα απόβλητα, αλλά παραδώστε τα στα ειδικά σημεία συλλογής συσκευασιών που έχουν οριστεί από τις τοπικές αρχές.

### 2.3 Τυπικές πληροφορίες συμμόρφωσης και δοκιμών / Δήλωση συμμόρφωσης ΕΕ

	<p>Η κατασκευάστρια εταιρεία, Beko Europe Management S.r.l. , δηλώνει ότι αυτός ο τύπος/το μοντέλο οικιακής συσκευής με ραδιοεξοπλισμό Τύπος ή Μοντέλο μονάδας Wi-Fi βρίσκεται σε συμμόρφωση με την Οδηγία 2014/53/ΕΕ και τους Βρετανικούς Κανονισμούς 2017 περί Ραδιοεξοπλισμού.</p> <p>Πλήρες κείμενο της δήλωσης συμμόρφωσης διατίθεται στον ακόλουθο ιστότοπο: <a href="https://docs.emeaappliance docs.eu/">https://docs.emeaappliance docs.eu/</a></p> <p>Ο ραδιοεξοπλισμός λειτουργεί στη ζώνη συχνοτήτων 2,4 GHz ISM, η μέγιστη ισχύς εκπεμπόμενων ραδιοσυχνοτήτων δεν υπερβαίνει τα 20 dBm ( e.i.r.p.)</p> <p>Το προϊόν αυτό περιλαμβάνει ορισμένο λογιστικό ανοικτού πηγαίου κώδικα το οποίο αναπτύχθηκε από τρίτα μέρη. Η άδεια χρήσης ανοικτού πηγαίου κώδικα είναι διαθέσιμη στον ακόλουθο ιστότοπο: <a href="https://docs.emeaappliance docs.eu/">https://docs.emeaappliance docs.eu/</a></p>
--	---

## 3 Το στεγνωτήριό σας

### 3.1 Τεχνικές προδιαγραφές

EL

Ύψος (ρυθμιζόμενο)	84,6 εκ. / 86,6 εκ.*
Πλάτος	59,8 εκ.
Βάθος	67,4 εκ.
Φορτίο (μέγ.)	9 κιλά**
Καθαρό βάρος ( $\pm$ %10)	48 κιλά
Ηλεκτρική τάση	Βλ. πινακίδα στοιχείων***
Ονομαστική κατανάλωση ρεύματος	
Κωδικός μοντέλου	

		Η πρόσβαση στις πληροφορίες για το μοντέλο όπως είναι αποθηκευμένες στη βάση δεδομένων για τα προϊόντα είναι εφικτή με την είσοδο στον παρακάτω ιστότοπο και την αναζήτηση για το αναγνωριστικό του μοντέλου (*) της συσκευής σας που αναφέρεται στην ετικέτα ενεργειακής σήμανσης. <a href="https://eprel.ec.europa.eu/">https://eprel.ec.europa.eu/</a>
<b>SUPPLIER'S NAME</b>	<b>MODEL IDENTIFIER</b> → (*)	
		

\* Ελάχ. ύψος: Ύψος με τη ρυθμιζόμενη βάση κλειστή.

Μέγ. ύψος: Ύψος με τη ρυθμιζόμενη βάση ανοιγμένη σε μέγιστο ύψος.

\*\* Βάρος στεγνών ρούχων πριν το πλύσιμο.

\*\*\* Η πινακίδα στοιχείων βρίσκεται κάτω από την πόρτα φόρτωσης στο στεγνωτήριο.

Για λόγους βελτίωσης της ποιότητας του στεγνωτηρίου, οι τεχνικές προδιαγραφές μπορεί να αλλάξουν χωρίς προηγούμενη ειδοποίηση.

Οι εικόνες στο παρόν εγχειρίδιο είναι ενδεικτικές και μπορεί να μην αντιστοιχούν ακριβώς στο προϊόν.

Οι τιμές που παρέχονται με το στεγνωτήριο ή τα συνοδευτικά του έγγραφα είναι εργαστηριακές μετρήσεις βασισμένες στα αντίστοιχα πρότυπα. Οι τιμές αυτές μπορεί να διαφέρουν ανάλογα με τη χρήση του προϊόντος και τις συνθήκες του περιβάλλοντος.

### 3.2 Γενικά για την εμφάνιση

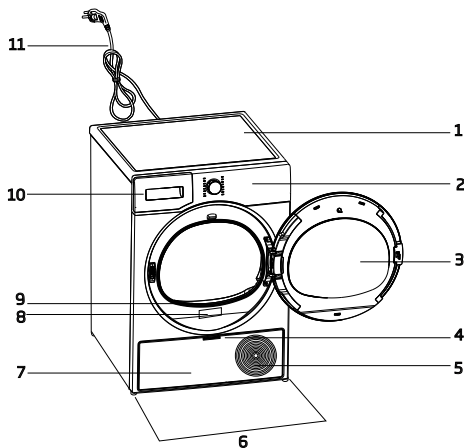

1. Πάνω επιφάνεια
2. Πίνακας ελέγχου
3. Πόρτα φόρτωσης
4. Λαβή της προστατευτικής πλάκας δαπέδου
5. Σχάρες εξαερισμού
6. Ρυθμιζόμενα πόδια
7. Προστατευτική πλάκα δαπέδου
8. Πινακίδα στοιχείων
9. Φίλτρο χνουδιού
10. Συρτάρι δοχείου νερού
11. Καλώδιο ρεύματος

### 3.3 Αντικείμενο παράδοσης

	1. Εύκαμπτος σωλήνας εξόδου νερού*		6. Πώμα πλήρωσης νερού*
	2. Εφεδρικός σπόγγος συρταριού φίλτρου*		7. Καθαρό νερό*
	3. Εγχειρίδιο Χρήσης		8. Συγκρότημα για κάψουλα αρώματος*
	4. Καλάθι στεγνώματος*		9. Βούρτσα*
	5. Εγχειρίδιο χρήσης καλαθιού στεγνώματος*		10. Υφασμα φίλτρου*

\*Προαιρετικό - ενδέχεται να μη συμπεριλαμβάνεται, ανάλογα με το μοντέλο.

## 4 Εγκατάσταση

Διαβάστε πρώτα την ενότητα "Οδηγίες ασφαλείας"!

Πριν επικοινωνήσετε με το πλησιέστερο Εξουσιοδοτημένο Σέρβις για εγκατάσταση του στεγνωτηρίου, δείτε τις πληροφορίες στις οδηγίες χρήσης και βεβαιωθείτε ότι οι παροχές ρεύματος και νερού συμμορφώνονται με τις απαιτήσεις. Διαφορετικά, καλέστε ηλεκτρολόγο και/ή υδραυλικό για την απαιτούμενη προετοιμασία των παροχών.

Αποτελεί ευθύνη του πελάτη η προετοιμασία του χώρου όπου θα τοποθετηθεί το στεγνωτήριο και επίσης η προετοιμασία της εγκατάστασης ρεύματος και αποχέτευσης.

Ελέγξτε για τυχόν ζημιά στο στεγνωτήριο πριν την εγκατάστασή του. Αν το στεγνωτήριο έχει υποστεί ζημιά, μην προχωρήσετε στην εγκατάστασή του. Τα προϊόντα που έχουν υποστεί ζημιά δημιουργούν κίνδυνο για την ασφάλειά σας. Μετά την εγκατάσταση, περιμένετε 12 ώρες πριν θέσετε σε λειτουργία το στεγνωτήριο.

Η συσκευή περιέχει ένα ψυκτικό μέσο και αν η συσκευή χρησιμοποιηθεί αμέσως μετά τη μεταφορά της μπορεί να υποστεί ζημιά. Μετά από κάθε μετακίνηση, η συσκευή πρέπει να παραμείνει σε ηρεμία για 12 ώρες.

### 4.1 Σωστή θέση εγκατάστασης

- Εγκαταστήστε το στεγνωτήριο πάνω σε μία επίπεδη και σταθερή επιφάνεια.
- Μετακινείτε τη συσκευή με τουλάχιστον 2 άτομα.
- Χρησιμοποιείτε το στεγνωτήριο σε περιβάλλον χωρίς σκόνη και με καλό αερισμό.
- Η απόσταση ανάμεσα στο στεγνωτήριο και το δάπεδο δεν πρέπει να μειώνεται από υλικά όπως χαλί, ξύλο και ταινίες.
- Διατηρείτε ανοιχτές τις σχάρες αερισμού του στεγνωτηρίου.
- Δεν πρέπει να υπάρχουν κοντά στη θέση εγκατάστασης του στεγνωτηρίου πόρτες που μπορούν να κλειδωθούν, συρόμενες πόρτες ή πόρτες με μεντεσέδες που μπορεί να εμποδίζουν το πλήρες άνοιγμα της πόρτας φόρτωσης.

- Αφού εγκατασταθεί το στεγνωτήριο, οι συνδέσεις πρέπει να παραμείνουν σταθερές. Μετά την τοποθέτηση του στεγνωτηρίου βεβαιωθείτε ότι το πίσω τοίχωμά του δεν έρχεται σε επαφή με οποιοδήποτε μέρος που προεξέχει (βρύση νερού, πρίζα ρεύματος κλπ.).
- Τοποθετήστε το στεγνωτήριο με τουλάχιστον 1 cm απόσταση ανάμεσα στη συσκευή και τις πλευρές επίπλων.
- Το στεγνωτήριό σας είναι κατάλληλο για λειτουργία μεταξύ +5°C και +35°C. Αν λειτουργήσει εκτός αυτών των ορίων θερμοκρασίας, ενδέχεται η λειτουργία του να είναι υποβαθμισμένη και ακόμα και να υποστεί ζημιά η συσκευή.
- Το στεγνωτήριο δεν πρέπει να τοποθετηθεί με την πίσω πλευρά σε επαφή με τοίχο.

Αποφεύγετε την τοποθέτηση του στεγνωτηρίου πάνω στο καλώδιο ρεύματός του, επειδή έτσι μπορεί να υποστεί ζημιά το καλώδιο.

**\* Αγνοήστε την ακόλουθη προειδοποίηση αν το σύστημα του προϊόντος σας δεν περιέχει R290.**

Το στεγνωτήριο περιέχει ψυκτικό μέσο R290.\* Το R290 είναι ένα ψυκτικό μέσο φιλικό προς το περιβάλλον αλλά εύφλεκτο.\* Βεβαιωθείτε ότι η είσοδος αέρα του στεγνωτηρίου είναι ανοικτή και ότι υπάρχει καλός αερισμός.\* Κρατάτε δυναμικές πηγές φλόγας μακριά από το στεγνωτήριο.\*

### 4.2 Αφαίρεση του συγκροτήματος ασφαλείας μεταφοράς

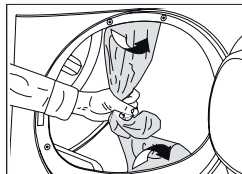

Αφαιρέστε το συγκρότημα ασφαλείας μεταφοράς πριν την πρώτη χρήση της συσκευής.

### 4.3 Σύνδεση εύκαμπτου σωλήνα αποστράγγισης νερού σε προϊόντα με λειτουργία ατμού

Μπορείτε να διοχετεύετε το συσσωρευμένο νερό απευθείας στην αποχέτευση μέσω του εύκαμπτου σωλήνα αποστράγγισης νερού που παρέχεται με τη συσκευή, αντί να αδειάζετε περιοδικά το νερό που συλλέγεται στο δοχείο νερού

Αν το στεγνωτήριό σας έχει λειτουργία ατμού, ακολουθήστε το παρακάτω διάγραμμα για τη σύνδεση εξαγωγής νερού.

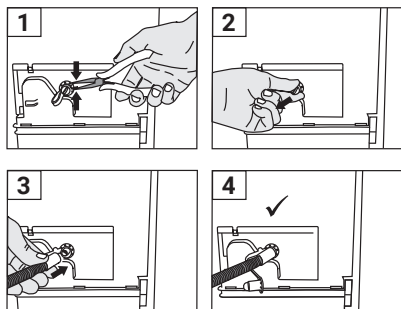

- 1 Αφαιρέστε τον σφιγκτήρα που είναι συνδεδεμένος στο πώμα στην πίσω πλευρά του στεγνωτηρίου χρησιμοποιώντας ένα κατάλληλο εργαλείο για να τον τραβήξετε από τη θέση που είναι συνδεδεμένος.
- 2 Αφού αφαιρέσετε τον σφιγκτήρα, τραβήξτε το πώμα κάτω από τον σφιγκτήρα.
- 3 Συνδέστε τον εύκαμπο σωλήνα αποστράγγισης νερού που παρέχεται με τη συσκευή στον σωλήνα κάτω από το πώμα.
- 4 Η συσκευή σας είναι έτοιμη για χρήση με απευθείας εξαγωγή του νερού.

Ο εύκαμπος σωλήνας εξόδου νερού θα πρέπει να στερεωθεί σε μέγιστο ύψος 80 cm.

Βεβαιωθείτε ότι εύκαμπος σωλήνας εξόδου νερού παραμένει ελεύθερος από σημεία τσακίσματος, επιπέδωσης ή συμπίεσης σε όλη τη διαδρομή του ανάμεσα στην έξοδο και το στεγνωτήριο. Συνδέστε τον εύκαμπο σωλήνα σταθερά για να παραμείνει στη θέση του. Τυχόν διαρροές νερού μπορεί να προξενήσουν ζημιά. Δεν πρέπει να προστίθεται επέκταση στον εύκαμπο σωλήνα αποστράγγισης νερού.

Ελέγξτε αν το νερό ρέει με επαρκή ροή. Η γραμμή αποστράγγισης δεν πρέπει να είναι κλεισμένη ή φραγμένη.

Αν παρέχεται πακέτο αξεσουάρ μαζί με τη συσκευή σας, ελέγξτε τις λεπτομερείς οδηγίες.

## 4.4 Ρύθμιση των βάσεων

Ρυθμίστε τις βάσεις περιστρέφοντάς τις προς τα αριστερά ή δεξιά έως ότου το στεγνωτήριο είναι οριζόντιο και σταθερό.

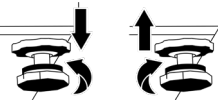

## 4.5 Μετακίνηση του στεγνωτηρίου

- Αποστραγγίστε τελείως το νερό από το στεγνωτήριο.
- Αν το προϊόν συνδεθεί για απευθείας έξοδο του νερού, αφαιρέστε αυτές τις συνδέσεις εύκαμπτου σωλήνα.

Το στεγνωτήριο συνιστάται να μετακινείται σε όρθια θέση. Διαφορετικά γείρετέ το προς τη δεξιά πλευρά όπως φαίνεται από μπροστά και μετακινήστε το στεγνωτήριο. Περιμένετε 12 ώρες πριν θέσετε σε λειτουργία το στεγνωτήριο.

## 4.6 Προειδοποίηση σχετικά με τον θόρυβο

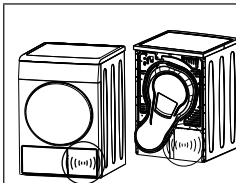

Κατά τη λειτουργία του προϊόντος, ενδέχεται περιστασιακά να ακούγονται μεταλλικοί θόρυβοι από τον συμπιεστή, αυτό είναι φυσιολογικό.

Κατά τη λειτουργία της συσκευής, το συσσωρευμένο νερό αντλείται στο δοχείο νερού. Είναι φυσιολογικό να ακούγεται θόρυβος άντλησης από τη συσκευή κατά τη διάρκεια αυτής της διαδικασίας.

## 4.7 Αντικατάσταση του λαμπτήρα φωτισμού

Αν το στεγνωτήριό σας διαθέτει λαμπτήρα φωτισμού του τυμπάνου:

Επικοινωνήστε με το εξουσιοδοτημένο σέρβις για να αντικαταστήσετε τον λαμπτήρα/τη λυχνία LED που χρησιμοποιείται για τον φωτισμό του στεγνωτηρίου σας. Ο λαμπτήρας στη συσκευή αυτή δεν είναι κατάλληλος για τον φωτισμό οικιακών χώρων. Η προβλεπόμενη χρήση αυτού του λαμπτήρα είναι να διασφαλίζει την ασφαλή φόρτωση των ρούχων στο στεγνωτήριο. Οι λαμπτήρες που χρησιμοποιούνται σε αυτή τη συσκευή είναι ανθεκτικοί σε συνθήκες όπως θερμοκρασίες πάνω από 50°C.

## 5 Προετοιμασία

Διαβάστε πρώτα την ενότητα "Οδηγίες ασφαλείας"!

### 5.1 Ρούχα κατάλληλα για στέγνωμα σε στεγνωτήριο

Τα ρούχα που δεν μπορείτε να στεγνώσετε με ασφάλεια σε στεγνωτήριο μπορούν να προξενήσουν ζημιά στη συσκευή και στα ρούχα κατά το στέγνωμα. Τηρείτε τις οδηγίες στις ετικέτες των ρούχων που θέλετε να στεγνώσετε. Στεγνώνετε μόνο τα ρούχα στον οποίον τις ετικέτες αναφέρεται ότι είναι "ασφαλή για μηχανικό στέγνωμα".



### 5.2 Ρούχα ακατάλληλα για στέγνωμα σε στεγνωτήριο

Δεν πρέπει να στεγνώνετε στο στεγνωτήριο εσώρουχα που περιέχουν μεταλλικά υποστηρίγματα. Αν αυτά τα μεταλλικά υποστηρίγματα αποσπαστούν ή διαχωριστούν από το ρούχο, μπορούν να προξενήσουν ζημιά στη συσκευή. Δεν πρέπει να στεγνώνετε στο στεγνωτήριο ρούχα με ευαίσθητα κεντήματα, ρούχα από ανάμικτο βαμβάκι και μετάξι, ρούχα από ευαίσθητα και πολύτιμα υφάσματα, ρούχα χωρίς πόρους και κουρτίνες από τούλι.

## 5.3 Προετοιμασία των ρούχων για στέγνωμα

Είδη όπως νομίσματα, μεταλλικά μέρη, βελόνες, καρφιά, βίδες, λίθους κλπ. μπορούν να προξενήσουν ζημιά στο τύμπανο της συσκευής ή να προκαλέσουν λειτουργικά προβλήματα. Για τον λόγο αυτό ελέγχετε όλα τα ρούχα που πρόκειται να φορτωθούν στο προϊόν.

Στεγνώνετε τα ρούχα με μεταλλικά αξεσουάρ όπως φερμουάρ γυρίζοντάς τα το μέσα έξω. Κλείνετε τα φερμουάρ, τα γατζάκια, τις κόπιτσες, κουμπώνεται τα κουμπιά των καλυμμάτων, δένετε τις ζώνες σε ρούχα και ποδιές.

### 5.4 Τι να κάνετε για εξοικονόμηση ενέργειας

- Κατά το στύψιμο των ρούχων χρησιμοποιείτε τον μέγιστο διαθέσιμο αριθμό στροφών. Με αυτόν τον τρόπο μπορείτε να μειώσετε τη διάρκεια του στεγνώματος αλλά και την κατανάλωση ενέργειας. Διαχωρίζετε τα ρούχα με βάση τον τύπο και το πάχος τους. Στεγνώνετε μαζί ρούχα του ίδιου τύπου. Για παράδειγμα οι πετσέτες κουζίνας και τα τραπεζομάντιλα στεγνώνουν πιο γρήγορα από τις πετσέτες μπάνιου.
- Τηρείτε τις υποδείξεις που υπάρχουν στο εγχειρίδιο χρήστη σχετικά με την επιλογή προγράμματος.
- Αποφεύγετε όσο το δυνατόν να διακόπτετε τον κύκλο στεγνώματος. Το άνοιγμα της πόρτας κατά τη διάρκεια του στεγνώματος μπορεί να έχει ως συνέπεια αυξημένη κατανάλωση ενέργειας.
- Μην προσθέτετε υγρά ρούχα όταν είναι ήδη σε λειτουργία το στεγνωτήριο. Αυτό μπορεί να έχει ως συνέπεια ανομοιόμορφο αποτέλεσμα στεγνώματος.
- Καθαρίζετε το φίλτρο ινών πριν και μετά από κάθε κύκλο στεγνώματος.
- Να βεβαιώνετε ότι τα φίλτρα είναι καθαρά. Για λεπτομέρειες ανατρέξτε στην ενότητα σχετικά με τη συντήρηση και τον καθαρισμό.
- Για μοντέλα με αγωγό εξαγωγής αέρα, τηρήστε τους κανόνες σύνδεσης αγωγών εξαγωγής αέρα που καθαρίζονται στις οδηγίες, και καθαρίστε τον αγωγό εξαγωγής αέρα.
- Κατά τη διάρκεια του κύκλου στεγνώματος, αερίζετε σωστά τον χώρο όπου είναι εγκατεστημένο το στεγνωτήριο.

- Το πρόγραμμα Eco είναι το περισσότερο ενεργειακά αποδοτικό πρόγραμμα για στέγνωμα υγρών βαμβακερών ρούχων και χρησιμοποιείται για την αξιολόγηση της συμμόρφωσης με κανονισμούς σχεδιασμού φιλικού προς το περιβάλλον.
- Διατηρείτε την πόρτα φόρτωσης κλειστή για την αποτροπή απωλειών θερμότητας.

## 5.5 Σωστή ποσότητα φορτίου

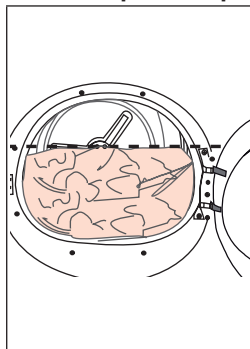

Αν τα ρούχα μέσα στη συσκευή υπερβαίνουν τη μέγιστη ικανότητα φορτίου, η συσκευή ενδέχεται να μην λειτουργεί όπως προβλεπόταν και μπορεί να προκληθεί υλική ζημιά ή ζημιά στο ίδιο το προϊόν. Τηρείτε τη μέγιστη ικανότητα φορτίου που αντιστοιχεί σε κάθε πρόγραμμα.

- Η φόρτωση του οικιακού στεγνωτηρίου ως τη μέγιστη ικανότητα φορτίου που καθορίζεται από τον κατασκευαστή για τα σχετικά προγράμματα θα βοηθήσει στην εξοικονόμηση ενέργειας.

Τα βάρη που αναφέρονται παρακάτω παρέχονται μόνο σαν παραδείγματα.

Ρούχα	Βάρος κατά προσέγγιση (g)*	Ρούχα	Βάρος κατά προσέγγιση (g)*
Κλινοσκεπάσματα (διπλό μέγεθος)	1500	Βαμβακερό φόρεμα	500
Κλινοσκεπάσματα (μονό μέγεθος)	1000	Φόρεμα	350
Σεντόνι (διπλό μέγεθος)	500	Τζιν	700
Σεντόνι (μονό μέγεθος)	350	Μαντίλια τσέπης (10 τεμ.)	100
Μεγάλο τραπεζομάντιλο	700	Κοντομάνικο φανελάκι	125
Μικρό τραπεζομάντιλο	250	Μπλούζα	150
Πετσέτα πιάτων	100	Βαμβακερό μπλουζάκι	300
Πετσέτα μπάνιου	700	Πουκάμισο	200
Πετσέτα χεριών	350		

\*Βάρος στεγνών ρούχων πριν το πλύσιμο.

## 6 Λειτουργία του προϊόντος

### 6.1 Πίνακας χειρισμού

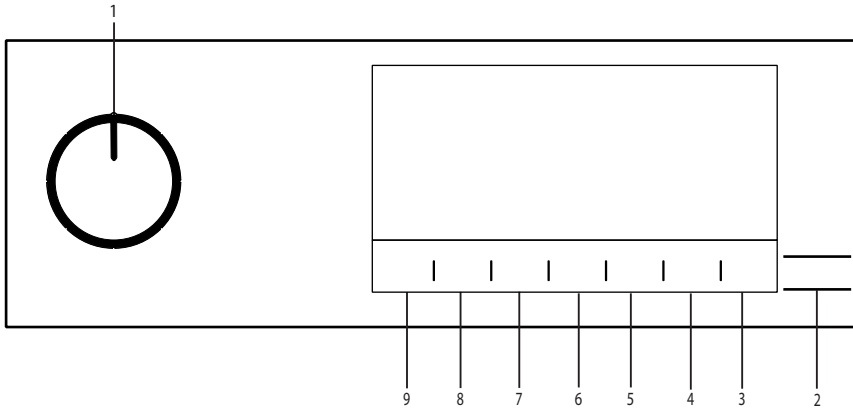

1. Κουμπί Ενεργοποίησης / Απενεργοποίησης (On/Off) / Επιλογής προγράμματος.
2. Κουμπί Έναρξης / Αναμονής.
3. Κουμπί τηλεχειρισμού.
4. Κουμπί επιλογής Ώρας λήξης.
5. Κουμπί επιλογής Ατμού.
6. Κουμπί επιλογής Χαμηλής θερμοκρασίας και επιλογής Προγράμματος χρόνου.
6. Κουμπί επιλογής Ηχητικής ειδοποίησης και Κλειδώματος για παιδιά
8. Κουμπί επιλογής Αποτροπής τσαλακώματος / Κουμπί Φωτισμού τυμπάνου.
9. Κουμπί επιλογής Επιπέδου στεγνώματος.

### 6.2 Σύμβολα

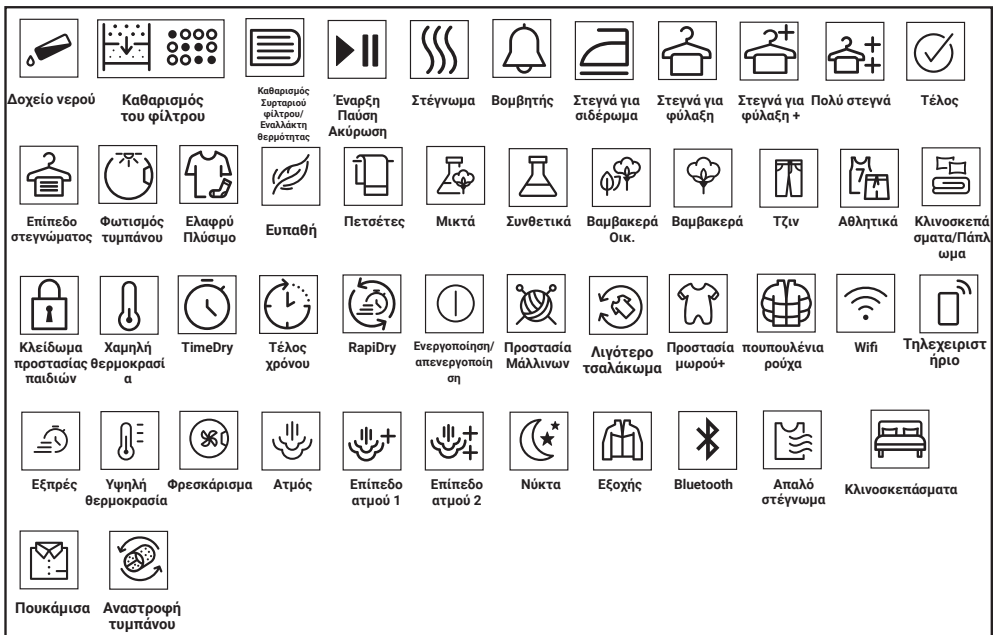

### 6.3. Προετοιμασία του στεγνωτηρίου

- Συνδέστε το στεγνωτήριο στην πρίζα.
- Ανοίξτε την πόρτα φόρτωσης.
- Αφαιρέστε τυχόν ξένα υλικά από μέσα.
- Τοποθετήστε τα ρούχα στο στεγνωτήριο χωρίς να γεμίσετε υπερβολικά τη συσκευή.
- Κλείστε την πόρτα φόρτωσης.

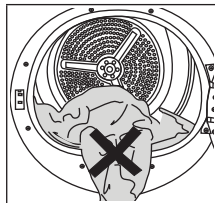

Βεβαιωθείτε ότι δεν έχουν πιαστεί ρούχα στην πόρτα φόρτωσης. Αφαιρέστε το σφηνωμένο είδος αντί να κλείσετε την πόρτα με τη βία.

- Επιλέξτε το επιθυμητό πρόγραμμα χρησιμοποιώντας το κουμπί On/Off/ Επιλογής προγράμματος, και η συσκευή θα ενεργοποιηθεί.

Η επιλογή προγράμματος με το κουμπί On/Off/ Επιλογής προγράμματος δεν σημαίνει ότι το πρόγραμμα έχει ξεκινήσει. Πατήστε το κουμπί Έναρξης/ Αναμονής για να ξεκινήσετε το πρόγραμμα.

## 6.4 Πίνακας επιλογής προγράμματος και καταναλώσεων

EL					
Πίνακας κύκλων με λειτουργία ατμού					
Προγράμματα	Περιγραφή Προγράμματος	Μέγιστο φορτίο (κιλά)	Ταχύτητα στεγνώματος στο πλυντήριο (σ.α.λ.)	Χρόνος στεγνώματος (λεπτά)	Χρόνος στεγνώματος με ατμό
IronTouch*	Είναι ένα πρόγραμμα που σκοπό έχει τη μείωση του βαθμού τσαλακώματος σε πουκάμισα και κοντομάνικα φανελάκια, με τη βοήθεια μιας λειτουργίας ατμού. Με αυτό το πρόγραμμα συνήθως δεν χρειάζεται σιδέρωμα για καθημερινά πουκάμισα και μπλουζάκια μετά το στέγνωμα. Ανάλογα με την υφή και το πάχος των ειδών που θέλετε να στεγνώσετε, ο βαθμός μείωσης του τσαλακώματος μπορεί να διαφέρει. Συνιστάται να χρησιμοποιείτε αυτό το πρόγραμμα με υφάσματα του ίδιου τύπου μεταξύ τους.	1,5 (6 κομμάτια)	800	-	90
		1 (3 κομμάτια)	800	-	70
		0,3 (1 κομμάτια)	800	-	50
Steam Refresh	Φρεσκάρει τα ρούχα με λειτουργία ατμού και αφαιρεί τις ανεπιθύμητες οσμές. Να χρησιμοποιείται μόνο με στεγνά ρούχα.	1,5 (6 κομμάτια)	-	-	35
		1 (3 κομμάτια)	-	-	31
		0,3 (1 κομμάτια)	-	-	23
Mixed	Χρησιμοποιείτε αυτό το πρόγραμμα για να στεγνώσετε μαζί συνθετικά και βαμβακερά είδη που δεν ξεβάφουν. Με αυτό το πρόγραμμα μπορείτε να στεγνώσετε είδη σπορ και άθλησης.	6	1000	175	180
Jeans	Με αυτό το πρόγραμμα μπορείτε να στεγνώσετε είδη από τζιν ύφασμα, όπως παντελόνια, φούστες ή μπουφάν.	4	1200	150	155
Cotton	Με αυτό το πρόγραμμα μπορείτε να στεγνώσετε βαμβακερά ρούχα ανθεκτικά σε θερμότητα. Πρέπει να επιλέξετε μια ρύθμιση στεγνώματος που είναι κατάλληλη για το πάχος των ρούχων που θέλετε να στεγνώσετε και για τον επιθυμητό βαθμό στεγνώματος.	9	1000	280	285
Eco	Καθημερινά βαμβακερά ρούχα μιας στρώσης στεγνώνουν όσο το δυνατόν πιο οικονομικά.	9	1000	270	275
Synthetics	Με αυτό το πρόγραμμα μπορείτε να στεγνώσετε όλα τα συνθετικά σας ρούχα. Πρέπει να επιλέξετε μια ρύθμιση στεγνώματος που είναι κατάλληλη για τον επιθυμητό βαθμό στεγνώματος.	4	800	95	100

Πίνακας κύκλων χωρίς λειτουργία ατμού					
Cottons Iron dry***	Καθημερινά βαμβακερά ρούχα μιας στρώσης στεγνώνουν ώστε να είναι ελαφρά υγρά και κατάλληλα για σιδέρωμα.	9	1000	195	-
Wool	Χρησιμοποιείτε αυτό το πρόγραμμα για να στεγνώνετε μάλλινα ρούχα όπως πουλόβερ που πλένονται σύμφωνα με τις οδηγίες. Συνιστάται να αφαιρούνται τα ρούχα στο τέλος του προγράμματος..	1,5	600	148	-
Extra Silence	Σε αυτό το πρόγραμμα, το επίπεδο του εκπνεόμενου στο περιβάλλον θορύβου θα είναι το χαμηλότερο δυνατό. Με αυτό το πρόγραμμα μπορείτε να στεγνώνετε τα βαμβακερά ή συνθετικά ανάμικτα ρούχα σας αθόρυβα.	8	1000	225	-
Duvet	Χρησιμοποιήστε το για στέγνωμα του πουπουλένιου παπλωμάτος σας	-	800	165	-
Timed Drying	Μπορείτε να επιλέξετε από προγράμματα στεγνώματος βάσει χρόνου μεταξύ 10 και 160 λεπτών για να επιτύχετε τον επιθυμητό βαθμό στεγνώματος σε χαμηλή θερμοκρασία. Σε αυτό το πρόγραμμα, η λειτουργία του στεγνωτηρίου διαρκεί όσο ο ρυθμισμένος χρόνος, ανεξάρτητα από τον πραγματικό βαθμό στεγνώματος των ρούχων.	-	-	-	-
Refresh	Αυτό το πρόγραμμα φρεσκάρει τα στεγνωμένα ρούχα σας με θερμό αέρα.	1,5	-	120	-
Extra Heat	Αυτό το πρόγραμμα έχει σχεδιαστεί για να μπορείτε να στεγνώνετε τα πλυμένα ρούχα σας σε θερμοκρασία υψηλότερη από άλλων κύκλων, κάτι που το κάνει ιδανικό για είδη όπως μωρουδιακά, εσώρουχα, πετσέτες και παρόμοια είδη.	5	800	235	-
Rapid	Χρησιμοποιήστε αυτό το πρόγραμμα για να έχετε δύο πουκάμισα έτοιμα για σιδέρωμα.	0,5	1200	50	-
Remote Cycle					
Bed Linen	Χρησιμοποιείτε το για να στεγνώνετε βαμβακερά και συνθετικά σετ κλινοσκεπασμάτων. Προσφέρει στέγνωμα για έως 2 σετ διπλών κλινοσκεπασμάτων.	3	800	135	-
Lingerie	Παρέχει υγιεινό στέγνωμα για τα εσώρουχά σας χάρη στην υψηλή θερμοκρασία.	2	1000	70	-
Sport	Χρησιμοποιήστε το για να στεγνώνετε τα ρούχα σας από συνθετικό ύφασμα, βαμβάκι ή ανάμικτα υφάσματα ή τα αδιάβροχα είδη όπως μπουφάν εργασίας, αδιάβροχο κλπ. Γυρίστε τα το μέσα έξω πριν το στέγνωμα.	2	1000	135	-
Delicates	Επιτρέπει ασφαλές στέγνωμα για κοντομάνικα φανελάκια, μπλούζες και πουκάμισα που στις οδηγίες πλυσίματος τους αναφέρεται ότι "επιτρέπεται μηχανικό στέγνωμα".	4	1000	125	-
Towels	Στέγνωμα πετσέτων, όπως πετσέτων κουζίνας, πετσέτων μπάνιου και πετσέτων χεριών.	5	1000	175	-

Τιμές κατανάλωσης ενέργειας				
Προγράμματα	Μέγιστο φορτίο (κιλά)	Ταχύτητα στύψιματος στο πλυντήριο (σ.α.λ.)	Κατά προσέγγιση ποσοτήτα υπολοίπου υγρασίας	Τιμή κατανάλωσης ενέργειας kWh
Cottons Eco**	9	1000	60%	1,22
Cottons Iron dry	9	1000	60%	1,00
Synthetics Cupboard Dry	4	800	40%	0,45
	*Αν στεγνώνετε συχνά το μέγιστο φορτίο 9 kg Βαμβακερών, συνιστούμε να συνδέσετε τον εύκαμπο σωλήνα αποστράγγισης για να μη χρειαστεί να σταματήσει το στεγνωτήριο στη διάρκεια του κύκλου για άδειασμα του δοχείου* (βλ. ενότητα "Σύνδεση στην αποχέτευση")			
*Η ικανότητα του προγράμματος Ετοιμοφόρετα να φέρει σε ετοιμοφόρετη κατάσταση ρούχα από 100% βαμβάκι, 100% πολυεστέρα, 100% βισκόζη και μείγμα 56% βαμβακιού - 44% πολυεστέρα (δράση κατά του σαλακώματος) εγκρίθηκε από το Ανεξάρτητο Ινστιτούτο Δοκιμών Υφασμάτων (Independent Institute of Textile Testing) στην Ευρώπη. Μπορείτε να σιδερώσετε τον γιακά, τα μανικέτια ή τα μανίκια αν επιθυμείτε.				

\*\*· Οι παραπάνω τιμές έχουν προσδιοριστεί υπό τυποποιημένες συνθήκες. Οι τιμές κατανάλωσης στην πράξη μπορεί να διαφέρουν από τις τιμές του πίνακα, ανάλογα με τον τύπο των ρούχων, τις στροφές στύψιματος στο πλυντήριο, τις συνθήκες περιβάλλοντος και τα επίπεδα τάσης.

\*\*\*Μπορείτε να ρυθμίσετε το πρόγραμμα «Βαμβακερά Στεγνά για σιδέρωμα» επιλέγοντας το πρόγραμμα «Βαμβακερά» στον πίνακα ελέγχου και κατόπιν επιλέγοντας το επίπεδο στεγνώματος « Στεγνά για σιδέρωμα» χρησιμοποιώντας το κουμπί επιλογής επιπέδου

EL				
Γενικά προγράμματα				
Προγράμματα	Μέγιστο φορτίο (κιλά)	Διάρκεια προγράμματος (ώρες:λεπτά)	Κατανάλωση ενέργειας (kWh)	
Βαμβακερά Οικ.	9	4:30	1,22	
Βαμβακερά Οικ.	4,5	2:40	0,66	
Βαμβακερά, στεγνά για σιδέρωμα	9	3:15	1,00	
Βαμβακερά, στεγνά για σιδέρωμα	4,5	1:57	0,48	
Βαμβακερά Στεγνά για φύλαξη	9	4:40	1,27	
Βαμβακερά Στεγνά για φύλαξη	4,5	2:50	0,70	
Βαμβακερά Στεγνά για φύλαξη +	9	4:50	1,31	
Βαμβακερά Στεγνά για φύλαξη +	4,5	3:00	0,74	
Βαμβακερά Στεγνά για φύλαξη ++	9	5:00	1,36	
Βαμβακερά Στεγνά για φύλαξη ++	4,5	3:10	0,78	
Συνθετικά Στεγνά για σιδέρωμα	9	1:20	0,38	
Συνθετικά, στεγνά για φύλαξη	9	1:35	0,45	
Συνθετικά Στεγνά για φύλαξη +	9	1:45	0,50	
Συνθετικά Στεγνά για φύλαξη ++	9	-	-	
Ευπαθή	2	-	-	
Προστασία Μάλλινων	1,5	2:28	1,30	
Οι τιμές που αναφέρονται για προγράμματα άλλα από το πρόγραμμα Eco είναι μόνο ενδεικτικές.				
Διαφορετικοί τρόποι λειτουργίας				
Κατανάλωση ρεύματος (W)	Κατάσταση εκτός λειτουργίας (W) (αν διατίθεται)	Κατάσταση καθυστέρησης λειτουργίας (W) (αν διατίθεται)	Κατάσταση αναμονής (W) (αν διατίθεται)	Κατάσταση αναμονής με λειτουργία συνδεσιμότητας (W) (αν διατίθεται)
	0,50	4,00	0,50	2,00
Ηχητικές εκπομπές αερόφερτου θορύβου του κύκλου στεγνώματος dB(A):				60

## 6.5 Βοηθητικές λειτουργίες Επίπεδο στεγνώματος

Το κουμπί Επίπεδο στεγνώματος χρησιμοποιείται για να ρυθμιστεί το επιθυμητό επίπεδο στεγνώματος. Η διάρκεια του προγράμματος μπορεί να αλλάξει ανάλογα με την επιλογή αυτή.

Μπορείτε να ενεργοποιήσετε αυτή τη λειτουργία μόνο πριν την έναρξη του προγράμματος.

## Αποτροπή τσαλακώματος

Μπορείτε να ενεργοποιήσετε τη λειτουργία αποτροπής τσαλακώματος πατώντας το κουμπί επιλογής αποτροπής τσαλακώματος. Αν δεν πρόκειται να αφαιρέσετε τα ρούχα αμέσως μετά την ολοκλήρωση του προγράμματος, μπορείτε να χρησιμοποιήσετε τη λειτουργία Αποτροπής τσαλακώματος για να αποτρέψετε το τσαλάκωμα των ρούχων σας.

## Ηχητική ειδοποίηση

Το στεγνωτήριο παράγει μια ηχητική ειδοποίηση όταν ολοκληρώνεται το πρόγραμμα. Πατήστε το κουμπί "Ηχητική ειδοποίηση" αν δεν επιθυμείτε ηχητική ειδοποίηση. Όταν πατήσετε το κουμπί ηχητικής ειδοποίησης, η λυχνία σβήνει και δεν παράγεται ήχος όταν τελειώσει το πρόγραμμα.

Μπορείτε να επιλέξετε αυτή τη λειτουργία πριν αρχίσει ή αφού αρχίσει το πρόβλημα.

## Χαμηλή θερμοκρασία

Μπορείτε να ενεργοποιήσετε αυτή τη λειτουργία μόνο πριν την έναρξη ενός προγράμματος. Μπορείτε να ενεργοποιήσετε αυτή τη λειτουργία αν θέλετε να στεγνώσετε τα ρούχα σας σε χαμηλότερη θερμοκρασία. Η διάρκεια του προγράμματος θα είναι μεγαλύτερη αν ενεργοποιηθεί η λειτουργία.

## Ώρα λήξης

Με τη λειτουργία Ώρας λήξης μπορείτε να καθυστερήσετε την ώρα λήξης του προγράμματος για έως 24 ώρες.

1. Ανοίξτε την πόρτα φόρτωσης της συσκευής και τοποθετήστε τα ρούχα.
2. Επιλέξτε το πρόγραμμα στεγνώματος.
3. Πατήστε το κουμπί επιλογής Ώρας λήξης και ρυθμίστε τον χρόνο καθυστέρησης που επιθυμείτε. Ανάβει η λυχνία LED Ώρας λήξης. (Αν κρατήσετε πατημένο το κουμπί, η Ώρα λήξης προχωρά συνεχώς).

4. Πατήστε το κουμπί Έναρξης / Αναμονής. Αρχίζει η αντίστροφη μέτρηση του χρόνου καθυστέρησης. Στο μέσον του εμφανιζόμενου χρόνου καθυστέρησης αναβοσβήνει το σύμβολο "·".

Μπορείτε να προσθέσετε ή να αφαιρέσετε ρούχα εντός του χρόνου καθυστέρησης. Ο εμφανιζόμενος χρόνος είναι το άθροισμα του κανονικού χρόνου στεγνώματος και του χρόνου καθυστέρησης. Η λυχνία LED Ώρας λήξης θα σβήσει στο τέλος της αντίστροφης μέτρησης, το στέγνωμα θα αρχίσει και θα ανάψει η LED στεγνώματος.

## Αλλαγή της ώρας λήξης

Αν θέλετε να αλλάξετε την καθυστέρηση στη διάρκεια της αντίστροφης μέτρησης:

Θέστε το πρόγραμμα σε παύση και περιστρέψτε το κουμπί On/Off/ Επιλογής προγράμματος και ακυρώστε το πρόγραμμα. Επιλέξτε το επιθυμητό πρόγραμμα και επαναλάβετε τη διαδικασία επιλογής Ώρας λήξης.

Ακύρωση της λειτουργίας ώρας λήξης

Εάν θελήσετε να ακυρώσετε την αντίστροφη μέτρηση του χρόνου καθυστέρησης και να ξεκινήσετε αμέσως το πρόγραμμα:

Θέστε το πρόγραμμα σε παύση και περιστρέψτε το κουμπί On/Off/ Επιλογής προγράμματος και ακυρώστε το πρόγραμμα. Επιλέξτε το πρόγραμμα που επιθυμείτε και πατήστε το κουμπί "Έναρξη/ Παύση".

## Φωτισμός τυμπάνου

Πατώντας αυτό το κουμπί μπορείτε να ενεργοποιείτε και να απενεργοποιείτε τον φωτισμό του τυμπάνου. Ο φωτισμός ανάβει όταν πατηθεί το κουμπί και σβήνει μετά από έναν ορισμένο χρόνο.

## 6.6 Προειδοποιητικές ενδείξεις

Οι προειδοποιητικές ενδείξεις μπορεί να διαφέρουν ανάλογα με το μοντέλο του στεγνωτηρίου σας.

## Καθαρισμός του φίλτρου

Όταν ολοκληρωθεί το πρόγραμμα, ανάβει η προειδοποιητική ένδειξη για καθαρισμό του φίλτρου.

## Δοχείο νερού

Αν το δοχείο νερού γεμίσει ενώ είναι σε εξέλιξη το πρόγραμμα, η προειδοποιητική ένδειξη αρχίζει να αναβοσβήνει και η συσκευή μεταβαίνει σε κατάσταση αναμονής. Σε αυτή την περίπτωση, αδειάστε το δοχείο νερού και ξεκινήστε το πρόγραμμα πιέζοντας το κουμπί Έναρξης/ Αναμονής. Η προειδοποιητική ένδειξη σβήνει και το πρόγραμμα συνεχίζεται από το σημείο που σταμάτησε.

## Καθαρισμός του συρταριού φίλτρου/εναλλάκτη θερμότητας

Το προειδοποιητικό σύμβολο αναβοσβήνει περιοδικά για να υπενθυμίσει ότι το συρτάρι φίλτρου χρειάζεται καθαρισμό.

### 6.7 Εκκίνηση του προγράμματος

Πατήστε το κουμπί Έναρξης/ Αναμονής για να ξεκινήσετε το πρόγραμμα.

Οι ενδεικτικές λυχνίες Έναρξης/ Αναμονής και Στεγνώματος θα ανάψουν για να υποδείξουν ότι το πρόγραμμα ξεκίνησε.

### 6.8 Κλειδωμα για παιδιά

Το στεγνωτήριο διαθέτει λειτουργία κλειδώματος για παιδιά η οποία εμποδίζει τη διακοπή της ροής προγράμματος όταν πατηθούν τα κουμπιά κατά τη διάρκεια ενός προγράμματος. Όταν έχει ενεργοποιηθεί το κλειδωμα για παιδιά, όλα τα κουμπιά στον πίνακα είναι απενεργοποιημένα εκτός από το κουμπί On/Off/ Επιλογής προγράμματος.

Πατήστε το κουμπί Ηχητικής ειδοποίησης για 3 δευτερόλεπτα για να ενεργοποιήσετε το κλειδωμα για παιδιά.

Το κλειδωμα για παιδιά πρέπει να απενεργοποιηθεί για να μπορείτε να ξεκινήσετε ένα νέο πρόγραμμα αφού ολοκληρωθεί το τρέχον πρόγραμμα ή για να μπορείτε να επεμβείτε στο πρόγραμμα. Για να απενεργοποιήσετε το κλειδωμα για παιδιά, κρατήστε τα ίδια κουμπιά πατημένα για 3 δευτερόλεπτα.

Όταν είναι ενεργοποιημένο το κλειδωμα για παιδιά, ενεργοποιείται στην οθόνη η προειδοποιητική ένδειξη κλειδώματος για παιδιά.

Όταν είναι ενεργό το κλειδωμα για παιδιά:

Το στεγνωτήριο είναι σε λειτουργία, ή είναι σε κατάσταση αναμονής και τα σύμβολα ένδειξης δεν θα αλλάζουν με αλλαγή της θέσης του κουμπιού επιλογής προγράμματος.

Όταν το στεγνωτήριο είναι σε λειτουργία και το κλειδωμα για παιδιά είναι ενεργό, αν γυρίσει κάποιος το κουμπί επιλογής προγράμματος θα ακουστεί ένας διπλός ήχος μπιπ. Αν ακυρωθεί το κλειδωμα για παιδιά χωρίς να περιστραφεί το κουμπί επιλογής προγράμματος πίσω στην αρχική του θέση, το πρόγραμμα θα τερματιστεί επειδή έχει περιστραφεί το κουμπί επιλογής προγράμματος.

### 6.9 Αλλαγή του προγράμματος μετά την έναρξή του

Μπορείτε να αλλάξετε το πρόγραμμα που επιλέξατε για να στεγνώσετε τα ρούχα σας και αφού έχει αρχίσει να λειτουργεί το στεγνωτήριο.

- Για παράδειγμα, θέστε το πρόγραμμα σε παύση και γυρίστε το κουμπί On/Off/ Επιλογής προγράμματος για να επιλέξετε το πρόγραμμα Πρόσθετο στέγνωμα αντί για το Στεγνά για σίδερο.
- Πατήστε το κουμπί Έναρξης/ Αναμονής για να ξεκινήσετε το πρόγραμμα.

Προσθήκη και αφαίρεση ρούχων στην κατάσταση αναμονής

Αν θέλετε να προσθέσετε ή να αφαιρέσετε ρούχα στο/ από το στεγνωτήριο αφού έχει αρχίσει το πρόγραμμα στεγνώματος:

- Πατήστε το κουμπί Έναρξης/ Αναμονής για να θέσετε το στεγνωτήριο σε κατάσταση Αναμονής. Το στέγνωμα σταματά.
- Ανοίξτε την πόρτα φόρτωσης ενώ η συσκευή είναι σε κατάσταση Αναμονής, και κλείστε την πόρτα αφού αφαιρέσετε ή προσθέσετε ρούχα.
- Πατήστε το κουμπί Έναρξης/ Αναμονής για να ξεκινήσετε το πρόγραμμα.

Η προσθήκη ρούχων μετά την έναρξη της διαδικασίας στεγνώματος μπορεί να έχει ως αποτέλεσμα τα στεγνά ρούχα μέσα στο στεγνωτήριο να αναμιχθούν με τα υγρά ρούχα που προσθέσατε και τα ρούχα να είναι ακόμα υγρά στο τέλος της διαδικασίας. Η προσθήκη ή αφαίρεση ρούχων κατά το στέγνωμα μπορεί να επαναληφθεί όσες φορές θέλετε. Ωστόσο, αυτό θα διακόπτει συνεχώς τη διαδικασία στεγνώματος, και επομένως θα αυξήσει τη διάρκεια του προγράμματος και την κατανάλωση ενέργειας. Επομένως, συνιστάται να προσθέτετε τα ρούχα πριν την έναρξη του προγράμματος. Αν επιλέξετε νέο πρόγραμμα περιστρέφοντας το κουμπί επιλογής προγράμματος ενώ το στεγνωτήριο είναι σε αναμονή, το πρόγραμμα που είναι σε εξέλιξη τερματίζεται.

Μην αγγίζετε την εσωτερική επιφάνεια του τυμπάνου κατά την προσθήκη ή αφαίρεση ρούχων ενώ είναι σε εξέλιξη ένα πρόγραμμα. Η επιφάνεια του τυμπάνου είναι καυτή.

## 6.10 Ακύρωση του προγράμματος

Αν θέλετε να ακυρώσετε το πρόγραμμα και να τερματίσετε τον κύκλο στεγνωμάτος για οποιονδήποτε λόγο αφού έχει αρχίσει να λειτουργεί το στεγνωτήριο, θέστε το πρόγραμμα σε παύση και περιστρέψτε το κουμπί On/Off/ Επιλογής προγράμματος, και το πρόγραμμα θα τερματιστεί.

Το εσωτερικό του στεγνωτηρίου θα βρίσκεται σε πολύ υψηλή θερμοκρασία αν ακυρώσετε το πρόγραμμα κατά τη λειτουργία της συσκευής, επομένως εκτελέστε το πρόγραμμα φρεσκαρίσματος για να επιτρέψετε την ψύξη του.

## 6.11 Τέλος του προγράμματος

Όταν ολοκληρωθεί το πρόγραμμα, στις ενδείξεις παρακολούθησης προγράμματος ανάβουν οι λυχνίες LED Τέλους/ Αποτροπής τσαλακώματος και Προειδοποίησης καθαρισμού φίλτρου χνουδιού. Τότε μπορείτε να ανοίξετε την πόρτα φόρτωσης και το στεγνωτήριο είναι έτοιμο για καινούργιο κύκλο λειτουργίας.

Γυρίστε το κουμπί On/Off/ Επιλογής προγράμματος στη θέση On/Off για να απενεργοποιήσετε το στεγνωτήριο.

Αν είναι ενεργή η λειτουργία Αποτροπής τσαλακώματος και δεν αφαιρέσετε τα ρούχα μετά την ολοκλήρωση του προγράμματος, ενεργοποιείται η λειτουργία αποφυγής τσαλακώματος για 2 ώρες για να αποτραπεί το τσαλακώμα των ρούχων που έχουν παραμείνει μέσα στη συσκευή. Το πρόγραμμα αυτό περιστρέφει τα ρούχα σε διαστήματα 10 λεπτών για να μην τα αφήσει να τσαλακωθούν.

## 6.12 Λειτουργία Αρωματισμού

Αν το στεγνωτήριό σας έχει λειτουργία αρωματισμού, διαβάστε το εγχειρίδιο ProScent για να χρησιμοποιήσετε αυτή τη λειτουργία.

## 6.13 Γενική περιγραφή προγραμμάτων ατμού

### Προγράμματα ατμού

Μπορείτε να χρησιμοποιήσετε τη λειτουργία ατμού σε προγράμματα που επισημαίνονται με μπλε γραμμή στον πίνακα της συσκευής σας. Απαιτείται να χρησιμοποιήσετε την ομαδοποίηση στεγνωμάτος για τα ρούχα σας ανάλογα με τους τύπους και τα πάχη τους όταν χρησιμοποιείτε ένα πρόγραμμα με τη λειτουργία ατμού ενεργή. Τα προγράμματα με ατμό δεν είναι κατάλληλα για μάλλινα, δερμάτινα ή για ρούχα που περιέχουν μεταλλικά μέρη. Μπορεί να παράγεται πρόσθετος θόρυβος κατά την παραγωγή ατμού στα προγράμματα με ατμό. Ανάλογα με τον τύπο και την ποσότητα των ρούχων καθώς και το επιλεγμένο πρόγραμμα, το αποτέλεσμα των διαδικασιών κατά του τσαλακώματος και αφαίρεσης οσμών μπορεί να διαφέρει. Όταν ολοκληρώνονται τα προγράμματα με ατμό, πρέπει να αφαιρέτε τα ρούχα αμέσως και να τα κρεμάτε σε κρεμάστρα.

### Προετοιμασία της συσκευής

Πρέπει να γεμίσει το δοχείο ατμού πριν την αρχική χρήση των προγραμμάτων με λειτουργία ατμού. Επομένως, όταν χρησιμοποιείτε τη συσκευή για πρώτη φορά, απαιτείται να στεγνώσετε τα ρούχα με πρόγραμμα χωρίς λειτουργία ατμού ή πρόγραμμα με τη λειτουργία ατμού ανενεργή.

### Πώς να ενεργοποιήσετε το πρόγραμμα ατμού:

Όταν ενεργοποιείτε τη συσκευή και περιστρέψετε τον επιλογέα προγράμματος στα προγράμματα “Ετοιμοφόρετα” ή “Φρεσκάρισμα με ατμό”, θα ανάψει η ένδειξη που δείχνει η εικόνα.



Αυτό το σύμβολο δείχνει ότι μπορείτε να εκτελέσετε το πρόγραμμα στεγνωμάτος με μέγιστο φορτίο 1,5 κιλού (6 τεμαχίων). Για να μπορείτε να στεγνώσετε 1 τεμάχιο ή 3 τεμάχια ρούχων, πρέπει να πατήσετε την επιλογή “Ατμός” στην οθόνη για να πραγματοποιήσετε την απαιτούμενη προσαρμογή στις ρυθμίσεις βαθμού στεγνωμάτος.



3 κοιλιάρια



1 κοιλιάρια

Θα χρειαστεί να πατήσετε την επιλογή "Ατμός" στην οθόνη για να μπορείτε να ενεργοποιήσετε τη λειτουργία ατμού στα προγράμματα Ανάμικτα, Τζιν, Βαμβακερά, Οικονομικό Βαμβακερά και Συνθετικά. Όταν πατήσετε αυτό το κουμπί, θα ενεργοποιηθεί η λειτουργία ατμού, θα εμφανιστεί το σύμβολο που φαίνεται παρακάτω και η διάρκεια του προγράμματος θα αλλάξει.

Όταν πατήσετε αυτό το κουμπί, θα ενεργοποιηθεί η λειτουργία ατμού, θα εμφανιστεί το σύμβολο που φαίνεται παρακάτω και η διάρκεια του προγράμματος θα αλλάξει.



Μπορείτε να ξεκινήσετε το πρόγραμμα πατώντας το κουμπί Έναρξη/Παύση όταν δείτε να εμφανίζεται το σύμβολο και η λειτουργία ατμού έχει ενεργοποιηθεί.

Αν το δοχείο ατμού είναι κενό, θα αναβοσβήνει το εικονίδιο που φαίνεται παρακάτω. Απαιτείται να στεγνώσετε τα ρούχα με τη λειτουργία ατμού ανενεργή, για να γεμίσει το δοχείο.



## 6.14 Λειτουργία HomeWhiz

Αρχικά πρέπει να εγκατασταθεί στο τηλέφωνό σας η εφαρμογή HomeWhiz.

Οι λεπτομερείς πληροφορίες σχετικά με την εφαρμογή HomeWhiz είναι διαθέσιμες στη διεύθυνση <https://www.homewhiz.com/>

Η κατανάλωση ενέργειας ενδέχεται να διαφέρει ανάλογα με το αν η σύνδεση στο δίκτυο είναι ενεργή ή όχι, σύμφωνα με τις τιμές στον πίνακα «Επιλογή προγράμματος και κατανάλωση».

Ενεργοποιήστε το Bluetooth στο τηλέφωνό σας.

Θέστε το κουμπί επιλογής προγράμματος στη λειτουργία απενεργοποίησης (Off).

Πατήστε μαζί για 3 δευτερόλεπτα το κουμπί για το επίπεδο στεγνώματος και το κουμπί του τηλεχειρισμού. Σε αυτό το διάστημα στην οθόνη εμφανίζεται η ένδειξη 3-2-1. Στη συνέχεια, στην οθόνη εμφανίζεται η παρακάτω εικόνα.

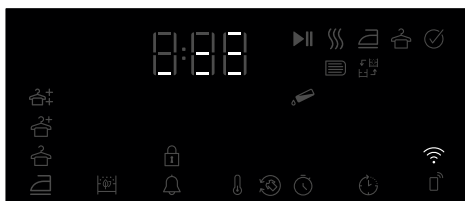

Επιλέξτε το μοντέλο προϊόντος που θέλετε να προσθέσετε από την εφαρμογή με την επιλογή Συσκευές->Προσθήκη συσκευών->Συσκευές καθαρισμού->Στεγνωτήριο

Προσθέστε τον αριθμό αποθέματος του προϊόντος επιλέγοντας WiFi και Bluetooth.

Τα διαθέσιμα δίκτυα WiFi εμφανίζονται στην οθόνη. Αφού επιλέξετε την Έναρξη προσθήκης, επιλέξτε το δίκτυο που θέλετε να προσθέσετε και εισαγάγετε τον κωδικό πρόσβασης δικτύου.

Η οθόνη του προϊόντος κλείνει μετά την ολοκλήρωση της εγκατάστασης και στην εφαρμογή ζητείται να επιλέξετε τον χώρο στον οποίο θα προστεθεί το προϊόν.

## Ενεργοποίηση/ απενεργοποίηση του Wi-Fi

Αν το Wi-Fi είναι απενεργοποιημένο και το εικονίδιο δεν είναι αναμμένο, πατήστε παρατεταμένα το κουμπί Τηλεχειρισμός για 3 δευτερόλεπτα, για να ενεργοποιήσετε το Wi-Fi.

Αν το Wi-Fi είναι ενεργό (το εικονίδιο είτε είναι σταθερά αναμμένο είτε αναβοσβήνει), πατήστε παρατεταμένα το κουμπί Τηλεχειρισμός για 3 δευτερόλεπτα, για να απενεργοποιήσετε τη λειτουργία Wi-Fi.

## Χρήση της απομακρυσμένης σύνδεσης:

Θέστε το προϊόν σε λειτουργία Λήψης προγράμματος. Παρατηρήστε ότι το εικονίδιο WiFi είναι αναμμένο, εάν το WiFi είναι ενεργοποιημένο στο προϊόν.

Εάν το WiFi είναι απενεργοποιημένο και το εικονίδιο δεν είναι αναμμένο, πατήστε το κουμπί του τηλεχειρισμού για 3 δευτερόλεπτα για να ενεργοποιήσετε το WiFi.

Πατήστε το κουμπί του τηλεχειρισμού για να επιτρέψετε τον τηλεχειρισμό του προϊόντος, ενώ το WiFi είναι ενεργοποιημένο.

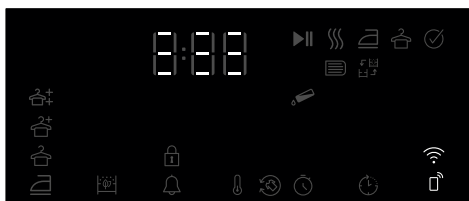

Μπορείτε να ελέγξετε το προϊόν από απόσταση μπαίνοντας στην εφαρμογή HomeWhiz, ενόσω είναι ενεργός ο τηλεχειρισμός.

Οι λεπτομερείς πληροφορίες σχετικά με την εφαρμογή HomeWhiz είναι διαθέσιμες στη διεύθυνση <https://www.homewhiz.com/>

## Διαγραφή του προϊόντος από το δίκτυο:

Όταν τα κουμπιά χρονικής καθυστέρησης και WiFi πατηθούν για 5 δευτερόλεπτα, ενώ το προϊόν είναι ενεργοποιημένο, στην οθόνη εκτελείται αντίστροφη μέτρηση από το 5. Όταν ακουστεί το ηχητικό σήμα, το προϊόν διαγράφεται από το δίκτυο και το WiFi απενεργοποιείται.

Ο τηλεχειρισμός ακυρώνεται όταν ανοίξετε την πόρτα. Ο τηλεχειρισμός ακυρώνεται όταν γυρίσετε το κουμπί προγράμματος

Εάν το εικονίδιο WiFi είναι συνεχώς αναμμένο, αυτό σημαίνει ότι είναι ενεργό και συνδεδεμένο στο δίκτυο. Αν το εικονίδιο WiFi αναβοσβήνει συνεχώς, αυτό σημαίνει ότι είναι ενεργό και προσπαθεί να συνδεθεί στο δίκτυο. Δεν μπορείτε να συνδεθείτε στο προϊόν, εκτός εάν είναι συνεχώς αναμμένο

Η σύνδεση με το προϊόν επιτρέπεται εάν το εικονίδιο του τηλεχειρισμού είναι ενεργό και το εικονίδιο WiFi είναι συνεχώς αναμμένο.



Apple App Store για τις συσκευές με λειτουργικό σύστημα iOS



Google Play Store για τις συσκευές με λειτουργικό σύστημα Android

## Λήψη της εφαρμογής HomeWhiz

Μπορείτε να λάβετε την εφαρμογή HomeWhiz από τα καταστήματα εφαρμογών της συσκευής σας. Μπορείτε να χρησιμοποιήσετε τους παρακάτω κωδικούς QR για ταχύτερη πρόσβαση στις εφαρμογές.

## 7 Συντήρηση και καθαρισμός

Διαβάστε πρώτα την ενότητα "Οδηγίες ασφαλείας"!

Αν το προϊόν καθαρίζεται τακτικά, η διάρκεια ζωής του θα είναι αυξημένη και τα συνήθη προβλήματα θα είναι μειωμένα.

Η συσκευή δεν πρέπει να είναι συνδεδεμένη στο ρεύμα κατά τις εργασίες συντήρησης και καθαρισμού (του πίνακα ελέγχου, του κυρίως σώματος κλπ.).

### 7.1 Φίλτρο ιών/ Εσωτερική επιφάνεια πόρτας φόρτωσης

Οι τρίχες και οι ίνες που διαχωρίζονται από τα ρούχα κατά τη διαδικασία στεγνώματος συγκρατούνται από το φίλτρο ιών.

Μετά από κάθε κύκλο στεγνώματος, καθαρίζετε το φίλτρο ιών και την εσωτερική επιφάνεια της πόρτας φόρτωσης.

Μπορείτε να καθαρίσετε την υποδοχή του φίλτρου με ηλεκτρική σκούπα.

Για να καθαρίσετε το φίλτρο ιών:

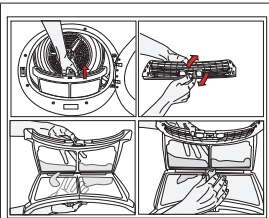

1. Ανοίξτε την πόρτα φόρτωσης.
2. Τραβήξτε το φίλτρο ιών προς τα πάνω για να το αφαιρέσετε και να το ανοίξετε.

3. Καθαρίστε τυχόν πούπουλα, ίνες και συσσωρεύσεις βαμβακιού με τα χέρια σας ή με ένα απαλό πανί.
4. Κλείστε το φίλτρο ιών και τοποθετήστε το στη θέση του.

Καθαρίστε το εσωτερικό της πόρτας φόρτωσης, καθώς και το στεγανοποιητικό της.

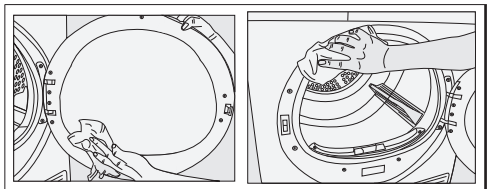

### 7.2 Καθαρισμός των αισθητήρων

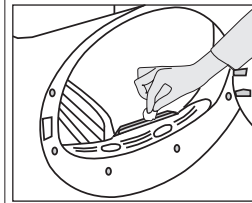

Στο μηχάνημα υπάρχουν αισθητήρες υγρασίας οι οποίοι ανιχνεύουν αν τα ρούχα είναι στεγνά ή όχι.

Για να καθαρίσετε τους αισθητήρες:

1. Ανοίξτε την πόρτα φόρτωσης της συσκευής.
2. Αν το εσωτερικό της συσκευής είναι ακόμα σε υψηλή θερμοκρασία λόγω του στεγνώματος που μόλις προηγήθηκε, περιμένετε πρώτα να κρυώσει.
3. Καθαρίστε τις μεταλλικές επιφάνειες του αισθητήρα με ένα μαλακό πανί το οποίο έχετε υγράνει ελαφρά με ξύδι, και κατόπιν στεγνώστε τις.

Καθαρίζετε τις μεταλλικές επιφάνειες του αισθητήρα 4 φορές το χρόνο.

Μη χρησιμοποιείτε μεταλλικά εργαλεία για να καθαρίσετε τις μεταλλικές επιφάνειες του αισθητήρα.

Λόγω του κινδύνου φωτιάς και έκρηξης, μη χρησιμοποιείτε διαλύτες, καθαριστικά ή παρόμοια υλικά για να καθαρίζετε αισθητήρες!

### 7.3 Αδειασμα του δοχείου νερού

Αδειάζετε το δοχείο νερού μετά από κάθε κύκλο στεγνώματος.

Το νερό από τη συμπύκνωση δεν είναι πόσιμο!

Ποτέ μην αφαιρέσετε το δοχείο νερού ενώ βρίσκεται σε λειτουργία το πρόγραμμα!

Αν ξεχάσετε να αδειάσετε το δοχείο νερού, στους επόμενους κύκλους στεγνώματος η συσκευή θα σταματήσει να λειτουργεί όταν γεμίσει τελείως το δοχείο

νερού, και θα αναβοσβήνει το προειδοποιητικό εικονίδιο Δοχείου νερού. Σε αυτή την περίπτωση, αδειάστε το δοχείο νερού και πατήστε το κουμπί Έναρξης / Αναμονής / Ακύρωσης για να συνεχιστεί η διαδικασία στεγνώματος.

Για να αδειάσετε το δοχείο νερού:

1. Τραβήξτε προσεκτικά το δοχείο νερού έξω από το συρτάρι του.

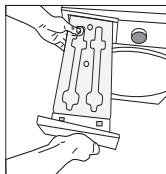

2. Αδειάστε το δοχείο νερού.

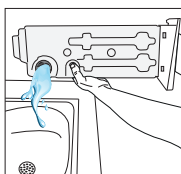

3. Αν έχει συσσωρευτεί χνούδι στο χωνί του δοχείου νερού, αφαιρέστε το πλένοντάς το σε τρεχούμενο νερό.

4. Τοποθετήστε το δοχείο νερού πάλι στη θέση του.

## 7.4 Καθαρισμός του συρταριού φίλτρου

Τα χνούδια και οι ίνες που δεν μπόρεσε να συγκρατήσει το φίλτρο ινών, παγιδεύονται μέσα στο συρτάρι φίλτρου πίσω από το προστατευτικό κάλυμμα δαπέδου.

Μην παραλείπετε ποτέ να καθαρίζετε το συρτάρι φίλτρου μετά από κάθε διαδικασία στεγνώματος.

Για να καθαρίσετε το συρτάρι φίλτρου:

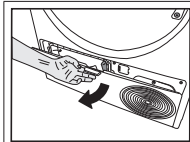

Ανοίξτε την προστατευτική πλάκα δαπέδου τραβώντας το κουμπί της

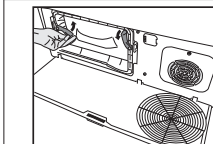

Μετακινήστε τους σύρτες για να ανοίξετε το κάλυμμα εκτροπέα αέρα.

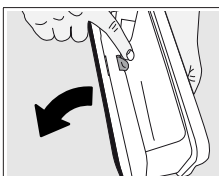

Ανοίξτε το συρτάρι φίλτρου πιέζοντας το κουμπί.



Καθαρίστε τυχόν χνούδια, ίνες και συσσωρευμένες βαμβακιού από το πλέγμα φίλτρου με το χέρι ή με ένα απαλό πανί.

Αν παρατηρήσετε πάνω στο πλέγμα φίλτρου μια στρώση που μπορεί να προκαλέσει έμφραξη, καθαρίστε αυτή τη στρώση με το χέρι σας ή με τη βούρτσα πάνω στον εκτροπέα αέρα.

Μπορείτε επίσης να καθαρίσετε τρίχες και ίνες από τα φίλτρα χρησιμοποιώντας ηλεκτρική σκούπα.

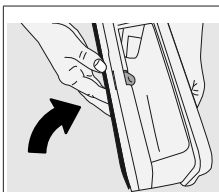

Κλείστε το κουμπί συρταριού φίλτρου ώστε να ασφαλίσει.

Τα ακάθαρτα φίλτρα ινών και συρτάρια φίλτρου θα έχουν σαν συνέπεια μεγαλύτερους χρόνους στεγνώματος και μεγαλύτερη κατανάλωση ενέργειας.

## 7.5 Καθαρισμός του συμπυκνωτή

Τρίχες και ίνες που δεν συσσωρεύονται από το φίλτρο ινών θα συσσωρευτούν πάνω στη μεταλλική επιφάνεια του συμπυκνωτή πίσω από τον εκτροπέα αέρα. Αυτές οι ίνες πρέπει να καθαρίζονται τακτικά.

Αν αναβοσβήνει το εικονίδιο καθαρισμού συμπυκνωτή, ελέγξτε τη μεταλλική επιφάνεια. Απομακρύνετε όλα τα χνούδια κλπ. Πρέπει να ελέγχεται τουλάχιστον κάθε 6 μήνες.

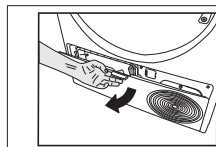

Ανοίξτε την προστατευτική πλάκα δαπέδου τραβώντας το κουμπί της.

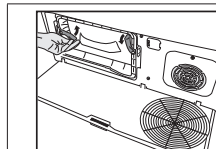

Μετακινήστε τους σύρτες για να ανοίξετε το κάλυμμα εκτροπέα αέρα.

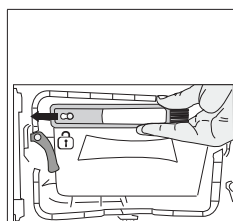

Τραβήξτε τη βούρτσα προς τα αριστερά για να την αφαιρέσετε. Μπορείτε να χρησιμοποιείτε τη βούρτσα καθαρισμού για να καθαρίζετε το φίλτρο, τη μεταλλική επιφάνεια συμπύκνωσης και τις ίνες που συσσωρεύονται πάνω στην πόρτα φόρτωσης.

Η βούρτσα καθαρισμού βρίσκεται μέσα στη σακούλα εντύπων της συσκευής. Πάρτε τη βούρτσα από τη σακούλα εντύπων και τοποθετήστε την στη θέση της πάνω στο εκτροπέα αέρα για φύλαξή της.

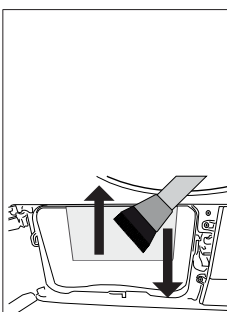

Καθαρίζετε τις ίνες από τη μεταλλική επιφάνεια του συμπυκνωτή χρησιμοποιώντας ένα ελαφρά υγρό πανί ή τη βούρτσα στον εκτροπέα αέρα, χρησιμοποιώντας κατεύθυνση κίνησης πάνω - κάτω. Μην καθαρίζετε σε κατεύθυνση αριστερά - δεξιά επειδή έτσι θα προκληθεί ζημιά στις μεταλλικές πλάκες του συμπυκνωτή. Μπορείτε για τον καθαρισμό να χρησιμοποιείτε ηλεκτρική σκούπα με βούρτσα. Αν η ηλεκτρική σκούπα δεν διαθέτει βούρτσα, δεν πρέπει να χρησιμοποιείται για τον καθαρισμό του συμπυκνωτή.

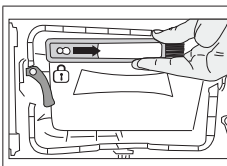

Μετά τον καθαρισμό του φίλτρου, της πόρτας και του συμπυκνωτή, ασφαλίστε τη βούρτσα στη θέση της σύροντάς την προς τα δεξιά.

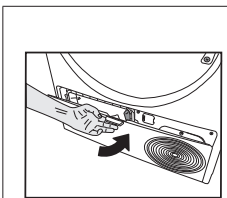

Αφού ολοκληρωθεί η διαδικασία καθαρισμού, τοποθετήστε το κάλυμμα εκτροπέα αέρα στη θέση του, μετακινήστε τους σύρτες για να το κλείσετε και κλείστε την προστατευτική πλάκα δαπέδου.

Μπορείτε να πραγματοποιήσετε τον καθαρισμό και με το χέρι, εφόσον φοράτε προστατευτικά γάντια. Μην επιχειρήσετε καθαρισμό με γυμνά χέρια. Τα πτερύγια του συμπυκνωτή μπορεί να τραυματίσουν τα χέρια σας. Ο καθαρισμός σε κατεύθυνση από αριστερά προς τα δεξιά μπορεί να προξενήσει ζημιά στα πτερύγια του συμπυκνωτή. Αυτό μπορεί να προκαλέσει προβλήματα στο στέγνωμα.

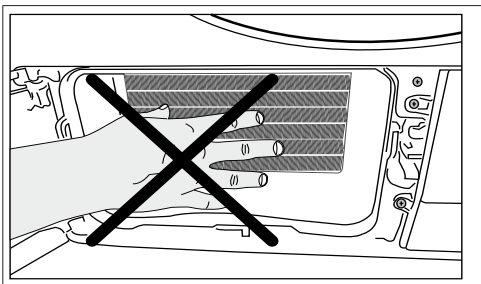

Όταν αφαιρεθεί το κάλυμμα του εκτροπέα αέρα, είναι φυσιολογικό να υπάρχει νερό στο πλαστικό τμήμα μπροστά από τον συμπυκνωτή.

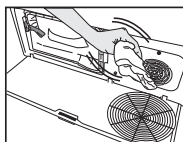

Αν εντοπίσετε συσσώρευση ινών πάνω στο κάλυμμα ανεμιστήρα και στην προστατευτική πλάκα δαπέδου, αφαιρέστε τις ίνες με ένα πανί.

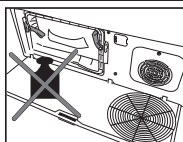

Μην τοποθετείτε καθόλου βάρος πάνω στην προστατευτική πλάκα δαπέδου όταν είναι ανοικτή.

Μη χρησιμοποιείτε υλικά που χαράζουν ή σύρμα καθαρισμού για να καθαρίζετε το τύμπανο

## 8 Αντιμετώπιση προβλημάτων

Το στέγνωμα διαρκεί πολύ χρόνο.
Ίσως είναι φραγμένοι οι πόροι του φίλτρου χνουδιού (εσωτερικού και εξωτερικού φίλτρου). >>> Μπορεί να καθαριστεί με ηλεκτρική σκούπα. Ίσως έχει φράξει η μπροστινή πλευρά του συμπυκνωτή. >>> Καθαρίστε την μπροστινή πλευρά του συμπυκνωτή. Ίσως είναι φραγμένες οι σχάρες αερισμού στο μπροστινό μέρος τη συσκευής. >>> Αφαιρέστε οποιοδήποτε αντικείμενο μπροστά από τις σχάρες αερισμού που εμποδίζει τον αερισμό. Ο αερισμός ίσως δεν επαρκεί αν το στεγνωτήριο είναι εγκατεστημένο σε στενό χώρο. Ανοίξτε την πόρτα ή τα παράθυρα για να εμποδίσετε την μεγάλη αύξηση της θερμοκρασίας του χώρου. Αν υπάρχει αισθητήρας υγρασίας: Ίσως έχουν συσσωρευτεί αποθέσεις αλάτων ασβεστίου πάνω στον αισθητήρα υγρασίας. >>> Καθαρίστε τον αισθητήρα υγρασίας. Ίσως το μηχάνημα έχει υπερφορτωθεί με ρούχα. >>> Μη φορτώνετε υπερβολικά το στεγνωτήριο. Ίσως το στύψιμο των ρούχων ήταν ανεπαρκές. >>> Στύβετε τα ρούχα σε υψηλότερες στροφές στο πλυντήριο.
Τα ρούχα βγαίνουν υγρά μετά τη διαδικασία στεγνώματος.
Ίσως δεν χρησιμοποιήθηκε το σωστό πρόγραμμα για τον τύπο των ρούχων. >>> Δείτε τις ετικέτες φροντίδας στα ρούχα και επιλέξτε ένα πρόγραμμα κατάλληλο για το είδος των ρούχων ή χρησιμοποιήστε προγράμματα μεγαλύτερης διάρκειας. Ίσως είναι φραγμένοι οι πόροι του φίλτρου χνουδιού (εσωτερικού και εξωτερικού φίλτρου). >>> Μπορεί να καθαριστεί με ηλεκτρική σκούπα. Ίσως έχει φράξει η μπροστινή πλευρά του συμπυκνωτή. >>> Καθαρίστε την μπροστινή πλευρά του συμπυκνωτή. Ίσως το μηχάνημα έχει υπερφορτωθεί με ρούχα. >>> Μη φορτώνετε υπερβολικά το στεγνωτήριο. Ίσως το στύψιμο των ρούχων ήταν ανεπαρκές. >>> Στύβετε τα ρούχα σε υψηλότερες στροφές στο πλυντήριο.
Το στεγνωτήριο δεν ενεργοποιείται ή δεν ξεκινά το πρόγραμμα. Το στεγνωτήριο δεν τίθεται σε λειτουργία όταν ενεργοποιείται.
Ίσως δεν έχει συνδεθεί το φινι ρευματοληψίας στην πρίζα. >>> Βεβαιωθείτε ότι έχει συνδεθεί το φινι ρευματοληψίας. Ίσως έχει μείνει ανοικτή η πόρτα φόρτωσης. >>> Βεβαιωθείτε ότι η πόρτα φόρτωσης έχει κλείσει σωστά. Ίσως δεν έχει ρυθμιστεί το πρόγραμμα ή δεν έχει πατηθεί το κουμπί Έναρξη / Παύση. >>> Βεβαιωθείτε ότι έχει ρυθμιστεί το πρόγραμμα και η συσκευή δεν είναι σε κατάσταση αναμονής. Ίσως έχει ενεργοποιηθεί το κλείδωμα για παιδιά. >>> Απενεργοποιήστε το κλείδωμα για παιδιά.
Το πρόγραμμα διακόπηκε χωρίς λόγο.
Ίσως δεν έχει κλείσει σωστά η πόρτα φόρτωσης. >>> Βεβαιωθείτε ότι η πόρτα φόρτωσης έχει κλείσει σωστά. Ίσως υπάρχει διακοπή ρεύματος. >>> Πατήστε το κουμπί Έναρξη / Παύση / Ακύρωση για να ξεκινήσει το πρόγραμμα. Ίσως είναι γεμάτο το δοχείο νερού. >>> Αδειάστε το δοχείο νερού.
Τα ρούχα έχουν μαζέψει, έχουν κομπιάσει ή έχουν υποστεί ζημιά.
Ίσως δεν χρησιμοποιήθηκε το σωστό πρόγραμμα για τον τύπο των ρούχων. Συμβουλευτείτε τις ετικέτες φροντίδας πάνω στα ρούχα και επιλέξτε πρόγραμμα κατάλληλο για τα ρούχα.
Τρέχει νερό από την πόρτα φόρτωσης.
Ίσως έχουν συσσωρευτεί χνουδία στις εσωτερικές επιφάνειες της πόρτας φόρτωσης και στις επιφάνειες της στεγανοποίησης της πόρτας φόρτωσης. >>> Καθαρίστε τις εσωτερικές επιφάνειες της πόρτας φόρτωσης και τις επιφάνειες της στεγανοποίησης της πόρτας φόρτωσης.
Η πόρτα φόρτωσης ανοίγει από μόνη της.
Ίσως δεν έχει κλείσει σωστά η πόρτα φόρτωσης. >>> Σπρώξτε την πόρτα φόρτωσης έως ότου την ακούσετε να κλείνει.
Είναι αναμμένο/ αναβοσβήνει το προειδοποιητικό σύμβολο δοχείου νερού.
Ίσως είναι γεμάτο το δοχείο νερού. >>> Αδειάστε το δοχείο νερού. Ίσως έχει τσακίσει ο εύκαμπτος σωλήνας εξόδου νερού. Αν το προϊόν είναι συνδεδεμένο απευθείας στην αποχέτευση, ελέγξτε τον εύκαμπτο σωλήνα εξόδου νερού.
Δεν ανάβει ο φωτισμός στο εσωτερικό του στεγνωτηρίου. (σε μοντέλα με λάμπες)
Ίσως να μην έχει ενεργοποιηθεί το στεγνωτήριο με χρήση του κουμπιού On/Off. >>> Ελέγξτε ότι το στεγνωτήριο έχει ενεργοποιηθεί. Ίσως έχει βλάβη ο λαμπτήρας. >>> Επικοινωνήστε με το Εξουσιοδοτημένο σέρβις για να αντικαταστήσει το λαμπτήρα.

Αναμμένο εικονίδιο ή λυχνία αποτροπής τσαλακώματος.
Μπορεί να είναι ενεργοποιημένη η λειτουργία αποτροπής τσαλακώματος που εμποδίζει το τσαλάκωμα των ρούχων μέσα στο στεγνωτήριο. >>> Απενεργοποιήστε το στεγνωτήριο και αφαιρέστε τα ρούχα.
Το εικονίδιο καθαρισμού φίλτρων ινών είναι αναμμένο
Ίσως είναι ακάθαρτα τα φίλτρα ινών (εσωτερικό και εξωτερικό φίλτρο). >>> Μπορεί να καθαριστεί με ηλεκτρική σκούπα. Ίσως έχει σχηματιστεί πάνω στους πόρους των φίλτρων ινών μια στρώση που προκαλεί έμφραξη. >>> Μπορεί να καθαριστεί με ηλεκτρική σκούπα.
Ίσως έχει σχηματιστεί πάνω στους πόρους των φίλτρων ινών (εσωτερικό και εξωτερικό φίλτρο) μια στρώση που προκαλεί έμφραξη.<<Μπορεί να καθαριστεί με ηλεκτρική σκούπα.>>
Ίσως δεν έχουν τοποθετηθεί φίλτρα χνουδιού. >>> Τοποθετήστε στις θέσεις τους το εσωτερικό και το εξωτερικό φίλτρο.
Ίσως δεν έχει τοποθετηθεί στο πλαστικό τμήμα το ύφασμα φίλτρου προστασίας του περιβάλλοντος και το μπροστινό τμήμα του συμπυκνωτή ίσως έχει φράξει.>>>Εγκαταστήστε το φίλτρο προστασίας του περιβάλλοντος στο πλαστικό τμήμα και τοποθετήστε το πάνω στο περιβλημά φίλτρου.
Ίσως δεν έχουν αντικατασταθεί τα φίλτρα προστασίας του περιβάλλοντος, παρόλο που έχει ανάψει το προειδοποιητικό σύμβολο. "Επανατοποθετήστε το φίλτρο."
Η συσκευή παράγει μια ηχητική προειδοποίηση.
Ίσως δεν έχουν τοποθετηθεί φίλτρα χνουδιού. >>> Τοποθετήστε στις θέσεις τους το εσωτερικό και το εξωτερικό φίλτρο.
Ίσως δεν έχουν εγκατασταθεί τα φίλτρα της συσκευής.>>> Εγκαταστήστε τα φίλτρα χνουδιού (εσωτερικό και εξωτερικό) ή το φίλτρο προστασίας του περιβάλλοντος στο περιβλημά τους.
Αναβοσβήνει το προειδοποιητικό εικονίδιο του συμπυκνωτή.
Ίσως έχει φράξει με ίνες η μπροστινή πλευρά του συμπυκνωτή. >>> Καθαρίστε την μπροστινή πλευρά του συμπυκνωτή.
Ίσως δεν έχουν τοποθετηθεί φίλτρα χνουδιού. >>> Τοποθετήστε στις θέσεις τους το εσωτερικό και το εξωτερικό φίλτρο.
Ανάβει ο φωτισμός στο εσωτερικό του στεγνωτηρίου. (σε μοντέλα με λάμπες)
Αν το στεγνωτήριο έχει συνδεθεί στην πρίζα, έχει πατηθεί το κουμπί On/Off και η πόρτα είναι ανοικτή, το φως ανάβει. >>> Αποσυνδέστε το στεγνωτήριο από την πρίζα ή θέστε το κουμπί On/Off στη θέση απενεργοποίησης.
Το εικονίδιο Wi-Fi αναβοσβήνει συνεχώς. (μοντέλα με λειτουργία HomeWhiz)
>>> Ίσως η συσκευή δεν έχει συνδεθεί στο ασύρματο δίκτυο. Ακολουθήστε τις οδηγίες σύνδεσης στο δίκτυο. Ίσως υπάρχει βλάβη της συσκευής που χρησιμοποιείται για σύνδεση στο δίκτυο. Ελέγξτε. Ίσως η συσκευή δεν έχει συνδεθεί στο δίκτυο επειδή είναι εκτός εμβέλειας Wi-Fi.
Ακολουθήστε τα παρακάτω βήματα αν δείτε στην οθόνη την ένδειξη "F L t".
Ίσως τα φίλτρα είναι ακάθαρτα. Καθαρίστε το εσωτερικό και εξωτερικό φίλτρο
Στην περιοχή της πόρτας φόρτωσης, αν χρησιμοποιείτε το εσωτερικό και εξωτερικό διπλό φίλτρο. >>> Βεβαιωθείτε ότι έχουν εγκατασταθεί και τα δύο φίλτρα.
Η μπροστινή πλευρά του συμπυκνωτή ίσως είναι ακάθαρτη. >>> Ανοίξτε και ελέγξτε την περιοχή της προστατευτικής πλάκας δαπέδου και βεβαιωθείτε ότι είναι καθαρή.
Δείτε την ενότητα Συντήρηση και καθαρισμός.
Τα ξένα αντικείμενα, αν υπάρχουν, θα πρέπει να απομακρυνθούν από το τύμπανο του στεγνωτηρίου.
Τα ανταλλακτικά θα είναι διαθέσιμα για περίοδο έως και 10 ετών, σύμφωνα με τις ειδικές απαιτήσεις του κανονισμού.

Αν το πρόβλημα επιμένει αφού ακολουθήσετε τις οδηγίες σε αυτή την ενότητα, απευθυνθείτε στο κατάστημα αγοράς ή σε Εξουσιοδοτημένο σέρβις. Σε καμία περίπτωση μην επιχειρήσετε να επισκευάσετε μόνοι σας μια συσκευή που παρουσιάζει δυσλειτουργία

Αν αντιμετωπίσετε κάποιο πρόβλημα με οποιοδήποτε εξάρτημα της συσκευής σας, μπορείτε να ζητήσετε αντικατάσταση επικοινωνώντας με το πλησιέστερο εξουσιοδοτημένο σέρβις και αναφέροντας τον αριθμό μοντέλου της συσκευής.  
 Η λειτουργία της συσκευής με μη γνήσια ανταλλακτικά μπορεί να προκαλέσει δυσλειτουργία της συσκευής.  
 Ο κατασκευαστής και ο διανομέας δεν είναι υπεύθυνοι για δυσλειτουργίες που προκαλούνται από μη γνήσια ανταλλακτικά.

## 9 Προειδοποίηση Δήλωση Αποποίησης Ευθυνών

Ορισμένες (απλές) δυσλειτουργίες μπορούν να αποκατασταθούν από τον τελικό χρήστη χωρίς να δημιουργηθούν οποιαδήποτε θέματα ασφάλειας και χωρίς να προκληθεί ανασφαλής λειτουργία, υπό τον όρο ότι θα τηρηθούν οι παρούσες οδηγίες. (Δείτε την ενότητα "Θέλω να το φτιάξω μόνος/μόνη μου"). Επομένως, με εξαίρεση τα εξαρτήματα που αναφέρονται στην ενότητα "Θέλω να το φτιάξω μόνος/μόνη μου" που οι τελικοί χρήστες επιτρέπεται να τα διορθώσουν μόνοι τους, συνιστάται η επιδιόρθωση της συσκευής σε ένα εξουσιοδοτημένο κέντρο σέρβις για την αποφυγή προβλημάτων με την ασφάλεια και για τη διατήρηση της εγγύησης προϊόντος της Whirlpool.

### 9.1 Θέλω να το φτιάξω μόνος/μόνη μου

Οι επισκευές που πραγματοποιούνται από τους τελικούς χρήστες περιλαμβάνουν τα ακόλουθα ανταλλακτικά. Πόρτα φόρτωσης, στεγανοποίηση πόρτας, λαβές πόρτας, μηχανισμός ασφάλισης πόρτας και μεντεσέδες, φίλτρα χνουδιού, φίλτρα αέρα, περιφερειακά πλαστικά εξαρτήματα, δοχείο συμπτυκνωτή. (Μπορείτε να βρείτε ενημερωμένο κατάλογο ανταλλακτικών στη διεύθυνση <https://parts-selfservice.europeanappliances.com/> από 1 Μαρτίου 2021.) Επιπλέον, βεβαιώστε να πραγματοποιείτε τις επισκευές σας ακολουθώντας τις οδηγίες στη διαδικτυακή διεύθυνση <https://parts-selfservice.europeanappliances.com/> για να διασφαλίσετε την ασφάλεια του προϊόντος και την αποτροπή σοβαρού τραυματισμού. Για την ασφάλειά σας, πρώτα αποσυνδέστε το προϊόν από την πρίζα, πριν πραγματοποιήσετε οποιοσδήποτε επισκευές. Η Whirlpool δεν θα φέρει ευθύνη για προβλήματα ασφαλείας τα οποία ενδέχεται να προκύψουν λόγω εργασίας επισκευής ή προσπαθειών επισκευής σε εξαρτήματα άλλα από αυτά στον ενημερωμένο κατάλογο ανταλλακτικών ή στη διαδικτυακή διεύθυνση <https://parts-selfservice.europeanappliances.com/> και πραγματοποιούνται από τελικούς χρήστες χωρίς να ακολουθούνται οι οδηγίες στα εγχειρίδια χρήσης ή αυτές που υπάρχουν στη διαδικτυακή διεύθυνση <https://parts-selfservice.europeanappliances.com/>. Στις περιπτώσεις αυτές ακυρώνεται η εγγύηση της Whirlpool. Επομένως συνιστούμε θερμά στους τελικούς χρήστες να απέχουν από εργασίες επισκευής σε εξαρτήματα άλλα από τα εξαρτήματα που καθορίστηκαν παραπάνω και να ζητούν τις υπηρεσίες του εξουσιοδοτημένου κέντρου σέρβις όταν απαιτείται. Αυτά τα είδη επισκευών που πραγματοποιούνται από τελικούς χρήστες μπορούν να προκαλέσουν προβλήματα ασφαλείας, να προξενήσουν ζημιά στο προϊόν και να προκαλέσουν πυρκαγιά, πλημμύρα, ηλεκτροπληξία και σοβαρό τραυματισμό. Χωρίς να περιορίζονται σε αυτά που αναφέρονται παραπάνω, τα ακόλουθα εξαρτήματα πρέπει να επισκευάζονται από το εξουσιοδοτημένο κέντρο σέρβις. Κινητήρας, αντλία, μητρική πλακέτα, πλακέτα κινητήρα, κάρτα θόνης κλπ. Ο κατασκευαστής/πωλητής δεν φέρει καμία απολύτως ευθύνη για οποιαδήποτε κατάσταση προκληθεί από τελικούς χρήστες που δεν ακολουθούν όσα αναφέρονται παραπάνω. Οι επισκευές που πραγματοποιούνται από τους τελικούς χρήστες περιλαμβάνουν τα ακόλουθα ανταλλακτικά. Πόρτα φόρτωσης, στεγανοποίηση πόρτας, λαβές πόρτας, μηχανισμός ασφάλισης πόρτας και μεντεσέδες, φίλτρα χνουδιού, φίλτρα αέρα, περιφερειακά πλαστικά εξαρτήματα, δοχείο συμπτυκνωτή. (Μπορείτε να βρείτε ενημερωμένο κατάλογο ανταλλακτικών στη διεύθυνση <https://parts-selfservice.europeanappliances.com/> από 1 Μαρτίου 2021.) Επιπλέον, βεβαιώστε να πραγματοποιείτε τις επισκευές σας ακολουθώντας τις οδηγίες στη διαδικτυακή διεύθυνση <https://parts-selfservice.europeanappliances.com/> για να διασφαλίσετε την ασφάλεια του προϊόντος και την αποτροπή σοβαρού τραυματισμού. Για την ασφάλειά σας, πρώτα αποσυνδέστε το προϊόν από την πρίζα, πριν πραγματοποιήσετε οποιοσδήποτε επισκευές. Η Whirlpool δεν θα φέρει ευθύνη για προβλήματα ασφαλείας τα οποία ενδέχεται να προκύψουν λόγω εργασίας επισκευής ή προσπαθειών επισκευής σε εξαρτήματα άλλα από αυτά στον ενημερωμένο κατάλογο ανταλλακτικών ή στη διαδικτυακή διεύθυνση <https://parts-selfservice.europeanappliances.com/> και πραγματοποιούνται από τελικούς χρήστες χωρίς να ακολουθούνται οι οδηγίες στα εγχειρίδια χρήσης ή αυτές που υπάρχουν στη διαδικτυακή διεύθυνση <https://parts-selfservice.europeanappliances.com/>. Στις περιπτώσεις αυτές ακυρώνεται η εγγύηση της Whirlpool. Επομένως συνιστούμε θερμά στους τελικούς χρήστες να απέχουν από εργασίες επισκευής σε εξαρτήματα άλλα από τα εξαρτήματα που καθορίστηκαν παραπάνω και να ζητούν τις υπηρεσίες του εξουσιοδοτημένου κέντρου σέρβις όταν απαιτείται. Αυτά τα είδη επισκευών που πραγματοποιούνται από τελικούς χρήστες μπορούν να προκαλέσουν προβλήματα ασφαλείας, να προξενήσουν ζημιά στο προϊόν και να προκαλέσουν πυρκαγιά, πλημμύρα, ηλεκτροπληξία και σοβαρό τραυματισμό. Χωρίς να περιορίζονται σε αυτά που αναφέρονται παραπάνω, τα ακόλουθα εξαρτήματα πρέπει να επισκευάζονται από το εξουσιοδοτημένο κέντρο σέρβις. Κινητήρας, αντλία, μητρική πλακέτα, πλακέτα κινητήρα, κάρτα θόνης κλπ. Ο κατασκευαστής/πωλητής δεν φέρει καμία απολύτως ευθύνη για οποιαδήποτε κατάσταση προκληθεί από τελικούς χρήστες που δεν ακολουθούν όσα αναφέρονται παραπάνω.