



**THANK YOU FOR BUYING A WHIRLPOOL PRODUCT.**  
In order to receive a more complete assistance, please register your appliance on: [www.whirlpool.eu/register](http://www.whirlpool.eu/register)



**Before using the appliance carefully read Safety and Installation Instructions.**  
After installation, please remember to remove all transport protection parts from the dishwasher.

**PLEASE SCAN THE QR CODE ON YOUR APPLIANCE IN ORDER TO HAVE MORE DETAILED INFORMATION**

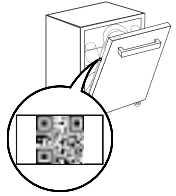

**The control panel of this dishwasher activates pushing by ON/OFF button.  
For energy saving the control panel deactivates automatically after 10 minutes if no cycle has started.**

## PRODUCT DESCRIPTION

### APPLIANCE

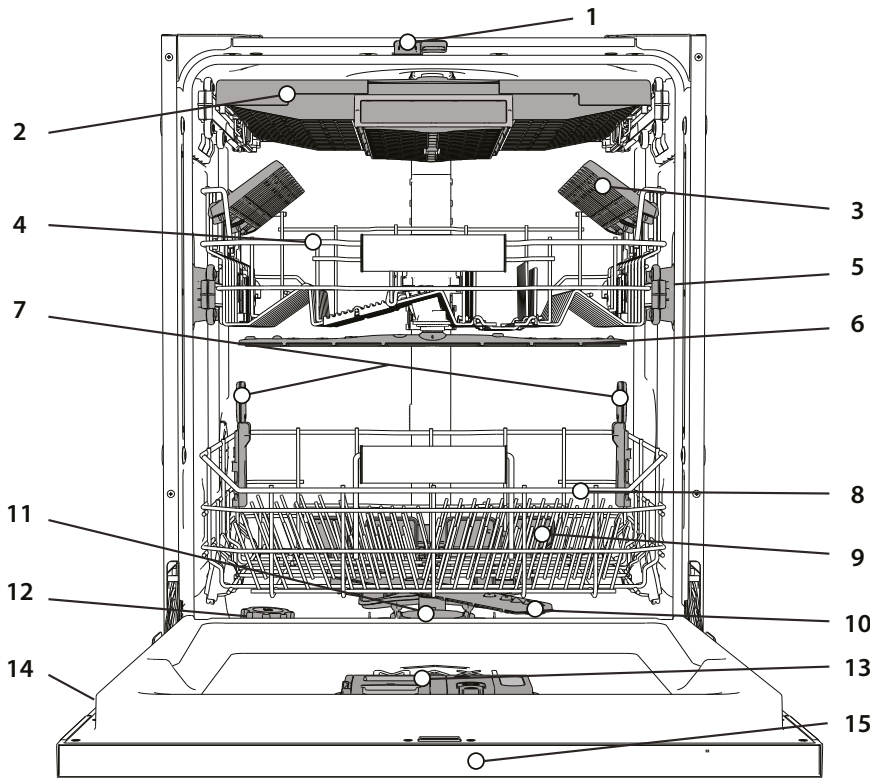

1. NaturalDry
2. Cutlery rack
3. Foldable flaps (number depends on the model)
4. Upper rack
5. Upper rack height adjuster
6. Upper sprayer arm
7. Power Clean® support
8. Lower rack
9. Power Clean®
10. Lower sprayer arm
11. Filter Assembly
12. Salt reservoir
13. Detergent and Rinse Aid dispensers
14. Rating plate
15. Control panel

### CONTROL PANEL

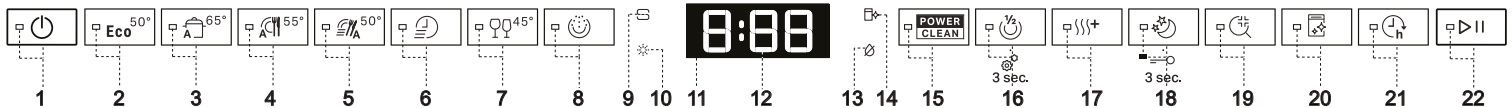







1. **ON-OFF/Reset** button with indicator light
2. **Eco program** button with indicator light
3. **Auto Intensive program** button with indicator light
4. **Auto Mixed program** button with indicator light
5. **Auto Fast program** button with indicator light
6. **Rapid program** button with indicator light
7. **Crystals program** button with indicator light
8. **Prewash program** button with indicator light
9. **Salt reservoir empty** indicator light
10. **Rinse Aid reservoir empty** indicator light
11. **Display**
12. **Program number and remaining time** indicator
13. **Closed water tap** indicator light
14. **DESCALE** indicator light
15. **Power Clean® option** button with indicator light
16. **Half Load option** button with indicator light/ **Settings** - 3 sec. press
17. **Extra Dry option** button with indicator light
18. **Silent option** button with indicator light/ **Key lock** - 3 sec. press
19. **Sani Rinse option** button with indicator light
20. **Self-Clean program** button with indicator light
21. **Delay option** button with indicator light
22. **START/Pause** button with indicator light







## FIRST TIME USE

### ADVICE REGARDING THE FIRST TIME USE

After installation, remove the stoppers from the racks and the retaining elastic elements from the upper rack.

### SETTING MENU

- Switch on the appliance by pressing the **ON-OFF**  button.
- Hold the **Settings**  (Half Load ) button for 3 seconds until you hear a beep.
- After one second the first available setting (letter „H“) will be displayed.
- Press **Eco** button to scroll through the list of available settings (see table below), then press **START/Pause**  to view and change the value of the currently selected setting.
- Press **Eco** to change the value, then press **START/Pause**  to save the new value.
- To change another setting, repeat points 2 and 5.
- Press **ON-OFF**  or wait 30 seconds to exit the menu.

LETTER	SETTING	VALUES (Default - in bold)*
	<b>Cycle Counter</b> - number of washing cycles carried out by the dishwasher.	Eg. 25 cycles: 25; Eg. 13.947 cycles: 13_947 (scrolling for 3 times)
	<b>Water Hardness Level</b> (see "SETTING THE WATER HARDNESS" and "WATER HARDNESS TABLE")	1   2   <b>3</b>   4   5
	<b>Rinse Aid Level</b> (see "ADJUSTING THE DOSAGE OF RINSE AID")	0   1   2   3   4   <b>5</b>
	<b>NaturalDry</b> (see "OPTIONS AND FUNCTIONS") "1" = On, "0" = Off	1   0
	<b>Sound</b> "1" = On, "0" = Off	1   0
	<b>Factory Settings</b> - press <b>START/Pause</b> to restore to the factory default all the values of the settings included in the settings menu.	-

\* The default value does not apply to the Cycle Counter.

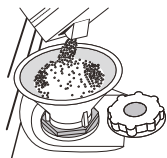

### FILLING THE SALT RESERVOIR

The use of salt prevents the formation of LIMESCALE on the dishes and on the machine's functional components. The salt reservoir is located in the lower part of the dishwasher (under the lower rack on the left side).

- It is mandatory that **the salt reservoir never be empty**.
- It is important to set the water hardness.

- Salt must be filled when the **SALT REFILL** indicator light  on the control panel is lit.
- Remove the lower rack and unscrew the reservoir cap (anticlockwise).
  - Position the funnel (see figure) and fill the salt reservoir right up to its edge (approximately 0,5 kg); it is not unusual for a little water to leak out.
  - Only the first time you do this: fill the salt reservoir with water.**
  - Remove the funnel and wipe any salt residue away from the opening. Make sure the cap is screwed on tightly so that no detergent can get into the container during the wash program (this could damage the water softener beyond repair).

**Whenever you need to add salt, it is mandatory to complete the procedure before the beginning of the washing cycle to avoid corrosion. Residual saline solution or grains of salt can lead to corrosion, irreparably damaging the stainless steel components. The guarantee is not applicable if faults are caused by such circumstances. If the salt container is not filled, the water softener and the heating element may be damaged as a result of limescale accumulation. Using of Salt is recommended with any type of dishwasher detergent.**

### SETTING THE WATER HARDNESS

To allow the water softener to work in a perfect way, it is essential that the water hardness setting is based on the actual water hardness in your house. This information can be obtained from your local water supplier. The factory setting is "3". See „WATER HARDNESS TABLE“.

Level	Water Hardness Table		
	°dH German degrees	°fH French degrees	°Clark English degrees
<b>1</b> (Soft)	0 - 6	0 - 10	0 - 7
<b>2</b> (Medium)	7 - 11	11 - 20	8 - 14
<b>3</b> (Average)	12 - 16	21 - 29	15 - 20
<b>4</b> (Hard)	17 - 34	30 - 60	21 - 42
<b>5</b> (Very hard)	35 - 50	61 - 90	43 - 62

To change, follow instructions in section "SETTING MENU".

**Only use salt that has been specifically designed for dishwashers.**

After the salt has been poured into the machine, the **SALT REFILL** indicator light switches off.

**If the salt container is not filled, the water softener and the heating element may be damaged as a result of limescale accumulation. Using of Salt is recommended with any type of dishwasher detergent.**

### WATER SOFTENING SYSTEM

Water softener automatically reduces water hardness, consequently preventing scale buildup on the heater, contributing also to better cleaning efficiency. **This system regenerates itself with salt, therefore it is required to refill the salt container when empty.**

The frequency of regeneration depends on the water hardness level setting - regeneration takes place once per **4-6** Eco cycles with the water hardness level set to **3**. The regeneration process occurs at the beginning of the cycle with additional fresh water.

- Single regeneration consumes ~3 L of water;
- Takes up to 5 additional minutes for the cycle;
- Consumes below 0.005kWh of energy.

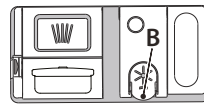

### FILLING THE RINSE AID DISPENSER

Rinse aid makes dish DRYING easier. The rinse aid dispenser **A** should be filled when the **RINSE AID REFILL** indicator light  in the control panel is lit.

- Open the dispenser **B** by pressing and pulling up the tab on the lid.
- Pour in the rinse aid (max. 110 ml), making sure it does not overflow from the dispenser. If this happens, clean the spill immediately with a dry cloth.
- Press the lid down until you hear a click to close it.

**NEVER pour the rinse aid directly into the appliance tub.**

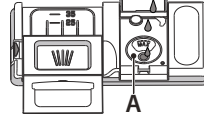

### ADJUSTING THE DOSAGE OF RINSE AID

If you are not completely satisfied with the drying results, you can adjust the quantity of rinse aid used.

To change, follow the instructions in the section "SETTING MENU".

If the rinse aid level is set to ZERO, no rinse aid will be supplied. The **LOW RINSE AID indicator** light will not be lit if you run out of rinse aid.

A maximum of **6** levels can be set according to the dishwasher model.

- If you see bluish streaks on the dishes, set a low number (0-3).
- If there are drops of water or limescale marks on the dishes, set a mid-range number (4-5).

### FILLING THE DETERGENT DISPENSER

**Only use detergent which has been specifically designed for dishwashers. DO NOT USE washing up liquid.**

**Using excessive detergent may result in foam residues remaining in the machine after the cycle has ended.**

**Usage of detergent not designed for dishwashers may cause malfunction or damage to the appliance.**

**To achieve the best washing and drying results, the combined use of detergent, rinse aid liquid and refined salt is required.**

**We recommend using detergents that do not contain phosphates or chlorine, as these products are harmful to the environment.**

**Good washing results also depend on the correct amount of detergent being used.**

**Exceeding the stated amount does not result in a more effective wash and increases environmental pollution.**

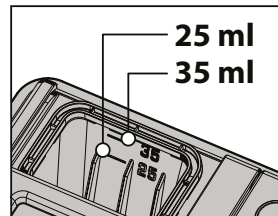

The amount can be adjusted to the soil level. In the case of normally soiled items, use approximately either 35g (powder detergent) or 35ml (liquid detergent) and additional tea spoon of detergent directly inside the tub. If tablets are used, one tablet will be enough.

**If the crockery is only lightly soiled or if it has been rinsed with water before being placed in the dishwasher, reduce the**

**amount of detergent used accordingly (minimum 25 g/ml) e.g. skip the powder/gel putted inside the tub.**

**For good washing results also follow the instructions shown on the detergent box.**

**For further questions please ask the detergent producers.**

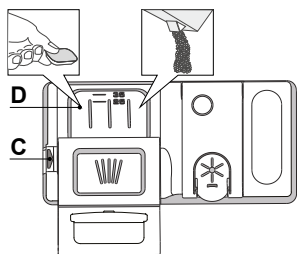

To open the detergent dispenser use the opening device C. Introduce the detergent into the dry dispenser D only. Place the amount of detergent for pre-washing directly inside the tub.

1. When measuring out the detergent refer to the mentioned earlier information to add the proper quantity. Inside the dispenser D, there are indications to help the detergent dosing.

2. Remove detergent residues from the edges of the dispenser and close the cover until it clicks.

3. Close the lid of the detergent dispenser by pulling it up until the closing device is secured in place.

The detergent dispenser automatically opens up at the right time according to the program.

**Usage of detergent not designed for dishwashers may cause malfunction or damage to the appliance.**

## DAILY USE

### 1. CHECK WATER CONNECTION

Check that the dishwasher is connected to the water supply and that the tap is open.

### 2. SWITCH ON THE DISHWASHER

Press the **ON/OFF** button.

### 3. LOAD THE RACKS (see *LOADING THE RACKS*).

### 4. FILL THE DETERGENT DISPENSER

### 5. CHOOSE THE PROGRAM AND CUSTOMISE THE CYCLE

Select the most appropriate program in accordance with the type of crockery and its soiling level (see *PROGRAMS DESCRIPTION*) by pressing the selected **PROGRAM** button.

Select the desired options (see *OPTIONS AND FUNCTIONS*).

Not all options are compatible with all programs.

### 6. START

Start the wash cycle by closing the door and pressing **START/Pause** button (led is lit). When the program starts you hear a single beep.

### 7. END OF WASH CYCLE

The end of the wash cycle is indicated by sound and the display shows **END**. Switch off the appliance by pressing the **ON/OFF** button and opening the door.

Wait for a few minutes before removing the crockery - to avoid burns. Unload the racks, beginning with the lower one.

**The machine will switch off automatically during certain extended periods of inactivity, in order to minimise electricity consumption.**

**If the crockery is only lightly soiled or if it has been rinsed with water before being placed in the dishwasher, reduce the amount of detergent used accordingly.**

### MODIFYING A RUNNING PROGRAM

If a wrong program was selected, it is possible to change it, provided that it has only just begun. **RESET** the machine: press and hold the **ON/OFF** button for more than 3. sec., and the machine will switch off. **The dashboard will show "0:01"**. Wait until drain cycle ends (around 1 minute). Switch the machine back on using the **ON/OFF** button and select the new wash cycle and any desired options. Start the cycle by pressing the **START/Pause** button.

### ADDING EXTRA CROCKERY

Without switching off the machine, open the door first slightly to avoid water splashing out (**START/Pause** led starts blinking) (**Caution! Hot steam!**) and place the crockery inside the dishwasher. Close the door and press the **START/Pause** button, the cycle will resume from the point at which it was interrupted.

### ACCIDENTAL INTERRUPTIONS

If the door is opened during the wash cycle, or if there is a power cut, the cycle stops. Close the door and **ONLY IF YOU PRESS** the **START/Pause** button the cycle will resume from the point at which it was interrupted.

## ADVICE AND TIPS

### TIPS

Before loading the baskets, remove all food residues from the crockery and empty the glasses. **You do not need to rinse beforehand under running water.** Arrange the crockery so that it is held in place firmly and does not tip over; and arrange the containers with the openings facing downwards and the concave/convex parts placed obliquely, thus allowing the water to reach every surface and flow freely.

**Warning:** lids, handles, trays and frying pans should not prevent the sprayer arms from rotating.

Place any small items in the cutlery basket.

Very soiled dishes and pans should be placed in the lower basket because in this sector the water sprays are stronger and allow a higher washing performance. After loading the appliance, make sure that the sprayer arms can rotate freely.

### UNSUITABLE CROCKERY

- Wooden crockery and cutlery.
- Delicately decorated glasses, artistic handicrafts and antique crockery. Their decorations are not resistant.
- Parts in synthetic material which do not withstand high temperatures.
- Copper and tin crockery.
- Crockery soiled with ash, wax, lubricating grease or ink.

The colours of glass decorations and aluminium/silver pieces can change and fade during the washing process. Some types of glass (e.g. crystal objects) can become opaque after a number of wash cycles too.

### DAMAGE TO GLASS AND CROCKERY

- Only use glasses and porcelain guaranteed by the manufacturer as dishwasher safe.
- Use a delicate detergent suitable for crockery
- Collect glasses and cutlery from the dishwasher as soon as the wash cycle is over.

### TIPS ON ENERGY SAVING

- When the household dishwasher is used according to the manufacturer's instructions, **washing tableware in a dishwasher usually consumes less energy and water than hand dishwashing.**
- In order to maximize dishwasher efficiency, it is recommended to **initiate the wash cycle once the dishwasher is fully loaded.** Loading the household dishwasher up to the capacity indicated by the manufacturer will contribute to energy and water savings. Information on the correct loading of tableware can be found in the Loading chapter. In case of partial loading, it is recommended to use a dedicated wash options if available (Half load/ Zone Wash/ Multizone), filling up only selected racks. Incorrect loading or overloading of the dishwasher may increase resources usage (such as water, energy and time, as well as increase noise level), reducing cleaning and drying performance.
- Manual pre-rinsing of tableware items leads to increased water and energy consumption and is not recommended.

### HYGIENE

To avoid odour and sediment which can be accumulated in the dishwasher **please run a high-temperature program at least once a month.** Use a teaspoon of detergent and run it without loading to clean your appliance.

### RESISTANCE TO FROST

If the appliance is placed in surroundings exposed to the risk of frost, it **must be drained completely.** Turn off the water tap, remove the inlet and outlet hoses, and let all the water drain away. **Make sure that the water softener is full of dissolved regeneration salt in the salt container,** to protect the appliance from temperatures of up to -20°C.

If the appliance was stored in frost conditions the appliance must remain at an ambient temperature of min. 5°C for **at least 24 hours** before the first run.

## PROGRAMS TABLE

Program	Programs description	Drying phase	NaturalDry <sup>*)</sup>	Available options <sup>**)</sup>	Duration of wash program (h: min) <sup>***)</sup>	Water consumption (litres/cycle)	Energy consumption (kWh/cycle)	
<b>Eco</b>	Eco 50° - program is suitable to clean normally soiled tableware, that for this use, it is the most efficient program in terms of its combined energy and water consumption, and that it is used to assess compliance with the EU Ecodesign legislation.	✓	✓		4:00	9.5	0.65	
	<b>Auto Intensive</b> 65° - Automatic program for heavily soiled dishes and pans.	Senses the level of soiling on the dishes and adjusts the program accordingly. When the sensor is detecting the soil level an animation appears in the display and the cycle duration is updated.	✓	✓		2:25 - 3:10	17.0 - 25.0	1.30 - 1.70
	<b>Auto Mixed</b> 55° - Automatic program for normally soiled dishes with dried food residues.		✓	✓		1:20 - 3:20	7.5 - 20.5	0.75 - 1.20
	<b>Auto Fast</b> 50° - Automatic program for normally and lightly soiled dishes. The everyday cycle that ensures optimal cleaning and drying performance in shorter time.		✓	✓		1:00 - 1:50	8.0 - 16.0	0.70 - 1.10
	<b>Rapid</b> 45° - Program is recommended for limited amount of lightly-soiled dishes with no dried food residues. Does not include the drying phase.	✗	✓		0:30 - 0:40	10.5 - 15.0	0.55 - 0.65	
	<b>Crystals</b> 45° - Program for delicate items, which are more sensitive to high temperatures, for example glasses and cups.	✓	✓		1:40 - 1:50	12.5 - 17.0	0.95 - 1.20	
	<b>Prewash</b> - Use to refresh crockery planned to be washed later. No detergent is to be used with this program.	✗	✓		0:12	4.5	0.10	
	<b>Self-Clean</b> 65° - Program to be used to perform maintenance of the dishwasher, to be carried out only when the dishwasher is EMPTY using specific detergents designed for dishwasher maintenance.	✗	✗		1:15	12.7	1.10	

ECO program data is measured under laboratory conditions according to European Standard EN 60436:2020.

Note for Test Laboratories:

For information on comparative EN testing conditions, please send an email to the following address: [dw\\_test\\_support@europeanappliances.com](mailto:dw_test_support@europeanappliances.com)

Pre-treatment of the dishes is not needed before any of the programs.

\*) Door is opened before the program has been ended. This is to improve the drying efficiency. Wait until the time has reached 00:00 to unload the dishwasher

\*\*) Not all options can be used simultaneously.

\*\*\*) Values given for programs other than the program Eco are indicative only. The actual time may vary depending on many factors such as temperature and pressure of the incoming water, room temperature, amount of detergent, quantity and type of load, load balancing, additional selected options and sensor calibration. The sensor calibration can increase program duration by up to 20 min.

## OPTIONS AND FUNCTIONS

**OPTIONS can be selected/ deselected, after choosing the program, directly by pressing the corresponding button (if available - the indicator lights up) (see CONTROL PANEL). If an option is not compatible with the selected program (see PROGRAMS TABLE), the corresponding LED flashes rapidly 3 times and beeps will sound. The option will not be enabled. An option can change time or water or energy consumption for the program.**

**POWER CLEAN**<sup>®</sup> - Thanks to the additional power jets this option provides a more intensive and powerful wash in the lower rack, in the specific area. This option is recommended for washing pots and casseroles (Please refer to the Power Clean<sup>®</sup> loading section).

**HALF LOAD** - If there are not many dishes to be washed, HALF LOAD is used to save water, electricity or time, depending on the selected program. **Remember to halve the amount of detergent.**

**EXTRA DRY** - The higher temperature during the final rinse and the extended drying phase allow improved drying. The EXTRA DRY option results in the lengthening of the wash cycle.

**SILENT** - Suitable for night-time operation of the appliance. This option can be used to limit noise emission during wash phases. It will increase cycle time depending on base cycle selection.

**KEYLOCK** - A long press (for 3 seconds) of SILENT button, will activate the KEYLOCK function. The KEYLOCK function will block the control panel except for the ON/OFF button. To deactivate the KEYLOCK, long press again.

**SANI RINSE** - This option can be used to sanitize washed dishes. It will increase the final rinse temperature and add an antibacterial wash to the selected program. Ideal to clean crockery and feeding bottles. The dishwasher door must be kept shut for the entire duration of the program in order to guarantee a reduction of germs. **WARNING: the crockery and plates could be extremely hot at the end of the cycle.**

**WATER TAP CLOSED - Alarm** - Flashes when there is no inlet water or water tap is closed.

**DELAY** - The start of the program may be delayed for a period of time between **0:30** and **24** hours.

1. Select the program and any desired options. Press the DELAY button (repeatedly) to delay the start of the program. Adjustable from 0:30 to 24 hours. Once the 24 hours setting is reached, press the DELAY another time to deactivate the DELAY function.
2. Close the door and press the START/Pause button. The timer will begin counting down.
3. Once this time has elapsed, the indicator light switches off and the program begins automatically.

**The DELAY function cannot be set once a program has been started.**

**NaturalDry** - It is a convection drying system which automatically opens the door during/after drying phase to ensure exceptional drying performance every day. Door opens at the temperature that is safe to your kitchen furniture, thus door will not be opened when the option of SANI RINSE is on. As additional steam protection, special designed protection foil is added together with the dishwasher. To see how to mount protection foil please refer to the INSTALLATION GUIDE. This feature is active by default, but it is possible to deactivate it in the "SETTINGS MENU".

**SENSING** - When the sensor is detecting the soil level an animation appears in the display (around 20 min.) and the cycle duration is updated. SENSING is for the level of soiling on the dishes and is present for all cycles (excepting Eco) adjusting the program accordingly.

**DESCALE – Alarm** - Limescale accumulation was detected on the internal components of the appliance. Check if the **Water Hardness Setting** is at the correct value and **salt** is present in the salt container (see **FIRST TIME USE**), then **use a descaling product** (WPro brand is recommended) with **Self-Clean program**. After a successful descaling, the icon will stop being displayed. If the actions above are not performed, product performance will deteriorate. DESCAL warning will start blinking and «**DES**» alarm will appear on the display. If still no action is taken, the appliance will only allow a certain number of cycles to be started (indicated during «**DES**» alarm display) and then will be **BLOCKED** to prevent component damage, **with only the Self-Clean program available**. Performing a full descaling will unblock the product. In the case of extremely high amounts of limescale, descaling may have to be performed twice to be efficient.

**CYCLE COUNTER** - This feature shows the number of cycles the dishwasher has performed. For the number of cycles from 0-999, a fixed number will be displayed.

**Example for 25 cycles.**  
When the cycle number is higher than 1000, the number will scroll in the display. The “\_” represents the “.”, as for instance: 1.000 = 1\_000, 13.947 = 13\_947 (the number will scroll for 3 times).

**Example for 13.947 cycles:**  
After the cycle visualization, the display will return to visualize “\_”.  
**NOTE: The dishwasher may have already performed about 30 cycles. This is due to the extended quality process carried out during production. It guarantees higher product quality.**

**LOADING THE RACKS**

CAPACITY: 15 standard place-settings

**CUTLERY RACK**

The third rack was designed to house the cutlery. Arrange the cutlery as shown in the figure.

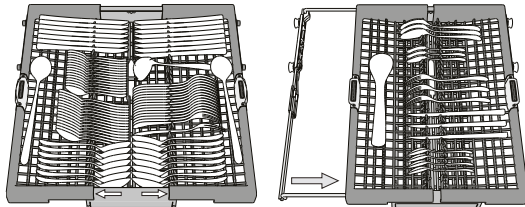

A separate arrangement of the cutlery makes collection easier after washing and improves washing and drying performance.

**Knives and other utensils with sharp edges must be positioned with the blades facing downwards.**

The cutlery rack is equipped with two sliding side trays to make the most of the height of the space below and enable the loading of high items into the upper rack.

**UPPER RACK**

Load delicate and light dishes: glasses, cups, saucers, low salad bowls. The upper rack has tip-up supports which can be used in a vertical position when arranging tea/ dessert saucers or in a lower position to load bowls and food containers.

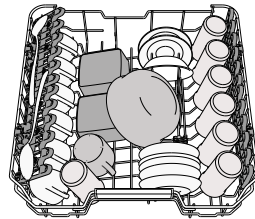

(loading example for the upper rack)

**ADJUSTING THE HEIGHT OF THE UPPER RACK**

The height of the upper rack can be adjusted: a high position to place bulky crockery in the lower basket and a low position to make the most of the tip-up supports by creating more space upwards and avoiding collision with the items loaded into the lower rack.

The upper rack is equipped with an **Upper Rack height adjuster** (see figure), without pressing the levers, lift it up by simply holding the rack sides, as soon as the rack is stable in its upper position. To restore to the lower position, press the levers **A** at the sides of the rack and move the basket downwards.

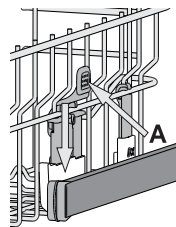

**We strongly recommend that you do not adjust the height of the rack when it is loaded. NEVER raise or lower the basket on one side only.**

**FOLDABLE FLAPS WITH ADJUSTABLE POSITION**

The side foldable flaps can be folded or unfolded to optimize the arrangement of crockery inside the rack. Wine glasses can be placed safely in the foldable flaps by inserting the stem of each glass into the corresponding slots.

In the case of the high position of the upper rack, flaps cannot remain in the vertical position. Depending on the model:

- to unfold the flap there is needed to slide it up and rotate or release it from the snaps and pull it down.
- to fold the flap there is needed to rotate it and slide flap down or pull it up and attach flap to the snaps.

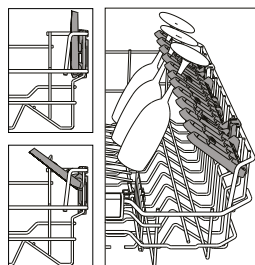

**LOWER RACK**

For pots, lids, plates, salad bowls, cutlery etc. Large plates and lids should ideally be placed at the sides to avoid interferences with the spray arm. The lower rack has tip-up supports which can be used in a vertical position when arranging plates or in a horizontal position (lower) to load pans and salad bowls easily.

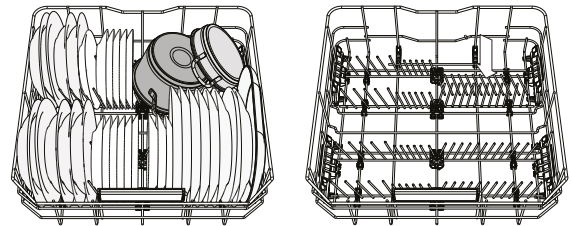

(loading example for the lower rack)

**POWER CLEAN®**

Power Clean® uses the special water jets in the rear of cavity to wash more intensively the high dirty items. The lower rack has a Space Zone, a special pull-out support in the rear of the rack that can be used to support frying pans or baking pans in upright position, thus taking up less space. Placing the pots/casseroles faced to the Power Clean® component please activate the **POWER CLEAN®** on the panel.

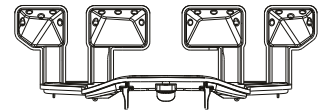

How to use the Power Clean®:

1. Adjust the Power Clean® area **G** folding down the rear plate holders to load pots.
2. Load pots and casseroles inclined vertically in the Power Clean® area. Pots have to be inclined towards the powerful water jets.

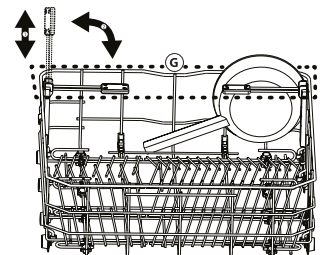

## CARE AND MAINTENANCE

**ATTENTION:** Always unplug the appliance when cleaning it and when performing maintenance work. Do not use flammable liquids to clean the machine.

### CLEANING THE DISHWASHER

Any marks on the inside of the appliance may be removed using a cloth dampened with water and a little vinegar. The external surfaces of the machine and the control panel can be cleaned using a non-abrasive cloth which has been dampened with water. Do not use solvents or abrasive products.



### PREVENTING UNPLEASANT ODOURS

Always keep the door of the appliance ajar in order to avoid moisture from forming and being trapped inside the machine. Clean the seals around the door and detergent dispensers regularly using a damp sponge. This will avoid food becoming trapped in the seals, which is the main cause behind the formation of unpleasant odours.

### CHECKING THE WATER SUPPLY HOSE

Check the inlet hose regularly for brittleness and cracks. If damaged, replace it by a new hose available through our After-Sales Service or your specialist dealer. Depending on the hose type:

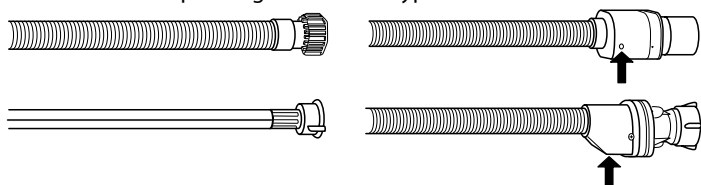

If the inlet hose has a transparent coating, periodically check if the colour intensifies locally. If yes, the hose may have a leak and should be replaced. For water stop hoses: check the small safety valve inspection window (see arrow). If it is red, the water stop function was triggered, and the hose must be replaced by a new one. For unscrewing this hose, press the release button while unscrewing the hose.

### CLEANING THE WATER INLET HOSE

If the water hoses are new or have not been used for an extended period of time, let the water run to make sure it is clear and free of impurities before performing the necessary connections. If this precaution is not taken, the water inlet could become blocked and damage the dishwasher.

### CLEANING THE FILTER ASSEMBLY

Regularly clean the filter assembly so that the filters do not clog and that the waste water flows away correctly.

Using the dishwasher with clogged filters or foreign objects inside the filtration system or spray arms may cause unit malfunction resulting in loss of performance, noisy work or higher resources usage.

The filter assembly consists of three filters which remove food residues from the washing water and then recirculate the water.

**The dishwasher must not be used without filters or if the filter is loose.** At least once per month or after every 30 cycles, check the filter assembly and if necessary clean it thoroughly under running water, using a non-metallic brush and following the instructions below:

1. Turn the cylindrical filter **A** in an anti-clockwise direction and pull it out (Fig 1). **It is important when reinstalling the filter that the two triangles shown on the zoom meet.**
2. Remove the cup filter **B** by exerting a slight pressure on the side flaps (Fig 2).
3. Slide out the stainless-steel plate filter **C** (Fig 3).
4. In case you find foreign objects (such as broken glass, porcelain, bones, fruit seeds etc.) **please remove them carefully.**
5. Inspect the trap and remove any food residues. **NEVER REMOVE** the wash-cycle pump protection (shown by an arrow) (Fig 4).

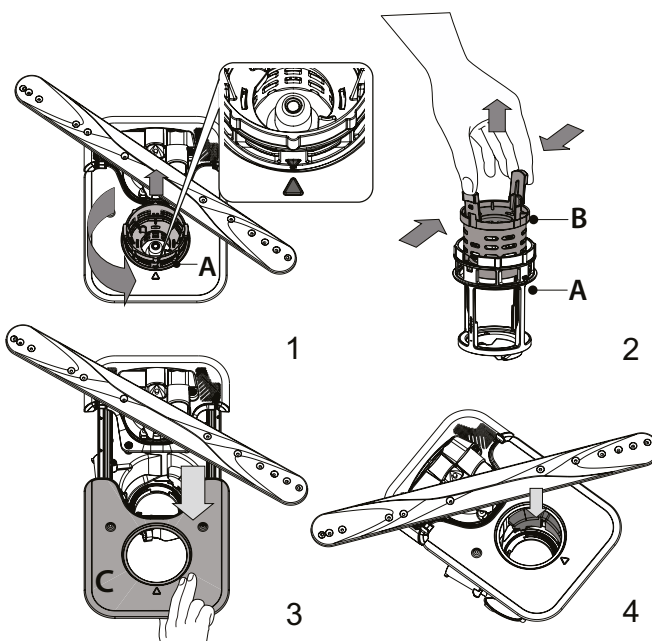

After cleaning the filters, replace the filter assembly and fix it in position correctly; this is essential for maintaining the efficient operation of the dishwasher.

### CLEANING THE SPRAY ARMS

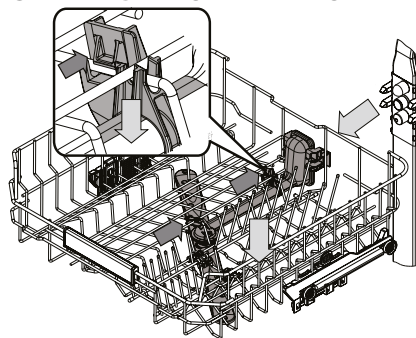

On occasions, food residue may become encrusted onto the spray arms and block the holes used to spray the water. It is therefore recommended that you check the arms from time to time and clean them with a small non-metallic brush.

To remove the upper spray you must remove it together with the manifold.

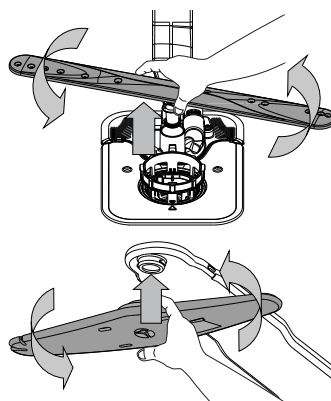



The lower spray arm may be removed by pulling it upwards and rotating it anti-clockwise. Mounting back the spray arm is by pulling it down and rotating it clockwise.

The ceiling spray arm may be removed by pressing it up and then rotating it anti-clockwise. Mounting back the spray arm is by pulling it upwards and rotating it clockwise.

## TROUBLESHOOTING

In case your dishwasher doesn't work properly, check if the problem can be solved by going through the following list. For other errors or issues please contact authorized After-sales Service whose contact details can be found in the warranty booklet. Spare parts will be available for a period of either up to 7 or up to 10 years, according to the specific Regulation requirements.

PROBLEMS	POSSIBLE CAUSES	SOLUTIONS
 The salt indicator is lit	Salt reservoir is almost empty.	Refill the reservoir with salt (for more information - see <i>FILLING THE SALT RESERVOIR</i> ). Check the water hardness setting if necessary (see <i>WATER HARDNESS TABLE</i> ).
 The salt indicator is blinking	Salt reservoir is empty.	Refill the reservoir with salt as soon as possible. Using the appliance without salt may cause damage to its internal components.
 The rinse aid indicator is lit or blinking	Rinse aid dispenser is empty. (After refill the rinse aid indicator may remain lit for a short time).	Refill the dispenser with rinse aid (for more information - see <i>FILLING THE RINSE AID DISPENSER</i> ).
 Descale indicator is lit or blinking; "dES" alarm is displayed.	Limescale is accumulating on internal components of the appliance.	Descale the appliance immediately using the Self Clean program and a commercially available descaling product (see <i>OPTIONS AND FUNCTIONS</i> ). Refill the reservoir with salt. Check the water hardness setting. If the appliance is not descaled, it will stop functioning.
The dishwasher won't start or does not respond to commands.	The appliance has not been plugged in properly.	Insert the plug into the socket.
	Power outage.	For safety reasons, the dishwasher will not restart automatically when power returns. Close the door and press START/Pause button.
	The dishwasher door is not closed. NaturalDry pin is not pulled in.	Vigorously push the door until you hear the "click".
	A cycle is interrupted by door opening for more than 4 seconds.	Close the door within 4 sec. and press START/Pause button.
The dishwasher won't drain. Display shows: <b>F7 E3</b> or <b>F9 E1</b>	The filter is clogged with food residues or limescale	Clean the filter and descale the appliance (see <i>CLEANING THE FILTER ASSEMBLY and DESCALE INSTRUCTION</i> ).
	The drain hose is kinked.	Check the drain hose (see <i>INSTALLATION INSTRUCTION</i> ).
	The sink drain pipe is blocked.	Clean the sink drain pipe.
The dishwasher makes excessive noise.	Dishes are rattling against each other.	Position the crockery correctly (see <i>LOADING THE RACKS</i> ).
	An excessive amount of foam is present.	The detergent has not been measured out correctly or it is not suitable for use in the dishwashers (see <i>FILLING THE DETERGENT DISPENSER</i> ). Restart the current cycle by switching OFF the dishwasher, then switch it on again, select a new program, close the door and press START/Pause.
	Crockery has not been arranged properly.	Arrange the crockery correctly (see <i>LOADING THE RACKS</i> ).
	The filter is clogged with food residues or limescale.	Clean the filter assembly (see <i>CARE AND MAINTENANCE</i> ).
The dishes are not clean.	Crockery has not been arranged properly.	Arrange the crockery correctly (see <i>LOADING THE RACKS</i> ).
	Spray arms cannot rotate freely, being hindered by the dishes.	Arrange the crockery correctly (see <i>LOADING THE RACKS</i> ). Check that the upper rack is in the correct position and adjust (lift up) if necessary.
	The wash cycle is too gentle.	Select an appropriate wash cycle (see <i>PROGRAMS TABLE</i> ).
	An excessive amount of foam is present.	The detergent has not been measured out correctly or it is not suitable for use in dishwashers (see <i>FILLING THE DETERGENT DISPENSER</i> ).
	The cap on the rinse aid compartment has not been closed correctly.	Make sure the cap of the rinse aid dispenser is closed.
	The filter is clogged with food residues or limescale.	Clean the filter and descale the appliance (see <i>CLEANING THE FILTER ASSEMBLY</i> ).
The dishwasher does not fill the water. The display shows: <b>H2O</b> and  is lit; acoustic alarm sounds.	No water in the water supply or the tap is closed.	Make sure there is water in the water supply and the water tap is open.
	The water inlet hose is kinked.	Check the inlet hose (see <i>INSTALLATION</i> ). Close the door and press START/Pause button.
	The screen in the water inlet hose is clogged; it is necessary to clean it.	Check and clean the screen in the water inlet hose. Close the door and press START/Pause button.
The dishwasher finishes the cycle prematurely. The display shows: <b>F8 E3</b>	The filter is clogged with food residues or limescale.	Clean the filter and descale the appliance (see <i>CLEANING THE FILTER ASSEMBLY and DESCALE INSTRUCTION</i> ).
	Drain hose positioned too low or siphoning into the home sewage system.	Check if the end of the drain hose is placed at the correct height (see <i>INSTALLATION</i> ). Check for siphoning into the home sewage system, and install a siphon breaker/air admittance valve if necessary.
	An excessive amount of foam is present.	The detergent has not been measured out correctly or it is not suitable for use in dishwashers (see <i>FILLING THE DETERGENT DISPENSER</i> ).
	Air in the water supply.	Check water supply for leaks or other issues letting air inside.

The dishes are not dried well.	Rinse aid is not present or the dosage is too low.	Make sure the rinse aid dispenser is filled (see <i>FILLING THE RINSE AID DISPENSER</i> ). Multifunctional tablets only will not provide as good drying effects as the actual use of liquid rinse aid.
	The dishes have been unloaded after the door was opened automatically but before the actual cycle end.	Make sure the cycle has ended before starting to unload the dishes (see <i>DAILY USE</i> ). For even better drying results, it is recommended to let the dishes sit inside the dishwasher with the door open for additional 15 minutes after the cycle ends.
	The dishes are sitting too flat.	If you notice puddles of water inside cavities of cups, mugs or bowls, try loading the dishes (especially in the upper rack) providing more inclination to let larger amounts of water drip down before drying starts.
	The selected cycle does not have the drying phase.	Please check in the <i>PROGRAMS TABLE</i> if the selected program is equipped in the drying phase. A cycle without the drying phase may not deliver desired drying efficiency, so it is recommended to change cycle selection for the one that has the drying phase.
	The dishes are made of non-stick or plastic.	Some water drops remaining on this type of material are normal.
Dishes and glasses have blue streaks or bluish tinges.	Rinse aid dosage is excessive.	Adjust the dosage to a lower setting.
Dishes and glasses are covered with limescale or a whitish film.	The salt reservoir is empty.	Refill the reservoir with salt as soon as possible. Using the appliance without salt may cause damage to its internal components.
	The water hardness setting is too low.	Increase the setting (see <i>WATER HARDNESS TABLE</i> ).
	The cap of the salt reservoir is not properly closed.	Check and close the salt reservoir cap.
	The rinse aid reservoir is empty or the rinse aid dosage is insufficient.	Refill the dispenser with rinse aid and check the dosage setting (for more information - see <i>FILLING THE RINSE AID DISPENSER</i> ).
The dishwasher shows <b>F8 E5</b>	Valve is blocked or faulty.	Close the water tap, if possible. Do not switch off the power supply. Call the service.
Detergent leaks.	Depends on the liquid detergent used and can be emphasized in case of delay option is activated.	Small leaks will not cause machine malfunction and can be avoided by changing liquid detergent type or using tablets.

**Policies, standard documentation, ordering of spare parts and additional product information can be found by:**

- Using QR code on your product.
- Visiting our website [docs.whirlpool.eu/docs](https://docs.whirlpool.eu/docs) and [parts-selfservice.europeanappliances.com](https://parts-selfservice.europeanappliances.com)
- Alternatively, **contact our After-sales Service** (See phone number in the warranty booklet). When contacting our After-sales Service, please state the codes provided on your product's identification plate.

The model information can be retrieved using the QR-Code reported in the energy label.

The label also includes the model identifier that can be used to consult the portal of the registry at <https://eprel.ec.europa.eu>.

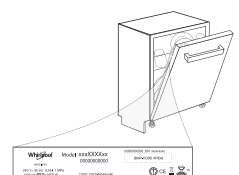



**ΣΑΣ ΕΥΧΑΡΙΣΤΟΥΜΕ ΠΟΥ ΑΓΟΡΑΣΑΤΕ ΕΝΑ ΠΡΟΪΟΝ WHIRLPOOL.**  
Για να έχετε πιο ολοκληρωμένη τεχνική υποστήριξη, καταχωρήστε τη συσκευή σας στην ιστοσελίδα: [www.whirlpool.eu/register](http://www.whirlpool.eu/register)

**ΣΑΡΩΣΤΕ ΤΟΝ ΚΩΔΙΚΟ QR ΣΤΗ ΣΥΣΚΕΥΗ ΣΑΣ ΓΙΑ ΠΙΟ ΛΕΠΤΟΜΕΡΕΙΣ ΠΛΗΡΟΦΟΡΙΕΣ**

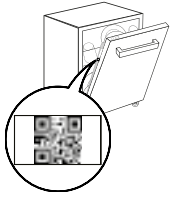

**Πριν χρησιμοποιήσετε τη συσκευή διαβάστε προσεκτικά τις Οδηγίες Ασφάλειας και Εγκατάστασης.**  
Μετά την εγκατάσταση, θυμηθείτε να αφαιρέσετε όλα τα προστατευτικά εξαρτήματα μεταφοράς από το πλυντήριο πιάτων.

**Ο πίνακας ελέγχου του πλυντηρίου πιάτων ενεργοποιείται πατώντας το κουμπί ENER./ΑΠΕΝ. Για εξοικονόμηση ενέργειας, ο πίνακας ελέγχου απενεργοποιείται αυτόματα μετά από 10 δευτερόλεπτα εάν δεν έχει ξεκινήσει κανένας κύκλος.**

## ΠΕΡΙΓΡΑΦΗ ΠΡΟΪΟΝΤΟΣ

### ΣΥΣΚΕΥΗ

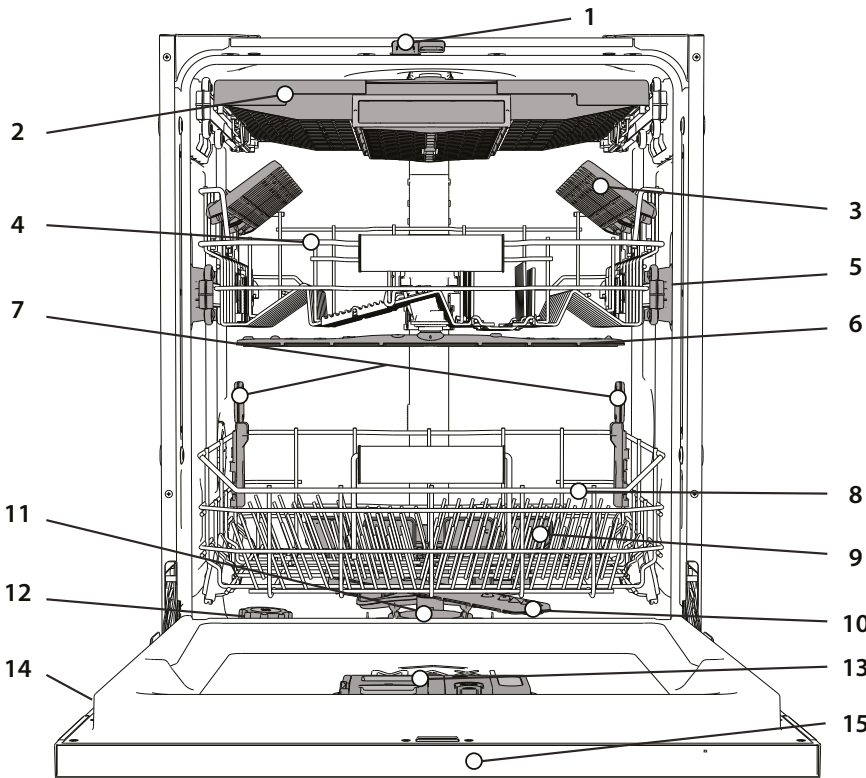

1. NaturalDry
2. Καλαθί για μαχαιροπριονα
3. Αναδιπλούμενα πτερυγία (ο αριθμός εξαρτάται από το μοντέλο)
4. Επάνω καλάθι
5. Ρυθμιστής ύψους άνω καλαθιού
6. Πάνω εκτοξευτήρας
7. Υποστήριξη Power Clean®
8. Κάτω καλάθι
9. Power Clean®
10. Κάτω εκτοξευτήρας
11. Σύστημα φίλτρου
12. Δοχείο αλατιού
13. Δοχεία απορρυπαντικού και λαμπруντικού
14. Πινακίδα τεχνικών στοιχείων
15. Πίνακας ελέγχου

### ΠΙΝΑΚΑΣ ΕΛΕΓΧΟΥ

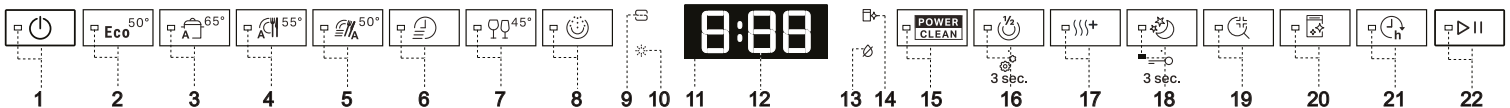

1. Κουμπί **ON/OFF/Επαναφορά** με ενδεικτική λυχνία
2. Κουμπί **προγράμματος Eco** με ενδεικτική λυχνία
3. Κουμπί **προγράμματος Αυτόματο Εντονο** με ενδεικτική λυχνία
4. Κουμπί **προγράμματος Αυτόματο Μικτο** με ενδεικτική λυχνία
5. Κουμπί **προγράμματος Αυτόματο Γρήγορο** με ενδεικτική λυχνία
6. Κουμπί **Γρήγορο πρόγραμμα** με ενδεικτική λυχνία
7. Κουμπί **προγράμματος Κρύσταλλα** με ενδεικτική λυχνία
8. Κουμπί **προγράμματος Πρόπλυση** με ενδεικτική λυχνία
9. Ενδεικτική λυχνία άδειας δεξαμενής **αλατιού**
10. Ενδεικτική λυχνία άδειου δοχείου **λαμπруντικού**
11. **Οθόνη**
12. Ένδειξη **αριθμού προγράμματος** και **υπολειπόμενου χρόνου**
13. Ενδεικτική λυχνία **κλειστής παροχής νερού**
14. Ενδεικτική λυχνία **Αφαίρεση αλάτων**
15. Κουμπί **επιλογής Power Clean®** με ενδεικτική λυχνία
16. Κουμπί **επιλογής Μισό φορτίο** με ενδεικτική λυχνία/ **Ρυθμίσεις - Πίεση 3 δευτ.**
17. Κουμπί **επιλογής Επιπλέον στέγνωμα** με ενδεικτική λυχνία
18. Κουμπί **επιλογής Καληνύχτα** με ενδεικτική λυχνία/ **Κλείδωμα πλήκτρων - Πίεση 3 δευτ.**
19. Κουμπί **επιλογής Ξεπλυμα Sani** με ενδεικτική λυχνία
20. Κουμπί **προγράμματος Αυτοκαθαρισμός** με ενδεικτική λυχνία
21. Κουμπί **επιλογής Καθυστέρηση** με ενδεικτική λυχνία
22. Κουμπί **ENAPΞΗ/Παύση** με ενδεικτική λυχνία

## ΠΡΩΤΗ ΧΡΗΣΗ

## ΣΥΣΤΑΣΗ ΓΙΑ ΤΗΝ ΠΡΩΤΗ ΧΡΗΣΗ

Μετά την εγκατάσταση, αφαιρέστε τα στοπ από τα καλάθια και τα ελαστικά στοιχεία συγκράτησης από το επάνω καλάθι.

## ΜΕΝΟΥ ΡΥΘΜΙΣΕΙΣ

1. Ενεργοποιήστε τη συσκευή πιέζοντας το κουμπί **ON-OFF** (☺).
2. Κρατήστε πατημένο το κουμπί **Ρυθμίσεις** (⊖) (Μισό φορτίο (⊕)) για 3 δευτερόλεπτα μέχρι να ακούσετε ένα ηχητικό σήμα.
3. Μετά από ένα δευτερόλεπτο θα εμφανιστεί η πρώτη διαθέσιμη ρύθμιση (γράμμα „r“).
4. Πατήστε το κουμπί **Eco** για κύλιση στη λίστα των διαθέσιμων ρυθμίσεων (δείτε τον παρακάτω πίνακα) και, στη συνέχεια, πατήστε **ENAPΞH/Παύση** (⊖) για να προβάλετε και να αλλάξετε την τιμή της τρέχουσας επιλεγμένης ρύθμισης.
5. Πατήστε **Eco** για να αλλάξετε την τιμή και μετά πατήστε **ENAPΞH/Παύση** (⊖) για να αποθηκεύσετε τη νέα τιμή.
6. За да промените друга настрóйка, повторете точки 2 и 5.
7. Πατήστε **ON-OFF** (☺) ή περιμένετε 30 δευτερόλεπτα για να βγείτε από το μενού.

ΓΡΑΜΜΑ	ΡΥΘΜΙΣΗ	ΤΙΜΕΣ (Προεπιλογή - με έντονη γραφή*)
☺	Μετρητής Κύκλων - Αριθμός κύκλων πλύσης που πραγματοποιήθηκαν από το πλυντήριο πιάτων.	Π.χ. 25 κύκλοι: 025. Π.χ. 13,947 κύκλοι: 13_947 (κύλιση για 3 φορές)
☺	Επίπεδο Σκληρότητας Νερού (βλ. «ΡΥΘΜΙΣΗ ΤΗΣ ΣΚΛΗΡΟΤΗΤΑΣ ΝΕΡΟΥ» και «ΠΙΝΑΚΑΣ ΣΚΛΗΡΟΤΗΤΑΣ ΝΕΡΟΥ»)	1   2   3   4   5
☺	Στάθμη Λαμπρυντικού (βλ. «ΠΡΟΣΑΡΜΟΓΗ ΔΟΣΟΛΟΓΙΑΣ ΛΑΜΠΡΥΝΤΙΚΟΥ»)	0   1   2   3   4   5
☺	NaturalDry (δείτε «ΕΠΙΛΟΓΕΣ ΚΑΙ ΛΕΙΤΟΥΡΓΙΕΣ») "1" = On, "0" = Off	1   0
☺	Ήχος "1" = On, "0" = Off	1   0
☺	Εργοστασιακές ρυθμίσεις - Πατήστε <b>ENAPΞH/Παύση</b> για να επαναφέρετε στις εργοστασιακές προεπιλογές όλες τις τιμές των ρυθμίσεων που περιλαμβάνονται στο μενού ρυθμίσεων.	-

\* Η προεπιλεγμένη τιμή δεν ισχύει για τον μετρητή κύκλων.

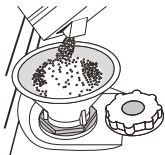

## ΠΛΗΡΩΣΗ ΤΟΥ ΔΟΧΕΙΟΥ ΑΛΑΤΙΟΥ

Η χρήση αλατιού αποτρέπει το σχηματισμό ΑΛΑΤΩΝ στα πιάτα και στα λειτουργικά μέρη της συσκευής. Η δεξαμενή αλατιού βρίσκεται στο κάτω μέρος του πλυντηρίου πιάτων (κάτω από την κάτω σχάρα στην αριστερή πλευρά).

• Είναι υποχρεωτικό το **ΔΟΧΕΙΟ ΑΛΑΤΙΟΥ ΝΑ ΜΗΝ ΕΙΝΑΙ ΠΟΤΕ ΑΔΕΙΟ**.

- Είναι σημαντικό να ρυθμιστεί η σκληρότητα του νερού.
  - Το αλάτι πρέπει να γεμίσει όταν είναι αναμμένη η ενδεικτική λυχνία **ΑΝΑΠΛΗΡΩΣΗ ΑΛΑΤΙΟΥ** (S) στον πίνακα ελέγχου.
1. Αφαιρέστε το κάτω καλάθι και ξεβιδώστε το πώμα του δοχείου (αριστερόστροφα).
  2. Τοποθετήστε το χωνί (βλ. εικόνα) και γεμίστε το δοχείο αλατιού μέχρι το άνω χείλος (περίπου 0,5 kg). Δεν είναι ασυνήθιστο φαινόμενο να διαρρεύσει λίγο νερό.
  3. **Μόνο την πρώτη φορά που το κάνετε αυτό: γεμίστε το δοχείο αλατιού με νερό.**
  4. Αφαιρέστε το χωνί και καθαρίστε τυχόν υπολείμματα αλατιού από το άνοιγμα.

Βεβαιωθείτε ότι το πώμα είναι καλά βιδωμένο, ώστε να μην εισέρχεται απορρυπαντικό στο δοχείο κατά τη διάρκεια του προγράμματος πλύσης (αυτό μπορεί να προκαλέσει ζημιά στον αποσκληρυντή και να φτάσει έως την ανάγκη επισκευής).

**Κάθε φορά που χρειάζεται να προσθέσετε αλάτι, είναι υποχρεωτικό η διαδικασία να ολοκληρώνεται πριν από την έναρξη του κύκλου πλύσης για να αποφευχθεί η διάβρωση.**

Το αλατούχο διάλυμα ή κόκκοι αλατιού που θα μείνουν έξω από το δοχείο μπορεί να προκαλέσουν μεγάλη διάβρωση καταστρέφοντας ανεπανόρθωτα τα εξαρτήματα από ανοξείδωτο ατσάλι.

Η εγγύηση δεν ισχύει σε περίπτωση βλάβης υπό αυτές τις συνθήκες.

Αν το δοχείο αλατιού δεν είναι γεμάτο, μπορεί να προκληθεί ζημιά στον αποσκληρυντή και στο στοιχείο θέρμανσης εξαιτίας των αλάτων.

Η χρήση αλατιού συνιστάται με οποιονδήποτε τύπο απορρυπαντικού πλυντηρίου πιάτων.

## ΡΥΘΜΙΣΗ ΣΚΛΗΡΟΤΗΤΑΣ ΝΕΡΟΥ

Για να μπορέσει να λειτουργήσει τέλεια ο αποσκληρυντής νερού, είναι σημαντικό η ρύθμιση της σκληρότητας νερού να γίνεται στην πραγματική σκληρότητα νερού του σπιτιού σας. Μπορείτε να έχετε αυτήν την πληροφορία από τον τοπικό πάροχο νερού. Η εργοστασιακή ρύθμιση είναι **3**. βλ. ΠΙΝΑΚΑΣ ΣΚΛΗΡΟΤΗΤΑΣ ΝΕΡΟΥ.

Επίπεδο	Πίνακας σκληρότητας νερού		
	°dH Γερμανικούς βαθμούς	°fH Γαλλικούς βαθμούς	°Clark Αγγλικούς βαθμούς
1 (Μελάτα)	0 - 6	0 - 10	0 - 7
2 (Μεσαία)	7 - 11	11 - 20	8 - 14
3 (Μέσος όρος)	12 - 16	21 - 29	15 - 20
4 (Σφιχτά)	17 - 34	30 - 60	21 - 42
5 (Πολύ σκληρό)	35 - 50	61 - 90	43 - 62

Για αλλαγή, ακολουθήστε τις οδηγίες στην ενότητα ΜΕΝΟΥ ΡΥΘΜΙΣΕΙΣ.

**Χρησιμοποιείτε μόνο αλάτι που προορίζεται ειδικά για πλυντήρια πιάτων.** Μετά την τοποθέτηση του αλατιού στη συσκευή, η ενδεικτική λυχνία **ΕΠΑΝΑΠΛΗΡΩΣΗ ΑΛΑΤΙΟΥ** σβήνει.

**Αν το δοχείο αλατιού δεν είναι γεμάτο, μπορεί να προκληθεί ζημιά στον αποσκληρυντή και στο στοιχείο θέρμανσης εξαιτίας των αλάτων. Η χρήση αλατιού συνιστάται με οποιονδήποτε τύπο απορρυπαντικού πλυντηρίου πιάτων.**

## ΣΥΣΤΗΜΑ ΑΦΑΛΑΤΩΣΗΣ ΝΕΡΟΥ

Το αποσκληρυντικό νερού μειώνει αυτόματα τη σκληρότητα του νερού, εμποδίζοντας έτσι τη συσσώρευση αλάτων στον θερμοαντήρα, συμβάλλοντας επίσης στην καλύτερη απόδοση καθαρισμού.

**Αυτό το σύστημα αναζωογονείται με αλάτι, επομένως απαιτείται να ξαναγεμίσετε το δοχείο αλατιού όταν είναι άδειο.**

Η συχνότητα αναγέννησης εξαρτάται από ρυθμισμένο επίπεδο σκληρότητας του νερού - η αναγέννηση πραγματοποιείται μία φορά ανά **4-6** κύκλους Eco με το επίπεδο σκληρότητας νερού να έχει ρυθμιστεί στο **3**.

Η διαδικασία αναγέννησης πραγματοποιείται στην αρχή του κύκλου με πρόσθετο γλυκό νερό.

- Η απλή αναζωογόνηση καταναλώνει: ~3 λίτρα νερό,
- Διάρκει έως και 5 επιπλέον λεπτά για τον κύκλο;
- Κατανάλωση ενέργειας κάτω από 0,005 kWh.

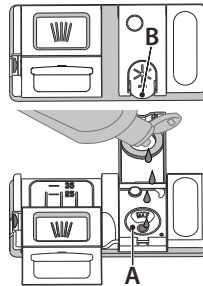

## ΠΛΗΡΩΣΗ ΘΗΚΗΣ ΛΑΜΠΡΥΝΤΙΚΟΥ

Το λαμπρυντικό διευκολύνει το ΣΤΕΓΝΩΜΑ. Η θήκη λαμπρυντικού **A** πρέπει να γεμίσει όταν στον πίνακα ελέγχου ανάβει η ενδεικτική λυχνία **ΑΝΑΠΛΗΡΩΣΗΣ ΛΑΜΠΡΥΝΤΙΚΟΥ** (S).

1. Ανοίξτε τη θήκη **B** πιέζοντας και τραβώντας προς τα επάνω το γλωσσίδι στο καπάκι.
2. Εισαγάγετε προσεκτικά το λαμπρυντικό έως τη μέγιστη ενδεικτική εγκοπή (110 ml) του χώρου πλήρωσης - αποφύγετε τη διαρροή. Αν διαρρεύσει, καθαρίστε αμέσως το υγρό που διέρρευσε με ένα στεγνό πανί.

3. Πιέστε κάτω το καπάκι έως ότου ακούσετε το χαρακτηριστικό κλικ κλεισίματος. **ΠΟΤΕ μην ρίχνετε λαμπρυντικό απευθείας στον κάδο.**

## ΡΥΘΜΙΣΗ ΔΟΣΟΛΟΓΙΑΣ ΛΑΜΠΡΥΝΤΙΚΟΥ

Αν δεν είστε πλήρως ικανοποιημένοι από τα αποτελέσματα στεγνώματος, μπορείτε να ρυθμίσετε την ποσότητα λαμπρυντικού που χρησιμοποιείται. Για αλλαγή, ακολουθήστε τις οδηγίες στην ενότητα ΜΕΝΟΥ ΡΥΘΜΙΣΕΙΣ.

Αν το επίπεδο λαμπρυντικού έχει ρυθμιστεί στο ΜΗΔΕΝ, δεν θα παρασχεθεί καθόλου λαμπρυντικό. Η ενδεικτική λυχνία **ΜΙΚΡΗ ΠΟΣΟΤΗΤΑ ΛΑΜΠΡΥΝΤΙΚΟΥ** δεν θα ανάψει αν εξαντληθεί το λαμπρυντικό.

Μπορούν να ρυθμιστούν έως και **6** επίπεδα ανάλογα με το μοντέλο πλυντηρίου πιάτων.

- Αν δείτε μπλε γραμμές στα πιάτα, ρυθμίστε χαμηλότερο αριθμό (0-3).
- Αν υπάρχουν σταγόνες νερού ή σημάδια αλάτων στα πιάτα, ρυθμίστε σε μεγαλύτερο αριθμό (4-5).

## ΠΛΗΡΩΣΗ ΤΟΥ ΔΟΧΕΙΟΥ ΑΠΟΡΡΥΠΑΝΤΙΚΟΥ

Χρησιμοποιείτε μόνο αλάτι που προορίζεται ειδικά για πλυντήρια πιάτων. **ΜΗΝ ΧΡΗΣΙΜΟΠΟΙΕΙΤΕ** υγρό απορρυπαντικό.

Η χρήση υπερβολικής ποσότητας απορρυπαντικού μπορεί προκαλέσει την παραμονή υπολειμμάτων αφρού στη συσκευή μετά το τέλος του κύκλου.

Η χρήση απορρυπαντικού που δεν προορίζεται για πλυντήρια πιάτων μπορεί να προκαλέσει δυσλειτουργία ή ζημιά στη συσκευή.

Για να έχετε τα καλύτερα αποτελέσματα πλυσίματος και στεγνώματος, απαιτείται συνδυασμένη χρήση απορρυπαντικού, υγρού λαμπρυντικού και αλατιού.

Συνιστούμε να χρησιμοποιείτε απορρυπαντικά που δεν περιέχουν φωσφορικά άλατα ή χλώριο, καθώς αυτά τα προϊόντα είναι βλαβερά για το περιβάλλον.

Τα καλά αποτελέσματα πλύσιματος εξαρτώνται και από τη σωστή ποσότητα απορρυπαντικού που χρησιμοποιείται. Η υπέρβαση της καθορισμένης ποσότητας δεν οδηγεί σε καλύτερο πλύσιμο και αυξάνει τη ρύπανση του περιβάλλοντος. Η ποσότητα μπορεί να ρυθμιστεί ανάλογα με πόσο είναι λερωμένα τα σκεύη.

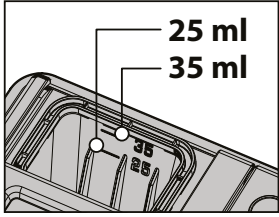

Στην περίπτωση λίγο λερωμένων σκευών, χρησιμοποιήστε περίπου 35 g (απορρυπαντικού σε σκόνη) ή 35 ml (υγρό απορρυπαντικό) και ένα επιπλέον κουταλάκι απορρυπαντικού απευθείας στον κάδο. Αν χρησιμοποιείτε ταμπλέτες, μία ταμπλέτα είναι αρκετή.

Αν τα οικιακά σκεύη είναι μόνο ελαφρώς λερωμένα ή τα έχετε ξεπλύνει με νερό πριν τα βάλετε στο πλυντήριο πιάτων, μειώστε ανάλογα την ποσότητα απορρυπαντικού (ελάχιστη ποσότητα 25 g/ml) π.χ. μην βάζετε σκόνη/τζελ μέσα στον κάδο.

Για καλά αποτελέσματα πλύσης ακολουθήστε τις οδηγίες στη συσκευασία απορρυπαντικού.

Για περαιτέρω πληροφορίες ρωτήστε τους παραγωγούς απορρυπαντικών.

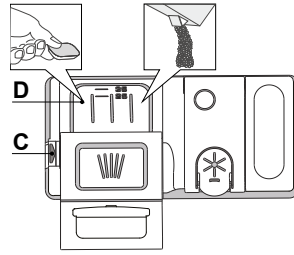

Για να ανοίξετε το δοχείο απορρυπαντικού χρησιμοποιήστε τη διάταξη ανοίγματος C. Προσθέστε το απορρυπαντικό μόνο στο στεγνό δοχείο D. Τοποθετήστε την ποσότητα απορρυπαντικού για πρόπλυση απευθείας μέσα στον κάδο.

1. Όταν μετράτε το απορρυπαντικό ανατρέξτε στις προηγούμενες πληροφορίες για να προσθέσετε την κατάλληλη ποσότητα. μέσα στη θήκη D υπάρχουν ενδείξεις ως βοήθημα για τη δοσομέτρηση του απορρυπαντικού.

2. Αφαιρέστε τα υπολείμματα απορρυπαντικού από τις άκρες των δοχείων πριν κλείσετε το καπάκι, έως ότου ακουστεί το κλικ.

3. Κλείστε το καπάκι του δοχείου απορρυπαντικού τραβώντας το επάνω έως ότου η διάταξη κλεισίματος ασφαλίσει στη θέση της.

Το δοχείο απορρυπαντικού αυτόματα ανοίγει τη σωστή στιγμή σύμφωνα με το πρόγραμμα. Η χρήση απορρυπαντικού που δεν προορίζεται για πλυντήρια πιάτων μπορεί να προκαλέσει δυσλειτουργία ή ζημιά στη συσκευή.

## ΚΑΘΗΜΕΡΙΝΗ ΧΡΗΣΗ

### 1. ΕΛΕΓΤΕ ΤΗ ΣΥΝΔΕΣΗ ΝΕΡΟΥ

Βεβαιωθείτε ότι η συσκευή συνδέεται στο δίκτυο ύδρευσης και ότι η βάνα παροχής νερού είναι ανοιχτή.

### 2. ΕΝΕΡΓΟΠΟΙΗΣΤΕ ΤΟ ΠΛΥΝΤΗΡΙΟ ΠΙΑΤΩΝ

Πιέστε το κουμπί **ON/OFF**.

### 3. ΓΕΜΙΣΤΕ ΤΑ ΚΑΛΑΘΙΑ (βλ. ΓΕΜΙΣΜΑ ΚΑΛΑΘΙΩΝ).

### 4. ΠΛΗΡΩΣΗ ΤΟΥ ΔΟΧΕΙΟΥ ΑΠΟΡΡΥΠΑΝΤΙΚΟΥ

### 5. ΕΠΙΛΕΞΤΕ ΠΡΟΓΡΑΜΜΑ ΚΑΙ ΠΡΟΣΑΡΜΟΣΤΕ ΤΟΝ ΚΥΚΛΟ

Επιλέξτε το καταλληλότερο πρόγραμμα ανάλογα με τον τύπο οικιακών σκευών και το επίπεδο στο οποίο είναι λερωμένα (βλ. ΠΕΡΙΓΡΑΦΗ ΠΡΟΓΡΑΜΜΑΤΩΝ) πιέζοντας το κουμπί **ΠΡΟΓΡΑΜΜΑ**.

Κάντε τις επιθυμητές επιλογές (βλ. ΕΠΙΛΟΓΕΣ ΚΑΙ ΛΕΙΤΟΥΡΓΙΕΣ). Δεν είναι συμβατές όλες οι επιλογές με όλα τα προγράμματα.

### 6. ΕΝΑΡΞΗ

Εκκινήστε τον κύκλο πλύσης πατώντας το κουμπί **ΕΝΑΡΞΗ/Παύση**. Όταν ξεκινήσει το πρόγραμμα θα ακούσετε ένα μπιπ.

### 7. ΤΕΛΟΣ ΚΥΚΛΟΥ ΠΛΥΣΗΣ

Το τέλος του κύκλου πλύσης υποδεικνύεται με ήχο και στην οθόνη εμφανίζεται η ένδειξη **END** (ΤΕΛΟΣ). Απενεργοποιήστε τη συσκευή πιέζοντας το κουμπί **ON/OFF** και ανοίγοντας την πόρτα.

Περιμένετε μερικά λεπτά πριν αφαιρέσετε τα σκεύη για να αποφύγετε εγκαύματα. Βγάλτε τα καλάθια, ξεκινώντας από το κάτω.

Η συσκευή απενεργοποιείται αυτόματα κατά τη διάρκεια περιόδων αδράνειας, προκειμένου να μειώσει την κατανάλωση ρεύματος. Αν τα οικιακά σκεύη είναι μόνο ελαφρώς λερωμένα ή τα έχετε ξεπλύνει με νερό πριν τα βάλετε στο πλυντήριο πιάτων, μειώστε ανάλογα την ποσότητα απορρυπαντικού.

### ΑΛΛΑΓΗ ΕΝΟΣ ΠΡΟΓΡΑΜΜΑΤΟΣ ΣΕ ΕΞΕΛΙΞΗ

Αν έχετε επιλέξει λάθος πρόγραμμα, μπορείτε να το αλλάξετε εφόσον έχει μόλις αρχίσει. **ΕΠΑΝΑΦΟΡΑ** της συσκευής: κρατήστε πατημένο το κουμπί **ON/OFF**, για περισσότερο από 3 δευτ., η συσκευή απενεργοποιείται. Στο ταμπλό θα εμφανιστεί η ένδειξη **0:01**. Περιμένετε μέχρι να τελειώσει ο κύκλος αποστράγγισης (περίπου 1 λεπτό). Ενεργοποιήστε ξανά τη συσκευή με το κουμπί **ON/OFF** και επιλέξτε το νέο κύκλο πλύσης και τις λειτουργίες που επιθυμείτε. Εκκινήστε τον κύκλο πατώντας το κουμπί **ΕΝΑΡΞΗ/Παύση**.

### ΠΡΟΣΘΗΚΗ ΕΠΙΠΛΕΟΝ ΠΙΑΤΩΝ

Χωρίς να απενεργοποιήσετε το μηχάνημα, ανοίξτε πρώτα ελαφρά την πόρτα για να αποφύγετε το πιστόλισμα του νερού (η λυχνία **ΕΝΑΡΞΗ/Παύση**) αρχίζει να αναβοσβήνει) (**Προσοχή! Καυτός ατμός!**) και τοποθετήστε τα πιάτα μέσα στο πλυντήριο πιάτων. Κλείστε την πόρτα και πατήστε το κουμπί **ΕΝΑΡΞΗ/Παύση**, ο κύκλος θα ξεκινήσει από το σημείο στο οποίο τον διακόψατε.

### ΤΥΧΑΙΕΣ ΔΙΑΚΟΠΕΣ

Αν ανοίξει η πόρτα κατά τη διάρκεια του κύκλου πλύσης ή αν γίνει διακοπή ρεύματος, ο κύκλος διακόπτεται. Κλείστε την πόρτα και **ΜΟΝΟ ΑΝ ΠΑΤΗΣΕΤΕ** το κουμπί **ΕΝΑΡΞΗ/Παύση** ο κύκλος θα ξεκινήσει από το σημείο στο οποίο τον διακόψατε.

## ΠΛΗΡΟΦΟΡΙΕΣ ΚΑΙ ΣΥΜΒΟΥΛΕΣ

### ΣΚΕΥΗ

Πριν γεμίσετε τα καλάθια, καθαρίστε όλα τα υπολείμματα τροφών από τα οικιακά σκεύη και αδειάστε τα ποτήρια. **Δεν είναι απαραίτητο να τα ξεπλύνετε με τρεχούμενο νερό.**

Τακτοποιήστε τα σκεύη με τρόπο ώστε να διατηρηθούν σταθερά στη θέση τους και δεν θα αναποδογυρίσουν, τακτοποιήστε τα δοχεία με το άνοιγμα προς τα κάτω και τα κυρτά/κοίλα μέρη τοποθετημένα πλάγια, επιτρέποντας έτσι στο νερό να φτάσει σε κάθε επιφάνεια και να ρέει ελεύθερα.

**Προειδοποίηση:** καπάκια, χειρολαβές, δίσκοι και τηγάνια δεν πρέπει να εμποδίζουν την περιστροφή των εκτοξευτήρων.

Τοποθετήστε τα μικρά σκεύη στο καλάθι για μαχαιροπίρουνα. Τα πολύ λερωμένα σκεύη και τηγάνια πρέπει να τοποθετούνται στο κάτω καλάθι γιατί σε αυτό το τμήμα η εκτόξευση του νερού είναι πιο δυνατή και με μεγαλύτερη απόδοση στο πλύσιμο. μετά το γέμισμα της συσκευής, βεβαιωθείτε ότι οι εκτοξευτήρες μπορούν να περιστρέφονται ελεύθερα.

### ΖΗΜΙΑ ΣΤΑ ΓΥΑΛΙΝΑ ΚΑΙ ΤΑ ΣΚΕΥΗ

- Χρησιμοποιείτε μόνο γυάλινα αντικείμενα και πορσελάνη που διασφαλίζεται από τον κατασκευαστή ότι είναι κατάλληλα για πλύσιμο σε πλυντήριο πιάτων.
- Χρησιμοποιείτε ήπιο απορρυπαντικό κατάλληλο για οικιακά σκεύη
- Αφαιρέστε τα γυάλινα αντικείμενα και τα σκεύη από το πλυντήριο πιάτων αμέσως μόλις ολοκληρωθεί ο κύκλος πλύσης.

### ΑΚΑΤΑΛΛΗΛΑ ΣΚΕΥΗ

- Ξύλινα σκεύη και μαχαιροπίρουνα.
- Ευαίσθητα ποτήρια με διακοσμητικά, χειροτεχνίες και παλιά σκεύη. Τα διακοσμητικά στοιχεία δεν είναι ανθεκτικά.
- Τα μέρη από συνθετικό υλικό που δεν αντέχουν σε υψηλές θερμοκρασίες.
- Σκεύη από χαλκό ή κασίτερο.
- Σκεύη λερωμένα από στάχτη, κερι, λιπαντικό γράσο ή μελάνι.

Τα χρώματα των διακοσμητικών στο γυαλί και τα τμήμα από αλουμίνιο/ασήμι μπορεί να αλλάξουν και να ξεθωριάσουν με τη διαδικασία πλύσης. Ορισμένοι τύποι γυαλιού (π.χ. κρυστάλλινα αντικείμενα) μπορεί να θλωθούν μετά από μερικούς κύκλους πλύσης.

### ΣΥΜΒΟΥΛΕΣ ΓΙΑ ΤΗΝ ΕΞΟΙΚΟΝΟΜΗΣΗ ΕΝΕΡΓΕΙΑΣ

- Όταν το οικιακό πλυντήριο πιάτων χρησιμοποιείται σύμφωνα με τις οδηγίες του κατασκευαστή, η κατανάλωση **ΕΝΕΡΓΕΙΑΣ και νερού κατά το πλύσιμο των επιτραπέζιων σκευών σε ένα πλυντήριο πιάτων είναι συνήθως μικρότερη από το πλύσιμο στο χέρι.**
- Προκειμένου να μεγιστοποιηθεί η αποτελεσματικότητα του πλυντηρίου πιάτων, **συνιστάται η έναρξη του κύκλου πλύσης όταν το πλυντήριο πιάτων είναι εντελώς γεμάτο.** Η φόρτωση του οικιακού πλυντηρίου πιάτων μέχρι την προβλεπόμενη από τον κατασκευαστή χωρητικότητα θα συμβάλει στην εξοικονόμηση ενέργειας και νερού. Πληροφορίες σχετικά με τη σωστή φόρτωση των επιτραπέζιων σκευών μπορείτε να βρείτε στο κεφάλαιο **ΦΟΡΤΩΣΗ ΚΑΛΑΘΙΩΝ**. Σε περίπτωση μερικής φόρτωσης, συνιστάται η χρήση ειδικών επιλογών πλύσης, εφόσον υπάρχουν (Half load / Zone Wash / Multizone), για την πλήρωση μόνο

επιλεγμένων καλαθιών. Η λανθασμένη φόρτωση ή η υπερφόρτωση του πλυντηρίου πιάτων μπορεί να αυξήσει τη χρήση πόρων (όπως το νερό, την ενέργεια και το χρόνο, καθώς και να αυξήσει τον θόρυβο), μειώνοντας την απόδοση καθαρισμού και στεγνώματος.

- Το ξέπλυμα στο χέρι των επιτραπέζιων ειδών πριν από την τοποθέτηση στο πλυντήριο πιάτων οδηγεί σε αυξημένη κατανάλωση νερού και ενέργειας και δεν συνιστάται.

#### ΥΓΙΕΙΝΗ

Για να αποφύγετε τις οσμές και τις επικαθίσεις που μπορεί να συσσωρεύονται στο πλυντήριο πιάτων, **ενεργοποιήστε ένα πρόγραμμα υψηλής θερμοκρασίας τουλάχιστον μία φορά το μήνα.**

Χρησιμοποιήστε ένα κουταλάκι απορρυπαντικού και λειτουργήστε το χωρίς να γεμίσετε ώστε να καθαρίσει η συσκευή.

#### ANTOXH ΣΤΟΝ ΠΑΓΕΤΟ

Εάν η συσκευή έχει τοποθετηθεί σε περιβάλλον όπου υπάρχει κίνδυνος παγετού, το νερό **πρέπει να αποστραγγιστεί πλήρως**. Κλείστε τη βρύση, αφαιρέστε τους σωλήνες εισαγωγής και εξαγωγής και περιμένετε μέχρι να απαντηθεί πλήρως το νερό. **Βεβαιωθείτε ότι ο αποσκληρυντής νερού είναι γεμάτος με διαλυμένο αλάτι αναγέννησης στο δοχείο αλατιού**, για να προστατεύσετε τη συσκευή από θερμοκρασίες έως -20 °C.

Εάν η συσκευή αποθηκεύτηκε σε συνθήκες παγετού, η συσκευή πρέπει να παραμείνει σε θερμοκρασία περιβάλλοντος ελάχ. 5 °C **για τουλάχιστον 24 ώρες** πριν από τον πρώτο κύκλο λειτουργίας.

## ΠΙΝΑΚΑΣ ΠΡΟΓΡΑΜΜΑΤΩΝ

Πρόγραμμα	Περιγραφή προγραμμάτων	Φάση στεγνώματος	NaturalDry <sup>®</sup>	Διαθέσιμες επιλογές <sup>**</sup>	Διάρκεια προγράμματος πλυσίματος (h:min) <sup>***</sup>	Κατανάλωση νερού (λίτρα/κύκλο)	Κατανάλωση ρεύματος (kWh/κύκλο)
<b>Eco</b>	<b>Eco 50°</b> - Το οικονομικό πρόγραμμα Eco είναι κατάλληλο για τον καθαρισμό κανονικά λερωμένων σκευών, το οποίο είναι για το σκοπό αυτό το πιο αποτελεσματικό πρόγραμμα ως προς τη συνδυασμένη κατανάλωση ενέργειας και νερού και χρησιμοποιείται για την αξιολόγηση της συμμόρφωσης με τη νομοθεσία της ΕΕ για τον οικολογικό σχεδιασμό.	✓	✓	              	4:00	9,5	0,65
	<b>Αυτόματο Εντονο 65°</b> - Αυτόματο πρόγραμμα για πολύ λερωμένα πιάτα και τηγάνια.	✓	✓	              	2:25 - 3:10	17,0 - 25,0	1,30 - 1,70
	<b>Αυτόματο Μικτο 55°</b> - Αυτόματο πρόγραμμα για κανονικά λερωμένα σκεύη με υπολείμματα ξεραμένης τροφής.	✓	✓	              	1:20 - 3:20	7,5 - 20,5	0,75 - 1,20
	<b>Αυτόματο Γρήγορο 50°</b> - Αυτόματο πρόγραμμα για κανονικά και ελαφρώς λερωμένα πιάτα. Καθημερινός κύκλος που εξασφαλίζει βέλτιστη απόδοση καθαρισμού και στέγνωσης σε μικρότερο χρονικό διάστημα.	✓	✓	              	1:00 - 1:50	8,0 - 16,0	0,70 - 1,10
	<b>Γρήγορο 45°</b> - Το πρόγραμμα συνιστάται για περιορισμένη ποσότητα ελαφρώς λερωμένων πιάτων χωρίς υπολείμματα αποξηραμένων τροφών. Δεν περιλαμβάνει φάση στέγνωσης.	x	✓	             	0:30 - 0:40	10,5 - 15,0	0,55 - 0,65
	<b>Κρύσταλλα 45°</b> - Πρόγραμμα για ευαίσθητα σκεύη, τα οποία είναι περισσότερο ευαίσθητα στις υψηλές θερμοκρασίες, όπως ποτήρια και φλυτζάνια.	✓	✓	             	1:40 - 1:50	12,5 - 17,0	0,95 - 1,20
	<b>Πρόπλυση</b> - Σκεύη που πρόκειται να πλυθούν αργότερα. Δεν χρησιμοποιείται απορρυπαντικό με αυτό το πρόγραμμα.	x	✓	          	0:12	4,5	0,10
	<b>Αυτοκαθαρισμός 65°</b> - Πρόγραμμα που θα χρησιμοποιηθεί για τη συντήρηση του πλυντηρίου πιάτων και του συστήματος διαχείρισης νερού, που πρέπει να εκτελείται μόνο όταν το πλυντήριο πιάτων είναι ΑΔΕΙΟ χρησιμοποιώντας συγκεκριμένα απορρυπαντικά σχεδιασμένα για τη συντήρηση του πλυντηρίου πιάτων.	x	x	         	1:15	12,7	1,10

Τα δεδομένα του προγράμματος ECO μετρώνται υπό εργαστηριακές συνθήκες σύμφωνα με το Ευρωπαϊκό Πρότυπο EN 60436:2020.

Σημείωση για τα Εργαστήρια Δοκιμών: για πληροφορίες για τις συνθήκες της συγκριτικής δοκιμής EN, απευθυνθείτε στη διεύθυνση: [dw\\_test\\_support@europeanappliances.com](mailto:dw_test_support@europeanappliances.com)

Δεν απαιτείται προεπεξεργασία των σκευών για κανένα πρόγραμμα.

\*) Η πόρτα ανοίγει πριν ολοκληρωθεί το πρόγραμμα. Αυτό γίνεται για να βελτιωθεί η απόδοση στεγνώματος. Περιμένετε μέχρι να φτάσει η ώρα 00:00 για να ξεφορτώσετε το πλυντήριο πιάτων.

\*\*) Δεν μπορούν να χρησιμοποιηθούν όλες οι επιλογές ταυτόχρονα.

\*\*\*) Οι τιμές που παρέχονται για τα προγράμματα, εκτός του προγράμματος Eco, είναι ενδεικτικές. Ο πραγματικός χρόνος μπορεί να διαφέρει σε συνάρτηση με πολλούς παράγοντες όπως η θερμοκρασία και η πίεση του εισερχόμενου νερού, η θερμοκρασία του χώρου, η ποσότητα απορρυπαντικού, η ποσότητα και ο τύπος φορτίου, η ισορροπία του φορτίου, οι πρόσθετες επιλογές και η βαθμολόγηση του αισθητήρα. Η βαθμολόγηση του αισθητήρα μπορεί να αυξήσει τη διάρκεια του προγράμματος έως και 20 λεπτά.

## ΕΠΙΛΟΓΕΣ ΚΑΙ ΛΕΙΤΟΥΡΓΙΕΣ

**ΕΠΙΛΟΓΕΣ** μπορεί να επιλεγεί/αποεπιλεγεί, αφού επιλέξετε το πρόγραμμα, πατώντας απευθείας το αντίστοιχο κουμπί (εάν είναι διαθέσιμο - η ένδειξη ανάβει) (βλ. ΠΙΝΑΚΑΣ ΕΛΕΓΧΟΥ). Αν μια επιλογή δεν είναι συμβατή με το επιλεγμένο πρόγραμμα βλ. ΠΙΝΑΚΑΣ ΠΡΟΓΡΑΜΜΑΤΩΝ, το αντίστοιχο LED αναβοσβήνει γρήγορα 3 φορές και ακούγονται ήχοι μπιπ. Η επιλογή δεν θα ενεργοποιηθεί. Μια επιλογή μπορεί να αλλάξει τον χρόνο ή την κατανάλωση νερού ή ενέργειας για το πρόγραμμα.

**POWER CLEAN** **POWER CLEAN®** - Χάρη στους επιπλέον ισχυρούς εκτοξευτήρες, η επιλογή αυτή προσφέρει πιο εντατική και πιο ισχυρή πλύση στη σχετική περιοχή στο κάτω καλάθι. Αυτή η επιλογή συνιστάται για να πλύνετε σκεύη και καταρόλες (Ανατρέξτε στην ενότητα φόρτωσης Power Clean®).

**1/2 ΜΙΣΟ ΦΟΡΤΙΟ** - Εάν δεν υπάρχουν πολλά πιάτα για πλύσιμο, η λειτουργία ΜΙΣΟ ΦΟΡΤΙΟ χρησιμοποιείται για εξοικονόμηση νερού, ηλεκτρισμού ή χρόνου στο επιλεγμένο πρόγραμμα.

**Θυμηθείτε να μειώσετε την ποσότητα του απορρυπαντικού.**

**+++ ΕΠΙΠΛΕΟΝ ΣΤΕΓΝΩΜΑ** - Η υψηλότερη θερμοκρασία κατά το τελικό ξέπλυμα και η εκτεταμένη φάση στεγνώματος επιτρέπει βελτιωμένο στέγνωμα. Η επιλογή ΕΠΙΠΛΕΟΝ ΣΤΕΓΝΩΜΑ παρατείνει τον κύκλο πλυσίματος.

**ΚΑΛΗΝΥΧΤΑ** - Κατάλληλο για νυχτερινή λειτουργία της συσκευής. Αυτή η επιλογή μπορεί να χρησιμοποιηθεί για τον περιορισμό των εκπομπών θορύβου κατά τις φάσεις πλύσης. Θα αυξήσει τον χρόνο του κύκλου ανάλογα με την επιλογή του βασικού κύκλου.

**ΚΛΕΙΔΩΜΑ ΠΛΗΚΤΡΩΝ** - Μια παρατεταμένη πίεση (για 3 δευτερόλεπτα) του κουμπιού ΑΘΟΥΒΟ, ενεργοποιεί τη λειτουργία ΚΛΕΙΔΩΜΑΤΟΣ ΠΛΗΚΤΡΟΛΟΓΙΟΥ. Η λειτουργία ΚΛΕΙΔΩΜΑ ΠΛΗΚΤΡΩΝ μπλοκάρει τον πίνακα ελέγχου εκτός από το κουμπί ON/OFF. Για απενεργοποίηση του ΚΛΕΙΔΩΜΑΤΟΣ ΠΛΗΚΤΡΩΝ, πατήστε ξανά παρατεταμένα.

**ΞΕΒΓΑΛΜΑ ΣΕ ΥΨΗΛΗ ΘΕΡΜΟΚΡΑΣΙΑ** - Η επιλογή αυτή μπορεί να χρησιμοποιηθεί για την απολύμανση πλυμένων πιάτων. Αυξάνει την τελική θερμοκρασία ξέπλυματος και προσθέτει την αντιβακτηριδιακή πλύση στο επιλεγμένο πρόγραμμα. Ιδανικό για καθαρισμό οικιακών σκευών και μπιμπερό. Η πόρτα του πλυντηρίου πιάτων πρέπει να παραμείνει κλειστή σε όλη τη διάρκεια του προγράμματος προκειμένου να διασφαλιστεί η μείωση των βακτηρίων.

**ΠΡΟΕΙΔΟΠΟΙΗΣΗ: τα οικιακά σκεύη και τα πιάτα μπορεί να είναι εξαιρετικά ζεστά στο τέλος του κύκλου.**

**ΚΑΘΥΣΤΕΡΗΣΗ** - Η έναρξη του προγράμματος ενδέχεται να καθυστερήσει για ένα χρονικό διάστημα μεταξύ **0:30** και **24** ωρών.

1. Επιλέξτε το πρόγραμμα και οποιαδήποτε επιλογή θέλετε. Πατήστε το κουμπί ΚΑΘΥΣΤΕΡΗΣΗ (επανειλημμένα) για να καθυστερήσετε την έναρξη του προγράμματος. Μπορεί να ρυθμιστεί από 0:30 έως 24 ώρες. Μόλις φτάσετε στη ρύθμιση των 24 ωρών, πατήστε το ΚΑΘΥΣΤΕΡΗΣΗ άλλη φορά για να απενεργοποιήσετε τη λειτουργία ΚΑΘΥΣΤΕΡΗΣΗ.

2. Κλείστε την πόρτα και πατήστε το κουμπί Έναρξη/Παύση. Ο χρονοδιακόπτης ξεκινάει την αντίστροφη μέτρηση.

3. Μόλις περάσει αυτό το χρονικό διάστημα, η ενδεικτική λυχνία σβήνει και το πρόγραμμα ξεκινάει αυτόματα.

**Η λειτουργία ΚΑΘΥΣΤΕΡΗΣΗ δεν μπορεί να ρυθμιστεί όταν το πρόγραμμα έχει ξεκινήσει.**

**ΑΙΣΘΗΣΗ** - Όταν ο αισθητήρας ανιχνεύει το επίπεδο βρωμιάς, εμφανίζεται ένα κινούμενο γραφικό στην οθόνη (περίπου 20 λεπτά) και προσαρμόζεται η διάρκεια του κύκλου πλύσης. Η αίσθηση είναι για το επίπεδο βρωμιάς στα πιάτα και υπάρχει για όλους τους κύκλους (εκτός από τον Eco) προσαρμόζοντας ανάλογα το πρόγραμμα.

**ΠΑΡΟΧΗ ΝΕΡΟΥ ΚΛΕΙΣΤΗ - Συναγερμός** - Αναβοσβήνει όταν δεν εισέρχεται νερό ή όταν η παροχή νερού είναι κλειστή.

**NaturalDry** - Είναι ένα σύστημα στεγνώματος με αέρα που ανοίγει αυτόματα την πόρτα κατά τη διάρκεια/μετά τη φάση στεγνώματος για να εξασφαλιστεί εξαιρετική απόδοση στεγνώματος κάθε μέρα. Η πόρτα ανοίγει σε θερμοκρασία που είναι ασφαλής για τα έπιπλα της κουζίνας σας, επομένως η πόρτα δεν θα ανοίξει όταν είναι ενεργοποιημένη η επιλογή ΞΕΒΓΑΛΜΑ ΣΕ ΥΨΗΛΗ ΘΕΡΜΟΚΡΑΣΙΑ.

Ως πρόσθετη προστασία από τον ατμό, προστίθεται ειδικά σχεδιασμένο φύλλο προστασίας μαζί με το πλυντήριο πιάτων.

Για την τοποθέτηση του φύλλου προστασίας από τον ατμό, ανατρέξτε στον ΟΔΗΓΟ ΕΓΚΑΤΑΣΤΑΣΗΣ. Η λειτουργία αυτή είναι ενεργή ως προεπιλογή, αλλά μπορείτε να την απενεργοποιήσετε από το "ΜΕΝΟΥ ΡΥΘΜΙΣΕΙΣ".

**ΑΦΑΙΡΕΣΗ ΑΛΑΤΩΝ - Συναγερμός** - Εντοπίστηκε συσώρευση αλάτων στα εσωτερικά εξαρτήματα της συσκευής. Ελέγξτε εάν η **Ρύθμιση Σκληρότητας Νερού** είναι στη σωστή τιμή και αν υπάρχει **αλάτι** στο δοχείο αλατιού (βλ. ΠΡΩΤΗ ΧΡΗΣΗ), στη συνέχεια χρησιμοποιήστε **ένα προϊόν αφαίρεσης αλάτων** (συνιστάται η μάρκα WPro) **με το πρόγραμμα Αυτοκαθαρισμός**. Μετά από μια επιτυχημένη αφαίρεση αλάτων, το εικονίδιο θα σταματήσει να εμφανίζεται.

Εάν δεν εκτελεστούν οι παραπάνω ενέργειες, η απόδοση του προϊόντος θα υποβαθμιστεί. Η προειδοποίηση Αφαίρεση αλάτων θα αρχίσει να αναβοσβήνει και ο συναγερμός «dES» θα εμφανιστεί στην οθόνη. Εάν και πάλι δεν ληφθούν μέτρα, η συσκευή θα επιτρέψει την εκκίνηση μόνο ενός συγκεκριμένου αριθμού κύκλων (που υποδεικνύεται κατά την ένδειξη συναγερμού «dES») και στη συνέχεια θα **ΜΠΛΟΚΑΡΙΣΤΕΙ** για να αποφευχθεί η ζημιά των εξαρτημάτων, **με διαθέσιμο μόνο το πρόγραμμα Αυτοκαθαρισμός**. Η πλήρης αφαίρεση αλάτων θα ξεμπλοκάρει το προϊόν. Στην περίπτωση εξαιρετικά υψηλών ποσοτήτων αλάτων, η λειτουργία αφαίρεσης αλάτων μπορεί να χρειαστεί να πραγματοποιηθεί δύο φορές για να είναι αποτελεσματική.

**ΜΕΤΡΗΤΗΣ ΚΥΚΛΩΝ** - Αυτή η λειτουργία δείχνει τον αριθμό των κύκλων που έχει εκτελέσει το πλυντήριο πιάτων.

Για τον αριθμό των κύκλων από 0-999, θα εμφανιστεί ένας σταθερός αριθμός.

**25** Παράδειγμα για 25 κύκλους.

Όταν ο αριθμός κύκλου είναι μεγαλύτερος από 1000, ο αριθμός θα κυλίσει στην οθόνη. Το «.» αντιπροσωπεύει την τελεία «.», όπως για παράδειγμα: 1.000 = 1\_000, 13.947 = 13\_947 (ο αριθμός θα κυλίσει για 3 φορές).

**13 13 9 9 94 94 47 47** Παράδειγμα για 13.947 κύκλους

Μετά την οπτικοποίηση του κύκλου, η οθόνη θα επιστρέψει για να απεικονίσει το «h».

**ΣΗΜΕΙΩΣΗ: Το πλυντήριο πιάτων μπορεί να έχει ήδη εκτελέσει περίπου 30 κύκλους. Αυτό οφείλεται στην εκτεταμένη διαδικασία ποιότητας που πραγματοποιείται κατά την παραγωγή. Εγγυάται υψηλότερη ποιότητα προϊόντος.**

## ΓΕΜΙΣΜΑ ΚΑΛΑΘΙΩΝ

ΧΩΡΗΤΙΚΟΤΗΤΑ: 15 τυπικά σερβίτσια

## ΚΑΛΑΘΙ ΓΙΑ ΜΑΧΑΙΡΟΠΙΡΟΥΝΑ

Το τρίτο καλάθι σχεδιάστηκε να τοποθετούνται εκεί τα μαχαιροπίρουνα.

Τοποθετήστε τα μαχαιροπίρουνα με τον τρόπο που φαίνεται στην εικόνα.

Εάν διαχωρίσετε τα μαχαιροπίρουνα αυτό θα σας διευκολύνει να τα μαζέψετε μετά το πλύσιμο και θα βελτιώσει την απόδοση στο πλύσιμο και το στέγνωμα.

**Τα μαχαίρια και άλλα εργαλεία κουζίνας με μυτερά άκρα πρέπει να τοποθετούνται με την κοφτερή πλευρά προς τα κάτω.**

Η γεωμετρία του καλαθιού καθιστά δυνατή την τοποθέτηση μικρών αντικειμένων, όπως φλυτζανάκια καφέ, στην περιοχή στη μέση.

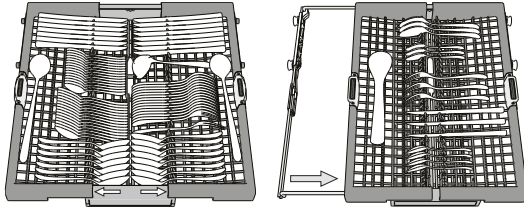

## ΕΠΑΝΩ ΚΑΛΑΘΙ

Τοποθετήστε ευαίσθητα και ελαφριά σκεύη: ποτήρια, φλυτζάνια, πιατάκια, μικρά μπολ σαλάτας. Το επάνω καλάθι διαθέτει ανακλινόμενα ράφια που μπορούν να χρησιμοποιηθούν σε κάθετη θέση όταν τακτοποιείτε πιατάκια ή σε χαμηλότερη θέση για την τοποθέτηση μπολ και δοχείων τροφίμων.

(παράδειγμα γεμίσματος επάνω καλαθιού)

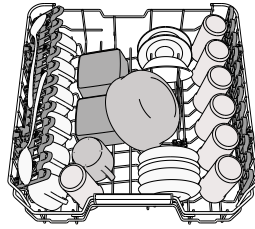

## Ρυθμιση ύψους του επανω καλαθιου

Μπορείτε να ρυθμίσετε το ύψος του επάνω καλαθιού: επάνω θέση για την τοποθέτηση σκευών μεγάλου όγκου στο κάτω καλάθι και χαμηλή θέση για την πλήρη αξιοποίηση των ανακλινόμενων ραφιών δημιουργώντας περισσότερο χώρο προς τα επάνω και αποφυγή σύγκρουσης με τα σκεύη που έχουν τοποθετηθεί στο κάτω καλάθι.

Το επάνω καλάθι εξοπλίζεται με ένα **Ρυθμιστή ύψους επάνω καλαθιού** (βλ. εικόνα), χωρίς να πιέσετε τις λαβές, σηκώστε τον επάνω απλά κρατώντας τα πλαϊνά του καλαθιού, μόλις το καλάθι σταθεροποιηθεί στην επάνω θέση. Για να το επαναφέρετε σε κάτω θέση, πιέστε τα λεβιεδάκια **A** στα πλαϊνά του καλαθιού και μετακινήστε το καλάθι προς τα κάτω.

**Συνιστάται να μην ρυθμίζετε το ύψος του καλαθιού όταν αυτό είναι γεμάτο. ΠΟΤΕ μην ανυψώνετε ή κατεβάζετε το καλάθι μόνο από τη μία πλευρά.**

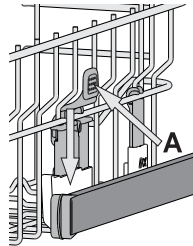

## Αναδιπλωμενα πτερυγια με ρυθμιζομενη θεση

Αυτά τα πλευρικά αναδιπλωμένα πτερύγια μπορούν να διπλωθούν και να ξεδιπλωθούν προκειμένου να βελτιώσουν την τακτοποίηση των σκευών στο ράφι. Ποτήρια κρασιού μπορούν να τοποθετηθούν με ασφάλεια στα αναδιπλωμένα πτερύγια εισάγοντας το στέλεχος κάθε ποτηριού στις αντίστοιχες υποδοχές.

Ανάλογα με το μοντέλο:

- για να ξεδιπλώσετε τα πτερύγια πρέπει να τα σύρετε επάνω και να τα περιστρέψετε ή να τα ελευθερώσετε από τι κλιπ και να τραβήξετε προς τα κάτω.
- για να διπλώσετε τα πτερύγια πρέπει να τα περιστρέψετε και να τα σύρετε προς τα κάτω ή να τα τραβήξετε επάνω και να συνδέσετε τα πτερύγια στα κλιπ.

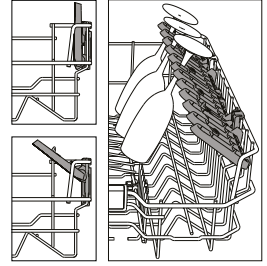

## ΚΑΤΩ ΚΑΛΑΘΙ

Για κατσαρόλες, καπάκια, πιάτα, πιατέλες σαλάτας, μαχαιροπίρουνα, κ.τ.λ. Η ιδανική θέση για τα μεγάλα πιάτα και τα καπάκια είναι τα πλαϊνά όπου δεν θα παρεμβάλλονται με τον εκτοξευτήρα. Το κάτω καλάθι διαθέτει ανακλινόμενα ράφια που μπορούν να χρησιμοποιηθούν σε κάθετη θέση όταν τακτοποιείτε πιατάκια ή σε οριζόντια θέση (χαμηλότερη) για την εύκολη τοποθέτηση τηγανιών και σαλατιέρων.

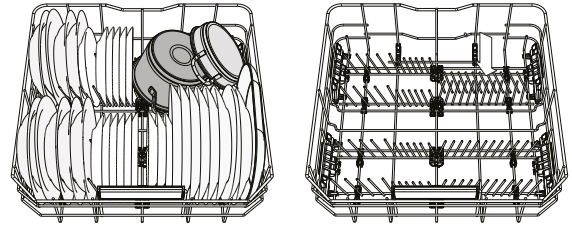

(παράδειγμα γεμίσματος του κάτω καλαθιού)

## POWER CLEAN® (ΔΥΝΑΜΙΚΟΥ ΚΑΘΑΡΙΣΜΟΥ)

Το πρόγραμμα „Δυναμικός καθαρισμός” χρησιμοποιεί τους ειδικούς ψεκαστήρες νερού στο πίσω μέρος του εσωτερικού της συσκευής για εντατική πλύση των πολύ λερωμένων σκευών. Το κάτω καλάθι διαθέτει ένα χώρο, ένα ειδικό Συρόμενο στηρίγματα στην πίσω πλευρά του καλαθιού που μπορεί να χρησιμοποιηθεί για να στηρίξει τηγάνια αναποδογυρισμένα, ώστε να καταλαμβάνουν μικρότερο χώρο. Τοποθετήστε τα σκεύη/κατσαρόλες γυρισμένα προς την περιοχή POWER CLEAN® και ενεργοποιήστε το πρόγραμμα **POWER CLEAN®** στον πίνακα.

Πώς χρησιμοποιείται το Δυναμικός Καθαρισμός®:

1. Ρυθμίστε την περιοχή „Δυναμικός καθαρισμός” (**G**) διπλώνοντας τα πίσω στηρίγματα πιάτων για να τοποθετήσετε κατσαρόλες.
2. Τοποθετήστε τα σκεύη και τις κατσαρόλες σε κάθετη θέση στην περιοχή Δυναμικός Καθαρισμός®. Τα σκεύη πρέπει να έχουν κλίση προς τους ειδικούς ψεκαστήρες νερού.

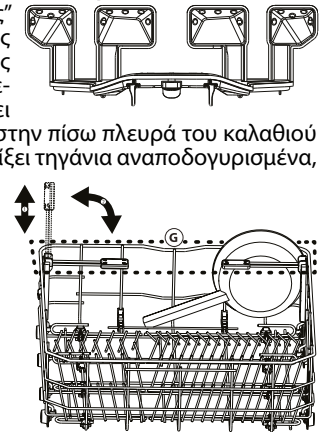

## ΦΡΟΝΤΙΔΑ ΚΑΙ ΣΥΝΤΗΡΗΣΗ

**ΠΡΟΣΟΧΗ:** Αποσυνδέετε πάντα τη συσκευή όταν την καθαρίζετε και όταν πραγματοποιείτε εργασίες συντήρησης. Μην χρησιμοποιείτε εύφλεκτα υγρά για τον καθαρισμό της συσκευής.

**ΚΑΘΑΡΙΣΜΟΣ ΤΟΥ ΠΛΥΝΤΗΡΙΟΥ ΠΙΑΤΩΝ**

Οποιαδήποτε σημάδια στο εσωτερικό της συσκευής μπορούν να καθαριστούν με ένα πανί εμποτισμένο με νερό και λίγο ξύδι. Η εξωτερική επιφάνεια της συσκευής και ο πίνακας ελέγχου μπορεί να καθαριστεί χρησιμοποιώντας ένα μαλακό βρεγμένο πανί. Μην χρησιμοποιείτε διαβρωτικά ή αποξεστικά προϊόντα.

**ΑΠΟΦΥΓΗ ΔΥΣΑΡΕΣΤΩΝ ΟΣΜΩΝ**

Διατηρείτε πάντα την πόρτα της συσκευής ελαφρώς ανοιχτή ώστε να αποφύγετε το σχηματισμό υγρασίας και την παγίδευσή της στο εσωτερικό της συσκευής. Καθαρίζετε τα λάστιχα γύρω από την πόρτα και τα δοχεία απορροπαντικού κανονικά με ένα βρεγμένο σφουγγάρι. Αυτό θα εμποδίσει την παγίδευση τροφών στα λάστιχα, κάτι που αποτελεί τον κύριο λόγο δημιουργίας δυσάρεστων οσμών.

**ΕΛΕΓΧΟΣ ΤΟΥ ΕΥΚΑΜΠΤΟΥ ΣΩΛΗΝΑ ΠΑΡΟΧΗΣ ΝΕΡΟΥ**

Ελέγχετε τον εύκαμπτο σωλήνα εισόδου τακτικά για εύθραυστα σημεία και ραγίσματα. Αν παρουσιάζει ζημιά, αντικαταστήστε τον με νέο εύκαμπτο σωλήνα μέσω του Κέντρου Εξυπηρέτησης Πελατών ή τον εξειδικευμένο αντιπρόσωπο της περιοχής σας. Ανάλογο με τον τύπο εύκαμπτου σωλήνα:

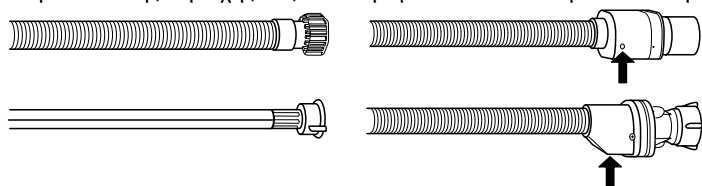

Αν ο εύκαμπτος σωλήνας εισόδου διαθέτει διαφανές περίβλημα, ελέγχετε κατά διαστήματα αν το χρώμα γίνεται έντονο τοπικά. Αν συμβαίνει αυτό, ο εύκαμπτος σωλήνας μπορεί να παρουσιάσει διαρροή και πρέπει να αντικατασταθεί. Για διακόπτες νερού: ελέγξτε το παραθυράκι ελέγχου της μικρής βαλβίδας ασφαλείας (βλ. το βέλος). Αν είναι κόκκινη, η λειτουργία διακοπής νερού έχει αλλάξει και ο διακόπτης πρέπει να αντικατασταθεί με έναν καινούργιο. Για να ξεβιδώσετε τον εύκαμπτο σωλήνα, πιάστε το κομπί αποδέσμευσης ενώ θα ξεβιδώνεται τον εύκαμπτο σωλήνα.

**ΚΑΘΑΡΙΣΜΟΣ ΤΟΥ ΕΥΚΑΜΠΤΟΥ ΣΩΛΗΝΑ ΕΙΣΑΓΩΓΗΣ ΝΕΡΟΥ**

Αν οι εύκαμπτοι σωλήνες νερού είναι καινούργιοι ή δεν έχουν χρησιμοποιηθεί για μεγάλο διάστημα, πριν κάνετε τις απαραίτητες συνδέσεις, αφήστε το νερό να τρέξει προκειμένου να βεβαιωθείτε ότι είναι καθαρό και χωρίς ακαθαρσίες. Αν δεν ληφθεί αυτό το μέτρο, η παροχή νερού μπορεί να μπλοκαρισθεί και να προκληθεί ζημιά στο πλυντήριο πιάτων.

**ΚΑΘΑΡΙΣΜΟΣ ΤΟΥ ΦΙΛΤΡΟΥ**

Καθαρίζετε τακτικά το φίλτρο έτσι ώστε να μην μπουκύνουν τα φίλτρα και να προκαλείται ανώμαλη ροή των λυμάτων. Η χρήση πλυντηρίου πιάτων με φραγμένα φίλτρα ή ξένα αντικείμενα μέσα στο σύστημα φιλτραρίσματος ή στους βραχίονες ψεκασμού μπορεί να προκαλέσει δυσλειτουργία της μονάδας που έχει ως αποτέλεσμα απώλεια απόδοσης, λειτουργία με θόρυβο ή υψηλότερη χρήση πόρων. Το φίλτρο αποτελείται από τρία τμήματα που αφαιρούν τα υπολείμματα τροφών από το νερό πλύσης και στη συνέχεια θέτουν εκ νέου σε κυκλοφορία το νερό.

**Το πλυντήριο πιάτων δεν πρέπει να χρησιμοποιείται χωρίς φίλτρο ή με το φίλτρο χαλαρό.**

Τουλάχιστον μία φορά το μήνα ή μετά από κάθε 30 κύκλους, ελέγξτε το φίλτρο και αν είναι απαραίτητο καθαρίστε το προσεκτικά με τρεχούμενο νερό, χρησιμοποιώντας μια μη μεταλλική βούρτσα και σύμφωνα με τις παρακάτω οδηγίες:

1. Περιστρέψτε το κυλινδρικό φίλτρο **A** αριστερόστροφα και βγάλτε το (Εικ. 1). **Είναι σημαντικό κατά την επανεγκατάσταση του φίλτρου να συναντώνται τα δύο τρίγωνα που εμφανίζονται στο ζουμ.**
2. Αφαιρέστε το κύπελλο φίλτρο **B** ασκώντας ελαφριά πίεση στα πλαϊνά πτερύγια (Εικ. 2).
3. Σύρετε έξω την πλάκα φίλτρο από ανοξείδωτο χάλυβα **C** (Εικ. 3).
4. Σε περίπτωση ξένων αντικειμένων (όπως σπασμένο γυαλί, πορσελάνη, οστά, σπόροι καρπών κλπ.), θα πρέπει να τα αφαιρέσετε προσεκτικά.
5. Ελέγξτε την παγίδα και αφαιρέστε τυχόν υπολείμματα τροφών. **ΠΟΤΕ ΜΗΝ ΑΦΑΙΡΕΙΤΕ** το προστατευτικό της αντλίας του κύκλου πλύσης (υποδεικνύεται με ένα βέλος) (Εικ. 4).

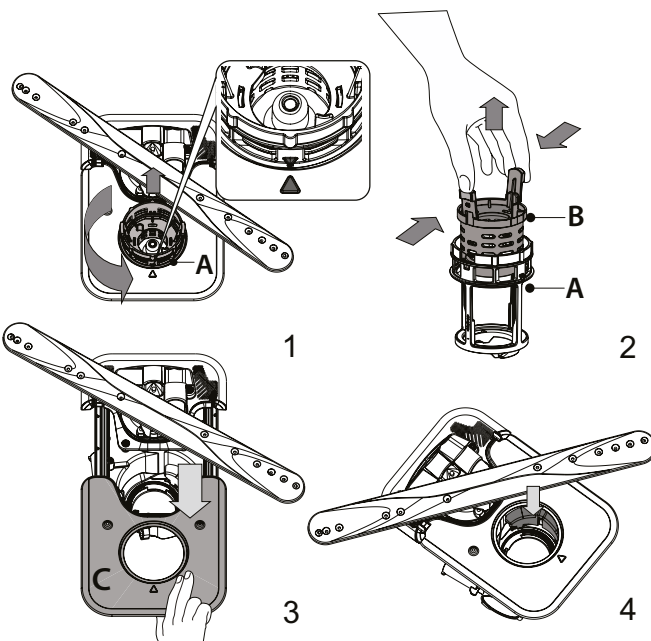

Μετά τον καθαρισμό των φίλτρων, επανατοποθετήστε το φίλτρο και στερεώστε το καλά στη θέση του. Αυτό είναι σημαντικό για να διατηρείται η αποτελεσματική λειτουργία του πλυντηρίου πιάτων.

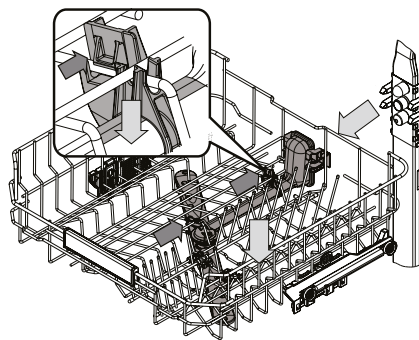
**ΚΑΘΑΡΙΣΜΟΣ ΤΩΝ ΕΚΤΟΞΕΥΤΗΡΩΝ**

Σε ορισμένες περιπτώσεις τα υπολείμματα τροφών μπορεί να ξεραθούν και να σχηματίσουν κρούστα πάνω στους εκτοξευτήρες και να μπλοκάρουν τις σπές ψεκασμού του νερού. Συνιστάται να ελέγχετε τους εκτοξευτήρες κατά διαστήματα και να τους καθαρίζετε με μια μη μεταλλική βούρτσα.

Για να αφαιρέσετε τον επάνω εκτοξευτήρα πρέπει να τον αφαιρέσετε μαζί με την πολλαπλή.

Ο κάτω εκτοξευτήρας μπορεί να αφαιρεθεί τραβώντας προς τα πάνω και περιστρέφοντας αριστερόστροφα. Η επανατοποθέτηση του εκτοξευτήρα γίνεται τραβώντας προς τα κάτω και περιστρέφοντας δεξιόστροφα.

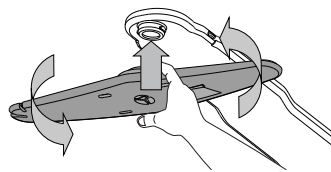
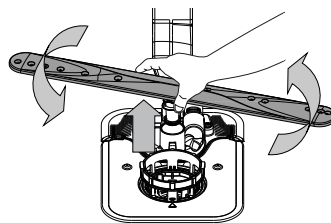

Ο βραχίονας ψεκασμού οροφής μπορεί να αφαιρεθεί πιέζοντάς τον προς τα επάνω και στη συνέχεια περιστρέφοντάς τον αριστερόστροφα. Η επανατοποθέτησή του εκτοξευτήρα γίνεται τραβώντας προς τα πάνω και περιστρέφοντάς τον δεξιόστροφα.

## ΑΝΤΙΜΕΤΩΠΙΣΗ ΠΡΟΒΛΗΜΑΤΩΝ

Σε περίπτωση που το πλυντήριο πιάτων δεν λειτουργεί σωστά, ελέγξτε αν το πρόβλημα μπορεί να επιλυθεί διαβάζοντας την παρακάτω λίστα. Για άλλα σφάλματα ή προβλήματα, επικοινωνήστε με την εξουσιοδοτημένη υπηρεσία εξυπηρέτησης πελατών, τα στοιχεία επικοινωνίας της οποίας μπορείτε να τα βρείτε στο φυλλάδιο εγγύησης. Τα ανταλλακτικά θα είναι διαθέσιμα για περίοδο έως 7 ή έως 10 ετών, σύμφωνα με τις ειδικές απαιτήσεις κανονισμού.

ΠΡΟΒΛΗΜΑΤΑ	ΠΙΘΑΝΕΣ ΑΙΤΙΕΣ	ΛΥΣΕΙΣ
☹ Η ένδειξη αλατιού είναι αναμμένη	Το δοχείο αλατιού είναι περίπου κενό.	Γεμίστε το δοχείο με αλάτι (για περισσότερες πληροφορίες - βλ. ΠΛΗΡΩΣΗ ΔΟΧΕΙΟΥ ΑΛΑΤΙΟΥ). Ελέγξτε τη ρύθμιση σκληρότητας του νερού εάν είναι απαραίτητο - βλ. ΠΙΝΑΚΑΣ ΣΚΛΗΡΟΤΗΤΑΣ ΝΕΡΟΥ.
☹ Η ένδειξη αλατιού αναβοσβήνει	Το δοχείο αλατιού είναι κενό.	Γεμίστε ξανά τη δεξαμενή με αλάτι το συντομότερο δυνατό. Η χρήση της συσκευής χωρίς αλάτι μπορεί να προκαλέσει βλάβη στα εσωτερικά της εξαρτήματα.
☼ Η ένδειξη λαμπρυντικού αναβοσβήνει	Το δοχείο λαμπρυντικού είναι κενό. (Αφού ξαναγεμίσετε, η ένδειξη έκπλυσης μπορεί να παραμείνει αναμμένη για σύντομο χρονικό διάστημα).	Γεμίστε το δοχείο με λαμπρυντικό (για περισσότερες πληροφορίες, βλ. ΠΛΗΡΩΣΗ ΤΗΣ ΘΗΚΗΣ ΛΑΜΠΡΥΝΤΙΚΟΥ).
🔑 Η ένδειξη απασβέστωσης αναβοσβήνει, εμφανίζεται ο συναγερμός "dES".	Ασβέστιο συσσωρεύεται στα εσωτερικά εξαρτήματα της συσκευής.	Αφαιρέστε τα αλάτι της συσκευής αμέσως χρησιμοποιώντας το πρόγραμμα Αυτοκαθαρισμός και ένα προϊόν απασβέστωσης που διατίθεται στο εμπόριο (βλ. ΕΠΙΛΟΓΕΣ ΚΑΙ ΛΕΙΤΟΥΡΓΙΕΣ). Γεμίστε ξανά τη δεξαμενή με αλάτι. Ελέγξτε τη ρύθμιση σκληρότητας νερού. Εάν σε μια συσκευή δεν γίνει απασβέστωση, θα σταματήσει να λειτουργεί.
Το πλυντήριο πιάτων δεν ξεκινάει ή δεν ανταποκρίνεται στις εντολές.	Η σύνδεση της συσκευής δεν έγινε σωστά.	Συνδέστε το φις στην πρίζα.
	Διακοπή ρεύματος.	Για λόγους ασφαλείας, το πλυντήριο πιάτων δεν θα ξεκινήσει αυτόματα όταν επανέλθει το ρεύμα. Κλείστε την πόρτα και πατήστε το κουμπί ENAPΞH/Παύση.
	Η πόρτα του πλυντηρίου δεν είναι κλειστή. Ο πείρος NaturalDry δεν είναι τραβηγμένος μέσα.	Πιέστε δυνατά την πόρτα έως ότου ακούσετε το χαρακτηριστικό "κλικ".
	Ο κύκλος διακόπεται όταν η πόρτα ανοίγει για περισσότερο από 4 δευτερόλεπτα.	Κλείστε την πόρτα εντός 4 δευτ. και πατήστε το κουμπί ENAPΞH/Παύση.
Το πλυντήριο πιάτων δεν αποστραγγίζει. Στην οθόνη εμφανίζεται: <b>F7 E3</b> ή <b>F9 E1</b> .	Ο πίνακας ελέγχου δεν αποκρίνεται ή εμφανίζεται η ένδειξη <b>F6 E1</b> .	Απενεργοποιήστε τη συσκευή πιέζοντας το κουμπί ON/OFF/Επαναφορά, ενεργοποιήστε την εκ νέου μετά από περίπου ένα λεπτό και επανεκκινήστε το πρόγραμμα. Αν το πρόβλημα παραμένει, αποσυνδέστε τη συσκευή από το ρεύμα για 1 λεπτό και μετά συνδέστε την ξανά.
	Το φίλτρο είναι φραγμένο με υπολείμματα τροφών ή άλατα.	Καθαρίστε το φίλτρο και κάντε απασβέστωση της συσκευής (βλ. ΚΑΘΑΡΙΣΜΟΣ ΦΙΛΤΡΟΥ και ΟΔΗΓΙΑ ΑΠΑΣΒΕΣΤΩΣΗΣ).
	Λυγισμένος σωλήνας απάντλησης.	Ελέγξτε τον σωλήνα αποστράγγισης (βλ. ΟΔΗΓΙΑ ΕΓΚΑΤΑΣΤΑΣΗΣ).
Το πλυντήριο πιάτων κάνει υπερβολικό θόρυβο.	Ο σωλήνας αποστράγγισης του νεροχύτη είναι μπλοκαρισμένος.	Καθαρίστε το σωλήνα αποστράγγισης του νεροχύτη.
	Τα πιάτα χτυπάνε μεταξύ τους.	Τοποθετήστε σωστά τα οικιακά σκεύη (βλ. ΦΟΡΤΩΣΗ ΚΑΛΑΘΙΩΝ).
	Υπάρχει υπερβολική ποσότητα αφρού.	Δεν μετρήθηκε σωστά το απορρυπαντικό ή δεν είναι κατάλληλο για χρήση σε πλυντήριο πιάτων (βλ. ΠΛΗΡΩΣΗ ΤΗΣ ΘΗΚΗΣ ΑΠΟΡΡΥΠΑΝΤΙΚΟΥ). Επαναφέρετε τον τρέχοντα κύκλο απενεργοποιώντας το πλυντήριο πιάτων, στη συνέχεια ενεργοποιήστε το ξανά, επιλέξτε ένα νέο πρόγραμμα, κλείστε την πόρτα και πατήστε ENAPΞH/Παύση. Μην συμπληρώνετε άλλο απορρυπαντικό.
	Τα σκεύη δεν έχουν τακτοποιηθεί σωστά.	Τακτοποιήστε σωστά τα οικιακά σκεύη (βλ. ΦΟΡΤΩΣΗ ΤΩΝ ΚΑΛΑΘΙΩΝ).
Τα πιάτα δεν είναι καθαρά.	Το φίλτρο είναι φραγμένο με υπολείμματα τροφών ή άλατα.	Καθαρίστε το φίλτρο (βλ. ΦΡΟΝΤΙΔΑ ΚΑΙ ΣΥΝΤΗΡΗΣΗ).
	Τα σκεύη δεν έχουν τακτοποιηθεί σωστά.	Τακτοποιήστε σωστά τα οικιακά σκεύη (βλ. ΦΟΡΤΩΣΗ ΤΩΝ ΚΑΛΑΘΙΩΝ).
	Οι εκτοξευτήρες δεν περιστρέφονται ελεύθερα, εμποδίζονται από τα πιάτα.	Τακτοποιήστε σωστά τα οικιακά σκεύη (βλ. ΦΟΡΤΩΣΗ ΤΩΝ ΚΑΛΑΘΙΩΝ). Βεβαιωθείτε ότι το επάνω καλάθι είναι στη σωστή θέση και ρυθμίστε (σηκώστε) εάν χρειάζεται.
	Ο κύκλος πλύσης είναι πολύ ήπιος.	Επιλέξτε τον κατάλληλο κύκλο πλύσης (βλ. ΠΙΝΑΚΑΣ ΠΡΟΓΡΑΜΜΑΤΩΝ).
	Υπάρχει υπερβολική ποσότητα αφρού.	Δεν μετρήθηκε σωστά το απορρυπαντικό ή δεν είναι κατάλληλο για χρήση σε πλυντήριο πιάτων (βλ. ΠΛΗΡΩΣΗ ΤΗΣ ΘΗΚΗΣ ΑΠΟΡΡΥΠΑΝΤΙΚΟΥ).
	Το καπάκι του δοχείου λαμπρυντικού δεν έχει κλείσει καλά.	Βεβαιωθείτε ότι το καπάκι του δοχείου λαμπρυντικού είναι κλεισμένο.
Το πλυντήριο δεν φορτώνει νερό. Στην οθόνη εμφανίζεται: <b>H2O</b> και  είναι αναμμένο, ακούγεται ο ηχητικός συναγερμός.	Το φίλτρο είναι φραγμένο με υπολείμματα τροφών ή άλατα.	Καθαρίστε το φίλτρο και κάντε απασβέστωση της συσκευής (βλ. ΚΑΘΑΡΙΣΜΟΣ ΦΙΛΤΡΟΥ).
	Το δοχείο αλατιού είναι κενό.	Γεμίστε το δοχείο αλατιού (βλ. ΠΛΗΡΩΣΗ ΔΟΧΕΙΟΥ ΑΛΑΤΙΟΥ).
	Δεν υπάρχει νερό στην παροχή ή η βρύση είναι κλειστή.	Βεβαιωθείτε ότι υπάρχει νερό στην παροχή ή ότι η βρύση είναι ανοιχτή.
Το πλυντήριο δεν ξεπλένει σωστά τα πιάτα.	Ο εύκαμπτος σωλήνας εισόδου νερού είναι τσακισμένος.	Ελέγξτε τον εύκαμπτο σωλήνα εισόδου (βλ. ΕΓΚΑΤΑΣΤΑΣΗ). Κλείστε την πόρτα και πατήστε το κουμπί ENAPΞH/Παύση.
	Η σήτα του σωλήνα παροχής νερού είναι φραγμένη, πρέπει να το καθαρίσετε.	Ελέγξτε και καθαρίστε τη σήτα στον εύκαμπτο σωλήνα εισόδου νερού. Κλείστε την πόρτα και πατήστε το κουμπί ENAPΞH/Παύση.

	Το φίλτρο είναι φραγμένο με υπολείμματα τροφών ή άλατα.	Καθαρίστε το φίλτρο και κάντε απασβέστωση της συσκευής (βλ. ΚΑΘΑΡΙΣΜΟΣ ΦΙΛΤΡΟΥ και ΟΔΗΓΙΑ ΑΠΑΣΒΕΣΤΩΣΗΣ).
Το πλυντήριο πιάτων ολοκληρώνει τον κύκλο πρόωρα. Στην οθόνη εμφανίζεται: <b>F8 E3</b>	Ο εύκαμπτος σωλήνας αποστράγγισης είναι τοποθετημένος πολύ χαμηλά ή δημιουργείται σιφώνι στο σύστημα αποχέτευσης.	Ελέγξτε αν το άκρο του εύκαμπτου σωλήνα αποστράγγισης είναι τοποθετημένο σε σωστό ύψος (βλ. ΕΓΚΑΤΑΣΤΑΣΗ). Ελέγξτε αν δημιουργείται σιφώνι στο οικιακό σύστημα αποχέτευσης, εάν χρειάζεται, εγκαταστήστε διακόπτη σιφονιού/βαλβίδα εισαγωγής αέρα.
	Υπάρχει υπερβολική ποσότητα αφρού.	Δεν μετρήθηκε σωστά το απορρυπαντικό ή δεν είναι κατάλληλο για χρήση σε πλυντήριο πιάτων (βλ. ΠΛΗΡΩΣΗ ΤΗΣ ΘΗΚΗΣ ΑΠΟΡΡΥΠΑΝΤΙΚΟΥ).
	Αέρας στην παροχή νερού.	Ελέγξτε την παροχή νερού για διαρροές ή άλλα προβλήματα που επιτρέπουν την είσοδο του αέρα.
Τα πιάτα δεν στεγνώνουν καλά.	Δεν υπάρχει λαμπρυντικό ή η δόση είναι πολύ χαμηλή.	Βεβαιωθείτε ότι η θήκη λαμπρυντικού είναι γεμάτη (βλ. ΠΛΗΡΩΣΗ ΤΗΣ ΘΗΚΗΣ ΛΑΜΠΡΥΝΤΙΚΟΥ). Μόνο οι ταμπλέτες πολλαπλών λειτουργιών δεν προσφέρουν τόσο καλά αποτελέσματα στεγνώματος όσο η πραγματική χρήση υγρού λαμπρυντικού.
	Τα πιάτα έχουν αφαιρεθεί μετά το αυτόματο άνοιγμα της πόρτας αλλά πριν από το τέλος του πραγματικού κύκλου.	Βεβαιωθείτε ότι ο κύκλος έχει τελειώσει πριν ξεκινήσετε να αδειάζετε τα πιάτα (βλ. ΚΑΘΗΜΕΡΙΝΗ ΧΡΗΣΗ). Για ακόμα καλύτερα αποτελέσματα στεγνώματος, συνιστάται να αφήνετε τα πιάτα μέσα στο πλυντήριο πιάτων με την πόρτα ανοιχτή για επιπλέον 15 λεπτά μετά το τέλος του κύκλου.
	Τα πιάτα παραμένουν πολύ επίπεδα.	Εάν παρατηρήσετε λακούβες νερού μέσα σε κοιλότητες φλιτζανιών, κούπες ή μπολ, δοκιμάστε να τοποθετήσετε τα πιάτα (ειδικά στο πάνω ράφι) με μεγαλύτερη κλίση ώστε να στάξουν μεγαλύτερες ποσότητες νερού πριν ξεκινήσει το στέγνωμα.
	Ο επιλεγμένος κύκλος δεν έχει φάση στεγνώματος.	Ελέγξτε στον ΠΙΝΑΚΑ ΠΡΟΓΡΑΜΜΑΤΩΝ αν το συγκεκριμένο πρόγραμμα περιλαμβάνει φάση στεγνώματος. Ο κύκλος χωρίς τη φάση στεγνώματος μπορεί να μην προσφέρει την επιθυμητή απόδοση στεγνώματος, επομένως συνιστάται να αλλάξετε την επιλογή κύκλου σε αυτόν που περιλαμβάνει τη φάση στεγνώματος.
	Τα σκεύη είναι αντικολλητικά ή πλαστικά.	Κάποιες σταγόνες νερού που παραμένουν σε αυτό το είδος υλικού είναι φυσιολογικές.
Τα πιάτα και τα ποτήρια έχουν μπλε ραβδώσεις ή γαλαζωπές αποχρώσεις.	Η δοσολογία λαμπρυντικού είναι υπερβολική.	Προσαρμόστε τη δοσολογία σε χαμηλότερη ρύθμιση.
Τα πιάτα και τα ποτήρια καλύπτονται από άλατα ή μια υπόλευκη μεμβράνη.	Το δοχείο αλατιού είναι κενό.	Γεμίστε ξανά τη δεξαμενή με αλάτι το συντομότερο δυνατό. Η χρήση της συσκευής χωρίς αλάτι μπορεί να προκαλέσει βλάβη στα εσωτερικά της εξαρτήματα.
	Ρύθμιση σκληρότητας νερού είναι πολύ χαμηλή.	Αυξήστε τις ρυθμίσεις (βλ. ΠΙΝΑΚΑΣ ΣΚΛΗΡΟΤΗΤΑΣ ΝΕΡΟΥ).
	Το καπάκι του δοχείου αλατιού δεν είναι καλά κλεισμένο.	Ελέγξτε και κλείστε το καπάκι του δοχείου αλατιού.
	Το δοχείο λαμπρυντικού είναι άδειο ή η δόση του λαμπρυντικού είναι ανεπαρκής.	Γεμίστε το δοχείο με λαμπρυντικό και ελέγξτε τη ρύθμιση δοσολογίας (για περισσότερες πληροφορίες - βλ. ΠΛΗΡΩΣΗ ΤΗΣ ΘΗΚΗΣ ΛΑΜΠΡΥΝΤΙΚΟΥ).
Το πλυντήριο πιάτων εμφανίζει την ένδειξη <b>F8 E5</b>	Η βαλβίδα είναι μπλοκαρισμένη ή ελαττωματική.	Κλείστε την παροχή νερού, εάν είναι δυνατό. Μην αποσυνδέετε την τροφοδοσία. Καλέστε το σέρβις.
Η διαρροή απορρυπαντικού.	Εξαρτάται από το υγρό απορρυπαντικό που χρησιμοποιείται και μπορεί να τονιστεί σε περίπτωση που ενεργοποιηθεί η επιλογή καθυστέρησης.	Μικρές διαρροές δεν προκαλούν δυσλειτουργία του μηχανήματος και μπορούν να αποφευχθούν αλλάζοντας τον τύπο του υγρού απορρυπαντικού ή χρησιμοποιώντας ταμπλέτες.

### Μπορείτε να βρείτε πολιτικές, τυπική τεκμηρίωση, παραγγελία ανταλλακτικών και πρόσθετες πληροφορίες προϊόντος:

- Χρήση κωδικού QR στο προϊόν σας.
- Επισκεφθείτε τον ιστότοπο [docs.whirlpool.eu/docs](https://docs.whirlpool.eu/docs) και [parts-selfservice.europeanappliances.com](https://parts-selfservice.europeanappliances.com)
- Εναλλακτικά, **μπορείτε να επικοινωνήσετε με την Υπηρεσία Εξυπηρέτησης πελατών** (βλ. τηλεφωνικό αριθμό στο βιβλιαράκι εγγύησης). Όταν επικοινωνείτε με το Κέντρο εξυπηρέτησης πελατών, αναφέρατε τους κωδικούς που αναγράφονται στην ετικέτα αναγνώρισης προϊόντος.

Οι πληροφορίες μοντέλου μπορούν να ανακτηθούν χρησιμοποιώντας τον κωδικό QR που αναγράφεται στην ετικέτα ενέργειας. Η ετικέτα περιλαμβάνει επίσης το αναγνωριστικό μοντέλου που μπορεί να χρησιμοποιηθεί για προσπέλαση στην πύλη του μητρώου στη διεύθυνση <https://eprel.ec.europa.eu>.

