

# IZSTRĀDĀJUMA APRAKSTS

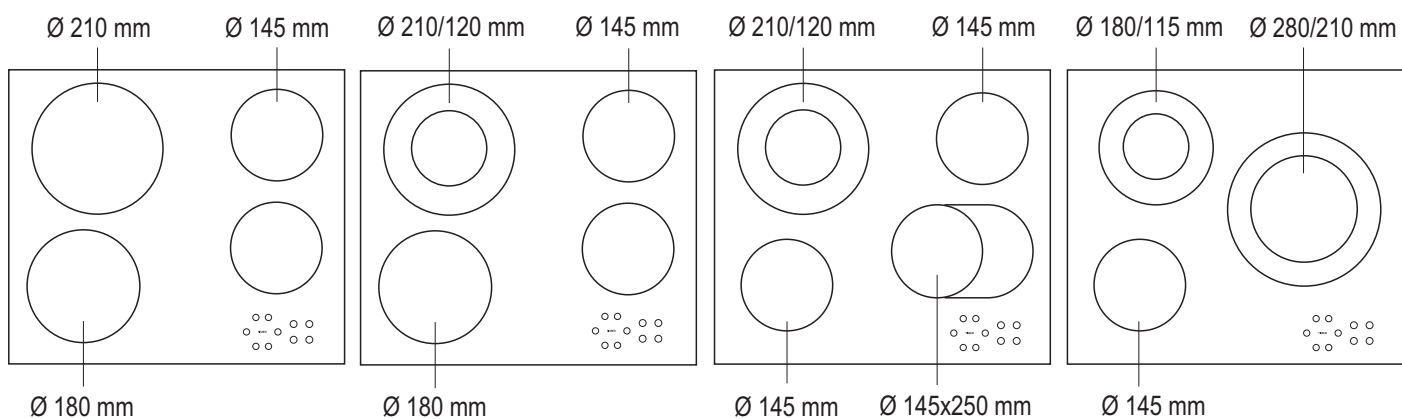

## PLĪTS VIRSMAS IZMĒRI (mm)

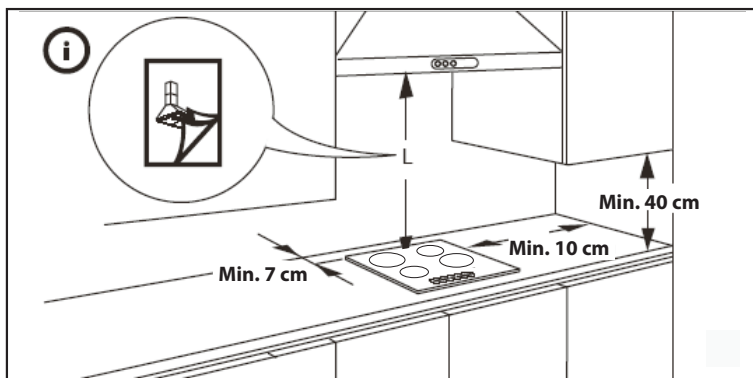

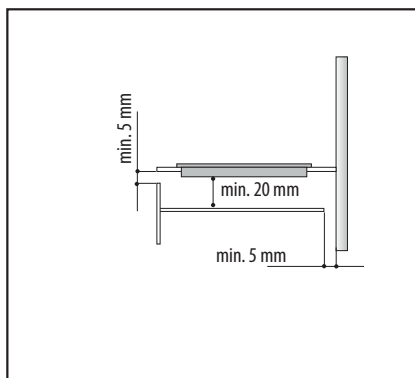
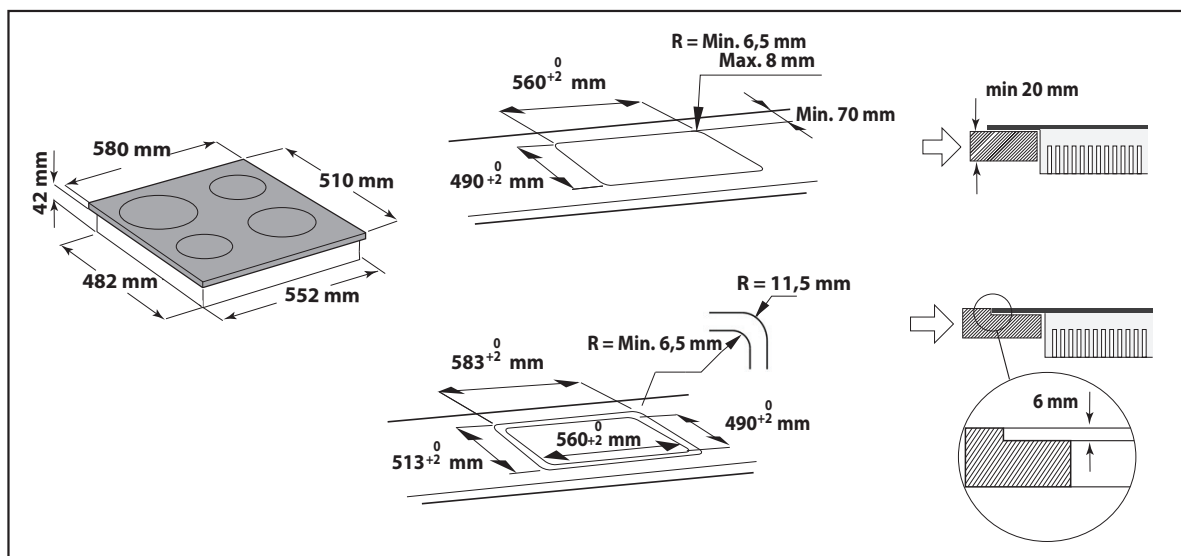
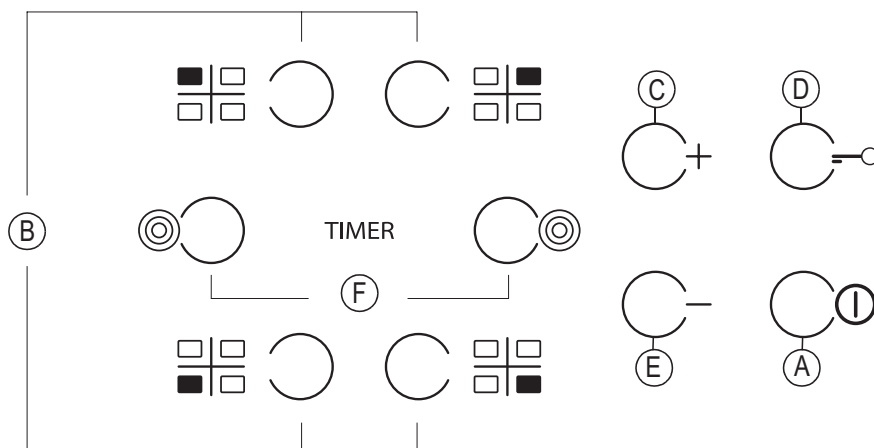

<b>A</b>	iesl./izsl.	<b>D</b>	Taustiņu bloķēšana
<b>B</b>	Ēdiena gatavošanas zona un taimera iestatīšana	<b>F</b>	Vairāku zonu aktivizēšana/deaktivizēšana (ja uzstādīts)
<b>C-E</b>	Siltuma iestatījumu palielināšana un samazināšana		

	<p>Pirmās uzstādīšanas laikā vadības panelis veic 1 sekundi ilgu funkcionālu pārbaudi, pēc kuras tas automātiski pārslēdzas uz „Key lock (taustiņu bloķēšanas)” funkciju.</p> <p>Lai deaktivizētu šo funkciju, piespiediet un turiet pogu „D”; atskanēs skaņas signāls, un izslēgsies atbilstošā led.</p> <p><b>PIEZĪME:</b> Ja notiek atiestate, atkārtojiet iepriekš aprakstīto procesu.</p>
	<p>Lai ieslēgtu plīts virsmu, turiet pogu „A” piespiestu apm. 2 sekundes. 4 ēdiena gatavošanas zonu displeji rāda „0”.</p> <p>Ja 20 sekunžu laikā neviena gatavošanas zona netiek aktivizēta, plīts virsma drošības dēļ automātiski izslēdzas.</p> <p>Piespiediet pogu „B” atbilstoši gatavošanas zonai, kuru plānojat izmantot.</p> <p>Izvēlieties siltuma iestatījumu ar pogām „E” vai „C”. Pārējie izvēles gatavošanas iestatījumi ir no 1 līdz 9. Lai atceltu visus iestatījumus, vienlaikus piespiediet +/- pogas.</p> <p>Nospiežot pogu „+”, kad sasniegts 9. līmenis, aktivizē „Booster (Paātrinātāja)” funkciju, un displejā parādās burts „A”.</p> <p><b>SVARĪGI!</b> vadība tiek deaktivizēta 10 sekundes pēc siltuma iestatījuma izvēles. Lai mainītu siltuma iestatījumu, vispirms vēlreiz piespiediet izvēles pogu „B”, tad turpiniet mainīt iestatījumus, izmantojot pogas „E” vai „C”.</p>
	<p><b>VAIRĀKAS ZONAS (ja uzstādīts):</b> Pēc vēlāmās zonas izvēles līmeņa iestatīšanas (kā aprakstīts iepriekšējā nodaļā) piespiediet „F”: indikators virs pogas iedegsies, aktivizējas papildu zona. Vairākas zonas var izmantot tikai, ja:</p> <ol style="list-style-type: none"> <li>Gatavošanas zonai ir vairākas zonas;</li> <li>Izvēlētais jaudas līmenis ir lielāks nekā 0.</li> </ol> <p>Lai deaktivizētu vairākas zonas, piespiediet vēlāmās zonas „B” pogu, tad vēlreiz piespiediet „F”.</p>
<b>TIMER</b>	<p>Lai iestatītu taimera funkciju, izvēlieties vēlamo gatavošanas zonu un jaudas iestatījumu, tad piespiediet vēlreiz gatavošanas zonu, un taimera vadītās gatavošanas zonas displejā parādīsies spīdošs punkts.</p> <p>2 displejos mirgo rādījums „00”. Piespiediet pogas „C” vai „E”, lai iestatītu laiku no 1 līdz 99.</p> <p><b>SVARĪGI!</b> pēc 10 sekundēm taimera displeji parādīs citu gatavošanas zonu jaudas iestatījumu. Lai redzētu atlikušo gatavošanas laiku, divreiz piespiediet taimera vadīto gatavošanas zonas taustiņu.</p>
	<p><b>KEY LOCK (TAUSTIŅU BLOĶĒŠANAS)</b> funkcija tiek ieslēgta, turot uz leju pogu „D”, kamēr iedegas punkts virs funkcijas pogas. Taustiņu bloķēšanas funkcija noslēdz visas citas plīts virsmas funkcijas, izņemot ieslēgt/izslēgt pogu „A”. Funkcija paliek ieslēgta arī pēc tam, kad plīts virsma ir izslēgta un atkal ieslēgta, un var tikt deaktivizēta, vēlreiz piespiežot „D” pogu, kamēr punkts virs funkcijas pogas nodziest.</p>
<b>H</b>	<p><b>PALIEKOŠĀ SILTUMA INDIKATORS</b></p> <p>Kad gatavošanas zona ir izslēgta, paliekošā siltuma indikators „H” paliek ieslēgts vai mirgo pārmaiņus ar „0”, kamēr plīts virsmas temperatūra atkal ir drošā līmenī.</p>

**SVARĪGI!** Plīts virsmas drošības īpašības ietver automātisku izslēgšanas funkciju. Ilgstoša vienādu siltuma iestatījumu lietošana automātiski izslēdz gatavošanas zonu (piemēram, apmēram pēc 1 stundas ar maksimālo siltuma iestatījumu gatavošanas zona izslēdzas).

**UZMANĪETIES:** Lai izvairītos no nelabojamiem stikla keramikas virsmas bojājumiem, nelietojiet:

- Katlus, kuru dibens nav pilnīgi plakans.
- Metāla katlus ar emaljētu apakšējo virsmu.

Nekavējoties ziņojiet par visiem uzstādīšanas laikā pamanītajiem estētiskajiem defektiem (skrāpējumiem, virsmas bojājumiem u.c.).