

Whirlpool

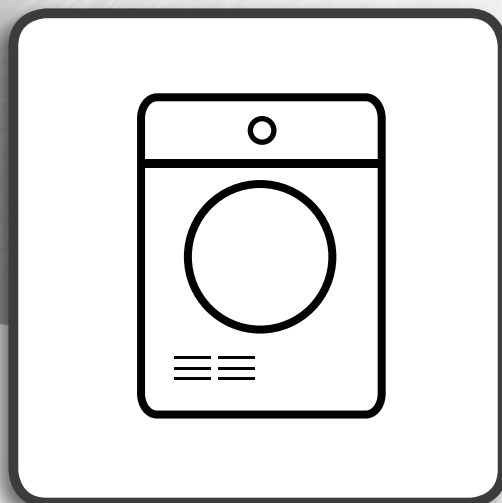

**Vodič za zdravlje i bezbednost, upotrebu i
održavanje i ugradnju**



www.whirlpool.eu/register



SRPSKI VODIČI ZA ZDRAVLJE, BEZBEDNOST, UPOTREBU, ODRŽAVANJE I POSTAVLJENJE



HVALA ŠTO STE KUPILI WHIRLPOOL PROIZVOD.

Kako biste dobili kompletniju podršku,
molimo da registrujete Vaš uređaj na www.whirlpool.eu/register

Indeks

Uputstvo u vezi sa zdravljem i bezbednošću

BEZBEDNOSNA UPUTSTVA 4

Uputstvo za upotrebu i održavanje

OPIS PROIZVODA 6

UREĐAJ 6

KONTROLNA TABLA 6

VRATA 7

SVETLO BUBNJA (ukoliko postoji) 7

DOSTUPNA DODATNA OPREMA 7

KAKO KORISTITI UREĐAJ 8

PRVA UPOTREBA 8

SVAKODNEVNA UPOTREBA 9

PROGRAMI 10

OPCIJE 13

FUNKCIJE 14

INDIKATORI 15

UŠTEDA ENERGIJE 16

ČIŠĆENJE & ODRŽAVANJE 17

PRAŽNENJE REZERVOARA ZA VODU 17

ČIŠĆENJE FILTERA NA VRATIMA 18

ČIŠĆENJE DONJEG FILTERA	19
ČIŠĆENJE SPOLJAŠNOSTI MAŠINE ZA SUŠENJE VEŠA	20
PROMENA SMERA OTVARANJA VRATA	21
VODIČ ZA REŠAVANJE PROBLEMA I POSTPRODAJNI SERVIS	23
INDIKATOR KVARA I PORUKE.....	25
TRANSPORT I RUKOVANJE.....	27
POSTPRODAJNI SERVIS.....	28
<i>Uputstvo za ugradnju</i>	29
<i>Ispoštujte ova uputstva i dobićete NAJBOLJE od vaše mašine</i>	30

 Ovaj simbol vas podseća da treba da pročitate ovaj priručnik sa uputstvima.

Pažljivo pročitate ova bezbednosna uputstva pre upotrebe uređaja. Sačuvajte ih za buduću upotrebu. U ovom uputstvu i na samom uređaju nalaze se važna upozorenja vezana za bezbednost kojih se treba stalno pridržavati. Proizvođač se odriče svake odgovornosti u slučaju nepoštovanja ovih bezbednosnih uputstava, nepravilnog korišćenja uređaja ili nepravilno podešenih kontrola.

⚠ Malu decu (do 3 godine) treba držati dalje od uređaja. Malu decu (3-8 godina) treba držati dalje od uređaja, osim ukoliko imaju konstantan nadzor. Deca starosti od 8 godina i više i osobe sa umanjenim fizičkim, čulnim ili mentalnim sposobnostima ili manjkom iskustva i znanja, mogu da koriste ovaj uređaj samo ako su pod nadzorom ili ako su im data uputstva za bezbedno korišćenje uređaja i ukoliko razumeju moguće rizike. Deca se ne smeju igrati uređajem. Čišćenje i održavanje ne smeju vršiti deca bez nadzora.

⚠ **UPOZORENJE:** Nikada nemojte zaustavljati mašinu za sušenje veša pre završetka ciklusa sušenja, osim u slučaju da odmah izvadite i prostrete sve artikle tako da se toplota rasprši.

⚠ Predmeti koji su zaprljani supstancama kao što su jestivo ulje, aceton, alkohol, benzin, kerozin, odstranjivači fleka, terpentini, vosak i odstranjivači voska, treba da se peru u vrućoj vodi sa dodatnom količinom deterdženta pre sušenja u mašini za sušenje veša. Predmeti kao što su penasta guma (lateks pena), kape za tuširanje, vodootporni materijali, predmeti ili odeća obložena gumom ili jastuci sa podlogama od penaste gume, ne treba da se suše u mašini za sušenje veša. Izvadite sve predmete iz džepova, kao što su upaljači ili šibice. Ne koristite mašinu za sušenje veša ukoliko su za čišćenje korišćene industrijske hemikalije.

⚠ Predmete natopljene uljem ne smete sušiti u mašini za sušenje, jer su visoko zapaljivi.

⚠ Nikada ne otvarajte vrata nasilno i ne koristite ih kao stepenik.

DOZVOLJENA UPOTREBA

⚠ **OPREZ:** Uređaj nije predviđen da se njime upravlja spoljnim uređajem za uključivanje, kao što je tajmer, ili odvojenim sistemom za daljinsko upravljanje.

⚠ Ovaj uređaj je namenjen za upotrebu u domaćinstvu i takođe se može koristiti: u kuhinjama za osoblje u prodavnicama, kancelarijama i drugim radnim okruženjima; u seoskim gazdinstvima; od strane gostiju hotela, motela, prenoćišta sa doručkom i drugih objekata za smeštaj gostiju.

⚠ Ne punitite mašinu iznad maksimalnog kapaciteta (kg ili suva odeća) koji je naznačen u tabeli sa programima.

⚠ Ne sušite neoprane predmete u mašini za sušenje

veša.

⚠ Vodite računa da se ostaci tkanina ili prašina ne skupljaju u blizini mašine za sušenje veša.

⚠ Omekšivači za tkanine, ili slični proizvodi, treba da se koriste onako kako je naznačeno na uputstvima za upotrebu omekšivača za tkanine.

⚠ Ovaj uređaj nije namenjen za profesionalnu upotrebu. Nemojte koristiti uređaj na otvorenom.

⚠ Ne presušujte veš.

POSTAVLJANJE

⚠ Ovim uređajem moraju rukovati i montirati ga dve ili više osoba – postoji rizik od povrede. Prilikom raspakivanja i ugradnje, koristite zaštitne rukavice – rizik od posekotine.

⚠ Ugradnju, uključujući dovod vode (ako postoji), električno povezivanje i popravke mora da obavi kvalifikovani tehničar. Nemojte popravljati ili menjati delove uređaja ukoliko to nije izričito navedeno u korisničkom uputstvu. Držite decu podalje od mesta ugradnje. Nakon otpakivanja uređaja, uverite se da nije došlo do oštećenja prilikom transporta. U slučaju da postoji problem, kontaktirajte prodavca ili najbliži postprodajni servis. Nakon ugradnje, otpadna ambalaža (plastični delovi, delovi od stiropora itd.) se mora čuvati van domašaja dece – postoji rizik od gušenja. Pre ugradnje, uređaj se mora isključiti sa strujnog napajanja – postoji rizik od strujnog udara. Pazite da uređaj ne ošteti kabl za napajanje tokom ugradnje – postoji rizik od požara ili strujnog udara. Aktivirajte uređaj tek nakon što je postupak montiranja završen.

⚠ Sušilicu postavite u prostoriju sa adekvatnom ventilacijom (otvorena vrata, ventilaciona rešetka ili otvor veći od 500 cm²) kako biste izbegli da se u prostoriju vrata gasovi koji nastaju prilikom sagorevanja uređaja na druga goriva, uključujući otvoreni plamen. Ako je sušilica postavljena ispod radne ploče, postavite ventilacionu rešetku (minimum 45 cm x 8 cm) u zadnjem delu radne ploče ispod koje je sušilica postavljena.

⚠ Ako je sušilica postavljena blizu šporeta na gas ili ugalj, postavite toplotno izolacionu ploču (85 x 57 cm) između, tako da strana okrenuta ka šporetu bude pokrivena aluminijumskom folijom.

⚠ Izduvni vazduh se mora otpustiti kroz dimnjak koji se koristi za izduvne gasove za uređaje koji sagorevaju gas ili druga goriva.

⚠ Uređaj se ne sme postavljati iza vrata koja se zaključavaju, kliznih vrata ili vrata sa šarkama na suprotnoj strani od mašine za sušenje veša, tako da je potpuno otvaranje vrata mašine za sušenje veša ograničeno.

⚠ Uređaj treba postaviti pored zida da bi se ograničio pristup zadnjoj strani.

⚠ Vodite računa da uređaj ne bude postavljen na tepih koji blokira ventilacione otvore na donjem

delu sušilice.

⚠ Ukoliko želite da postavite mašinu za sušenje veša na vašu mašinu za pranje veša, prvo kontaktirajte postprodajni servis ili vašeg stručnog prodavca kako bi vam potvrdili kompletnu listu odgovarajućih modela. Ova postavka je moguća samo ako je mašina za sušenje veša pričvršćena na mašinu za pranje veša pomoću odgovarajućeg seta za slaganje dostupnog preko Postprodajnog servisa ili vašeg specijalizovanog prodavca. Uputstva za pravilno postavljanje su dostavljena uz komplet za postavljanje.

OPASNOST OD ELEKTRIČNOG UDARA

⚠ Mora biti omogućeno isključivanje uređaja sa napajanja izvlačenjem utikača iz utičnice, ukoliko joj se može pristupiti, ili putem dostupnog višepolnog prekidača postavljenog iznad utičnice u skladu sa pravilima ožičenja, a uređaj mora biti uzemljen u skladu sa nacionalnim standardima električne bezbednosti.

⚠ Ne koristite produžne kablove, višestruke utičnice ili adaptere. Nakon ugradnje električni delovi ne smeju da budu dostupni korisniku. Ne koristite uređaj kada ste mokri ili bosi. Ne rukujte ovim uređajem ako mu je oštećen kabl za napajanje ili utikač, ako ne radi kako treba, ili ako je oštećen ili ste ga ispustili.

⚠ Ukoliko je kabl za napajanje oštećen, potrebno je da ga proizvođač, serviser ili druga kvalifikovana osoba zameni istim takvim kako bi se izbegla opasnost – rizik od električnog udara.

ČIŠĆENJE I ODRŽAVANJE

⚠ UPOZORENJE: Pre obavljanja čišćenja ili održavanja, vodite računa da uređaj bude isključen i da ne bude priključen na strujno napajanje; nikada ne koristite opremu za čišćenje parom – postoji rizik od električnog udara.

⚠ Vodite računa da svi ostaci tkanine budu očišćeni pre pokretanja ciklusa čišćenja.

ODLAGANJE AMBALAŽE

Ambalažni materijal je moguće 100% reciklirati i označen je reciklažnim simbolom .

Zato različite delove ambalaže treba odgovorno odložiti i u potpunosti u skladu sa propisima lokalnih vlasti o odlaganju otpada.

ODLAGANJE KUĆNIH UREĐAJA

Ovaj uređaj je proizveden od materijala koji se mogu reciklirati ili ponovo upotrebiti. Odložite ga u skladu sa lokalnim propisima o odlaganju otpada. Za više informacija o tretmanu, ponovnom iskorišćavanju i reciklaži kućnih električnih uređaja obratite se nadležnom lokalnom organu vlasti, službi za sakupljanje komunalnog otpada ili prodavnici u kojoj ste kupili uređaj. Ovaj uređaj je obeležen u skladu sa evropskom Direktivom 2012/19/EU, o odlaganju električne i elektronske opreme (WEEE).

Ako pravilno odložite proizvod na otpad, pomoći ćete u sprečavanju potencijalnih negativnih posledica po životnu sredinu i zdravlje ljudi.

Simbol  na proizvodu ili pratećim dokumentima ukazuje na to da sa njim ne treba postupati kao sa komunalnim otpadom, već ga treba predati odgovarajućem centru za sakupljanje i reciklažu električne i elektronske opreme.

Isposlušajte ova uputstva i dobićete NAJBOLJE od vaše mašine!

Upamtite da posudu za vodu treba prazniti nakon svake upotrebe (pogledajte sliku 1 na poslednjoj strani).

Upamtite da filter na vratima (pogledajte sliku 2 na poslednjoj strani) i jedinicu donjeg filtera treba čistiti nakon svake upotrebe (pogledajte sliku 3 na poslednjoj strani) – **Neki modeli imaju različite filtere, pa se stoga neke ilustracije mogu razlikovati od postojećeg filtera na sušilici. Svi delovi filtera se moraju očistiti.**

OPIS PROIZVODA

UREĐAJ

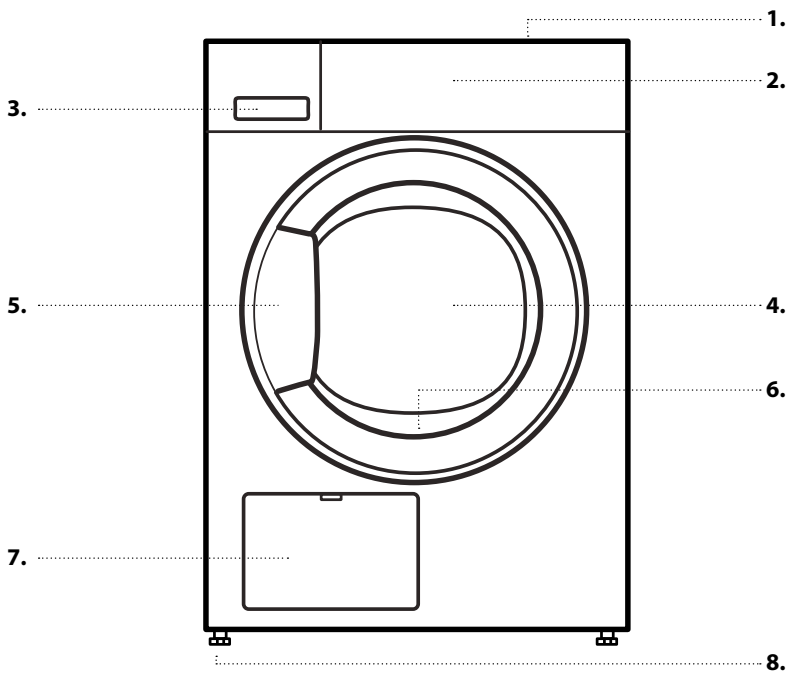

1. Radna ploča
2. Kontrolna tabla
3. Rezervoar za vodu
4. Vrata
5. Ručka vrata
6. Filter na vratima (iza vrata)
7. Kondenzator (= donji filter; iza poklopca)
8. Podesive nožice (4)

KONTROLNA TABLA

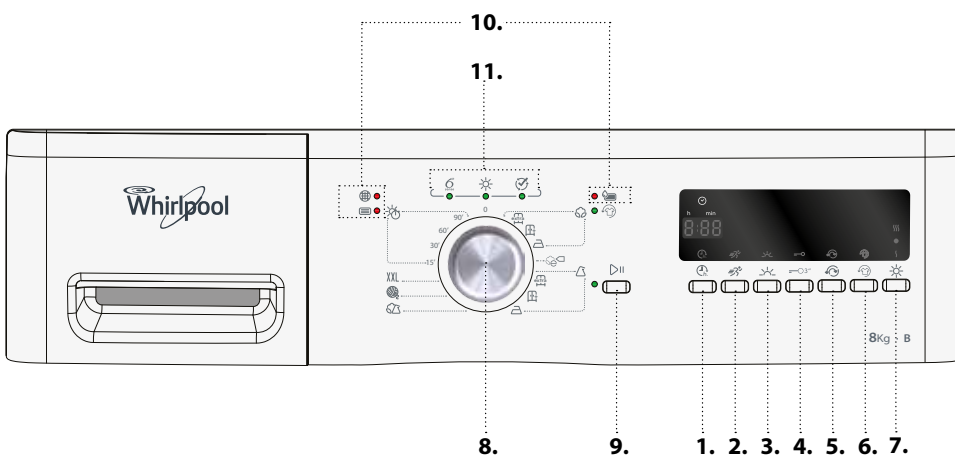

1. Funkcija Odloženi start
2. Opcija Brzo sušenje
3. Opcija Nežno sušenje
4. Blokada tastera
5. Opcija Promena smera bubnja
6. Opcija Protiv gužvanja
7. Opcija Završno sušenje
8. Birač programa
9. Dugme za start/pauzu
10. Indikatori kvara
11. Indikator redosleda programa

VRATA

Da biste otvorili vrata, povucite ručku.

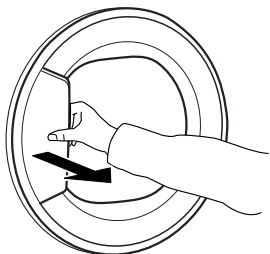

Da biste zatvorili vrata, uhvatite ručku i gurnite tako da možete da čujete zvuk zatvaranja.

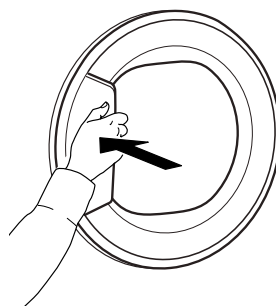

Ukoliko prekinete tekući program otvaranjem vrata, program će se poništiti ukoliko se vrata mašine za sušenje veša ne zatvore opet u roku od jednog minuta.

SVETLO BUBNJA (ukoliko postoji)

- Tokom odabira programa: svetlo se uključuje za ubacivanje veša
- Nakon započinjanja programa: svetlo se lagano postepeno isključuje i uključuje dok se detektuje punjenje veša.

- Nakon završetka programa, kada otvorite vrata, svetlo se uključuje na određeno vreme za vađenje veša. Zatim se isključuje radi uštede el. energije; dodirnite bilo koje dugme da ga ponovo uključite.

DOSTUPNA DODATNA OPREMA

Kontaktirajte naš postprodajni servis da biste proverili da li je sledeća dodatna oprema dostupna za vaš model mašine za sušenje veša.

POLICA SETA ZA SLAGANJE

pomoću koje mašina za sušenje veša može da se pričvrsti na mašinu za pranje veša radi uštede prostora i lakšeg ubacivanja i vađenja veša iz mašine za sušenje u višem položaju.

KAKO KORISTITI UREĐAJ

PRVA UPOTREBA

1. PROVERITE REZERVOAR ZA VODU

Proverite da li je rezervoar za vodu pravilno postavljen

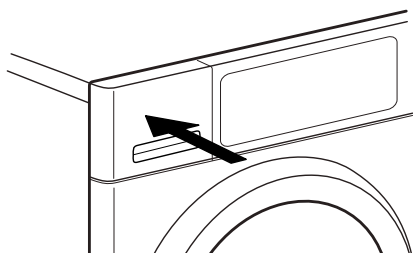

2. PROVERITE ODVODNO CREVO I REZERVOAR ZA VODU

Proverite da li je odvodno crevo na poledini mašine za sušenje veša dobro pričvršćeno, bilo na rezervoar za vodu mašine za sušenje veša (videti sliku), ili na vaš kućni kanalizacioni sistem (videti Uputstvo za ugradnju).

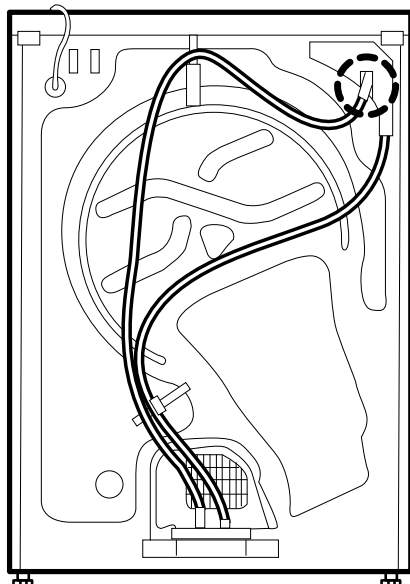

SVAKODNEVNA UPOTREBA

⚠ UPOZORENJE

Uverite se da u vešu nisu ostali upaljači ili šibice.

Proverite da veš nije natopljen zapaljivim tečnostima.

1. UBACITE VEŠ

Poštujte uputstvo sa etikete za održavanje vašeg veša; uverite se da se može tretirati u mašini za sušenje veša.

Etikete za održavanje koje se odnose na sušenje veša

Tačkice ukazuju na temperaturu za sušenje veša.

- Normalna temperatura
- Smanjena temperatura
- Nemojte sušiti u mašini za sušenje

Otvorite vrata i ubacite veš. Pridržavajte se maksimalne količine punjenja date u odeljku Programi.



2. ZATVORITE VRATA

Uverite se da se veš nije zaglavio između stakla vrata i filtera na vratima.

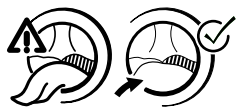

Zatvorite vrata tako da možete da čujete zvuk zatvaranja.

3. PODESITE ŽELJENI PROGRAM

Okrenite prekidač da biste odabrali željeni program.

Trajanje podrazumevanog programa se pojavljuje na displeju.

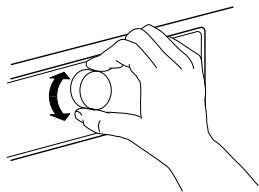

Pronađite više informacija o programima u odeljku **PROGRAMI**.

Odaberite opcije, ukoliko je to potrebno

Ukoliko želite da odaberete dodatne opcije, pritisnite odgovarajuće dugme i simbol na displeju će zasvetleti.

Za detaljnije informacije pogledajte odeljak **OPCIJE, FUNKCIJE I INDIKATORI**.

4. POKRENITE PROGRAM

Pritisnite *Start/Pauza* dugme; indikator koji se nalazi pored dugmeta će zasvetleti. Proces sušenja započinje.

Preostalo vreme trajanja programa se pojavljuje na displeju. Trajanje se može ponovo preračunati i prilagoditi u toku programa. U toku takvih faza, na displeju se pojavljuje animacija.

5. PROMENITE POSTAVKE TEKUĆEG PROGRAMA, UKOLIKO JE TO POTREBNO

Da biste promenili postavke tekućeg programa ili odloženog starta:

- pritisnite *Start/Pauzu* da biste pauzirali tekući program
- promenite vaše postavke
- ponovo pritisnite *Start/Pauzu* da biste nastavili program.

6. RESETUJTE TEKUĆI PROGRAM, UKOLIKO JE TO POTREBNO

Okrenite birač programa na Off/O.

⚠ UPOZORENJE

Istog trenutka otvorite vrata i izvadite veš, kako bi eventualna toplota u vešu mogla da se raširi.

7. ISKLJUČITE MAŠINU ZA SUŠENJE VEŠA NAKON ZAVRŠETKA PROGRAMA

Po završetku programa, „End“ se pojavljuje na displeju. Okrenite birač programa na Off/O kako biste isključili mašinu za sušenje veša. Otvorite

vrata i izvadite vaš veš.



Ukoliko ne isključite mašinu za sušenje veša odmah po završetku programa, bubanj mašine će nastaviti da se povremeno okreće sledećih 10 minuta kako bi se smanjilo gužvanje veša. Mašina za sušenje veša će se posle otprilike 15 minuta automatski isključiti radi uštede

električne energije.

8. ISPRAZNITE REZERVOAR ZA VODU / OČISTITE FILTER NA VRATIMA / OČISTITE DONJI FILTER

Ispraznite

- rezervoar za vodu nakon svakog programa
- filter na vratima nakon svakog programa

Očistite donji filter jednom u dva meseca.

Pogledajte odeljak **ČUVANJE I ODRŽAVANJE**





PROGRAMI











Tačkice ukazuju na temperaturu za sušenje veša.







 Normalna temperatura

 Smanjena temperatura

 Nemojte sušiti u mašini za sušenje

PROGRAM	Tip sušenja i preporuke	Etikete za održavanje	Propisi
PAMUK 	Za sušenje pamučnog veša.  <i>Ekstremno suvo</i> (maksimalni nivo suvoće)		MAKS. KAPACITET (KG): maks. PODRAZUMEVANO TRAJANJE PROGRAMA (H): 2:05 OPCIJE NA RASPOLAGANJU: Brzo, Nežno, Promena smera bubnja, Protiv gužvanja, Završno sušenje
	 <i>Suvo za ormar</i> (dovoljno suvo da bude stavljeno u ormar nakon ciklusa sušenja)		MAKS. KAPACITET (KG): maks. PODRAZUMEVANO TRAJANJE PROGRAMA (H): 1:45 OPCIJE NA RASPOLAGANJU: Brzo, Nežno, Promena smera bubnja, Protiv gužvanja, Završno sušenje

PROGRAM	Tip sušenja i preporuke	Etikete za održavanje	Propisi
	 <i>Suvo za peglanje</i> (pogodno za peglanje nakon ciklusa sušenja, te stoga i dalje blago vlažno)		MAKS. KAPACITET (KG): maks. PODRAZUMEVANO TRAJANJE PROGRAMA (H): 1:25 OPCJE NA RASPOLAGANJU: Brzo, Nežno, Promena smera bubnja, Protiv gužvanja, Završno sušenje
EKO PAMUK 	Standardni program za pamuk, pogodan za normalno vlažan pamučni veš. Najefikasniji program u pogledu potrošnje električne energije za sušenje pamučnog veša. Vrednosti na energetske oznaci se zasnivaju na ovom programu.		MAKS. KAPACITET (KG): maks. PODRAZUMEVANO TRAJANJE PROGRAMA (H): 1:35 OPCJE NA RASPOLAGANJU: Brzo, Nežno, Protiv gužvanja, Završno sušenje
SINETIKA 	Za sušenje veša sačinjenog od sintetičkih vlakana.  <i>Ekstremno suvo</i> (maksimalni nivo suvoće)		MAKS. KAPACITET (KG): 3,5 PODRAZUMEVANO TRAJANJE PROGRAMA (H): 0:55 OPCJE NA RASPOLAGANJU: Nežno, Promena smera bubnja, Protiv gužvanja, Završno sušenje
	 <i>Suvo za ormar</i> (dovoljno suvo da bude stavljeno u ormar nakon ciklusa sušenja)		MAKS. KAPACITET (KG): 3,5 PODRAZUMEVANO TRAJANJE PROGRAMA (H): 0:50 OPCJE NA RASPOLAGANJU: Nežno, Promena smera bubnja, Protiv gužvanja, Završno sušenje
	 <i>Suvo za peglanje</i> (pogodno za peglanje nakon ciklusa sušenja, te stoga i dalje blago vlažno)		MAKS. KAPACITET (KG): 3,5 PODRAZUMEVANO TRAJANJE PROGRAMA (H): 0:45 OPCJE NA RASPOLAGANJU: Nežno, Promena smera bubnja, Protiv gužvanja, Završno sušenje

PROGRAM	Tip sušenja i preporuke	Etikete za održavanje	Propisi
MJEŠOVITO 	Za sušenje mešovitog veša sačinjenog od pamuka, lana, sintetičkih vlakana i njihovih mešavina.		MAKS. KAPACITET (KG): 3,0 PODRAZUMEVANO TRAJANJE PROGRAMA (H): 1:10 OPCIJE NA RASPOLAGANJU: Nežno, Promena smera bubnja, Protiv gužvanja, Završno sušenje
WOOL FINISH 	Za dovršavanje postupka sušenja vazduhom vunениh tkanina. Vunene tkanine postaju vazdušaste i mekane.		MAKS. KAPACITET (KG): 1,0 PODRAZUMEVANO TRAJANJE PROGRAMA (H): 0:06 OPCIJE NA RASPOLAGANJU: ---
VEĆI PREDMETI XXL	Za sušenje krupnijih komada veša, kao što su prostirke za kupatilo, ćebad, itd.		MAKS. KAPACITET (KG): 3,0 PODRAZUMEVANO TRAJANJE PROGRAMA (H): 1:15 OPCIJE NA RASPOLAGANJU: Promena smera bubnja, Protiv gužvanja
VREME SUŠENJA 	Vremenski ograničen program sušenja. Odaberite trajanje programa pomoću opcije Vreme sušenja. Za sve tkanine pogodne za sušenje u mašini za sušenje veša. Pogodno za dodavanje dopunske kratke faze sušenja po završetku programa.		MAKS. KAPACITET (KG): maks. PODRAZUMEVANO TRAJANJE PROGRAMA (H): 0:15-1:30 OPCIJE NA RASPOLAGANJU: Protiv gužvanja

maks = maksimalni kapacitet mašine za sušenje veša

Trajanja programa navedena u tabeli predstavljaju podrazumevane vrednosti. Trajanje programa zavisi prvenstveno od stepena vlažnosti veša i od količine veša u mašini. Iz tog razloga, pravo trajanje programa može da odstupa od navedenih vrednosti.

OPCIJE

OPCIJE KOJE SE MOGU DIREKTNO ODABRATI PRITISKOM NA ODGOVARAJUĆE DUGME

Pogledajte odeljak sa programskom tabelom da biste proverili koje opcije su raspoložive za odabrane programe.

BRZO



Omogućava brže sušenje skraćivanjem trajanja programa.

NEŽNO



Omogućava nežniji tretman veša smanjivanjem temperature sušenja.

PROMENA SMERA BUBNJA



Smanjuje gužvanje zahvaljujući većem broju ciklusa promene smera bubnja tokom programa.

PROTIV GUŽVANJA



Pomaže u sprečavanju gužvanja veša ukoliko ne možete da ga izvadite ubrzo nakon završetka programa. Mašina za sušenje veša počinje da okreće veš periodično nekoliko minuta po završetku programa. Ovo

okretanje će trajati približno 12 sati nakon završetka programa. Možete ga zaustaviti bilo kad, tako što ćete isključiti mašinu za sušenje veša pomoću dugmeta za isključivanje/uključivanje.

ZAVRŠNO SUŠENJE



Omogućava male razlike u nivou suvoće na kraju programa tako što produžava ili skraćuje vreme trajanja programa.

☺ malo suvlje

● standardno suvo

☹ malo vlažnije

OPCIJE BRZO I NEŽNO SE NE MOGU KOMBINOVATI

FUNKCIJE

PREKIDAČ

Omogućava podešavanje programa: okrećite ga sve dok indikator ne bude pokazivao na željeni program. **Položaj „0“ isključuje mašinu za sušenje veša** i otkazuje tekući program.

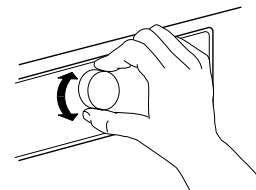

⚠ UPOZORENJE

Nakon otkazivanja tekućeg programa, brzo izvadite sav veš i prostrite ga kako bi se ohladio.

START/PAUZA



Za pokretanje programa, nakon što ste završili sa podešavanjima

Za pauziranje tekućeg programa

Za nastavak pauziranog programa

BLOKADA TASTERA



Za zaključavanje dugmadi i prekidača na kontrolnoj tabli radi sprečavanja neželjenog rukovanja.

Za zaključavanje dugmadi i prekidača:

- Morate izabrati program.
- Pritisnite i držite *dugme Blokada tastera* sve dok simbol ključa ne zasvetli na displeju. Prekidač i tasteri su sada zaključani.

Kada je blokada tastera aktivirana, jedina funkcija koja radi jeste

isključivanje mašine za sušenje veša okretanjem birača programa na Off/O poziciju.

Ukoliko ponovo uključite mašinu za sušenje veša tako što ćete odabrati program, blokada tastera ostaje aktivna dok je ne otključate.

Kako biste otključali dugmad i prekidač:

- Pritisnite i držite *dugme Blokada tastera* sve dok simbol ključa ne nestane sa displeja.

ODLOŽENI START



Pomera početak vašeg programa za kasnije.

Izaberite odlaganje i do 12 sata.

- Odaberite program i opcije.
- Pritiskajte *dugme Odloženi start* sve dok se na displeju ne pojavi željeno vreme odlaganja.

- Pritisnite *Start / Pauza* - displej prikazuje odbrojavanje odlaganja do početka programa. Simbol za odloženi start počće da treperi na displeju, a *Start / Pauza dugme* počinje da svetli.

Može se čuti zvuk aktivacije pumpe.

- Po isteku vremena odlaganja, mašina za sušenje veša se automatski pokreće. Po pokretanju programa, displej pokazuje preostalo vreme trajanja programa.

Za otkazivanje *Odloženog starta*

- Okrenite birač programa na poziciju Off/O, ili na neki drugi program.

INDIKATORI

INDIKATORI KVARA



Rezervoar za vodu

(=> ispraznite rezervoar za vodu)



Donji filter

(=> očistite donji filter).



Filter na vratima

(=> očistite filter na vratima)

U slučaju bilo kakvog kvara, pogledajte odeljak **REŠAVANJE PROBLEMA**

INDIKATOR REDOSLEDA PROGRAMA



Prikazuje fazu tekućeg programa (procena / proces sušenja / kraj programa).

PROTIV GUŽVANJA



Ukazuje na to da je mašina za sušenje veša u fazi okretanja nakon završetka programa, kako bi se sprečilo gužvanje veša (pogledajte odeljke

SVAKODNEVNA UPOTREBA / 7., kao i OPCIJE, FUNKCIJE I INDIKATORI / Protiv gužvanja).

UŠTEDA ENERGIJE

FUNKCIJA AUTOMATSKOG ISKLJUČIVANJA

Mašina za sušenje veša dizajnirana je tako da čuva energiju. Po završetku programa, ona se automatski isključuje nakon otprilike 15 minuta.

SAVETI ZA UŠTEDU ENERGIJE

- Da biste smanjili vreme sušenja, pobrinite se da se veš okreće sa maksimalnom mogućom brzinom centrifuge programa pranja. Ovo smanjuje procenat vlažnosti u vešu.

- Poželjno bi bilo da sušite punu mašinu veša, kao što je navedeno u Tabeli programa. Ovo optimizuje relativnu potrošnju električne energije.

- Nemojte previše da osušite veš.

- Očistite filter na vratima nakon svakog ciklusa sušenja.

- Očistite donji filter jednom u dva meseca.

- Optimalna ambijentalna temperatura za mašinu za sušenje veša je između 15 i 20 °C. U slučaju više temperature, provetrite sobu.

- Koristite opciju „*Nežno*“ samo sa punjenjem malih količina veša.

- Kada sušite pamučni ili sintetički veš, stavite *Suvo za peglanje* i *Suvo za ormar* punjenje zajedno. Započnite program nivoom suvoće *Suvo za peglanje*. Po završetku programa, izvadite veš za peglanje. Dovršite proces sušenja za preostalo punjenje nivoom suvoće *Suvo za ormar*.

ČIŠĆENJE & ODRŽAVANJE

⚠ UPOZORENJE

Nemojte koristiti zapaljive tečnosti za čišćenje mašine za sušenje veša.

Pre obavljanja bilo kakvog čišćenja i održavanja, isključite mašinu.

PRAŽNENJE REZERVOARA ZA VODU

Ispraznite rezervoar za vodu nakon svakog programa, ukoliko odvodno crevo nije povezano sa vašim kanalizacionim sistemom (videti UPUTSTVO ZA UGRADNJU).

1. Držite ručku i pažljivo izvucite rezervoar za vodu. Držite pun rezervoar za vodu sa obe ruke.

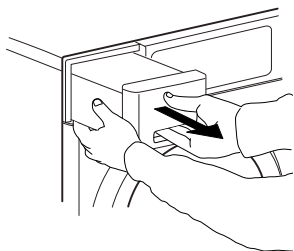

2. Ispraznite vodu.

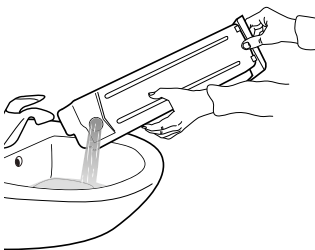

3. Ubacite rezervoar za vodu gurajući ga nazad na njegovo mesto. Vodite računa da bude pravilno postavljen u kućište.

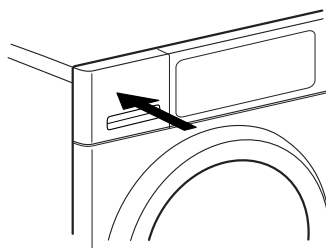

ČIŠĆENJE FILTERA NA VRATIMA

Očistite filter na vratima nakon svakog ciklusa sušenja.

Proverite da li je veš izvađen. Otvorite vrata.

- 1.** Izvadite filter na vratima vukući ga prema gore.

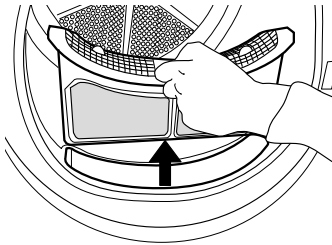

- 2.** Pritisnite dugme da biste otvorili filter na vratima.

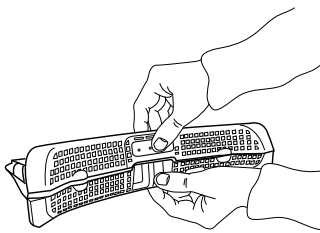

- 3.** Pažljivo uklonite rukom sve ostatke od tkanine sa ekrana.

Ukoliko je potrebno, ekran se može oprati i pod mlazom vode, uz korišćenje meke četke.

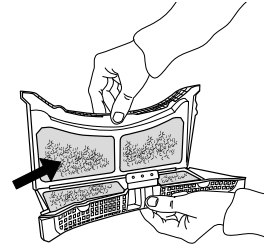

- 4.** Očistite kućište filtera mekom krpom ili pažljivo usisivačem.

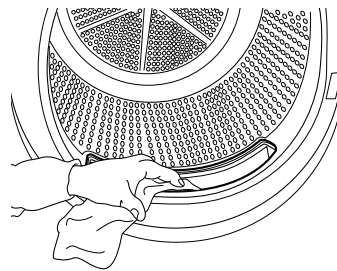

- 5.** Zatvorite filter i ponovo ga ubacite u pravom smeru, tako da potpuno ulegne u kućište filtera.

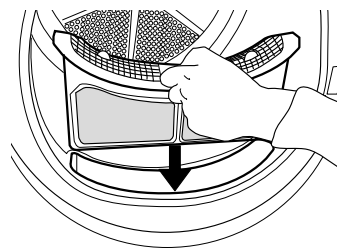

ČIŠĆENJE DONJEG FILTERA

Očistite donji filter jednom u dva meseca.

- 1.** Pažljivo pritisnite traku nadole da biste otvorili donji poklopac.

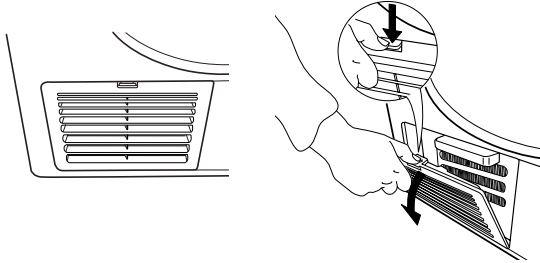

- 2.** Okrenite poluge na levoj i desnoj strani donjeg filtera tako da dođu u horizontalni položaj.

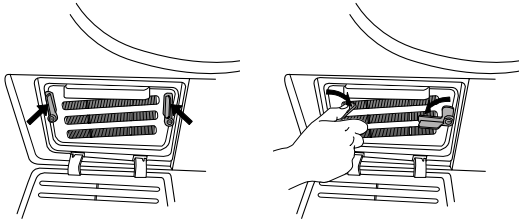

- 3.** Uхватите donji filter za ručku i izvucite ga.

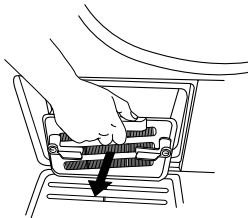

- 4.** Očistite donji filter pod mlazom vode; uklonite prljavštinu i ostatke tkanine.

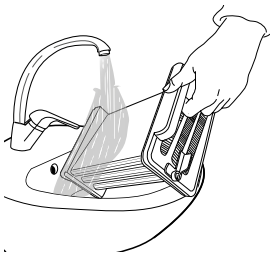

- 5.** Brišite donji filter dok se ne osuši i dok se ne uklone sve kapljice.

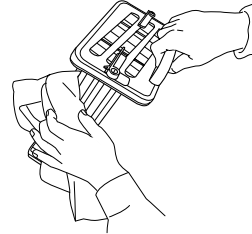

- 6.** Očistite kućište filtera mekanom krpom ili pažljivo usisivačem.

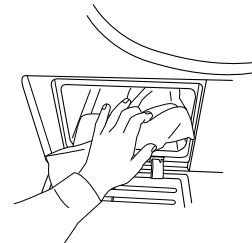

- 7.** Gurnite donji filter nazad u pregradu za filter; uverite se da dobro naleže. Okrenite obe poluge (desnu i levu) nazad u vertikalni položaj da biste zabravili donji filter.

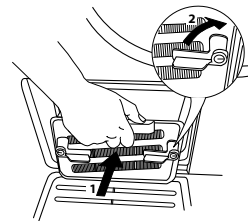

- 8.** Na kraju ponovo zatvorite donji poklopac.

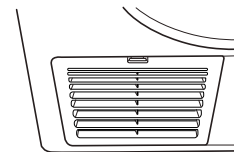

ČIŠĆENJE SPOLJAŠNOSTI MAŠINE ZA SUŠENJE VEŠA

Koristite meku vlažnu krpku za čišćenje spoljnih delova mašine za sušenje veša.

Nemojte koristiti opštenamenska ili sredstva za čišćenje stakla, prašak za ribanje ili slično za čišćenje kontrolne table – ove supstance mogu oštetiti površine.



PROMENA SMERA OTVARANJA VRATA

Ukoliko je potrebno, može se promeniti smer otvaranja vrata na mašini za sušenje veša. Koristite klešta i krstasti odvijač za ovaj postupak.

Za skidanje i ponovno postavljanje vrata, preporučujemo da vam pomogne još jedna osoba. Proverite da li je mašina isključena iz struje. Otvorite vrata mašine.

- 1.** Koriste klešta za okretanje kontaktora unutar vrata na desnu stranu za 90° i njegovo izvlačenje.

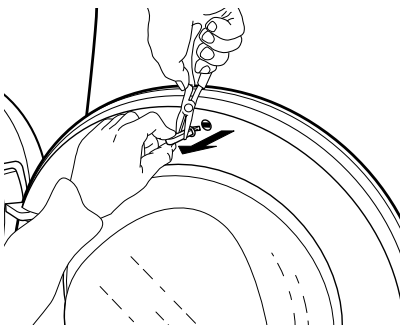
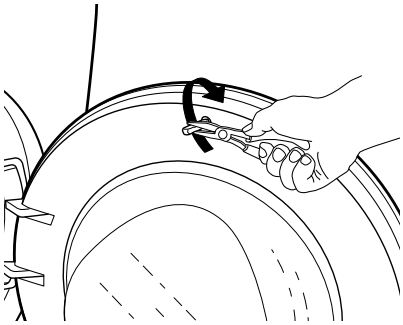

- 2.** Odvrnite dva zavrtnja iznad i ispod sistema za zaključavanje vrata.

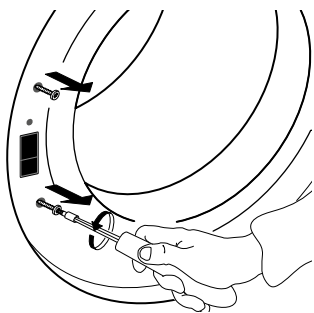

- 3.** Pritisnite mali prekidač iznad brave malim odvijačem. U isto vreme podignite bravu nagore i povucite je prstom ka sebi.

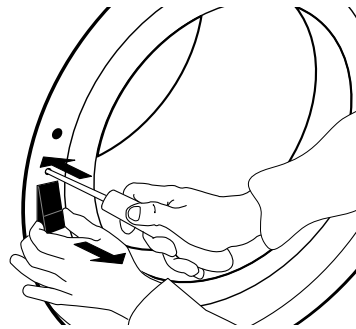

- 4.** Uklonite dva zavrtnja na šarkama vrata i skinite vrata.

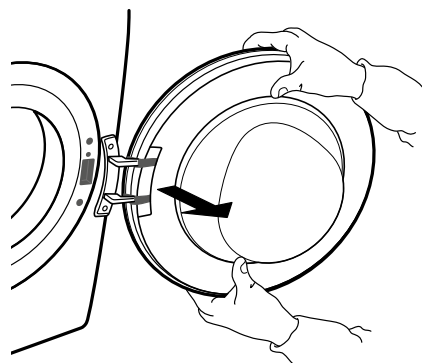
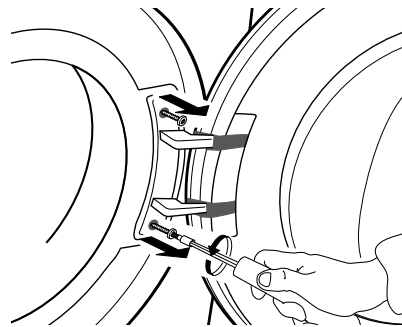

5. Fiksirajte vrata na levoj strani okretanjem dva zavrtnja. Vodite računa o tome da ih pritegnete vertikalno, kako biste izbegli da se zaptivka na vratima otkine.

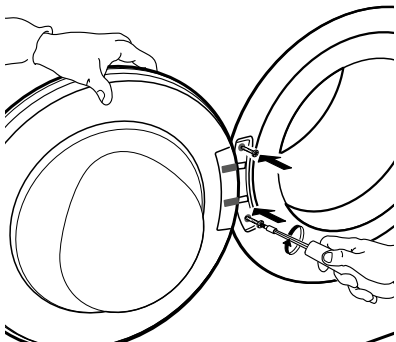

6. Postavite bravu na desnu stranu otvora vrata. Pritisnite je potpuno u otvor i potisnite lagano nadole, dok mali prekidač brave ne upadne u ležište.

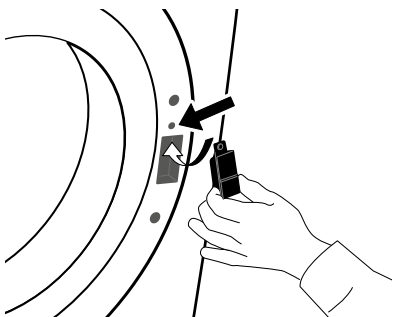

7. Fiksirajte dva zavrtnja iznad i ispod sistema za zatvaranje vrata.

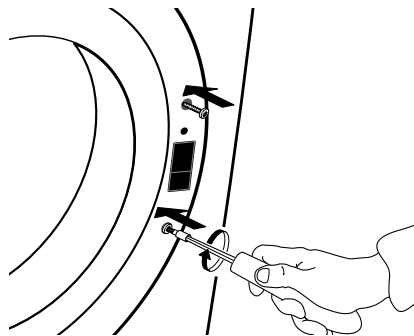

8. Ubacite kontaktom na vrhu u vrata. Okrenite kontaktor kleštima za 90° nadesno kako biste ga zaključali.

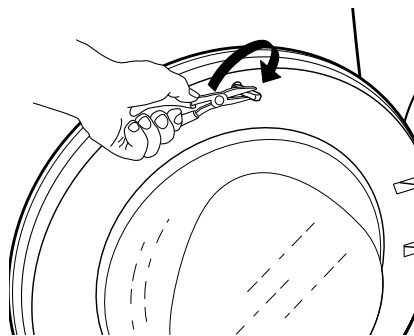
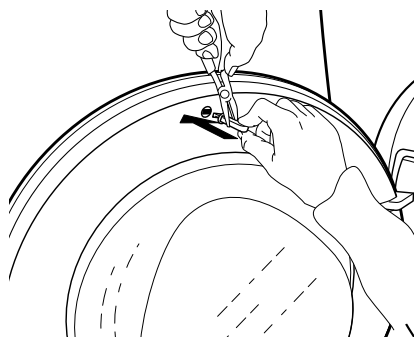

VODIČ ZA REŠAVANJE PROBLEMA I POSTPRODAJNI SERVIS

Vaša mašina za sušenje veša je opremljena različitim automatskim bezbednosnim funkcijama. Ovo omogućava blagovremeno prepoznavanje kvara tako da sistem može da reaguje na adekvatan način. Ovi kvarovi su najčešće toliko sitni da se mogu otkloniti u nekoliko minuta.

<i>Problem</i>	<i>Mogući uzrok</i>	<i>Rešenje</i>
SUŠENJE TRAJE PREDUGO VEŠ NIJE DOVOLJNO SUV	Odabrani program nije optimalan za tip veša	<ul style="list-style-type: none"> • Odaberite program koji najbolje odgovara tipu veša; videti odeljak PROGRAMI
	Zapušen filter na vratima ili donji filter	<ul style="list-style-type: none"> • Očistite filtere u skladu sa instrukcijama datim u odeljku ČUVANJE I ODRŽAVANJE
	Veš previše mokar	<ul style="list-style-type: none"> • Pobrinite se da se veš okreće maksimalnom mogućom brzinom centrifuge pre sušenja. Ukoliko se veš okreće brzinom okretanja nižom od 800 rpm, rezervoar za vodu se može napuniti u toku programa sušenja.
	Ambijentalna temperatura je previsoka	<ul style="list-style-type: none"> • Idealna ambijentalna temperatura je između 15 i 20°C. U slučaju da je ambijentalna temperatura viša, provetrite sobu.
	Izabrana je opcija „Nežno sušenje“	<ul style="list-style-type: none"> • Opciju „Nežno sušenje“ treba izabrati samo prilikom sušenja male količine veša

**MAŠINA ZA SUŠENJE VEŠA
NEĆE DA POČNE SA RADOM,
IAKO STE PRITISNULI DUGME
START/PAUZA**

Vrata nisu propisno zatvorena

- Gurnite vrata kako biste ih zatvorili dok ne čujete zvuk zatvaranja

Blokada tastera je aktivna

- Pritisnite i držite dugme sa simbolom ključa dok se na displeju ne prikaže da su tasteri otključani.

Utikač, nestanak struje, osigurač

- Utikač nije u utičnici ili gubi kontakt.
- Došlo je do nestanka struje.
- Osigurač je pregoreo. Pokušajte da uključite neki drugi uređaj u tu utičnicu.

**ISPOD MAŠINE ZA SUŠENJE SE
NALAZE KAPI VODE**

Donji filter nije pravilno namešten

- Proverite položaj donjeg filtera i pobrinite se da je pravilno postavljen u kućištu filtera.

Ostaci od tkanine su ostali u donjem filteru ili na zaptivki vrata

- Uklonite ostatke od tkanine sa gumenih zaptivki na donjem filteru i sa zaptivke vrata.

Rezervoar za vodu nije pravilno postavljen

- Gurnite rezervoar za vodu tako da budete sigurni da je dobro postavljen u ležištu rezervoara.

Sistem direktnog odvoda ne funkcioniše ispravno

- Proverite sistem odvoda i pobrinite se da voda može da otiče.



Mašina za sušenje veša ne stoji ravno

- Proverite nivo mašine za sušenje veša na gornjoj površini pomoću libele; ukoliko je potrebno, podesite nožice mašine. (videti UPUTSTVO ZA UGRADNJU).

INDIKATOR KVARA I PORUKE

Pobrinite se da

- Ispraznite rezervoar za vodu nakon svakog programa
- Očistite filter na vratima nakon svakog programa
- Očistite donji filter jednom u dva meseca

<i>Indikator kvara</i>	<i>Mogući uzrok</i>	<i>Rešenje</i>
Svetli indikator „Prazan rezervoar za vodu“ 	Rezervoar za vodu može biti <ul style="list-style-type: none"> • pun vode • nepravilno postavljen 	<ul style="list-style-type: none"> • Ispraznite rezervoar za vodu; vodite računa da ga nakon toga pravilno namestite. • Gurnite rezervoar za vodu tako da budete sigurni da je dobro postavljen u ležištu rezervoara.
Svetli indikator „Donji filter“ 	Donji filter može biti <ul style="list-style-type: none"> • zapušten ostacima od tkanine • nepravilno postavljen 	<ul style="list-style-type: none"> • Očistite donji filter; vodite računa da ga nakon toga pravilno namestite • Gurnite donji filter i pomerite pridržavajuće poluge u vertikalni položaj kako biste bili sigurni da je filter pravilno postavljen u kućištu filtera. Zatvorite poklopac.
Svetli indikator „Filter na vratima“ 	Filter na vratima može biti <ul style="list-style-type: none"> • zapušten ostacima od tkanine • nepravilno postavljen 	<ul style="list-style-type: none"> • Skinite i očistite filter na vratima; Vodite računa da ga nakon toga pravilno namestite tako da potpuno ulegne u kućište filtera. • Proverite položaj filtera na vratima; vodite računa da bude pravilno postavljen u kućište filtera.

Videti odeljak ČUVANJE I ODRŽAVANJE za pražnjenje rezervoara za vodu ili čišćenje filtera.

Dole se nalazi kratak pregled mogućih uzroka kvarova i rešenja.

Ako se problem nastavi iako ste pratili uputstva koja su dole navedena. Ukoliko se nakon toga i dalje pojavljuje indikacija greške, isključite mašinu i izvucite utikač, i kontaktirajte naš Postprodajni servis.

<i>Poruka na displeju</i>	<i>Mogući uzrok</i>	<i>Rešenje</i>
F01 do F04	Kvar dela	Okrenite selektor programa na poziciju 0/OFF i sačekajte najmanje tri sekunde.
F05 do F09	Kvar dela	Isključite mašinu i izvucite utikač. Odmah otvorite vrata i izvadite veš, kako bi toplota mogla da se raširi. Vodite računa da ambijentalna temperatura bude između 5°C i 35°C. Sačekajte oko sat vremena. Priključite mašinu na električnu mrežu, ubacite veš i ponovo pokrenite program. Ukoliko se kvar nastavi, kontaktirajte Postprodajni servis.
F10 do F24	Kvar dela	Isključite mašinu i izvucite utikač. Sačekajte oko pola sata vremena. Uključite mašinu na električnu mrežu i ponovo pokrenite program. Ukoliko se kvar nastavi, kontaktirajte Postprodajni servis.

TRANSPORT I RUKOVANJE

⚠ UPOZORENJE

Nikada nemojte podizati mašinu za sušenje veša držeći je za radnu površinu.

1. Izvucite kabl mašine za sušenje iz utičnice.

2. Proverite da li su vrata i rezervoar za vodu propisno zatvoreni.

3. Ukoliko je odvodno crevo povezano sa vašim kanalizacionim sistemom, ponovo pričvrstite odvodno crevo na zadnji deo mašine (videti Uputstvo za ugradnju).

POSTPRODAJNI SERVIS

PRE NEGO ŠTO POZOVETE POSTPRODAJNI SERVIS

1. Proverite da li možete da rešite problem sami uz pomoć saveta datih u **VODIČU ZA REŠAVANJE PROBLEMA**.

2. Isključite uređaj, pa ga ponovo uključite kako biste videli da li je kvar i dalje prisutan.

UKOLIKO I POSLE GORENAVEDENIH PROVERA KVAR I DALJE POSTOJI, OBRATITE SE NAJBLIŽEM POSTPRODAJNOM SERVISU

Za dobijanje podrške, pozovite broj prikazan na garantnoj knjižici, ili sledite instrukcije na veb stranici **www.whirlpool.eu**

Uvek navedite:

- kratak opis kvara;
- tip i tačan model uređaja;
- servisni broj (broj iza reči Servis na pločici sa tehničkim podacima na zadnjoj strani mašine za sušenje veša. Servisni broj je takođe naveden u garantnoj knjižici;
- vašu punu adresu;
- vaš broj telefona.

SERVICE 0000 000 00000



Za bilo kakve popravke, koristite naš ovlašćeni Postprodajni servis, da biste osigurali propisnu popravku i korišćenje originalnih rezervnih delova.

1

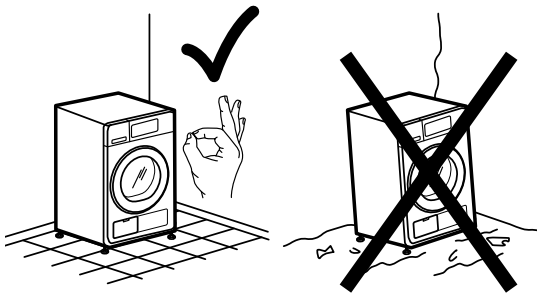

2a

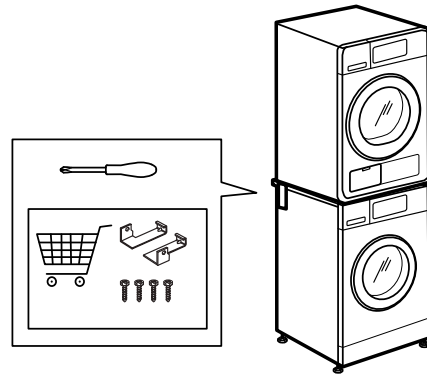

3

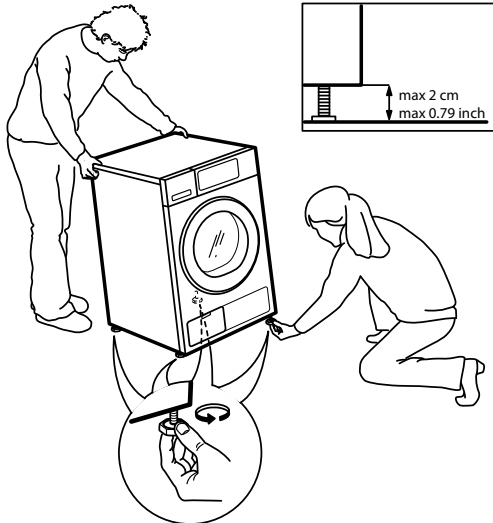

2b

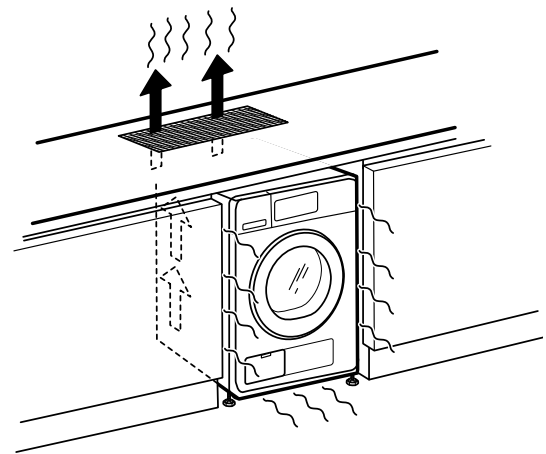

4

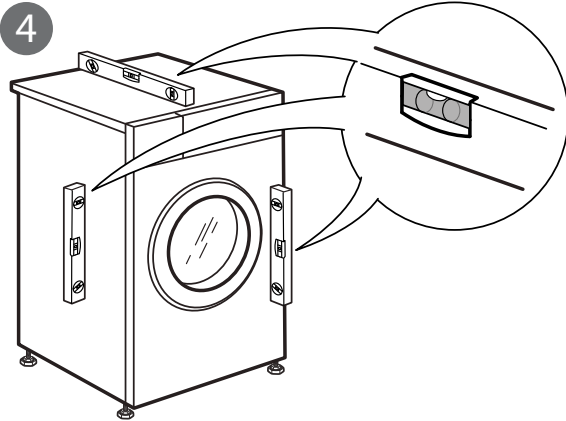

5a

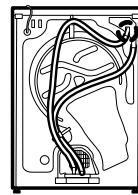

5b

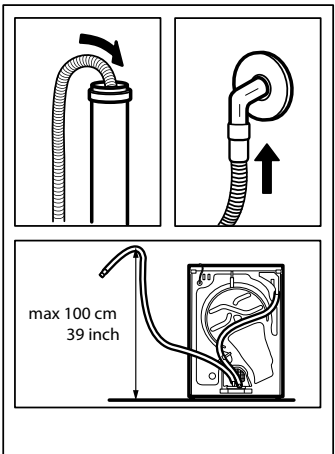
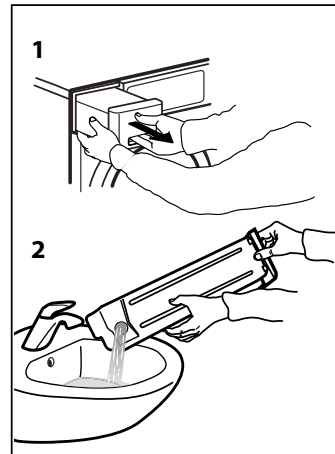
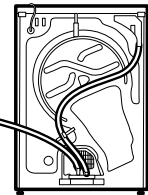

6

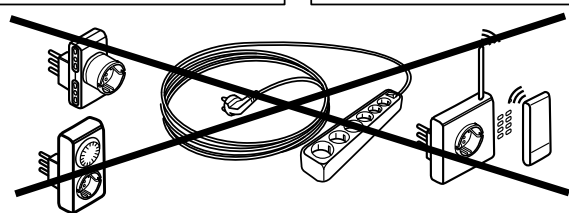
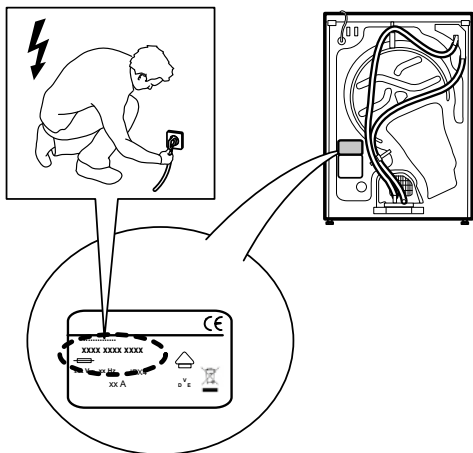

1

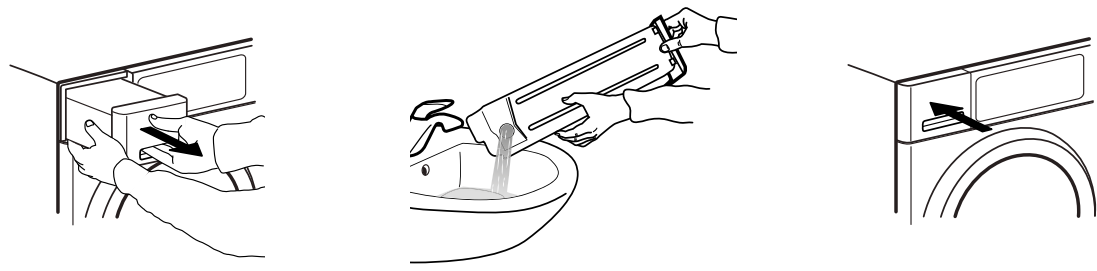

2

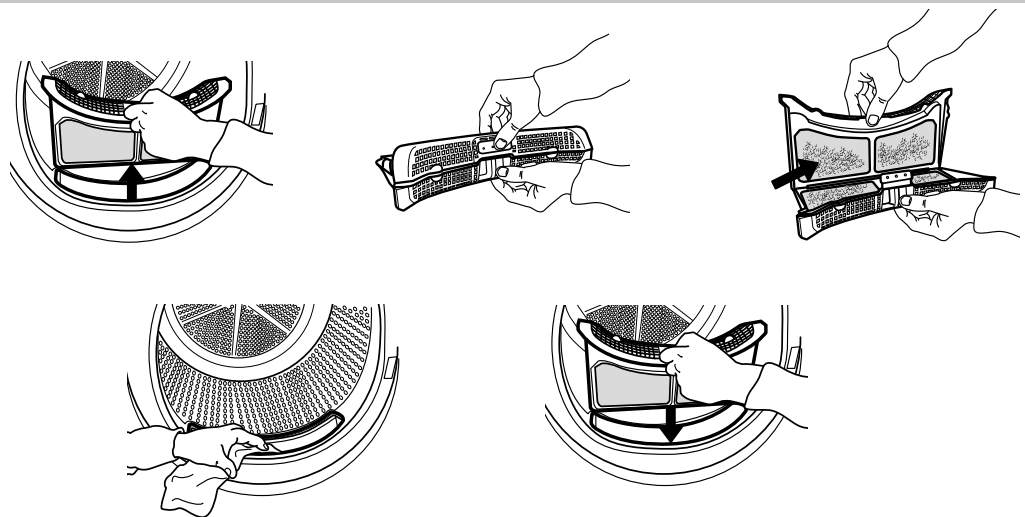

3a

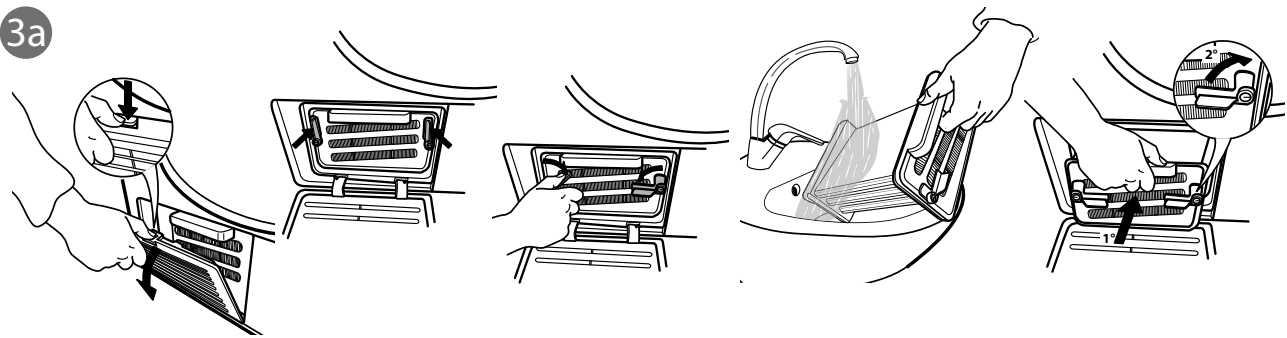

3b

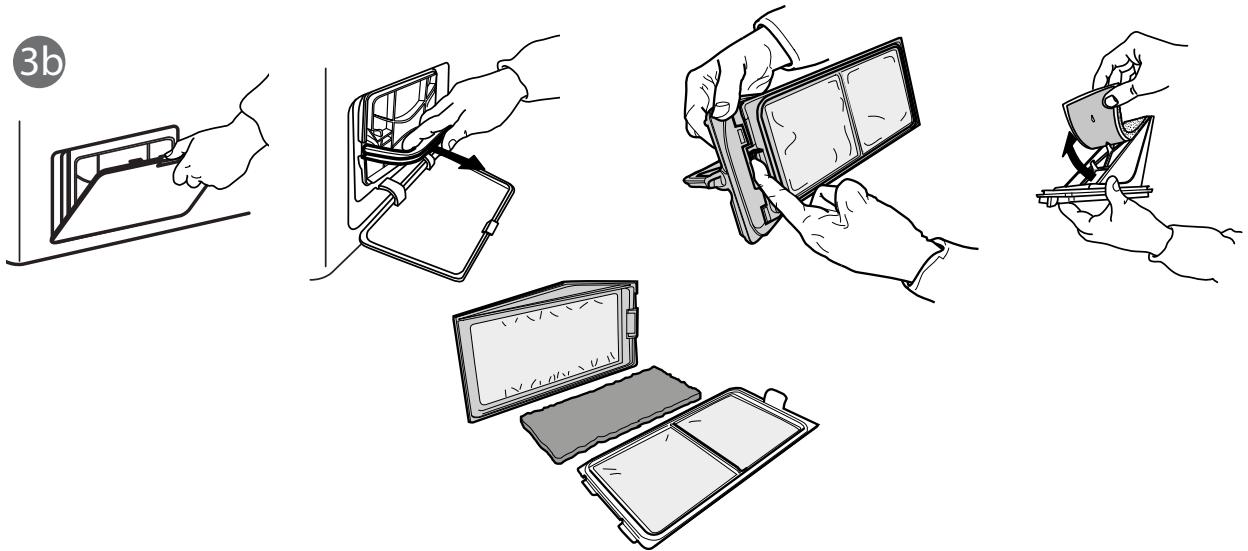

40001111281