

# WCTH 63F LEB X

12NC: 859991662380

Código EAN: 8003437642500

Whirlpool

SENSING THE DIFFERENCE

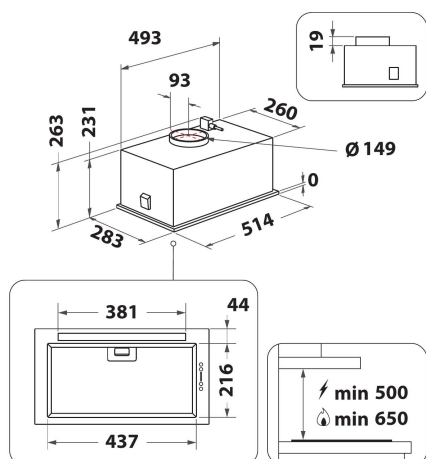

- Máximo nivel de ruido 69dBA
- Clasificación energética B
- Speeds: 4 + Booster
- Controles integrados
- Filtro de olor
- 1 motor de 250 W
- Electrónica Backlit soft buttons
- 1 filtro de Aluminio lavable
- Botones programables retroiluminados
- Clase de eficiencia de filtrado de grasa: C
- Clase de eficiencia de iluminación: A
- Clase de eficiencia dinámica del fluido: A
- Modo de funcionamiento: Extracción de aire, recirculación de aire
- Acabado Inox
- 1 Motor
- Potencia del motor: 250 W

## Campana integrable Whirlpool - WCTH 63F LEB X

Las características de esta campana integrable Whirlpool: filtros de aluminio lavables en lavavajillas. Una extraordinaria campana extractora que asegura un entorno fresco y limpio de grasa. Electrodoméstico con menos de 60cm de anchura. Nuevo diseño que asegura un rendimiento muy silencioso.



### Strip LED Light

Ilumina la superficie de la encimera sin malgastar energía.



### Control electrónico

Control sin esfuerzo. Esta campana Whirlpool dispone de una interfaz de usuario con control intuitivo, diseñada para ofrecerte la más fácil y más gratificante experiencia de siempre.



### Filtro de carbón incluido

Filtros de aluminio que pueden ser lavados sin riesgo en lavavajillas. Fácil e higiénico.



### 4 velocidades

Prestación versátil. Esta campana Whirlpool ofrece 4 opciones de velocidad, dejándote el completo control sobre el nivel de extracción.



### Instalación de encastre

El ajuste perfecto. Esta campana integrable Whirlpool es fácil de instalar, y está diseñada para encajar perfectamente en tu cocina.



### Extraordinaria eficiencia energética

Rendimiento ideal, ahorro extraordinario. Las campanas Whirlpool están diseñadas para ofrecer resultados excepcionales y al mismo tiempo reducir los costes energéticos.



### Instalación flexible

Opciones de instalación flexible. Esta campana Whirlpool puede ser instalada en la modalidad Aspiración o Recirculación (filtro obligatorio), para que puedas disfrutar de una libertad absoluta cuando estés diseñando tu cocina.



### Filtro de grasa

Cocina sin olores. Esta campana Whirlpool dispone de un eficiente filtro de grasa, que protege las superficies de tu cocina y asegura una cocción agradable y sin malos olores.



### Temporizador

Perfecta sincronización. Esta campana Whirlpool dispone de un temporizador intuitivo, para una mayor comodidad.



### Booster

Cocina sin olores. Esta campana Whirlpool dispone de un booster para la aspiración, que garantiza una filtración del aire ideal y la extracción de olores y grasas.

# WCTH 63F LEB X

12NC: 859991662380

Código EAN: 8003437642500

Whirlpool

SENSING THE DIFFERENCE

## CARACTERÍSTICAS PRINCIPALES

Grupo de producto	Campana
Color del cuerpo	Inox
Material del cuerpo	Acero inoxidable
Color de la chimenea	N/A
Material de la chimenea	Acero inoxidable
Tipología	Encastre/Abatible
Tipo de instalación	Integrable
Tipo de control	Electrónica
Control e indicadores	-
Opciones de panelado	N/A
Ubicación del motor	Motor integrado en el cuerpo de la campana
Modo de funcionamiento	Convertible
Potencia de conexión	257
Intensidad corriente eléctrica	1,12
Tensión	220-240
Frecuencia	50/60
Longitud del cable de alimentación eléctrica	150
Tipo de clavija	Schuko
Chimney height (mm)	-
Altura del producto, sin chimenea	231
Altura del producto	251
Anchura del producto	514
Fondo del producto	283
Altura mínima del hueco	0
Anchura mínima del nicho	0
Fondo del hueco	0
Peso neto	7.3

## CARACTERÍSTICAS TÉCNICAS

Tipos de dispositivos de control manual	Backlit soft buttons
Tipos de dispositivos de control automático	-
Número de motores	1
Potencia total de los motores	250
Número de niveles de velocidad	4
Boost presence	si
Salida máxima de extracción de aire	600
Extracción de aire en posición de refuerzo	730
Salida máxima de recirculación de aire	420
Recirculación de salida de posición de refuerzo	435
Tipo de control de luz	Encendido/Apagado
Número de luces	1
Tipo de luces utilizadas	Strip LED
Potencia total de las lámparas	0
Diámetro de la salida de aire	150
Aleta antirreflujo de aire	Si
Material del filtro de grasa	Aluminio lavable
Filtro de olores	Si

## DATOS DE CONSUMO

Potencia sonora a velocidad mín. (2010/30/UE)	52
Potencia sonora a velocidad máx. (2010/30/UE)	65
Nivel de contaminación acústica en posición de modo intenso	69

ENERG Y UA  
енергия - енергетика IE IA

**WHIRLPOOL**  
WCTH 63F LEB X

A+++  
A++  
A+  
A  
B  
C  
D

**B**

66  
kWh/annum

ABCDEF G ABCDEF G ABCDEF G **65** dB

65/2014