

# WHVS 91F LT DP K

12NC: 859991678100

Kod GTIN (EAN): 8003437056123

Whirlpool

SENSING THE DIFFERENCE

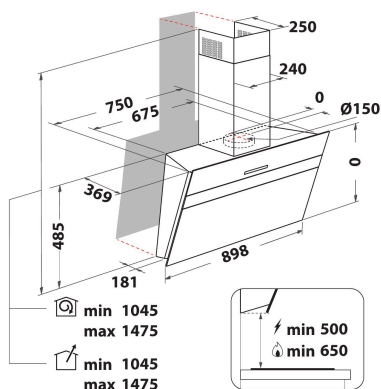

## GLAVNE KARAKTERISTIKE

Grupa proizvoda	Napa
Kućište u boji	Crno
Fizičko telo	Nerđajući čelik / staklo
Cev u boji	Crno
Materijal cevi	Metal
Typology	Ugrađen u zid
Tin instalacije	Ugrađen u zid
Tip kontrole	Elektronski
Tip kontrolnih postavki	-
Decor panel options	N/A
Položaj motora	Integrisan motor u kućištu aspiratora
Režim rada	Konvertibilan
Snaga električnog priključka (W)	275
Current (A)	1,2
Napon (V)	220-240
Frekvencija (Hz)	50/60
Length of electrical supply cord (cm)	150
Tip utikača	Šuko utičnica
Visina cevi (mm)	-
Visina proizvoda, bez izduvne cevi (mm)	504
Visina proizvoda	1475
Širina proizvoda	898
Dubina proizvoda	368
Minimalna visina niše	0
Minimalna širina niše	0
Dubina niše	0
Neto težina (kg)	20.2

## TEHNIČKE KARAKTERISTIKE

Tip uređaja za ručnu kontrolu	Kontrola na dodir
Tip uređaja za automatsku kontrolu	-
Broj motora	1
Ukupna snaga motora (W)	270
Broj postavki brzine: dostupnost mogućnosti povećanja	4
Povećano prisustvo	Da
Maksimalno usisavanje izlaznog vazduha (m <sup>3</sup> /h)	570
Izvlačenje vazduha u položaju podizanja (m <sup>3</sup> /h)	740
Maksimalni izlaz recirkulirajućeg zraka (m <sup>3</sup> /h)	445
Recirkulacija izlaza položaja pojačanja (m <sup>3</sup> /h)	465
Tip kontrole osvetljenja	On/Off
Broj svetiljki	2
Tip sijalica koje se koriste	LED
Ukupna snaga svetiljki (W)	0
Prečnik izlaza vazduha (mm)	150
Poklopac bez povraćaja protoka vazduha	Da
Materijal separatora masti	Perivi aluminijum
Filter mirisa	Da

## RADNE KARAKTERISTIKE

Snaga zvuka pri minimalnoj brzini (2010/30/EU)	52
Snaga zvuka pri maksimalnoj brzini (2010/30/EU)	65
Nivo buke sa podignutim položajem (dB(A) re 1 pW)	70