



DĖKOJAME, KAD ĮSIGIJOTE „WHIRLPOOL“ GAMINĮ

Kad galėtumėte tinkamai pasinaudoti pagalba, užregistruokite gaminį svetainėje www.whirlpool.eu/register



Prieš naudodamiesi prietaisu atidžiai perskaitykite saugos instrukcijas.

GAMINIO APRAŠYMAS

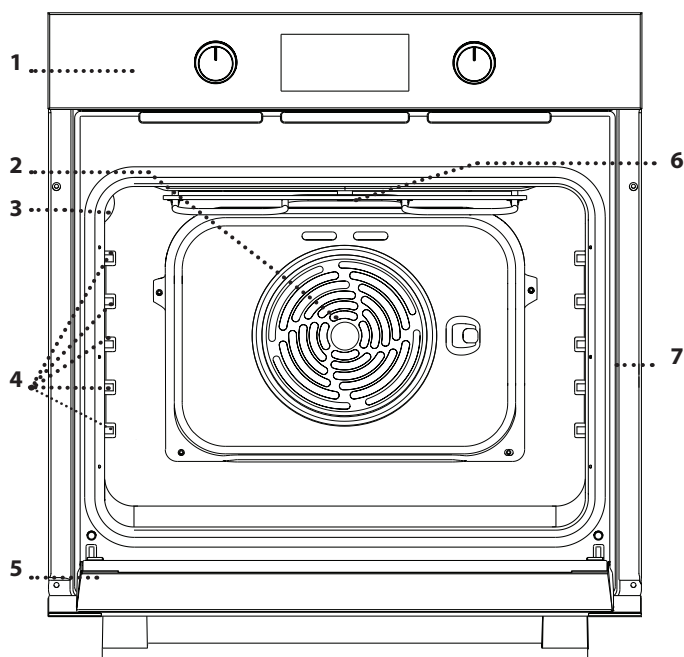

- 1. Valdymo pultas
- 2. Ventilatorius ir žiedinis kaitinimo elementas (nesimato)
- 3. Lempa
- 4. Skersinės grotelės (lygis nurodytas orkaitės priekyje)
- 5. Durelės
- 6. Viršutinis kaitinimo elementas / kepintuvas
- 7. Duomenų lentelė (nenuimkite)

VALDYMO PULTO APRAŠYMAS

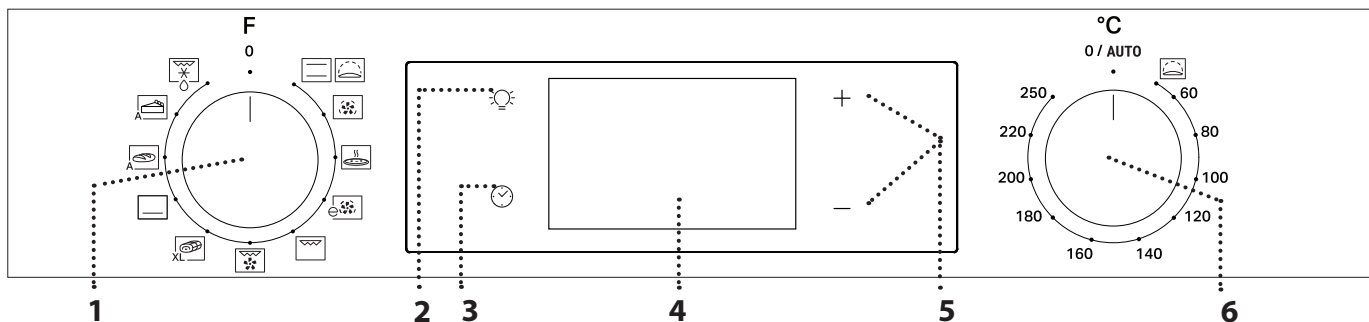

1. PASIRINKIMO RANKENĖLĖ

Naudojama įjungti orkaitę ir pasirinkti funkciją. Norėdami išjungti orkaitę, pasukite į padėtį 0.

2. LEMPUTĖ

Kai orkaitė įjungta, paspauskite ir įjunkite arba išjunkite orkaitės lemputę.

3. LAIKO NUSTATYMAS

Įjungiami gaminimo laiko nustatymai, atidėtas paleidimas ir laikmatis. Kai orkaitė išjungta, rodomas laikas.

4. EKRANAS

5. REGULIAVIMO MYGTUKAI
Naudojami keisti gaminimo laiko nustatymus.

6. TERMOSTATO RANKENĖLĖ

Pasukite ir pasirinkite reikiamą temperatūrą, kai naudojate neautomatines funkcijas.

Atkreipkite dėmesį. Rankenėlės tipas gali skirtis priklausomai nuo modelio. Jei rankenėlės suaktyvinamos jas paspaudžiant, paspauskite vidurinę rankenėlės dalį, kad ji iššoktų.

PRIEDAI

GROTELIŲ LENTYNA

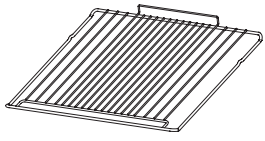

Skirta maistui gaminti arba naudoti kaip atramą puodams, pyragų skardoms ir kitiems gaminimo indams.

SKYSČIŲ SURINKIMO PADĖKLAS *

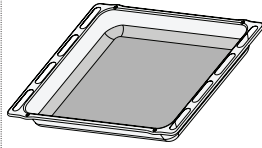

Naudojamos kaip orkaitės padėklas kepant mėsą, žuvį, daržoves, itališką duonelę ir pan. arba kaip skysčių surinkimo skarda, kai kepant įstatoma po grotelėmis.

KEPIMO SKARDA *

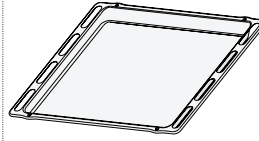

Kepti duonai ir kitiems gaminiams iš tešlos, bet taip pat ir kepsniams, žuviai folijoje ir kt.

SLANKIOJANČIOS GROTELĖS *

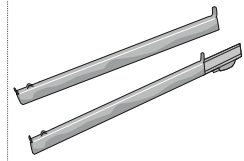

Palengvina priedų įstatymą ir išėmimą.

* Tik tam tikruose modeliuose
Atsižvelgiant į įsigytą modelį, priedų skaičius ir tipas gali skirtis.
Kitų priedų galima nusipirkti atskirai iš aptarnavimo po įsigijimo skyriaus.

GROTELIŲ IR KITŲ PRIEDŲ ĮSTATYMAS

Laikydami šiek tiek pakreiptas į viršų įstatykite grotelės reikiamame lygmenyje ir pirmiausia atremkite pakeltą galinę grotelių dalį (nukreiptą į viršų).

Tuomet įstumkite į skersines grotelės iki galo.
• Kitus priedus, pvz., kepimo skardą, reikia įstatyti horizontaliai į skersines grotelės.

SLANKIOJANČIOS GROTELĖS IR SKERSINĖS GROTELĖS

Prieš pradėdami naudotis orkaite pašalinkite apsauginę plėvelę [a] ir nuo slankiojančių grotelių pašalinkite apsauginę foliją [b].

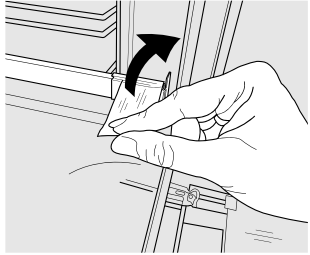

[a]

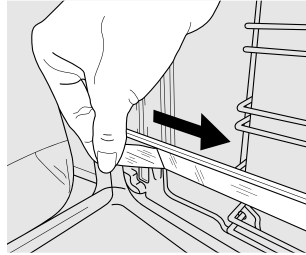

[b]

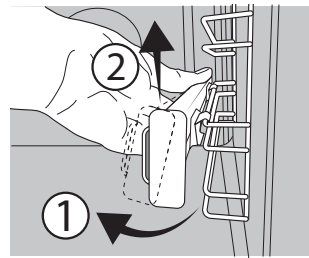

[c]

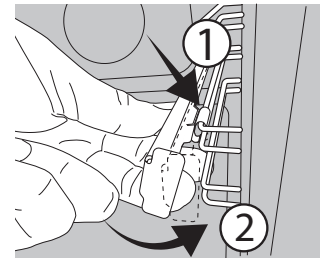

[d]

SLANKIOJANČIŲ GROTELIŲ IŠĖMIMAS [c]

Patraukite apatinę slankiojančių grotelių dalį, kad atkabintumėte apatinius kabliukus (1), tada traukite slankiojančias grotelės aukštyrą ir nuimkite jas nuo viršutinių kabliukų (2).

SLANKIOJANČIŲ GROTELIŲ ĮSTATYMAS [d]



Užkabinkite viršutinius kabliukus ant skersinių grotelių (1), tada spauskite apatinę slankiojančių grotelių dalį link skersinių grotelių, kol užsifiksuos apatiniai kabliukai (2).

SKERSINIŲ GROTELIŲ IŠĖMIMAS IR ĮSTATYMAS



1. Jei norite išimti skersines grotelės, tvirtai suimkite išorinę kreipiamosios dalį ir trūktelėkite į save, kad ištrauktumėte atramą ir du vidinius kaiščius.
2. Jei norite vėl įdėti skersinę grotelės, pridėkite jas prie angos ir įstatykite du kaiščius į jiems skirtas vietas. Pridėkite išorinę dalį prie jos vietos, įstatykite atramą ir tvirtai spustelėkite prie sienelės, kad skersinės grotelės tinkamai užsifiksuotų.

NAUDOJIMAS PIRMĄ KARTĄ

1. LAIKO NUSTATYMAS

Pirmą kartą įjungus prietaisą, reikės nustatyti laiką: Spauskite , kol ekrane ims mirksėti piktograma  ir du valandų skaitmenys.



Naudodamiesi + arba - nustatykite valandas ir patvirtinkite paspausdami . Ekrane mirksės du minutėms skirti skaitmenys. Naudodamiesi + arba - nustatykite minutes ir patvirtinkite paspausdami .

Atkreipkite dėmesį. Kai mirksi piktograma , pvz., atsinaujinus elektros tiekimui, jums reikės nustatyti laiką iš naujo.

2. ĮKAITINKITE ORKAITĘ

Iš naujos orkaitės gali skliti nuo gamybos likęs kvapas. Tai visiškai normalu. Kad pašalintų gamybos metu likę kvapai, prieš pradėdami gaminti maistą, rekomenduojama įkaitinti tuščią orkaitę. Tik prieš tai iš orkaitės išimkite kartonines apsaugines dalis, apsauginę plėvelę ir priedus.

Įkaitinkite orkaitę iki 250 °C ir palikite veikti apie valandą. Tuo metu orkaitė turi būti tuščia.

Atkreipkite dėmesį. Panaudojus prietaisą pirmą kartą, rekomenduojama išvėdinti kambarį.

FUNKCIJOS



TRADICINIS GAMINIMAS

Bet kokio patiekalo gaminimas tik ant vienos lentynos.



RISING (TEŠLOS KILDINIMAS)

Puikiai tinka saldžiai arba pikantiškai tešlai kildinti. Norėdami įjungti šią funkciją, sukite termostato rankenėlę iki atitinkamos piktogramos.



PRIVERSTINIO ORO SRAUTAS

Naudojama gaminant kelis patiekalus, kuriems reikalinga ta pati gaminimo temperatūra ir gaminant ant kelių (daugiausia trijų) lentynų tuo pačiu metu. Šią funkciją galima naudoti įvairiems patiekalams gaminti – maisto kvapai nepersiduoda iš vieno maisto į kitą.



PICA

Kepti skirtingų rūšių picoms ir duonai. Įpusėjus gaminimui galima pakeisti kepimo skardos padėtį.



EKO PRIVERSTINĖ ORO CIRKULIACIJA

Tinka gaminant didelius mėsos ir didelius mėsos gabalus su įdaru ant vienos lentynėlės. Gaminamam maistui neleidžia išdžiūti kintamas oro srautas. Kai naudojama EKO funkcija, lemputė lieka išjungta viso gaminimo metu, tačiau ją galima laikinai įjungti paspaudus .



KEPINIMAS

Naudojama ant grotelių kepti didkepsnius, kebabus ir dešreles, gaminti daržoves ir užkepėles ar paskrudinti duoną. Kai ant grotelių kepa mėsa, naudokite SURINKIMO PADĖKLĄ, kad į ją tekėtų patiekalo sultys: skysčių surinkimo skardą įstatykite bet kuriame lygmenyje po grotelėmis ir įpilkite į ją 200 ml geriamojo vandens.



INTENSYVUS KEPINIMAS

Didelių mėsos gabalų (kojų, jautienos ir vištienos kepsnių) kepimas. Rekomenduojame naudoti skysčių SURINKIMO PADĖKLĄ, kad į ją tekėtų patiekalo sultys: skysčių surinkimo skardą įstatykite bet kuriame lygmenyje po grotelėmis ir įpilkite į ją 200 ml geriamojo vandens.



MAXI COOKING (DIDELIŲ GABALŲ KEPIMAS)

Didelių mėsos gabalų (sveriančių daugiau nei 2,5 kg) kepimas. Kad abi gabalo pusės tolygiai apskrustų, įpusėjus gaminimui, mėsą rekomenduojama apversti. Taip pat rekomenduojama gaminimo metu mėsą subadyti, kad ji per daug neišdžiūtų.



APATINIS ŠILDYMAS

Naudingas norint apskrudinti patiekalo apačią. Šią funkciją galima naudoti lėtam gaminimui, baigiant gaminti labai skystus patiekalus arba sutirštinant padažus ir užpilus.



AUTOMATINĖ DUONOS KEPIMO FUNKCIJA

Ši funkcija automatiškai parenka optimaliausią temperatūrą ir gaminimo būdą duonai. Geriausių rezultatų pasieksite vadovaudamiesi receptu. Aktyvinkite funkciją, kai orkaitė atvėsusi. Termostato rankenėlė turi likti 0 / AUTO padėtyje, nes temperatūrą automatiškai nustato pati funkcija.



AUTOMATINIS KONDITERIJOS GAMINIŲ KEPIMAS

Ši funkcija automatiškai parenka optimaliausią temperatūrą ir gaminimo būdą konditerijos kepiniams. Aktyvinkite funkciją, kai orkaitė atvėsusi. Termostato rankenėlė turi likti 0 / AUTO padėtyje, nes temperatūrą automatiškai nustato pati funkcija.



ATITIRPINIMAS

Naudojama norint greičiau atitirpinti maistą

KASDIENIS NAUDOJIMAS

1. PASIRINKITE FUNKCIJĄ

Norėdami pasirinkti reikiamą funkciją, sukite *pasirinkimo rankenėlę* iki reikiamos funkcijos simbolio. Įsijungs ekranas ir pasigirs garso signalas.



2. ĮJUNKITE FUNKCIJĄ

NEAUTOMATINĖS

Norėdami įjungti pasirinktą funkciją, sukite *termostato rankenėlę* ir nustatykite reikiamą temperatūrą.

Atkreipkite dėmesį: Šį nustatymą galite keisti gaminimo metu pasukdami pasirinkimo rankenėlę arba reguliuoti temperatūrą pasukdami termostato rankenėlę. Funkcija neveiks, jei termostato rankenėlė bus nustatyta į padėtį 0 / AUTO. Jūs galite nustatyti gaminimo laiką, gaminimo pabaigos laiką (kai nustatytas gaminimo laikas) ir laikmatį.

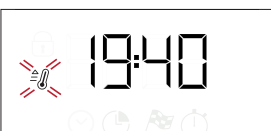

RISING (TEŠLOS KILDINIMAS)

Norėdami įjungti „Tešlos kildinimo“ funkciją, sukite termostato rankenėlę iki kildinimo (40 laipsn.) ir nustatykite funkcijos rankenėlę į įprastą padėtį; Nuskambėjus įkaitinimo signalui įdėkite maistą į orkaitę. Uždenkite tešlą drėgnu rankšluostėliu arba apačioje padėkite indą su vandeniu, kad būtų sukurta drėgna aplinka.

3. ĮŠANKSTINIS ĮKAITINIMAS IR LIKUTINĖ ŠILUMA

Kai funkcija jau veikia, pasigirsta garso signalas, o ekrane mirksinti piktograma  nurodo, kad vykdomas įkaitinimas.

Kai pasiekiama nustatyta temperatūra, piktograma ima šviesti nuolat ir pasigirsta garsinis signalas, pranešantis, kad maistą galima dėti į vidų ir gaminti.

Atkreipkite dėmesį. Jei maistą įdėsite į orkaitę dar nepasibaigus įkaitinimo procesui, galite nusivilti gaminimo rezultatu.

Pasibaigus gaminimo procesui ir išjungus funkciją, ekrane net ir išsijungus aušinimo ventiliatoriui gali būti ir toliau matoma  piktograma, kuri nurodo, kad skyriuje dar yra likutinės šilumos.

Atkreipkite dėmesį. Piktogramos išsijungimo laikas skiriasi ir priklauso nuo įvairių faktorių, tokių kaip kambario

temperatūra ir naudota funkcija. Bet kuriuo atveju, gaminys laikomas išjungtu, jei pasirinkimo rankenėlės indikatorius nustatytas į padėtį 0.

4. GAMINIMO PROGRAMAVIMAS

Jums reikės pasirinkti funkciją prieš pradėdant gaminimo programavimą.

TRUKMĖ

Spauskite ☺, kol ekrane ims mirksėti piktograma ☹ ir „00:00“.

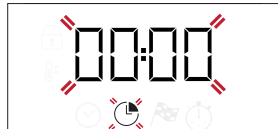

Naudodamiesi + arba – nustatykite reikiamą gaminimo laiko trukmę, tada paspausdami ☺ patvirtinkite. Norėdami įjungti funkciją, sukite *termostato rankenėlę* ir nustatykite reikiamą temperatūrą. pasigirs garso signalas, o ekrane bus rodoma, kad gaminimas baigtas.

Atkreipkite dėmesį. Jei norite atšaukti nustatytą gaminimo laiką, spauskite ☺, kol ekrane mirksės piktograma ☹, tada naudodamiesi – nustatykite „00:00“ gaminimo laiką. Į bendrąjį gaminimo laiką nėra įtraukta įkaitinimo fazė.

GAMINIMO PABAIGOS LAIKO/ ATIDĖTO PALEIDIMO NUSTATYMAS

Nustačius gaminimo trukmę galima atidėti funkcijos paleidimą užprogramavus gaminimo pabaigos laiką. spauskite ☺, kol ekrane ims mirksėti piktograma ☹ ir dabartinis laikas.



Naudodamiesi + arba – nustatykite gaminimo pabaigos laiką, o paspausdami ☹ patvirtinkite. Norėdami įjungti funkciją, sukite *termostato rankenėlę* ir nustatykite reikiamą temperatūrą: funkcija bus pristabdyta, kol automatiškai įsijungs nustatytu laiku, atsižvelgiant į pasirinktą gaminimo pabaigos laiką.

Atkreipkite dėmesį. Jei norite atšaukti nustatymą, išjunkite orkaitę pasukdami pasirinkimo rankenėlę į padėtį 0 / AUTO.

Pradžios atidėjimo funkcija neveikia naudojant kepimo ant grotelių ir intensyvaus kepimo funkcijas.

GAMINIMO PABAIGA

Garsinis signalas ir informacija ekrane praneš apie gaminimo pabaigą.



Sukite *pasirinkimo rankenėlę*, kad pasirinktumėte kitą funkciją, arba nustatykite ją į padėtį 0 ir išjunkite orkaitę.

Atkreipkite dėmesį. Jei veikia laikmatis, ekrane bus pakaitomis rodomi „END“ ir likęs laikas.

5. LAIKMAČIO NUSTATYMAS

Ši parinktis suteikia galimybę naudotis ekranu kaip laikmačiu, kai veikia gaminimo funkcija arba orkaitė yra išjungta.

Spauskite ☺, kol ekrane ims mirksėti piktograma ☹ ir „00:00“.

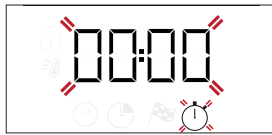

Naudodamiesi + arba – nustatykite laiką, o paspausdami ☺ patvirtinkite.

Kai baigsis atgalinė laikmačio atskaita, išgirsite garso signalą.

Atkreipkite dėmesį. Jei norite atšaukti laikmatį, spauskite ☺, kol ekrane mirksės piktograma ☹, tada naudodamiesi – nustatykite „00:00“ laiką.

GAMINIMO LENTELĖ

RECEPTAS	FUNKCIJA	ĮKAITINIMAS	TEMPERATŪRA (°C)	TRUKMĖ (Min.)	LYGIS IR PRIEDAI
Mieliniai pyragai		Taip	170	30–50	3
		Taip	160	30–50	2
		Taip	160	40 - 60	4
Pyragai su įdaru (sūrio pyragas, štrudelis, vaisių pyragas)		Taip	160–200	35–90	2
		Taip	160–200	40 - 90	4 2
Biskvitai / vaisiniai pyragėliai		Taip	160	25–35	3
		Taip	160	25–35	3
		Taip	150	35–45	4 2
Bandelės su įdaru		Taip	180–210	30–40	3
		Taip	180–200	35–45	4 2
		Taip	180–200	35–45	5 3 1
Orinukai		Taip	90	150–200	3
		Taip	90	140–200	4 2
		Taip	90	140–200	5 3 1
Pica / fokačija		Taip	190 - 250	15 - 50	1 / 2
		Taip	190 - 250	20 - 50	4 2
Užšaldyta pica		Taip	250	10–20	3
		Taip	230–250	10 - 25	4 2
Pikantiški pyragai (daržovių pyragai, apkepai su įdaru)		Taip	180–200	40–55	3
		Taip	180–200	45–60	4 2
		Taip	180–200	45–60	5 3 1
Sluoksniuoti pyragėliai su įdaru / sluoksniuoti pyragėliai		Taip	190–200	20–30	3
		Taip	180–190	20–40	4 2
		Taip	180–190	20–40	5 3 1
Lazanija / kepti makaronai / makaronai su įdaru / apkepas su vaisiais ir sūriu		Taip	190–200	45–65	2
Aviena / veršiena / jautiena / kiauliena 1 kg		Taip	190–200	80–110	3
Kepta kiauliena su paskrudusia odele 2 kg		Taip	180–190	110–150	3
Vištiena / triušiena / antiena 1 kg		Taip	200–230	50–100	2
Kalakutiena / žąsiena 3 kg		-	190–200	100–160	2
Kepta žuvis / žuvis folijoje (filė, visa)		Taip	170–190	30–45	2
Įdarytos daržovės (pomidorai, cukinijos, baklažanai)		Taip	180–200	50–70	3
Skrudinta duona		5'	250	2–6	5

RECEPTAS	FUNKCIJA	ĮKAITINIMAS	TEMPERATŪRA (°C)	TRUKMĖ (Min.)	LYGIS IR PRIEDAI
Žuvies filė / gabalėliai		-	230–250	15–30 *	4 3
Dešrelės / kebabai / kiaulienos šonkauliukai / mėsainiai		-	250	15–30 *	5 4
Keptas viščiukas 1–1,3 kg		Taip	200–220	55 - 70 **	2 1
Kepta jautiena (pusžalė) 1 kg		Taip	200–210	35 - 50 **	3
Ėriuko koja / karka		Taip	200–210	60 - 90 **	3
Keptos bulvės		Taip	200–210	35–55	2
Daržovių apkepas		-	200–210	25–55	3
Mėsa ir bulvės		Taip	190–200	45 - 100 ***	4 1
Žuvis ir daržovės		Taip	180	30 - 50 ***	4 2
Lazanija ir mėsa		Taip	200	50 - 100 ***	4 1
Visas patiekalas: vaisinis pyragas (5 lygis)/ lazanija (3 lygis)/ mėsa (1 lygis)		Taip	180–190	40–120 ***	5 3 1
Kepta mėsa / įdaryti dideli mėsos gabalai		-	170–180	100–150	3

* Praėjus pusei gaminimo laiko, maistą apverskite

** Praėjus dviem trečdaliams gaminimo laiko, maistą apverskite (jei reikia).

*** Apytikris laikas: atsižvelgiant į skonį, maistą iš orkaitės galima išimti ir kitu metu.

Į trukmę neįeina įkaitinimo fazės laikotarpis. Rekomenduojame sudėti maistą į orkaitę ir nustatyti gaminimo laiką tik orkaitei pasiekus reikiamą temperatūrą.

PRIEDAI							
FUNKCIJOS	 Conventional	 Forced Air (Priverstinis oro srautas)	 Pizza (Pica)	 Maxi cooking (Maks. kepimas)	 Grill (Kepinimas)	 Turbo grill (Intensyvus kepinimas)	 Eco forced air („Eco“ priverstinė oro cirkuliacija)

VALYMAS IR PRIEŽIŪRA

Prieš vykdami priežiūros arba valymo darbus, įsitikinkite, kad orkaitė atvėso.

Nenaudokite valymo garais įrenginių.

Valydami nenaudokite abrazyvių šveitiklių arba abrazyvių / ėsdinančių valymo priemonių; jos gali pažeisti prietaiso paviršius. Mūvėkite apsaugines pirštines.

Prieš vykdant bet kokius priežiūros darbus, orkaitę būtina atjungti nuo elektros tinklo.

IŠORINIAI PAVIRŠIAI

Paviršius valykite drėgna mikropluošto šluoste. Jei paviršiai labai nešvarūs, užlašinkite kelis lašus neutralaus pH ploviklio. Nušluostykite sausa šluoste. Nenaudokite korozinių arba braižančių valiklių. Jei tokių medžiagų atsitiktinai patenka ant prietaiso, jas iš karto nuvalykite drėgna mikropluošto šluoste.

VIDINIAI PAVIRŠIAI

• Kaskart panaudoję prietaisą, leiskite orkaitei atvėsti, tada ją nuvalykite, kol ji dar šilta, kad pašalintumėte susikaupusius nešvarumus ir dėmes, atsiradusias nuo maisto likučių.

Kad išgaruotų kondensatas, susidaręs gaminant drėgną maistą, orkaitės dureles atidarykite, o paviršius nuvalykite šluoste ar kempine.

- Orkaitės dureles lengvai nusiima ir užsideda, kad būtų lengviau nuvalyti stiklą
- Durelių stiklą valykite tinkamu skystu plovikliu.

PRIEDAI

Panaudoję priedus, juos iš karto užmerkite vandenyje su plovikliu; jei jie karšti, juos suimkite mūvėdami orkaitės pirštines. Maisto likučius lengvai nuvalysite šepetėliu arba kempine.

DURELIŲ IŠĖMIMAS IR ĮSTATYMAS

1. Kai norėsite išimti dureles, atidarykite jas iki galo ir nuleiskite laikomuosius įtaisus, kol jie atsilaisvins.

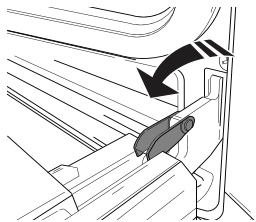

2. Uždarykite dureles.

Dureles laikykite tvirtai abiem rankom – nelaikykite suėmę už rankenos. Išimkite dureles atlikdami jų uždarymo veiksmą ir šiek tiek patraukdami į viršų (a), kad išlaisvintumėte iš tvirtinimo vietas (b). Išimtas dureles paguldykite ant minkšto paviršiaus.

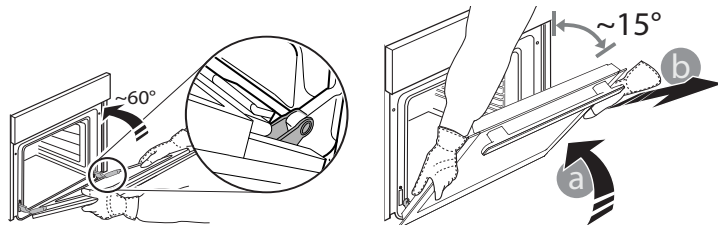

3. Įstatydami dureles pastumkite jas link orkaitės, sulygiuokite vyrių kabliukus tvirtinimo vietose ir užfiksuodami viršutinę dalį.

4. Nuleiskite dureles, tada atidarykite iki galo. Nuleiskite fiksatore į pradinę padėtį: įsitikinkite, kad juos visiškai nuleidote.

5. Pabandykite uždaryti dureles ir patikrinkite, ar jos lygiuojasi su valdymo skydeliu. Jei ne, pakartokite prieš tai aprašytus veiksmus.

LEMPUTĖS KEITIMAS

1. Išjunkite orkaitę iš elektros tinklo.

2. Atsukite lemputės gaubtelį, pakeiskite lemputę ir vėl prisukite gaubtelį.

3. Orkaitę prijunkite prie elektros tinklo.

Atkreipkite dėmesį. Naudokite tik 25 W/230 V G9 tipo, T300 °C halogenines lemputes.

Šio prietaiso viduje esanti lemputė skirta naudoti tik buitiniuose prietaisuose; ji netinka patalpų apšvietimui namuose (EB reglamentas 244/2009).

Lempučių įsigysite mūsų techninės priežiūros centre. – Neliaskite lempučių plikomis rankomis, nes pirštų atspaudai gali jas pažeisti. Orkaitę galima naudoti tik pritvirtinus lemputės gaubtelį.

DURELIŲ STIKLŲ VALYMAS

1. Išimtas dureles padėkite ant minkšto paviršiaus rankenėle į apačią, tuomet vienu metu paspauskite du fiksatore ir išimkite viršutinį durelių kraštą, patraukdami į save.

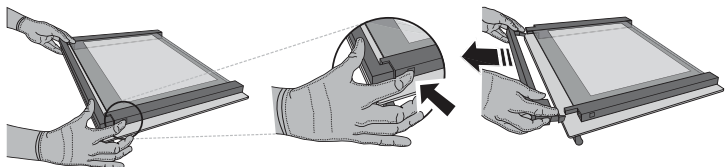

2. Pakelkite ir tvirtai laikykite vidinį stiklą abejomis rankomis, o prieš valant padėkite ant minkšto paviršiaus.

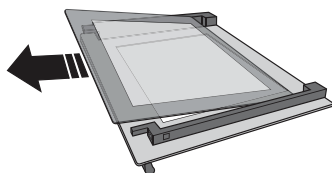

3. Tarpinį stiklą (pažymėta „R“) įstatykite prieš įstatydami vidinį: Kad tinkamai įstatytumėte stiklą, patikrinkite, ar matote „R“ kairiajame kampe. Pirmiausia į vietą įstatykite „R“ pažymėtą ilgąjį stiklo kraštą, tada jį nuleiskite. Abu stiklus įdėkite kartodami šią procedūrą.

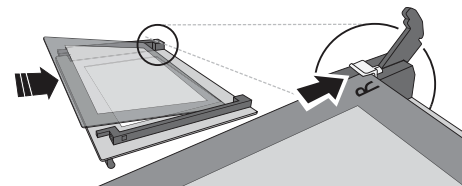

4. Įstatykite viršutinį kraštą: tinkamai įstačius turi pašigirsti spragtelėjimas. Prieš įstatant dureles patikrinkite, ar tarpiklis yra vietoje.

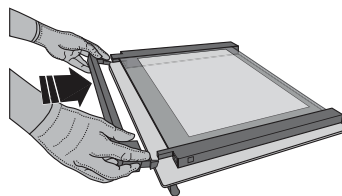

KATALIZINIŲ ĮDĖKLŲ VALYMAS

Šioje orkaitėje naudojami kataliziniai įdėklai, kurie palengvina kepimo skyriaus valymą, nes yra padengti specialia savaimine nusivalančia danga, kuri be viso to yra poringa ir geba sugerti riebalus ir nešvarumus. Šie įdėklai tvirtinami prie skersinių grotelių. Jei pakeičiate skersinių grotelių padėtį ir vėl jas įstatote, įsitinkite, kad viršutiniai kabliukai įstatyti į atitinkamas angas įdėkluose.

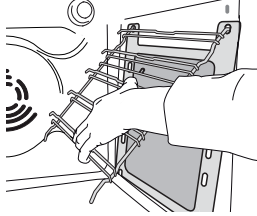
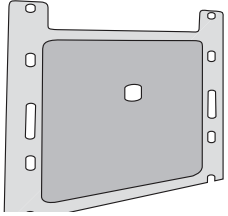

Norint suaktyvinti katalizinio įdėklo savaiminio valymosi savybes, orkaitę rekomenduojama įkaitinti iki 200 °C ir palikti veikti apytikriai vieną valandą, įjungus funkciją „Priverstinė oro cirkuliacija“. Tuo metu orkaitė turi būti tuščia. Palaukite, kol orkaitė atvės ir tik tada pašalinkite maisto likučius kempine.

Atkreipkite dėmesį: naudojant koroziją sukeliančias ar abrazyvias valymo priemones, kietus šepetėlius, puodų šveitiklius ar orkaitės purškiklius galima pažeisti katalizinį paviršių, dėl ko pablogės jo savaiminio valymosi savybės. Dėl įdėklų pakeitimo kreipkitės į techninės priežiūros centrą.

TRIKČIŲ ŠALINIMAS

Problema	Galima priežastis	Sprendimas
Orkaitė neveikia.	Netiekiamas maitinimas. Išjunkite iš elektros tinklo.	Patikrinkite, ar tinkle yra elektros energijos ir ar orkaitei prijungtas elektros maitinimas. Orkaitę išjunkite, vėl įjunkite ir patikrinkite, ar triktis nepašalinta.
Ekrane rodoma „F“ raidė su skaičiais ar raidėmis.	Orkaitės gedimas.	Kreipkitės į artimiausią techninės priežiūros centrą ir nurodykite skaičių po „F“ raidės.
Ekrane rodomas pranešimas „Hot“ (karšta) ir pasirinkta funkcija neveikia.	Per aukšta temperatūra.	Palaukite, kol orkaitė atvės ir tik tada įjunkite funkciją. Pasirinkite kitą funkciją.
Ekrane rodomas neaiškus tekstas ir atrodo, kad įrenginys yra sugedęs.	Nustatyta kita kalba.	Kreipkitės į artimiausią techninės priežiūros centrą.

* Tik tam tikruose modeliuose



Politiką, standartinę dokumentaciją ir papildomą informaciją galite rasti:

- Apsilankę svetainėje adresu docs.whirlpool.eu
- Naudodami QR kodą
- Arba **kreipdamiesi į techninės priežiūros centrą** (žr. telefono numerius garantijos lankstinuke). Kreipiantis į techninės priežiūros centrą būtina pateikti gaminio duomenų plokštelėje nurodytus kodus.

