



THANK YOU FOR BUYING A WHIRLPOOL PRODUCT
 In order to receive a more complete assistance, please register your product on www.whirlpool.eu/register



Before using the appliance carefully read the Safety Instruction.

PLEASE SCAN THE QR CODE ON YOUR APPLIANCE IN ORDER TO REACH MORE INFORMATION

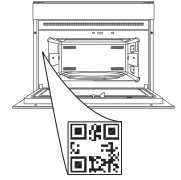

PRODUCT DESCRIPTION

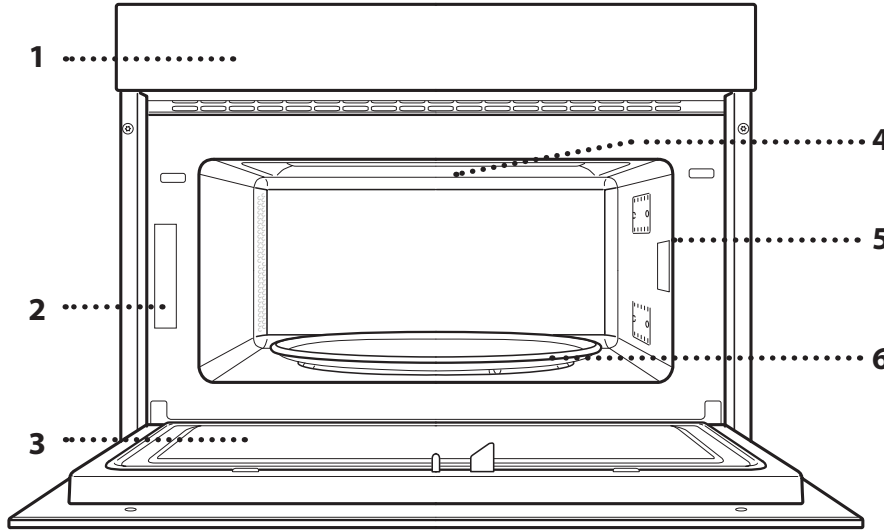

1. Control panel
2. Identification plate (do not remove)
3. Door
4. Upper heating element/grill
5. Light
6. Turntable

CONTROL PANEL DESCRIPTION

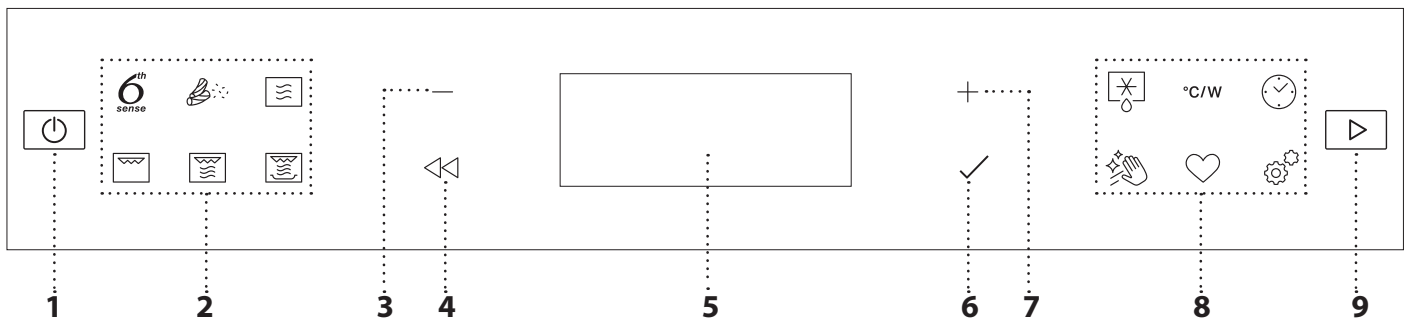

1. ON/OFF

For switching the oven on and off and for stopping an active function.

2. 6TH SENSE MENU / FUNCTIONS DIRECT ACCESS

For quick access to the functions and menu.

3. NAVIGATION BUTTON MINUS

For scrolling through a menu and decreasing the settings or values of a function.

4. BACK

For returning to the previous screen. During cooking, allows settings to be changed.

5. DISPLAY

6. OK

For confirming a selected function or a set value.

7. NAVIGATION BUTTON PLUS

For scrolling through a menu and increasing the settings or values of a function.

8. OPTIONS / FUNCTIONS DIRECT ACCESS

For quick access to the functions, settings and favorites.

9. START

For starting a function using the specified or basic settings.

ACCESSORIES

TURNTABLE

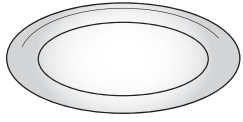

Placed on its support, the glass turntable can be used with all cooking methods.

The turntable must always be used as a base for other containers or accessories.

TURNTABLE SUPPORT

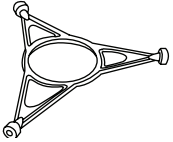

Only use the support for the glass turntable.

Do not rest other accessories on the support.

WIRE RACK

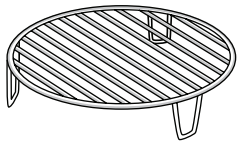

This allows you to place food closer to the grill, for perfectly browning your dish.

Place the wire rack on the turntable, making sure that it does not come

into contact with other surfaces.

CRISP PLATE

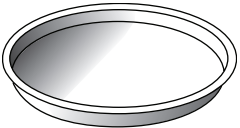

Only for use with the designated functions.

The Crisp plate must always be placed in the centre of the glass turntable and can be pre-heated

when empty, using the special function for this purpose only. Place the food directly on the Crisp plate.

HANDLE FOR CRISP PLATE

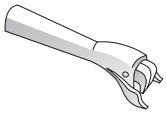

Useful for removing the hot Crisp plate from the oven.

The number and the type of accessories may vary depending on which model is purchased.

STEAMER

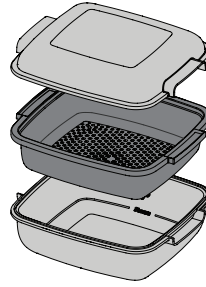

-1 To steam foods such as fish or vegetables, place these in the basket (2) and pour drinking water (100 ml) into the bottom of the steamer (3) to achieve the right amount of steam.
-2
-3 To boil foods such as potatoes, pasta, rice or cereals, place these directly on the bottom of the steamer (the basket is not

required) and add an appropriate amount of drinking water for the amount you are cooking.

For best results, cover the steamer with the lid (1) provided.

Always place the steamer on the glass turntable and only use it with the appropriate cooking functions, or with microwave function.

The steamer bottom has been designed also to be used in combination with the special Smart clean function.

Other accessories that are not supplied can be purchased separately from the After-sales Service.

There are a number of accessories available on the market. Before you buy, ensure they are suitable for microwave use and resistant to oven temperatures.

Metallic containers for food or drink should never be used during microwave cooking.

Always ensure that foods and accessories do not come into contact with the inside walls of the oven.

Always ensure that the turntable is able to turn freely before starting the oven. Take care not to unseat the turntable whilst inserting or removing other accessories.

FUNCTIONS

6th SENSE

These functions automatically select the best cooking method for all types of food.

REHEAT

For reheating ready-made food that is either frozen or at room temperature. The oven automatically calculates the settings required to achieve the best results in the shortest amount of time. Place food on a microwave-safe and heatproof dinner plate or dish.

FOOD	WEIGHT (g)
PLATED MEAL	250 - 500
FROZEN LASAGNA	250 - 500
WATER	100 - 500
SOUP	200 - 800

CRISP

For quickly reheating and cooking frozen foods and giving them a golden, crunchy top. Only use this function with the crisp plate provided. Turn the food when prompted.

FOOD	WEIGHT (g)
PIZZA [FROZEN]	200 - 800
BURGER PATTIES	200 - 600
POTATOES FRIED [FROZEN]	200 - 500
CHICKEN NUGGETS [FROZEN]	100 - 500
FISH FINGERS [FROZEN]	100 - 500

Required accessories: Crisp plate, handle for crisp plate

COOK

For cooking foods quickly and achieving optimal results. Use a heatproof container suitable for microwave use.

FOOD	WEIGHT (g)
ROAST CHICKEN	800 - 1500
POTATOES GRATIN	200 - 1000
STUFFED VEGETABLES	200 - 800
PORK RIBS	200 - 800
SCRAMBLED EGGS	100 - 500
POPCORN	90

STEAM







For steam-cooking foods such as vegetables or fish, using the steamer provided. Distribute evenly the food into the steamer basket and pour drinking water (100 ml) into the bottom of the steamer. The oven automatically calculates the settings required to achieve perfect results. During the initial part of the cooking, microwaves generate steam, bringing the water add into the bottom of the steamer to boil.

FOOD	WEIGHT (g)
1 ROOTS VEGETABLES STEAMED	150 - 500
2 SOFT VEGETABLES STEAMED	150 - 500
3 VEGETABLES STEAMED [FROZEN]	150 - 500
4 FISH FILLETS STEAMED	150 - 500
5 POULTRY BREAST STEAMED	150 - 500

RICE & PASTA

To quickly cook rice or pasta. This function must only be used in combination with the steamer.

Set recommended cook time for rice or pasta accordingly.

FOOD	PORTIONS	WEIGHT (g)
RICE		100
		200
		300
		400
PASTA BOIL		70
		140
		210

Required accessories: Steamer bottom and lid



MICROWAVE

For quickly cooking and reheating food or drinks.

POWER (W)	RECOMMENDED FOR
1000	Quickly reheating drinks or other foods with a high water content.
800	Cooking vegetables.
650	Cooking meat and fish.
500	Cooking meaty sauces, or sauces containing cheese or egg. Finishing off meat pies or pasta bakes.
350	Slow, gently cooking. Perfect for melting butter or chocolate.
160	Defrosting frozen foods or softening butter and cheese.
90	Softening ice cream.

ACTION	FOOD	POWER (W)	DURATION (min.)
Reheat	2 cups	1000	1 - 2
Reheat	Mashed potatoes (1 kg)	1000	9 - 11
Defrost	Minced Meat (500 g)	160	13 - 14
Cook	Sponge cake	800	6 - 7
Cook	Egg custard	650	11 - 12
Cook	Meat loaf	800	18 - 20



GRILL

For browning, grilling and gratins. We recommend turning the food during cooking.

FOOD	DURATION (min.)
Toast	5 - 6
Prawns	18 - 22

Recommended accessories: Wire rack



GRILL+MW

For quickly cooking and gratinating dishes, combining the microwave and grill functions.

FOOD	POWER (W)	DURATION (min.)
Potatoes gratin	650	20 - 22
Roast chicken	650	40 - 45

Recommended accessories: Wire rack



CRISP

For perfectly browning a dish, both on the top and bottom of the food. This function must only be used with the special Crisp plate.

FOOD	DURATION (min.)
Leavened cake	7 - 10
Hamburger	8 - 10 *

* Turn food halfway through cooking.

Required accessories: Crisp plate, handle for the Crisp plate



6TH SENSE DEFROST

For quickly defrosting various different types of food simply by specifying their weight. Food should be placed directly on the glass turntable. Turn the food when prompted.

	FOOD	WEIGHT (g)
	TIMED DEFROST	-
	MEAT	100 - 2000
	POULTRY	100 - 2500
	FISH	100 - 1500
	CRISP BREAD DEFROST	50 - 500

°C/W POWER (°C/W)

For editing function time values.



TIMER/MINUTEMINDER

For editing function time values.



Hydro Self Clean

The action of the steam released during this special cleaning cycle allows dirt and food residues to be removed with ease. Pour a cup of drinking water into a microwave proof container and activate the function.



FAVORITES

For retrieving the list of 10 favorite functions.



SETTINGS

For adjusting the oven settings.

When "ECO" mode is active the brightness of the display will be reduced to save energy and lamp switches off after 1 minute.

When "DEMO" is "On" all commands are active and menus available but the oven doesn't heat up. To deactivate this mode, access "DEMO" from "SETTINGS" menu and select "Off". By selecting "FACTORY RESET", the product switches off and then it returns to first switch on. All settings will be deleted.

FIRST TIME USE

1. SELECT THE LANGUAGE

You will need to set the language and the time when you switch on the appliance for the first time: "English" will show on the display.

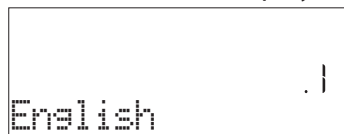

Press + or – to scroll through the list of available languages and select the one you require.

Press ✓ to confirm your selection.

Please note: The language can subsequently be changed by selecting "LANGUAGE" in "SETTINGS" menu, available by pressing ⚙️.

2. SET THE TIME

After selecting the language, you will need to set the current time: The two digits for the hour will flash on the display.



Press + or – to set the current hour and press ✓: The two digits for the minutes will flash on the display.

Press + or – to set the minutes and press ✓ to confirm.

Please note: You may need to set the time again following lengthy power outages. Select "CLOCK" in "SETTINGS" menu, available by pressing ⚙️.

3. CLEAN THE OVEN

A new oven may release odours that have been left behind during manufacturing: this is completely normal. Before starting to cook food, we therefore recommend cleaning the oven with it empty in order to remove any possible odours.

Remove any protective cardboard or transparent film from the oven and remove any accessories from inside it.

Activate the "Smart Clean" function. Follow the instructions for setting the function correctly.

Please note: It is advisable to air the room after using the appliance for the first time.

DAILY USE

1. SELECT A FUNCTION

Press ⏻ to switch on the oven: the display will show the last running main function or the main menu.

The functions can be selected by pressing the icon for one of the main functions or by scrolling through a menu.

To select a function contained in a menu, press + or – to select the desired one, then press ✓ to confirm.

Please note: Once a function has been selected, the display will recommend the most suitable level for each function.

2. SET THE FUNCTION

After having selected the function you require, you can change its settings. The display will show the settings that can be changed in sequence. Pressing ⏪ allows you to change the previous setting again.

POWER



When the value flashes on the display, press + or – to change it, then press ✓ to confirm and continue with the settings that follow (if possible).

DURATION

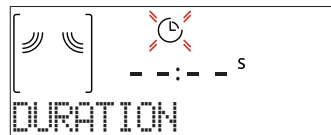

When the ⏻ icon flashes on the display, press + or – to set the cooking time you require and then press ✓ to confirm.

Please note: You can adjust the cooking time that has been set during cooking by pressing ⏻: press + or – to amend it and then press ✓ to confirm.

In non-microwave functions you do not have to set the cooking time if you want to manage cooking manually (untimed): Press ✓ or ▶️ to confirm and start the function.

By selecting this mode, you cannot program a delayed start.

. 6th SENSE

These functions automatically select the best cooking mode, power and duration for all the dishes available.

When required, simply indicate the characteristic of food to obtain an optimal result.

WEIGHT / PORTIONS



To set the function correctly, follow the indications on

the display, When prompted, press + or – to set the required value then press ✓ to confirm.

DONENESS

In 6th Sense functions it is possible to adjust the doneness level.



When prompted, press + or – to select the desired level between Light/Low (-1) and Extra/High (+1). Press ✓ or ▶ to confirm and start the function.

3. ACTIVATE THE FUNCTION

At any time, if the default values are those desired or once you have applied the settings you require, press ▶ to activate the function.

Every time the ▶ is pressed again, the cooking time will be increased by a further 30 seconds.

During the delay phase, by pressing ▶ the oven will ask if you want to skip this phase, starting immediately the function.

Please note: At any time you can stop the function that has been activated by pressing ⊞.

If the oven is hot and the function requires a specific maximum temperature, a message will be shown on the display. Press ⏪ to return to previous screen and select a different function or wait for a complete cooling.

JET START

When the oven is switched off, press ▶ to activate cooking with the microwave function set at full power (1000 W) for 30 seconds.

4. PAUSE COOKING / TURN OR STIR FOOD

PAUSE

By opening the door, the cooking will be temporarily paused through deactivating heating elements.

To resume the cooking, close the door and press ▶.

Please note: During "6th Sense" functions open the door only when prompted.

TURN OR STIR FOOD

Some 6th Sense Cook recipes will require the food to turn or stir the food during cooking.



An audible signal will sound and the display shows the action to be done.

Open the door, do the action prompted by the display and close the door, then press ▶ to continue cooking.

Please note: When turning or stirring is needed, after 2 minutes, even if no action is performed, the oven will resume the cooking.

5. END OF COOKING

An audible signal will sound and the display will indicate that cooking is complete.

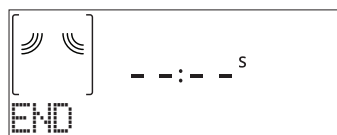

Press ▶ to continue cooking in manual mode adding time in steps of 30 seconds (in microwave functions) or 5 minutes (without microwave) or press + to extend the cooking time by setting a new duration. In both cases, the cooking parameters will be retained.

By pressing ✓ or ▶ the cooking starts again.

. FAVORITES

To make the oven easier to use, it can save up to 10 of your favorite functions.

Once cooking is complete the display will prompt you to save the function in a number between 1 and 10 on your list of favorites.



If you would like to save a function as a favorite and store the current settings for future use, press ✓ otherwise, to ignore the request press ⏪.

Once ✓ has been pressed, press + or – to select the number position, then press ✓ to confirm.

Please note: If the memory is full or the number chosen has already been taken, the oven will ask you to confirm overwriting the previous function.

To call up the functions you have saved at a later time, press ♥: The display will show your list of favorite functions.

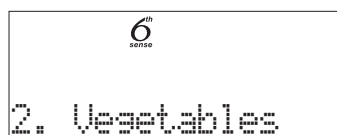

Press + or – to select the function, confirm by pressing ✓, and then press ▶ to activate.

. SMART CLEAN

Remove all accessories (with the exception of the glass turntable) from the microwave oven before activating the function.

Press 🌀 to access the "Smart Clean" function.

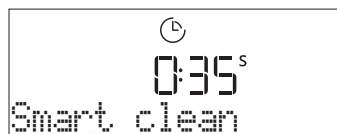

Press ▶ to activate the cleaning function: the display will prompt in sequence actions to be performed before starting the cleaning. Press ✓ anytime when done.

When required, pour a cup of drinking water into the supplied steamer bottom or in a microwave resistant container, then close the door.

After the last confirmation, press ▶ to start the cleaning cycle.

Once finished, remove the container, finish the cleaning with the help of a smooth cloth and then dry the oven cavity using a damp microfibre cloth.

. MINUTEMINDER

When the oven is switched off, the display can be used as a timer. To activate this function, make sure that the oven is switched off and press + or — : The 🕒 icon will flash on the display.

Press + or — to set the length of time you require and then press ✓ to activate the timer.

An audible signal will sound and the display will indicate once the minuteminder has finished counting down the selected time.

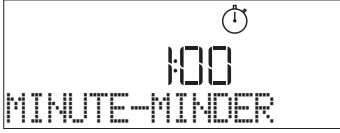

Once the minuteminder has been activated, you can also select and activate a function. Press 🔌 to switch on the oven and then select the function you require.

Once the function has started, the timer will continue to count down independently without interfering with the function itself.

During this phase, it isn't possible to see the minuteminder (only the 🕒 icon will be displayed), that will continue counting down in background. To retrieve the minuteminder screen press 🔌 to stop the function that is currently active.

. KEYLOCK

To lock the keypad, press and hold 🔒 for at least five seconds. Do this again to unlock the keypad.



Please note: This function can also be activated during cooking. For safety reasons, the oven can be switched off at any time by pressing 🔌.

CLEANING

Make sure that the appliance has cooled down before carrying out any maintenance or cleaning.

Never use steam cleaning equipment.

Do not use wire wool, abrasive scourers or abrasive/corrosive cleaning agents, as these could damage the surfaces of the appliance.

INTERIOR AND EXTERIOR SURFACES

- Clean the surfaces with a damp microfibre cloth. If they are very dirty, add a few drops of pH-neutral detergent. Finish off with a dry cloth.
- Clean the glass in the door with a suitable liquid detergent.
- At regular intervals, or in case of spills, remove the turntable and its support to clean the bottom of the oven, removing all food residue.
- Activate the "Smart clean" function for an optimum cleaning of the internal surfaces.
- The grill does not need to be cleaned as the intense heat burns away any dirt. Use this function on a regular basis.

ACCESSORIES

All accessories are dishwasher safe with the exception of the Crisp plate.

The Crisp plate should be cleaned using water and a mild detergent. For stubborn dirt, rub gently with a cloth. Always leave the Crisp plate to cool down before cleaning.

TROUBLESHOOTING

Problem	Possible cause	Solution
The oven is not working.	Power cut. Disconnection from the mains.	Check for the presence of mains electrical power and whether the oven is connected to the electricity supply. Turn off the oven and restart it to see if the fault persists.
The oven makes noises, even when it is switched off.	Cooling fan active.	Open the door or hold or wait until the cooling process has finished.
The display shows the letter "F" followed by a number.	Software fault.	Contact your nearest Client After-sales Service Centre and state the number following the letter "F".

Policies, standard documentation and additional product information can be found by:

- Using the QR on your product
- Visiting our website docs.whirlpool.eu
- Alternatively, **contact our After-sales Service** (See phone number in the warranty booklet). When contacting our After-sales Service, please state the codes provided on your product's identification plate.

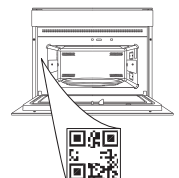



DANKE, DASS SIE SICH FÜR EIN WHIRLPOOL-PRODUKT ENTSCIEDEN HABEN
Für eine umfassendere Unterstützung melden Sie Ihr Produkt bitte unter www.whirlpool.eu/register an.



Lesen Sie vor Gebrauch des Geräts die Sicherheitshinweise aufmerksam durch.

BITTE SCANNEN SIE DEN QR-CODE AUF IHREM GERÄT, UM WEITERE INFORMATIONEN ZU ERHALTEN

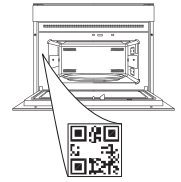

PRODUKTBESCHREIBUNG

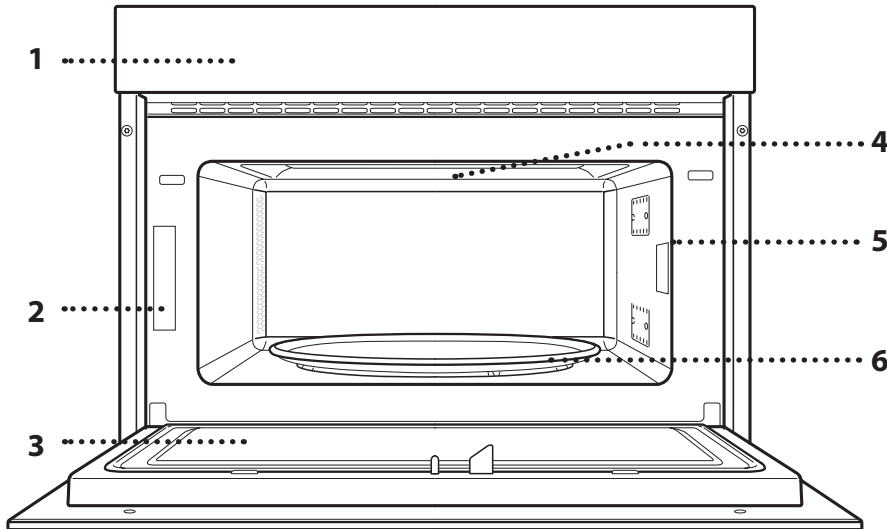

1. Bedientafel
2. Typenschild (nicht entfernen)
3. Tür
4. Oberes Heizelement/Grill
5. Licht
6. Drehteller

BESCHREIBUNG DES BEDIENFELDES

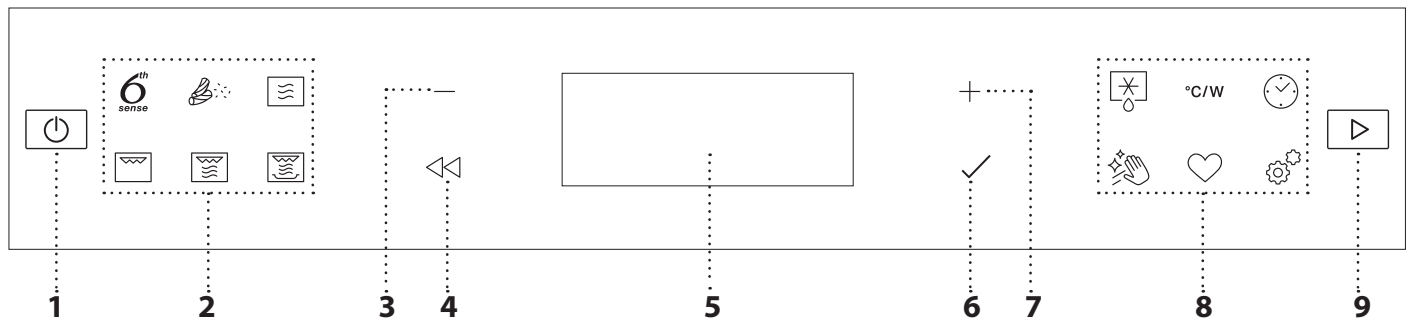

1. EIN/AUS

Zum Ein- und Ausschalten des Ofens und zum Stoppen einer aktiven Funktion.

2. DIREKTZUGRIFF 6TH SENSE MENÜ / FUNKTIONEN

Für den Schnellzugriff auf die Funktionen und das Menü.

3. NAVIGATIONSTASTE MINUS

Zum Durchlaufen eines Menüs und zum Verringern der Einstellungen oder Werte einer Funktion.

4. ZURÜCK

Für die Rückkehr zur vorherigen Ansicht. Während des Garens erlaubt dies die Änderung der Einstellungen.

5. DISPLAY

6. OK

Zum Bestätigen einer ausgewählten Funktion oder der Einstellung eines Wertes.

7. NAVIGATIONSTASTE PLUS

Zum Durchlaufen eines Menüs und zum Erhöhen der Einstellungen oder Werte einer Funktion.

8. OPTIONEN/DIREKTZUGRIFF AUF FUNKTIONEN

Für den Schnellzugriff auf die Funktionen, Einstellungen und Favoriten.

9. START

Die angegebenen Einstellungen oder die Grundeinstellungen zum Starten einer Funktion verwenden.

ZUBEHÖR

DREHTELLER

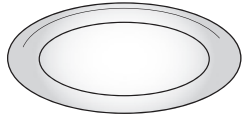

Auf seiner Auflage platziert, kann der Drehteller bei allen Garmethoden verwendet werden. Der Drehteller muss stets als

Bodenplatte für andere Behälter oder Zubehörteile verwendet werden.

DREHTELLERAUFLAGE

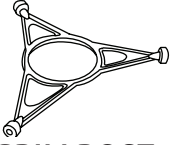

Die Auflage nur für den Glasdrehteller verwenden. Keine anderen Zubehörteile auf die Auflage stellen.

GRILLROST

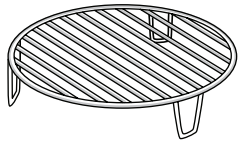

Dadurch kann die Speise, für eine perfekte Bräunung des Gerichts, näher an den Grill gestellt werden. Den Grillrost auf den Drehteller stellen und sicherstellen, dass er

keine anderen Flächen berührt.

CRISP-PLATTE

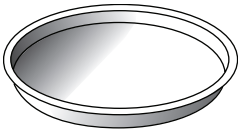

Nur für die Verwendung mit den vorgesehenen Funktionen.

Die Crisp-Platte immer in die Mitte des Glasdrehtellers stellen, sie kann in leerem Zustand durch

Verwendung der Spezialfunktion, die ausschließlich diesem Zweck dient, vorgeheizt werden. Legen Sie die Speise direkt auf die Crisp-Platte.

GRIFF FÜR DIE CRISP-PLATTE

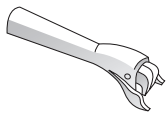

Zum Herausnehmen der heißen Crisp-Platte aus dem Ofen.

Die Anzahl und Art der Zubehörteile kann je nach gekauftem Modell variieren.

DAMPFEINSATZ

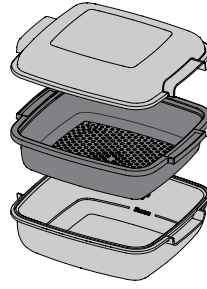

Zum Dämpfen von Fisch oder Gemüse, die Speise in den Korb (2) geben und zur Erzeugung der korrekten Menge an Dampf, Trinkwasser (100 ml) in den Boden des Dampfeinsatzes (3) füllen.

Zum Kochen von Speisen wie Kartoffeln, Pasta, Reis oder Getreide diese direkt auf den

Boden des Dampfeinsatzes stellen (der Korb ist nicht erforderlich) und Trinkwasser entsprechend der zu garenden Menge zufügen.

Für optimale Ergebnisse den Dampfeinsatz mit dem mitgelieferten Deckel (1) abdecken.

Den Dampfeinsatz immer auf den Glasdrehteller stellen und ihn mit den geeigneten Garfunktionen oder mit der Mikrowellenfunktion verwenden.

Der Dampfgaruntersatz wurde auch für die Verwendung in Kombination mit der Smart clean Dampfreinigungsfunktion entworfen.

Nicht mitgelieferte Zubehörteile sind separat über den Kundendienst erhältlich.

Eine Reihe von Zubehörteilen kann käuflich erworben werden. Vor dem Kauf überprüfen, ob sie für die Verwendung in der Mikrowelle geeignet und ofenfest sind.

Metallbehälter für Speisen oder Getränke dürfen niemals zum Mikrowellengaren verwendet werden.

Stets sicherstellen, dass Speisen und Zubehörteile die Innenseiten des Geräts nicht berühren.

Bevor Sie den Ofen einschalten, prüfen Sie stets, ob sich der Drehteller ungehindert drehen kann. Darauf achten, den Drehteller beim Einsetzen oder Entnehmen anderer Zubehörteile nicht abzunehmen.

FUNKTIONEN

6th SENSE

Diese Funktionen wählen automatisch die beste Garmethode für alle Arten von Speisen.

AUFWÄRMEN

Zum Aufwärmen von tiefgekühlten oder raumtemperierten Fertiggerichten. Der Ofen berechnet automatisch die Einstellungen für die bestmöglichen Ergebnisse in kürzester Zeit. Geben Sie das Gargut auf einen mikrowellengeeigneten und hitzebeständigen Esteller oder in ein entsprechendes Kochgeschirr.

LEBENSMITTEL	GEWICHT (g)
TELLERPORTION	250 - 500
TIEFGEFR. LASAGNE	250 - 500
WASSER	100 - 500
SUPPE	200 - 800

CRISP

Zum schnellen Aufwärmen und Garen von tiefgekühlten Speisen für eine goldene Farbe und knusprige Oberfläche. Diese Funktion nur mit der mitgelieferten Crisp-Platte verwenden. Wenden Sie die Speise nach Aufforderung.

LEBENSMITTEL	GEWICHT (g)
PIZZA [TIEFGEKÜHLT]	200 - 800
BURGER BRATLINGE	200 - 600
BRATKARTOFFELN [TIEFGEKÜHLT]	200 - 500
HÜHNER NUGGETS [TIEFGEKÜHLT]	100 - 500
FISCHSTÄBCHEN [TIEFGEKÜHLT]	100 - 500

Erforderliche Zubehörteile: Crisp-Platte, Haltegriff für die Crisp-Platte

GAREN

Für schnelles Garen von Lebensmitteln und für beste Ergebnisse. Hitzebeständige Platte/ mikrowellengeeigneter Behälter verwenden.

LEBENSMITTEL	GEWICHT (g)
BRATHÄHNCHEN	800 - 1500
KARTOFFELGRATIN	200 - 1000
GEFÜLLTES GEMÜSE	200 - 800
SCHWEINE RIPPCHEN	200 - 800
RÜHREI	100 - 500
POPCORN	90

DAMPF







Zum Garen von Speisen mit Dampf, wie Gemüse oder Fisch, den mitgelieferten Dampfeinsatz verwenden. Verteilen Sie die Lebensmittel gleichmäßig im Dampfkorb und leeren Sie Trinkwasser (100 ml) in den Boden des Dampfeinsatzes. Der Ofen berechnet automatisch die erforderlichen Einstellungen, um perfekte Ergebnisse zu erzielen. Während der Anfangsphase des Garvorgangs erzeugen die Mikrowellen Dampf, da sie das in den Boden des Dampfeinsatzes geleerte Wasser zum Kochen bringen.

LEBENSMITTEL	GEWICHT (g)
1 WURZELGEMÜSE GEDÜNSTET	150 - 500
2 WEICHES GEMÜSE GEDÜNSTET	150 - 500
3 GEMÜSE GEDÜNSTET [TIEFGEKÜHLT]	150 - 500
4 FISCHFILETS GEDÜNSTET	150 - 500
5 GEFLÜGELBRUST GEDÜNSTET	150 - 500

REIS & NUDELN

Zum schnellen Garen von Reis oder Pasta. Diese Funktion darf nur in Kombination mit dem Dampfgarer verwendet werden.

Stellen Sie die empfohlene Kochzeit für Reis oder Pasta ein.

LEBENSMITTEL	PORTIONEN	GEWICHT (g)
REIS		100
		200
		300
		400
KOCHEN VON TEIGWAREN		70
		140
		210

Erforderliche Zubehörteile: Dampfeinsatz mit Deckel



MIKROWELLE

Zum schnellen Garen und Aufwärmen von Speisen und Getränken.

LEISTUNGSSTUFE (W)	EMPFOHLEN FÜR
1000	Schnelles Aufwärmen von Getränken oder anderen Speisen mit einem hohen Wassergehalt.
800	Garen von Gemüse.
650	Garen von Fleisch und Fisch.
500	Garen von Fleischsoßen, käse- oder eierhaltigen Soßen. Fertiggaren von Fleischpasteten oder Nudelaufauf.
350	Langsames, schonendes Garen. Perfekt zum Schmelzen von Butter oder Schokolade.
160	Auftauen tiefgekühlter Speisen oder Zerlassen von Butter und Käse.
90	Zerlassen von Eiskrem.

VORGANG	LEBENSMITTEL	LEISTUNGSSTUFE (W)	DAUER (min)
Aufwärmen	2 Tassen	1000	1-2
Aufwärmen	Kartoffelpüree (1 kg)	1000	9 - 11
Auftauen	Hackfleisch (500 g)	160	13 - 14
Garen	Biskuitkuchen	800	6 - 7
Garen	Eierpudding	650	11 - 12
Garen	Hackbraten	800	18 - 20



GRILL

Zum Bräunen, Grillen und Gratinieren. Wir empfehlen, die Speisen während des Garens zu wenden.

LEBENSMITTEL	DAUER (min)
Toast	5 - 6
Garnelen	18-22

Empfohlene Zubehörteile: Grillrost



GRILL + MW

Zum schnellen Garen und Gratinieren von Gerichten durch Kombination der Mikrowellen- und Grillfunktionen.

LEBENSMITTEL	LEISTUNGSSTUFE (W)	DAUER (min)
Kartoffelgratin	650	20-22
Brathähnchen	650	40 - 45

Empfohlene Zubehörteile: Grillrost



CRISP

Zum perfekten Bräunen des Gerichts, sowohl auf der Oberseite als auch auf der Unterseite der Speise. Diese Funktion darf nur mit der speziellen Crisp-Platte verwendet werden.

LEBENSMITTEL	DAUER (min)
Hefekuchen	7 - 10
Hamburger	8 - 10 *

* Das Gargut nach halber Garzeit wenden.

Erforderliche Zubehörteile: Crisp-Platte, Haltegriff für die Crisp-Platte



6TH SENSE AUFTAUEN

Zum schnellen Auftauen verschiedener Speisen, einfach durch Angabe ihres Gewichts. Die Speise muss direkt auf den Glasdreheller gestellt werden. Wenden Sie die Speise nach Aufforderung.

	LEBENSMITTEL	GEWICHT (g)
	ZEITGESTEUERTES AUFTAUEN	-
	FLEISCH	100 - 2000
	GEFLÜGEL	100 - 2500
	FISCH	100 - 1500
	KNÄCKEBROT AUFTAUEN	50 - 500

°C/W LEISTUNG (°C/W)

Zum Bearbeiten der Zeitwerte der Funktionen.



TIMER/KURZZEITWECKER

Zum Bearbeiten der Zeitwerte der Funktionen.



Hydro Self Clean (Hydro-Selbstreinigung)

Der Dampf, der durch dieses spezielle Reinigungsprogramm entsteht, ermöglicht das einfache

Entfernen von Schmutz und Speiseresten. Gießen Sie eine Tasse Trinkwasser in einen mikrowellenfesten Behälter und aktivieren Sie die Funktion.



FAVORIT

Zum Abrufen der Liste der 10 Favoriten-Funktionen.



EINSTELLUNGEN

Zum Anpassen der Ofeneinstellungen.

Bei aktiviertem "ÖKO"-Modus wird die Helligkeit des Displays reduziert, um Energie zu sparen und die Lampe schaltet sich nach 1 Minute aus.

Wenn „DEMO“ „Ein“ ist, sind alle Steuerungen aktiv und alle Menüs verfügbar, der Ofen heizt sich jedoch nicht auf. Zum Ausschalten dieses Modus über das Menü „EINSTELLUNGEN“ auf „DEMO“ zugreifen und „Aus“ auswählen.

Durch Auswahl von „WERKSEINSTELLUNG“ schaltet sich das Gerät aus und kehrt dann zum ersten Einschalten zurück. Alle Einstellungen werden gelöscht.

ERSTER GEBRAUCH

1. SPRACHE AUSWÄHLEN

Wenn das Gerät zum ersten Mal eingeschaltet wird, muss die Sprache und die Zeit eingestellt werden: Auf dem Display erscheint "Deutsch".



+ oder – drücken, um die Liste der verfügbaren Sprachen durchzublättern und die gewünschte Sprache auszuwählen.

Drücken Sie ✓ zur Bestätigung der Auswahl.

Bitte beachten: Die Sprache kann später durch Auswahl von „SPRACHE“ im Menü „EINSTELLUNGEN“ geändert werden, das durch Drücken auf verfügbar ist

2. ZEIT EINSTELLEN

Nach der Auswahl der Sprache muss die aktuelle Zeit eingestellt werden: Auf dem Display blinken die beiden Stundenziffern.



+ oder – drücken, um die aktuelle Uhrzeit einzustellen und ✓ drücken: Auf dem Display blinken die beiden Minutenziffern.

+ oder – drücken, um die Minuten einzustellen und zur Bestätigung ✓ drücken.

Bitte beachten: Nach einem längeren Stromausfall muss die Zeit unter Umständen erneut eingestellt werden. Wählen Sie „UHR“ im Menü „EINSTELLUNGEN“ durch Drücken von .

3. OFEN REINIGEN

Ein neuer Ofen kann Gerüche freisetzen, die bei der Herstellung zurückgeblieben sind: Das ist ganz normal. Vor dem Garen von Speisen wird daher empfohlen, den Ofen in leerem Zustand zu reinigen, um mögliche Gerüche zu entfernen.

Schutzkarton und Klarsichtfolie aus dem Ofen entfernen und die Zubehörteile entnehmen.

Die „Smart Clean“ Funktion aktivieren. Die Anweisungen zur korrekten Einstellung der Funktion befolgen.

Bitte beachten: Es wird empfohlen, den Raum nach dem ersten Gebrauch des Geräts zu lüften.

TÄGLICHER GEBRAUCH

1. AUSWÄHLEN EINER FUNKTION

Drücken Sie zum Einschalten des Ofens: Auf dem Display erscheint die zuletzt verwendete Hauptfunktion oder das Hauptmenü.

Die Funktionen können durch Drücken des Symbols einer der Hauptfunktionen oder durch Durchlaufen eines Menüs ausgewählt werden.

Zum Auswählen einer Funktion in einem Menü drücken Sie + oder –, um die gewünschte Funktion auszuwählen und dann drücken Sie ✓ zum Bestätigen.

Bitte beachten: Nachdem eine Funktion ausgewählt wurde, empfiehlt das Display die am besten geeignete Ebene für jede Funktion.

2. DIE FUNKTION EINSTELLEN

Nach Auswahl der gewünschten Funktion, können Sie die Einstellungen ändern. Das Display zeigt die Einstellungen an, die nacheinander geändert werden können. Durch Drücken von können Sie die vorige Einstellung erneut ändern.

LEISTUNGSSTUFE



Wenn der Wert auf dem Display blinkt, drücken Sie + oder –, um diesen zu ändern. Bestätigen Sie dann mit

✓ und fahren Sie mit den folgenden Einstellungen fort (wenn möglich).

DAUER

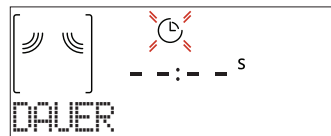

Wenn das Symbol auf dem Display blinkt, drücken Sie + oder – zum Einstellen der gewünschten Garzeit, und drücken Sie anschließend ✓ zur Bestätigung.

Bitte beachten: Die während des Garvorgangs eingestellte Garzeit kann durch Drücken von angepasst werden: Drücken Sie + oder – zum Anpassen und drücken Sie dann ✓ zur Bestätigung.

Bei Nicht-Mikrowellen-Funktionen müssen Sie die Garzeit nicht einstellen, wenn Sie den Garvorgang manuell handhaben: Drücken Sie ✓ oder zur Bestätigung und zum Starten der Funktion. Durch Auswahl dieses Modus können Sie keinen verzögerten Start programmieren.

. 6th SENSE

Diese Funktionen wählen automatisch den besten Garmodus, Leistung und Dauer für alle verfügbaren Gerichte aus. Wenn erforderlich, geben Sie einfach die Eigenschaften des Lebensmittels an, um ein optimales Ergebnis zu erzielen.

GEWICHT / PORTIONEN



Folgen Sie zum korrekten Einstellen der Funktion den Anweisungen auf dem Display. Drücken Sie **+** oder **-** zum Einstellen des geforderten Wertes und dann **✓** zur Bestätigung.

GARGRAD

Bei 6th Sense Funktionen kann der Garzustand angepasst werden.

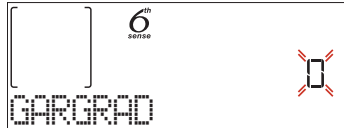

Drücken Sie, wenn gefordert, **+** oder **-**, zum Auswählen der gewünschten Stufe zwischen Leicht/Schwach (-1) und Extra/Hoch (+1). Drücken Sie **✓** oder **▶** zur Bestätigung und zum Starten der Funktion.

3. DIE FUNKTION AKTIVIEREN

Wenn die Standardwerte den gewünschten entsprechen oder Sie Ihre gewünschten Einstellungen vorgenommen haben, drücken Sie **▶** zum Aktivieren der Funktion.

Bei jedem erneuten Druck von **▶**, wird die Garzeit um weitere 30 Sekunden erhöht.

Drücken Sie **▶** während der Verzögerungsphase, wird Sie der Ofen fragen, ob Sie diese Phase überspringen und die Funktion sofort starten möchten.

Bitte beachten: Sie können die aktivierte Funktion jederzeit durch Drücken von **⏏** stoppen.

Wenn der Ofen heiß ist und die Funktion eine spezielle Höchsttemperatur erfordert, wird eine Meldung auf der Anzeige angezeigt. Drücken Sie **⏪**, um zur vorhergehenden Ansicht zurückzukehren und eine andere Funktion auszuwählen oder warten Sie die vollständige Abkühlung ab.

JET START

Bei ausgeschaltetem Ofen, **▶** zur Aktivierung des Garvorgangs bei voller Leistungsstufe der Mikrowellenfunktion (1000 W) für 30 Sekunden drücken.

4. GARVORGANG UNTERBRECHEN / GARGUT WENDEN ODER UMRÜHREN

PAUSE

Durch das Öffnen der Backofentür wird der Garvorgang vorübergehend durch Abschaltung von Heizelementen unterbrochen.

Um den Garvorgang wieder aufzunehmen, schließen Sie die Tür und drücken Sie **▶**.

Bitte beachten: Öffnen Sie während „6th Sense“ Funktionen die Tür nur, wenn gefordert.

GARGUT WENDEN ODER UMRÜHREN

Einige 6th Sense Garrezepte erfordern das Wenden oder Umrühren der Lebensmittel während es Garvorgangs.



Ein akustisches Signal ertönt und das Display zeigt an, welche Tätigkeit auszuführen ist.

Öffnen Sie die Tür, um die über das Display geforderte Tätigkeit auszuführen. Schließen Sie die Tür und drücken Sie dann **▶**, um den Garvorgang fortzusetzen.

Bitte beachten: Wenn Wenden oder Umrühren erforderlich ist, setzt der Ofen nach 2 Minuten den Garvorgang fort, auch wenn kein Eingriff ausgeführt wurde.

5. ENDE DES GARVORGANGS

Es ertönt ein akustisches Signal und das Display zeigt an, dass der Garvorgang beendet ist.

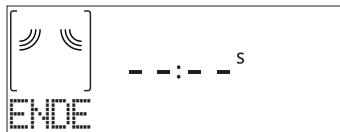

Drücken Sie **▶**, um den Garvorgang im manuellen Modus fortzusetzen, indem Sie Zeit in Schritten von 30 Sekunden (bei Mikrowellen-Funktionen) oder 5 Minuten (ohne Mikrowelle) hinzufügen oder drücken Sie **+**, zum Verlängern der Garzeit durch Einstellung einer neuen Dauer. In beiden Fällen werden die Parameter des Garvorgangs beibehalten.

Durch Drücken von **✓** oder **▶** startet der Garvorgang wieder.

. FAVORIT

Um die Verwendung des Ofens einfacher zu gestalten, können bis zu 10 Favoriten-Funktionen gespeichert werden. Nachdem der Garvorgang abgeschlossen ist, fordert das Display dazu auf, die Funktion mit einer Nummer zwischen 1 und 10 in der Favoritenliste zu speichern.

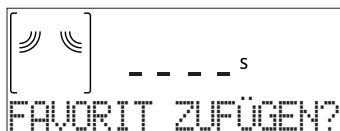

Möchten Sie eine Funktion als Favorit speichern und die aktuellen Einstellungen für zukünftige Verwendung bewahren, drücken Sie **✓**. Zum Ignorieren der Anforderung drücken Sie hingegen **⏪**.

Nachdem **✓** gedrückt wurde, drücken Sie **+** oder **-** zum Auswählen der Positionsnummer, dann drücken Sie **✓** zur Bestätigung.

Bitte beachten: Ist der Speicher voll oder wurde die Nummer bereits verwendet, verlangt der Ofen die Bestätigung, dass die vorhergehende Funktion überschrieben werden soll.

Zum Aufrufen der Funktionen, die zu einem späteren Zeitpunkt gespeichert wurden, **♥** drücken: Das Display zeigt die Liste der Favoriten-Funktionen an.

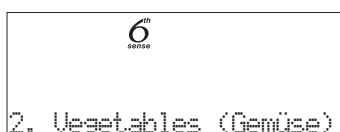



+ oder **-** zur Auswahl der Funktion verwenden, durch Drücken von **✓** bestätigen und anschließend **▶** zur Aktivierung drücken.

. SMART CLEAN

Entfernen Sie alle Zubehörteile (mit Ausnahme des Glasdrehtellers) aus dem Mikrowellengerät, bevor Sie die Funktion aktivieren.

Drücken Sie  zum Aufrufen der Funktion „Smart Clean“.





Drücken Sie  zum Aktivieren der Reinigungsfunktion: Das Display fordert Sie auf, nacheinander einige Aktionen auszuführen, bevor die Reinigung gestartet wird. Drücken Sie , sobald diese erledigt sind.



Leeren Sie, wenn gefordert, eine Tasse Trinkwasser in den mitgelieferten Dampfgaruntersatz oder in einen mikrowellengeeigneten Behälter. Schließen Sie dann die Tür.

Drücken Sie  nach der letzten Bestätigung, um den Reinigungszyklus zu starten.

Wenn dieser beendet ist, entfernen Sie den Behälter und schließen Sie die Reinigung mithilfe eines weichen Tuchs ab. Trocknen Sie dann den Geräteinnenraum mit einem feuchten Mikrofastertuch.

. KURZZEITWECKER

Bei ausgeschaltetem Ofen kann das Display als Timer verwendet werden. Für die Aktivierung dieser Funktion, sicherstellen, dass der Ofen ausgeschaltet ist und  oder  drücken: Das Symbol  blinkt auf dem Display.



 oder  zur Einstellung der erwünschten Zeitdauer verwenden und anschließend  zur Aktivierung des Zeitmessers drücken.

Es ertönt ein akustisches Signal und das Display zeigt an, sobald der Kurzzeitwecker das Rückzählen der ausgewählten Zeit beendet hat.



Sobald der Kurzzeitwecker aktiviert wurde, kann auch eine Funktion ausgewählt und aktiviert werden. Mit  den Ofen einschalten und anschließend die erforderliche Funktion auswählen.

Sobald die Funktion gestartet wurde, setzt der Timer eigenständig das Rückzählen fort, ohne die Funktion selbst zu beeinträchtigen.

Während dieser Phase kann der Kurzzeitwecker nicht gesehen werden (nur das  Symbol wird angezeigt), der das Rückzählen im Hintergrund fortsetzt. Zum Abrufen der Zeitmesser-Ansicht drücken Sie , um die derzeit aktive Funktion anzuhalten.

. TASTENSPERRE

Zum Sperren der Tastatur, die Taste  mindestens Sekunden gedrückt halten. Dies erneut zum Entsperren der Tastatur ausführen.



Bitte beachten: Die Funktion kann auch während eines Garvorgangs aktiviert werden. Aus Sicherheitsgründen kann der Ofen jederzeit durch Drücken der Taste  ausgeschaltet werden.

REINIGUNG

Vor dem Ausführen beliebiger Wartungs- oder Reinigungsarbeiten sicherstellen, dass das Gerät abgekühlt ist.

Verwenden Sie keine Dampfreinigungsgeräte. Keine Stahlwolle, Scheuermittel oder aggressive/ätzende Reinigungsmittel verwenden, da diese die Flächen des Gerätes beschädigen können.

INNEN- UND AUSSENFLÄCHEN

- Reinigen Sie die Flächen mit einem feuchten Mikrofasertuch. Sollten sie stark verschmutzt sein, einige Tropfen von pH-neutralem Reinigungsmittel verwenden. Reiben Sie mit einem trockenen Tuch nach.
- Das Glas der Backofentür mit einem geeigneten Flüssigreiner reinigen.
- In regelmäßigen Abständen oder beim Verschütten von Speisen, den Drehteller und seine Auflage zur Reinigung des Gerätebodens abnehmen und alle Speiserückstände entfernen.
- Aktivieren Sie die „Smart Clean“-Funktion für die optimale Reinigung der Innenflächen.
- Der Grill muss nicht gereinigt werden, da die starke Hitze Verschmutzungen verbrennt. Diese Funktion regelmäßig verwenden.

ZUBEHÖR

Alle Zubehörteile, mit Ausnahme der Crisp-Platte, sind spülmaschinenfest.

Die Crisp-Platte darf nur mit Wasser und mildem Reinigungsmittel gereinigt werden. Hartnäckige Verschmutzungen durch sanftes Scheuern mit einem Tuch entfernen. Die Crisp-Platte vor dem Reinigen immer erst abkühlen lassen.

LÖSEN VON PROBLEMEN

Problem	Mögliche Ursache	Abhilfemaßnahme
Der Ofen funktioniert nicht.	Stromausfall. Trennung von der Stromversorgung.	Überprüfen, ob das Stromnetz Strom führt und der Backofen an das Netz angeschlossen ist. Schalten Sie den Backofen aus und wieder ein, um festzustellen, ob die Störung erneut auftritt.
Beim Ausschalten des Ofens produziert dieser Geräusche.	Kühlgebläse aktiv.	Die Tür öffnen, halten oder warten bis der Abkühlungsvorgang beendet ist.
Das Display zeigt ein „F“ gefolgt von einer Nummer an.	Softwarefehler.	Den nächsten Kundendienst kontaktieren und die Nummer angeben, die dem Buchstaben „F“ folgt.

Richtlinien, Standarddokumentation und zusätzliche Produktinformationen finden Sie:

- Verwenden Sie den QR-Code auf Ihrem Produkt
- Besuchen Sie unsere Internetseite docs.whirlpool.eu
- Alternativ können Sie **unseren Kundendienst kontaktieren** (siehe Telefonnummer im Garantieheft). Wird unser Kundendienst kontaktiert, bitte die Codes auf dem Typenschild des Produkts angeben.

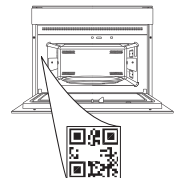



MERCI D'AVOIR CHOISI UN PRODUIT WHIRLPOOL

Afin de profiter d'une assistance plus complète, veuillez enregistrer votre produit sur www.whirlpool.eu/register

VEUILLEZ SCANNER LE QR CODE SUR VOTRE APPAREIL AFIN D'OBTENIR PLUS D'INFORMATIONS

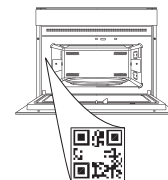

Lisez attentivement les consignes de sécurité avant d'utiliser l'appareil.

DESCRIPTION DU PRODUIT

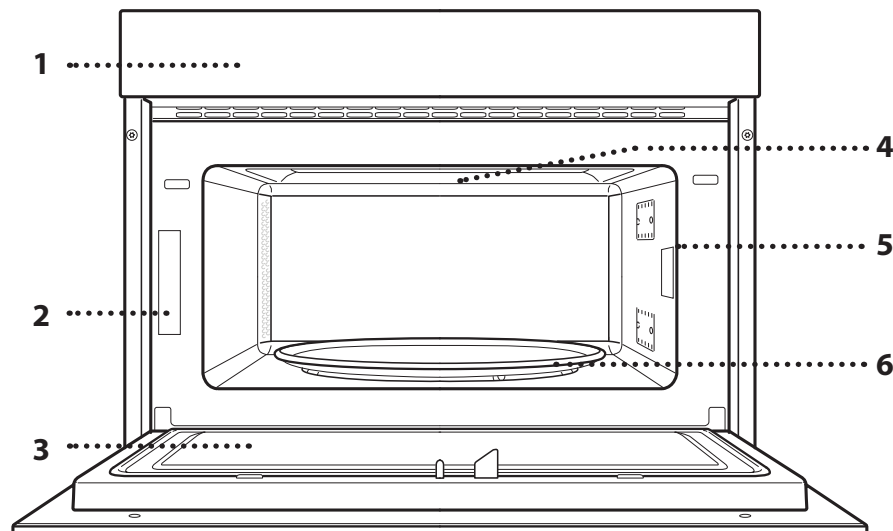

1. Panneau de commandes
2. Plaque signalétique (ne pas enlever)
3. Porte
4. Élément de chauffage supérieur/gril
5. Éclairage
6. Plaque tournante

DESCRIPTION DU PANNEAU DE COMMANDES

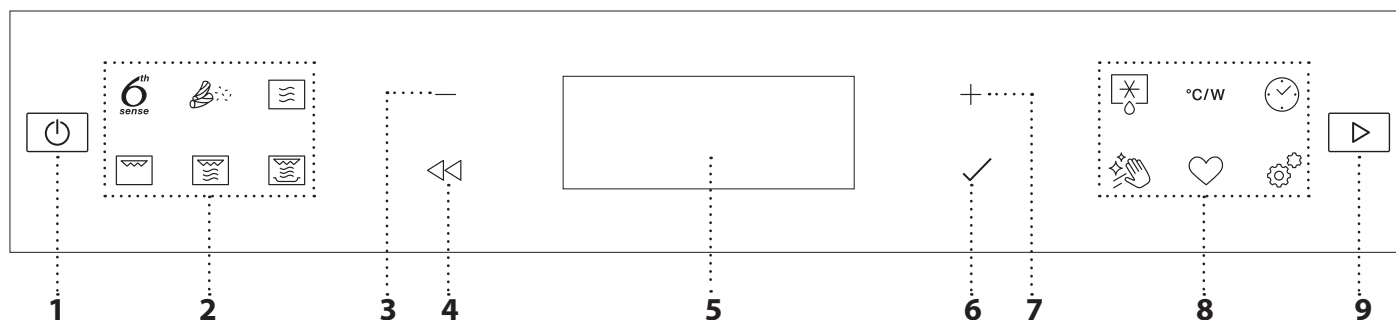

1. ON/OFF

Pour allumer ou éteindre le four, et pour interrompre une fonction.

2. MENU 6TH SENSE / ACCÈS DIRECT AUX FONCTIONS

Pour accéder rapidement aux fonctions et au menu.

3. BOUTON DE NAVIGATION MOINS

Pour naviguer à travers un menu et diminuer les réglages ou valeurs d'une fonction.

4. RETOUR

Pour retourner au menu précédent. Pendant la cuisson, permet de modifier les réglages.

5. ÉCRAN

6. OK

Pour confirmer la sélection d'une fonction ou le choix d'une valeur.

7. BOUTON DE NAVIGATION PLUS

Pour naviguer à travers un menu et augmenter les réglages ou valeurs d'une fonction.

8. ACCÈS DIRECT AUX OPTIONS / FONCTIONS

Pour accéder rapidement aux fonctions, aux réglages et aux favoris.

9. DÉMARRER

Pour lancer une fonction en utilisant des réglages de base ou spécifique.

ACCESSOIRES

PLATEAU TOURNANT

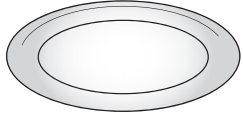

Installée sur son support, la plaque tournante en verre peut être utilisée avec toutes les méthodes de cuisson.

La plaque tournante doit toujours être utilisée comme base pour les autres récipients ou accessoires.

SUPPORT DU PLATEAU TOURNANT

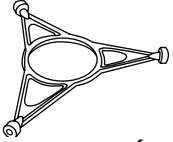

Utilisez le support uniquement pour la plaque tournante en verre. Ne placez pas d'autres accessoires sur le support.

GRILLE MÉTALLIQUE

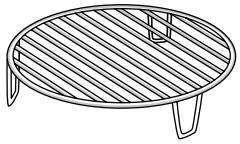

Elle vous permet de placer les aliments plus près de la grille pour un dorage parfait de votre plat.

Placez la grille métallique sur le plateau tournant en vous

assurant qu'elle ne touche pas aux autres surfaces du compartiment.

PLAT CRISP

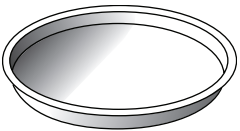

Utiliser seulement avec les fonctions désignées.

Le plat Crisp doit toujours être placé au centre du plateau rotatif en verre et il peut être préchauffé lorsqu'il

est vide, en utilisant la fonction spécialement prévue à cet effet. Disposez les aliments directement sur le plat Crisp.

POIGNÉE POUR LE PLAT CRISP

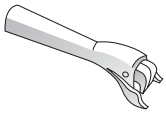

Utilisée pour retirer le plat Crisp chaud du four.

Le nombre et type d'accessoires peuvent varier selon le modèle acheté.

PANIER-VAPEUR

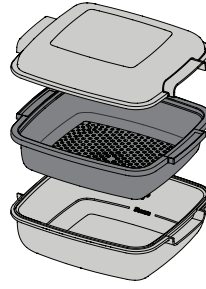

-1 Pour cuire à la vapeur les aliments comme le poisson ou les légumes, placez-les dans le panier (2) et versez de l'eau potable (100 ml) dans la partie inférieure du panier-vapeur (3)
-2
-3 pour obtenir la bonne quantité de vapeur.

Pour cuire des aliments comme les pommes de terre, les pâtes,

le riz, ou les céréales, placez-les directement dans la partie inférieure du cuiseur-vapeur (vous n'avez pas besoin du panier) et ajoutez la quantité d'eau potable adéquate pour la quantité d'aliments à cuire..

Pour les meilleurs résultats, couvrez le panier-vapeur avec le couvercle (1) fourni.

Placez toujours le panier-vapeur sur la plaque tournante en verre et utilisez-le uniquement avec les fonctions de cuisson compatibles ou avec les fonctions du four à micro-ondes.

Le fond du cuiseur vapeur a été conçu pour être également utilisé en combinaison avec la fonction de Smart clean spéciale.

Pour les accessoires qui ne sont pas fournis, il est possible de les acheter séparément auprès du Service après-vente.

De nombreux accessoires sont disponibles sur le marché. Avant d'en acheter un, assurez-vous qu'il est adapté pour la cuisson au four à micro-ondes et qu'il est résistant à la chaleur du four.

Les récipients métalliques pour les aliments et les boissons ne devraient jamais être utilisés pour la cuisson au four à micro-ondes.

Toujours s'assurer que les aliments et les accessoires ne touchent pas aux parois internes du four.

Toujours vous assurer que la plaque tournante peut tourner librement avant de mettre l'appareil en marche. Assurez-vous de ne pas déplacer la plaque tournante lorsque vous insérez ou retirez des accessoires.

FONCTIONS

6th SENSE

Ces fonctions sélectionnent automatiquement la meilleure méthode de cuisson pour tous les types d'aliments.

RÉCHAUFFER

Pour réchauffer les repas préparés surgelés ou à la température de la pièce. Le four détermine automatiquement les réglages nécessaires pour les meilleurs résultats, le plus rapidement possible. Disposez les aliments sur un plat résistant à la chaleur et adapté au four à micro-ondes.

ALIMENTS	POIDS (g)
PLATS CUISINÉS	250 - 500
LASAGNES SURGELÉES	250 - 500
EAU	100 - 500
SOUPE	200 - 800

CRISP

Pour réchauffer et cuire rapidement les aliments surgelés, pour un dessus doré et croustillant. Seulement utiliser cette fonction avec le plat crisp fourni. Retournez les aliments lorsque qu'indiqué.

ALIMENTS	POIDS (g)
PIZZA [SURGELÉE]	200 - 800
PAINS POUR BURGER	200 - 600
FRITES [SURGELÉES]	200 - 500
NUGGETS DE POULET [SURGELÉS]	100 - 500
BÂTONNETS DE POISSON [SURGELÉS]	100 - 500

Accessoires nécessaires : Plat Crisp, poignée pour le plat Crisp

CUISSON

Pour cuire des aliments rapidement tout en obtenant d'excellents résultats. Utilisez un plat résistant à la chaleur allant au four à micro-ondes.

ALIMENTS	POIDS (g)
POULET RÔTI	800 - 1500
GRATIN DE POMMES DE TERRE	200 - 1000
LÉGUMES FARCIS	200 - 800
CÔTES DE PORC	200 - 800
OEUFS BROUILLÉS	100 - 500
POPCORN	90

VAPEUR







Pour la cuisson à la vapeur des aliments comme les légumes ou le poisson en utilisant le panier-vapeur fourni. Répartir uniformément les aliments dans le panier du cuit-vapeur et verser de l'eau (100 ml) dans le fond du cuit-vapeur. Le four détermine automatiquement les réglages nécessaires pour les meilleurs résultats, le plus rapidement possible. Pendant la partie initiale de la cuisson, les micro-ondes génèrent de la vapeur, portant ainsi à ébullition l'eau ajoutée dans le fond du cuit-vapeur.

ALIMENTS	POIDS (g)
1 LÉGUMES RACINES À LA VAPEUR	150 - 500
2 LÉGUMES À LA VAPEUR	150 - 500
3 LÉGUMES RACINES À LA VAPEUR [CONGELÉS]	150 - 500
4 FILETS DE POISSON À LA VAPEUR	150 - 500
5 BLANC DE VOLAILLE À LA VAPEUR	150 - 500

RIZ & PÂTE

Pour cuire rapidement le riz ou les pâtes. Cette fonction ne doit être utilisée qu'en combinaison avec le cuit-vapeur.

Réglez le temps de cuisson recommandé pour le riz ou les pâtes en conséquence.

ALIMENTS	PORTIONS	POIDS (g)
RIZ		100
		200
		300
		400
PÂTES		70
		140
		210

Accessoires nécessaires : Cuit-vapeur avec couvercle

MICRO-ONDES

Pour rapidement cuire ou réchauffer des aliments ou des breuvages.

PUISSANCE (W)	RECOMMANDÉE POUR
1000	Rapidement réchauffez les boissons ou les aliments avec une forte teneur en eau.
800	Cuisson de légumes.
650	Cuisson de la viande et du poisson.
500	Cuisson de sauces à la viande, ou les sauces contenant du fromage ou des œufs. Terminer la cuisson des pâtés à la viande et les pâtes cuites.
350	Cuisson lente et délicate. Idéal pour faire fondre le beurre ou le chocolat.
160	Décongélation des aliments surgelés ou ramollir le beurre et le fromage.
90	Ramollir la crème glacée.

ACTION	ALIMENTS	PUISSANCE (W)	DURÉE (min)
Réchauffer	2 tasses	1000	1 - 2
Réchauffer	Purée (1 kg)	1000	9 - 11
Décongeler	Viandes émincée (500 g)	160	13 - 14
Cuisson	Génoise	800	6 - 7
Cuisson	Crème anglaise	650	11 - 12
Cuisson	Pain de viande	800	18 - 20

GRILL

Pour dorer, griller, et gratiner. Nous vous conseillons de retourner les aliments durant la cuisson.

ALIMENTS	DURÉE (min)
Rôtie	5 - 6
Crevettes	18 - 22

Accessoires recommandés : Grille métallique

GRIL + MICRO-ONDES

Pour rapidement cuire et gratiner les plats en combinant les fonctions de four à micro-ondes et grill.

ALIMENTS	PUISSANCE (W)	DURÉE (min)
Gratin de pommes de terre	650	20 - 22
Poulet rôti	650	40 - 45

Accessoires recommandés : Grille métallique

CRISP

Pour dorer un plat à la perfection, autant au-dessus qu'en dessous. Cette fonction doit être utilisée uniquement avec le plat Crisp spécial.





ALIMENTS	DURÉE (min)
Gâteau au levain	7 - 10
Hamburger	8 - 10 *

* Tourner les aliments à mi-cuisson.

Accessoires nécessaires : Plat Crisp, poignée pour le plat Crisp

DÉCONGÉLATION 6TH SENSE

Pour rapidement décongélation différents types d'aliments en précisant leur poids. Placez les aliments directement sur la plaque tournante en verre. Retournez les aliments lorsque qu'indiqué.

	ALIMENTS	POIDS (g)
	DÉGIVRAGE PROGRAMMÉ	-
	VIANDE	100 - 2000
	VOLAILLE	100 - 2500
	POISSON	100 - 1500
	PAIN CROUSTILLANT SURGÉLÉ	50 - 500

°C/W PUISSANCE (°C/W)

Pour éditer les valeurs de temps de la fonction.



MINUTEUR/MINUTERIE

Pour éditer les valeurs de temps de la fonction.



Hydro Self Clean

L'action de la vapeur d'eau libérée lors de ce cycle de nettoyage spécial permet d'éliminer la saleté et les résidus alimentaires facilement. Verser une tasse d'eau potable dans un récipient adapté aux micro-ondes et activer la fonction.



FAVORI

Pour récupérer la liste de 10 fonctions favorites.



RÉGLAGES

Pour ajuster les réglages du four.

Lorsque le mode "ÉCO" est actif, la luminosité de l'écran sera réduite pour économiser de l'énergie et la lampe s'éteint après 1 minute.

Lorsque le mode "DÉMO" est activé, toutes les commandes sont actives et les menus disponibles mais le four ne chauffe pas. Pour désactiver ce mode, accédez à "DÉMO" à partir du menu « RÉGLAGES » et sélectionnez "Off".

En sélectionnant "RÉINITIALISER", le produit s'éteint et revient ensuite aux paramètres de son premier allumage. Tous les réglages seront effacés.

PREMIÈRE UTILISATION

1. SÉLECTIONNER LA LANGUE

Vous devez régler la langue et l'heure lorsque vous allumez l'appareil pour la première fois : L'afficheur indiquera " English ".



Appuyez sur + ou - pour faire défiler la liste de langues disponibles et sélectionnez celle que vous souhaitez.

Appuyez sur ✓ pour confirmer votre sélection.

Veillez noter : La langue peut ensuite être changée en sélectionnant « LANGUE » dans le menu « RÉGLAGES », disponible en appuyant sur .

2. RÉGLER L'HEURE

Après avoir sélectionné la langue, vous devez régler l'heure : Les deux chiffres indiquant l'heure clignotent à l'écran.



Appuyez sur + ou - pour régler l'heure et appuyez sur ✓ : Les deux chiffres correspondant aux minutes clignotent à l'écran.

Appuyez sur + ou - pour régler les minutes et appuyez sur ✓ pour confirmer.

Veillez noter : Vous pourriez avoir à régler l'heure à la suite d'une panne de courant prolongée. Sélectionnez " HORLOGE " dans le menu " RÉGLAGES ", disponible en appuyant sur .

3. NETTOYAGE DU FOUR

Un nouveau four peut dégager des odeurs provenant de la fabrication : ceci est parfaitement normal. Avant de cuire des aliments, nous vous conseillons de nettoyer le four à vide pour éliminer les odeurs.

Enlevez le carton de protection ou le film transparent du four et enlevez les accessoires de l'intérieur.

Activer la fonction « Smart Clean ». Suivez les instructions pour régler la fonction correctement.

Veillez noter : Il est conseillé d'aérer la pièce après avoir utilisé l'appareil pour la première fois.

UTILISATION QUOTIDIENNE

1. SÉLECTIONNER UNE FONCTION

Appuyez sur  pour allumer le four : l'écran affichera la dernière fonction principale utilisée ou le menu principal. Les fonctions peuvent être sélectionnées en appuyant sur l'icône pour une des principales fonctions ou en naviguant à travers un menu.

Pour sélectionner une fonction contenue dans un menu, appuyez sur + ou - pour sélectionner la fonction souhaitée, puis appuyez sur ✓ pour confirmer.

Veillez noter : Une fois qu'une fonction a été sélectionnée, l'écran recommandera le niveau le plus adapté pour chacune d'elles.

2. RÉGLER UNE FONCTION

Après avoir sélectionné la fonction désirée, vous pouvez changer les réglages. L'écran affiche en séquence les réglages qui peuvent être changés. En appuyant sur «», vous pouvez changer à nouveau les réglages précédents.

PUISSANCE



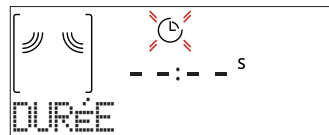

Lorsque la valeur clignote sur l'écran, appuyez sur + ou - pour la changer, puis appuyez sur ✓ pour confirmer et continuez avec les réglages qui suivent (si possible).

DURÉE



Lorsque l'icône  clignote sur l'écran, appuyez sur + ou - pour régler le temps de cuisson que vous souhaitez puis appuyez sur ✓ pour confirmer.

Veillez noter : Vous pouvez ajuster le temps de cuisson en cours de cuisson en appuyant sur  : appuyez sur + ou - pour le modifier, puis appuyez sur ✓ pour confirmer.

Dans les fonctions non-micro-ondes, vous n'avez pas besoin de régler le temps de cuisson si vous souhaitez gérer la cuisson manuellement (sans minuterie) : Appuyez sur ✓ ou  pour confirmer et démarrer la fonction.

En sélectionnant ce mode, vous ne pouvez pas programmer un départ différé.

. 6th SENSE

Ces fonctions sélectionnent automatiquement le meilleur mode de cuisson, la puissance, la température et la durée pour tous les plats disponibles.

Lorsque cela est requis, indiquez simplement la caractéristique de l'aliment pour obtenir un résultat optimal.

POIDS / PORTIONS



Pour régler la fonction correctement, suivez les indications à l'écran, lorsque cela vous est demandé, appuyez sur **+** ou **-** pour régler la valeur requise puis appuyez sur **✓** pour confirmer.

DEGRÉ DE CUISSON

Dans les fonctions 6th Sense, il est possible d'ajuster le niveau de cuisson.

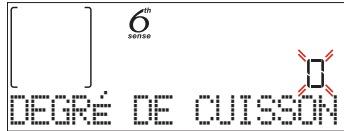

Lorsque cela est demandé, appuyez sur **+** ou **-** pour sélectionner le niveau souhaité entre Lumière/Bas (-1) et Extra/Haut (+1). Appuyez sur **✓** ou **▶** pour confirmer et démarrer la fonction.

3. ACTIVER LA FONCTION

À tout moment, si les valeurs par défaut sont celles souhaitées ou une fois que vous avez appliqué les réglages que vous demandez, appuyez sur **▶** pour activer la fonction.

Chaque fois que vous appuyez sur la touche **▶**, la durée de cuisson augmente de 30 secondes supplémentaires.

Pendant la phase de « Départ Différé », en appuyant sur **▶**, le four vous demandera si vous voulez sauter cette phase, en démarrant immédiatement la fonction.

Veillez noter : À tout moment, vous pouvez arrêter la fonction qui a été activée en appuyant sur **⏻**.

Si le four est chaud et que la fonction requiert une température maximale spécifique, un message sera affiché sur l'écran. Appuyez sur **⏪** pour revenir à l'écran précédent et sélectionner une fonction différente ou attendre un refroidissement complet.

JET START

Lorsque le four est éteint, appuyez sur **▶** pour lancer la cuisson avec la fonction four à micro-ondes à puissance maximale (1000 W) pendant 30 secondes.

4. PAUSE DE CUISSON / RETOURNEMENT OU VÉRIFICATION DES ALIMENTS

PAUSE

En ouvrant la porte, la cuisson sera temporairement interrompue en désactivant les éléments chauffants.

Pour reprendre la cuisson, fermez la porte et appuyez sur **▶**.

Veillez noter : Pendant les fonctions "6th Sense", ouvrez la porte uniquement quand cela vous est demandé.

RETOURNER OU REMUER LES ALIMENTS

Certaines recettes du 6th Sense Cuisson nécessitent de retourner ou de remuer les aliments pendant la cuisson.



Un signal sonore retentira et l'écran affichera l'action à effectuer.

Ouvrez la porte, effectuez l'action demandée par l'écran et fermez la porte, puis appuyez sur **▶** pour poursuivre la cuisson.

Veillez noter : Lorsqu'il est nécessaire de tourner ou d'agiter les aliments, après 2 minutes, même si aucune action n'est effectuée, le four reprendra la cuisson.

5. FIN DE CUISSON

Un signal sonore et l'écran indiquent la fin de la cuisson.

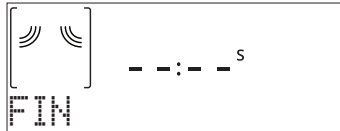

Appuyez sur **▶** pour poursuivre la cuisson en mode manuel en ajoutant du temps par phases de 30 secondes (dans les fonctions micro-ondes) ou 5 minutes (sans micro-ondes) ou appuyez sur **+** pour prolonger le temps de cuisson en réglant une nouvelle durée. Dans les deux cas, les paramètres de cuisson seront conservés.

En appuyant sur **✓** ou **▶** la cuisson redémarre.

. FAVORIS

Pour faciliter l'utilisation du four, il peut enregistrer jusqu'à 10 fonctions favorites.

Une fois la cuisson terminée, l'écran vous demandera d'enregistrer la fonction avec un numéro entre 1 et 10 dans votre liste de fonctions préférées.

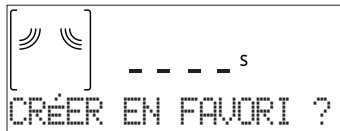

Si vous souhaitez enregistrer une fonction et mémoriser les paramètres actuels pour une utilisation ultérieure, appuyez sur **✓** autrement, pour ignorer la demande, appuyez sur **⏪**.

Une fois que **✓** a été enfoncé, appuyez sur **+** ou **-** pour sélectionner la position du numéro, puis appuyez sur **✓** pour confirmer.

Veillez noter : Si la mémoire est pleine ou si le numéro choisi a déjà été pris, le four vous demandera de confirmer l'écrasement de la fonction précédente.

Pour accéder aux fonctions que vous avez sauvegardées, appuyez sur **♥** : L'écran indiquera votre liste de fonctions préférées.

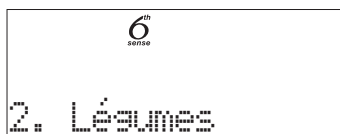



Appuyez sur **+** ou **-** pour sélectionner la fonction, confirmez en appuyant sur **✓**, puis appuyez sur **▶** pour activer.

. SMART CLEAN

Enlevez tous les accessoires (à l'exception de la plaque rotative en verre) du four à micro-ondes avant d'activer la fonction.

Appuyez sur  pour accéder à la fonction « Smart Clean ».



Appuyez sur  pour activer la fonction de nettoyage : l'écran vous demandera en séquence des actions à réaliser avant de débiter le nettoyage. Appuyez sur  à tout moment une fois que c'est fait.

Si cela est requis, versez une tasse d'eau potable dans le fond du cuiseur vapeur ou dans un récipient résistant au micro-onde, puis fermez la porte.

Après la dernière confirmation, appuyez sur  pour démarrer le cycle de nettoyage.

Une fois terminé, enlevez le récipient, terminez le nettoyage à l'aide d'un chiffon doux puis séchez la cavité du four en utilisant un chiffon en microfibres humide.

. MINUTEUR

Lorsque le four est éteint, l'écran peut être utilisé comme minuterie. Pour activer cette fonction, assurez-vous que le four est éteint et appuyez sur **+** ou **-** : L'icône  clignotera sur l'écran.

Appuyez sur **+** ou **-** pour régler la durée que vous souhaitez puis appuyez sur  pour activer la minuterie.



Un signal sonore retentit et l'écran s'allumera une fois que la minuterie a terminé le compte à rebours.



Une fois que la minuterie a été activée, vous pouvez également sélectionner et activer une fonction.

Appuyez sur  pour allumer le four, puis sélectionner la fonction que vous souhaitez.

Une fois que la fonction est activée, la minuterie continue son compte à rebours sans interférence avec la fonction.

Pendant cette phase, il n'est pas possible de voir la minuterie (seule l'icône  sera affichée), qui continuera de décompter en arrière-plan. Pour récupérer l'écran de la minuterie, appuyez sur  pour arrêter la fonction actuellement active.

. VERROUILLAGE

Pour verrouiller le clavier, appuyez sur **<<** et maintenez-le enfoncé pendant au moins cinq secondes. Répétez pour déverrouiller le clavier.



Veillez noter : Il est également possible d'activer cette fonction pendant la cuisson. Pour des raisons de sécurité, la fonction peut être éteinte en tout temps en appuyant sur .

NETTOYAGE

Assurez-vous que l'appareil est froid avant de le nettoyer ou effectuer des travaux d'entretien.

N'utilisez jamais de nettoyeur vapeur.

N'utilisez pas de laine d'acier, de tampons à récurer abrasifs, ou des détergents abrasifs ou corrosifs, ils pourraient endommager les surfaces de l'appareil.

SURFACES INTÉRIEURES ET EXTÉRIEURES

- Nettoyez les surfaces à l'aide d'un chiffon en microfibras humide. Si elles sont très sales, ajoutez quelques gouttes de détergent à pH neutre. Essuyez avec un chiffon sec.
- Nettoyez le verre dans la porte avec un détergent liquide approprié.
- À intervalles réguliers, ou en cas d'éclaboussures, enlevez la plaque tournante et son support pour nettoyer la base du four pour enlever tous les résidus d'aliment.
- Activez la fonction « Smart Clean » pour un nettoyage optimal des surfaces internes.
- Le gril n'a pas besoin d'être nettoyé, la chaleur intense brûle la saleté. Utilisez cette fonction de façon régulière.

ACCESSOIRES

Tous les accessoires conviennent au lave-vaisselle, sauf pour le plat Crisp.

Nettoyez le plat Crisp avec de l'eau et un détergent doux. Pour les taches tenaces, frottez délicatement avec un chiffon. Laissez toujours refroidir le plat Crisp avant de le nettoyer.

DÉPANNAGE

Problème	Cause possible	Solution
Le four ne fonctionne pas.	Coupure de courant. Débranchez de l'alimentation principale.	Assurez-vous qu'il n'y a pas de panne de courant et que le four est bien branché. Éteignez puis rallumez le four pour voir si le problème persiste.
Le four fait du bruit, même lorsqu'il est éteint.	Ventilateur de refroidissement actif.	Ouvrez la porte ou attendez que le processus de refroidissement soit terminé.
L'écran affiche la lettre « F » suivi d'un numéro.	Erreur de logiciel.	Prenez en note le numéro qui suit la lettre « F » et contactez le Service Après-vente le plus près.



* Disponible sur certains modèles uniquement

Vous trouverez les politiques, la documentation standard et des informations supplémentaires sur le produit :

- En utilisant le QR code sur votre produit
- En visitant notre site Internet **docs.whirlpool.eu**
- Vous pouvez également **contacter notre service après-vente** (voir numéro de téléphone dans le livret de garantie). Lorsque vous contactez notre Service après-vente, veuillez indiquer les codes figurant sur la plaque signalétique de l'appareil.

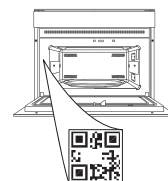



DANK U WEL VOOR UW AANKOOP VAN EEN WHIRLPOOL PRODUCT

Voor verdere assistentie kunt u het apparaat registreren op www.whirlpool.eu/register

SCAN DE QR-CODE OP UW APPARAAT VOOR MEER INFORMATIE

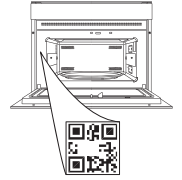

Lees de instructies aandachtig door voordat u het apparaat gebruikt.

PRODUCTBESCHRIJVING

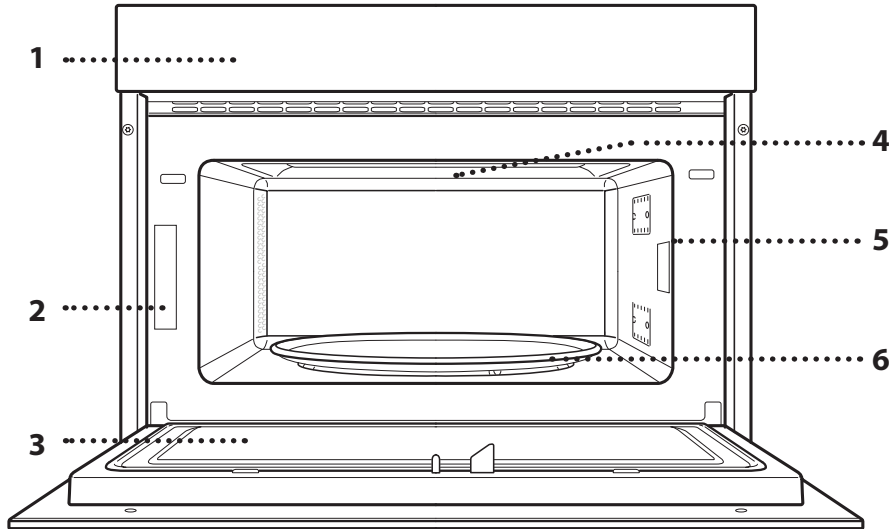

1. Bedieningspaneel
2. Identificatieplaatje (niet verwijderen)
3. Deur
4. Bovenste verwarmingselement/grill
5. Lamp
6. Draaiplateau

BESCHRIJVING BEDIENINGSPANEEL

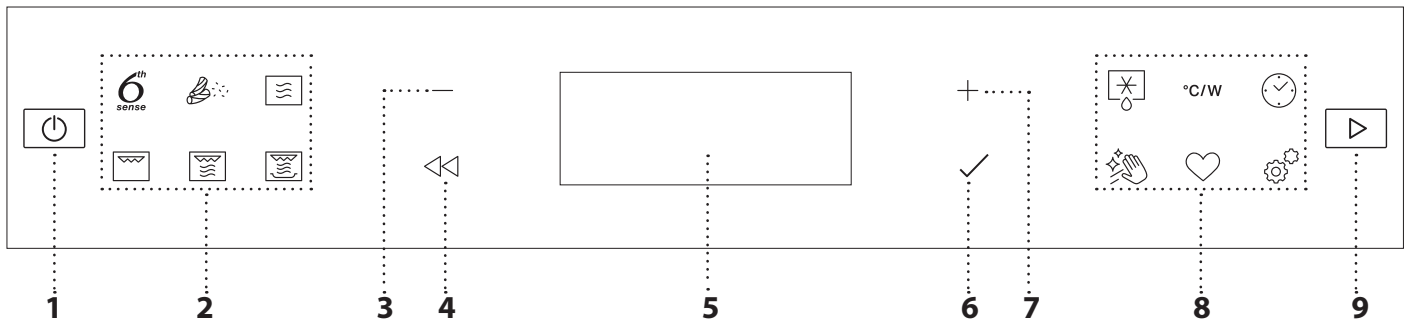

1. AAN/UIT

Om de oven aan en uit te zetten en om een actieve functie te stoppen.

2. DIRECTE TOEGANG TOT 6TH SENSE MENU / FUNCTIES

Om snelle toegang te krijgen tot de functies en het menu.

3. NAVIGATIETOETS MIN

Om door een menu te scrollen en de instellingen of waarden van een functie te verlagen.

4. BACK

Om terug te gaan naar het vorige menu.

Dient om tijdens de bereiding de instellingen te veranderen.

5. DISPLAY

6. OK

Om een geselecteerde functie of een ingestelde waarde te bevestigen.

7. NAVIGATIETOETS PLUS

Om door een menu te scrollen en de instellingen of waarden van een functie te verhogen.

8. DIRECTE TOEGANG TOT OPTIES / FUNCTIES

Om snelle toegang te krijgen tot de functies, instellingen en favorieten.

9. START

Voor het starten van een functie met behulp van de gespecificeerde of standaard instellingen.

ACCESSOIRES

DRAAIPLATEAU

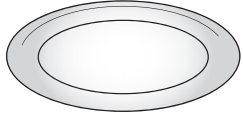

Wanneer het glazen draaiplateau op de plateaudrager wordt gezet kan het voor alle bereidingsmethoden worden gebruikt.

Het draaiplateau moet altijd als basis voor andere schalen of accessoires worden gebruikt.

PLATEAU DRAGER

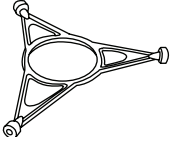

Gebruik de plateaudrager alleen als steun voor het glazen draaiplateau. Laat er geen andere accessoires tegen rusten.

ROOSTER

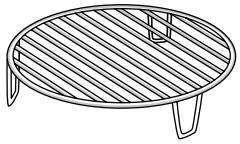

Hiermee kan het voedsel dichter bij de grill worden geplaatst, om het gerecht een perfect bruin korstje te geven.

Plaats het rooster op het draaiplateau, zodat het niet in contact met andere oppervlakken komt.

CRISPERPLAAT

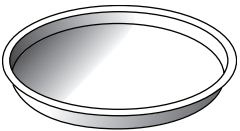

Alleen voor gebruik met de daarvoor bestemde functies.

De crisperplaat moet altijd in het midden van de glazen draaitafel worden geplaatst. De plaat kan

voorverwarmd worden als deze leeg is met de speciale functie voor dit doel. Zet het voedsel rechtstreeks op de crisperplaat.

HANDGREEP VOOR DE CRISPERPLAAT

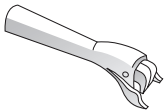

Handig om de hete crisperplaat uit de oven te halen.

Het aantal en type accessoires is afhankelijk van het model dat u gekocht hebt.

Er is een aantal accessoires verkrijgbaar op de markt. Overtuig u er vóór de aankoop van dat deze geschikt zijn voor gebruik in de magnetron en bestand tegen oventemperaturen.

Er mogen nooit metalen schalen voor voedsel of drank voor bereiding in de magnetron worden gebruikt.

STOOMPAN

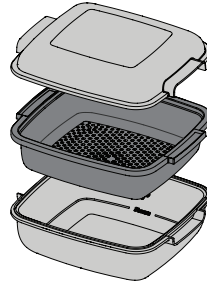

.....1 Om voedsel als vis of groenten te stomen, plaats deze in de mand (2) en giet drinkwater (100 ml) op de bodem van de stoompan (3), voor de juiste hoeveelheid stoom.

.....2 Om voedsel als aardappelen, pasta, rijst of granen te koken, plaats deze rechtstreeks op de bodem van de stoompan

(de mand is niet nodig) en voeg een hoeveelheid drinkwater toe die past bij de hoeveelheid die wordt bereid.

Doe het bijgeleverde deksel (1) op de stoompan, voor de beste resultaten.

Plaats de stoompan op het glazen draaiplateau en gebruik het alleen met de daarvoor bestemde bereidingsfuncties, of met de magnetronfunctie.

De bodem van de stoompan werd ontworpen om ook te worden gebruikt met de speciale Smart clean functie.

Andere accessoires die er niet bij zijn geleverd, kunnen afzonderlijk worden aangekocht via de klantendienst.

Altijd zorgen dat de voedingsmiddelen en accessoires niet in contact met de binnenwanden van de oven komen.

Controleer altijd of het draaiplateau vrij kan draaien voordat u de oven start. Let op dat het draaiplateau niet losraakt bij het plaatsen of verwijderen van andere accessoires.

FUNCTIES

6TH SENSE

Met deze functies wordt automatisch de beste bereidingsmethode voor alle soorten voedsel geselecteerd.

OPWARMEN

Voor het opwarmen van kant-en-klaar voedsel, ingevroren of op kamertemperatuur. De oven berekent automatisch de gewenste instellingen voor de beste resultaten, zo kort mogelijk. Plaats het voedsel op een bord of schaal die magnetronbestendig en ovenvast zijn.

GERECHT	Gewicht (g)
Kant-en-klaar maaltijd	250 - 500
DIEPVRIESLASAGNE	250 - 500
WATER	100 - 500
SOEP	200 - 800

CRISP

Voor het snel opwarmen en bereiden van ingevroren voedsel, en het een goudbruin, knapperig laagje te geven. Gebruik alleen de bijgeleverde crisperplaat bij deze functie. Draai het voedsel om als dit wordt aangegeven.

GERECHT	Gewicht (g)
Pizza, bevroren	200 - 800
HAMBURGERS	200 - 600
GEBAKKEN AARDAPPELS [BEVROREN]	200 - 500
KIPNUGGETS [BEVROREN]	100 - 500
VISSTICKS [BEVROREN]	100 - 500

Benodigde accessoires: Crisperplaat, handgreep voor de crisperplaat

BEREIDEN

Om snel voedsel te bereiden en optimale resultaten te bereiken. Gebruik een hittebestendige plaat/schaal die is geschikt voor gebruik in magnetrons.

GERECHT	Gewicht (g)
GEBRADEN KIP	800 - 1500
AARDAPPELGRATIN	200 - 1000
GEVULDE GROENTEN	200 - 800
Varkensribben	200 - 800
Roerei	100 - 500
POPCORN	90







STOOM

Voor het stomen van voedsel als groenten of vis, met behulp van de bijgeleverde stoompan. Verdeel het voedsel gelijkmatig in de stoompanmand en giet drinkwater (100 ml) op de bodem van de stoompan. De oven berekent automatisch de gewenste instellingen voor de beste resultaten. Tijdens het eerste gedeelte van de bereiding genereren de microgolven stoom door het water op de bodem van de stoompan aan de kook te brengen.

GERECHT	Gewicht (g)
1 WORTELGroenten stomen	150 - 500
2 Zachte groente stomen	150 - 500
3 Groenten stomen (bevroren)	150 - 500
4 Visfilets stomen	150 - 500
5 Gevogelteborst stomen	150 - 500

RIJST EN PASTA

Om rijst of pasta snel te bereiden. Deze functie dient enkel te worden gebruikt met de stoompan. Stel de aanbevolen bereidingstijd in voor de rijst of pasta.

GERECHT	PORTIES	Gewicht (g)
RIJST		100
		200
		300
		400
PASTA KOKEN		70
		140
		210

Benodigde accessoires: Onderste deel stoompan en deksel

MAGNETRON

Om voedsel en dranken snel te bereiden en op te warmen.

VERMOGEN (W)	AANBEVOLEN VOOR
1000	Snel opwarmen van dranken of andere voedingsmiddelen met een hoog watergehalte.
800	Bereiden van groenten.
650	Bereiden van vlees en vis.
500	Bereiden van vleessauzen of sauzen met kaas of ei. Afwerken van vleespasteien of pasta uit de oven.
350	Langzame, voorzichtige bereiding. Perfect voor het laten smelten van boter of chocolade.
160	Ontdooien van ingevroren voedsel of zacht laten worden van boter en kaas.
90	Ijs zacht laten worden.

ACTIE	GERECHT	VERMOGEN (W)	DUUR (min.)
Opwarmen	2 koppen	1000	1 - 2
Opwarmen	Aardappelpuree (1 kg)	1000	9 - 11
Ontdooien	Gehakt (500 g)	160	13 - 14
Bereiden	Luchtige cake	800	6 - 7
Bereiden	Eiercustard	650	11 - 12
Bereiden	Gehaktbrood	800	18 - 20

GRILL

Om het voedsel een bruin korstje te geven, om te grillen of te gratineren. Het is raadzaam om het voedsel tijdens de bereiding te draaien.

GERECHT	DUUR (min.)
Toast	5 - 6
Garnalen	18 - 22

Aanbevolen accessoires: Rooster

GRILL + MAGN.

Om gerechten snel te bereiden en te gratineren, een combinatie van de magnetron en grillfuncties.

GERECHT	VERMOGEN (W)	DUUR (min.)
Aardappelgratin	650	20 - 22
Gebraden kip	650	40 - 45

Aanbevolen accessoires: Rooster

CRISP

Voor het perfect bruinen van gerechten aan de bovenkant en de onderkant. Deze functie kan alleen worden gebruikt met de speciale crisperplaat.

GERECHT	DUUR (min.)
Gegiste cake	7 - 10
Hamburger	8 - 10 *

* Draai het vlees halverwege de bereidingstijd om.

Benodigde accessoires: Crisperplaat, handgreep voor de crisperplaat

6TH SENSE DEFROST

Voor het snel ontdooien van verschillende soorten voedsel, door gewoon het gewicht door te geven. Het voedsel moet rechtstreeks op het glazen draaiplateau worden geplaatst. Draai het voedsel om als dit wordt aangegeven.

	GERECHT	Gewicht (g)
	GETIMEDE ONTDOOIING	-
	VLEES	100 - 2000
	GEVOGELTE	100 - 2500
	VIS	100 - 1500
	BROOD KNAPPERIG ONTDOOIEN	50 - 500

°C/W VERMOGEN (°C/W)

Om de tijdwaarden van de functie te bewerken.



TIMER/MINUTEMINDER

Om de tijdwaarden van de functie te bewerken.



Hydro Self Clean (zelfreiniging)

Door de werking van de stoom die vrijkomt tijdens deze speciale reinigingscyclus kunnen vuil en etensresten gemakkelijk worden verwijderd. Schenk een kopje drinkwater in een magnetronbestendige schaal en activeer de functie.



FAVORIET

Om de lijst van de 10 favoriete functies op te vragen.



INSTELLINGEN

Om de instellingen van het apparaat te regelen.

Wanneer de modus "ECO" actief is, zal het display minder helder zijn om energie te besparen en zal de lamp na 1 minuut uitgaan.

Wanneer "DEMO" op "Aan" staat, zijn alle bedieningen actief en de menu's zijn beschikbaar, maar de oven wordt niet verwarmd. Om deze modus uit te schakelen, open "DEMO" op het menu van de "INSTELLINGEN" en selecteer "Uit".

Als "FABRIEKSRESET" wordt geselecteerd, wordt het product uitgeschakeld en gaat vervolgens terug naar de eerste inschakeling. Alle instellingen worden gewist.

EERSTE GEBRUIK

1. DE TAAL SELECTEREN

Stel de taal en tijd in wanneer u het apparaat voor de eerste keer aan zet: "English" verschijnt op het display.

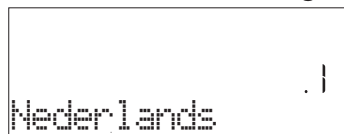

Druk op + of - om te bladeren door de lijst met beschikbare talen en kies de gewenste taal.

Druk op ✓ om uw selectie te bevestigen.

Let op: De taal kunt u later veranderen door "TAAL" te kiezen in het menu "INSTELLINGEN", dat geactiveerd wordt als u op ⚙️ drukt

2. DE TIJD REGELEN

Na selectie van de taal moet ook de huidige tijd geregeld worden: Op het display knippen de twee cijfers die het uur aangeven.



Druk op + of - om het huidige uur in te stellen en druk op ✓: De twee cijfers voor de minuten knippen op het scherm.

Druk op + of - om de minuten in te stellen en druk op ✓ om te bevestigen.

Let op: wanneer de stroom voor langere tijd uitvalt moet u de tijd mogelijk opnieuw instellen. Selecteer "KLOK" in het menu van de "INSTELLINGEN", dat geactiveerd wordt als u op ⚙️ drukt.

3. DE OVEN REINIGEN

Een nieuwe oven kan geuren afgeven die tijdens het productieproces zijn achtergebleven: dit is volkomen normaal. Voordat u begint met het bereiden van voedsel, raden we daarom aan om de lege oven te reinigen, om alle mogelijke geuren te verwijderen.

Verwijder alle beschermende karton of transparante film uit de oven en verwijder eventuele accessoires aan de binnenkant.

Schakel de functie "Smart Clean" in. Volg de instructies voor de correcte instelling van de functie.

Let op: Het is raadzaam om de ruimte na het eerste gebruik van het apparaat te luchten.

DAGELIJKS GEBRUIK

1. SELECTEREN VAN EEN FUNCTIE

Druk op ☺ om de oven in te schakelen: het display toont de laatst gebruikte hoofdfunctie of het hoofdmenu.

De functies kunnen geselecteerd worden als u op het pictogram van een van de hoofdfuncties drukt of door een menu scrolt.

Om een functie in een menu te selecteren, druk op + of - om de gewenste functie te selecteren, druk vervolgens op ✓ om te bevestigen.

Let op: Zodra een functie is geselecteerd, zal op het display voor elke functie het meest geschikte niveau worden weergegeven.

2. DE FUNCTIE INSTELLEN

Nadat u de gewenste functie hebt geselecteerd kunt u de instellingen wijzigen. Het display toont achtereenvolgens de instellingen die gewijzigd kunnen worden. Door te drukken op ⏪ kunt u de vorige instelling opnieuw wijzigen.

VERMOGEN



Wanneer er een waarde knippert op het display, druk dan op + of - om het te veranderen, druk daarna op ✓ om te bevestigen en ga verder met de instellingen die volgen (indien mogelijk).

DUUR

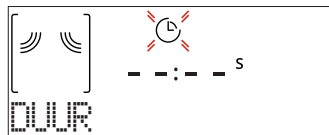

Wanneer het ☺ symbool knippert op het display, druk op + of - om de gewenste bereidingstijd in te stellen en druk dan op ✓ om te bevestigen.

Let op: U kunt de bereidingstijd regelen die al tijdens de bereiding is ingesteld, door op ☺ te drukken: druk op + of - om het te wijzigen en druk vervolgens op ✓ om te bevestigen.

Wanneer u de bereiding handmatig wilt beheren in functies zonder magnetron, hoeft u geen bereidingstijd in te stellen (geen tijdstelling): Druk op ✓ of ▶ om te bevestigen en de functie te starten.

Als u deze modus selecteert, kunt u het uitstel van de start niet instellen.

. 6th SENSE

Deze functies selecteren automatisch de beste bereidingswijze, vermogen en duur voor alle beschikbare gerechten.

Geef enkel de kenmerken van het voedsel wanneer dit gevraagd wordt om een optimaal resultaat te verkrijgen.

GEWICHT / PORTIES



Om de functie correct in te stellen volgt u de aanwijzingen op de display, als dit gevraagd wordt; druk op + of - om de gewenste waarde in te stellen en druk vervolgens op ✓ om te bevestigen.

GAARHEID

Bij 6th Sense-functies kunt u het niveau van gaarheid afstellen.



Druk op + of -, als dit gevraagd wordt, om het gewenste niveau te selecteren tussen Licht/Laag (-1) en Extra/Hoog (+1). Druk op ✓ of ▶ om te bevestigen en de functie te starten.

3. DE FUNCTIE INSCHAKELEN

Als de standaardwaarden de gewenste waarden zijn, of zodra u de gewenste instellingen heeft ingevoerd, kunt u op eender welk ogenblik op ▶ drukken om de functie te starten.

Telkens wanneer de toets ▶ opnieuw wordt ingedrukt, wordt de bereidingstijd met nog eens 30 seconden verhoogd.

Als u tijdens de uitstelfase op ▶ drukt, vraagt de oven of u deze fase wilt overslaan en de functie onmiddellijk wilt inschakelen.

Let op: Stop de ingeschakelde functie wanneer u dat wilt door te drukken op ⏏.

Als de oven heet is en de functie een specifieke maximumtemperatuur vereist, verschijnt een bericht op het display. Druk op ⏪ om terug te gaan naar het vorige scherm en selecteer een andere functie of wacht tot de oven helemaal afgekoeld is.

JET START

Wanneer de oven is uitgeschakeld, drukt u op ▶ om het bereiden met de magnetronfunctie in te schakelen, op volle kracht (1000 W) voor 30 seconden.

4. PAUZE IN BEREIDING / VOEDSEL OMDRAAIEN OF DOORROEREN

PAUZE

Als de deur wordt geopend, wordt de bereiding tijdelijk onderbroken en worden de verwarmingselementen uitgeschakeld.

Om de bereiding te hervatten sluit u de deur en drukt u op ▶.

Let op: Open bij "6th Sense"-functies de deur enkel als dit gevraagd wordt.

VOEDSEL OMDRAAIEN OF DOORROEREN

Bij sommige 6th Sense Bereiding-recepten moet u het voedsel omdraaien of doorroeren tijdens de bereiding.



Een hoorbaar signaal gaat af en op het display verschijnt de uit te voeren actie.

Open de deur, voer de actie uit die op het display staat en sluit de deur, druk vervolgens op ▶ om de bereiding verder uit te voeren.

Let op: Als er moet worden omgedraaid of doorgeroerd, voert de oven de bereiding na 2 minuten verder uit, ook als geen actie is uitgevoerd.

5. EINDE BEREIDINGSTIJD

Er klinkt een geluidssignaal en op de display wordt aangegeven dat de bereiding klaar is.

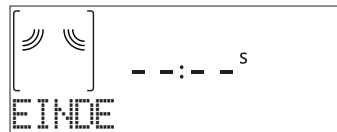

Druk op ▶ om manueel met de bereiding verder te gaan en tijd toe te voegen, met stappen van 30 seconden (voor functies met magnetron) of van 5 minuten (zonder magnetron), of druk op + om de bereidingstijd te verlengen door een nieuwe duur in te stellen. In beide gevallen worden de bereidingsparameters behouden.

Als u op ✓ of ▶ drukt, start de bereiding opnieuw.

. FAVORIET

Voor een gemakkelijker gebruik kan de oven maximaal 10 van uw favoriete functies opslaan.

Zodra de bereiding klaar is, zal het display aangeven dat de functie wordt opgeslagen in een nummer tussen 1 en 10 op uw lijst met favorieten.



Als u een functie wilt opslaan als een favoriet en de huidige instellingen voor later gebruik, drukt u op ✓, in het andere geval, om de aanwijzing te negeren, drukt u op ⏪.

Zodra u op ✓ heeft gedrukt, drukt u op + of - om de nummerpositie te selecteren, en druk vervolgens op ✓ om te bevestigen.

Let op: Als het geheugen vol is of het nummer al in gebruik is, wordt u gevraagd te bevestigen om de vorige functie te overschrijven.

Om de functies die u hebt opgeslagen op een later tijdstip op te roepen, drukt u op ♥: het display geeft uw lijst met favoriete functies weer.

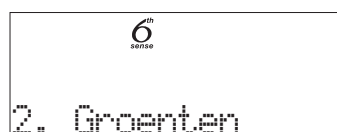



Druk op + of - om de functie te selecteren, bevestig door op ✓ te drukken, en druk daarna op ▶ om te activeren.

. SMART CLEAN

Verwijder alle accessoires (behalve het glazen draaiplateau) uit de magnetron alvorens de functie in te schakelen.

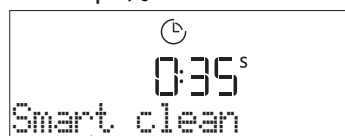
Druk op  om de functie "Smart Clean" te openen.



Druk op  om de reinigingsfunctie in te schakelen: de display geeft acties weer die in die volgorde moeten worden uitgevoerd alvorens de reiniging te starten.



Druk op  wanneer u wilt, als u klaar bent.

Als dit wordt gevraagd, giet u een kop drinkwater op de bodem van de bijgeleverde stoompan of in een magnetronbestendige recipiënt en sluit dan de deur.

Na de laatste bevestiging drukt u op  om de reinigingscyclus te starten.

Na de cyclus verwijderd u de recipiënt, reinig verder met een zachte doek en droog vervolgens de ovenruimte met een vochtige microvezeldoek.

. KOOKWEKKER

Wanneer de oven uitgeschakeld is, kan het display gebruikt worden als kookwekker. Om deze functie te activeren, zorg ervoor dat de oven uitgeschakeld is en druk op  of : Het  symbool knippert op het display.



Druk op  of  om de gewenste duur in te stellen en druk dan op  om de kookwekker in te schakelen.

U hoort een geluidssignaal en het display toont wanneer de kookwekker afgeteld heeft tot aan de geselecteerde bereidingstijd.



Als de kookwekker is ingeschakeld, kunt u ook een functie selecteren en inschakelen. Druk op  om de oven in te schakelen, selecteer dan de gewenste functie.

Zodra de functie is gestart gaat de kookwekker door met onafhankelijk aftellen, zonder de functie zelf te verstoren.

Tijdens deze fase kunt u de kookwekker niet zien (alleen het pictogram  wordt weergegeven), die op de achtergrond verder aftelt. Om het kookwekkerscherf op te vragen drukt u op  om de functie uit te schakelen die op dat ogenblik actief is.

. VERGREDELING

Om de toetsen te vergrendelen houdt u  tenminste vijf seconden lang ingedrukt. Doe dit opnieuw om de toetsen vrij te geven.



Let op: Deze functie kan ook tijdens het bereidingsproces worden ingeschakeld. Om veiligheidsredenen kan de oven op elk moment met  worden uitgeschakeld.

REINIGEN

Zorg ervoor dat het apparaat afgekoeld is vooraleer te onderhouden of te reinigen.

Gebruik nooit stoomreinigers.

Gebruik geen staalwol, schuursponsjes of schurende/bijtende reinigingsproducten, omdat deze het oppervlak van het apparaat kunnen beschadigen.

OPPERVLAKKEN BINNENKANT EN BUITENKANT

- Reinig de oppervlakken met een vochtig microvezeldoekje. Als ze zeer vuil zijn, voeg dan een paar druppels neutraal afwasmiddel toe aan het water. Afdrogen met een droge doek.
- Maak het glas van de deur schoon met een geschikt vloeibaar reinigingsmiddel.
- Verwijder het draaiplateau en de steun op gezette tijden, of wanneer er vloeistoffen gemorst zijn, om de onderkant van de oven schoon te maken en verwijder alle voedselresten.
- Activeer de functie "Smart Clean" voor een optimale reiniging van de interne oppervlakken.
- De grill hoeft niet te worden gereinigd, want de intense hitte brandt al het vuil weg. Gebruik deze functie regelmatig.

ACCESSOIRES

Alle accessoires zijn vaatwasmachinebestendig, met uitzondering van de crisperplaat. De crisperplaat moet worden afgewassen met water en een mild afwasmiddel. Bij hardnekkig vuil zachtjes met een doek wrijven. Laat de crisperplaat altijd afkoelen voordat u hem schoonmaakt.

PROBLEEMOPLOSSING

Probleem	Mogelijke oorzaak	Oplossing
De oven werkt niet.	Stroomonderbreking. Losgekoppeld van de stroomvoorziening.	Controleer of het elektriciteitsnet spanning heeft en of de oven is aangesloten. Zet de oven uit en weer aan, om te controleren of het probleem opgelost is.
De oven maakt geluid zelfs wanneer deze is uitgeschakeld.	Koelventilator ingeschakeld.	Open de deur of houd open of wacht totdat het koelproces klaar is.
Op de display verschijnt de letter "F" gevolgd door een nummer.	Softwarefout.	Neem contact op met de dichtstbijzijnde Consumentenservice en vermeld het nummer dat volgt op de letter "F".

Beleid, standaarddocumentatie en aanvullende productinformatie vindt u:

- Via de QR-code op het product
- Bezoek onze website docs.whirlpool.eu
- Anders, **contacteer onze Klantenservice** (Het telefoonnummer staat in het garantieboekje). Wanneer u contact opneemt met de Klantenservice, gelieve de codes te vermelden die op het identificatieplaatje van het apparaat staan.

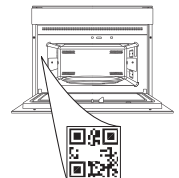



GRAZIE PER AVERE ACQUISTATO UN PRODOTTO WHIRLPOOL

Per ricevere un'assistenza più completa, registrare il prodotto su www.whirlpool.eu/register

SCANSIONARE IL CODICE QR SUL PROPRIO APPARECCHIO PER OTTENERE MAGGIORI INFORMAZIONI

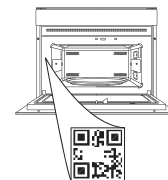

Prima di utilizzare l'apparecchio leggere attentamente le istruzioni di sicurezza.

DESCRIZIONE DEL PRODOTTO

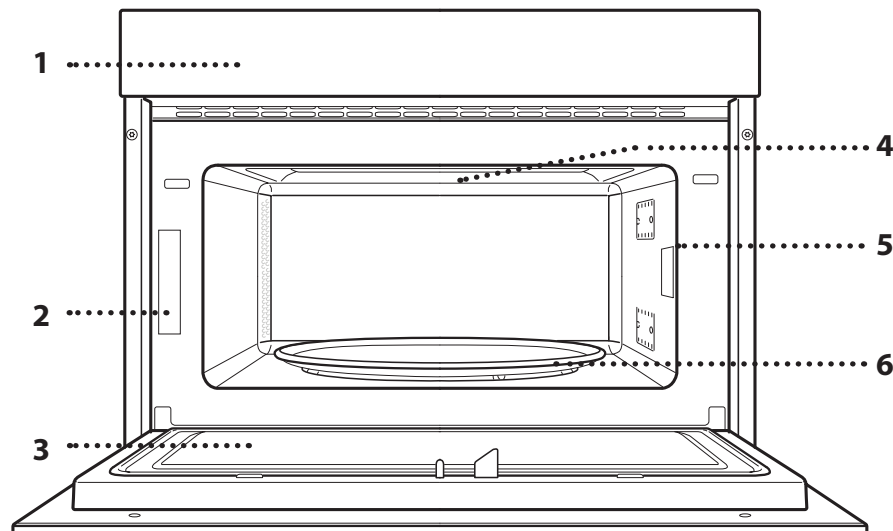

1. Pannello comandi
2. Targhetta matricola (da non rimuovere)
3. Porta
4. Resistenza superiore / grill
5. Luce
6. Piatto rotante

DESCRIZIONE DEL PANNELLO COMANDI

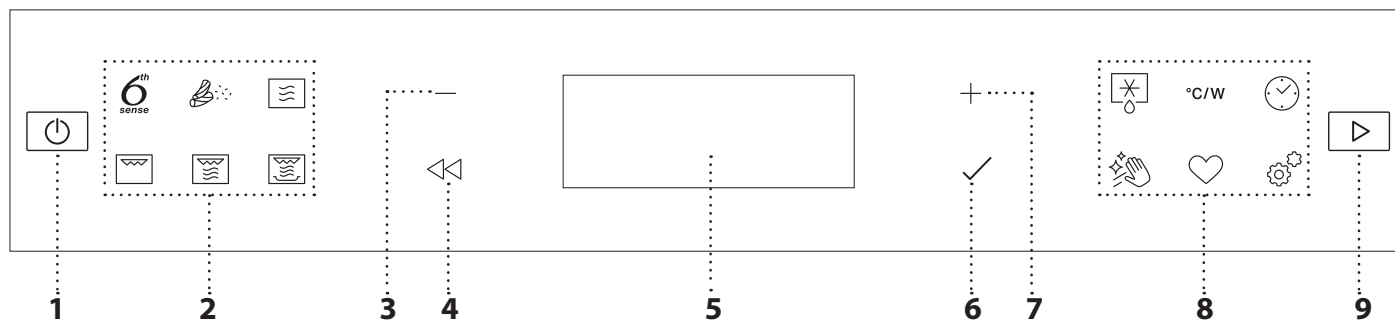

1. ON/OFF

Per accendere e spegnere il forno o arrestare un funzione attiva.

2. TASTI DI ACCESSO DIRETTO A MENU 6TH SENSE E FUNZIONI

Per accedere rapidamente alle funzioni e al menu.

3. TASTO DI NAVIGAZIONE MENO

Per scorrere i menu e ridurre le impostazioni o i valori delle funzioni.

4. INDIETRO

Per tornare alla schermata precedente.

Durante la cottura, permette di modificare le impostazioni.

5. DISPLAY

6. OK

Per confermare la selezione di una funzione o un valore impostato.

7. TASTO DI NAVIGAZIONE PIÙ

Per scorrere i menu e aumentare le impostazioni o i valori delle funzioni.

8. TASTI DI ACCESSO DIRETTO A OPZIONI E FUNZIONI

Per impostare rapidamente le funzioni, le impostazioni e i preferiti.

9. AVVIO

Per avviare una funzione utilizzando le impostazioni specificate o quelle di base.

ACCESSORI

PIATTO ROTANTE

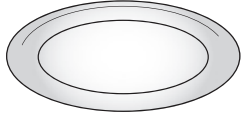

Appoggiato sull'apposito supporto, il piatto rotante in vetro può essere utilizzato in tutte le modalità di cottura.

Il piatto rotante va sempre usato come base per altri contenitori o accessori.

SUPPORTO PER PIATTO ROTANTE

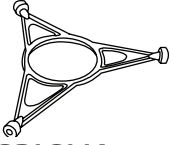

Utilizzare il supporto soltanto per il piatto rotante in vetro. Non appoggiare altri accessori sul supporto.

GRIGLIA

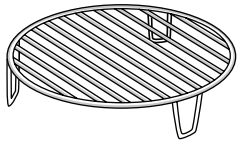

Permette di avvicinare il cibo al grill, assicurandone una piacevole doratura.

Appoggiare la griglia sul piatto rotante, evitando che venga a

contatto con altre superfici.

PIATTO CRISP

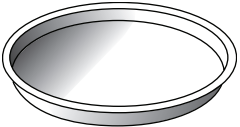

Da utilizzare solo con le funzioni designate.

Il piatto Crisp deve essere sempre appoggiato al centro del piatto rotante in vetro e può essere

preriscaldato a vuoto, utilizzando solo la speciale funzione dedicata. Disporre gli alimenti direttamente sul piatto Crisp.

IMPUGNATURA PER PIATTO CRISP

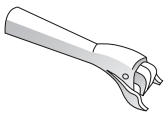

Utile per rimuovere il piatto Crisp caldo dal forno.

Il numero e il tipo di accessori possono variare a seconda del modello acquistato.

VAPORIERA

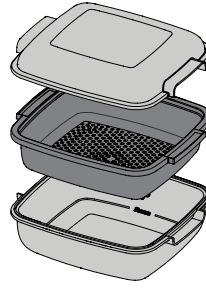

-1 Per cuocere a vapore alimenti come pesce o verdure, appoggiarli sul cestello (2) e
-2 versare acqua potabile (100 ml) sul fondo della vaporiera (3) per ottenere una corretta quantità di vapore.
-3

Per lessare alimenti come patate, pasta, riso o cereali, disporli direttamente sul

fondo della vaporiera (non è necessario il cestello) aggiungendo una quantità proporzionata di acqua potabile.

Per ottenere un risultato ottimale si consiglia di chiudere la vaporiera con l'apposito coperchio (1).

Appoggiare sempre la vaporiera sul piatto rotante in vetro e usarla esclusivamente con le funzioni di cottura dedicate o con le microonde.

Il fondo della vaporiera è studiato anche per essere usato con la speciale funzione Smart clean.

Gli altri accessori non in dotazione possono essere acquistati separatamente presso il Servizio Assistenza Tecnica.

In commercio sono disponibili diversi accessori. Prima di acquistarli, accertarsi che siano idonei alla cottura a microonde e in forno.

Contenitori metallici per cibi o bevande non vanno mai usati durante una cottura a microonde.

Verificare che alimenti e accessori non tocchino le pareti interne del forno.

Prima di avviare il forno, assicurarsi sempre che il piatto rotante possa ruotare liberamente. Fare attenzione a non spostare il piatto rotante dalla sua sede mentre si inseriscono o rimuovono altri accessori.

FUNZIONI



6th SENSE

Queste funzioni selezionano automaticamente la modalità di cottura ottimale per qualsiasi tipo di alimento.



RISCALDAMENTO

Per riscaldare cibi pronti, sia surgelati che a temperatura ambiente. Il forno calcolerà automaticamente i valori necessari per ottenere i migliori risultati possibili nel minor tempo. Disporrà il cibo su un piatto piano resistente al calore e alle microonde.

ALIMENTO	PESO (g)
PIATTO PRONTO	250 - 500
LASAGNE SURGELATE	250 - 500
ACQUA	100 - 500
MINESTRE	200 - 800



CRISP

Per riscaldare e cuocere rapidamente alimenti surgelati, creando una superficie dorata e croccante. Usare la funzione solo in combinazione con il piatto Crisp in dotazione. Quando richiesto, girare gli alimenti.

ALIMENTO	PESO (g)
Pizza [surgelata]	200 - 800
HAMBURGER	200 - 600
PATATE FRITTE [SURGELATE]	200 - 500
NUGGET DI POLLO [SURGELATI]	100 - 500
BASTONCINI DI PESCE [SURGELATI]	100 - 500

Accessori richiesti: piatto crisp, maniglia per piatto crisp



COTTURA

Per ottenere una rapida e ottimale cottura degli alimenti. Utilizzare un contenitore resistente al calore e adatto alla cottura a microonde.

ALIMENTO	PESO (g)
POLLO ARROSTO	800 - 1500
GRATIN DI PATATE	200 - 1000
VERDURE RIPIENE	200 - 800
COSTOLETTE DI MAIALE	200 - 800
Uova strapazzate	100 - 500
POPCORN	90



VAPORE

Per cuocere al vapore cibi come verdure o pesce, utilizzando la vaporiera in dotazione. Distribuire gli alimenti in modo uniforme nel cestello della vaporiera e versare sul fondo 100 ml di acqua potabile. Il forno calcola automaticamente le impostazioni richieste per ottenere un risultato ottimale. Nella parte iniziale della cottura le microonde generano vapore, portando a ebollizione l'acqua presente sul fondo della vaporiera.

ALIMENTO		PESO (g)
1	RADICI DI VERDURE A VAPORE	150 - 500
2	VERDURE A VAPORE MORBIDE	150 - 500
3	VERDURE A VAPORE [SURGELATE]	150 - 500
4	FILETTI DI PESCE AL VAPORE	150 - 500
5	PETTO DI POLLO AL VAPORE	150 - 500



RISO & PASTA

Per cuocere velocemente riso o pasta. Questa funzione deve essere usata solo con la vaporiera. Impostare di conseguenza il tempo di cottura consigliato per il riso o la pasta.

ALIMENTO	PORZIONI	PESO (g)
RISO	1 persona	100
	2 persone	200
	3 persone	300
	4 persone	400
PASTA	1 persona	70
	2 persone	140
	3 persone	210

Accessori necessari: Fondo vaporiera e coperchio



MICROONDE

Per cuocere e riscaldare rapidamente alimenti o bevande.

POTENZA (W)	CONSIGLIATA PER
1000	Riscaldamento rapido di bevande o altri alimenti ad alto contenuto di acqua.
800	Cottura di verdure.
650	Cottura di carne e pesce.
500	Cottura di sughi di carne, salse con formaggio o uova. Finitura di sformati di carne o paste al forno..
350	Cotture lente e delicate. Per fondere burro o cioccolato.
160	Scongelare alimenti surgelati o ammorbidire burro e formaggi.
90	Per ammorbidire i gelati.

AZIONE	ALIMENTO	POTENZA (W)	DURATA (min.)
Riscaldamento	2 tazze	1000	1 - 2
Riscaldamento	Puré di patate (1 kg)	1000	9 - 11
Scongelare	Carne macinata (500 g)	160	13 - 14
Cottura	Sponge cake (Pan di spagna)	800	6 - 7
Cottura	Crema all'uovo	650	11 - 12
Cottura	Polpettone	800	18 - 20



GRILL

Per dorare, grigliare o gratinare le pietanze. Si consiglia di girare gli alimenti durante la cottura.

ALIMENTO	DURATA (min.)
Pane tostato	5 - 6
Gamberetti	18 - 22

Accessori consigliati: Griglia



GRILL+MICROONDE

Per cuocere e gratinare rapidamente le pietanze combinando le microonde con il grill.

ALIMENTO	POTENZA (W)	DURATA (min.)
Gratin di patate	650	20 - 22
Pollo arrosto	650	40 - 45

Accessori consigliati: Griglia



CRISP

Per ottenere una doratura perfetta sia sulla superficie superiore che su quella inferiore del cibo. Questa funzione deve essere usata solo con lo speciale piatto Crisp.

ALIMENTO	DURATA (min.)
Torte lievitate	7 - 10
Hamburger	8 - 10 *

* Girare il cibo a metà cottura.

Accessori necessari: piatto Crisp, impugnatura per piatto Crisp



SCONGELAMENTO 6TH SENSE

Per scongelare rapidamente diverse categorie di alimenti specificandone solamente il peso. Si consiglia di disporre gli alimenti direttamente sul piatto rotante in vetro. Quando richiesto, girare gli alimenti.

	ALIMENTO	PESO (g)
	SCONGELAMENTO PROGRAMMATO	-
	CARNE	100 - 2000
	POLLAME	100 - 2500
	PESCE	100 - 1500
	SCONGELAMENTO PANE CON CRISP	50 - 500

°C/W POTENZA (°C/W)

Per modificare i tempi di cottura delle funzioni.



TIMER/CONTAMINUTI

Per modificare i tempi di cottura delle funzioni.



Auto idro-pulizia

L'azione del vapore rilasciato durante questo speciale ciclo di pulizia consente di eliminare lo sporco e i residui di cibo

con facilità. Versare una tazza di acqua potabile in un contenitore adatto al microonde e attivare la funzione.



FAVORITES (PREFERITI)

Per richiamare la lista delle 10 funzioni preferite.



IMPOSTAZIONI

Per regolare le impostazioni del forno.

Attivando la modalità "ECO", la luminosità del display si riduce e la luce si spegne dopo 1 minuto per risparmiare energia.

Se la modalità "DEMO" è impostata su "On", tutti i comandi sono operativi e i menu sono disponibili ma il forno non viene riscaldato. Per disattivare questa modalità, accedere a "DEMO" dal menu "IMPOSTAZIONI" e scegliere "Off".

Selezionando "RESET", l'apparecchio si spegne e vengono ripristinate le impostazioni della prima accensione. Tutte le impostazioni successive vengono cancellate.

PRIMO UTILIZZO

1. SELEZIONE DELLA LINGUA

Alla prima accensione, è necessario impostare lingua e ora: Sul display compare "English".

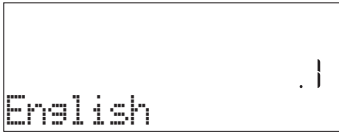

Premere + o — per scorrere tra le lingue disponibili e selezionare quella desiderata.

Premere ✓ per confermare la selezione.

Note: La lingua può essere successivamente modificata selezionando "LINGUA" nel menu "IMPOSTAZIONI", disponibile premendo ⚙️.

2. IMPOSTARE L'ORA

Dopo aver selezionato la lingua, sarà necessario impostare l'ora corrente: sul display lampeggiano le due cifre relative all'ora.



Premere + o — per impostare l'ora corrente e premere ✓: sul display lampeggiano le due cifre relative ai minuti.

Premere + o — per impostare i minuti e premere ✓ per confermare.

Note: dopo una prolungata interruzione di corrente potrebbe essere necessario impostare nuovamente l'ora. Selezionare "OROLOGIO" nel menu "IMPOSTAZIONI", accessibile premendo ⚙️.

3. PULIRE IL FORNO

Un nuovo forno può rilasciare degli odori dovuti alla lavorazione di fabbrica: questo è normale. Prima di iniziare la cottura, perciò, si raccomanda di pulire il forno vuoto per eliminare il più possibile gli odori.

Rimuovere protezioni di cartone o pellicole trasparenti e togliere gli accessori dal forno.

Attivare la funzione "Smart Clean". Seguire le istruzioni per impostare correttamente la funzione.

Note: si consiglia di arieggiare il locale dopo il primo utilizzo dell'apparecchio.

USO QUOTIDIANO

1. SELEZIONARE UNA FUNZIONE

Premere ⏻ per accendere il forno: il display mostrerà l'ultima funzione utilizzata o il menu principale.

Per selezionare una funzione è possibile premere l'icona corrispondente (per le funzioni principali) oppure scegliere la voce desiderata da un menu.

Per selezionare una funzione da un menu, premere + o — per selezionare la voce desiderata, quindi premere ✓ per confermare.

Note: dopo avere selezionato una funzione, il display consiglia il livello più adatto per quella funzione.

2. IMPOSTARE LA FUNZIONE

Dopo avere selezionato la funzione desiderata è possibile modificarne le impostazioni. Il display mostra in sequenza le impostazioni che è possibile modificare. Premendo ⏪ è possibile modificare nuovamente l'impostazione precedente.

POTENZA



Quando il valore lampeggia sul display, premere + o — per regolarlo, quindi premere ✓ per confermare e procedere con le impostazioni seguenti (per i valori che è possibile modificare).

DURATA

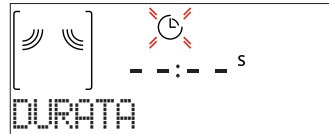

Quando l'icona ⌚ lampeggia sul display, premere + o — per impostare il tempo di cottura desiderato, quindi premere ✓ per confermare.

Note: durante la cottura, premendo ⌚ è possibile regolare il tempo impostato: premere + o — per modificare il valore, quindi premere ✓ per confermare.

Nelle funzioni che non utilizzano le microonde è possibile non impostare la durata e gestire manualmente il tempo di cottura: premere ✓ o ▶ per confermare e avviare la funzione.

Selezionando questa modalità non è possibile programmare un avvio ritardato.

. 6th SENSE

Queste funzioni selezionano automaticamente la modalità, la potenza e la durata di cottura più adatte per le varie pietanze.

Alla richiesta, sarà sufficiente indicare le caratteristiche degli alimenti per ottenere un risultato ottimale.

PESO / PORZIONI



Per impostare questa funzione correttamente, seguire le indicazioni che compaiono sul display, impostare i valori desiderati premendo + o - , quindi premere ✓ per confermare.

GRADO DI COTTURA

Nelle funzioni 6th Sense è possibile regolare il grado di cottura.

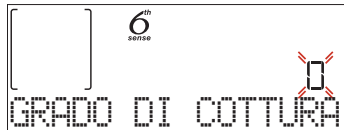

Alla richiesta, premere + o - per selezionare il livello desiderato tra Leggero/Basso (-1) e Extra/Alto (+1).
premere ✓ o ► per confermare e avviare la funzione.

3. AVVIARE LA FUNZIONE

Dopo avere confermato i valori predefiniti o avere applicato le impostazioni preferite, premere ► per attivare la funzione prescelta.

Ad ogni pressione del tasto ► la durata di cottura aumenterà di 30 secondi.

Se è stato impostato un ritardo, premendo ► sarà possibile saltare questa fase per avviare subito la funzione programmata.

Note: la funzione avviata può essere interrotta in qualsiasi momento premendo ◻.

Se il forno è caldo e la funzione prevede una determinata temperatura massima, sul display compare un messaggio corrispondente. Premere ◀ per tornare alla schermata precedente e scegliere un'altra funzione, oppure attendere il completo raffreddamento del forno.

JET START

A forno spento, premere ► per avviare la cottura con la funzione a microonde impostata alla potenza massima (1000 W) per 30 secondi.

4. METTERE IN PAUSA LA COTTURA / GIRARE O MESCOLARE GLI ALIMENTI

PAUSA

Aperto la porta, le resistenze vengono disattivate e la cottura viene temporaneamente interrotta.

Per riprendere la cottura, chiudere lo sportello e premere ►.

Note: durante le funzioni "6th Sense", aprire la porta solo se richiesto.

GIRARE O MESCOLARE IL CIBO

In alcune preparazioni 6th Sense Cottura viene chiesto di girare o mescolare gli alimenti durante la cottura.



Questa richiesta sarà segnalata da un segnale acustico e da un messaggio corrispondente sul display.

Aprire la porta, eseguire l'operazione indicata sul display, chiudere la porta e premere ► per continuare la cottura.

Note: se compare la richiesta di girare o mescolare gli alimenti ma l'operazione richiesta non viene eseguita entro 2 minuti, il forno riprende automaticamente la cottura.

5. FINE COTTURA

Allo scadere del tempo programmato, un segnale acustico e il display indicheranno che la cottura è terminata.

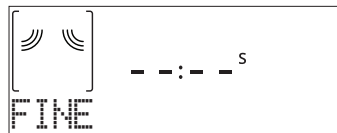

Premere ► per continuare la cottura in modalità manuale aumentando il tempo di 30 secondi alla volta (nelle funzioni a microonde) o di 5 minuti alla volta (senza microonde), oppure premere + per prolungare il tempo di cottura impostando una nuova durata. In entrambi i casi, i parametri di cottura saranno mantenuti.

Premere ✓ o ► per riprendere la cottura.

. PREFERITI

Per una maggiore facilità d'uso, è possibile memorizzare fino a 10 funzioni preferite.

Al termine della cottura, sul display compare un messaggio che propone di salvare la funzione nella lista dei preferiti con un numero da 1 a 10.

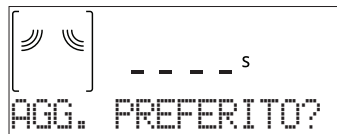

Se si desidera salvare la funzione tra i preferiti e memorizzare le impostazioni correnti per usi successivi premere ✓, oppure premere ◀ per ignorare la richiesta.

Dopo avere premuto ✓, premere + o - per selezionare il numero di posizione, quindi premere ✓ per confermare.

Note: se la memoria è piena o la posizione è già occupata, viene chiesto di confermare la sovrascrittura della funzione precedente.

Per richiamare successivamente le funzioni salvate premere ♥: il display mostrerà la lista delle funzioni preferite.

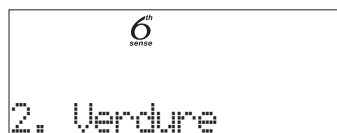

Premere + o - per selezionare la funzione, confermarla premendo ✓ e attivarla premendo ►.

. SMART CLEAN

Prima di attivare questa funzione si raccomanda di rimuovere tutti gli accessori dal forno a microonde (ad eccezione del piatto rotante in vetro).

Premere ☞ per accedere alla funzione "Smart Clean".



Premere per attivare la funzione: il display mostrerà in sequenza le operazioni da eseguire prima di avviare la pulizia. Una volta completate le operazioni preliminari, premere .

Alla richiesta, versare una tazza d'acqua potabile sul fondo della vaporiera in dotazione o in un recipiente resistente alle microonde, quindi chiudere la porta.

Dopo l'ultima conferma, premere per avviare il ciclo di pulizia.

Al termine, rimuovere il recipiente, ultimare la pulizia con un panno liscio e asciugare la cavità del forno con un panno di microfibra inumidito.

. CONTA MINUTI

Quando il forno è spento, il display può essere utilizzato come contaminuti. Per attivare questa funzione, assicurarsi che il forno sia spento e premere $+$ o $-$: sul display lampeggerà l'icona .

Premere $+$ o $-$ per impostare il tempo desiderato, quindi premere per attivare il timer.

Un segnale acustico e il display avviseranno che il conto alla rovescia è terminato.



Dopo avere attivato il conta minuti, è anche possibile selezionare e attivare una funzione. Premere per accendere il forno, quindi selezionare la funzione desiderata.

Una volta avviata la funzione, il timer continuerà autonomamente il conto alla rovescia senza interferire sulla funzione stessa.

Durante questa fase non sarà possibile vedere il contaminuti (sarà visualizzata solo l'icona) , ma il conto alla rovescia continuerà. Per tornare a visualizzare il contaminuti, premere per interrompere la funzione correntemente attiva.

. BLOCCO TASTI

Per bloccare i tasti, tenere premuto per almeno cinque secondi. Per disattivare, ripetere la stessa procedura.



Nota: questa funzione può essere attivata anche durante la cottura. Per ragioni di sicurezza, è possibile spegnere il forno in qualsiasi momento premendo .

PULIZIA

Attendere che l'apparecchio si sia raffreddato prima di eseguire qualsiasi operazione di pulizia o manutenzione.

Non usare in nessun caso pulitrici a getto di vapore. Non usare pagliette metalliche, panni abrasivi e detersivi abrasivi o corrosivi che possano danneggiare le superfici.

SUPERFICI INTERNE ED ESTERNE

- Pulire le superfici con un panno in microfibra umido. Se molto sporche, aggiungere qualche goccia di detersivo con pH neutro. Asciugare con un panno.
- Pulire il vetro della porta con detersivi liquidi specifici.
- A intervalli regolari o in caso di tracimazioni, togliere il piatto rotante e il suo supporto per pulire la base del forno, rimuovendo tutti i residui di cibo.
- Attivare la funzione "Smart clean" per una pulizia ottimale delle superfici interne.
- Il grill non necessita di alcuna pulizia perché il calore intenso brucia direttamente lo sporco: attivare la funzione a intervalli regolari.

ACCESSORI

È possibile lavare in lavastoviglie tutti gli accessori ad eccezione del piatto Crisp. Il piatto Crisp deve essere pulito con acqua e un detersivo neutro. Per lo sporco più tenace, strofinare delicatamente con un panno. Far raffreddare il piatto Crisp prima di lavarlo.

RISOLUZIONE DEI PROBLEMI

Problema	Possibile causa	Soluzione
Il forno non funziona.	Interruzione di corrente elettrica. Disconnessione dalla rete principale.	Verificare che ci sia tensione in rete e che il forno sia collegato all'alimentazione elettrica. Spegner e riaccendere il forno e verificare se l'inconveniente persiste.
Il forno fa rumore anche se spento.	Ventola di raffreddamento attiva.	Aprire la porta o attendere il completo raffreddamento del forno.
Il display mostra la lettera "F" seguita da un numero.	Guasto software.	Contattare il Servizio Assistenza Tecnica Clienti più vicino e indicare il numero che segue la lettera "F".

Per le linee guida, la documentazione standard e altre informazioni sui prodotti:

- Utilizzare il QR sul proprio prodotto
- Visitare il nostro sito web docs.whirlpool.eu
- Oppure, **contattare il Servizio Assistenza Tecnica** (al numero di telefono riportato sul libretto di garanzia). Prima di contattare il Servizio Assistenza Clienti, prepararsi a fornire i codici riportati sulla targhetta matricola del prodotto.

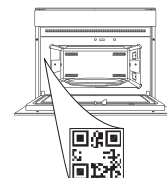



DĚKUJEME VÁM, ŽE JSTE SI ZAKOUPILI VÝROBEK ZNAČKY WHIRLPOOL

Přejete-li si získat plnou podporu, zaregistrujte svůj výrobek na www.whirlpool.eu/register

ABYSTE ZÍSKALI VÍCE INFORMACÍ, NASKENUJTE PROSÍM QR KÓD NA VAŠEM SPOTŘEBIČI

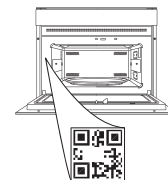

Před použitím spotřebiče si pečlivě přečtěte bezpečnostní pokyny.

POPIS PRODUKTU

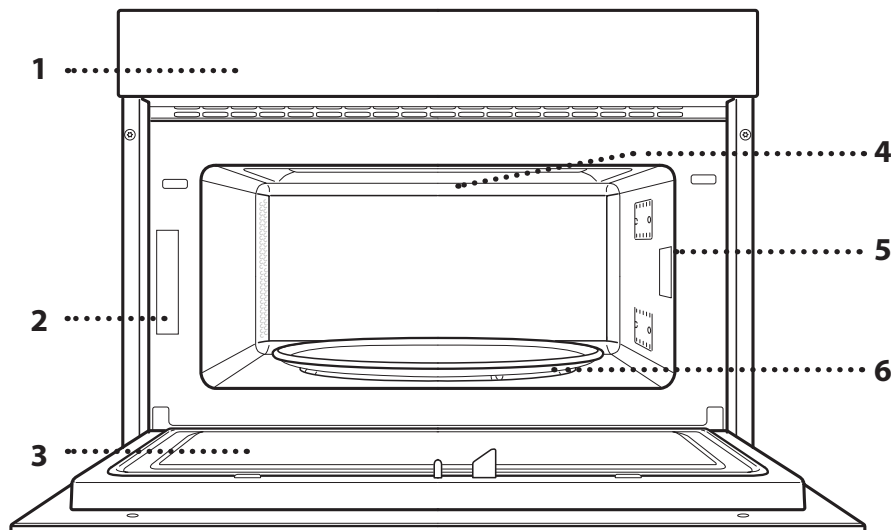

1. Ovládací panel
2. Identifikační štítek (neodstraňujte)
3. Dvířka
4. Horní topné těleso / gril
5. Světlo
6. Otočný talíř

POPIS OVLÁDACÍHO PANELU

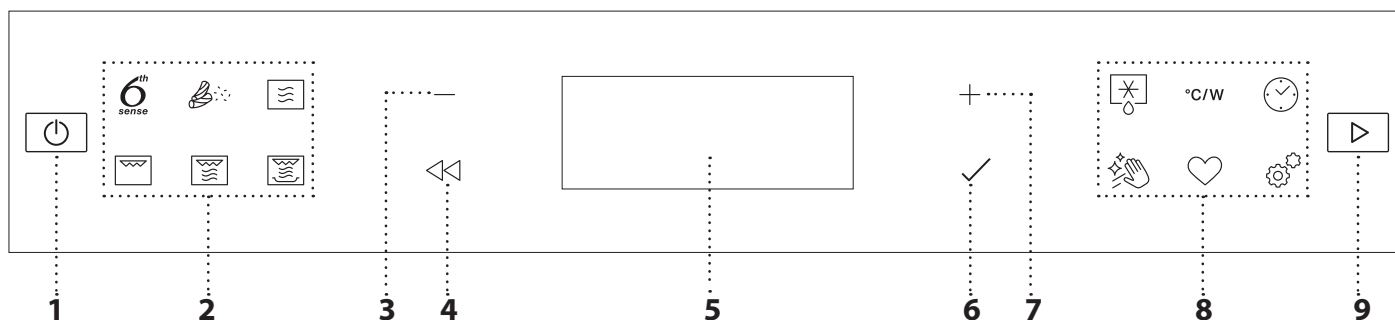

1. ON/OFF

Zapnutí nebo vypnutí trouby a přerušení nebo vypnutí aktivní funkce.

2. NABÍDKA 6TH SENSE / FUNKCE RYCHLÉHO PŘÍSTUPU

Pro rychlý přístup k funkcím a nabídce.

3. NAVIGAČNÍ TLAČÍTKO SE ZNAMÉNEM MINUS

Pro procházení nabídkou a snížení parametrů nastavení nebo hodnot dané funkce.

4. ZPĚT

Návrat na předcházející obrazovku. Umožňuje změnit nastavení v průběhu vaření.

5. DISPLEJ

6. OK

Pro potvrzení vybrané funkce nebo nastavené hodnoty.

7. NAVIGAČNÍ TLAČÍTKO SE ZNAMÉNEM PLUS

Pro procházení nabídkou a zvýšení parametrů nastavení nebo hodnot dané funkce.

8. VOLBY / FUNKCE RYCHLÉHO PŘÍSTUPU

Pro rychlý přístup k funkcím, nastavení a oblíbeným položkám.

9. START

Pro spuštění funkce pomocí speciálního nebo základního nastavení.

PŘÍSLUŠENSTVÍ

OTOČNÝ TALÍŘ

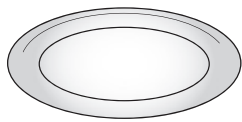

Je-li umístěn v držáku, otočné sklo lze využívat při všech metodách vaření/pečení.

Otočný talíř musí být vždy

použit jako základna pro umístění dalších nádob a příslušenství.

DRŽÁK OTOČNÉHO TALÍŘE

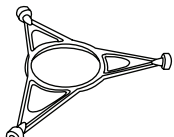

Skleněný otočný talíř pokládejte pouze na držák otočného talíře.

Na držák nepokládejte jiné příslušenství.

MŘÍŽKA

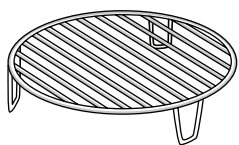

To vám umožní umístit jídlo výše, tedy blíže ke grilu, pro dosažení dokonalého zhnědnutí pokrmu.

Mřížku umístěte na otočný talíř a ujistěte se, že se nedotýká jiných

ploch.
TALÍŘ CRISP

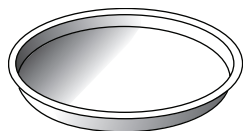

Pouze pro použití s určenou funkcí.

Talíř Crisp musí být vždy umístěn uprostřed otočného skleněného podstavce a je-li prázdný, lze jej předehřívat, a to použitím speciální

funkce určené výhradně pro tento účel. Jídlo položte rovnou na talíř Crisp.

RUKOJEŤ PRO TALÍŘ CRISP

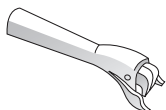

Je užitečná při vyndávání horkého talíře „Crisp“ z trouby.

Počet kusů a typ příslušenství se může v závislosti na zakoupeném modelu lišit.

Na trhu je mnoho různých druhů doplňků. Před nákupem se vždy ujistěte, že dané příslušenství je vhodné pro použití v mikrovlnné troubě a že je odolné vůči teplotám uvnitř trouby.

Kovové nádoby na jídlo nebo nápoje by se neměly nikdy používat při vaření pomocí mikrovln.

PAŘÁK

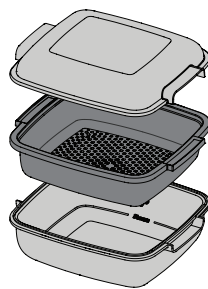

- Pro přípravu jídla v páře, jako jsou ryby nebo zelenina,
-1 umístěte potraviny do košíku (2)
 -2 a do spodní části pařáku (3) nalijte pitnou vodu (100 ml), aby bylo zajištěno dostatečné množství vody pro tvorbu potřebného množství páry.
 -3

Přejete-li si připravovat jídla, jako např. těstoviny, rýži nebo

obiloviny, umístěte je přímo na dno pařáku (košík není nutný) a přidejte adekvátní množství pitné vody, které odpovídá množství potraviny, kterou vaříte.

Pro dosažení co nejlepších výsledků přikryjte pařák dodaným víkem (1).

Pařák pokládejte vždy na otočný skleněný talíř a používejte jej pouze v kombinaci s příslušnými funkcemi určenými pro vaření nebo s mikrovlnami.

Dno pařáku bylo navrženo i pro použití v kombinaci se speciální funkcí „Smart clean“ (snadné čištění).

Další příslušenství, jež není součástí výbavy, lze zakoupit zvlášť prostřednictvím servisního centra.

Vždy se ujistěte o tom, že se potraviny ani příslušenství trouby nedostanou do styku s vnitřními stěnami trouby.

Před zapnutím trouby se vždy ujistěte, že se otočný talíř může volně otáčet. Při vkládání nebo vyjímání jiného příslušenství buďte opatrní, abyste omylem nevsadili otočný talíř z jeho držáku.

FUNKCE

6th SENSE

Tyto funkce automaticky vybírají nejvhodnější způsob přípravy, a to u všech druhů jídel.

OHŘEV

Slouží k ohřevu již hotových mražených či chlazených jídel nebo jídel o pokojové teplotě. Trouba automaticky vypočítává hodnoty nezbytné k dosažení co nejlepších výsledků v co nejkratším čase. Jídlo vložte do trouby v žáruvzdorném talíři nebo míse vhodné do mikrovlnné trouby.

JÍDLO	HMOTNOST (g)
PŘIPRAVENÁ PORCE JÍDLA NA TALÍŘI	250–500
MRAŽENÉ LASAGNE	250–500
VODA	100–500
POLÉVKA	200–800

CRISP

Pro rychlý ohřev a pečení zmrazených jídel se zlatým a křupavým povrchem. Tuto funkci používejte jen s talířem Crisp, jenž je součástí vybavení. Jakmile vás trouba vyzve, jídlo obraťte.

JÍDLO	HMOTNOST (g)
PIZZA [MRAŽENÁ]	200–800
BURGERY / KARBANÁTKY (PLÁTKY MASA)	200–600
SMAŽENÉ HRANOLKY [MRAŽENÉ]	200–500
KUŘECÍ NUGETY [MRAŽENÉ]	100–500
RYBÍ PRSTY [MRAŽENÉ]	100–500

Požadované příslušenství: Talíř „Crisp“, rukojeť pro talíř „Crisp“

VAŘENÍ

Pro rychlou přípravu jídel v troubě s optimálními výsledky. Použijte žáruvzdornou nádobu vhodnou pro použití v mikrovlnné troubě.

JÍDLO	HMOTNOST (g)
PEČENÉ KUŘE	800 - 1500
ZAPEČENÉ BRAMBORY	200–1 000
NADÍVANÁ ZELENINA	200–800
VEPŘOVÁ ŽEBRA	200–800
MÍCHANÁ VEJCE	100–500
POPCORN	90







PÁRA

Pro vaření jídel v páře, jako je například zelenina nebo ryby, použijte pařák, který je součástí příslušenství. Rovnoměrně rozložte potraviny do koše pařáku a na jeho dno nalijte pitnou vodu (100 ml). Trouba automaticky vypočítá hodnoty nezbytné k dosažení co nejlepších výsledků. V počáteční fázi přípravy se bude tvořit pára tím, že se voda na dně pařáku začne vařit.

JÍDLO	HMOTNOST (g)
1 KOŘENOVÁ ZELENINA V PÁŘE	150 - 500
2 MĚKKÁ ZELENINA V PÁŘE	150 - 500
3 ZELENINA V PÁŘE [MRAŽENÁ]	150 - 500
4 RYBÍ FILETY V PÁŘE	150 - 500
5 DRŮBEŽÍ PRSA VAŘENÁ V PÁŘE	150 - 500

RÝŽE A TĚSTOVINY

Pro rychlou přípravu rýže nebo těstovin. Tuto funkci je nutné používat výhradně s pařákem. Nastavte doporučenou dobu vaření pro rýži nebo těstoviny.

JÍDLO	PORCE	HMOTNOST (g)
RÝŽE		100
		200
		300
		400
VAŘENÍ TĚSTOVIN		70
		140
		210

Požadované příslušenství: Dno pařáku a víko



MIKROVLŇNY

Pro rychlou přípravu a opětovné ohřátí jídel a nápojů.

VÝKON (W)	DOPORUČENO PRO
1000	Rychlý ohřev nápojů nebo jídel s vysokým obsahem vody.
800	Příprava zeleniny.
650	Příprava masa a ryb.
500	Vaření masových omáček nebo omáček s obsahem sýra nebo vajec. Dopečení masových koláčů nebo zapečených těstovin.
350	Pomalé, mírné vaření. Velmi se hodí pro rozpouštění másla nebo čokolády.
160	Rozmrazování jídel nebo změknutí másla a sýrů.
90	Změknutí zmrzliny.

ČINNOST	JÍDLO	VÝKON (W)	DOBA TRVÁNÍ (min)
Ohřev	2 hrnky	1000	1 - 2
Ohřev	Šťouchané brambory (1 kg)	1000	9-11
Rozmrazování	Mleté maso (500 g)	160	13-14
Vaření	Piškotový koláč	800	6 - 7
Vaření	Vaječný krém	650	11-12
Vaření	Sekaná	800	18-20



GRILL

Pro osmahnutí dozlatova, grilování a gratinování. Doporučujeme jídlo během grilování obracet.

JÍDLO	DOBA TRVÁNÍ (min)
Topinky/toasty	5-6
Prawns (Krevety)	18-22

Doporučené příslušenství: mřížka



GRIL + MIKROVLŇNY

Pro rychlé uvaření a gratinování s využitím kombinovaných funkcí mikrovln a grilu.

JÍDLO	VÝKON (W)	DOBA TRVÁNÍ (min)
Gratinované brambory	650	20-22
Pečené kuře	650	40-45

Doporučené příslušenství: mřížka



CRISP

Pro dokonalé osmahnutí pokrmu dozlatova, a to jak na povrchu, tak vespod. Tuto funkci je nutné používat výhradně se speciálním talířem Crisp.

JÍDLO	DOBA TRVÁNÍ (min)
Moučník z kynutého těsta	7-10
Hamburger	8-10 *

* V polovině doby pečení jídlo obraťte.

Požadované příslušenství: talíř Crisp, rukojeť pro talíř Crisp



6TH SENSE ROZMRAZOVÁNÍ

Pro rychlé rozmrazování různých druhů jídel se zadáním pouze jejich hmotnosti. Jídlo je třeba položit přímo na otočný talíř. Jakmile vás trouba vyzve, jídlo obraťte.

JÍDLO	HMOTNOST (g)
ČASOVANÉ ROZMRAZOVÁNÍ	-
MASO	100-2 000
DRŮBEŽ	100-2 500
RYBY	100-1 500
CRISP BREAD DEFROST (ROZMRAZENÍ CHLEBA FUNKCÍ CRISP)	50 - 500

°C/W VÝKON (°C/W)

Pro úpravu nastavení časových hodnot funkcí.



ČASOVAČ/MINUTKA

Pro úpravu nastavení časových hodnot funkcí.

FUNKCE SAMOČIŠTĚNÍ VODOU



Hydro Self Clean

Působení páry tohoto

uvolňované během

speciálního čistícího cyklu umožňuje snadné odstranění nečistot a zbytků jídel. Nalejte hrnek pitné vody do nádoby vhodné pro použití v mikrovlnné troubě a zapněte funkci.



FAVORITES (OBLÍBENÉ)

Pro vyvolání seznamu 10 oblíbených funkcí.



NASTAVENÍ

Pro přizpůsobení nastavení trouby.

Je-li aktivní úsporný režim „ECO“, jas displeje se za účelem úspory energie ztlumí a světlo po uplynutí 1 minuty zhasne.

Je-li zapnuta funkce „DEMO“, aktivní jsou všechny ovládací prvky a nabídky, trouba však nehřeje. Pro deaktivaci tohoto režimu vyberte v nabídce „NASTAVENÍ“ položku „DEMO“ a zvolte „Off“ (vypnout).

Výběrem položky „TOVÁRNÍ NASTAV.“ se spotřebič vypne a vrátí se do režimu prvního zapnutí. Veškerá nastavení budou vymazána.

PŘED PRVNÍM POUŽITÍM

1. VOLBA JAZYKA

Při prvním zapnutí spotřebiče budete muset nastavit jazyk a čas: Na displeji se zobrazí položka „Čeština“.



K procházení seznamem dostupných jazyků stiskněte **+** nebo **-** a z nich vyberte ten, který požadujete.

Pro potvrzení své volby stiskněte **✓**.

Upozornění: Jazyk lze následně změnit výběrem položky „JAZYK“ v nabídce „NASTAVENÍ“, která je dostupná po stisknutí **☰**.

2. NASTAVENÍ ČASU

Po volbě jazyka budete muset nastavit aktuální čas: Na displeji budou blikat dvě číslice pro hodinu.



Stiskněte **+** nebo **-** a nastavte aktuální hodinu. Poté stiskněte **✓**: Na displeji budou blikat dvě číslice minut.

Stisknutím **+** nebo **-** nastavte minuty a stisknutím **✓** potvrďte.

Upozornění: Čas může být nutné nastavit znovu po delším výpadku napájení. V nabídce „NASTAVENÍ“ vyberte položku „HODINY“, která je dostupná po stisknutí **☰**.

3. ČIŠTĚNÍ TROUBY

Z nové trouby se mohou uvolňovat pachy, které souvisejí s proběhlým procesem výroby: Jedná se o zcela běžný jev. Před započítím vaření tedy doporučujeme ještě prázdnou troubu vyčistit, aby se odstranil jakýkoli případný zápach.

Z trouby odstraňte všechny ochranné kartóny nebo fólie a vyjměte rovněž i veškeré uvnitř uložené příslušenství.

Zapněte funkci snadného čištění „Smart Clean“.

Dodržujte instrukce pro správné nastavení funkce.

Upozornění: Při prvním použití trouby doporučujeme prostor větrat.

BĚŽNÉ POUŽÍVÁNÍ

1. ZVOLTE FUNKCI

Pro zapnutí trouby stiskněte **☰**: Na displeji se zobrazí poslední probíhající hlavní funkce nebo hlavní nabídka.

Funkce lze vybrat stiskem ikony jedné z hlavních funkcí nebo procházením nabídky.

Pro výběr funkce obsažené v nabídce stiskněte **+** nebo **-** a vyberte požadovanou funkci. Pro potvrzení následně stiskněte **✓**.

Upozornění: Po provedení výběru funkce se na displeji zobrazí doporučení nevhodnější úrovně každé funkce.

2. NASTAVENÍ FUNKCE

Nastavení můžete měnit po provedení výběru požadované funkce. Na displeji se zobrazí nastavení, které lze postupně měnit. Předchozí nastavení lze opětovně změnit stisknutím **◀**.

VÝKON



Jakmile požadované hodnoty blikají na displeji, stiskněte **+** nebo **-** pro provedení změny a poté, pro potvrzení volby, stiskněte **✓** a pokračujte v provádění následujícího nastavení (je-li to možné).

DOBA TRVÁNÍ



Jakmile ikona **⌚** bliká na displeji, stiskněte **+** nebo **-** pro nastavení požadované doby přípravy a poté, pro potvrzení, stiskněte **✓**.

Upozornění: Čas pečení, který jste nastavili během pečení, můžete nastavit stisknutím **⌚**: stiskněte **+** nebo **-** pro opravu a poté, pro potvrzení, stiskněte **✓**.

U funkcí, které nevyužívají mikrovlny, nemusíte čas pečení nastavovat v případě, že chcete pečení řídit ručně (bez časování): Stiskněte **✓** nebo **▶** pro potvrzení a aktivujte funkci.

V tomto režimu nelze naprogramovat odložený start.

. 6th SENSE

Tyto funkce automaticky vybírají nevhodnější režim přípravy, výkon, teplotu a dobu trvání pro všechny dostupné druhy jídel.

Pro dosažení optimálních výsledků jednoduše zadejte charakteristiku potravin.

HMOTNOST / PORCE



Pro správné nastavení funkce se řiďte pokyny na displeji. Po výzvě stiskněte **+** nebo **-** a nastavte požadovanou hodnotu. Pro potvrzení následně stiskněte **✓**.

STUPEŇ VAŘENÍ

U funkcí „6th Sense“ je možné nastavit úroveň propečení.



Po vyzvání stiskněte **+** nebo **-** a zvolte si požadovanou úroveň od mírné/nízké (-1) a extra/vysoké (+1). Stiskněte **✓** nebo **▶** pro potvrzení a aktivujte funkci.

3. AKTIVUJTE FUNKCI

Pokud výchozí hodnoty odpovídají požadovaným, popřípadě jakmile provedete požadovaná nastavení, stiskněte **▶** a kdykoli funkci aktivujte.

Při každém dalším stisku tlačítka **▶** se doba přípravy prodlouží o dalších 30 sekund.

Během fáze odložení se po stisku **▶** trouba dotáže, zda si přejete tuto fázi přeskočit, a okamžitě spustí funkci.

Upozornění: Zastavit spuštěnou funkci můžete stisknutím **⏻**.

Je-li trouba horká a funkce vyžaduje zvláštní maximální teplotu, na displeji se zobrazí zpráva. Stiskněte **⏪** pro návrat na předchozí obrazovku a zvolte jinou funkci, popřípadě vyčkejte až do úplného vychladnutí.

JET START

Je-li trouba vypnutá, pro zahájení přípravy pomocí mikrovln stiskněte **▶** a na dobu 30 sekund nastavte plný výkon (1 000 W).

4. PŘERUŠENÍ PŘÍPRAVY / OTOČENÍ NEBO PROMÍCHÁNÍ JÍDLA

PAUZA

Otevřením dvířek dojde k dočasnému pozastavení přípravy deaktivací vyhřívacích prvků.

Pokud si přejete proces přípravy obnovit, dvířka zavřete a stiskněte **▶**.

Upozornění: U funkcí „6th Sense“ otevírejte dvířka, jen pokud jste k tomu vyzváni.

OTOČENÍ NEBO PROMÍCHÁNÍ JÍDLA

Některé recepty v rámci funkce 6th Sense budou během přípravy vyžadovat otočení nebo promíchání jídla.



Zazní zvukový signál a displej bude indikovat ukončení akce.

Otevřete dvířka, proveďte krok požadovaný displejem, uzavřete dvířka a poté pokračujte v přípravě stiskem **▶**.

Upozornění: Po výzvě k obrácení nebo promíchání trouba obnoví proces přípravy po uplynutí 2 minut, a to i v případě, že z vaší strany nebyla provedena žádná akce.

5. KONEC PEČENÍ

Zazní zvukový signál a na displeji se zobrazí, že je pečení ukončeno.

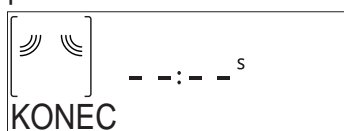

Stiskněte **▶** pro pokračování v přípravě v manuálním režimu a přidávejte čas v intervalech po 30 sekundách (u funkcí s mikrovlnami) nebo 5 minutách (u funkcí bez mikrovln), popřípadě stiskněte **+** pro prodloužení doby přípravy nastavením nové doby trvání. V obou případech budou nastavené parametry pro přípravu zachovány.

Stiskem **✓** nebo **▶** se proces přípravy opět obnoví.

. OBLÍBENÉ

Pro usnadnění ovládání může trouba uložit až 10 z vašich oblíbených funkcí.

Po ukončení přípravy vás displej vyzve k uložení funkce na váš seznam oblíbených funkcí pod číslem 1 až 10.

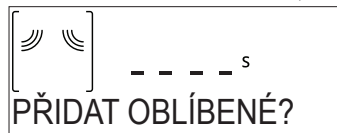

Přejete-li si uložit funkci jako oblíbenou a uchovat aktuální nastavení pro použití v budoucnu, stiskněte **✓**. V opačném případě tento požadavek ignorujte stisknutím **⏪**.

Poté, co stisknete **✓**, stiskněte **+** nebo **-** a vyberte číslo pozice. Následně pro potvrzení stiskněte **✓**.

Upozornění: Je-li paměť plná, nebo pokud je zvolené číslo již obsazeno, trouba se vás dotáže na potvrzení přepsání předchozí funkce.

Pro vyvolání funkcí, které jste uložili naposledy, stiskněte **♥**: Na displeji se zobrazí seznam vašich oblíbených funkcí.



Pro výběr funkce stiskněte **+** nebo **-**, potvrďte stiskem **✓** a poté, pro spuštění, stiskněte **▶**.

. SMART CLEAN

Před spuštěním funkce z mikrovlnné trouby vyjměte veškeré příslušenství (s výjimkou otočného skleněného talíře).

Pro přístup k funkci snadného čištění „Smart Clean“ stiskněte **☞**.

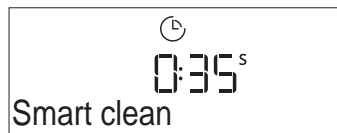

Pro spuštění funkce čištění stiskněte **▶**: displej vás bude postupně vyzývat k provedení kroků, které je třeba učinit před zahájením čištění. Po dokončení kdykoli stiskněte **✓**.

V případě potřeby pouze do dna dodaného pařáku nalijte hrnek pitné vody, popřípadě použijte nádobu vhodnou do mikrovlnné trouby a poté zavřete dvířka.

Po provedení posledního potvrzení a pro spuštění cyklu čištění stiskněte **▶**.

Po jeho dokončení odstraňte nádobu a dočistěte pomocí měkkého hadříku a poté vnitřek trouby vysušte pomocí vlhké textilie z mikrovláken.

. MINUTKA

Když je trouba vypnutá, displej je možné používat jako samostatný časový spínač. Pokud chcete funkci aktivovat, ujistěte se, že trouba je vypnutá, a poté stiskněte **+** nebo **-**: Na displeji začne blikat ikona .

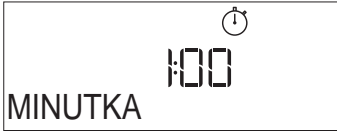

K nastavení požadované doby stiskněte **+** nebo **-** a časový spínač aktivujte stiskem .

Po ukončení odpočítávání času nastaveného na minutce zazní signál a na displeji se zobrazí upozornění.



Poté, co byla minutka aktivována, můžete vybrat a spustit funkci. Pro zapnutí trouby stiskněte  a následně vyberte požadovanou funkci.

Po spuštění funkce časový spínač pokračuje nezávisle v odpočtu a do samotné funkce nezasahuje.

Během této fáze není možné vidět minutku (bude zobrazena pouze ikona ) , která bude pokračovat v odpočítávání na pozadí. Pro opětovné zobrazení minutky stiskněte , čímž zastavíte právě probíhající funkci.

. ZÁMEK KLÁVES

Pro uzamknutí tlačítek stiskněte a alespoň na pět sekund podržte . Stejným postupem klávesnici odemknete.

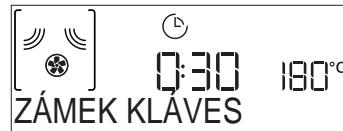

Upozornění: Tuto funkci lze zapnout také během pečení. Z bezpečnostních důvodů lze troubu kdykoliv vypnout stisknutím .

ČIŠTĚNÍ

Před prováděním jakékoliv údržby a čištění se ujistěte, že spotřebič vychladl.

Nepoužívejte parní čističe.

Nepoužívejte drátěnku, drsné houbičky nebo abrazivní/žíravé prostředky, protože by mohlo dojít k poškození povrchu spotřebiče.

VNITŘNÍ A VNĚJŠÍ POVRCHY

- Povrchy čistěte vlhkým hadříkem z mikrovlákna. Jsou-li velmi znečištěné, přidejte několik kapek pH neutrálního čisticího prostředku. Nakonec je otřete suchým hadříkem.
- Sklo dveří čistěte vhodným tekutým prostředkem.
- V pravidelných intervalech nebo v případě rozlití odstraňte otočný talíř i s držákem, abyste vyčistili dno trouby a odstranili veškeré zbytky jídla.
- Aktivujte funkci snadného čištění „Smart Clean“ pro optimální čištění vnitřních povrchů.
- Gril není třeba čistit, neboť intenzivní teplotou se veškeré nečistoty vypalují. Tuto funkci používejte pravidelně.

PŘÍSLUŠENSTVÍ

Veškeré příslušenství s výjimkou talíře Crisp lze mýt v myčce nádobí.

Talíř Crisp omývejte ve vlažné vodě s přidáním jemného mycího prostředku. Odolné nečistoty jemně vydrhněte hadříkem. Před čištěním vždy nechejte talíř Crisp vychladnout.

ODSTRAŇOVÁNÍ ZÁVAD

Problém	Možná příčina	Řešení
Trouba nefunguje.	Přerušení napájení. Odpojení od elektrické sítě.	Zkontrolujte, zda je síť pod napětím a zda je trouba připojená k elektrickému napájení. Vypněte a opět zapněte troubu. Zjistíte tak, zda porucha přetrvává.
Trouba generuje hluk i přesto, že je vypnutá.	Chladicí ventilátor je v chodu.	Otevřete dvířka, podržte či vyčkejte, dokud proces ochlazování neskončí.
Na displeji je písmeno „F“ následované číslem.	Softwarová chyba.	Kontaktujte nejbližší centrum poprodejních služeb pro zákazníky a uveďte číslo následující za písmenem „F“.

Zásady, standardní dokumentaci a další informace o výrobku naleznete:

- Použitím QR kódu na vašem výrobku
- na naší webové stránce docs.whirlpool.eu,
- případně **kontaktujte náš poprodejní servis** (telefonní číslo naleznete v záručním listě).
Při kontaktování našeho poprodejního servisu prosím uveďte kódy na identifikačním štítku produktu.

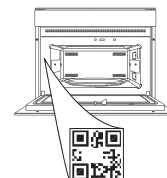

**TAK FORDI DU HAR KØBT ET WHIRLPOOL PRODUKT**

Registrér venligst dit produkt på www.whirlpool.eu/register, for at modtage en mere komplet assistance

SCAN QR-KODEN PÅ DIT APPARAT, FOR AT INDHENTE FLERE OPLYSNINGER

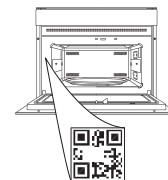

Læs sikkerhedsanvisningerne med omhu, før apparatet tages i brug.

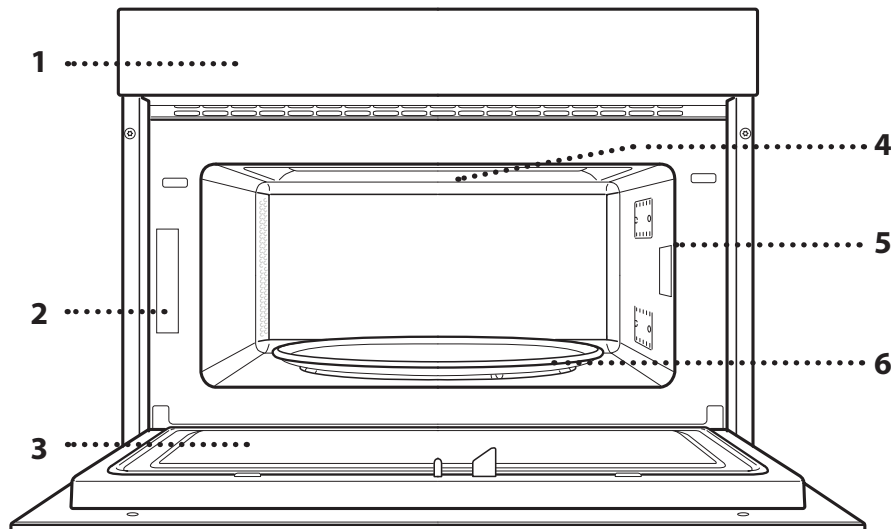
PRODUKT BESKRIVELSE

1. Betjeningspanel
2. Identifikationsskilt (må ikke fjernes)
3. Luge
4. Øverste varmelegeme/grill
5. Lys
6. Drejetallerken

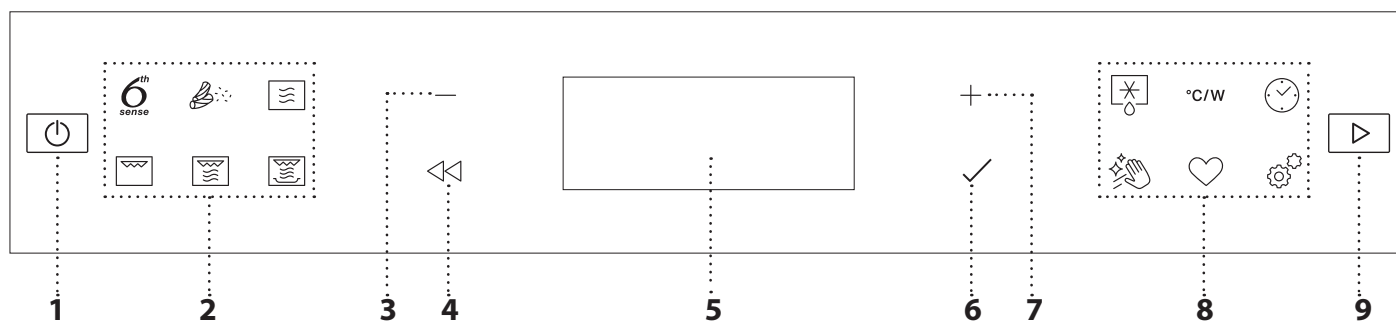
BESKRIVELSE AF BETJENINGSPANELET**1. ON/OFF**

Bruges til at tænde og slukke for ovnen og stoppe en aktiv funktion.

2. DIREKTE ADGANG TIL 6TH SENSE MENU / FUNKTIONER

Bruges til at opnå hurtig adgang til funktioner og menu.

3. NAVIGATIONSKNAPPEN MINUS

Anvendes til at gennemse en menu og til at reducere en funktions indstillinger eller værdier.

4. TILBAGE

Bruges til at vende tilbage til det forrige skærbillede. Giver mulighed for at ændre indstillinger under tilberedningen.

5. DISPLAY**6. OK**

Bruges til at bekræfte en markeret funktion eller indstille en værdi.

7. NAVIGATIONSKNAPPEN PLUS

Anvendes til at gennemse en menu og til at forøge en funktions indstillinger eller værdier.

8. DIREKTE ADGANG TIL VALGMULIGHEDER / FUNKTIONER

Bruges til at opnå hurtig adgang til valgmuligheder og favoritter.

9. START

Til start af en funktion med de specificerede indstillinger eller med basisindstillinger.

TILBEHØR

DREJETALLERKENEN

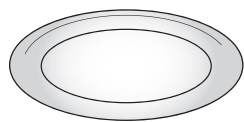

Drejetallerkenen kan bruges med alle tilberedningsmetoder, når den placeres på den tilhørende støtte. Drejetallerkenen skal altid anvendes som base for andre beholdere eller tilbehør.

DREJEKRYDSD

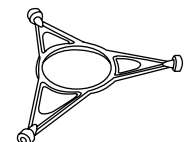

Brug kun drejekrydset til glasdrejetallerkenen. Andet tilbehør må ikke hvile på drejekrydset.

RIST

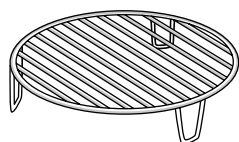

Man får herved mulighed for at anbringe maden tættere på grillen og brune retten perfekt. Anbring risten på drejetallerkenen, og sørg for, at den ikke berører

andre overflader.

CRISP-PANDE

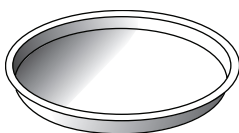

Må kun anvendes med de forudsete funktioner.

Crisp-panden skal altid placeres på midten af glasdrejetallerkenen, og kan forvarmes, når den er tom ved

brug af den dertil beregnede specialfunktion. Anbring maden direkte på Crisp-panden.

HÅNDTAG TIL CRISP-PANDE

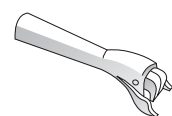

Nyttig til at tage den varme Crisp-pande ud af ovnen.

Antallet og typen af tilbehør kan variere afhængigt af, hvilken model der er købt.

DAMPKØGER

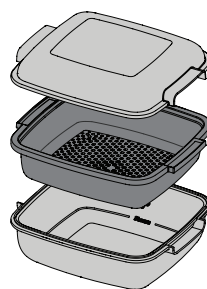

-1 Anbring disse i kurven (2) og hæld vand (100 ml) i bunden af dampkøgeren (3) for at opnå
-2 den rette mængde damp til at dampe retter, så som fisk eller grøntsager.
-3 Placer dem direkte på bunden af dampkøgeren (kurven er ikke nødvendig), og tilføj en hensigtsmæssig vandmængde

fra vandhanen til den mængde, du tilbereder for at koge mad, så som kartofler, pasta, ris eller mysli.

Dæk dampkøgeren til med det medfølgende låg (1), for at få de bedste resultater.

Anbring altid dampkøgeren på glasdrejetallerkenen og brug den kun med de hensigtsmæssige tilberedningsfunktioner, eller med mikrobølgefunktion.

Dampkøgerens bund er desuden udformet til at blive brugt i kombination med specialfunktionen Smart clean (Smart rengøring).

Yderligere, ikke medfølgende, tilbehør kan købes separat hos Kundeservice.

Der er et stort udvalg af tilbehør på markedet. Før indkøb skal du sikre dig, at det er velegnet til brug i mikrobølgeovn og, at det er ildfast til brug i ovnen.

Der må aldrig bruges metalbeholdere til mad- eller drikkevarer under tilberedning i mikrobølgeovn.

Sørg altid for, at mad og tilbehør ikke kommer i kontakt med ovnens indersider.

Inden der tændes for ovnen, skal man altid sikre sig, at drejetallerkenen kan dreje frit. Vær opmærksom på ikke at vælte drejetallerkenen, når du indsætter eller fjerner andet tilbehør.

FUNKTIONER

6TH SENSE

Disse funktioner vælger automatisk den bedste tilberedningsmetode til alle typer af fødevarer.

GENOPVARMNING

Bruges til at genopvarme en færdiglavet ret, som er frosset eller ved rumtemperatur. Ovnen beregner automatisk de indstillinger, der kræves for at opnå de bedst mulige resultater, på så kort tid som muligt. Anbring retten på en ovn- og mikrobølgefast tallerken eller fad.

MAD	VÆGT (g)
TALLERKENRET	250 - 500
FROSSEN LASAGNE	250 - 500
VAND	100 - 500
SUPPE	200 - 800

CRISP

Bruges til hurtig opvarmning og tilberedning af frosne madvarer og til at give dem gylden og sprød top. Brug kun denne funktion med den medfølgende Crisp-pande. Vend maden når dette forespørges.

MAD	VÆGT (g)
PIZZA [FROSSEN]	200 - 800
BURGER PATTIES	200 - 600
STEGTE KARTOFLER [FROSNE]	200 - 500
KYLLINGENUGGETS [FROSNE]	100 - 500
FISKEPINDE [FROSNE]	100 - 500

Krævede tilbehør: Crisp-pande, håndtag til Crisp-pande

TILBEREDNING

Til hurtig tilberedning af ovnretter og opnå optimale resultater. Brug et ildfast fad/beholder, som egner sig til mikrobølgeovne.

MAD	VÆGT (g)
STEGT KYLLING	800 - 1500
KARTOFFELGRATIN	200 - 1000
FYLDTE GRØNTSAGER	200 - 800
REVELSBEN	200 - 800
RØRÆG	100 - 500
POPCORN	90

DAMP







Bruges til dampkogte madvarer, så som grøntsager eller fisk ved brug af den medleverede dampkoger. Fordel madvarerne jævnt i dampkogerens kurv og hæld drikkevand (100 ml) i bunden af dampkogerens. Ovnen beregner automatisk de nødvendige indstillinger til at opnå et perfekt resultat. Under tilberedningens begyndelse, skaber mikrobølgerne damp og bringer det tilsatte vand i bunden af dampkogerens i kog.

MAD	VÆGT (g)
1 DAMPEDE RODFRUGTER	150 - 500
2 DAMPEDE BLØDE GRØNTSAGER	150 - 500
3 DAMPEDE GRØNTSAGER [FROSNE]	150 - 500
4 DAMPEDE FISKEFILETER	150 - 500
5 DAMPET FJERKRÆBRYST	150 - 500

RIS OG PASTA

Til hurtig tilberedning af ris eller pasta. Denne funktion må kun bruges i kombination med dampkogerens.

Indstil den anbefalede tilberedningstid for henholdsvis ris eller pasta.

MAD	PORTIONER	VÆGT (g)
RIS		100
		200
		300
		400
PASTA KOG		70
		140
		210

Krævede tilbehør: Dampkogerbund og låg

MIKROBØLGE

Bruges til hurtig tilberedning og genopvarme mad- eller drikkevarer.

EFFEKT (W)	ANBEFALET TIL
1000	Hurtig genopvarmning af drikkevarer eller madvarer med et højt vandindhold.
800	Tilberedning af grøntsager.
650	Tilberedning af kød og fisk.
500	Tilberedning af kødsovs eller sovs med ost eller æg. Færdiggørelse af kødpostej eller indbagt pasta.
350	Langtidsstegning. Perfekt til at smelte smør eller chokolade.
160	Optøning af frosne madvarer eller blødgøring af smør og ost.
90	Blødgøring af is.

HANDLING	MAD	EFFEKT (W)	VARIGHED (min.)
Genopvarmning	2 kopper	1000	1 - 2
Genopvarmning	Kartoffelmos (1 kg)	1000	9 - 11
Optøning	Hakket kød (500 g)	160	13 - 14
Tilberedning	Sandkage	800	6 - 7
Tilberedning	Vaniljecreme	650	11 - 12
Tilberedning	Farsbrød	800	18 - 20

GRILL

Bruges til at brune, grille og gratinere. Vi anbefaler at vende maden under tilberedningen.

MAD	VARIGHED (min.)
Toast	5 - 6
Rejer	18 - 22

Anbefalet tilbehør: Rist

GRILL + MIKROBØLGER

Bruges til hurtigt at tilberede og gratinere retter ved at kombinere mikrobølge- og grillfunktionerne.

MAD	EFFEKT (W)	VARIGHED (min.)
Kartoffelgratin	650	20 - 22
Stegt kylling	650	40 - 45

Anbefalet tilbehør: Rist

CRISP

Bruges til at brune en ret på perfekt måde, både rettens top og bund. Denne funktion må kun bruges med den specielle Crisp-pande.





MAD	VARIGHED (min.)
Surdejskage	7 - 10
Hamburger	8 - 10 *

* Vend maden, når halvdelen af tilberedningstiden er gået.

Krævede tilbehør: Crisp-pande, håndtag til Crisp-pande

6TH SENSE OPTØNING

Til hurtig optøning af forskellige typer af mad ved blot at angive deres vægt. Maden skal anbringes direkte på glasdrejetallerkenen. Vend maden når dette forespørges.

	MAD	VÆGT (g)
	TIMED OPTØNING	-
	KØD	100 - 2000
	FJERKRÆ	100 - 2500
	FISK	100 - 1500
	OPTØNING AF BRØD	50 - 500

°C/W EFFEKT (°C/W)

Til redigering af funktionernes tidsværdier.



TIMER/MINUTUR

Til redigering af funktionernes tidsværdier.



Hydro selvrensende

Virkningen af den damp, der frigives under denne specielle rengøringscyklus gør det muligt at få og madrester fjernet med lethed. Hæld en kop drikkevand i en beholder, der tåler mikrobølger, og aktiver funktionen.



FAVORIT

Bruges til at få adgang til listen over 10 favoritfunktioner.



INDSTILLINGER

Til justering af ovns indstillinger.

Når funktionen "ECO" (ØKO) er aktiv, reduceres displayets lysstyrke for at spare energi og ovnlyset slukkes efter 1 minut.

Når "DEMO" er "On" er alle betjeningsanordningerne aktive og alle menuerne tilgængelige, men ovnen varmes ikke op.

Denne tilstand inaktiveres ved at tage adgang til "DEMO" fra menuen "INDSTILLINGER" og vælge "Off".

Ved at markere "FABRIKSNUSTIL" slukkes produktet og vender herefter tilbage til tilstanden ved første tænding. Alle indstillinger vil blive slettet.

FØRSTEGANGSBRUG

1. VÆLG SPROG

Du skal indstille sproget og klokkeslættet første gang, du tænder for apparatet: På displayet vises "English".



Tryk på + eller — for at gennemse listen over disponible sprog, og vælg den ønskede.

Tryk på ✓ for at bekræfte dit valg.

Bemærk: Sproget kan ændres på et senere tidspunkt ved at markere "SPROG" i menuen "INDSTILLINGER" hvortil man tager adgang ved at trykke på

2. INDSTILLING AF KLOKESLÆTTET

Når du har valgt sproget, skal du indstille det nuværende klokkeslæt: De to timetal på displayet vil blinke.



Tryk på + eller — for at indstille det nuværende timetal, og tryk på ✓: De to cifre for minutterne blinker på displayet.

Tryk på + eller — for at indstille minutterne, og tryk på ✓ for at bekræfte.

Bemærk: Du skal muligvis indstille klokkeslættet igen efter længerevarende strømafbrydelser. Vælg "UR" i menuen "INDSTILLINGER", hvortil man tager adgang ved at trykke på .

3. RENGØR OVNEN

En ny ovn kan udsende lugte, som er blevet tilovers fra fremstillingen: det er helt normalt. Det anbefales derfor at rengøre den tomme ovn, for at fjerne eventuelle lugte, før du begynder at tilberede maden.

Fjern eventuelt beskyttende pap eller transparent film fra ovnen, og tag alt tilbehøret ud.

Aktivér funktionen "Smart Clean" (Smart rengøring). Følg anvisningerne for at indstille funktionen korrekt.

Bemærk: Det anbefales at udluft rummet, efter du bruger apparatet for første gang.

DAGLIG BRUG

1. VÆLG EN FUNKTION

Tryk på for at tænde for ovnen: Displayet viser den seneste kørte hovedfunktion eller hovedmenuen.

Funktionerne kan vælges ved at trykke på en af hovedfunktionernes ikon, eller ved at gennemse en menu.

Man vælger en funktion fra en menu ved at trykke på + eller — for at vælge den ønskede, og herefter trykke på ✓ for at bekræfte.

Bemærk: Når funktionen er blevet valgt vil displayet foreslå det bedst egnede niveau til hver enkelt funktion.

2. INDSTIL FUNKTIONEN

Man kan ændre funktionens indstillinger efter at have markeret den. Displayet vil vise de indstillinger, som kan ændres, i rækkefølge. Tryk på giver dig mulighed for at ændre den foregående indstilling igen.

EFFEKT



Når værdien blinker på displayet anvendes + eller — til at ændre den, hvorefter man trykker på ✓, for at bekræfte, og fortsætte med at ændre den efterfølgende indstilling (hvis dette er muligt).

VARIGHED

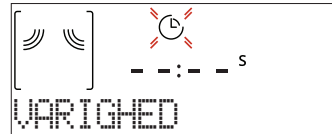

Når ikonet blinker på displayet, anvendes + eller — til at indstille den ønskede varighed af tilberedningen. Tryk herefter på ✓ for at bekræfte.

Bemærk: Man kan justere den indstillede tilberedningsvarighed under tilberedningen, ved at trykke på : Tryk på + eller — for at ændre, og tryk herefter på ✓ for at bekræfte.

Ved brug af funktioner uden mikrobølger er det ikke nødvendigt at indstille tilberedningstiden, hvis du vil administrere tilberedningen manuelt (uden timer): Tryk på ✓ eller for at bekræfte og starte funktionen. Når denne tilstand vælges, kan du ikke programmere en forsinket start.

. 6th SENSE

Disse funktioner vælger automatisk den bedste tilberedningsmetode, effekt og varighed for alle de disponible retter.

Angiv blot fødevarens egenskaber, når dette forespørges, for at opnå et optimalt resultat.

VÆGT / PORTIONER



Følg anvisningerne på displayet, for at indstille funktionen korrekt. Tryk, på anmodning, på + eller – for at indstille den påkrævede værdi, og tryk herefter på ✓ for at bekræfte.

GRADEN AF FÆRDIGTILBEREDNING

I 6th Sense funktioner kan færdighedsgraden justeres.



Tryk, på anmodning, på + eller – for at vælge det ønskede niveau mellem Let/Lav (-1) og Ekstra/Høj (+1). Tryk på ✓ eller ▶ for at bekræfte og starte funktionen.

3. AKTIVÉR FUNKTIONEN

Hvis standardværdierne er som ønsket, eller når du har udført de ønskede indstillinger, kan du når som helst trykke på ▶ for at aktivere funktionen.

Hver gang der trykkes på ▶ igen, forøges tilberedningstiden med yderligere 30 sekunder.

Under forsinkelsen vil ovnen spørge dig, om du vil afbryde denne fase og straks starte funktionen, hvis man trykker på ▶.

Bemærk: Du kan stoppe den aktiverede funktion når som helst ved at trykke på ⏏.

Hvis ovnen er varm og funktionen kræver en specifik maksimal temperatur, vil der blive vist en meddelelse på displayet. Tryk på ⏪ for at vende tilbage til det foregående skærbillede og vælge en anden funktion eller vent, for at fuldføre afkølingen.

JET START

Når ovnen er slukket, trykker man på ▶ for at aktivere tilberedning med mikrobølgefunktionen, indstillet på højeste effekt (1000 W) i 30 sekunder.

4. PAUSE I TILBEREDNING / VEND ELLER RØR I MADEN

PAUSE

Når lågen åbnes vil tilberedningen blive afbrudt midlertidigt ved, at varmeelementerne inaktiveres.

Luk lågen og tryk på ▶, for at genoptage tilberedningen.

Bemærk: Under "6th Sense" funktioner bør lågen kun åbnes på opfordring herom.

TURN OR STIR FOOD (VEND ELLER RØR RUNDT I MADEN)

Visse 6th Sense Køl opskrifter kræver, at man vender eller rører rundt i maden under tilberedningen.



Der høres et lydssignal og på displayet vises handlingen, der skal udføres. Åbn lågen, udfør den handling som display opfordrer til og luk lågen igen. Tryk herefter på ▶ for at fortsætte tilberedningen.

Bemærk: Når der opfordres til at vende eller røre i maden, vil ovnen genoptage tilberedningen efter 2 minutter, også selvom handlingen ikke er udført.

5. ENDT TILBEREDNING

Der lyder et hørbart signal og displayet vil angive, at tilberedningen er fuldført.

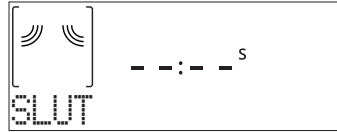

Tryk på ▶ for at fortsætte tilberedningen manuelt ved at forlænge tiden 30 sekunder ad gangen (for mikrobølgefunktioner) eller 5 minutter ad gangen (uden mikrobølger) eller tryk på + for at forlænge tilberedningstiden ved at indstille en ny varighed. I begge tilfælde bibeholdes tilberedningens parametre.

Hvis man trykker på ✓ eller ▶ starter tilberedningen igen.

. FAVORITTER

For at gøre det nemmere at bruge ovnen kan den gemme op til 10 af dine favoritfunktioner.

Når tilberedningen er fuldført vil displayet anmode dig om at gemme funktionen med et tal mellem 1 og 10 på din liste over favoritter.



Hvis du vil gemme en funktion som en favorit og gemme de aktuelle indstillinger til fremtidig brug, skal du trykke på ✓, i modsat fald kan du afvise opfordringen ved at trykke på ⏪. Når du har trykket på ✓, skal du trykke på + eller – for at vælge nummeret på positionen, og tryk herefter på ✓ for at bekræfte.

Bemærk: Hvis hukommelsen er fuld, eller det valgte tal allerede er optaget, vil ovnen spørge dig om at bekræfte, at funktionen skal overskrives.

For at hente de funktioner, du har gemt, på et senere tidspunkt, skal du trykke på ♥: Displayet viser listen over dine favoritfunktioner.

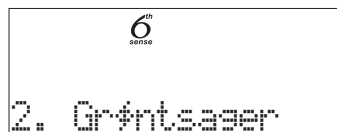

Tryk på + eller – for at vælge funktionen, bekræft ved at trykke på ✓ og tryk herefter på ▶ for at aktivere.

. SMART CLEAN

Tag alt tilbehør ud af mikroovnen (bortset fra glasdrejetallerkenen) før du aktiverer funktionen.

Tryk på 🌀 for at tage adgang til funktionen "Smart Clean".

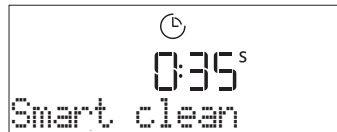

Tryk på ▶ for at aktivere rengøringsfunktionen: Displayet vil opfordre dig til at udføre en række handlinger, inden rengøringen starter. Tryk på ✓ når handlingerne er gjort.

Hæld en kop drikkevand i den medfølgende dampkokers bund eller i en mikrobølgefast beholder når dette forespørges og luk herefter lågen.

Efter den sidste bekræftelse skal du trykke på  for at starte rengøringscyklussen.

Tag beholderen ud, når cyklussen er færdig, fuldfør rengøringen med en blød klud og tør ovnrummet med en fugtig klud af mikrofibres.

. TIMER

Når ovnen er slukket, kan displayet bruges som minutur. Sørg for, at ovnen er slukket for at aktivere funktionen, og tryk så på + eller - : Ikonet  blinker på displayet.



Tryk på + eller - for at indstille den mængde tid, du har brug for, og tryk så på  for at aktivere minuturet.

Der lyder et hørbart signal og displayet vil angive at minuturet er færdig med nedtællingen af det valgte tidsrum.



Når minuturet er aktiveret kan man også markere og aktivere en funktion. Tryk på  for at tænde for ovnen, og vælg herefter den ønskede funktion.

Når funktionen er startet vil minuturet fortsætte nedtællingen, uden at påvirke selve funktionen.

Under denne fase kan man ikke se minuturet (kun ikonet  vil blive vist), men det fortsætter nedtællingen. Vend tilbage til minuturets skærbillede ved at trykke på  når du vil stoppe den igangværende funktion.

. TRYK BRUNE

Tryk og hold  trykket i mindst fem sekunder, for at blokere tastaturet. Gentag proceduren for at låse tastaturet op.



Bemærk: Funktionen kan også aktiveres under tilberedningen. Af sikkerhedsmæssige årsager kan ovnen til enhver tid slås fra ved at trykke på knappen .

RENGØRING

Sørg for, at apparatet er koldt, inden du foretager vedligeholdelse eller rengøring.

Brug aldrig damprensingsudstyr.
Brug ikke metalsvampe, skuremidler eller slibende/ætsende rengøringsmidler, da disse kan beskadige apparatets overflader.

INDVENDIGE OG UDVENDIGE OVERFLADER

- Rengør overfladerne med en fugtig mikrofiberklud. Tilføj et par dråber neutralt rengøringsmiddel, hvis de er meget snavsede. Tør efter med en tør klud.

- Anvend et velegnet flydende rengøringsmiddel til rengøring af ruden i ovndøren.

- Fjern drejetallerkenen og dens støtte jævnligt eller i tilfælde af spild for at fjerne alle madrester.

Aktivér funktionen "Smart clean" for at opnå en optimal rengøring af de indre flader.

- Det er ikke nødvendigt at rengøre grillen, da den intense varme brænder eventuelt snavs væk. Brug denne funktion jævnligt.

TILBEHØR

Alle tilbehør kan vases i opvaskemaskine med undtagelse af Crisp-panden.

Crisp-panden skal rengøres ved brug af vand med et mildt opvaskemiddel. Gnid blidt med en klud for fastbrændt snavs. Lad altid Crisp-panden afkøle, inden den rengøres.

FEJLFINDING

Problem	Mulig årsag	Løsning
Ovnen fungerer ikke.	Ingen strøm. Afbrydelse fra lysnettet.	Kontrollér, om der er strømafbrydelse, og om stikket sidder i stikkontakten. Sluk og tænd igen for ovnen, for at kontrollere, om fejlen er afhjulpet.
Ovnen udsender støj, selv når den er slukket.	Aktiv køleventilator.	Åbn lågen eller vent til afkølingsprocessen er færdig.
Displayet viser bogstavet "F", efterfulgt af et nummer.	Softwarefejl.	Kontakt din nærmeste kundeserviceafdeling og angiv nummeret, der står efter bogstavet "F".

Retningslinjer, standarddokumentation og supplerende produktinformation kan findes ved at:

- Bruge QR-koden på dit produkt
- Besøg vores website docs.whirlpool.eu
- Eller som alternativ **kontakte vores serviceafdeling** (Telefonnummeret findes i garantihæftet). Når du kontakter vores serviceafdeling, bedes du angive koderne på dit produkts identifikationskilt.

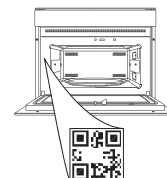



KIITOS SIITÄ, ETTÄ OSTIT WHIRLPOOL-TUOTTEEN
Täyden tuen saamiseksi on tuote rekisteröitävä osoitteessa www.whirlpool.eu/register



Lue turvallisuusohjeet huolellisesti ennen laitteen käyttöä.

**SKANNAA LAITTEESSASI
OLEVA QR-KOODI SAADAKSESI
LISÄTIETOJA.**

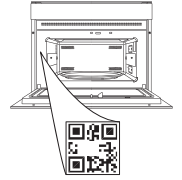

TUOTEKUVAUS

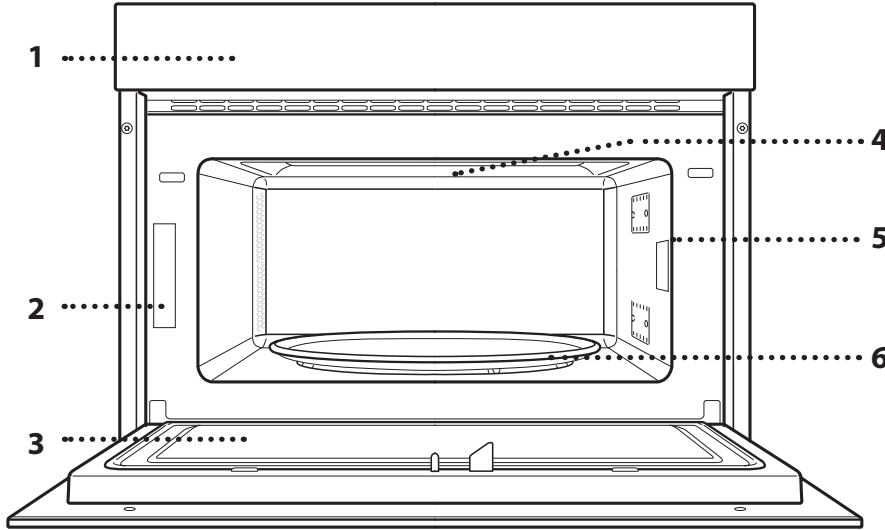

1. Ohjauspaneeli
2. Arvokilpi (älä poista)
3. Luukku
4. Ylempi lämpövastus/grilli
5. Valo
6. Pyörivä lautanen

KÄYTTÖPANEELIN KUVAUS

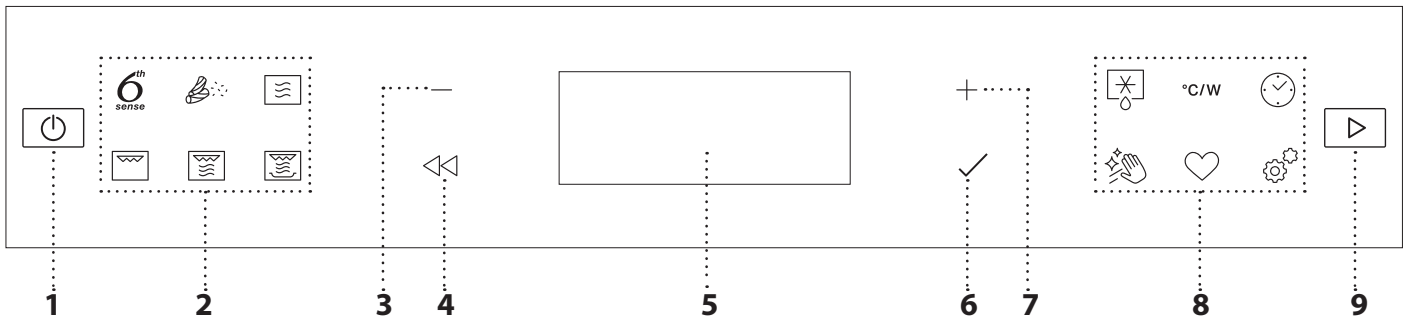

1. PÄÄLLÄ/POIS PÄÄLTÄ

Kytkee uunin päälle ja pois päältä sekä keskeyttää aktiivisen toiminnon.

2. 6TH SENSE VALIKKO / SUORA PÄÄSY TOIMINTOIHIN

Nopea pääsy toimintoihin ja valikkoon.

3. SELAUSPAINIKE, MIINUSPAINIKE

Käytetään valikon selaamiseen ja toimintojen arvojen tai asetusten laskemiseen.

4. TAKAISIN

Palaa edelliseen näkymään. Mahdollistaa asetusten muuttamisen kypsytämisen aikana.

5. NÄYTTÖ

Vahvistaa valitun asetuksen tai asetetun arvon.

7. SELAUSPAINIKE, PLUSPAINIKE

Käytetään valikon selaamiseen ja toimintojen arvojen tai asetusten nostamiseen.

8. VALINNAT / SUORA PÄÄSY TOIMINTOIHIN

Nopea pääsy toimintoihin, asetuksiin ja suosikkeihin.

9. KÄYNNISTYS

Käynnistää toiminnon ilmoitettuja tai perusasetuksia käyttäen.

VARUSTEET

PYÖRIVÄ LAUTANEN

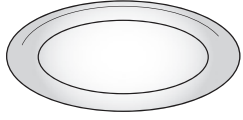

Tukeensa asetettua pyörivää lautasta voidaan käyttää kaikkien kypsennysmenetelmien kanssa. Pyörivää lautasta on käytettävä aina aluslautasena muille astioille ja lisävarusteille.

PYÖRIVÄN LAUTASEN TUKI

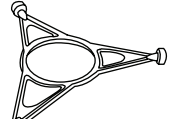

Käytä tukea ainoastaan lasilautaselle. Älä aseta tuen päälle muita varusteita.

RITILÄ

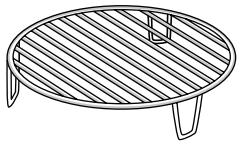

Tämän ansiosta voit asettaa ruoan lähemmäksi grilliä, jolloin se ruskistuu paremmin. Aseta ritilä pyörivälle lautaselle ja varmista, ettei se joudu kosketuksiin muiden pintojen kanssa.

CRISP-ALUSTA

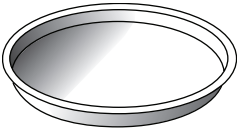

Saa käyttää ainoastaan sille tarkoitettujen toimintojen kanssa. Crisp-alusta on laitettava aina pyörivän lautaseen keskelle ja se voidaan esilämmittää tyhjänä käyttämällä tähän tarkoitukseen tarkoitettua erikoistoimintoa. Aseta ruoka suoraan Crisp-alustalle.

CRISP-ALUSTAN KAHVA

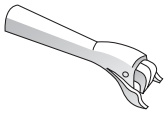

Sen avulla Crisp-alusta voidaan poistaa uunista kätevästi.

Varusteiden määrä ja tyyppi saattaa vaihdella ostetusta mallista riippuen.

HÖYRYASTIA

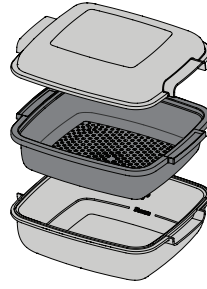

- Jos haluat höyrystää ruokia
-1 kuten kala tai kasvikset, aseta ne koriin (2) ja kaada juomavettä (100 ml)
 -2 höyryastian (3) pohjalle, jotta aikaansaadaan oikea määrä höyryä.
 -3

Sen sijaan jos haluat keittää sellaisia ruokia kuten perunoita, pastaa, riisiä tai viljaruokia,

asetta ne suoraan höyryastian pohjalle (koria ei tarvita) ja lisää tarvittava määrä juomavettä keitettävän ruuan määrän mukaan.

Saat parhaan tuloksen, jos peität höyryastian toimitetulla kannella (1).

Aseta höyryastia aina lasialustalle ja käytä sitä vain tilanteeseen sopivien kypsennystoimintojen tai mikroaaltotoiminnon kanssa.

Höyryastian pohja on suunniteltu siten, että sitä voidaan käyttää myös yhdessä erityisen Smart clean-toiminnon kanssa.

Muita lisävarusteita voidaan hankkia erikseen huoltopalvelusta.

Saatavilla on monenlaisia varusteita. Ennen ostoa varmista, että ne sopivat mikroaaltouunissa käytettäväksi ja kestävät uunin lämpötiloja.

Älä koskaan käytä metallisia astioita ruualle tai juomalle mikroaaltouunissa kypsennyksen aikana.

Varmista aina, ettei ruoka ja varusteet joudu kosketuksiin uunin sisäseinien kanssa.

Tarkista aina ennen uunin käyttöä, että alusta voi pyöriä vapaasti. Ole tarkkana, ettet poista pyörivää lautasta paikaltaan muita varusteita laitettaessa tai poistettaessa.

TOIMINNOT

6th SENSE

Nämä toiminnot valitsevat automaattisesti kaikentyypisille elintarvikkeille parhaiten sopivan kypsennystavan.

KUUMENNUS

Joko pakastetun tai huoneenlämpöisen valmisruoan lämmittämiseen. Uuni laskee automaattisesti tarvittavat asetukset, joilla saavutetaan parhaat tulokset lyhimmissä ajassa. Aseta ruoka mikroaaltoja ja kuumuutta kestäväälle lautaselle tai astiaan.

RUOKA	PAINO (g)
ATERIALAUTANEN	250 - 500
PAKASTELASAGNE	250 - 500
VESI	100 - 500
KEITTO	200 - 800

CRISP

Lämmittää nopeasti ja kypsentää pakasteruuat ja antaa niille kullankeltaisen, rapean pinnan. Käytä tätä toimintoa ainoastaan toimitetun Crisp-alustan kanssa. Käännä ruokaa kehotettaessa.

RUOKA	PAINO (g)
PIZZA [PAKASTE]	200 - 800
HAMPURILASPIHVIT	200 - 600
RANSKALAISET PERUNAT [PAKASTE]	200 - 500
KANANUGETIT [PAKASTE]	100 - 500
KALAPUIKOT [PAKASTE]	100 - 500

Tarvittavat varusteet: Crisp-alusta ja Crisp-alustan kahva

KYPSENNÄ

Kypsentää ruoat nopeasti siten, että saavutetaan parhaat mahdolliset tulokset. Käytä kuumuutta kestäväää astiaa, joka soveltuu käytettäväksi mikroaaltojen kanssa.

RUOKA	PAINO (g)
GRILL. BROILERI	800 - 1500
PERUNAGRATIINI	200 - 1000
TÄYTETYT VIHANNEKSET	200 - 800
PORSAAN GRILLIKYLKI	200 - 800
MUNAKOKKELI	100 - 500
POPCORN	90

HÖYRYTYS







Höyrystä toimitetulla höyryastialla ruokia kuten kasvikset tai kala. Aseta ruoka tasaisesti höyrytyskoriin ja kaada höyrytysastian pohjalle juomavettä (100 ml). Uuni laskee automaattisesti tarvittavat asetukset, joilla saavutetaan parhaat tulokset. Kypsennyksen alkuvaiheessa mikroaallot synnyttävät höyryä, jolloin höyrytysastian pohjalla oleva vesi alkaa kiehua.

RUOKA		PAINO (g)
1	HÖYRYTETYT KASVIKSET JA JUUREKSET	150 - 500
2	HÖYRYTETYT PEHMEÄT VIHANNEKSET	150 - 500
3	HÖYRYTETYT VIHANNEKSET [PAKASTE]	150 - 500
4	HÖYRYTETYT KALAFILEET	150 - 500
5	HÖYRYTETTY KANANRINTA	150 - 500

RIISI & PASTA

Riisin tai pastan nopeaan keittämiseen. Tätä toimintoa saa käyttää ainoastaan yhdessä höyrytysastian kanssa.

Aseta riisille tai pastalle suositeltu kypsennysaika.

RUOKA	ANNOKSET	PAINO (g)
RIISI		100
		200
		300
		400
PASTAN KEITTÄMINEN		70
		140
		210

Tarvittavat varusteet: Höyrytysastian alaosa ja kansi



MIKROAALTO

Ruokien ja juomien nopeaan kypsennykseen ja lämmitykseen.

TEHO (W)	SUOSITUKSET
1000	Juomien tai erittäin vesipitoisten ruokien nopea lämmittäminen uudelleen.
800	Vihannesten kypsennys.
650	Lihan ja kalan kypsennys.
500	Lihaa, juustoa tai munaa sisältävien kastikkeiden kypsennys. Lihapiirakoiden tai uunipastan viimeistely.
350	Hidas, varovainen kypsennys. Sopii hyvin voin tai suklaan sulatukseen.
160	Pakasteiden sulatus tai voin ja juuston pehmenys.
90	Jäätelön pehmenys.

TOIMENPIDE	RUOKA	TEHO (W)	KESTO (min.)
Kuumennus	2 kuppia	1000	1 - 2
Kuumennus	Perunasose (1 kg)	1000	9 - 11
Sulatus	Jauheliha (500 g)	160	13 - 14
Kypsennä	Sokerikakku	800	6 - 7
Kypsennä	Vanukas	650	11 - 12
Kypsennä	Lihamureke	800	18 - 20



GRILLI

Ruskistukseen, grillaukseen ja gratinointiin. Suosittelemme kääntämään ruokaa kypsennyksen aikana.

RUOKA	KESTO (min.)
Paahtoleipä	5 - 6
Katkaravut	18 - 22

Suosittelvat varusteet: Ritilä



GRILLI + MIKRO

Kypsennä ja gratinoi ruuat nopeasti yhdistämällä mikroaalto- ja grillitoiminnot.

RUOKA	TEHO (W)	KESTO (min.)
Perunagradiini	650	20 - 22
Paahdettu kana	650	40 - 45

Suosittelvat varusteet: Ritilä



CRISP

Ruskistaa ruuat täydellisesti ylä- ja alapuolelta. Tätä toimintoa saa käyttää ainoastaan erityisen Crisp-alustan kanssa.

RUOKA	KESTO (min.)
Kohotettu kakku	7 - 10
Hampurilainen	8 - 10 *

* Käännä ruokaa kypsennyksen puolivälissä.

Tarvittavat varusteet: Crisp-alusta ja Crisp-alustan kahva



6TH SENSE SULATUS

Monien erityyppisten ruokien pikaiseen sulattamiseen yksinkertaisesti ilmoittamalla niiden paino. Ruoka on laitettava suoraan pyörivälle lasialustalle. Käännä ruokaa kehotettaessa.

	RUOKA	PAINO (g)
	AJASTETTU HUURTEENPOISTO	-
	LIHA	100 - 2000
	SIIPIKARJA	100 - 2500
	KALA	100 - 1500
	CRISP LEIPÄ SULATETTU	50 - 500

°C/W TEHO (°C/W)

Toimintojen aika-arvojen muuttamista varten.



AJASTIN / MUNAKELLO

Toimintojen aika-arvojen muuttamista varten.



Hydro Self Clean

Tämän puhdistusjakson aikana vapautuva höyry mahdollistaa lian ja ruokajäämien poistoa helposti. Kaada kupillinen juomavettä mikroaaltouuniin kestävään astiaan ja aktivoi toiminto.



SUOSIKKI

Hakee 10 suosikkitoiminnon luettelon.



ASETUKSET

Säätää uunin asetukset.

Kun ECO-tila on aktiivinen, näytön kirkkautta vähennetään energian säästämiseksi ja lamppu sammuu 1 minuutin kuluttua.

Kun "DEMO"-tila on päällä, kaikki komennot ovat käytettävissä ja valikot avattavissa, mutta uuni ei kuumene. Tämä tila laitetaan pois päältä menemällä "DEMO"-tilaan "ASETUKSET"-valikosta ja valitsemalla "Pois päältä".

Valitsemalla "TEH.ASE. PALAU." tuote sammuu ja palaa sitten ensimmäisen käynnistyskerran tilanteeseen. Kaikki asetukset pyyhkiytyvät pois.

ENSIMMÄINEN KÄYTTÖKERTA

1. KIELEN VALINTA

Kun laite kytketään päälle ensimmäisen kerran, on asetettava kieli ja kellonaika: Näyttöön tulee "Suomi".



Selaa kielivalintoja painamalla + - tai - -painiketta ja valitse haluamasi.

Vahvista valintasi painamalla ✓ .

Huomaa: Kieltä voidaan myöhemmin muuttaa valitsemalla KIELI-valikkokohta ASETUKSET-valikosta painamalla ⚙️ .

2. ASETA AIKA

Kielen valinnan jälkeen on asetettava tämänhetkinen aika: Näytössä vilkkuu kaksi tunteja tarkoittavaa numeroa.



Aseta oikea aika painamalla + - tai - -painiketta ja paina sitten ✓ : Näytössä vilkkuvat kaksi minuutteja tarkoittavaa numeroa.

Aseta minuutit painamalla + tai - ja vahvista painamalla ✓ .

Huomaa: Sinun on ehkä asetettava aika uudelleen pitkän sähkökatkon jälkeen. Valitse "KELLO"-valikkokohta "ASETUKSET"-valikosta painamalla ⚙️ .

3. PUHDISTA UUNI

Uusi uuni saattaa tuoksua voimakkaalle, mutta: tämä on täysin normaalia. Tämän vuoksi ennen ruoan valmistamiseen ryhtymistä suosittelemme puhdistamaan uunin tyhjänä, jotta siitä poistetaan mahdolliset hajut.

Poista uunista suojapahvit tai läpinäkyvät kalvot sekä sisällä olevat varusteet.

Aktivoi "Smart Clean" -toiminto. Aseta toiminto oikein ohjeita noudattamalla.

Huomaa: Laitteen ensimmäisen käytön jälkeen on suositeltavaa tuulettaa huone.

PÄIVITTÄINEN KÄYTTÖ

1. VALITSE TOIMINTO

Käynnistä uuni painamalla ⏻ : näyttöön tulee viimeinen käytössä ollut päätoiminto tai päävalikko.

Toiminnot voidaan valita painamalla kuvaketta, silloin kuin kyseessä on jokin päätoiminnoista, tai selaamalla valikon läpi.

Haluttu toiminto valitaan valikosta painamalla + tai - , minkä jälkeen se vahvistetaan painamalla ✓ .

Huomaa: Kun toiminto on valittu, näytöltä näkyy sopivin taso kutakin toimintoa varten.

2. TEE TOIMINNON ASETUKSET

Kun olet valinnut haluamasi toiminnon, voit muuttaa sen asetuksia. Näytöllä näkyvät järjestyksessä asetukset, joita voit muuttaa. Jos haluat muuttaa edellistä asetusta uudelleen, paina ⏪ .

TEHO



Kun arvo vilkkuu näytöllä, voit muuttaa sitä painamalla + tai - , minkä jälkeen vahvista se painamalla ✓ ; jatka sitten seuraavien asetusten muuttamista (jos mahdollista).

KESTO

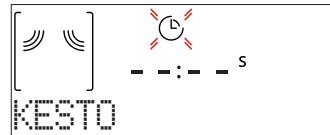

Kun näytöllä vilkkuu kuvake ⌚ , aseta haluamasi kypsennysaika painamalla + - tai - -painiketta ja vahvista sitten painamalla painiketta ✓ .

Huomaa: Voit säätää kypsennyksen aikana asetettua kypsennysaikaa painamalla ⌚ : korjaa sitä painamalla + tai - ja vahvista sitten painamalla ✓ .

Muissa kuin mikroaaltotoiminnoissa kypsennysaikaa ei ole pakollista asettaa, jos haluat seurata kypsennystä manuaalisesti (ilman ajastinta): Vahvista ja käynnistä toiminto painamalla ✓ tai ▶ .

Jos valitset tämän toimintatilan, et voi ohjelmoida viivästettyä käynnistystä.

. 6th SENSE

Nämä toiminnot valitsevat automaattisesti parhaan kypsennystavan, tehon ja keston kaikille tarjolla oleville ruokalajeille.

Näin halutessasi voit yksinkertaisesti ilmoittaa ruoan ominaisuudet ja saat aina parhaan tuloksen.

PAINO / ANNOKSET

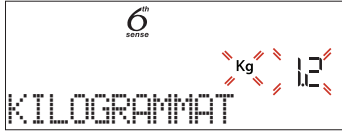

Toiminto asetetaan oikein seuraamalla näytön ohjeita. Kehotettaessa aseta tarvittava arvo painamalla + tai - ja vahvasta sitten painamalla ✓.

KYPSYYS

6th Sense -toiminnoissa on mahdollista säätää kypsyytasoa.

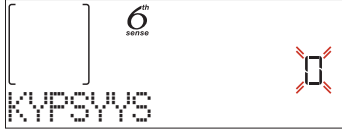

Kehotettaessa valitse tasoksi Kevyt/Matala (-1) tai Ekstra/Korkea (+1) painamalla + tai -. Vahvasta ja käynnistä toiminto painamalla ✓ tai ▶.

3. AKTIVOI TOIMINTO

Jos oletusarvot ovat oikein tai kun olet tehnyt haluamasi asetukset, voit aktivoida toiminnon milloin tahansa painamalla ▶.

Aina kun painiketta ▶ painetaan uudelleen, kypsennysaikaa lisätään 30 sekuntia.

Jos painat viivevaiheen aikana painiketta ▶, uuni kysyy, haluatko hypätä tämän vaiheen yli ja käynnistää toiminnon välittömästi.

Huomaa: Voit pysäyttää aktivoidun toiminnon milloin tahansa painamalla ⊞.

Jos uuni on kuuma ja toimintoon tarvitaan jotain erityistä maksimilämpötilaa, näyttöön tulee tästä ilmoittava viesti. Edelliseen näkymään palataan painamalla ⏪; tällöin voidaan joko valita jokin toinen toiminto tai odottaa uunin jäähtymistä.

JET START

Kun uuni on sammutettu, painamalla ▶ aktivoit kypsennyksen mikroaaltouunitoiminnolla täydellä teholla (1000 W) 30 sekunniksi.

4. KYPSENNYKSEN KESKEYTTÄMINEN / RUOAN KÄÄNTÄMINEN TAI SEKOITTAMINEN

TAUKO

Kun avaat luukun, kypsennys keskeytyy väliaikaisesti, sillä kuumennusvastukset kytkeytyvät pois päältä.

Kypsennystä jatketaan sulkemalla luukku ja painamalla ▶.

Huomaa: Kun käytät "6th Sense" -toimintoja, avaa luukku vain silloin, kun uuni kehottaa tekemään niin.

TURN OR STIR FOOD (KÄÄNNÄ TAI SEKOITA RUOKAA)

Eräissä 6th Sense-kypsennysresepteissä on ruokaa käännettävä tai sekoitettava kypsennyksen aikana.



Tällöin kuuluu äänimerkki ja näytöllä näkyy suoritettava toimenpide.

Avaa luukku, suorita näytön ilmoittama toimenpide ja sulje luukku; jatka sitten kypsennystä painamalla ▶.

Huomaa: Silloin kun tarvitaan kääntämistä ja sekoittamista, mutta näitä toimenpiteitä ei suoriteta, uuni jatkaa kypsennystä 2 minuutin jälkeen.

5. KYPSENNYKSEN PÄÄTTYMINEN

Laite toistaa äänimerkin ja näytöllä näkyy, että kypsennys on suoritettu.

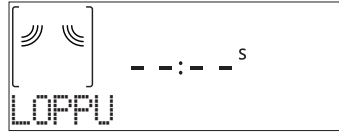

Jos haluat jatkaa kypsennystä manuaalisesti lisäten aikaa 30 sekuntia kerrallaan (mikroaaltotoiminnoissa) tai 5 minuuttia kerrallaan (ilman mikroaaltoja), paina ▶ tai paina +, jos haluat pidentää kypsennysaikaa asettamalla uuden kestoajan. Kummassakin tapauksessa kypsennysparametrit säilyvät.

Kypsennys käynnistyy uudelleen painamalla ✓ tai ▶.

. SUOSIKKI

Jotta uunin käyttö olisi helpompaa, se voi tallentaa jopa 10 suosikkitoimintoa.

Kun kypsennys on viety loppuun, näyttö kehottaa tallentamaan toiminnon numeroon välillä 1–10 suosikkiluettelossasi.

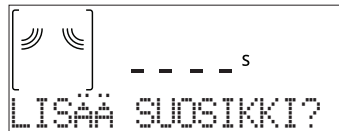

Jos haluat tallentaa toiminnon suosikiksi ja säilyttää nykyiset asetukset tulevaa käyttöä varten, paina ✓, muussa tapauksessa jätä viesti huomioimatta painamalla ⏪.

Painettuasi ✓, valitse numeron sijoitus painamalla + tai - ja vahvasta sitten painamalla ✓.

Huomaa: Jos muisti on täynnä, tai valittu numero on jo käytetty, uuni pyytää vahvistusta edeltävän toiminnon ylikirjoittamiseen.

Tallennettuja toimintoja haetaan myöhemmin painamalla ♥: Näyttöön ilmestyy suosikkitoimintojen luettelo.

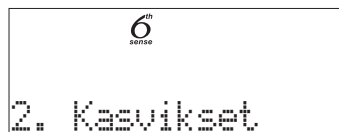

Valitse toiminto painamalla + tai -, vahvasta painamalla ✓ ja aktivoi sitten painamalla ▶.

. SMART CLEAN

Poista kaikki varusteet (pyörivää lasialustaa lukuun ottamatta) mikroaaltouunista ennen kuin käynnistät toiminnon.

Siirry Smart Clean -toimintoon painamalla 🌀.

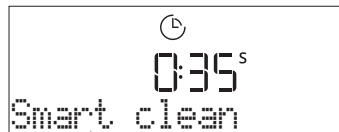

Aktivoi puhdistustoiminto painamalla ▶: näytöllä näkyvät järjestyksessä eri toimenpiteet, jotka on suoritettava ennen puhdistuksen aloittamista.

Kun kaikki on valmista, voit painaa milloin tahansa painiketta ✓.

Kehotettaessa kaada kupillinen juomavettä toimitetun höyrytysastian alaosaan tai mikroaallot kestäväan astiaan ja sulje sitten luukku.

Paina viimeisen vahvistuksen jälkeen ▶, jolloin puhdistusjakso alkaa.

Jakson loputtua ota astia pois, pyyhi lika pois pehmeällä liinalla ja kuivaa sitten uunin sisäosa kostealla mikrokuituliinalla.

. AJASTIN

Kun uuni kytketään pois päältä, näyttöä voidaan käyttää ajastimena. Ennen toiminnon aktivoimista on varmistettava, että uuni on sammutettu, minkä jälkeen painetaan + tai - : Näytöllä vilkkuu kuvake ⌚.

Aseta tarvittavan ajan pituus painamalla + - tai - -painikkeita ja aktivoi sitten ajastin painamalla ✓.

Kun ajastin on lopettanut asetetun ajan käänteisen laskennan, kuuluu äänimerkki ja näytöllä näkyy tätä koskeva ilmoitus.



Kun ajastin on aktivoitu, voit myös valita ja aktivoida jonkin toiminnon. Käynnistä uuni painamalla ⏻ ja valitse sitten haluamasi toiminto.

Kun toiminto on käynnistynyt, ajastin jatkaa lähtölaskentaa itsenäisesti, puuttumatta itse toimintoon.

Tämän vaiheen aikana ei ole mahdollista nähdä ajastinta (näkyvä vain kuvake ⌚), joka jatkaa jäljelle jäävän ajan laskemista taustalla. Ajastimen näyttö palautetaan pysäyttämällä parhaillaan aktiivisena oleva toiminto painamalla ⏻.

. LUKKO

Painikkeet lukitaan painamalla « ja pitämällä sitä painettuna vähintään viiden sekunnin ajan. Näppäimistölukko avataan suorittamalla toimenpide uudelleen.



Huomaa: Toiminto voidaan aktivoida myös kypsennyksen aikana. Turvallisuussyistä uuni voidaan kytkeä pois päältä milloin tahansa painamalla ⏻.

PUHDISTUS

Varmista, että laite on jäähtynyt, ennen kuin aloitat huolto- tai puhdistustoimenpiteet.

Älä koskaan käytä höyrypesuria.

Älä käytä teräsvillaa, hankaavia kaapimia tai hankaavia/syövyttäviä puhdistusaineita, koska ne voivat vahingoittaa laitteen pintaa.

SISÄ- JA ULKOPINNAT

- Puhdista pinnat kostealla mikrokuituliinalla. Jos pinta on kovin likainen, voit käyttää vettä, johon on lisätty muutama pisara pesuainetta, jonka pH-arvo on neutraali. Kuivaa pinnat lopuksi kuivalla liinalla.
- Puhdista luukun lasi nestemäisellä erikoispesuaineella.
- Säännöllisin väliajoin tai jos ruokaa roiskuu, poista pyörivä lautanen ja sen tuki, jotta voit puhdistaa uunin pohjalta kaikki ruoan jäämät.
- Aktivoi "Smart clean" -toiminto sisäpintojen tehokasta puhdistamista varten.
- Grilliä ei tarvitse puhdistaa, sillä voimakas kuumuus polttaa kaiken lian. Käytä tätä toimintoa säännöllisin väliajoin.

VARUSTEET

Kaikki muut varusteet voidaan pestä astianpesukoneessa paitsi Crisp-alusta. Crisp-alusta on puhdistettava vedellä ja miedolla pesuaineella. Hankaa pinttynyt lika pois pehmeällä liinalla. Anna Crisp-alustan jäähtyä ennen puhdistusta.

VIANMÄÄRITYS

Ongelma	Mahdollinen syy	Ratkaisu
Uuni ei toimi.	Virtakatko. Laite on irrotettu verkkovirrasta.	Tarkista verkkovirta ja että uuni on liitetty sähkönsyöttöön. Sammuta uuni ja käynnistä se uudelleen, jotta näet, poistuuko vika.
Uuni on meluisa myös pois päältä kytkettynä.	Jäähdytystuuletin aktiivinen.	Avaa luukku tai odota, että jäähdytys on päättynyt.
Näytölle ilmestyy "F"-kirjain ja numero.	Ohjelmistovika.	Ota yhteyttä lähimpään asiakaspalvelukeskukseen ja ilmoita F-kirjaimen perässä oleva numero.

Normatiiviset asiakirjat, vakiodokumentaatio sekä tuotetta koskevat lisätiedot ovat saatavissa osoitteesta:

- Käyttämällä tuotteesi QR-koodia
- Verkkosivustolta docs.whirlpool.eu
- Voit vaihtoehtoisesti ottaa yhteyttä **asiakaspalveluun** (katso numero takuukirjasesta). Kun otat yhteyttä asiakaspalveluun, ilmoita tuotteen arvokilven koodit.

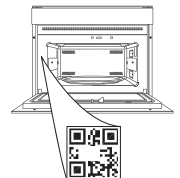

**KÖSZÖNJÜK, HOGY A WHIRLPOOL TERMÉKÉT
VÁLASZTOTTA**

Teljes körű szolgáltatásaink eléréséhez,
kérjük, regisztrálja termékét honlapunkon:
www.whirlpool.eu/register.

**A TOVÁBBI INFORMÁCIÓK
ELÉRÉSÉHEZ OLVASSA BE A
KÉSZÜLÉKÉN TALÁLHATÓ QR-
KÓDOT**

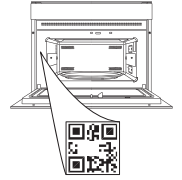

A készülék használata előtt olvassa el figyelmesen a
Biztonsági útmutatót.

TERMÉKLEÍRÁS

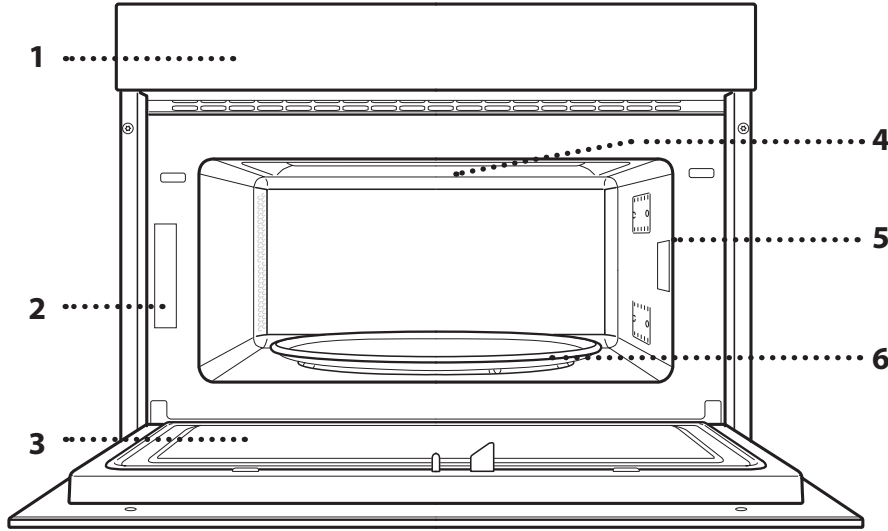

1. Kezelőpanel
2. Azonosító tábla
(ne távolítsa el)
3. Ajtó
4. Felső fűtőelem/grill
5. Világítás
6. Forgótányér

A KEZELŐPANEL BEMUTATÁSA

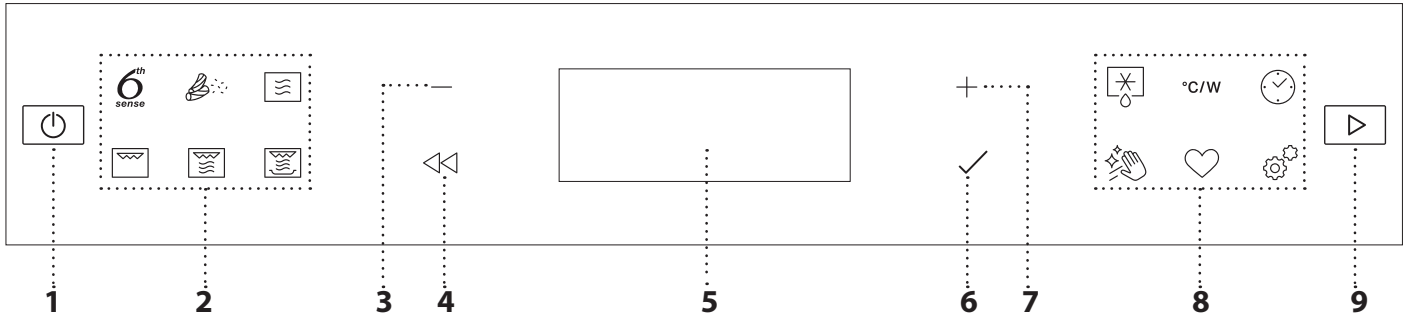

1. BE/KI

A sütő be- és kikapcsolása vagy
funkciók leállítása.

2. 6TH SENSE MENÜ / FUNKCIÓK KÖZVETLEN ELÉRÉSE

A funkciók és a menü gyors elérése.

3. MÍNUSZ NAVIGÁCIÓS GOMB

Léptetés a menüben, valamint a
funkciókhoz tartozó beállítások
vagy értékek csökkentése.

4. VISSZA

Visszatérés az előző menübe.
A beállítások módosítása sütés
közben.

5. KIJELZŐ

6. OK

A kiválasztott funkció vagy érték
jóváhagyása.

7. PLUSZ NAVIGÁCIÓS GOMB

Léptetés a menüben, valamint a
funkciókhoz tartozó beállítások
vagy értékek növelése.

8. OPCÍÓK/FUNKCIÓK KÖZVETLEN ELÉRÉSE

A funkciók, a beállítások és a
kedvencek gyors elérése.

9. INDÍTÁS

Funkció indítására szolgál a
megadott vagy a gyári
beállításokkal.

TARTOZÉKOK

FORGÓTÁNYÉR

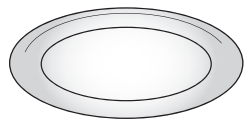

A tányértartóra helyezett üveg forgótányér mindegyik sütési módszerhez használható.

Az edényeket és tartozékokat minden esetben a forgótányérra kell helyezni.

FORGÓTÁNYÉRTARTÓ

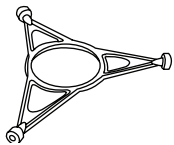

Ezt a tányértartót kizárólag a forgótányérhoz használja.

Ne tegyen rá más tartozékokat.

SÜTŐRÁCS

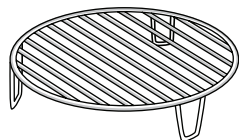

Ennek segítségével közelebb teheti az ételt a grillhez, így az étel tökéletesen megpirul.

Helyezze a sütőrácst a forgótányérra, és ügyeljen rá, hogy

ne érjen hozzá a sütőtér más felületeihez.

CRISP TÁLCA

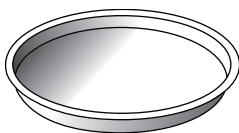

Csak azokra a célokra használja, amelyekre tervezték.

A Crisp tálcát mindig az üveg forgótányér közepére kell helyezni, és üres állapotban előmelegíthető

a kifejezetten erre a célra való funkcióval. Az ételt közvetlenül a Crisp tálcára helyezze.

A CRISP TÁLCA FOGANTYÚJA

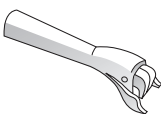

A forró Crisp tálcát ezzel lehet kivenni a sütőből.

A tartozékok száma és típusa a megvásárolt modelltől függ.

A kereskedelmi forgalomban különböző tartozékok kaphatók. Vásárlás előtt győződjön meg róla, hogy a tartozék hőálló és mikrohullámú sütőben is használható.

Mikrohullámú sütéshez nem lehet fémedényeket használni.

PÁROLÓ

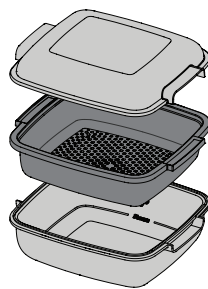

.....1 Az olyan ételek, mint a hal vagy zöldségek párolásához, tegye azokat a kosárba (2), és öntsön ivóvizet (100 ml) a pároló (3) aljába, hogy megfelelő mennyiségű gőz képződjön.

.....2 Burgonya, tészta, rizs, gabonafélék és hasonló élelmiszerek főzéséhez tegye az ételt közvetlenül a pároló

aljára (a kosárra nincs szükség), és adjon hozzá az étel mennyiségének megfelelő mennyiségű ivóvizet.

A legjobb eredmény érdekében tegye rá a párolóra a mellékelt fedelet (1).

A párolót mindig az üveg forgótányérra tegye, és csak a megfelelő sütési funkciókkal vagy a mikrohullámú funkcióval használja.

A pároló alját úgy tervezték, hogy alkalmas legyen a speciális Smart clean funkcióhoz.

Azok a tartozékok, amelyek nem részei a csomagnak, külön vásárolhatók meg a vevőszolgálaton.

Mindig ügyeljen rá, hogy az ételek és tartozékok ne érjenek hozzá a sütő belső falához.

A sütő beindítása előtt mindig győződjön meg arról, hogy a forgótányér szabadon tud-e forogni. Vigyázzon, nehogy elmozduljon a forgótányér a tartón, amikor egyéb tartozékokat betesz vagy kivesz a sütőből.

FUNKCIÓK



6TH SENSE

Ezek a funkciók automatikusan kiválasztják az egyes ételtípusokhoz megfelelő főzési módot.



MELEGÍTÉS

Fagyasztott vagy szobahőmérsékletű készételek újramelegítéséhez. A sütő automatikusan kiszámolja a legrövidebb idő alatt elérhető legjobb eredményhez szükséges értékeket. Helyezze az ételt egy hőálló, a mikrohullámú sütőben használható tányérra vagy tálba.

ÉTEL	SÚLY (g)
MENÜTÁLCÁS ÉTEL	250-500
FAGYASZTOTT LASAGNE	250-500
VÍZ	100-500
LEVES	200-800



CRISP

Fagyasztott ételek újramelegítéséhez vagy sütéséhez. Az étel teteje aranybarna és ropogós lesz. Kizárólag a sütőhöz mellékelt Crisp tálcát használja ennél a funkciónál. Fordítsa meg az ételt, amikor erre a sütő utasítást ad.

ÉTEL	SÚLY (g)
PIZZA [FAGYASZTOTT]	200-800
BURGER HÚSPOGÁCSA	200-600
SÜLT BURGONYA – FAGYASZTOTT	200-500
CSIRKEFALATOK [FAGYASZTOTT]	100-500
HALRUDAK [FAGYASZTOTT]	100-500

Szükséges tartozékok: Crisp tálca, a Crisp tálca fogantyúja



SÜTÉS

Ételek gyors és optimális sütéséhez. Használjon hőálló és mikrohullámú sütőben használható edényt.

ÉTEL	SÚLY (g)
SÜLT CSIRKE	800 - 1500
CSŐBENSÜLT BURGONYA	200-1000
TÖLTÖTT ZÖLDSÉGEK	200-800
SERTÉSOLDALAS	200-800
RÁNTOTTA	100-500
PATTOGATOTT KUKORICA	90



PÁROLÁS

Zöldségek vagy hal párolásához használja a mellékelt párolót. Oszlassa el egyenletesen az élelmiszert a pároló kosarában, és öntsön ivóvizet (100 ml-t) a pároló aljába. A sütő automatikusan kiszámolja a tökéletes eredményhez szükséges értékeket. A sütés kezdeti fázisában a mikrohullámok hatására gőz képződik, mivel a pároló aljába öntött víz felforr.

ÉTEL	SÚLY (g)
1 GYÖKÉRZÖLDSÉGEK PÁROLVA	150 - 500
2 LÁGY ZÖLDSÉGEK PÁROLVA	150 - 500
3 PÁROLT ZÖLDSÉGEK [FAGYASZTOTT]	150 - 500
4 PÁROLT HALFILÉ	150 - 500
5 PÁROLT BAROMFIMELL	150 - 500



RIZS ÉS TÉSZTA

Rizs és tészta gyors főzéséhez. Ez a funkció kizárólag a párolóval használható.

Állítsa be a rizshez vagy tésztahoz javasolt főzési időt.

ÉTEL	ADAG	SÚLY (g)
RIZS	1 személy	100
	2 személy	200
	3 személy	300
	4 személy	400
TÉSZTA	1 személy	70
	2 személy	140
	3 személy	210

Szükséges tartozékok: Pároló alsó része és fedő



MIKROHULLÁM

Gyors sütéshez vagy ételek és italok újramelegítéséhez.

TELJESÍTMÉNY (W)	JAVASOLT HASZNÁLAT
1000	Italok vagy magas víztartalmú ételek gyors felmelegítése.
800	Zöldségek elkészítése.
650	Hús és hal sütése.
500	Szaft vagy sajt- vagy tojástartalmú szószok főzése. Húsos piték, csőben sült tészták készre sütése.
350	Lassú sütés alacsony hőmérsékleten. Ideális vaj és csokoládé olvasztásához.
160	Fagyasztott ételek kiolvasztásához, vaj és sajt puhításához.
90	Fagylalt kiolvasztásához.

MŰVELET	ÉTEL	TELJESÍTMÉNY (W)	IDŐTARTAM (perc)
Melegítés	2 csésze	1000	1-2
Melegítés	Burgonyapüré (1 kg)	1000	9-11
Kiolvasztás	Darált hús (500 g)	160	13-14
Sütés	Piskóta	800	6-7
Sütés	Tejsodó	650	11-12
Sütés	Fasírt	800	18-20



GRILL

Pirításhoz, grillezéshez és csőben sült fogásokhoz. Javasoljuk, hogy sütés közben forgassa meg az ételt.

ÉTEL	IDŐTARTAM (perc)
Pirítós	5-6
Garnéla	18-22

Javasolt tartozékok: Sütőrács



GRILL+MW (GRILL + MIKRÓ)

Ételek gyors sütéséhez, csőben sütéshez, mikrohullámú és grill funkciók kombinálásához.

ÉTEL	TELJESÍTMÉNY (W)	IDŐTARTAM (perc)
Csőbensült burgonya	650	20-22
Sült csirke	650	40-45

Javasolt tartozékok: Sütőrács



CRISP

Ételek aljának és tetejének tökéletesre pirításához. Ehhez a funkcióhoz mindenképpen szükség van a speciális Crisp tálcára.

ÉTEL	IDŐTARTAM (perc)
Kelt tésztás sütemény	7-10
Hamburger	8-10 *

* A sütési idő felénél fordítsa meg az ételt.

Szükséges tartozékok: Crisp tálca, a Crisp tálca fogantyúja



6TH SENSE KIOLVASZTÁS

Itt az étel gyors kiolvasztásához elegendő megadni az étel súlyát. Az ételt közvetlenül az üveg forgótányérra tegye. Fordítsa meg az ételt, amikor erre a sütő utasítást ad.

ÉTEL

SÚLY (g)



IDŐZÍTETT KIOLVASZTÁS

-



HÚS

100-2000



BAROMFI

100-2500



HAL

100-1500



ROPOGÓS KENYÉR KIOLVASZTÁSA

50 - 500

°C/W TELJESÍTMÉNY (°C/W)

A funkcióhoz tartozó időtartamok módosítása.



IDŐZÍTŐ/PERCSZÁMLÁLÓ

A funkcióhoz tartozó időtartamok módosítása.



Hydro öntisztítás

A speciális tisztítási ciklus során kibocsátott gőz megkönnyíti a szennyeződés és az ételmaradékok eltávolítását. Öntsön egy csésze ivóvizet egy mikrohullámú sütőbe való edénybe, majd kapcsolja be a funkciót.



FAVORITES (KEDVENCEK)

Itt tárolható a 10 kedvenc funkció.



BEÁLLÍTÁSOK

A sütő beállításainak módosítása.

Ha az „ECO” üzemmód aktív, energiatakarékosági okokból a kijelző fényereje csökken, és a világítás 1 perc elteltével kikapcsol.

Ha a „DEMO” üzemmód aktív, minden parancs és menüpont használható, de a sütő nem melegszik fel. Az üzemmód kikapcsolásához lépjen a „DEMO” menüpontra a „BEÁLLÍTÁSOK” menüben, és válassza a „Ki” lehetőséget. A „GYÁRI ÉRTÉKEK” lehetőség kiválasztásakor a készülék kikapcsol, és visszatér az első használatkor érvényes beállításokhoz. Minden beállítás törlődik.

ELSŐ HASZNÁLAT

1. A NYELV KIVÁLASZTÁSA

A készülék első bekapcsolásakor be kell állítani a kívánt nyelvet és a pontos időt: a kijelzőn az „English” beállítás látható.



A + és – gombokkal lépkedhet a választható nyelvek listájában. Válassza ki a kívánt nyelvet, majd nyomja meg a ✓ gombot a jóváhagyáshoz.

Ne feledje: A nyelv bármikor módosítható a „BEÁLLÍTÁSOK” menüben lévő „NYELV” lehetőségnél. Ehhez nyomja meg a ⚙️ gombot.

2. AZ IDŐ BEÁLLÍTÁSA

A nyelv kiválasztása után be kell állítani a pontos időt: A kijelzőn villog az órát jelző két számjegy.



Állítsa be az órát a + és – gombokkal, majd nyomja meg a ✓ gombot: A kijelzőn villog a percek jelző két számjegy.

NAPI HASZNÁLAT

1. A FUNKCIÓ KIVÁLASZTÁSA

Kapcsolja be a sütőt a ⏻ gombbal: a kijelzőn az utoljára használt elsődleges funkció vagy a főmenü látható.

A funkciók kiválasztásához nyomja meg az egyik elsődleges funkcióhoz tartozó szimbólumot, vagy válasszon beállítást az egyik menüben.

A menükben található funkciók használatához válassza ki a kívánt opciót a + és – gombokkal, majd nyomja meg a ✓ gombot a jóváhagyáshoz.

Ne feledje: A funkció kiválasztása után a kijelzőn megjelenik az ahhoz javasolt optimális szint.

2. FUNKCIÓ BEÁLLÍTÁSA

A kívánt funkció kiválasztása után megváltoztathatja a funkció beállításait. A kijelzőn egymás után megjelennek a módosítható beállítások. A ⏪ gombbal módosítható az előző beállítás.

TELJESÍTMÉNY



Ha az érték villog a kijelzőn, módosításához használja a + és – gombokat, majd nyomja meg a ✓ gombot a jóváhagyáshoz. Ezután továbbléphet a következő beállításokra (ha vannak).

Állítsa be a percet a + vagy – gombokkal, majd nyomja meg a ✓ gombot a jóváhagyáshoz.

Ne feledje: Hosszabb áramkimaradások után valószínűleg újra be kell majd állítania az időt. Válassza az „ÓRA” lehetőséget a „BEÁLLÍTÁSOK” menüben. Ehhez nyomja meg a ⚙️ gombot.

3. A SÜTŐ TISZTÍTÁSA

Az új sütő a gyártásból visszamaradt szagot bocsáthat ki: ez teljesen normális. Ezért mielőtt a sütőt étel készítésére használná, azt javasoljuk, hogy tisztítsa ki üresen a lehetséges szagok eltávolítása érdekében.

Távolítson el minden védőkartont vagy átlátszó filmréteget a sütőről, és távolítson el minden tartozékot a belsejéből.

Kapcsolja be a „Smart Clean” funkciót. Kövesse a funkció megfelelő beállításához szükséges utasításokat.

Ne feledje: A készülék első használatát követően érdemes kiszellőztetni a helyiséget.

IDŐTARTAM

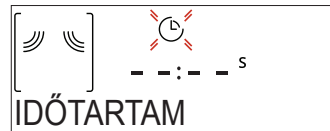

Ha az ⌚ szimbólum villog a kijelzőn, állítsa be a kívánt sütési időt a + és – gombokkal, majd nyomja meg a ✓ gombot a jóváhagyáshoz.

Ne feledje: A beállított sütési idő módosítható sütés közben az ⌚ gombbal: a módosításhoz használja a + és – gombokat, majd nyomja meg a ✓ gombot a jóváhagyáshoz.

Ha nem mikrohullámú funkciókat használ, és végig felügyelni kívánja a sütést (időzítés használata nélkül), nem kell beállítania a sütési időt: Nyomja meg a ✓ vagy ▶️ gombot a jóváhagyáshoz és a funkció indításához. Ennél az üzemmódnál nem állítható be késleltetett indítás.

. 6th SENSE

Ezekkel a funkcióval automatikusan beállítható az elérhető ételek elkészítéséhez optimális üzemmód, teljesítmény és időtartam.

Szükség esetén az optimális eredmény érdekében adja meg az étel jellemzőit.

SÚLY / ADAG



A funkció megfelelő beállításához kövesse a kijelzőn megjelenő utasításokat. Ha a készülék jelez, a + és – gombokkal állítsa be a kívánt értéket, majd nyomja meg a ✓ gombot a jóváhagyáshoz.

KÉSZENLÉTI SZINT

A 6th Sense funkciók használatakor beállítható az étel készülségi foka.



Ha a készülék jelez, a + és – gombokkal állítsa be a kívánt készülségi fokot az Enyhe/Alacsony (-1) és az Extra/Magas (+1) szintek között. Nyomja meg a ✓ vagy ▶ gombot a jóváhagyáshoz és a funkció indításához.

3. A FUNKCIÓ AKTIVÁLÁSA

Ha az alapértelmezett beállítások megfelelőek, vagy megadta a kívánt beállításokat, nyomja meg a ▶ gombot a funkció bekapcsolásához.

A ▶ gomb minden újabb megnyomásakor 30 másodperccel nő a sütési idő.

Ha a késleltetés ideje alatt megnyomja a ▶ gombot, a sütő rákérdez, hogy törli-e a késleltetést, és helyette azonnal elindítja-e a funkciót.

Ne feledje: A bekapcsolt funkció bármikor leállítható a ⏻ gombbal.

Ha a sütő forró, de a funkcióhoz adott maximális hőmérséklet szükséges, megjelenik egy üzenet a kijelzőn. A ⏪ gombbal lépjen vissza az előző képernyőre, és válasszon másik funkciót, vagy várja meg, amíg a sütő teljesen lehűl.

JET START

Ha a sütő ki van kapcsolva, nyomja meg a ▶ gombot: ekkor bekapcsol a mikrohullámú sütési funkció a legmagasabb teljesítményen (1000 W), 30 másodpercre.

4. SÜTÉS SZÜNETELTETÉSE / ÉTEL MEGFORDÍTÁSA VAGY MEGKEVERÉSE

SZÜNET

Az ajtó nyitáskor a sütés ideiglenesen leáll (ehhez a készülék kikapcsolja a fűtőelemeket).

A sütés folytatásához csukja be az ajtót, és nyomja meg a ▶ gombot.

Ne feledje: A „6th Sense” funkciók használatakor csak akkor nyissa ki az ajtót, ha a készülék erre kéri.

ÉTEL MEGFORDÍTÁSA VAGY MEGKEVERÉSE

A 6th Sense sütés recepteknél előfordulhat, hogy sütés közben meg kell fordítani vagy keverni az ételt.



Hangjelzés hallatszik, és a kijelzőn látható a szükséges művelet.

Nyissa ki az ajtót, hajtsa végre a kijelzőn látható műveletet, majd csukja be az ajtót, és nyomja meg a ▶ gombot a sütés folytatásához.

Ne feledje: Ha a készülék az étel megfordítására vagy megkeverésére figyelmeztet, 2 perc elteltével folytatódik a sütés akkor is, ha Ön nem végzi el a kért műveletet.

5. A SÜTÉS VÉGE

Hangjelzés hallatszik, és a kijelző jelzi, hogy a sütés befejeződött.

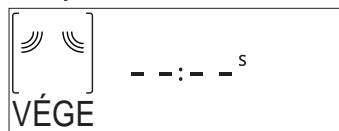

A sütés kézi üzemmódban történő folytatásához nyomja meg a ▶ gombot: ekkor 30 másodperces (mikrohullámú funkció esetén) vagy 5 perces (mikrohullámú funkció nélkül) lépésekben növelheti az időt, vagy a + gombbal hosszabb sütési időt állíthat be új időtartam megadásával. A sütési beállítások mindkét esetben változatlanok maradnak.

A sütés ismételt indításához nyomja meg a ✓ vagy ▶ gombot.

. KEDVENC

A sütő használatának megkönnyítése érdekében a 10 leggyakrabban használt funkció elmenthető.

A sütés végeztével a kijelzőn megjelenik a kérdés, hogy kívánja-e menteni a funkciót a kedvencek listájára (1–10. pozícióba).

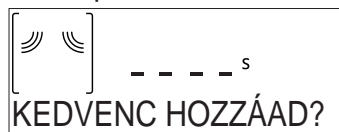

Ha kedvencként kíván elmenteni egy funkciót, és tárolni szeretné az aktuális beállításokat későbbi használatra, nyomja meg a ✓ gombot; ha nem kíván élni a lehetőséggel, nyomja meg a ⏪ gombot.

A ✓ gomb megnyomása után válassza ki a pozíciót a + és – gombokkal, majd nyomja meg a ✓ gombot a jóváhagyáshoz.

Ne feledje: Ha a memória megtelt, vagy a választott pozíció már foglalt, a sütő rákérdez, hogy felülírja-e a korábban mentett funkciót.

A mentett funkciók későbbi előhívásához nyomja meg a ♥ gombot: a kijelzőn megjelenik a kedvenc funkciók listája.





Válassza ki a funkciót a + és – gombokkal, hagyja jóvá a beállítást a ✓ gombbal, majd nyomja meg a ▶ gombot a bekapcsoláshoz.

. SMART CLEAN

A funkció bekapcsolása előtt vegyen ki minden tartozékot a mikrohullámú sütőből (az üveg forgótányér kivételével).

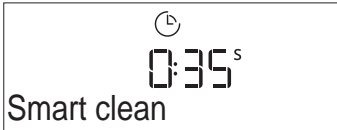
A „Smart Clean” funkció megnyitásához nyomja meg a 🧼 gombot.





Kapcsolja be a tisztítási funkciót a  gombbal: a kijelző figyelmeztet a tisztítás megkezdése előtt végrehajtandó műveletekre. Ha elkészült, nyomja meg a  gombot.



Ha szükséges, öntsön egy csésze ivóvizet a mellékelt pároló alsó elemébe vagy egy mikrohullámú sütőben használható edénybe, majd csukja be az ajtót.

Az utolsó jóváhagyás után nyomja meg a  gombot a tisztítás indításához.

A folyamat végén vegye ki az edényt, fejezze be a tisztítást egy puha ronggyal, majd törölje át a sütőteret egy nedves mikroszálas törölkendővel.

. PERCSZÁMLÁLÓ

Ha a sütő ki van kapcsolva, a kijelzőt időzítőként is használhatja. A funkció bekapcsolása előtt ellenőrizze, hogy a sütő ki van-e kapcsolva, majd nyomja meg a  vagy  gombot: A kijelzőn az  szimbólum villog.



Állítsa be a kívánt időtartamot a  és  gombokkal, majd nyomja meg a  gombot az időzítő bekapcsolásához.

Ha a percszámlálón beállított idő letelt, hangjelzés hallható, és a kijelzőn megjelenik a vonatkozó jelzés.



A percszámláló bekapcsolása után kiválaszthat és aktiválhat funkciókat. Nyomja meg a  gombot a sütő bekapcsolásához, majd válassza ki a kívánt funkciót.

A funkció indítása után az időzítő a funkciótól függetlenül folytatja a visszaszámlálást.

Ebben a szakaszban a percszámláló nem látható (csak az  szimbólum látható a kijelzőn), a visszaszámlálás a háttérben zajlik. A percszámláló megjelenítéséhez, azaz az aktív funkció leállításához nyomja meg a  gombot.

. GOMBZÁR

A gombzár aktiválásához nyomja meg és tartsa lenyomva legalább öt másodpercig a  gombot. A gombzár ugyanilyen módon feloldható.



Megjegyzés: Ez a funkció ételkészítés közben is aktiválható. Biztonsági okból a sütő bármikor kikapcsolható a  gombbal.

TISZTÍTÁS

Bármilyen karbantartási vagy tisztítási művelet előtt győződjön meg róla, hogy a készülék teljesen kihűlt.

Soha ne használjon gőzzel tisztító berendezéseket. Ne használjon acélgyapotot, súrolókefét vagy dörzshatású/maró hatású tisztítószeret, mivel ezek károsíthatják a készülék felületeit.

KÜLSŐ ÉS BELSŐ FELÜLETEK

- A felületeket nedves, mikroszálás törölkendővel tisztítsa. Ha erősen szennyezett a felület, pár csepp pH-semleges tisztítószerrel tegyen a kendőre. Törölje le egy száraz törölkendővel.
- Az ajtó üvegét megfelelő folyékony tisztítószerrel tisztítsa.
- Rendszeresen, vagy ha az étel kiömlött, vegye ki a forgótányért és annak tartóját, és tisztítsa meg a sütőtér alját – minden ételmaradékot távolítsa el.
- A belső felületek optimális tisztításához használja a „Smart clean” funkciót.
- A grill tisztítására nincs szükség, hiszen az intenzív hő minden szennyeződést leéget róla. Ezért javasoljuk, hogy rendszeresen használja a grill funkciót.

TARTOZÉKOK

Minden tartozék mosogatógépben mosható, kivéve a Crisp tálcát. A Crisp tálca enyhén mosószeres vízben tisztítható. A makacs szennyeződéseket egy ronggyal óvatosan dörzsölje le. Tisztítás előtt mindig hagyja kihűlni a Crisp tálcát.

A PROBLÉMÁK MEGOLDÁSA

Probléma	Lehetséges ok	Megoldás
A készülék nem működik.	Áramkimaradás. Nincs csatlakoztatva a hálózathoz.	Ellenőrizze, hogy van-e hálózati feszültség, és hogy a sütő elektromos bekötése megtörtént-e. Kapcsolja ki a sütőt, majd kapcsolja be újra, hogy lássa, fennáll-e még a probléma.
A sütő akkor is zajokat ad ki, amikor ki van kapcsolva.	A hűtőventilátor bekapcsolva.	Nyissa ki az ajtót, vagy várjon, amíg a hűtési folyamat leáll.
A kijelzőn az „F” betű és egy szám látszik.	Szoftverhiba.	Hívja a legközelebbi ügyfélszolgálatot, és olvassa be az „F” betű után látható számot.

A szabályzatok, a szabványos dokumentáció és a termékkel kapcsolatos további információk elérhetők:

- a termékén lévő QR-kód használatával
- a docs.whirlpool.eu honlapon
- Vagy **vegye fel a kapcsolatot a vevőszolgálattal** (a telefonszámot lásd a garanciafüzetben). Amennyiben a vevőszolgálathoz fordul, kérjük, adja meg a termék adattábláján feltüntetett kódokat.

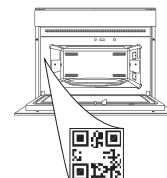

**TAKK FOR AT DU KJØPTE ET WHIRLPOOL-PRODUKT**

For å motta en mer fullstendig assistanse, vennligst registrer produktet ditt på www.whirlpool.eu/register

SKANN QR-KODEN PÅ DITT APPARAT FOR Å FÅ YTTERLIGERE INFORMASJON

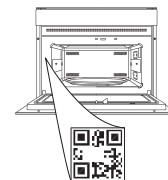

Før du bruker apparatet må du lese sikkerhetsanvisningene nøye.

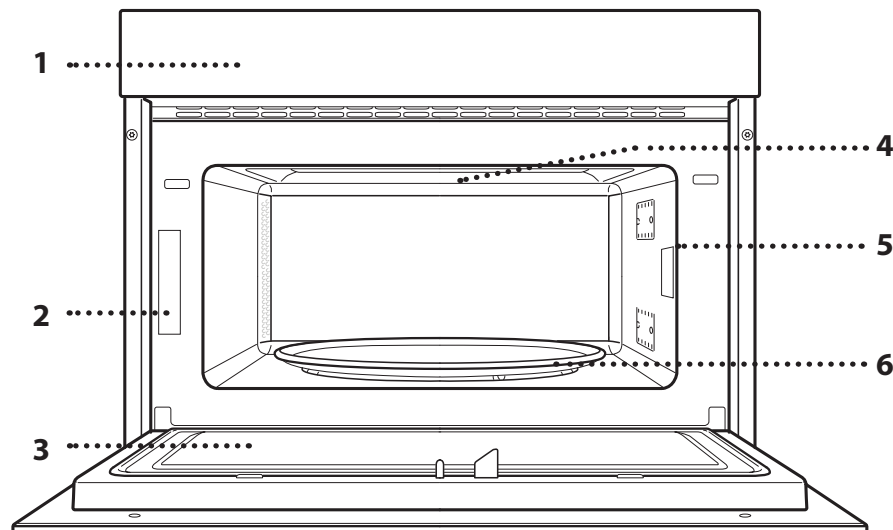
PRODUKTBEKRIVELSE

1. Kontrollpanel
2. Identifikasjonsplate (må ikke fjernes)
3. Dør åpen
4. Øvre varmeelement/grill
5. Lys
6. Roterende tallerken

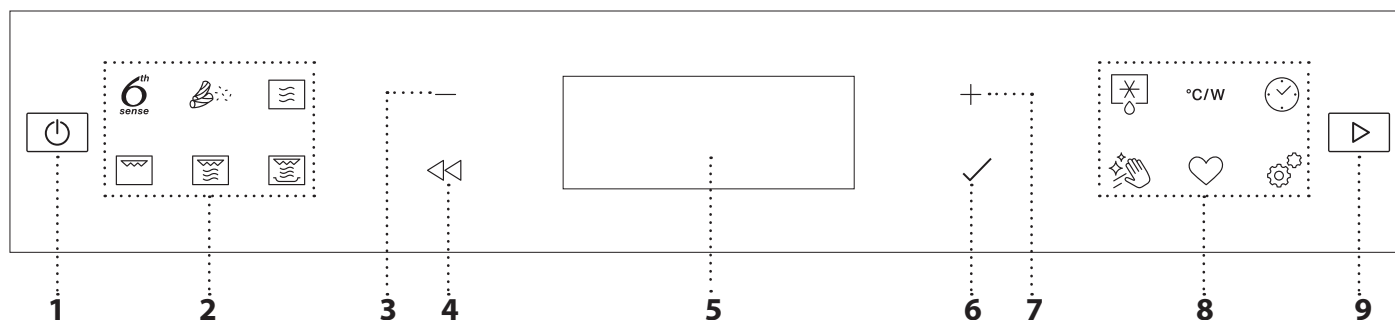
BESKRIVELSE AV KONTROLLPANEL**1. PÅ/AV**

For å slå ovnen av og på, og for å stoppe en aktiv funksjon.

2. 6TH SENSE-MENY / -FUNKSJONER DIREKTE TILGANG

For å få rask tilgang til funksjoner og meny.

3. NAVIGERINGSKNAPP MINUS

For å bla gjennom en meny og redusere innstillingene eller verdiene til en funksjon.

4. TILBAKE

Får å gå tilbake til forrige meny. Gjør det mulig å endre innstillinger mens tilberedningen pågår.

5. DISPLAY**6. OK**

For å bekrefte en valgt funksjon eller en fastsatt verdi.

7. NAVIGERINGSKNAPP PLUSS

For å bla gjennom en meny og øke innstillingene eller verdiene til en funksjon.

8. OPSJONER / FUNKSJONER DIREKTE TILGANG

For å få rask tilgang til funksjoner, innstillinger og favoritter.

9. START

For å starte en funksjon ved å benytte de spesifikke eller grunnleggende innstillingene.

TILBEHØR

ROTARENDE TALLERKEN

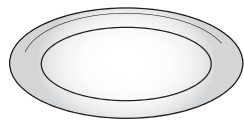

Plassert på sin støtte, kan den roterende glasstallerkenen brukes med alle metodene for tilberedning. Den roterende tallerkenen må alltid brukes som base for andre beholdere eller tilbehør.

STØTTE TIL DEN ROTARENDE TALLERKENEN

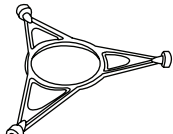

Bruk kun støtten til den roterende glasstallerkenen. Ikke plasser annet tilbehør på støtten.

RIST

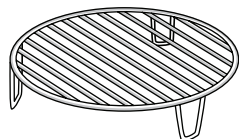

Dette gjør at du kan plassere maten nærmere grillen, for å oppnå en perfekt gyllen farge på maten din. Sett risten på den roterende tallerkenen, og påse at den ikke kommer i kontakt med andre overflater.

CRISP-PANNE

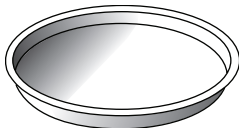

Må kun brukes med funksjonene som er angitt. Crisp-pannen må alltid plasseres midt på den roterende glasstallerkenen og kan forvarmes

når den er tom, ved å benytte en spesialfunksjon kun beregnet for dette formålet. Plasser maten direkte på crisp-pannen.

HÅNDTAK FOR CRISP-PANNE

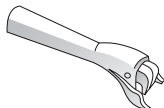

Brukbar for å fjerne den varme crisp-pannen fra ovnen.

Antallet og type tilbehør kan variere, avhengig av hvilken modell som kjøpes.

DAMPKOKER

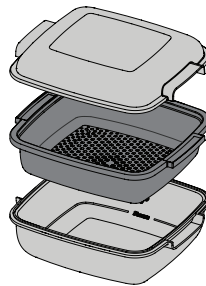

.....1 For å dampe matvarer som fisk eller grønnsaker, plassere disse i kurven (2) og hell drikkevann (100 ml) ned i bunnen av dampkokeren (3) for å oppnå den riktige mengden damp.

.....2 For å koke mat som poteter, pasta, ris eller korn, plassere disse direkte i bunnen av dampkokeren (kurven er

ikke nødvendig) og tilsett en passende mengde av drikkevann for mengden mat du tilbereder.

For best resultat, dekke dampkokeren med lokket (1) som følger med.

Plasser alltid dampkokeren på den roterende glasstallerkenen og bruk den kun med de egnede stekefunksjonene, eller med mikrobølgefunksjonen.

Dampkokerens bunn er i tillegg utformet slik at den kan benyttes sammen med den spesielle Smart clean-funksjonen.

Annet tilbehør som ikke medfølger kan kjøpes separat gjennom kundeservice.

Det finnes en rekke ulike tilbehør tilgjengelig på markedet. Før du kjøper dette må du forsikre deg om at det egner seg for bruk i mikrobølgeovn og tåler ovnstemperaturer.

Metallbeholdere for mat eller drikke må aldri benyttes ved tilberedning i mikrobølgeovn.

Påse alltid at maten og tilbehøret ikke kommer i kontakt med de indre veggene i ovnen.

Sørg alltid for at den roterende tallerkenen kan dreie fritt rundt før ovnen starter. Pass på at du ikke flytter på den roterende tallerkenen når du setter inn eller fjerner annet tilbehør.

FUNKSJONER

6TH SENSE

Disse funksjonene velger automatisk den beste tilberedningsmetoden for alle typer mat.

VARM OPP PÅ NYTT

For å varme opp ferdiglaget mat som enten er frossen eller har romtemperatur. Ovnen beregner automatisk verdiene som er nødvendige for å oppnå de beste resultatene på kortest tid. Plasser maten på en ildfast tallerken eller fat som tåler mikrobølger.

MAT	VEKT (g)
TALLERKENRETT	250 - 500
FROSSEN LASAGNE	250 - 500
VANN	100 - 500
SUPPE	200 - 800

CRISP

For rask oppvarming og tilberedning av frossen mat, og for å gi de en gylden, sprø overflate. Bruk denne funksjonen kun med crisp-pannen som inngår. Snu maten når du blir minnet om det.

MAT	VEKT (g)
PIZZA [FROSSEN]	200 - 800
BURGER PATTIES	200 - 600
STEKTE POTETER [FROSNE]	200 - 500
KYLLINGNUGGETS [FROSNE]	100 - 500
FISKEPINNEN [FROSNE]	100 - 500

Nødvendig tilbehør: Crisp-panne, håndtak til crisp-pannen

STEK

For rask tilberedning av matvarer med optimale resultat. Bruk en ildfast form egnet for bruk i mikrobølgeovner.

MAT	VEKT (g)
STEKT KYLLING	800 - 1500
POTETGRATENG	200 - 1000
FYLTE GRØNNSAKER	200 - 800
SVINERIBBE	200 - 800
EGGERØRE	100 - 500
POPCORN	90

DAMP

For dampkoking av matvarer som grønnsaker eller fisk, ved hjelp av dampkokeren som medfølger. Fordel maten jevnt utover i kurven til dampkokeren og hell drikkevann (100 ml) i bunnen på dampkokeren. Ovnen vil automatisk beregne innstillingene som er nødvendige for å oppnå perfekte resultat. I løpet av den innledende delen av tilberedningen genererer mikrobølgene damp, noe som fører til at vannet til i bunnen av dampkokeren begynner å koke.

MAT	VEKT (g)
1 DAMPEDE ROTGRØNNSAKER	150 - 500
2 DAMPEDE MYKE GRØNNSAKER	150 - 500
3 DAMPEDE GRØNNSAKER [FROSNE]	150 - 500
4 DAMPEDE FISKEFILETER	150 - 500
5 DAMPET FJÆRKREBRYST	150 - 500

RIS & PASTA

For rask tilberedning av ris eller pasta. Denne funksjonen må kun brukes sammen med dampkokeren. Still inn anbefalt koketid for ris og pasta.

MAT	PORSJONER	VEKT (g)
RIS		100
		200
		300
		400
KOKING AV PASTA		70
		140
		210

Nødvendig tilbehør: Dampkokerens bunn og lokk



MIKROBØLGER

For rask tilberedning og oppvarming av mat eller drikke.

EFFEKT (W)	ANBEFALT FOR
1000	Rask oppvarming av drikke eller andre matvarer med høyt vanninnhold.
800	Tilberede grønnsaker.
650	Tilberede kjøtt og fisk.
500	Tilberedning av kjøttsauser eller sauser som inneholder ost eller egg. Avsluttende tilberedning av kjøttpaier eller pastaretter.
350	Langsom, forsiktig matlaging. Perfekt for å smelte smør eller sjokolade.
160	Tining av frosne matvarer eller mykgjøring av smør og ost.
90	Mykgjøre iskrem.

HANDLING	MAT	EFFEKT (W)	VARIGHET (min.)
Varm opp på nytt	2 kopper	1000	1 - 2
Varm opp på nytt	Potetmos (1 kg)	1000	9 - 11
Avising	Kjøttdeig (500 g)	160	13 - 14
Stek	Sukkerbrød	800	6 - 7
Stek	Eggekrem	650	11 - 12
Stek	Kjøttpudding	800	18 - 20



GRILL

For bruning, grilling og gratenger. Vi anbefaler å snu maten under tilberedningen.

MAT	VARIGHET (min.)
Ristet brød	5 - 6
Kongereker	18 - 22

Anbefalt tilbehør: Rist



GRILL+MB

For rask tilberedning og gratinering av retter, ved å kombinere mikrobølgefunksjonen og grillfunksjonene.

MAT	EFFEKT (W)	VARIGHET (min.)
Potetgrateng	650	20 - 22
Stekt kylling	650	40 - 45

Anbefalt tilbehør: Rist



CRISP

For perfekt bruning av en rett, både på oversiden og undersiden maten. Denne funksjonen må kun benyttes med den egne Crisp-pannen.

MAT	VARIGHET (min.)
Gjærbakst	7 - 10
Hamburger	8 - 10 *

* Snu maten halvveis under steking.

Nødvendig tilbehør: Crisp-panne, håndtak for crisp-pannen



6TH SENSE AVISNING

For rask opptining av forskjellige typer matvarer ganske enkelt ved å spesifisere deres vekt. Mat bør plasseres direkte på den roterende glasstallerkenen. Snu maten når du blir minnet om det.

MAT	VEKT (g)
TIDSINNSTILT DEFROST	-
KJØTT	100 - 2000
FJÆRKRE	100 - 2500
FISK	100 - 1500
CRISP TINING AV BRØD	50 - 500

°C/W EFFEKT (°C/W)

For endring av funksjonstidens verdier.



TIMER/MINUTTELLER

For endring av funksjonstidens verdier.



Hydro Selvrenhold

Virkningen av dampen som frigjøres under denne spesiell rengjøringssyklus gjør at smuss og matrester enkelt kan fjernes. Hell i en kopp drikkevann i en tett beholder som tåler mikrobølger og aktiver funksjonen.



FAVORITT

For å hente fram listen over de 10 favorittfunksjonene.



INNSTILLINGER

For justering av ovns innstillinger.

Når "ECO" modus er aktiv, vil lysstyrken på skjermen reduseres for å spare energi og lyset slår seg av etter 1 minutt.

Når "DEMO" er "På" er alle kommandoene aktive og menyene er tilgjengelige, men ovnen varmes ikke opp. For å deaktivere denne modusen, få tilgang til "DEMO" fra menyen "INNSTILLINGER" og velg "Off".

Ved å velge "FACTORY RESET" (fabrikkinnstilling) slår produktet seg av og returnerer til første påslåing. Alle innstillingene vil bli slettet.

FØRSTE GANGS BRUK

1. VELG SPRÅK

Du må stille inn språket og tiden når du slår på apparatet for første gang: "English" vil vises på display.



Trykk på + eller - bla igjennom listen over tilgjengelige språk og velg språket du ønsker.

Trykk på ✓ for å bekrefte valget ditt.

Vennligst merk deg: Språket kan senere endres ved å velge "SPRÅK" i menyen "INNSTILLINGER", som er tilgjengelig ved å trykke på ⚙️.

2. STILL INN TIDEN

Når du har valgt språk, må du stille inn den aktuelle tiden: De to sifrene for timer vil blinke på displayet.



Trykk på + eller - for å stille inn nåværende time og trykk ✓: De to sifrene for minuttene vil blinke på displayet.

Trykk + eller - for å stille inn minuttene, og trykk ✓ for å bekrefte.

Vennligst merk deg: Du må kanskje stille klokken på nytt etter langvarige strøbrudd. Velg "KLOKKE" i menyen "INNSTILLINGER", som er tilgjengelig ved å trykke på ⚙️.

3. GJØR OVNEN REN

En ny ovn vil kanskje avgi lukt som har blitt etterlatt i løpet av produksjonen: dette er helt normalt. Før du begynner å tilberede maten, anbefaler vi at du gjør ren ovnen når den er tom for å fjerne eventuell lukt.

Fjern eventuell beskyttelsesapp eller transparent film fra ovnen og ta ut eventuelt tilbehør inni den.

Aktiver "Smart Clean" funksjonen. Følg instruksjonene for å stille inn funksjonen på riktig måte.

Vennligst merk deg: Det anbefales å luften rommet etter å ha brukt apparatet første gang.

DAGLIG BRUK

1. VELG EN FUNKSJON

Trykk på ⏻ for å slå på ovnen: displayet vil vise den siste hovedfunksjonen eller hovedmenyen.

Funksjonene kan velges ved å trykke på ikonet til én av hovedfunksjonene eller ved å bla igjennom en meny.

For å velge en funksjon på menyen, trykk på + eller - for å velge den du ønsker, trykk deretter på ✓ for å bekrefte.

Vennligst merk deg: Når funksjonen er valgt, vil display anbefale det best egnede nivået for hver funksjon.

2. STILL INN FUNKSJONEN

Etter å ha valgt funksjonen du ønsker, kan du endre innstillingene. Displayet vil vise innstillingene som kan endres i sekvens. Ved å trykke ⏪ vil du kunne endre den tidligere innstillingen igjen.

EFFEKT



Når verdien blinker på display, trykk på + eller - for å endre den, trykk deretter på ✓ for å bekrefte og fortsett innstillingene som følger (hvis dette er mulig).

VARIGHET

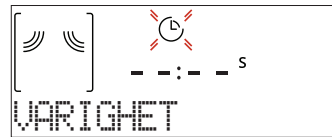

Når ⏱️ ikonet blinker på display, trykk på + eller - for å stille inn steketiden du ønsker og trykk deretter på ✓ for å bekrefte.

Vennligst merk deg: Du kan regulere steketiden som er stilt inn mens steking pågår ved å trykke ⏱️: trykk på + eller - for å endre det og trykk deretter på ✓ for å bekrefte.

Dersom du ikke bruker mikrobølgefunksjonene trenger du ikke stille inn steketiden dersom du ønsker å styre steking manuelt (uten fastsatt steketid): Trykk på ✓ eller ⏻ for å bekrefte og start funksjonen.

Ved å velge denne modusen, kan du programmere en utsatt start.

. 6th SENSE

Disse funksjonene velger automatisk den beste tilberedningsmodusen, effekt, og varighet for alle rettene som er tilgjengelige. Når det kreves, skal du ganske enkelt indikere matens egenskaper for å oppnå et optimalt resultat.

VEKT / PORSJONER

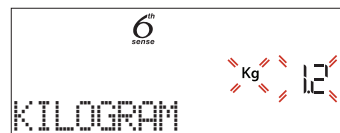

For å stille inn den riktige funksjonen, følg indikasjonene på display. Når du blir minnet om det,

trykk på + eller – for å stille inn ønsket verdi og trykk på ✓ for å bekrefte.

FERDIG

Med 6th Sense funksjonene er det mulig å justere stekegraden.

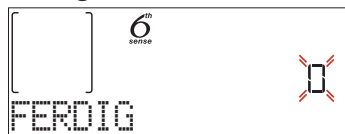

Når du blir minnet om det, trykk på + eller – for å velge ønsket nivå mellom Lett/Lav (-1) og Ekstra/Høy (+1). Trykk på ✓ eller ► for å bekrefte og start funksjonen.

3. AKTIVERE FUNKSJONEN

Til enhver tid, dersom default-verdiene er de som ønskes, eller når du har brukt innstillingene du ønsker, trykk på ► for å aktivere funksjonen.

Hver gang ► knappen trykkes igjen, vil steketiden økes med ytterligere 30 sekunder.

I løpet av fasen for utsetting, vil ovnen, ved at du trykker på ► spørre om du ønsker å hoppe over denne fasen, og starte funksjonen med det samme.

Vennligst merk deg: Du kan stanse funksjonen som er aktivert når som helst ved å trykke på ⏏.

Dersom ovnen er varm og funksjonen krever en gitt maksimaltemperatur, vil det vises en melding på display. Trykk på ⏪ for å returnere til skjermbildet framfor og velg en annen funksjon eller vent til ovnen er helt nedkjølt.

JET START

Når ovnen er slått av, trykk på ► for å aktivere tilberedningen med mikrobølge-funksjonen satt på full effekt (1000 W) i 30 sekunder.

4. SETT TILBEREDNINGEN PÅ PAUSE / SNU ELLER RØR I MATEN

PAUSE

Ved å åpne døren, vil tilberedningen midlertidig settes på stoppet ved at varmeelementene deaktiveres.

For å gjenoppta tilberedningen, lukk døren og trykk ►.

Vennligst merk deg: Mens "6th Sense" funksjonene er aktive, må du kun åpne døren når du blir minnet om det.

SNU ELLER RØR I MATEN

Noen 6th Sense oppskrifter krever at du snur eller rører i maten under tilberedningen.



Du vil høre et signal og på display vises handlingen som må utføres.

Åpne døren, utfør handlingen som vises på display og lukk døren, trykk deretter på ► for å fortsette tilberedningen.

Vennligst merk deg: Når det er nødvendig å snu eller røre, vil ovnen etter 2 minutter gjenoppta steking selv om ingen handling er utført.

5. ENDT STEKING

Et lydsignal høres, og displayet vil indikere at matlagingen er ferdig.



Trykk på ► for å fortsette steking i manuell modus og legge til tid trinnvis med 30 sekund av gangen (for mikrobølgefunksjonene) eller 5 minutter (uten mikrobølger) eller trykk på + for å forlenge steketiden ved å stille inn en ny varighet. I begge tilfeller vil parametrene for steking opprettholdes.

Ved å presse ✓ eller ► starter steking igjen.

. FAVORITT

For å gjøre det enklere å bruke ovnen, kan den lagre opptil 10 av dine favorittfunksjoner.

Når tilberedningen er avsluttet vil displayet be deg om å lagre funksjonen på et nummer mellom 1 og 10 i din favorittliste.

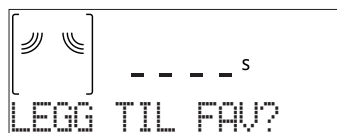

Hvis du ønsker å lagre en funksjon som en favoritt og lagre de gjeldende innstillingene for senere bruk, trykk på ✓ ellers, for å overse forespørselen må du trykke på ⏪.

Når ✓ er trykket ned, trykk på + eller – for å velge nummerposisjonen, trykk deretter på ✓ for å bekrefte.

Vennligst merk deg: Dersom minnet er fullt eller dersom nummeret som er valgt allerede er opptatt, vil ovnen be deg bekrefte ved å skrive over den forrige funksjonen.

Hvis du vil tilbakekalle de funksjonene du har lagret på et senere tidspunkt, trykk på ♥: Displayet vil vise listen over favorittfunksjonene dine.

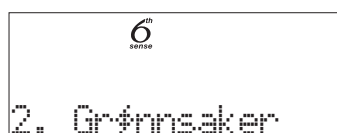

Trykk på + eller – for å velge funksjonen, bekreft ved å trykke på ✓, og trykk deretter på ► for å aktivere.

. SMART CLEAN

Fjern alt tilbehøret (med unntak av den roterende glashtallerkenen) fra mikrobølgeovnen før funksjonen aktiveres.

Trykk på 🧽 for å få tilgang til "Smart Clean" funksjonen.

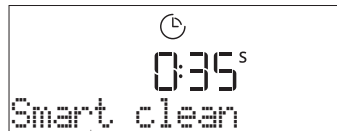

Trykk på ► for å aktivere rengjøringsfunksjonen: displayet vil i sekvens minne deg på handlinger for å utføres før rengjøringen starter. Trykk på ✓ når som helst når dette er gjort.

Når det er nødvendig, hell en kopp med drikkevann inn i dampbunnen som medfølger eller i en form som tåler mikrobølger, lukk deretter døren.

Etter den siste bekreftelsen, trykk på  for å starte rengjøringszyklusen.

Når du er ferdig, avslutt rengjøringen ved å benytte en myk klut og tørk deretter ovnsrommet ved å benytte en fuktig mikrofiberklut.

. MINUTTELLER

Når ovnen er slått av, kan displayet brukes som en timer. For å aktivere denne funksjonen, påse at ovnen er slått av og trykk på **+** eller **-** :  -symbolet vil blinke på display.

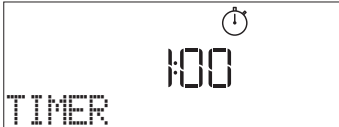

Trykk på **+** eller **-** for å angi ønsket tidslengde og trykk deretter på  for å aktivere timeren.

Du vil høre et lydsignal og display vil indikere når timeren har avsluttet nedtellingen av den valgte tiden.



Når minuttet er aktivert, kan du også velge og aktivere en funksjon. Trykk  for å slå på ovnen og still deretter inn funksjonen du ønsker.

Når funksjoner er startet, vil timeren fortsette nedtellingen uavhengig uten å forstyrre selve funksjonen.

I løpet av denne fasen, er det ikke mulig å se minuttet (kun  ikonet vil vises), som vil fortsette nedtellingen i bakgrunnen. For å returnere til skjermen med minuttet, trykk på  for å stanse funksjonen som for øyeblikket er aktiv.

. TASTELÅS

For å låse tastaturet, trykk og hold nede  i minst fem sekund. Gjør dette på nytt for å låse opp tastaturet.



Merk: Denne funksjonen kan også velges under tilberedning. Av sikkerhetsmessige grunner, kan ovnen slås av når som helst ved å trykke på .

RENHOLD

Pass på at apparatet er avkjølt før du utfører vedlikehold eller rengjøring.

Bruk aldri damprengjøringsutstyr. Ikke bruk stålull, skuresvamper eller slipende/etsende rengjøringsmidler, da disse kan skade apparatets overflate.

INDRE OG YTRE OVERFLATER

- Rengjør overflatene med en fuktig mikrofiberduk. Hvis de er svært tilsmussede, tilsettes noen dråper nøytralt rengjøringsmiddel. Tørk med en tørr klut.
- Rengjør dørglasset med et egnet flytende vaskemiddel.
- Med jevne mellomrom, eller dersom det søles, fjern den roterende tallerkenen og dens støtte for å gjøre ren bunnen i ovnen ved å fjerne alle matrestene.
- Aktiver "Smart clean" funksjonen for optimalt renhold av de indre flatene.
- Grillen trenger ikke rengjøring, fordi den intense varmen brenner bort smusset. Bruk denne funksjonen med jevne mellomrom.

TILBEHØR

Alt tilbehør kan vaskes i oppvaskmaskin med unntak av Crisp-pannen.

Crisp-pannen må gjøres ren ved å benytte vann og mildt vaskemiddel. For fastsittende skitt, gni forsiktig med en klut. La alltid Crisp-pannen kjøle seg ned før rengjøring.

FEILSØKING

Problem	Mulig årsak	Løsning
Ovnen virker ikke.	Strømbrydd. Koblet fra stikkontakten.	Sjekk at det er strøm og om ovnen er koblet til strømmettet. Skru ovnen av og på igjen for å se om feilen fortsatt er der.
Ovnen gir fra seg lyder, selv når den er slått av.	Kjøleviften er i drift.	Åpne døren eller hold eller vent til kjøleprosessen er avsluttet.
Displayet viser bokstaven "F" etterfulgt av et nummer.	Programvarefeil.	Kontakt ditt nærmeste servicesenter for Ettersalg og oppgi nummeret etterfulgt av bokstaven "F".

Retningslinjer, standarddokumentasjon og ekstra produktinformasjon vil du kunne finne ved å:

- Bruke QR-koden på produktet ditt
- Ved å besøke vårt nettsted docs.whirlpool.eu
- Alternativt kan du **kontakte vår Ettersalgsservice** (se telefonnummeret i garantiheftet). Når du kontakter vår Ettersalgsservice, vennligst oppgi kodene du finner på produktets typeskilt.

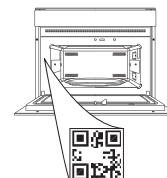

**DZIĘKUJEMY ZA ZAKUP PRODUKTU WHIRLPOOL**

W celu uzyskania kompleksowej pomocy prosimy zarejestrować urządzenie na stronie www.whirlpool.eu/register

W CELU UZYSKANIA SZCZEGÓŁOWYCH INFORMACJI, NALEŻY ZESKANOWAĆ KOD QR NA URZĄDZENIU

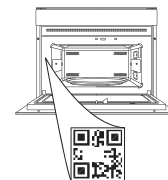

Przed użyciem urządzenia należy uważnie przeczytać instrukcje bezpieczeństwa.

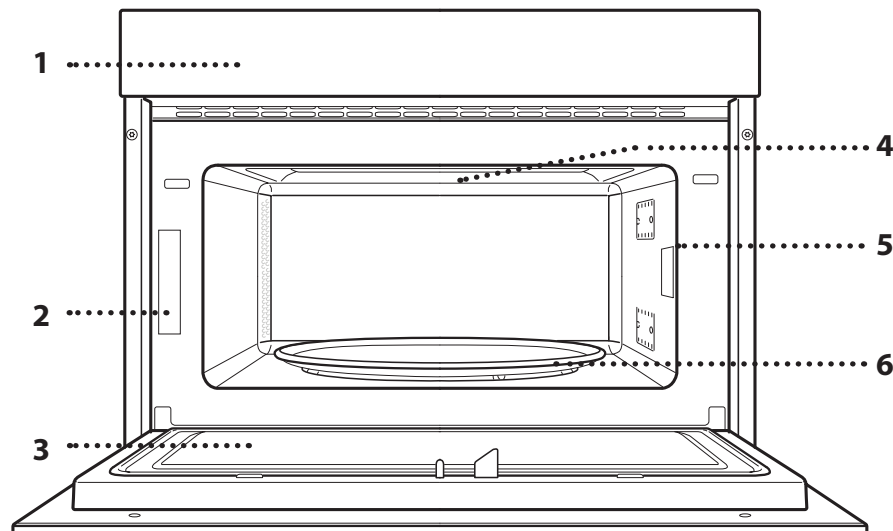
OPIS PRODUKTU

1. Panel sterowania
2. Tabliczka znamionowa (nie usuwać)
3. Drzwiczki
4. Grzałka górna/grill
5. Oświetlenie
6. Talerz obrotowy

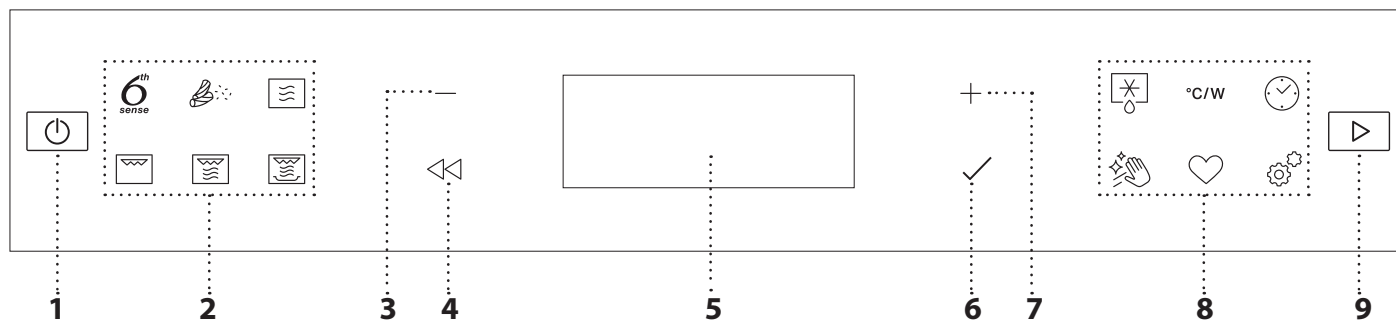
OPIS PANELU STEROWANIA**1. WŁĄCZONY/WYŁĄCZONY**

Do włączania lub wyłączenia piekarnika, a także wyłączenia lub wstrzymania wykonywania funkcji.

2. MENU 6TH SENSE / BEZPOŚREDNI DOSTĘP DO FUNKCJI

Aby uzyskać szybki dostęp do funkcji i głównego menu.

3. PRZYCISK NAWIGACYJNY MINUS

Służy do przewijania menu oraz zmniejszania ustawień i wartości funkcji.

4. COFNIJ

Aby wrócić do poprzedniego ekranu.

Umożliwia zmianę ustawień podczas gotowania.

5. WYŚWIETLACZ**6. OK**

Do potwierdzania wyboru danej funkcji lub ustawienia.

7. PRZYCISK NAWIGACYJNY PLUS

Aby przewijać menu oraz zwiększać ustawienia i wartości funkcji.

8. OPCJE / BEZPOŚREDNI DOSTĘP DO FUNKCJI

Aby uzyskać szybki dostęp do funkcji, ustawień i ulubionych.

9. START

Do włączania funkcji z użyciem specjalnych lub podstawowych ustawień.

AKCESORIA

TALERZ OBROTOWY

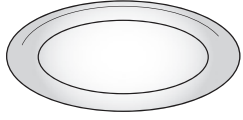

Umieszczony na podstawce szklany talerz obrotowy może być używany do wszystkich metod gotowania.

Pojemniki i naczynia należy stawiać

na talerzu obrotowym.

PODSTAWKA POD TALERZ OBROTOWY

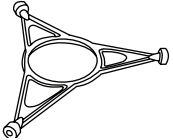

Podstawki należy używać tylko z szklanym talerzem obrotowym.

Na podstawce nie należy umieszczać innych akcesoriów.

RUSZT

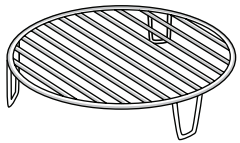

Pozwala umieszczać potrawy bliżej grilla, dzięki czemu zostają doskonale przypieczone.

Umieścić ruszt na talerzu obrotowym, upewniając się, że nie

styka się z innymi powierzchniami.

TALERZ CRISP

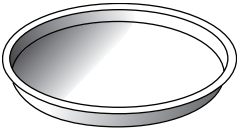

Może być używany tylko z wybranymi funkcjami.

Talerz Crisp musi być zawsze umieszczany na środku szklanego talerza obrotowego i, kiedy jest

pusty, może zostać podgrzany przy użyciu specjalnej funkcji przeznaczonej tylko do tego celu. Umieścić potrawę bezpośrednio na talerzu Crisp.

UCHWYT DO TALERZA CRISP

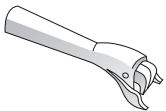

Służy do wyjmowania gorącego talerza Crisp z piekarnika.

Liczba i rodzaj akcesoriów może różnić się w zależności od zakupionego modelu.

Akcesoria dodatkowe, które nie są dołączone do zestawu,

NACZYNIĘ DO GOTOWANIA NA PARZE

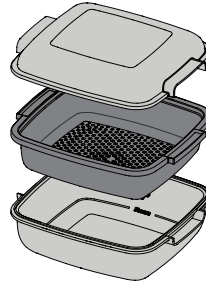

-1 Aby gotować na parze potrawy, takie jak ryby czy warzywa, należy umieścić je w koszyku
-2 (2) i nalać wody pitnej (100 ml) na dno naczynia do gotowania na parze (3), aby uzyskać właściwą ilość pary.
-3

Aby ugotować potrawy takie jak ziemniaki, makaron, ryż lub produkty zbożowe, umieścić je

bezpośrednio na dnie naczynia do gotowania na parze (niekoniecznie w koszyku) i dodać odpowiednią ilość pitnej wody, w zależności od ilości potrawy.

Dla uzyskania najlepszych rezultatów przykryć naczynie do gotowania na parze pokrywką (1) dołączoną do zestawu.

Naczynie do gotowania na parze należy zawsze umieszczać na talerzu obrotowym i używać go tylko z odpowiednimi funkcjami gotowania lub z funkcją mikrofal.

Dno naczynia do gotowania zostało zaprojektowane w taki sposób, aby można było go używać w połączeniu ze specjalną funkcją Smart clean.

można zakupić oddzielnie w punkcie serwisu posprzedażnego.

Na rynku dostępnych jest wiele akcesoriów. Przed zakupem należy upewnić się, czy dane akcesoria nadają się do użycia w kuchence mikrofalowej i czy są odporne na działanie temperatur panujących w jej komorze.

Podczas gotowania przy użyciu mikrofal nie wolno używać metalowych pojemników na jedzenie lub napoje.

Należy zawsze upewnić się, że potrawy i akcesoria nie stykają się z wewnętrznymi ściankami kuchenki.

Przed uruchomieniem kuchenki należy zawsze sprawdzić, czy talerz obrotowy może się swobodnie obracać. Przy wkładaniu lub wyjmowaniu naczyń należy uważać, aby talerz obrotowy nie wypadł ze swojego położenia.

FUNKCJE

6th SENSE

Te funkcje automatycznie wybierają najlepszą metodę przyrządzania wszystkich rodzajów potraw.

ODGRZEWANIE

Służy do odgrzewania gotowych potraw – zamrożonych lub w temperaturze pokojowej. Urządzenie automatycznie oblicza wartości ustawień potrzebne do osiągnięcia najlepszych możliwych rezultatów w jak najkrótszym czasie. Potrawę należy umieścić na żaroodpornym talerzu lub naczyniu przeznaczonym do kuchenek mikrofalowych.

POTRAWA	WAGA (g)
DANIE NA TALERZU	250 - 500
MROŻ. LASAGNE	250 - 500
WODA	100 - 500
ZUPA	200 - 800

CRISP

Do szybkiego podgrzewania i zapiekania mrożonych potraw, aby zapewnić złocisty, chrupiący wierzch potrawy. Do tej funkcji należy używać wyłącznie talerza Crisp dostarczonego w zestawie. Po pojawieniu się odpowiedniego komunikatu obrócić potrawę na drugą stronę.

POTRAWA	WAGA (g)
PIZZA [MROŻONA]	200 - 800
KOTLETY MIELONE	200 - 600
ZIEMNIAKI PIECZONE [MROŻONE]	200 - 500
NUGGETSY Z KURCZAKA [MROŻONE]	100 - 500
PALUSZKI RYBNE [MROŻONE]	100 - 500

Wymagane akcesoria: talerz Crisp, uchwyt do talerza Crisp

GOTOWANIE

Do szybkiego gotowania potraw z uzyskaniem optymalnych rezultatów. Użyć żaroodpornego naczynia dostosowanego do kuchenek mikrofalowych.

POTRAWA	WAGA (g)
PIECZONY KURCZAK	800 - 1500
ZAPIEKANKA ZIEMNIACZANA	200 - 1000
WARZYWA FASZEROWANE	200 - 800
ŻEBERKA WIEPRZOWE	200 - 800
JAJECZNICA	100 - 500
POPCORN	90

PARA







Służy do gotowania na parze potraw, takich jak warzywa i ryby, przy użyciu dostarczonego naczynia do gotowania na parze. Rozłóż potrawę równo w koszyku naczynia do gotowania na parze i wlej wodę pitną (100 ml) na dno naczynia do gotowania na parze. Urządzenie automatycznie oblicza wartości ustawień potrzebne do osiągnięcia najlepszych możliwych rezultatów. We wstępnej fazie gotowania mikrofałe wytwarzają parę, doprowadzając do wrzenia wodę dodaną na dno naczynia do gotowania na parze.

POTRAWA	WAGA (g)
1 WARZYWA KORZENIOWE GOTOWANE NA PARZE	150 - 500
2 WARZYWA MIĘKKIE GOTOWANE NA PARZE	150 - 500
3 WARZYWA GOTOWANE NA PARZE [MROŻONE]	150 - 500
4 FILETY RYBNE GOTOWANE NA PARZE	150 - 500
5 PIERŚ DROBIOWA GOTOWANA NA PARZE	150 - 500

RYŻ I MAKARON

Aby szybko ugotować ryż lub makaron. Tej funkcji można używać tylko przy zastosowaniu naczynia do gotowania.

Ustawić zalecany czas gotowania odpowiednio dla ryżu i makaronu.

POTRAWA	PORCJE	WAGA (g)
RYŻ		100
		200
		300
		400
GOTOWANIE MAKARONU		70
		140
		210

Wymagane akcesoria: Dolna część i pokrywka naczynia do gotowania na parze



MIKROFALÓWKA

Służy do szybkiego gotowania oraz podgrzewania potraw lub napojów.

MOC (W)	ZALECENIA
1000	Szybkie podgrzewanie napojów lub potraw o dużej zawartości wody.
800	Gotowanie warzyw.
650	Gotowanie mięsa i ryb.
500	Gotowanie sosów mięsnych lub sosów zawierających ser lub jaja. Dopiekanie tart mięsnych lub zapiekanych makaronów.
350	Powolne, delikatne gotowanie. Doskonałe do rozpuszczania masła lub czekolady.
160	Rozmrażanie mrożonych owoców lub zmiękczenie masła i sera.
90	Zmiękczenie lodów.

DZIAŁANIE	POTRAWA	MOC (W)	CZAS TRWANIA (min.)
Odgrzewanie	2 szklanki	1000	1 - 2
Odgrzewanie	Ziemniaki tłuczone (1 kg)	1000	9 - 11
Rozmrażanie	Mięso mielone (500 g)	160	13 - 14
Gotowanie	Biszkopt	800	6 - 7
Gotowanie	Krem waniliowy	650	11 - 12
Gotowanie	Pieczeń rzymska	800	18 - 20



GRILL

Do przypiekania, grillowania i zapiekania. Zaleca się obracać potrawy podczas gotowania/pieczenia.

POTRAWA	CZAS TRWANIA (min.)
Tost	5-6
Krewetki koktajlowe	18 - 22

Zalecane akcesoria: Ruszt



GRILL + MIKROFALE

Służy do szybkiego gotowania i zapiekania potraw, dzięki połączeniu funkcji mikrofal i grilla.

POTRAWA	MOC (W)	CZAS TRWANIA (min.)
Zapiekanka ziemniaczana	650	20 - 22
Pieczony kurczak	650	40 - 45

Zalecane akcesoria: Ruszt



CRISP

Umożliwia idealnie przyrumienienie potrawy zarówno z wierzchu, jak i od spodu. Tej funkcji można używać tylko ze specjalnym talerzem Crisp.

POTRAWA	CZAS TRWANIA (min.)
Ciasto drożdżowe	7 - 10
Hamburger	8 - 10 *

* Obrócić potrawę w połowie czasu gotowania.

Wymagane akcesoria: Talerz Crisp, uchwyt do talerza Crisp



ROZMRAŻANIE 6TH SENSE

Do szybkiego rozmrażania różnych rodzajów żywności, na podstawie określenia ich wagi. Potrawy powinny być umieszczone bezpośrednio na szklanym talerzu obrotowym. Po pojawieniu się odpowiedniego komunikatu obrócić potrawę na drugą stronę.

	POTRAWA	WAGA (g)
	CZASOWE ODSZRANIANIE	-
	MIĘSO	100 - 2000
	DRÓB	100 - 2500
	RYBY	100 - 1500
	ROZMRAŻANIE CHRUPKIEGO CHLEBA	50 - 500

°C/W MOC (°C/W)

Do edycji wartości czasowych funkcji.



TIMER/MINUTNIK

Do edycji wartości czasowych funkcji.



Samoczyszczenie

Działanie pary wodnej uwalnianej podczas tego specjalnego cyklu czyszczenia pozwala z łatwością usunąć brud i resztki jedzenia. Nalać filiżankę wody pitnej do pojemnika odpornego na działanie mikrofal i włączyć funkcję.



FAVORITES (ULUBIONE)

Aby odtworzyć listę 10 ulubionych funkcji.



USTAWIENIA

Do zmiany ustawień piekarnika.

Gdy tryb ECO jest aktywny, jasność wyświetlacza zostaje zmniejszona w celu zredukowania zużycia energii, a po upływie 1 min światło wyłącza się.

Kiedy opcja „DEMO” jest włączona „On”, wszystkie polecenia są aktywne oraz wszystkie menu są dostępne, ale piekarnik nie nagrzewa się. Aby wyłączyć ten tryb, należy przejść do „DEMO” z menu „USTAWIENIA” i wyłączyć „Off”.

Po wybraniu opcji „UST. FABRYCZNE” urządzenie wyłącza się i powraca do pierwszego uruchomienia. Wszystkie ustawienia użytkownika zostają anulowane.

PIERWSZE UŻYCIĘ

1. WYBÓR JĘZYKA

Przy pierwszym uruchomieniu urządzenia należy wybrać język i czas: Na wyświetlaczu pojawi się "English".



Wcisnąć + lub —, aby przewinąć listę dostępnych języków i wybrać żądany język.

Aby zatwierdzić wybór, wcisnąć ✓.

Uwaga: Język można następnie zmienić wybierając „JĘZYK” w menu „USTAWIENIA”, dostępnym przez naciśnięcie ⚙️.

2. USTAWIENIE CZASU

Po wybraniu języka należy ustawić bieżący czas: Na wyświetlaczu będą migać dwie cyfry godziny.



Wcisnąć + lub —, aby ustawić bieżącą godzinę, po czym wcisnąć ✓: Dwie cyfry minut będą migać na wyświetlaczu.

Nacisnąć + lub —, aby ustawić minuty i nacisnąć ✓, aby potwierdzić.

Uwaga: W przypadku dłuższej przerwy w dostawie prądu może zajść potrzeba ponownego ustawienia czasu. Wybrać "ZEGAR" w menu "USTAWIENIA", dostępny po naciśnięciu przycisku ⚙️.

3. CZYSZCZENIE URZĄDZENIA

Nowe urządzenie może mieć wyczuwalny zapach, który jest pozostałością po produkcji: jest to zjawisko normalne. Dlatego przed przystąpieniem do przygotowywania potraw zalecamy oczyszczenie kuchenki „na pusto”, co ułatwi pozbycie się tego zapachu.

Należy wyjąć z komory urządzenia wszystkie kartony zabezpieczające i zdjąć przezroczystą folię, a także usunąć wszystkie znajdujące się w niej akcesoria.

Włącz funkcję „Smart Clean”. Aby prawidłowo ustawić tę funkcję, należy postępować zgodnie z instrukcjami.

Uwaga: Po pierwszym użyciu urządzenia zaleca się przewietrzyć pomieszczenie.

CODZIENNA EKSPLOATACJA

1. WYBIERANIE FUNKCJI

Aby włączyć kuchenkę, wcisnąć [ON]: Na wyświetlaczu pokaże się ostatnio używana główna funkcja lub menu główne.

Funkcje można wybierać, naciskając ikonę jednej z głównych funkcji lub przewijając menu.

Aby wybrać funkcję znajdującą się w menu, wcisnąć + lub —, po czym zatwierdzić przyciskiem ✓.

Uwaga: Po wybraniu danej funkcji, wyświetlacz zaproponuje najbardziej odpowiedni poziom dla każdej z nich.

2. USTAWIENIE FUNKCJI

Po wybraniu żądanej funkcji istnieje możliwość zmiany jej ustawień. Na wyświetlaczu będą pojawiać się ustawienia, które można kolejno zmieniać. Wciśnięcie << pozwala ponownie zmienić poprzednie ustawienie.

ZASILANIE



Gdy na ekranie miga wartość, wcisnąć + lub —, by ją zmienić, a następnie nacisnąć ✓, by potwierdzić i przejść do kolejnych ustawień (jeśli to możliwe).

CZAS TRWANIA

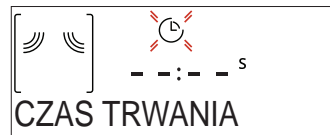

Gdy na ekranie miga ikona ⌚, wcisnąć + lub —, by ustawić wybrany czas gotowania i potwierdzić, wciskając ✓.

Uwaga: Można zmienić ustawiony w trakcie pieczenia czas, naciskając ⌚: Wcisnąć + lub —, aby dostosować wartość i zatwierdzić, naciskając ✓.

Korzystając z funkcji bez mikrofal, nie trzeba ustawiać czasu pieczenia, jeśli chce się piec w trybie ręcznym (bez określonego czasu): Wcisnąć ✓ lub [▶], aby zatwierdzić i aktywować funkcję.

Wybór tego trybu uniemożliwia zaprogramowanie opóźnionego startu.

6th SENSE

Te funkcje automatycznie wybierają optymalny tryb gotowania, moc i czas trwania dla wszystkich dostępnych potraw.

Jeśli jest to konieczne, wystarczy jedynie wskazać cechy produktu i cieszyć się wspaniałym efektem.

CIĘŻAR / PORCJE



Aby poprawnie ustawić funkcję, należy kierować się wskazówkami na wyświetlaczu. Gdy pojawi się odpowiedni komunikat, wcisnąć **+** lub **-**, aby ustawić żadaną wartość, po czym zatwierdzić przyciskiem **✓**.

STOPIEŃ DOGOTOWANIA

Funkcje 6th Sense umożliwiają dostosowanie stopnia dogotowania potrawy.



Gdy pojawi się odpowiedni komunikat, wcisnąć **+** lub **-**, aby wybrać żądany poziom pomiędzy lekkim/niskim (-1) i ekstra/wysokim (+1). Wcisnąć **✓** lub **▶**, aby zatwierdzić i aktywować funkcję.

3. WŁĄCZANIE FUNKCJI

W dowolnym momencie, jeśli ustawienia początkowe są odpowiednie lub po zaprogramowaniu żądanych ustawień, wcisnąć **▶** w celu aktywowania funkcji.

Za każdym razem, gdy przycisk **▶** zostanie ponownie wciśnięty, czas gotowania zwiększy się o kolejne 30 sekund.

W fazie opóźnienia po wciśnięciu **▶** piekarnika wygeneruje pytanie, czy faktycznie należy ominąć tę fazę i natychmiast uruchomić funkcję.

Uwaga: W dowolnym momencie można zatrzymać aktywowaną funkcję, wciskając przycisk **⏏**.

Jeśli piekarnik jest gorący, a funkcja wymaga konkretnej temperatury maksymalnej, na wyświetlaczu pojawi się komunikat. Wcisnąć **⏪**, aby powrócić do poprzedniego ekranu i wybrać inną funkcję lub poczekać do całkowitego ostygnięcia.

JET START

Kiedy kuchenka mikrofalowa jest wyłączona, nacisnąć **▶**, aby na 30 sekund uruchomić pracę urządzenia z funkcją mikrofal o pełnej mocy (1000 W).

4. WSTRZYMANIE GOTOWANIA / OBRACANIE LUB MIESZANIE PRODUKTU

PAUZA

Po otwarciu drzwiczek pieczenie zostanie chwilowo wstrzymane poprzez dezaktywowanie elementów grzejących.

Aby wznowić proces gotowania, zamknąć drzwiczki i wcisnąć **▶**.

Uwaga: Korzystając z funkcji „6th Sense”, należy otwierać drzwiczki jedynie wtedy, kiedy zostanie podany taki komunikat.

OBRACANIE LUB MIESZANIE PRODUKTU

Niektóre przepisy 6th Sense Gotowanie wymagają obracania lub mieszania produktu podczas gotowania.



Urządzenie wyda sygnał dźwiękowy, a na wyświetlaczu pojawi się wskazówka mówiąca o konieczności wykonania czynności.

Otworzyć drzwiczki, wykonać czynność wskazaną na wyświetlaczu i zamknąć drzwiczki, po czym wcisnąć **▶**, aby kontynuować gotowanie.

Uwaga: Jeśli wymagane jest obrócenie lub wymieszanie żywności, po upływie 2 minut od komunikatu, nawet jeśli nie zostanie wykonana żadna czynność, piekarnik wznowi gotowanie.

5. KONIEC PIECZENIA

Sygnał dźwiękowy i wskazanie na wyświetlaczu oznaczają, że pieczenie zostało zakończone.

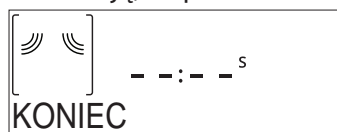

Wcisnąć **▶**, aby kontynuować gotowanie w trybie ręcznym, zwiększając czas stopniowo o 30 sekund (w funkcji z mikrofalą) lub o 5 minut (w funkcji bez mikrofal) lub wcisnąć **+**, aby wydłużyć czas pieczenia do nowo ustalonego czasu trwania. W obu przypadkach wartości gotowania zostaną zachowane.

Po naciśnięciu **✓** lub **▶** gotowanie rozpoczyna się na nowo.

. ULUBIONE

Aby ułatwić sobie korzystanie z urządzenia, można zapisać w jego pamięci do 10 ulubionych funkcji.

Po zakończeniu gotowania na wyświetlaczu zostanie wyświetlony komunikat zachęcający do zapisania funkcji na liście ulubionych pod numerem od 1 do 10.

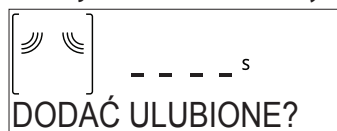

Chcąc zapamiętać jakąś funkcję jako ulubioną i zapisać bieżące ustawienia do wykorzystania w przyszłości, należy nacisnąć **✓**, aby ignorować nacisnąć **⏪**.

Po wciśnięciu **✓** wcisnąć **+** lub **-**, aby wybrać numer pozycji i zatwierdzić przyciskiem **✓**.

Uwaga: Jeśli pamięć jest pełna lub dany numer został już wykorzystany, należy zatwierdzić nadpisanie poprzedniej funkcji na danym numerze.

Aby w późniejszym czasie wywołać zapisane funkcje, nacisnąć **♥**: Na wyświetlaczu pojawi się lista ulubionych funkcji użytkownika.





Za pomocą **+** lub **-** wybrać funkcję, zatwierdzić, naciskając **✓**, a następnie nacisnąć **▶**, aby uaktywnić.

. SMART CLEAN

Przed uruchomieniem tej funkcji wyjąć z urządzenia wszystkie akcesoria (z wyjątkiem talerza obrotowego).

Wcisnąć , aby uzyskać dostęp do funkcji "Smart Clean".



Nacisnąć , aby aktywować funkcję czyszczenia: Na wyświetlaczu pojawią się sekwencje czynności, które należy przeprowadzić przed rozpoczęciem czyszczenia. Po zakończeniu wszystkich czynności wcisnąć .

Jeśli jest taka konieczność, do dolnej części naczynia do gotowania na parze dołączonego do zestawu lub do pojemnika o przeznaczeniu do kuchenek mikrofalowych nalać szklaną wodę pitną i zamknąć drzwiczki.

Po ostatnim zatwierdzeniu wcisnąć , aby rozpocząć cykl czyszczenia.

Po zakończeniu usunąć pojemnik, zakończyć czyszczenie za pomocą gładkiej szmatki i wytrzeć wnętrze urządzenia do sucha za pomocą szmatki z mikrofibry.

. MINUTNIK

Kiedy urządzenie jest wyłączone, wyświetlacz może być używany jako timer. Aby włączyć tę funkcję, należy upewnić się, że kuchenka jest wyłączona, i nacisnąć **+** lub **-**: Ikona  będzie migać na wyświetlaczu.



Nacisnąć **+** lub **-**, by ustawić żądany czas, a następnie wcisnąć , by rozpocząć odliczanie czasu.

Gdy tylko minutnik zakończy odliczanie wybranego czasu, na wyświetlaczu pojawi się komunikat i rozlegnie się sygnał dźwiękowy.



Gdy minutnik jest aktywny, można także wybrać i włączyć funkcję. Nacisnąć , aby włączyć piekarnik, a następnie wybrać żądaną funkcję.

Po uruchomieniu funkcji timer będzie niezależnie kontynuował odliczanie, bez ingerencji w działanie samej funkcji.

W trakcie tej fazy minutnik nie wyświetla się (widać jedynie ikonę ) , ale kontynuuje odliczanie w tle. Aby przywrócić ekran minutnika, wcisnąć , przerywając obecnie aktywną funkcję.

. BLOK. KLAWIATURY

Aby zablokować przyciski, wcisnąć i przytrzymać  przez co najmniej pięć sekund. Powtórzenie tej procedury spowoduje zdjęcie blokady klawiatury.



Uwaga: Funkcję tę można włączyć również podczas pieczenia. Ze względów bezpieczeństwa w każdym momencie piekarnik można wyłączyć, wciskając .

CZYSZCZENIE

Przed przystąpieniem do jakichkolwiek czynności serwisowych lub czyszczenia upewnić się, że urządzenie ostygło.

Nigdy nie używać urządzenia do czyszczenia parą. Nie stosować wełny szklanej, szorstkich gąbek lub ściernych/żrących środków do czyszczenia, ponieważ mogą one uszkodzić powierzchnie urządzenia.

POWIERZCHNIE WEWNĘTRZNE I ZEWNĘTRZNE

- Powierzchnie należy czyścić wilgotną ściereczką z mikrofibry. Jeśli są silnie zabrudzone, dodać kilka kropeł detergentu o neutralnym pH. Wyrzucić do sucha ściereczką.
- Wyczyścić szybę drzwiczek odpowiednim płynem do mycia.
- Regularnie, a w szczególności po wylaniu się płynów, należy wyjmować talerz obrotowy oraz jego podstawkę i czyścić dno urządzenia, usuwając ewentualne resztki potraw.
- Włączyć funkcję „Smart Clean” w celu optymalnego wyczyszczenia wewnętrznych powierzchni.
- Grill nie wymaga czyszczenia, gdyż wysoka temperatura powoduje spalanie wszelkich zabrudzeń. Zaleca się regularne korzystanie z tej funkcji.

AKCESORIA

Wszystkie akcesoria, z wyjątkiem talerza Crisp, mogą być myte w zmywarkach.

Talerz Crisp należy myć w wodzie z łagodnym detergentem. Uporczywe zabrudzenia delikatnie zetrzeć ściereczką. Przed czyszczeniem talerza Crisp należy zawsze odczekać, aż ostygnie.

ROZWIĄZYWANIE PROBLEMÓW

Problem	Możliwa przyczyna	Rozwiązanie
Piekarnik nie działa.	Odcięcie zasilania. Urządzenie odłączone od zasilania.	Sprawdzić, czy działa zasilanie i czy urządzenie jest prawidłowo podłączone do sieci. Wyłączyć piekarnik i włączyć go ponownie, aby sprawdzić, czy usterka nie ustąpiła.
Kuchenka wydaje głośne dźwięki, nawet jeśli jest wyłączona.	Wentylator chłodzący jest włączony.	Otworzyć lub przytrzymać drzwiczki, lub odczekać, aż urządzenie zakończy proces chłodzenia.
Wyświetlacz pokazuje literę „F”, po której następuje liczba.	Błąd oprogramowania.	Skontaktować się z najbliższym Biurem Obsługi Klienta i podać numer następujący po literze „F”.

Zasady, standardową dokumentację oraz dodatkowe informacje o produkcie można znaleźć:

- korzystając z kodu QR na Państwa produkcie
- Odwiedzając naszą stronę internetową docs.whirlpool.eu
- Ewentualnie można **skontaktować się z naszą obsługą posprzedażową** (patrz numer telefonu w książeczce gwarancyjnej). W przypadku kontaktu z naszą obsługą posprzedażową, prosimy podać kody z tabliczki znamionowej produktu.

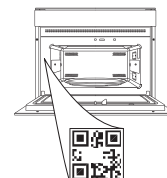

VĂ MULȚUMIM CĂ AȚI ACHIZIȚIONAT UN PRODUS WHIRLPOOL

Pentru a beneficia de servicii complete de asistență, vă rugăm să vă înregistrați produsul pe www.whirlpool.eu/register

SCANAȚI CODUL QR DE PE APARATUL DUMNEAVOASTRĂ PENTRU A OBȚINE MAI MULTE INFORMAȚII

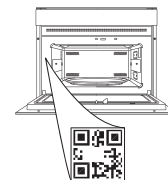

Înainte de a utiliza aparatul, citiți cu atenție instrucțiunile privind siguranța.

DESCRIEREA PRODUSULUI

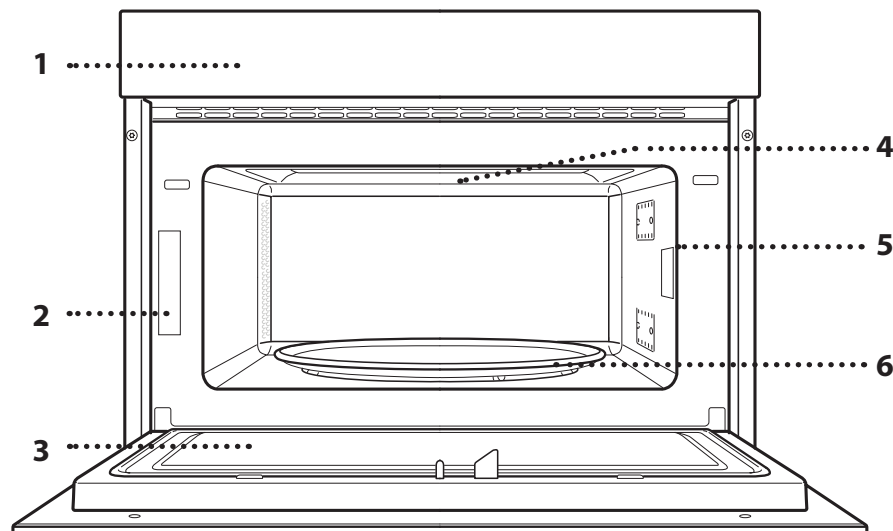

1. Panou de comandă
2. Plăcuță cu date de identificare (a nu se demonta)
3. Ușă
4. Rezistență superioară/grill
5. Lumină
6. Placa rotativă

DESCRIEREA PANOULUI DE COMANDĂ

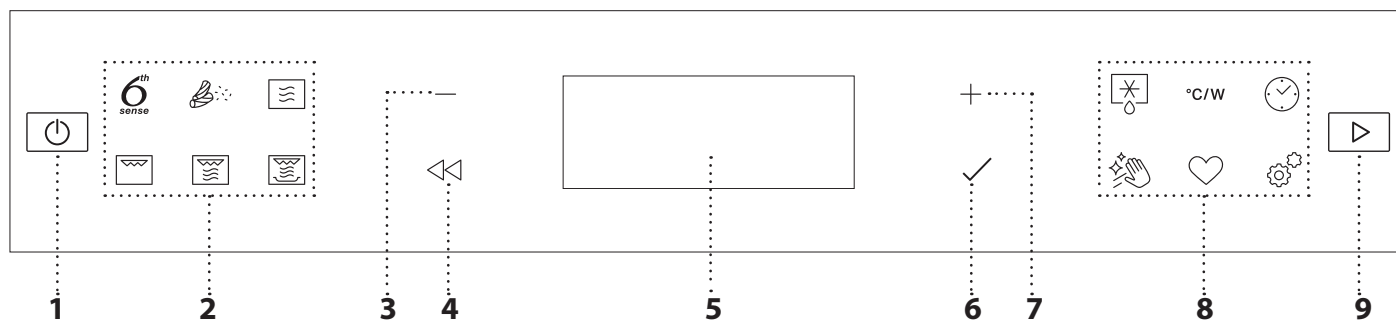

1. PORNIT/OPRIT

Pentru pornirea și oprirea cuptorului, precum și pentru oprirea unei funcții active.

2. ACCES DIRECT LA MENIUL / FUNCȚIILE 6TH SENSE

Pentru accesarea rapidă a funcțiilor și meniului.

3. BUTON DE NAVIGARE MINUS

Pentru derularea printr-un meniu și reducerea setărilor sau valorilor unei funcții.

4. ÎNAPOI

Pentru revenirea la ecranul anterior. În timpul preparării, permite modificarea setărilor.

5. AFIȘAJ

6. OK

Pentru confirmarea unei funcții selectate sau a unei valori setate.

7. BUTON DE NAVIGARE PLUS

Pentru derularea printr-un meniu și creșterea setărilor sau valorilor unei funcții.

8. ACCES DIRECT LA OPȚIUNI / FUNCȚII

Pentru accesarea rapidă a funcțiilor, setărilor și favoritelor.

9. PORNIRE

Pentru a porni o funcție folosind setările specificate sau de bază.

ACCESORII

PLACA ROTATIVĂ

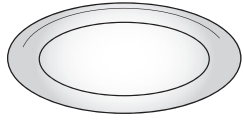

Placa rotativă din sticlă amplasată pe suportul său poate fi utilizată pentru toate metodele de preparare. Placa rotativă trebuie utilizată întotdeauna ca bază pentru alte recipiente sau accesorii.

SUPORTUL PLĂCII ROTATIVE

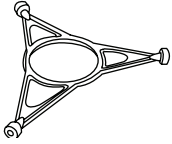

Suportul plăcii rotative din sticlă trebuie să fie utilizat doar pentru susținerea acesteia. Nu amplasați alte accesorii pe acest suport.

GRĂTAR DE SĂRMĂ

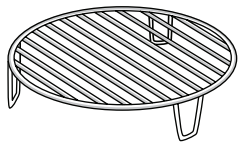

Acesta vă permite să amplasați alimentele mai aproape de grill, pentru o rumenire perfectă a preparatelor.

Amplasați grătarul de sârmă pe placa rotativă, având grijă ca acesta să nu intre în contact cu celelalte suprafețe.

FARFURIA CRISP

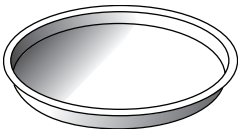

Numai pentru utilizare cu funcțiile desemnate.

Farfuria Crisp trebuie să fie amplasată întotdeauna în centrul plăcii rotative din sticlă și poate fi

preîncălzită atunci când este goală, utilizându-se funcția specială exclusiv în acest scop. Amplasați alimentele direct pe farfuria Crisp.

MÂNERUL PENTRU FARFURIA CRISP

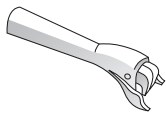

Util pentru scoaterea din cuptor a farfuriei Crisp fierbinți.

Numărul și tipul de accesorii poate varia în funcție de modelul achiziționat.

OALA DE PREPARARE CU ABURI

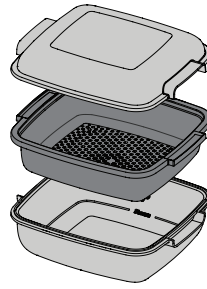

-1 Pentru a prepara la aburi alimente precum pește sau legume, introduceți-le în coșul
-2 (2) și turnați apă potabilă (100 ml) în partea inferioară a oalei de preparare cu aburi (3),
-3 pentru obținerea cantității optime de aburi.

Pentru a fierbe alimente precum cartofi, paste, orez sau cereale, amplasați-le direct în partea inferioară a oalei de preparare cu aburi (utilizarea coșului nu este necesară) și adăugați o cantitate corespunzătoare de apă potabilă, în funcție de cantitatea de alimente preparate.

Pentru rezultate optime, acoperiți oala de preparare cu aburi utilizând capacul (1) din dotare.

Amplasați întotdeauna oala de preparare cu aburi pe placa rotativă din sticlă și utilizați-o doar în combinație cu funcțiile de preparare corespunzătoare sau cu funcția de preparare cu microunde.

Partea inferioară a oalei de preparare cu aburi a fost concepută și pentru a fi utilizată în combinație cu funcția specială Smart clean.

Alte accesorii care nu sunt furnizate pot fi achiziționate separat de la serviciul de asistență tehnică post-vânzare.

Există mai multe accesorii disponibile pe piață. Înainte de a le achiziționa, asigurați-vă că acestea sunt adecvate pentru utilizarea în cuptoarele cu microunde și că sunt rezistente la temperaturile generate în interiorul cuptorului.

În cazul preparării cu microunde, nu trebuie utilizate recipiente metalice pentru alimente sau băuturi.

Asigurați-vă întotdeauna că alimentele și accesoriile nu intră în contact cu pereții interiori ai cuptorului.

Înainte de punerea în funcțiune a cuptorului, verificați întotdeauna ca placa rotativă să se poată roti liberă. Aveți grijă să nu răsturnați placa rotativă atunci când introduceți sau scoateți alte accesorii.

FUNCȚII

6th SENSE

Aceste funcții selectează automat metoda de preparare optimă pentru toate tipurile de alimente.

REÎNCĂLZIRE

Pentru reîncălzirea alimentelor semipreparate care sunt congelate sau la temperatura camerei. Cuptorul calculează automat setările necesare pentru obținerea celor mai bune rezultate în cel mai scurt timp posibil. Amplasați alimentele pe o farfurie rezistentă la căldură și care se poate folosi în cuptorul cu microunde.

ALIMENTE	GREUTATE (g)
ALIMENTE PUSE ÎN FARFURIE	250 - 500
LASAGNA CONGELATĂ	250 - 500
APĂ	100 - 500
SUPĂ	200 - 800

CRISP

Pentru reîncălzirea și prepararea rapidă a alimentelor congelate și pentru obținerea unei cruste aurii, crocante. Utilizați această funcție doar în combinație cu farfuria Crisp furnizată. Întoarceți alimentele atunci când vi se solicită acest lucru.

ALIMENTE	GREUTATE (g)
PIZZA [CONGELATĂ]	200 - 800
CHIFTELE DE BURGER	200 - 600
CARTOFI PRĂJIȚI [CONGELAȚI]	200 - 500
CROCHETE DE PUI [CONGELATE]	100 - 500
CROCHETE DE PEȘTE [CONGELATE]	100 - 500

Accesorii necesare: farfurie Crisp, mânerul pentru farfuria Crisp

COOK

Pentru prepararea rapidă a alimentelor și obținerea unor rezultate optime. Folosiți un recipient adecvat, rezistent la căldură, pentru utilizarea în cuptorul cu microunde.

ALIMENTE	GREUTATE (g)
FRIPTURĂ DE PUI	800 - 1500
CARTOFI GRATINAȚI	200 - 1000
LEGUME UMPLETE	200 - 800
COASTE DE PORC	200 - 800
OUĂ JUMĂRI	100 - 500
POPCORN	90







ABURI

Pentru prepararea la aburi a alimentelor precum legumele sau peștele, utilizând oala de preparare cu aburi furnizată. Distribuți alimentele uniform în coșul oalei de preparare cu aburi și turnați apă potabilă (100 ml) în partea inferioară a oalei. Cuptorul calculează automat setările necesare pentru obținerea celor mai bune rezultate. În prima parte a procesului de preparare, microundele generează aburi, aducând apa adăugată în partea inferioară a oalei de preparare cu aburi la punctul de fierbere.

ALIMENTE	GREUTATE (g)
1 RĂDĂCINOASE LA ABURI	150 - 500
2 LEGUME MOI LA ABURI	150 - 500
3 LEGUME LA ABURI [CONGELATE]	150 - 500
4 FILEURI DE PEȘTE LA ABURI	150 - 500
5 PIEPT DE PASĂRE LA ABURI	150 - 500

OREZ ȘI PASTE

Pentru prepararea rapidă a orezului sau pestelor. Această funcție trebuie să fie utilizată doar în combinație cu oala de preparare cu aburi. Setați durata de preparare recomandată pentru orez sau paste în consecință.

ALIMENTE	PORȚII	GREUTATE (g)
OREZ		100
		200
		300
		400
FIERBERE PASTE		70
		140
		210

Accesorii necesare: Partea inferioară și capacul oalei de preparare cu aburi



MICROWAVE

Pentru prepararea și reîncălzirea rapidă a alimentelor sau băuturilor.

PUTERE (W)	RECOMANDATĂ PENTRU
1000	Reîncălzirea rapidă a băuturilor sau altor alimente care au un conținut de apă ridicat.
800	Gătirea legumelor.
650	Prepararea cărnii și peștelui.
500	Prepararea sosurilor cu carne sau a sosurilor cu conținut de brânză sau ouă. Rumenirea plăcintelor cu carne sau a pastelor la cuptor.
350	Preparare lentă, delicată. Perfectă pentru topirea untului sau ciocolatei.
160	Decongelarea alimentelor congelate sau topirea untului și brânzeturilor.
90	Topirea înghețatei.

ACȚIUNE	ALIMENTE	PUTERE (W)	DURATĂ (min.)
Reîncălzire	2 cești	1000	1 - 2
Reîncălzire	Piure de cartofi (1 kg)	1000	9 - 11
Decongelare	Carne tocată (500 g)	160	13 - 14
Cook	Pandișpan	800	6 - 7
Cook	Cremă de ou	650	11 - 12
Cook	Ruladă de carne	800	18 - 20



GRILL

Pentru rumenire, frigere pe grill și gratinare. Este recomandat să întoarceți alimentele pe parcursul procesului de preparare.

ALIMENTE	DURATĂ (min.)
Pâine prăjită	5 - 6
Creveți roz	18 - 22

Accesorii recomandate: Grătar de sârmă



GRILL+MW (GRILL+MICROUNDE)

Pentru prepararea și gratinarea rapidă a alimentelor, combinați funcția de microunde cu funcțiile Grill.

ALIMENTE	PUTERE (W)	DURATĂ (min.)
Cartofi gratinați	650	20 - 22
Friptură de pui	650	40 - 45

Accesorii recomandate: Grătar de sârmă



CRISP

Pentru rumenirea perfectă a unui preparat, atât pe partea superioară, cât și pe partea inferioară. Această funcție trebuie să fie utilizată doar în combinație cu farfuria Crisp specială.

ALIMENTE	DURATĂ (min.)
Tort dospit	7 - 10
Hamburger	8 - 10 *

* Întoarceți alimentele la jumătatea duratei de preparare.

Accesorii necesare: Farfuria Crisp, mânerul pentru farfuria Crisp



DECONGELARE CU FUNCȚIA 6TH SENSE

Pentru decongelarea rapidă a diferitelor tipuri de alimente doar prin specificarea greutateii acestora. Alimentele trebuie să fie amplasate direct pe placa rotativă din sticlă. Întoarceți alimentele atunci când vi se solicită acest lucru.

	ALIMENTE	GREUTATE (g)
	DECONGELARE CRONOMETRATĂ	—
	CARNE	100 - 2000
	CARNE DE PASĂRE	100 - 2500
	PEȘTE	100 - 1500
	CRISP BREAD DEFROST (DECONGELARE PÂINE CROCANTĂ)	50 - 500

°C/W PUTERE (°C/W)

Pentru editarea valorilor aferente duratelor funcțiilor.



TEMPORIZATOR

Pentru editarea valorilor aferente duratelor funcțiilor.



Autocurățare hidrolitică

Acțiunea aburului eliberat în timpul acestui ciclu special de curățare permite murdăriei și resturilor de alimente să fie îndepărtate cu ușurință. Turnați o cană de apă potabilă într-un recipient adecvat pentru microunde și activați funcția.



FAVORITE

Pentru accesarea listei de 10 funcții favorite.



SETĂRI

Pentru reglarea setărilor cuptorului.

Când modul „ECO” este activ, luminozitatea afișajului va fi redusă pentru a economisi energie, iar becul se va stinge după 1 minut.

Când modul „DEMO” este în starea „On” (Pornire), toate comenzile sunt active și meniurile sunt disponibile, însă cuptorul nu se încălzește. Pentru a dezactiva acest mod, accesați „DEMO” din meniul „SETĂRI” și selectați „Off” (Oprire). Selectând „SETĂRI FABRICĂ”, produsul se oprește și revine la setările de la prima pornire. Toate setările vor fi șterse.

PRIMA UTILIZARE

1. SELECTAREA LIMBII

Va trebui să setați limba și ora atunci când porniți aparatul pentru prima dată: Pe afișaj va apărea „Română”.

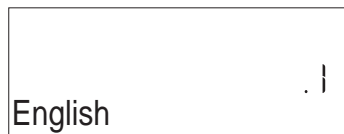

Apăsați + sau — pentru a derula prin lista cu limbile disponibile și selectați-o pe cea dorită.

Apăsați ✓ pentru a confirma selecția.

Vă rugăm să rețineți următoarele: Limba poate fi schimbată ulterior selectând opțiunea „LIMBĂ” din meniul „SETĂRI”, disponibil prin apăsare pe

2. SETAREA OREI

După selectarea limbii, va trebui să setați ora curentă: Cele două cifre care reprezintă ora vor clipi pe afișaj.



Apăsați + sau — pentru a seta ora curentă și apăsați ✓ : Cele două cifre pentru minute vor clipi pe afișaj.

UTILIZAREA ZILNICĂ

1. SELECTAȚI O FUNCȚIE

Apăsați pentru a porni cuptorul: pe afișaj va fi prezentată ultima funcție principală care a rulat sau meniul principal.

Funcțiile pot fi selectate apăsând pe pictograma uneia dintre funcțiile principale sau derulând printr-un meniu. Pentru a selecta o funcție dintr-un meniu, apăsați + sau — pentru a selecta funcția dorită, apoi apăsați ✓ pentru a confirma.

Vă rugăm să rețineți următoarele: Odată ce a fost selectată o funcție, pe afișaj vi se va recomanda cel mai adecvat nivel pentru fiecare funcție.

2. SETAREA FUNCȚIEI

După selectarea funcției dorite, puteți modifica setările acesteia. Pe afișaj vor fi prezentate secvențial setările care pot fi modificate. Prin apăsarea pe , aveți posibilitatea de a modifica din nou setarea anterioară.

PUTERE



Când valoarea clipește pe afișaj, apăsați + sau — pentru a o modifica, apoi apăsați ✓ pentru a confirma și continuați cu setările care urmează (dacă este posibil).

Apăsați + sau — pentru a seta minutele și apăsați ✓ pentru a confirma.

Vă rugăm să rețineți următoarele: După întreruperi îndelungate ale alimentării cu energie electrică, ar putea fi necesar să setați din nou ora. Selectați „CEAS” din meniul „SETĂRI”, disponibil prin apăsare pe .

3. CURĂȚAREA CUPTORULUI

Un cuptor nou poate emana mirosuri rămase din timpul procesului de fabricație: Acest lucru este absolut normal. Prin urmare, înainte de a începe să preparați alimentele, vă recomandăm să curățați cuptorul gol pentru a îndepărta posibilele mirosuri neplăcute.

Îndepărtați elementele de protecție din carton sau foliile transparente ale cuptorului și scoateți accesoriile din interiorul acestuia.

Activați funcția „Smart Clean”. Respectați instrucțiunile pentru setarea corectă a funcției.

Vă rugăm să rețineți următoarele: Se recomandă să aerisiți încăperea după utilizarea aparatului pentru prima dată.

DURATĂ



Când pictograma clipește pe afișaj, apăsați + sau — pentru a seta durata de preparare dorită, apoi apăsați ✓ pentru a confirma.

Vă rugăm să rețineți următoarele: Puteți regla durata de preparare care a fost setată în timpul desfășurării procesului de preparare apăsând pe : apăsați pe + sau — pentru a modifica durata, apoi apăsați pe ✓ pentru a confirma.

În cazul funcțiilor care nu pot fi utilizate cu microunde, nu este necesar să setați durata de preparare dacă doriți să gestionați manual procesul de preparare (necronometrat): Apăsați ✓ sau pentru a confirma și porniți funcția.

Prin selectarea acestui mod, nu puteți programa o pornire temporizată.

. 6th SENSE

Aceste funcții selectează automat modul de preparare, puterea și durata optime pentru toate preparatele disponibile.

Dacă este necesar, pur și simplu indicați caracteristica alimentului pentru a obține un rezultat optim.

GREUTATE / PORȚII



Pentru a set funcția corect, urmați indicațiile de pe afișaj. Atunci când vi se solicită acest lucru, apăsați + sau — pentru a seta valoarea necesară, apoi apăsați ✓ pentru a confirma.

GRAD DE COACERE

În cazul funcțiilor 6th Sense, puteți regla gradul de preparare.



Atunci când vi se solicită acest lucru, apăsați + sau — pentru a selecta gradul dorit între Light/Low (Mic/Redus) (-1) și Extra/High (Foarte mare/Ridicat) (+1). Apăsați ✓ sau ▷ pentru a confirma și porniți funcția.

3. ACTIVAREA FUNCȚIEI

În orice moment, dacă valorile implicite sunt cele dorite sau odată ce ați aplicat setările necesare, apăsați ▷ pentru a activa funcția.

La fiecare reapăsare pe ▷, durata de preparare este prelungită cu câte 30 de secunde.

În timpul etapei de amânare, prin apăsare pe ▷, cuptorul vă va întreba dacă doriți să treceți peste această etapă, pornind funcția imediat.

Vă rugăm să rețineți următoarele: Puteți opri oricând funcția activată apăsând pe □.

Dacă cuptorul este fierbinte și funcția necesită o temperatură maximă specifică, va apărea un mesaj pe afișaj. Apăsați « pentru a reveni la ecranul anterior și selectați o funcție diferită sau așteptați răcirea completă.

JET START

Când cuptorul este oprit, apăsați ▷ pentru a porni procesul de preparare cu funcția de microunde setată la putere maximă (1000 W) timp de 30 de secunde.

4. ÎNTRERUPEREA PROCESULUI DE PREPARARE/ ÎNTOARCEREA SAU AMESTECAREA ALIMENTELOR PAUZĂ

Dacă se deschide ușa, procesul de preparare va fi întrerupt temporar prin dezactivarea rezistențelor.

Pentru a relua procesul de preparare, închideți ușa și apăsați ▷.

Vă rugăm să rețineți următoarele: În timpul rulării funcțiilor „6th Sense”, deschideți ușa numai atunci când vi se solicită acest lucru.

TURN OR STIR FOOD (ÎNTOARCEREA SAU AMESTECAREA ALIMENTELOR)

Anumite rețete preparate cu funcția de Preparare 6th Sense vor necesita întoarcerea sau amestecarea alimentelor în timpul desfășurării procesului de preparare.



Se va emite un semnal sonor, iar pe afișaj va fi indicată acțiunea care trebuie desfășurată.

Deschideți ușa, executați acțiunea indicată pe afișaj și închideți ușa, apoi apăsați ▷ pentru a continua procesul de preparare.

Vă rugăm să rețineți următoarele: Dacă este necesară întoarcerea sau amestecarea alimentelor, chiar dacă nu este executată nicio acțiune, după 2 minute cuptorul va relua procesul de preparare.

5. FINALIZAREA PREPARĂRII

Va fi emis un semnal sonor, iar pe afișaj se va indica faptul că prepararea a fost finalizată.

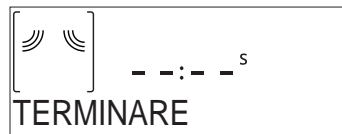

Apăsați ▷ pentru a continua prepararea în mod manual, adăugând durata în incremente de 30 de secunde (în cazul funcțiilor de microunde) sau de 5 minute (în cazul funcțiilor care nu pot fi utilizate cu microunde) sau apăsați + pentru a prelungi durata de preparare prin setarea unei durate noi. În ambele cazuri, parametrii de preparare vor fi memorați.

Apăsând ✓ sau ▷, procesul de preparare repornește.

. FAVORITE

Pentru a facilita utilizarea cuptorului, acesta poate memora până la 10 dintre funcțiile dumneavoastră favorite.

Odată terminat procesul de preparare, pe afișaj va apărea un mesaj prin care vi se va solicita să memorați funcția la un număr cuprins între 1 și 10 în lista dumneavoastră de funcții favorite.

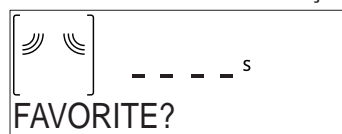

Dacă doriți să memorați o funcție ca favorită și să salvați setările curente pentru utilizare ulterioară, apăsați ✓; în caz contrar, pentru a ignora solicitarea, apăsați «.

Odată ce ați apăsă pe ✓, apăsați + sau — pentru a selecta poziția numerotată, apoi apăsați ✓ pentru a confirma.

Vă rugăm să rețineți următoarele: Dacă memoria este plină sau dacă numărul ales este deja utilizat, cuptorul vă va solicita să confirmați suprascrierea funcției anterioare.

Pentru a apela funcțiile memorate la o dată ulterioară, apăsați ♥: Pe afișaj apare lista cu funcțiile dumneavoastră favorite.





Apăsați + sau — pentru a selecta funcția, confirmați apăsând ✓, apoi apăsați ▷ pentru a activa.

. SMART CLEAN

Demontați toate accesoriile (cu excepția plăcii rotative din sticlă) din cuptorul cu microunde înainte de a activa această funcție.

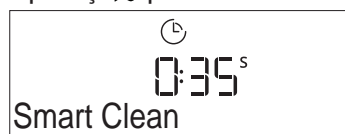
Apăsați  pentru a accesa funcția „Smart Clean”.



Apăsați  pentru a activa funcția de curățare: pe afișaj vor apărea secvențial acțiunile care trebuie executate înainte de pornirea procesului de curățare. Apăsați  în orice moment după executarea acțiunilor.

Dacă este necesar, turnați o ceașcă de apă potabilă în partea inferioară a oalei de preparare cu aburi sau într-un recipient rezistent la microunde, apoi închideți ușa.

După ultima confirmare, apăsați  pentru a porni ciclul de curățare.

Odată finalizat ciclul, scoateți recipientul, terminați curățarea cu ajutorul unei lavete fine, apoi uscați interiorul cuptorului folosind o lavetă din microfibre umedă.

. TEMPORIZATOR

Când cuptorul este oprit, afișajul poate fi utilizat ca temporizator. Pentru a activa această funcție, asigurați-vă că este oprit cuptorul și apăsați pe + sau - : Pictograma  se va aprinde intermitent pe afișaj.

Apăsați + sau - pentru a seta durata de timp necesară, apoi apăsați  pentru a activa temporizatorul.

Odată ce temporizatorul a finalizat număratoarea inversă a duratei de timp selectate, se va emite un semnal sonor, iar pe afișaj va fi indicat acest lucru.



Odată ce temporizatorul a fost activat, puteți, de asemenea, selecta și activa o funcție. Apăsați  pentru a porni cuptorul și apoi selectați funcția necesară.

Odată ce funcția a pornit, temporizatorul va continua număratoarea inversă în mod independent, fără a influența funcția în sine.

În această etapă, nu este posibilă vizualizarea temporizatorului (va fi afișată numai pictograma ) , care va continua număratoarea inversă în plan secund.

Pentru a invoca ecranul temporizatorului, apăsați  pentru a opri funcția activă în mod curent.

. BLOCARE TASTE

Pentru a bloca tastatura, apăsați și mențineți apăsat << timp de cel puțin cinci secunde. Pentru a debloca tastatura, efectuați aceeași procedură.

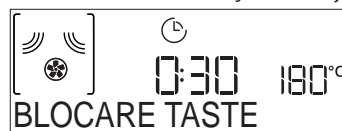

Vă rugăm să rețineți: Puteți activa această funcție și în timpul procesului de preparare a alimentelor. Din motive de siguranță, cuptorul poate fi oprit în orice moment apăsând butonul .

CURĂȚARE

Asigurați-vă că aparatul s-a răcit înainte de efectuarea oricăror activități de întreținere sau curățare.

Nu folosiți niciodată aparate de curățat cu aburi. Nu utilizați bureți de sârmă, bureți abrazivi sau produse de curățare abrazive/corozive, deoarece acestea ar putea deteriora suprafața aparatului.

SUPRAFEȚELE INTERIOARE ȘI EXTERIOARE

- Curățați suprafețele cu ajutorul unei lavete umede din microfibră. Dacă acestea sunt foarte murdare, adăugați câteva picături de detergent cu pH neutru. La final, ștergeți-le cu o lavetă uscată.
- Curățați sticla ușii folosind un detergent lichid adecvat.
- La intervale regulate sau în cazul vărsării de alimente sau lichide, scoateți placa rotativă și suportul acesteia pentru a curăța baza cuptorului, eliminând toate reziduurile de alimente.
- Activați funcția „Smart clean” pentru curățarea optimă a suprafețelor interioare.
- Grillul nu necesită curățare, deoarece căldura intensă arde toate reziduurile. Utilizați această funcție în mod regulat.

ACCESORII

Toate accesoriile pot fi spălate în mașina de spălat vase, cu excepția farfuriei Crisp.

Farfuria Crisp trebuie să fie spălată într-o soluție de apă cu detergent neutru. Pentru depunerile persistente, frecați ușor cu o lavetă. Permiteți întotdeauna răcirea farfuriei Crisp înainte de a o curăța.

REMEDIEREA DEFECȚIUNILOR

Problemă	Cauză posibilă	Soluție
Cuptorul nu funcționează.	Pană de curent. Deconectare de la rețeaua electrică.	Asigurați-vă că nu este întrerupt curentul electric, iar cuptorul este conectat la rețeaua electrică. Opriiți și reporniți cuptorul, pentru a verifica dacă defecțiunea persistă.
Cuptorul emite zgomote, chiar și când este oprit.	Ventilatorul de răcire este activ.	Deschideți ușa sau așteptați până când procesul de răcire este finalizat.
Pe afișaj apare litera „F” urmată de un număr.	Defecțiune de software.	Contactați cel mai apropiat centru de servicii de asistență tehnică post-vânzare pentru clienți și precizați numărul care este prezentat după litera „F”.

Politicile, documentația standard și informații suplimentare despre produs pot fi găsite:

- Utilizarea codului QR în cazul produsului dumneavoastră
- Vizitând site-ul nostru web docs.whirlpool.eu
- Ca alternativă, **contactați serviciul nostru de asistență tehnică post-vânzare** (Consultați numărul de telefon din certificatul de garanție). Când contactați serviciul nostru de asistență tehnică post-vânzare, precizați codurile specificate pe plăcuța cu date de identificare a produsului dumneavoastră.

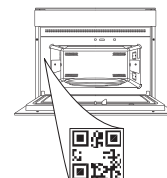



ĎAKUJEME, ŽE STE SI KÚPILI VÝROBOK
WHIRLPOOL

Aby sme vám mohli lepšie poskytovať pomoc,
zaregistrujte svoj spotrebič na
www.whirlpool.eu/register

VIAC INFORMÁCIÍ ZÍSKATE, AK
OSKENUJETE QR KÓD NA VAŠOM
SPOTREBIČI

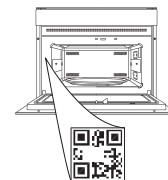

Prv než spotrebič začnete používať, pozorne si
prečítajte Bezpečnostné pokyny.

OPIS SPOTREBIČA

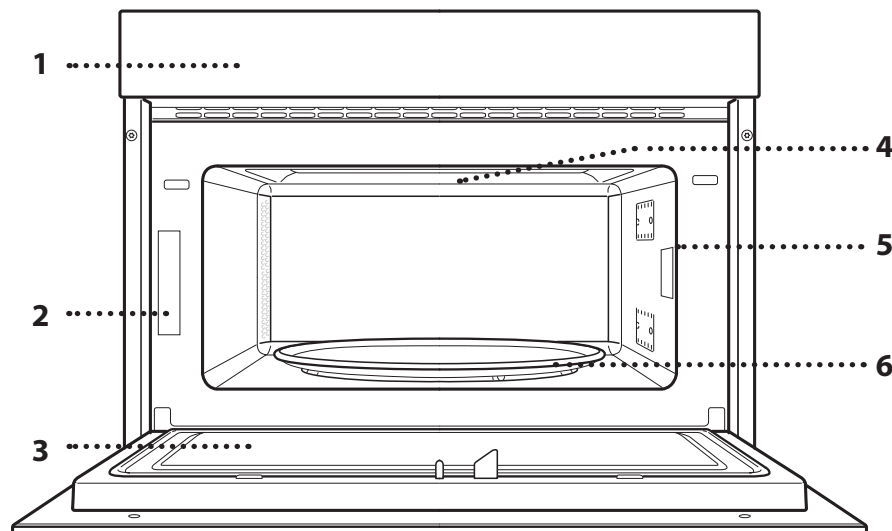

1. Ovládací panel
2. Výrobný štítok (neodstraňujte)
3. Dvierka
4. Horný ohrevný článok/gril
5. Svetlo
6. Otočný tanier

OPIS OVLÁDACIEHO PANELA

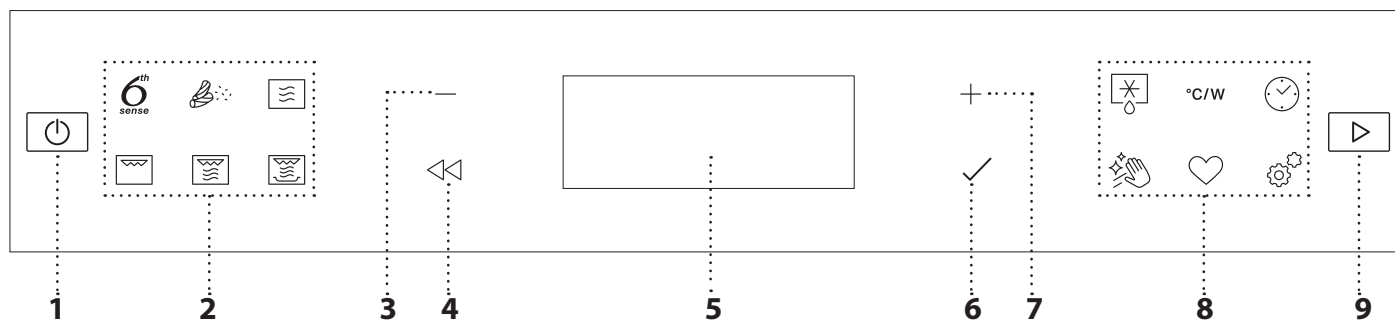

1. ON/OFF (ZAP./VYP.)

Na zapnutie a vypnutie rúry alebo zastavenie aktívnej funkcie.

2. PONUKA FUNKCIE 6. SENSE/ PRIAMY PRÍSTUP K FUNKCIÁM

Na rýchly prístup k funkciám a do menu.

3. NAVIGAČNÉ TLAČIDLO MÍNUS

Na prechádzanie ponukou a znižovanie nastavení alebo hodnôt funkcie.

4. SPÄŤ

Na návrat na predchádzajúce zobrazenie.

Počas prípravy jedla umožňuje meniť nastavenia.

5. DISPLEJ

6. OK

Na potvrdenie zvolenej funkcie alebo nastavenej hodnoty.

7. NAVIGAČNÉ TLAČIDLO PLUS

Na rolovanie v menu a zvyšovanie nastavenia alebo hodnôt funkcie.

8. MOŽNOSTI/PRIAMY PRÍSTUP K FUNKCIÁM

Na rýchly prístup k funkciám, nastaveniam a obľúbeným položkám.

9. ŠTART

Na spustenie funkcie s použitím špecifických alebo základných nastavení.

PRÍSLUŠENSTVO

OTOČNÝ TANIER

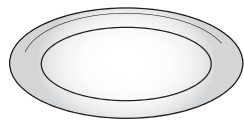

Sklenený otočný tanier, umiestnený na držiaku, sa môže používať pri všetkých spôsoboch prípravy jedla.

Otočný tanier sa musí vždy používať ako podložka pre ostatné nádoby alebo príslušenstvo.

DRŽIAK OTOČNÉHO TANIERA

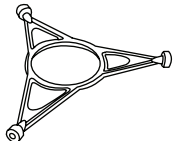

Používajte len držiak pre otočný tanier.

Na držiak nekladte iné príslušenstvo.

DRÔTENÝ ROŠT

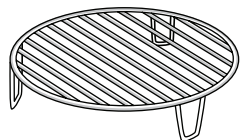

Umožňuje vám uložiť jedlo bližšie ku grilu a tým jeho dokonalé opečenie do hneďa.

Položte rošt na otočný tanier, uistite sa, že neprichádza do kontaktu

s inými povrchmi.

TANIER CRISP

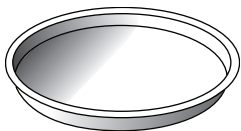

Používajte iba s určenými funkciami.

Tanier Crisp sa musí vždy umiestniť do stredu skleneného otočného taniera a ak je prázdny, môže sa predhriať pomocou špeciálnej

funkcie len na tento účel. Potraviny sa ukladajú priamo na zapekací Crisp tanier.

UKOVÄŤ PRE TANIER CRISP

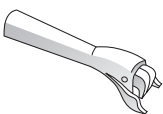

Užitočná na vyberanie horúceho taniera Crisp z rúry.

Množstvo a typy príslušenstva sa môžu meniť v závislosti od zakúpeného modelu.

PARÁK

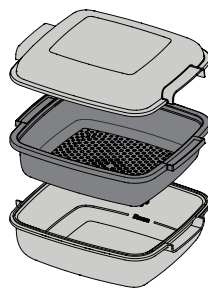

.....1 Ak chcete variť potraviny v pare, ako sú ryby a zelenina, dajte ich do košíka (2) a nalejte pitnú vodu (100 ml) naspodok paráka (3), aby ste dosiahli správne množstvo pary.

.....2 Ak chcete variť potraviny ako sú zemiaky, cestoviny, ryža alebo cereálie, dajte ich rovno naspodok paráka (košík nie je

potrebný) a pridajte vhodné množstvo pitnej vody pre množstvo, ktoré varíte.

Na dosiahnutie čo najlepších výsledkov prikryte parák vekom z výbavy (1).

Parák položte vždy na sklenený otočný tanier a používajte ho len s príslušnými funkciami prípravy jedla alebo s mikrovlnnými funkciami.

Spodok paráka bol navrhnutý aj na používanie v kombinácii so špeciálnou funkciou Smart clean.

Ďalšie príslušenstvo, ktoré nie je priložené, sa dá kúpiť samostatne v popredajnom servise.

V súčasnosti je na trhu bohatá ponuka príslušenstva. Pred nákupom sa presvedčte, či je vhodné na použitie v mikrovlnných rúrach a odolné proti teplotám v rúre.

Kovové nádoby na potraviny alebo nápoje sa nikdy nesmú počas prípravy jedla v mikrovlnnej rúre používať.

Vždy zaistite, aby potraviny a príslušenstvo neprišli do kontaktu s vnútornými stenami rúry.

Pred zapnutím rúry vždy skontrolujte, či sa otočný tanier voľne otáča. Dávajte pozor, aby ste pri vkladaní a vyberaní ďalšieho príslušenstva nezhodili otočný tanier.

FUNKCIE

6th SENSE

Tieto funkcie automaticky zvolia najvhodnejší spôsob prípravy pre všetky typy jedla.

OHREV

Na zohrievanie hotových jedál, ktoré sú buď mrazené alebo pri izbovej teplote. Rúra automaticky vypočíta potrebné nastavenie na dosiahnutie najlepších možných výsledkov v čo najkratšom čase. Položte potraviny na tanier vhodný do mikrovlnnej rúry a odolný voči teplu.

JEDLO	HMOTNOSŤ (g)
JEDLO NA TANIERI	250 – 500
MRAZENÉ LASAGNE	250 – 500
VODA	100 – 500
POLIEVKA	200 – 800

CRISP

Na rýchle zohriatie a pečenie mrazených potravín do zlatista s chrumkavou kôrkou. S touto funkciou používajte iba dodávaný tanier Crisp. Po výzve jedlo obráťte.

JEDLO	HMOTNOSŤ (g)
PIZZA (MRAZENÁ)	200 – 800
MÄSO NA HAMBURGERY	200 – 600
PEČENÉ ZEMIAKY [MRAZENÉ]	200 – 500
KURACIE NUGETKY [MRAZENÉ]	100 – 500
RYBIE PRSTY [MRAZENÉ]	100 – 500

Potrebné príslušenstvo: tanier Crisp, rukoväť na tanier Crisp

VARENIE

Na rýchlu prípravu jedál a dosiahnutie optimálnych výsledkov. Použite nádobu vhodnú na použitie v mikrovlnných rúrach.

JEDLO	HMOTNOSŤ (g)
PEČENÉ KURČA	800 - 1500
ZAPEKANÉ ZEMIAKY	200 – 1 000
PLNENÁ ZELENINA	200 – 800
BRAVČOVÉ REBIERKA	200 – 800
PRAŽENICA	100 – 500
POPCORN	90







PARA

Na varenie potravín v pare, ako je zelenina alebo ryby pomocou paráka z výbavy. Jedlo rovnomerne rozložte do košíka paráka a na dno paráka nalejte pitnú vodu (100 ml). Rúra automaticky vypočíta potrebné nastavenie na dosiahnutie najlepších možných výsledkov. Na začiatku varenia mikrovlny privedú vodu na dne paráka do varu a vytvoria paru.

JEDLO		HMOTNOSŤ (g)
1	KOREŇOVÁ ZELENINA PRIPRAVENÁ NA PARE	150 - 500
2	MÄKKÁ ZELENINA PRIPRAVENÁ NA PARE	150 - 500
3	ZELENINA PRIPRAVENÁ NA PARE [MRAZENÁ]	150 - 500
4	RYBIE FILÉ PRIPRAVENÉ NA PARE	150 - 500
5	HYDINOVÉ PRSIA PRIPRAVENÉ NA PARE	150 - 500

RYŽA A CESTOVINY

Na rýchlu prípravu ryže alebo cestovín. Táto funkcia sa musí používať len v kombinácii s parákom. Podľa toho nastavte odporúčaný čas varenia ryže alebo cestovín.

JEDLO	PORCIE	HMOTNOSŤ (g)
RYŽA		100
		200
		300
		400
VARENIE CESTOVÍN		70
		140
		210

Potrebné príslušenstvo: Dno paráka a veko



MIKROVLŇNY

Na rýchlu prípravu a ohrev potravín a nápojov.

VÝKON (W)	ODPORÚČANÉ NA
1 000	Rýchly ohrev nápojov a iných potravín s vysokým obsahom vody.
800	Príprava zeleniny.
650	Príprava mäsa a rýb.
500	Varenie mäsových omáčok alebo omáčok s obsahom syra a vajec. Dokončovanie mäsových pirohov alebo zapekaných cestovín.
350	Pomalé, pozvoľné varenie. Ideálne na roztápanie masla alebo čokolády.
160	Rozmrazovanie mrazených potravín alebo zmäkčovanie masla a syra.
90	Zmäkčovanie zmrzlín.

ČINNOSŤ	JEDLO	VÝKON (W)	TRVANIE (min)
Ohrev	2 šálky	1 000	1 – 2
Ohrev	Zemiaková kaša (1 kg)	1 000	9 – 11
Rozmrazovanie	Mleté mäso (500 g)	160	13 – 14
Varenie	Piškótový koláč	800	6 – 7
Varenie	Vaječný krém	650	11 – 12
Varenie	Sekaná	800	18 – 20



GRILL

Na vyprážanie, grilovanie a opekanie na rošte.

Počas prípravy jedla odporúčame potraviny otáčať.

JEDLO	TRVANIE (min)
Hrianka	5 – 6
Garnáty	18 – 22

Odporúčané príslušenstvo: Drôtený rošt



GRILL+MW (GRIL + MIKROVLŇNY)

Na rýchle varenie a pečenie jedál na rošte v kombinácii funkcií mikrovlnnej rúry a grilu.

JEDLO	VÝKON (W)	TRVANIE (min)
Zapekané zemiaky	650	20 – 22
Pečené kurča	650	40 – 45

Odporúčané príslušenstvo: Drôtený rošt



CRISP

Na dokonalé zhnednutie jedla zvrchu i zospodu.

Táto funkcia sa musí používať len so špeciálnym tanierom Crisp.

JEDLO	TRVANIE (min)
Piškótový koláč	7 – 10
Hamburger	8 – 10 *

* V polovici prípravy jedlo obráťte.

Potrebné príslušenstvo: tanier Crisp, rukoväť na tanier Crisp



ROZMRAZOVANIE SO 6TH SENSE

Na rýchle rozmrazovanie rôznych typov jedla zadaním jeho hmotnosti. Potraviny je potrebné položiť priamo na sklenený otočný tanier. Po výzve jedlo obráťte.

JEDLO	HMOTNOSŤ (g)
ČASOVANÉ ROZMRAZOVANIE	–
MÄSO	100 – 2 000
HYDINA	100 – 2 500
RYBY	100 – 1 500
CRISP BREAD DEFROST (ROZMRAZENIE CHLEBA DO CHRUMKAVA)	50 – 500

°C/W VÝKON (°C/W)

Na funkciu úpravy časových hodnôt.



ČASOVAČ/ODPOČÍTAVAČ MINÚT

Na funkciu úpravy časových hodnôt.



Hydro samočistenie

Pôsobenie pary uvoľnenej počas tohto špeciálneho čistiaceho cyklu umožňuje nečistotu a zvyšky jedla odstrániť jednoduchým spôsobom. Nalejte šálku pitnej vody do nádoby vhodnej do mikrovlnnej rúry a aktivujte funkciu.



FAVORITES (OBLÚBENÉ)

Na vybratie zoznamu 10 obľúbených funkcií.



NASTAVENIA

Na úpravu nastavení rúry.

Keď je aktívny EKO režim, jas na displeji sa zníži a svetlo sa po 1 minúte vypne, aby sa ušetrila energia.

Keď je zapnutý DEMO režim, všetky príkazy sú aktívne a menu prístupné, ale rúra sa nezohrieva. Ak chcete tento režim deaktivovať, v menu NASTAVENIA zvolte DEMO a potom „Vyp“.

Po zvolení PÔVODNÉ NASTAV. sa spotrebič vypne a potom sa vráti k prvému zapnutiu. Všetky nastavenia budú vymazané.

PRVÉ POUŽITIE

1. ZVOĽTE JAZYK

Pri prvom zapnutí spotrebiča musíte nastaviť jazyk a čas: Na displeji sa zobrazí „English (Slovak)“.

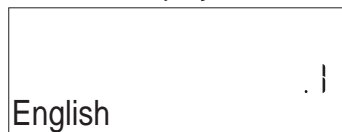

Stlačením **+** alebo **-** môžete hľadať v zozname dostupných jazykov a vybrať požadovaný.

Výber potvrdíte stlačením **✓**.

Upozornenie: Jazyk môžete následne zmeniť výberom položky „LANGUAGE“ (Jazyk) v ponuke „SETTINGS“ (Nastavenia), ktorá je dostupná po stlačení

2. NASTAVTE ČAS

Potom, ako si vyberiete jazyk, je potrebné nastaviť aktuálny čas: Na displeji blikajú dve hodinové číslice.



Aktuálnu hodinu nastavíte stlačením **+** alebo **-** a potom stlačte **✓**: Na displeji budú blikáť dve číslice minút.

KAŽDODENNÉ POUŽÍVANIE

1. VYBERTE FUNKCIU

Stlačte , čím rúru zapnete: Na displeji sa zobrazí posledná prebiehajúca hlavná funkcia alebo hlavné menu.

Funkcie možno zvoliť stlačením ikony pre jednu z hlavných funkcií alebo posúvaním sa v menu.

Funkciu z menu môžete vybrať stlačením **+** alebo **-** a potom potvrdiť stlačením **✓**.

Upozornenie: Keď už bola funkcia zvolená, na displeji sa zobrazí odporúčaná najvhodnejšia úroveň pre každú funkciu.

2. NASTAVENIE FUNKCIE

Po zvolení požadovanej funkcie môžete zmeniť jej nastavenia. Na displeji sa postupne zobrazia nastavenia, ktoré sa dajú zmeniť. Ak stlačíte **◀**, môžete znova zmeniť predchádzajúce nastavenie.

VÝKON



Keď na displeji bliká hodnota, pomocou **+** alebo **-** ju zmeníte, potom potvrdíte stlačením **✓** a pokračujete zmenou nasledujúcich nastavení (ak je to možné).

Stlačením tlačidla **+** alebo **-** nastavte minúty a stlačením tlačidla **✓** potvrdíte.

Upozornenie: Po dlhých výpadkoch prúdu možno bude potrebné nastaviť čas znova. Vyberte HODINY v menu NASTAVENIA dostupnom po stlačení .

3. VYČISTITE RÚRU

Z novej rúry môžu vychádzať pachy, ktoré zostali z výroby: Je to úplne normálne. Preto prv, než v nej začnete pripravovať jedlo, odporúča sa vyčistiť ju, kým je prázdna, aby sa prípadné pachy odstránili.

Odstráňte z rúry všetky ochranné kartóny a priesvitnú fóliu a vyberte zvnútra všetko príslušenstvo.

Aktivujte funkciu „Smart Clean“. Správne dodržujte pokyny na nastavenie funkcie.

Upozornenie: Po prvom použití spotrebiča sa odporúča miestnosť vyvetrať.

TRVANIE



Keď na displeji bliká ikonka , pomocou **+** alebo **-** nastavte čas, kedy potrebujete mať jedlo hotové, a potvrdíte stlačením **✓**.

Upozornenie: Nastavený čas prípravy jedla môžete v priebehu pečenia upravovať stlačením : zmeníte ho stlačením **+** alebo **-** a potom potvrdíte stlačením **✓**.

Ak používate funkcie bez mikrovln, čas prípravy jedla nastavovať nemusíte, ak chcete riadiť pečenie manuálne (bez načasovania): Na potvrdenie stlačte **✓** alebo a spustíte funkciu. Po zvolení tohto programu nemôžete naprogramovať odložený štart.

. 6th SENSE

Tieto funkcie automaticky vyberú najlepší režim pre prípravu jedla, výkon a trvanie pre všetky dostupné jedlá. Ak je to potrebné, jednoducho označte vlastnosti jedla, aby ste dosiahli optimálny výsledok.

HMOTNOSŤ / PORCIE



Na správne nastavenie funkcie postupujte podľa údajov na displeji, po výzve stlačte **+** alebo **-** na nastavenie

požadovanej hodnoty a potom potvrdíte stlačením ✓.

PREPEČENOSŤ

Vo funkciách 6th Sense je možné upraviť úroveň prepečenia.



Po výzve stlačte + alebo -, čím vyberiete požadovanú úroveň medzi Zľahka/Slabo (-1) a Extra/Veľmi (+1). Na potvrdenie stlačte ✓ alebo a spustíte funkciu.

3. AKTIVUJTE FUNKCIU

Ak sú štandardné hodnoty podľa vašich požiadaviek alebo ste použili požadované nastavenia, funkciu vždy aktivujete stlačením .

Zakaždým, keď sa tlačidlo stlačí znovu, sa doba prípravy jedla predĺži o ďalších 30 sekúnd.

Počas fázy odkladu sa po stlačení rúra opýta, či chcete preskočiť túto fázu a ihneď spustiť funkciu.

Upozornenie: Stlačením môžete kedykoľvek zastaviť funkciu, ktorá bola aktivovaná.

Ak je rúra horúca a funkcia vyžaduje špecifickú maximálnu teplotu, na displeji sa zobrazí správa. Stlačením sa vrátite na predchádzajúcu obrazovku a môžete zvoliť inú funkciu alebo počkať do úplného vychladnutia.

JET START

Keď je rúra vypnutá, stlačte na aktivovanie prípravy jedla s funkciou mikrovln nastavenou na plný výkon (1 000 W) na 30 sekúnd.

4. ZASTAVIŤ VARENIE / OBRÁTIŤ ALEBO POMIEŠAŤ JEDLO

PAUZA

Po otvorení dvierok sa príprava jedla dočasne zastaví vypnutím ohrievacích článkov.

Proces prípravy jedla bude pokračovať, ak zatvoríte dvierka a stlačíte .

Upozornenie: Počas funkcií „6th Sense“ otvárajte dvierka iba po výzve.

JEDLO OBRÁŤTE ALEBO PREMIEŠAJTE

Pri niektorých receptoch na varenie s funkciou 6th Sense bude potrebné počas varenia jedlo obrátiť alebo premiešať.



Zaznie zvukový signál a na displeji sa zobrazí správa, čo treba urobiť. Otvorte dvierka, vykonajte požadovaný úkon, zatvorte dvierka a po stlačení bude príprava jedla pokračovať.

Upozornenie: Ak je potrebné jedlo obrátiť alebo pomiešať, po 2 minútach bude rúra pokračovať v príprave jedla, aj keď ste nijaký úkon nevykonali.

5. UKONČENIE PRÍPRAVY JEDLA

Ozve sa zvukový signál a na displeji sa zobrazí, že príprava jedla je skončená.

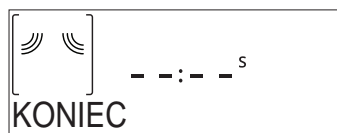

Stlačením budete pokračovať vo varení v manuálnom režime pridávaním času po 30 sekundách (pri mikrovlnných funkciách) alebo 5 minút (bez mikrovln) alebo stlačte +, čím sa predĺži čas prípravy nastavením nového trvania. V oboch prípadoch sa parametre prípravy jedla zachovávajú.

Stlačením ✓ alebo sa príprava jedla začne znova.

. OBLÚBENÉ

Aby sa uľahčilo používanie rúry, môže uložiť až 10 oblúbených funkcií.

Po skončení prípravy jedla vás displej vyzve, aby ste funkciu uložili pod číslom medzi 1 až 10 na vašom zozname oblúbených.

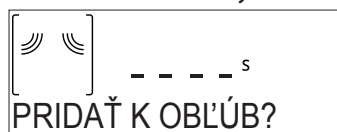

Ak si chcete funkciu uložiť ako oblúbenú a uložiť aktuálne nastavenia pre použitie v budúcnosti, po skončení pečenia stlačte ✓, inak požiadavku ignorujte a stlačte .

Hneď ako bolo stlačené ✓, stlačením + alebo - zvolíte číselnú pozíciu a potvrdíte stlačením ✓.

Upozornenie: Ak je pamäť plná, alebo je číslo už obsadené, rúra vás požiada o potvrdenie prepísania predchádzajúcej funkcie.

Ak chcete vyvolať uložené funkcie neskôr, stlačte ♥: Na displeji sa zobrazí zoznam oblúbených funkcií.



Pomocou + alebo - zvolíte funkciu, potvrdíte stlačením ✓ a potom aktivujete stlačením .

. SMART CLEAN

Pred aktivovaním tejto funkcie vyberte z mikrovlnnej rúry všetko príslušenstvo (okrem skleneného otočného taniera). K funkcii „Smart Clean“ sa dostanete po stlačení .

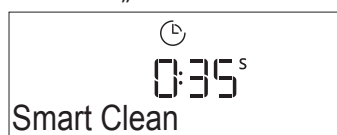

Funkciu čistenia aktivujete stlačením : displej vás bude postupne vyzývať na vykonanie úkonov pre začiatkom čistenia. Vždy po vykonaní stlačte ✓.

Keď to bude potrebné, nalejte do priloženého paráka alebo nádoby vhodnej do mikrovlnných rúr šálku pitnej vody a zatvorte dvierka.

Po poslednom potvrdení stlačte a cyklus čistenia sa začne.

Po dokončení nádoby vyberte, dočistite rúru hladkou handričkou a potom vyutierajte dosucha vlhkou mikrovlnnou handričkou.

. ČASOVAČ

Keď je rúra vypnutá, displej možno použiť ako nezávislý časovač. Ak chcete funkciu aktivovať, presvedčte sa, či je rúra vypnutá, a potom stlačte **+** alebo **-**: Na displeji bude blikať ikonka .



Pomocou **+** alebo **-** nastavte požadovanú dĺžku času a časomer potom aktivujte stlačením .

Keď časomer dokončí odpočítavanie zvoleného času, ozve sa zvukový signál a zobrazí sa displej.



Po aktivovaní časomeru môžete zvoliť a aktivovať aj funkciu. Stlačením  rúru zapnete a potom zvolíte požadovanú funkciu.

Po spustení funkcie bude časovač ďalej odpočítavať nezávisle, bez toho, aby zasahoval do samotnej funkcie.

Počas tejto fázy nie je možné vidieť časovač (zobrazí sa iba ikonka ) , ktorý pokračuje v odpočítavaní v pozadí. Na zobrazenie obrazovky časovača stlačte  na zastavenie funkcie, ktorá je momentálne aktívna.

. ZÁMOK OVLÁDANIA

Tlačidlá zamknete stlačením a podržaním  aspoň na päť sekúnd. Zopakovaním tohto postupu klávesy opäť odomknete.

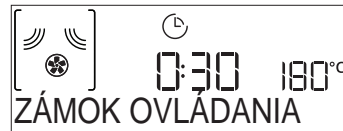

Upozornenie: Táto funkcia sa dá aktivovať aj počas prípravy jedla. Z bezpečnostných dôvodov rúru možno kedykoľvek vypnúť stlačením .

ČISTENIE

Pred vykonávaním akejkoľvek údržby a čistenia sa presvedčte, či spotrebič vychladol.

Nikdy nepoužívajte zariadenie na báze pary. Nepoužívajte drôtenku, drsné čistiace potreby alebo abrazívne/korozívne čistiace prostriedky, pretože by mohli poškodiť povrch spotrebiča.

VNÚTORNÉ A VONKAJŠIE PLOCHY

- Povrchy čistite vlhkou utierkou z mikrovlákna. Ak je povrch veľmi špinavý, pridajte do vody niekoľko kvapiek pH neutrálneho čistiaceho prípravku. Poutierajte suchou utierkou.
- Sklo dvierok očistite vhodnými tekutými čistiacimi prostriedkami.
- V pravidelných intervaloch, alebo v prípade rozliatia, vyberte otočný tanier a jeho držiak, aby ste vyčistili spodok rúry a odstránili všetky zvyšky jedál.
- Vnútorne povrchy optimálne vyčistíte aktivovaním funkcie „Smart Clean“.
- Gril nie je potrebné čistiť, pretože intenzívne teplo spáli všetky nečistoty. Používajte túto funkciu pravidelne.

PRÍSLUŠENSTVO

Všetky prvky príslušenstva sa dajú umývať v umývačke a výnimkou taniera Crisp.

Tanier Crisp je potrebné čistiť vo vode s jemným čistiacim prostriedkom. Ťažko odstrániteľné nečistoty jemne vydrhnite handričkou. Tanier Crisp nechajte pred čistením vždy vychladnúť.

RIEŠENIE PROBLÉMOV

Problém	Možná príčina	Riešenie
Rúra nefunguje.	Výpadok prúdu. Odpojenie od elektrickej siete.	Skontrolujte, či je elektrická sieť pod napätím a či je rúra pripojená k elektrickej sieti. Rúru vypnite a znova zapnite a skontrolujte, či sa problém odstránil.
Rúra robí hluk, a to aj keď je vypnutá.	Chladiaci ventilátor je aktivovaný.	Otvorte dvierka alebo počkajte, kým proces chladenia skončí.
Na displeji svieti písmeno „F“ a za ním číslo.	Chyba softvéru.	Obráťte sa na najbližší popredajný servis a uveďte číslo, ktoré nasleduje po písmene „F“.

Zásady, štandardnú dokumentáciu a ďalšie informácie o výrobku nájdete:

- Pomocou QR kódu na vašom spotrebiči
- Na našej webovej stránke docs.whirlpool.eu
- Prípadne **sa obráťte na náš popredajný servis** (telefónne číslo nájdete v záručnej knižke). Pri kontaktovaní nášho popredajného servisu uveďte, prosím, kódy z výrobného štítku vášho spotrebiča.



TACK FÖR ATT DU HAR KÖPT EN PRODUKT FRÅN WHIRLPOOL

För att få en mer omfattande support, vänligen registrera din produkt på www.whirlpool.eu/register.

SKANNA QR-KODEN PÅ DIN APPARAT FÖR ATT FÅ MER INFORMATION



Läs säkerhetsinstruktionerna noga innan du använder apparaten.

BESKRIVNING AV PRODUKTEN

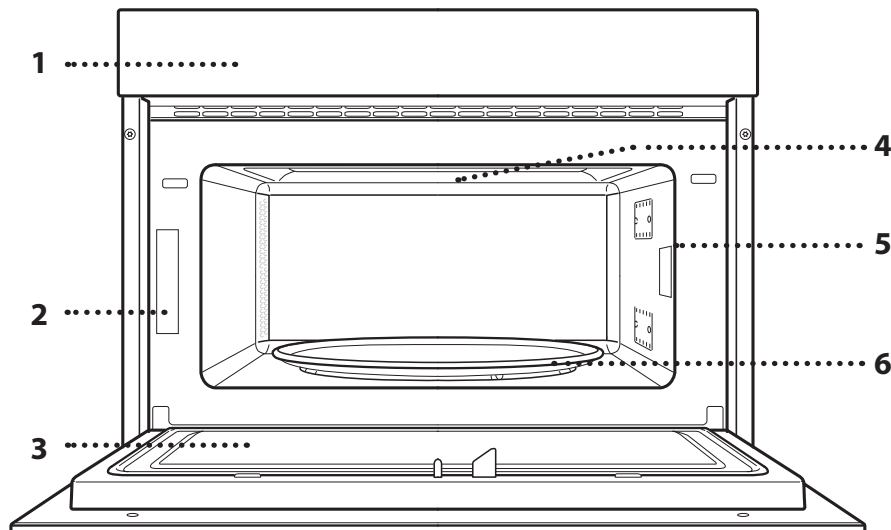

1. Kontrollpanel
2. Identifieringsskylt (ska inte tas bort)
3. Lucka
4. Övre värmeelement/grill
5. Ugnslampa
6. Roterande glasplatta

BESKRIVNING AV KONTROLLPANELEN

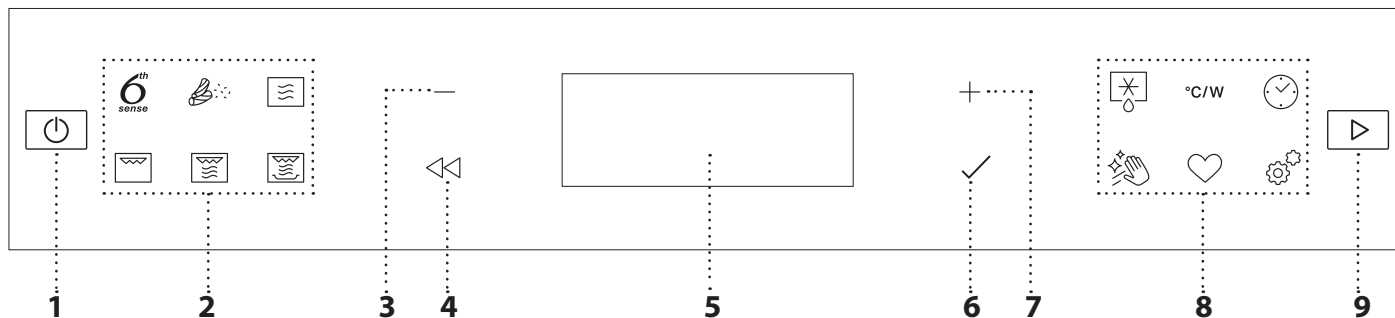

1. PÅ/AV

För att sätta på och stänga av ugnen eller stoppa en aktiverad funktion.

2. 6TH SENSE MENY / FUNKTIONER DIREKTÅTKOMST

För snabb åtkomst till funktionerna och menyn.

3. MINUS (NAVIGERINGSKNAPP)

Använd den här knappen för att bläddra i menyn och för att minska inställningar eller värden för en funktion.

4. TILLBAKA

För återgång till föregående skärm. Gör det möjligt att ändra inställningarna under tillagning.

5. DISPLAY

6. OK

För att bekräfta en vald funktion eller ett inställt värde.

7. PLUS (NAVIGERINGSKNAPP)

Använd den här knappen för att bläddra i menyn och öka inställningar eller värden för en funktion.

8. DIREKTÅTKOMST TILL VAL/ FUNKTIONER

För att få snabb åtkomst till funktioner, inställningar och favoriter.

9. START

För att starta en funktion med angivna inställningar eller basinställningarna.

TILLBEHÖR

ROTÉRANDE GLASPLATTA

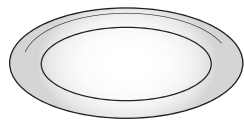

Placerad på dess stöd kan den roterande glasplattan användas med alla tillagningsmetoder.

Den roterande glasplattan ska alltid användas som bas för andra behållare eller tillbehör.

STÖD TILL DEN ROTÉRANDE GLASPLATTAN

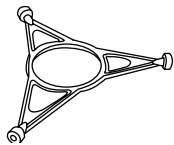

Använd endast stödet till den roterande glasplattan.

Ställ inte andra tillbehör på stödet.

GALLER

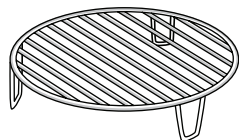

Används för att ställa maten närmare grillen, för att bryna maten perfekt.

Placera gallret på den roterande glasplattan och se till att det inte

kommer i kontakt med andra ytor.

CRISPPLATTA

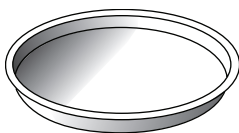

Bara för användning med den avsedda funktionen.

Crispplattan måste alltid placeras mitt på glastallriken och kan förvärmas när den är tom, med hjälp

av specialfunktionen endast för detta ändamål. Lägg maten direkt i crispplattan.

HANDTAG FÖR CRISPPLATTAN

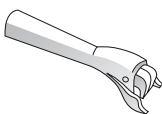

Används för att ta ut den heta crisppannan ur ugnen.

Antalet och typ av tillbehör kan variera beroende på modellen du köpt.

ÅNGKOKARE

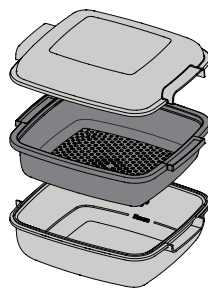

För att ånga livsmedel såsom fisk eller grönsaker, placera dessa i korgen (2) och häll dricksvatten (100 ml) i botten på ångkokaren (3) för att uppnå rätt mängd ånga.

För att koka livsmedel såsom pasta, ris, potatis eller andra spannmål, placera dessa direkt på botten av ångkokaren

(korgen behövs inte) och tillsätt lämplig mängd dricksvatten för mängden mat som tillagas.

För bästa resultat, täck ångkokaren med locket (1) som ingår.

Placera alltid ångkokaren på den roterande glasplattan och använd den endast med passande tillagningsfunktioner eller med mikrovågsfunktionen.

Ångkokaren kan även användas med Smart Clean-funktionen.

Andra tillbehör som inte medföljer kan köpas separat. Vänd dig till vår kundservice.

På marknaden finns det många olika sorters tillbehör. Kontrollera att de är lämpliga för mikrovågsugnar och tål ugnstemperaturer innan du köper dem.

Dryckes- eller livsmedelsbehållare av metall får aldrig användas i mikrovågsmatlagning.

Se alltid till att livsmedel och tillbehör inte kommer i kontakt med innerväggarna i ugnen.

Säkerställ alltid att den roterande glasplattan kan röra sig fritt innan ugnen sätts igång. Se till att aldrig ta ut eller sätta in glasplattan samtidigt med tillbehör.

FUNKTIONER

6TH SENSE

Med den här funktionen väljs automatiskt den optimala tillagningsmetoden för alla typer av mat.

UPPVÄRMNING

För att värma färdiglagad mat som antingen är fryst eller har rumstemperatur. Ugnen beräknar automatiskt de inställningar som krävs för att uppnå bästa möjliga resultat på kortast möjliga tid. Lägg maten på en mikrovågssäker och värmetålig tallrik eller fat.

MAT	VIKT (g)
Portioner på tallrik	250 - 500
FRYST LASAGNE	250 - 500
VATTEN	100 - 500
SOPPA	200 - 800

CRISP

För att snabbt värma upp och tillaga frysta livsmedel så att de får en gyllenbrun och knaprig yta. Använd denna funktion endast med den medföljande crispplattan. Vänd maten när ugnen uppmanar dig till det.

MAT	VIKT (g)
PIZZA [FRYST]	200 - 800
FÄRSBIFFAR	200 - 600
POMMES FRITES [FRYSTA]	200 - 500
KYCKLINGNUGGETS [FRYSTA]	100 - 500
FISKPINNAR [FRYSTA]	100 - 500

Nödvändiga tillbehör: Crisppanna, handtag för crisppannan

TILLAGNING

För snabb tillagning av mat och för optimala resultat. Använd ett värmetåligt kärl lämpligt för användning i mikrovågsugn.

MAT	VIKT (g)
GRILLAD KYCKLING	800 - 1500
POTATISGRATÄNG	200-1000
FYLDA GRÖNSAKER	200 - 800
Revbensspjäll	200 - 800
Äggröra	100 - 500
POPCORN	90

ÅNGKOKNING







För livsmedel som tillagas med ånga, som grönsaker eller fisk, ska du använda ångkokningsattsens som ingår. Fördela maten jämnt i ångkokarkorgen och fyll ångkokarens botten med dricksvatten (100 ml). Ugnen beräknar automatiskt de inställningar som krävs för att uppnå bästa möjliga resultat. Mikrovågorna skapar ånga och vattnet som du har fyllt i ångkokarens botten börjar att koka.

MAT		VIKT (g)
1	ÅNGKOKTA ROTFRUKTER	150-500
2	ÅNGKOKTA MJUKA GRÖNSAKER	150-500
3	ÅNGKOKTA GRÖNSAKER [FRYSTA]	150-500
4	ÅNGKOKTA FISKFILÉER	150-500
5	ÅNGKOKT KYCKLINGBRÖST	150-500

RIS & PASTA

Koka ris och pasta snabbt. Denna funktion får endast användas med ångkokaren.

Ställ in rekommenderad kokedid för ris eller pasta.

MAT	PORTIONER	VIKT (g)
RIS		100
		200
		300
		400
KOKA PASTA		70
		140
		210

Nödvändiga tillbehör: Ångkokarens underdel och lock



MIKROVÅGSUGN

För att snabbt laga och värma mat eller dryck.

EFFEKT(W)	REKOMMENDERAS FÖR
1000	Snabb uppvärmning av drycker eller andra livsmedel med hög vattenhalt.
800	Koka grönsaker.
650	Tillagning av kött och fisk.
500	Tillagning av köttiga såser eller såser som innehåller ost eller ägg. Slutberedning av köttpajer eller ugnsbakad pasta.
350	Långsam, varsam tillagning. Perfekt för att smälta smör eller choklad.
160	Upptining av djupfrysta livsmedel eller uppmjukning av smör och ost.
90	Mjukgöra glass.

ÅTGÄRD	MAT	EFFEKT(W)	TIDSLÄNGD (min.)
Uppvärmning	2 koppar	1000	1 - 2
Uppvärmning	Potatismos (1 kg)	1000	9-11
Upptining	Köttfärs (500 g)	160	13 - 14
Tillagning	Sockerkaka	800	6 - 7
Tillagning	Äggryta	650	11 - 12
Tillagning	Köttfärslimpa	800	18-20



GRILL

För att bryna, grilla och gratinera. Vi rekommenderar att du vänder maten under tillagningen.

MAT	TIDSLÄNGD (min.)
Rostat bröd	5 - 6
Räkor	18 - 22

Rekommenderade tillbehör: Galler



GRILL + MIKRO

För snabb matlagning och gratinering av rätter där man kombinerar mikrovågs- och grillfunktionen.

MAT	EFFEKT(W)	TIDSLÄNGD (min.)
Potatisgratäng	650	20 - 22
Grillad kyckling	650	40-45

Rekommenderade tillbehör: Galler



CRISP

För perfekt griljering och bryning, både på matens ovan- och undersida. Denna funktion får endast användas med den speciella crispplattan.

MAT	TIDSLÄNGD (min.)
Bakverk med jäsmedel	7 - 10
Hamburgare	8 - 10 *

* Vänd maten efter halva tiden.

Nödvändiga tillbehör: Crispplatta, handtag för crispplattan



6TH SENSE UPPTINING]

För snabb upptining av olika slags mat genom att helt enkelt ange dess vikt. Maten ska placeras direkt på den roterande glasplattan. Vänd maten när ugnen uppmanar dig till det.

MAT	VIKT (g)
TIDSINSTÄLLD UPPTINING	-
KÖTT	100-2000
FÅGEL	100-2500
FISK	100-1500
UPPTINING AV BRÖD OCH SKORPOR	50 - 500

°C/W EFFEKT (°C/W)

Används för att redigera funktionstiderna.



TIMER/ÄGGKLOCKA

Används för att redigera funktionstiderna.



Hydro självrengöring

Den ånga som frigörs under denna speciella rengöringscykel gör att smuts och matrester lätt avlägsnas. Håll upp en kopp kranvatten i en mikrovågssäker behållare och aktivera funktionen.



FAVORIT

För att komma åt listan över tio favoritfunktioner.



INSTÄLLNINGAR

Används för att justera ugnsinställningarna.

När "ECO"-läget är aktiverat dämpas displayens ljusstyrka och lampan släcks efter en minut för att spara energi.

När DEMO-läget är aktiverat är alla kommandon aktiva och samtliga menyer tillgängliga, men ugnen värms inte upp. Om du vill avaktivera det här läget går du till "DEMO" i menyn "INSTÄLLNINGAR" och väljer "Av".

Om du väljer "FABRIKSÅTERST." stängs produkten av och återgår till inställningarna från första gången du använde produkten. Alla valda inställningar raderas.

IBRUKTAGNING

1. VÄLJA SPRÅK

Du kommer att behöva ställa in språk och tid när du slår på apparaten för första gången: På displayen visas "English".



Tryck på + eller - för att bläddra i listan med tillgängliga språk och välj önskat språk.

Bekräfta ditt val genom att trycka på ✓.

Observera: Du kan ändra språk senare genom att välja "SPRÅK" i menyn "INSTÄLLNINGAR" som du kommer åt genom att trycka på

2. STÄLLA IN KLOCKAN

Efter att du valt språk kommer du behöva ställa in den nuvarande tiden: På displayen blinkar de två siffrorna för timma.



Tryck på + eller - för att ange aktuell timma och tryck sedan på ✓: De två siffrorna för minuterna blinkar på displayen.

DAGLIG ANVÄNDNING

1. VÄLJ ÖNSKAD FUNKTION

Slå på ugnen genom att trycka på : Den senast använda huvudfunktionen eller huvudmenyn visas på displayen.

Välj funktion genom att trycka på ikonen för någon av huvudfunktionerna eller bläddra i menyn.

Tryck på + eller - för att välja en funktion i menyn. Bekräfta genom att trycka på ✓.

Observera: När du valt en funktion kommer displayen att rekommendera den mest lämpliga nivån för varje funktion.

2. STÄLLA IN FUNKTIONEN

Efter att ha valt önskad funktion kan du ändra dess inställningar. Displayen visar inställningarna som kan ändras i sekvens. Genom att trycka på kan du ändra föregående inställning igen.

EFFEKT



När värdet blinkar på displayen, använd + eller - för att ändra det. Tryck sedan på ✓ för att bekräfta och fortsätt för att ändra nästa inställning (om möjligt).

Tryck på + eller - för att ställa in minuterna och tryck på ✓ för att bekräfta.

Observera: Du kan behöva ställa in klockan igen efter långa strömavbrott. Tryck på och välj "KLOCKA" i menyn "INSTÄLLNINGAR".

3. RENGÖRA UGNEN

En ny ugn kan frigöra lukter som har lämnats kvar under tillverkningen: Detta är helt normalt. Innan du börjar laga mat rekommenderar vi att du rengör ugnen utan innehåll för att avlägsna eventuella lukter.

Ta bort eventuell skyddskartong eller transparent film från ugnen och ta bort eventuella tillbehör inuti den.

Aktivera Smart Clean-funktionen. Följ instruktionerna för att ställa in funktionen på rätt sätt.

Observera: Vi rekommenderar att vädra rummet efter att ha använt apparaten den första gången.

TIDSLÄNGD

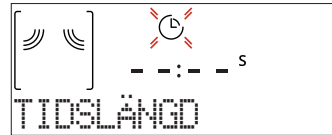

När ikonen blinkar på displayen, använd + eller - för att ställa in önskad tillagningstid och tryck sedan på ✓ för att bekräfta.

Observera: Du kan justera den inställda tillagningstiden under tillagningen genom att trycka på : Tryck på + eller - för att ändra och sedan på ✓ för att bekräfta.

Om du använder funktioner som inte är kopplade till mikrovågsugnen behöver du inte ställa in tillagningstiden för att hantera tillagningen manuellt: Tryck på ✓ eller för att bekräfta och starta funktionen.

Det går inte att programmera en fördröjd start i det här läget.

. 6th SENSE

Med dessa funktioner väljs optimalt tillagningsläge, effekt och tidslängd för maträtterna automatiskt.

Ange typ av maträtt vid uppmaning för att uppnå bästa resultat.

VIKT/PORTIONER

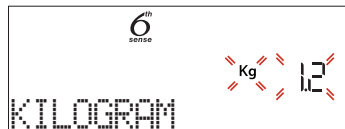

Följ anvisningarna på displayen för att ställa in funktionen på rätt sätt. Vid uppmaning trycker du på + eller - för att ange det värde som krävs, och trycker sedan på ✓ för att bekräfta.

TILLAGNINGSGRAD

Det går att justera tillagningsnivån med 6th Sense-funktionerna.



Vid uppmaning trycker du på + eller - för att ange önskad nivå mellan Lätt/Låg (-1) och Extra/Hög (+1). Tryck på ✓ eller ▶ för att bekräfta och starta funktionen.

3. AKTIVERA FUNKTIONEN

Om du vill använda standardvärdena eller har valt önskade inställningar kan du aktivera funktionen genom att trycka på ▶.

Varje gång ▶ trycks in igen förlängs tillagningstiden med ytterligare 30 sekunder.

Om du trycker på ▶ under fördröjningsfasen visas en fråga om du vill hoppa över denna fas och starta funktionen direkt.

Observera: Du kan stoppa funktionen när som helst genom att trycka på knappen ⏏.

Om ugnen är varm och en specifik maxtemperatur krävs för funktionen visas ett meddelande på displayen. Tryck på ⏪ för att återgå till tidigare skärm och välja en annan funktion, eller vänta på att ugnen svalnat av helt.

JET START

När ugnen är avstängd, tryck på ▶ för att aktivera tillagning med mikrovågsugnen inställd på full effekt (1000 W) under 30 sekunder.

4. PAUSA TILLAGNING/VÄND PÅ ELLER RÖR OM I MATEN

PAUS

När du öppnar luckan pausas tillagningen och uppvärmningselementen avaktiveras.

Stäng luckan och tryck på ▶ för att återuppta tillagningen.

Observera: Om du använder 6th Sense-funktionerna ska luckan endast öppnas vid uppmaning.

VÄND PÅ ELLER RÖR OM I MATEN

För vissa 6th Sense-recept måste du vända på eller röra om i maten under tillredning.



När en åtgärd måste utföras avges en ljudsignal och informationen visas på displayen.

Öppna luckan, utför åtgärden som visas på displayen och stäng luckan igen. Tryck sedan på ▶ för att återuppta tillagningen.

Observera: Om du inte vänder på eller rör om i maten efter två minuter efter uppmaningen fortsätter tillagningen.

5. TILLAGNINGENS SLUT

En ljudsignal avges och displayen talar om att tillagningen är klar.

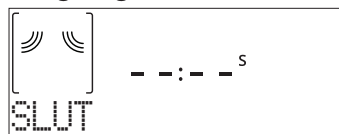

Tryck på ▶ för att fortsätta att laga i manuellt läge och lägga till tid stegvis, 30 sekunder (med mikrovågsugn) eller 5 minuter (utan mikrovågsugn). Du kan även trycka på + för att lägga till en ny tidslängd och förlänga tillagningen. Tillagningsparametrarna bibehålls i båda alternativen.

Tryck på ✓ eller ▶ för att återuppta tillagningen.

. FAVORITER

För att göra ugnen enklare att använda kan man spara upp till 10 av de egna favoritfunktionerna.

När tillagningen är klar uppmanas du att spara funktionen med ett nummer mellan 1 och 10 i din lista över favoriter på displayen.

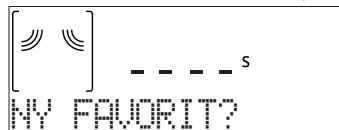

Om du vill spara en funktion som favorit och lagra de aktuella inställningarna för framtida bruk, trycker du på ✓ när tillagningen är klar. Om du inte vill spara inställningarna trycker du på ⏪.

När du har tryckt på ✓ trycker du sedan på + eller - för att välja nummerplatsen. Bekräfta genom att trycka på ✓.

Observera: Om minnet är fullt eller om numret redan är upptaget blir du uppmanad att skriva över den tidigare funktionen för att bekräfta.

För att hämta funktioner som sparats vid ett annat tillfälle, tryck på ♥: På displayen visas listan över dina favoritfunktioner.

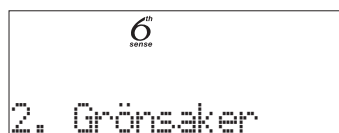

Tryck på + eller - för att välja funktion, bekräfta genom att trycka på ✓ och tryck sedan på ▶ för att aktivera.

. SMART CLEAN

Ta ur alla tillbehör (förutom glasplattan) från mikrovågsugnen innan du aktiverar funktionen.

Tryck på 🧽 för att öppna Smart Clean-funktionen.



Tryck på för att aktivera funktionen. Stegvisa åtgärder visas innan du kan påbörja rengöringen. Tryck på när du är klar.

Vid uppmaning håller du en kopp med dricksvatten i den medföljande ångkokarbottnen eller i en mikrovågsugnsäker form. Stäng luckan.

Efter den sista bekräftelsen trycker du på för att påbörja rengöringsprogrammet.

När rengöringen är slutförd tar du bort formen och torkar av med en mjuk trasa. Torka även av ugnsutrymmet med en fuktig mikrofibertrasa.

. TIMER

När ugnen är avstängd kan displayen användas som timer. För att aktivera funktionen, se till att ugnen är avstängd och tryck sedan på eller : Ikonen blinkar på displayen.

Tryck på eller för att ställa in hur lång tid du behöver och tryck sedan på för att aktivera timern.

En ljudsignal avges och displayen visar när timern har slutat räkna ner den valda tiden.



När timern har aktiverats kan du fortfarande välja och aktivera en funktion. Tryck på för att sätta på ugnen och välj sedan önskad funktion.

När funktionen har startat fortsätter timern att räkna ner tiden utan någon inverkan på själva funktionen.

Timern visas inte under den här fasen (endast ikonen visas), men den fortsätter att räkna ner i bakgrunden.

Tryck på för att återgå till timerskärmen och avsluta den nuvarande funktionen.

. LÅS

För att låsa knappsatsen, tryck på och håll den intryckt i minst fem sekunder. Gör det igen för att låsa upp knappsatsen.

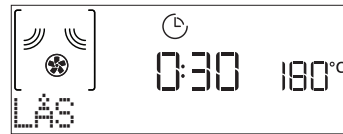

Observera: Denna funktion kan även aktiveras under tillagning. Av säkerhetsskäl kan ugnen stängas av när som helst genom att trycka på .

RENGÖRING

Se till att apparaten har svalnat innan du utför underhåll eller rengöring.

Använd aldrig ångtvätt för att rengöra den. Använd inte stålull, slipsvampar eller slipande/frätande rengöringsmedel, eftersom dessa kan skada apparatens ytor.

INRE OCH YTTRE YTOR

- Rengör ytorna med en fuktig mikrofiberduk. Om de är mycket smutsiga, tillsätt några droppar pH-neutralt rengöringsmedel. Torka med en torr duk.
- Rengör luckans glas med ett lämpligt flytande rengöringsmedel.
- Med jämna mellanrum eller vid spill, ta bort den roterande glasplattan och dess stöd för att rengöra ugnens botten och avlägsna alla matrester.
- Aktivera funktionen Smart Clean för optimal rengöring av de inre ytorna.
- Grillen behöver inte rengöras eftersom den starka hettan bränner bort all smuts. Använd denna funktion med jämna mellanrum.

TILLBEHÖR

Alla tillbehör kan maskindiskas med undantag av crispplattan. Crispplattan skall rengöras med vatten och ett mildt diskmedel. För envist smuts, gnugga försiktigt med en trasa. Låt alltid crispplattan svalna innan du rengör den.

FELSÖKNING

Problem	Möjlig orsak	Lösning
Ugnen fungerar inte.	Strömavbrott. Inte ansluten till elnätet.	Kontrollera att spänningen kommer fram till eluttaget då ugnen är ansluten till elnätet. Stäng av ugnen och slå på den igen för att se om felet kvarstår.
Ugnen avger ljud, även när den är avstängd.	Kylfläkten är på.	Öppna luckan eller vänta tills kylningsprocessen är klar.
Displayen visar bokstaven "F" följt av ett nummer.	Programvarufel.	Kontakta närmaste kundservice och ange numret efter bokstaven "F".

Du kan få åtkomst till policy, standarddokumentation och ytterligare produktinformation genom att:

- Använda QR-koden på din produkt
- Besöka vår webbsida docs.whirlpool.eu
- Eller kontakta vår kundservice (Se telefonnumret i garantihäftet). När du kontaktar vår kundservice, ange koderna som står på produktens typskylt.

