



**THANK YOU FOR BUYING A WHIRLPOOL PRODUCT.**  
In order to receive a more complete assistance,  
please register your product on  
[www.whirlpool.eu/register](http://www.whirlpool.eu/register)



**Before using the appliance carefully  
read the Safety Instruction.**



**PLEASE SCAN THE QR CODE ON YOUR APPLIANCE IN ORDER TO REACH MORE INFORMATION.**

## CONTROL PANEL

- 1 On/Off button
- 2 Start/Pause button

### Options Buttons

- 3 Fresh Care +
- 4 Rapid (Add Favourite if long pressed)
- 5 Cycle Options (Setting if long pressed)
- 6 Dryness Level
- 7 Timed Drying
- 8 Start Delay

### Navigation buttons and Key Lock

- 9 UP
- 10 DOWN
- 11 CONFIRM (Key Lock if long pressed)

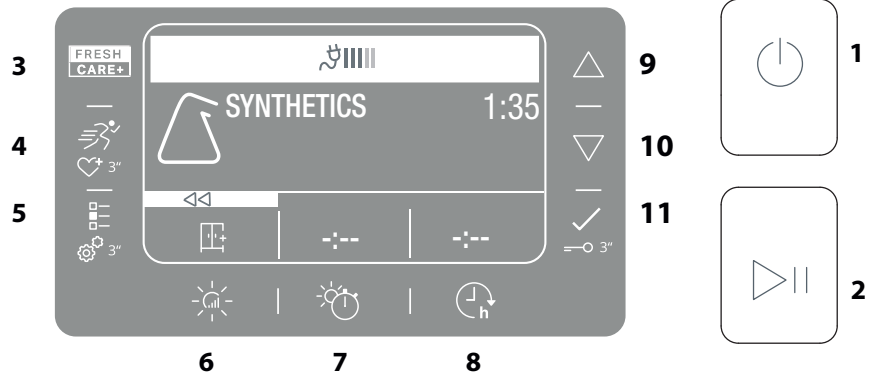

## INDICATORS

**Dryness level:** Iron dry - Hanger dry - Cupboard dry - Extra dry

**Cycle phase:** Drying - Cool down - End of cycle.

**Empty water tank** - **Clean door filter** - **Clean bottom filter** - **Eco Monitor**

Refer to troubleshooting section: **Failure:** Call after sales service

## FIRST TIME USE

When starting the appliance for the first time, the control panel will show the set language menu automatically. The **UP** and **DOWN** buttons serve to show the languages available in the machine. Press the button to confirm. The machine cannot be used without having selected the language. Make sure that the water tank is correctly inserted. Make sure that the drain hose on the back of the dryer is fixed correctly, either to the dryer's water tank, or to your domestic sewage system. The dryer must be installed in ambient with a temperature range between 5-35 °C to ensure its operation. Before you use your dryer ensure that it has been in a upright position for at least 6 hours.

## DAILY USE

**Doing this will keep your machine working at its BEST: - remember to empty your water tank after each drying cycle.**

**- remember to clean your filters after each drying cycle.**

**Refer to the Care & Maintenance section.**

1. Plug the dryer into the power supply socket.
2. Open the door and load garments; always refer to instructions on clothing labels and the max loads indicated in the programme section. Empty pockets. Make sure garments do not get caught between the door and/or the door filter. Do not load items that are dripping wet. Do not tumble dry large, very bulky items. For optimal drying result, garments should be loaded one by one.
3. Close the door.
4. Press the "On/Off" button.
5. Select the most suitable programme for the type of fabric in that load.
6. Select the options, if necessary.
7. Press the "Start/Pause" button to begin drying.
8. At the end of the drying cycle, a buzzer will beep. An indicator on the control panel signals the end of the cycle. Turn the machine off by pressing the "On/Off" button, open the door and pull the clothing immediately out to prevent the formation of creases on laundry.

If the machine is not switched off manually, after about a quarter of an hour from the end of the cycle, the appliance turns off automatically to save energy.

Note that some models perform a final cool tumble phase, for this reason the fabrics may not feel hot.

In case of power failure, it is necessary to press the "Start/Pause" button to restart the cycle.

### **Eco Monitor**

This indicator shows the energy consumption level according to the programme and the options set. The consumption is proportional to the lines on the display, by the economonitor icon.

### **Opening the door during the cycle**

The tumble dryer door can be opened at any time during the cycle to check progress and remove any garments already dry. However, since opening the door can extend the drying time, the recommendation is to keep the door closed throughout the cycle process to save time and energy. After closing the door, press the "Start/Pause" button within 15 minutes to resume the machine operation.

## NAVIGATION

The **"UP"** and **"DOWN"** buttons serve to navigate the available menus.

- Press the button to confirm the selection.
- Press the option button at the symbol , where present on the display, to return to the previous screen.

**If no selection is confirmed, after about 10 seconds, the display return to the main screen.**

## **SETTINGS**

To access the settings menu, keep the relevant button pressed for some seconds.

- **Set language** shows the available languages on the display.
- **Sounds** allows to enable or disable the sounds (some sounds, as warnings, will remain active anyway).
- **Brightness** allows to modify the display brightness.
- **Factory Default** allows to reset the default settings. After having selected the setting, keep the button pressed for some seconds.

## **CARE LABEL**



















Always check the care labels, especially when placing garments in the tumble dryer for the first time. Below are the most commonly used symbols:

- May be tumble dried.
- Do not tumble dry.
- Tumble dry – high heat.
- Tumble dry – low heat.



## PROGRAMS

The duration of these programs will depend on the size of the load, types of textiles, the spin speed used in your washer and any extra options selected. **In machines equipped with display, the duration of the cycles is shown on the control panel.** The remaining time is constantly checked and adjusted during the drying cycle to show the best possible estimate.  
Option to use - If all your loads on Automatic Cycles are consistently less dry or more dry than you would like, you may increase or decrease the dryness level using the specific option.

-  **Eco** **kg Max\***  
This is the most efficient programme in terms of energy consumption and is suitable for drying normal wet cotton laundry. The values on the Energy Label are based on this programme.  
**NOTE:** For optimal energy efficiency this cycle by default is set up to "Cupboard Dry" level. For a higher dryness level we suggest using the Cotton cycle.
-  **Cotton** **kg Max\***  
Cycle suitable for drying all types of cotton, ready to be placed in the cupboard.
-  **Mixed** **kg 4**  
This programme is ideal for drying cotton and synthetic fabrics together.
-  **Bed Linen** **kg Max\***  
This programme is intended for drying cotton sheets.
-  **Duvet**  
Programme intended to dry bulky garments, as single duvet.
-  **Shirts** **kg 3**  
This is a programme for Shirts made from cotton or cotton blend/synthetics.
-  **Easy Ironing**  
This cycle allows to extend the fibres of garments thus making ironing and folding easier. Do not use in case of garments that are still wet. Suitable for small loads of cotton textiles or cotton blends.
-  **Refresh**  
A short programme suitable for refreshing fibres and garments by means of fresh air. Do not use with garments that are still wet. It can be used on with any load size but is more effective with small loads. The cycle duration is about 20 minutes.
-  **Rapid 30'** **kg 0.5**  
Ideal for drying cotton garments spun at high speed in the washing machine.
-  **Sport** **kg 4**  
For drying sports garments made of synthetics or cotton.
-  **Specials**  
This position allows to select among the various special programmes. The **UP/DOWN** buttons serve to scroll the programmes. Press the button  to confirm the selected programme.
-  **Jeans** **kg 3**  
For drying cotton jeans-wear and garments made of robust cotton, like denim, such as trousers and jackets.
  -  **Towel** **kg Max\***  
For drying robust laundry made of cotton, such as terry towels.
  -  **Technical Wear** **kg 4**  
For drying technical wear made of synthetics or cotton.
  -  **Down Jacket** **kg 2.5**  
To dry down jackets, giving their natural softness back (2 jackets).
-  **Favourite**  
This position allows to select among programmes and corresponding options previously saved. The **UP/DOWN** buttons allow to scroll the list of saved favourites. Press the button  to select and save the cycle. Use the relevant option to save the programmes.
-  **Wool** **kg 1**  
Programme for drying wool clothing. It is advisable to turn the garments inside out before drying. Leave to dry naturally the heaviest edges that are still damp.

 **Delicates** **kg 2**  
For drying delicate laundry which needs gentle treatment.

 **Synthetics** **kg 4**  
For drying laundry made of synthetic fibres.

**\*MAX LOAD 9 Kg (Dry load)**

## OPTIONS

These buttons allow you to personalise the selected programme according to personal requirements. Not all options are available for all programmes. Some options may be incompatible with ones you have previously set; if so, you will be alerted by the buzzer and/or blinking indicators. If the option is available, the option indicator will stay on. The programme may retain some options selected in previous drying cycles.

 **Dryness Level**  
Press the relevant button several times to obtain a different level of residual moisture on garments. The display will signal the level being selected. After few seconds of inactivity, the display returns to the main menu.

 **Iron Dry:** a very delicate drying. Suitable for making ironing of garments easier immediately after the end of the cycle.

 **Hanger Dry:** a level intended for delicate garments ready to be hanged.

 **Cupboard Dry:** the garments are ready to be folded and put away.

 **Extra Dry:** used for garments to be worn at the end of the cycle.

 **Timed drying**  
This option allows to set the drying time. Press the corresponding button to set the required time for drying. An indicator on the control panel signals the time being selected.

 **Start Delay**  
This option allows you to set the delay of the cycle start. Press the corresponding button several times to obtain the required delay. After having reached the max. settable time, the option is reset by pressing the button again. An indicator on the control panel signals the time being selected. After having pressed the button Start/Pause, the machine signals the remaining time for the cycle start. In case of door opening, after closing, it is necessary to press the button Start/Pause.

 **FreshCare+**  
If garments are left inside the drum after the end of the cycle, they are subject to bacterial proliferation. This option allows to prevent this proliferation by controlling the temperature and the rotation of the drum. This treatment has a max. duration of 6 hours after the end of the programme set. This option remains in memory if selected in the previous drying. If this option is used together with the Start Delay, a crease treatment (a periodic rotation of the drum) is added in the Start Delay phase.

 **Rapid**  
Enables quicker drying.



 **Add Favourite**  
This button allows to add the most used programmes (max. 6 - by entering the seventh one, one of the already saved programmes will be cancelled) to "Favourite", already inclusive of options.

- Select the programme and the options to be saved.
- Keep the button pressed for some seconds.
- Saving is confirmed with a message on the display.
- The same programme cannot be saved twice with different options.

 **Key Lock**  
This option makes all machine controls inaccessible, except the button On/Off. When the machine is on:

- to activate the option, keep the button pressed until the machine signals that the option has been enabled.
- To disable the option, keep the button pressed until the machine signals that the option has been disabled.

This option remains in memory if selected in the previous drying.

 **Cycle Option**  
 This buttons serves to access a menu of available options (see next options). The buttons **"UP"** and **"DOWN"** serve to scroll the options and the button  allows to confirm the selection.

- **Cycle End Signal**  
This option activates a prolonged buzzer at the end of the cycle. Enable it if you are not sure to hear the normal sound at the end of the cycle. After having pressed the option button, it can be enabled or disabled using the **UP** and **DOWN** buttons. Press the button  to confirm. This option remains in memory, if selected in the previous drying.

- **Gentle**  
Enables a more gentle treatment of the laundry by reducing the drying temperature.

- **Anti Tangle**  
This option has the drum movement modified to give a tumbling action that reduces tangling and knotting of your clothes. This option gives best results when used with smaller loads.

**CLEANING AND MAINTENANCE**

**WARNING: unplug the dryer during the cleaning and maintenance procedures.**

**Emptying the water tank after each cycle (see Fig. A).**

Pull the container out of the dryer and empty it into a sink or other suitable drain, then place it back. Do not use the dryer without having inserted the container back in place.

**Cleaning the filters**

Take out the filters and clean them by removing the lint from their surfaces with your hand or a cloth or using a vacuum cleaner, then put them back in place. The lint should be thrown in the garbage bin and not washed through the drain in order to avoid spreading microplastics in the used water system.

**Do not use the dryer without having reinserted the filter in place.**

**Cleaning the door filter after each cycle (see Fig. B).**

Remove the door filter as described below:

1. Open the door and pull upwards.
2. Open the filter and remove lint from all its parts. Replace it correctly.

Ensure it is completely inserted flush with the dryer seal.

**Cleaning the bottom filter when the relevant indicator turns on (see Fig. C).**

NOTE: however, it is advisable to clean this filter after each cycle to optimise drying performance.

Remove the bottom filter as described below:

- C1. Open the bottom cover; take the handle and pull the filter out.
- C2. Open the rear side of the filter and remove the lint from the inner surface of the mesh.

C3/C4. Check the bottom filter chamber every month. If you see residual lint accumulated on the metal fins, clean it with a vacuum cleaner, using a nozzle with a brush.

It's crucial to do vertical movements, you may destroy the component if you try to clean it in horizontal direction. Avoid the direct contact of the hand with the fins - risk of cut.

- C5. Close the rear side of the filter and place it back by checking

it is perfectly integrated into its seat, then lower the filter handle. C6. Close the bottom cover.

Make sure the air intake is free.

**The filters are essential parts for drying. They are intended to collect the lint formed during the drying process. In case of clogged filters, the air flow inside the dryer would be seriously affected: the drying times would be longer, the energy consumption would increase and the dryer could be damaged. If these procedures are not carried out properly, the dryer may not start.**

NOTE: After cleaning the filters the relevant indicator remains on; this is normal, it will disappear when you start a new drying cycle.

**Cleaning the tumble dryer**

- The external metal, plastic and rubber parts can be cleaned with a damp cloth.
- Clean the front air intake grille regularly (every 6 months) with a vacuum cleaner to remove any lint, fluff or dust deposits. Furthermore, remove any lint deposits from the filters area, using a vacuum cleaner every so often.
- Do not use solvents or abrasives.

**TRANSPORT AND HANDLING**

Never lift the dryer by holding it at the worktop.

1. Unplug the dryer.
2. Remove the water from the water tank completely.
3. Make sure that door and water tank are properly closed.
4. If the drain hose is connected to your drainage system, re-connect it to the back of the dryer (see "Installation" section in the Safety Instruction guide).

Power consumption			
off-mode (Po) - Watts			0.20
left-on mode (Pl) - Watts			2.00
Programs	Kg	kWh	Minutes
Eco*	9	1.63	215
Eco	4.5	0.88	120
Synthetics	4	0.94	113

\*This is the reference programme for the energy label and suitable to dry normal wet cotton laundry. This is the most efficient programme in terms of energy consumption for drying wet cotton laundry. (Standard/Default starting configuration)

**Heat Pump System**

The heat pump contains fluorinated greenhouse gases, contained in a hermetically sealed unit. This sealed unit contains 0.43 kg of the R134a gas. GWP = 1430 (1 t CO2).

**PRODUCT DESCRIPTION**

1. Water Tank
2. Air Intake
3. Bottom filter
4. Door filter

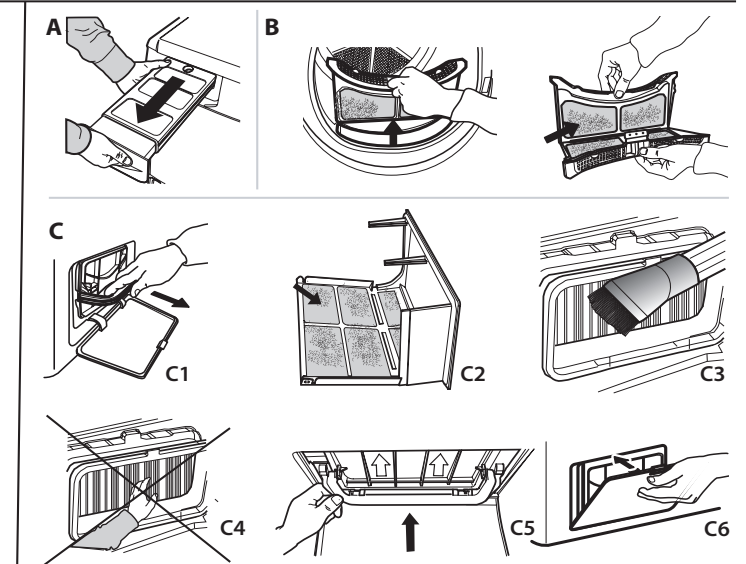
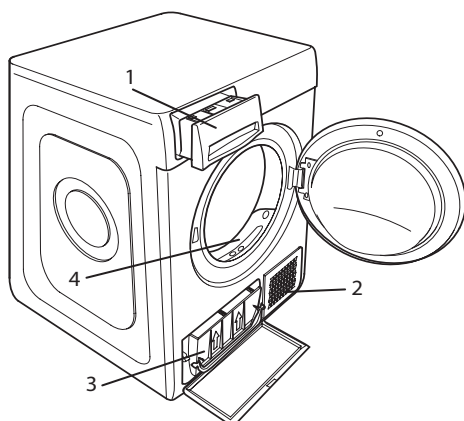

Before contacting the After-sales Service, refer to the table below. Often the malfunctions are minor and can be solved in few minutes.

Malfunction	Possible cause	Solution
The drying times are very long.	An appropriate maintenance was not carried out.	Refer to the Cleaning & Maintenance section and perform the operations described.
	The garments are too wet.	Carry out a washing cycle with higher spin speed to remove as much water as possible.
	Room temperature.	The drying time may be longer if the room temperature falls outside the 14–30°C range.
	The programme, the time and/or the drying level set are not suitable for the type and the amount of load inserted into the dryer.	Refer to Programmes and Options sections to find the programme and options most suitable for the type of load.
	The dryer may be overloaded.	Refer to the Programmes section to check the max load for each programme.
The tumble dryer does not turn on.	The "On/Off" button was not pressed.	Press the "On/Off" button.
	The plug is not inserted into the socket.	Insert the plug into the socket.
	The socket is faulty.	Try to plug another appliance in the same socket. Do not use connecting electrical devices to the socket, such as adapters or extensions.
	A power failure occurred.	Wait for the power supply to be restored and switch the fuse on again if necessary.
The tumble dryer does not start.	The door has not been closed properly.	Close the door.
	A time delay was set to the start of the cycle.	For machines equipped with this function: wait for the set delay to end or switch the machine off to reset it. Refer to the Options section.
	The "Start/Pause" button was not pressed.	Press the "Start/Pause" button.
	The Key Lock function was enabled (for machines equipped with this option).	If Key Lock was selected, disable it. Switching the machine off will not disable this option. Refer to the Options section.
Garments are wet at cycle completion.	Small load.	The automatic programme has not sensed the required final moisture so that the dryer completes the programme and stops. If this happens simply select an additional short period of drying or select Extra Dry option if available.
	Large loads or heavier fabrics.	Dryness levels can be modified to the specific dryness desired. Extra Dry is recommended for ready to wear items.
	The drying cycle was paused and then not reactivated within 15 minutes, causing the machine to shut down.	The drying cycle has to be set up once more and restarted.
	A power failure might have occurred, causing the machine to shut down.	The drying cycle has to be set up once more and restarted.
<b>Lights on or flashing</b>		
<b>Water tank</b>	The water tank is full.	Empty the water tank. Refer to the Cleaning & Maintenance section.
<b>Door filter</b>	Failure of the air flow necessary for machine operation.	Clean the door filter and check whether air intake is free. Carrying out these operations improperly may cause damages. Refer to Cleaning & Maintenance section.
<b>Bottom filter*</b>	The bottom filter requires cleaning.	Clean the bottom filter. Refer to Cleaning & Maintenance section.
The presence of wrench symbol signals a malfunction.	The machine sensors detected a failure.	Switch the dryer off and unplug it. Open the door immediately and pull laundry out, to allow the heat to dissipate. Wait for about 15 minutes. Reconnect the dryer to the power supply, load the laundry and restart the drying cycle. <b>If the problem still occurs, contact the After-Sales Service Centre and communicate the letters and digits flashing on the display. For instance: F3 and E2.</b>

\*Note: some models are auto-cleaning and not equipped with bottom filter. Please refer to the Cleaning & Maintenance section.

**Policies, standard documentation, ordering of spare parts and additional product information can be found by:**

- Using QR code in your appliance
- Visiting our website [docs.whirlpool.eu/docs](https://docs.whirlpool.eu/docs) and [parts-selfservice.europeanappliances.com](https://parts-selfservice.europeanappliances.com)
- Alternatively, **contact our After-sales Service** (See phone number in the warranty booklet). When contacting our After-sales Service, please state the codes provided on your product's identification plate.

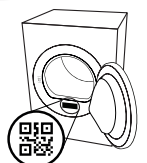



اقرأ جميع تعليمات السلامة بعناية قبل استخدام الجهاز.



نشرك على شرايك أحد منتجات شركة Whirlpool للحصول على المزيد من المساعدة التفصيلية، يرجى تسجيل جهازك على [www.whirlpool.eu/register](http://www.whirlpool.eu/register)



للحصول على مزيد من المعلومات، يرجى مسح رمز الاستجابة السريعة ضوئياً على جهازك.

## لوحة التحكم

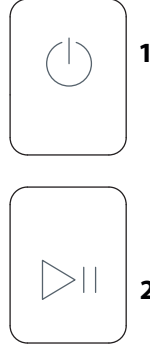
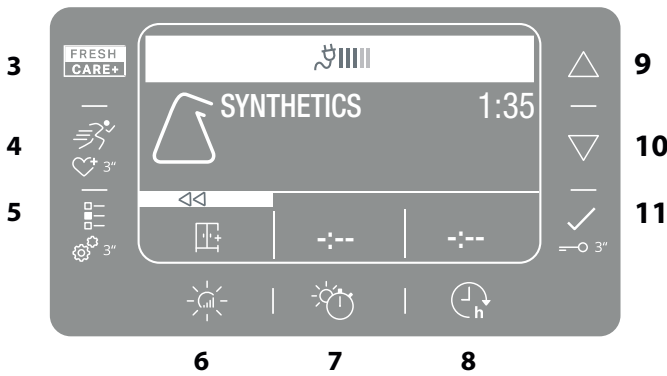

- 1 زر التشغيل/الإيقاف
- 2 زر بدء التشغيل/الإيقاف المؤقت
- أزرار الخيارات
- 3 الحفاظ على نضارة الغسيل +
- 4 سريع (إضافة مفضلة في حالة الضغط المطول)
- 5 خيارات الدورة (الضبط في حالة الضغط المطول)
- 6 مستوى التجفيف
- 7 تجفيف مؤقت
- 8 تأخير بدء التشغيل
- أزرار التنقل وقفل المفاتيح
- 9 للأعلى
- 10 للأسفل
- 11 تأكيد  (قفل المفاتيح في حالة الضغط المطول)

## المميزات

- ☀️ **مستوى التجفيف:**  تجفيف مناسب للكي -  تجفيف مناسب للملابس المقررتعليها -  تجفيف إضافي
- 🕒 **مرحلة الدورة:**  التجفيف -  التبريد -  انتهاء الدورة.
- 🚰 **تفريغ خزان الماء:**  تنظيف فلتر الباب -  تنظيف الفلتر السفلي -  مراقب الاقتصادية Eco
- 🔧 راجع جزء تحري الأعطال وإصلاحها:  خطأ: اتصل بخدمة ما بعد البيع

## فتح الباب أثناء الدورة

يمكن فتح باب المجفف في أي وقت أثناء الدورة للتحقق من التقدم وإزالة أي ملابس جافة بالفعل.  
ومع ذلك، نظرًا لأن فتح الباب يمكن أن يطيل من وقت التجفيف، فإننا نوصي بإبقاء الباب مغلقًا طوال عملية الدورة لتوفير الوقت والطاقة.  
بعد غلق الباب، اضغط على زر "START/PAUSE" (التشغيل/الإيقاف المؤقت) خلال 15 دقيقة لاستئناف تشغيل المجفف.

## التنقل

تستخدم أزرار "للأعلى" و "للأسفل" لتصفح القوائم المتاحة.  
• اضغط على الزر  لتأكيد الاختيار.  
• اضغط على زر الخيار عند الرمز <<، حيث يوجد على الشاشة، للعودة إلى الشاشة السابقة.  
إذا لم يتم تأكيد أي اختيار، بعد حوالي عشر ثوانٍ، تعود الشاشة إلى الشاشة الرئيسية.

## الإعدادات

للوصول إلى قائمة الإعدادات، استمر في الضغط على الزر ذي الصلة لبضع ثوانٍ.  
• **ضبط اللغة:** تعرض اللغات المتاحة على الشاشة.  
• **الأصوات:** يسمح بتمكين الأصوات أو تعطيلها (ستظل بعض الأصوات، كتحذيرات، مفعلة على أي حال).  
• **السطوع:** يسمح بتعديل سطوع الشاشة.  
• **وضع ضبط المصنع:** يسمح بإعادة ضبط الإعدادات الافتراضية. بعد اختيار الإعداد، احتفظ بالزر  مضغوطًا لبضعة ثواني.

## ملصق العناية

تحقق دائمًا من ملصقات العناية، خاصة عند وضع الملابس في مجفف الملابس للمرة الأولى. فيما يلي أكثر الرموز شيوعًا في الاستخدام:



- يُجفف في المجفف.
- لا يُجفف في المجفف.
- يُجفف في المجفف - عند درجة حرارة مرتفعة.
- يُجفف في المجفف - عند درجة حرارة منخفضة.

## مراقب الاقتصادية

يوضح هذا المؤشر مستوى استهلاك الطاقة وفقًا للبرنامج والخيارات المصبوطة. الاستهلاك متناسب مع الخطوط التي تظهر على الشاشة من خلال أيقونة مراقب الاقتصادية eco.

ترتبط مدة هذه البرامج بحجم وأنواع المنسوجات وسرعة العصر المستخدمة في غسالتك وأي خيارات إضافية مختارة. في الغسالات المجهزة بشاشة، تظهر مدة الدورات على لوحة التحكم. يتم بشكل مستمر فحص وضبط الوقت المتبقي خلال دورة التجفيف لعرض أفضل تقييم ممكن.

الخيار المطلوب استخدامه - في حالة التجفيف الأقل أو الأكثر من المطلوب لغسيلك خلال الدورات الأوتوماتيكية بشكل مستمر، يمكنك زيادة أو تقليل مستوى التجفيف باستخدام خيار معين.

### مستوى التجفيف

اضغط على الزر المعني عدة مرات لتحظى بمستوى مختلف من الرطوبة المتبقية على الملابس. ستشير الشاشة إلى المستوى الذي يتم اختياره. بعد ثوانٍ قليلة من عدم النشاط، تعود الشاشة إلى القائمة الرئيسية.

**تجفيف مناسب للكي:** كي لطيف جداً. مناسب لتسهيل كي الملابس فور انتهاء الدورة.

**تجفيف مناسب للملابس المقرر تعليقها:** مستوى مخصص للملابس الرقيقة الجاهزة للتعليق.

**تجفيف مناسب للطي:** الملابس جاهزة للطي والاحتفاظ بها في خزانة الملابس.

**تجفيف إضافي:** للملابس المقرر ارتداؤها في نهاية الدورة.

### تجفيف مؤقت

يسمح هذا الخيار بضبط وقت التجفيف. اضغط على الزر المعني لضبط وقت التجفيف المطلوب. يشير مؤشر بلوحة التحكم للوقت الذي تم اختياره.

### تأخير بدء التشغيل

يسمح هذا الخيار بضبط تأخير بدء تشغيل الدورة. اضغط على الزر المعني عدة مرات لتحديد وقت التأخير المطلوب. بعد الوصول للوقت الأقصى القابل للضبط، يتم إعادة ضبط الخيار من خلال الضغط على الزر مرة أخرى. يشير مؤشر بلوحة التحكم للوقت الذي تم اختياره. بعد الضغط على زر بدء التشغيل/الإيقاف المؤقت، تشير الآلة الماكينة إلى الوقت المتبقي لبدء الدورة. في حالة فتح الباب، بعد الغلق، من الضروري الضغط على زر بدء التشغيل/الإيقاف المؤقت.

### FRESH CARE+ الحفاظ على نضارة الغسيل+

إذا تُركت الملابس داخل الحلة بعد نهاية الدورة، فإنها معرضة لتكاثر البكتيريا. يسمح هذا الخيار بمنع هذا التكاثر من خلال التحكم في درجة الحرارة ودوران الحلة. هذه المعالجة لها مدة قصوى تبلغ 6 ساعات بعد نهاية مجموعة البرنامج. يظل هذا الخيار في الذاكرة إذا تم اختياره في عمليات التجفيف السابقة. في حالة استخدام هذا الخيار مع وظيفة تأخير بدء التشغيل، يتم أيضاً إضافة معالجة التجاعيد (تدوير دوري للحلة) في مرحلة تأخير بدء التشغيل.

### سريع

يتيح تجفيف أسرع للملابس.

### إضافة مفضلة

يسمح هذا الزر بإضافة البرامج الأكثر استخداماً (بحد أقصى 6 - بإدخال البرنامج السابع، سيتم إلغاء أحد البرامج المحفوظة بالفعل) إلى "المفضلة"، بما في ذلك الخيارات بالفعل.

• اختر البرنامج والخيارات المراد حفظها.

• احتفظ بالزر مغطوياً لبضعة ثواني.

• تم تأكيد الحفظ برسالة على الشاشة.

• لا يمكن حفظ نفس البرنامج مرتين بخيارات مختلفة.

### قفل المفاتيح

لا يوفر هذا الخيار إمكانية الوصول إلى عناصر التحكم بالجهاز، باستثناء زر التشغيل/الإيقاف. عندما يكون الجهاز مشغولاً:

• لتفعيل هذا الخيار، حافظ على الزر مضغوياً حتى يشير الجهاز إلى تفعيل هذا الخيار.

• لإيقاف هذا الخيار، حافظ على الزر مضغوياً حتى يشير الجهاز إلى إيقاف الخيار.

يظل هذا الخيار في الذاكرة إذا تم اختياره في عمليات التجفيف السابقة.

### خيار الدورة

تعمل هذه الأزرار على الوصول إلى قائمة بالخيارات المتاحة (انظر الخيارات التالية).

تستخدم الأزرار "للأعلى" و "للأسفل" لتصفح الخيارات ويسمح الزر  بتأكيد الاختيار.

### إشارة انتهاء الدورة

يصدر هذا الخيار صافرة طويلة عند انتهاء الدورة. قم بتفعيله في حالة عدم التأكد من سماع الصوت الاعتيادي عند انتهاء الدورة.

بعد الضغط على زر الخيار، يمكن تمكينه أو تعطيله باستخدام الأزرار "للأعلى" و "للأسفل".

اضغط على الزر  للتأكيد.

يظل هذا الخيار في الذاكرة إذا تم اختياره في عمليات التجفيف السابقة.

### حساس

تتيح معاملة أكثر لطفاً للغسيل عن طريق تخفيض درجة حرارة التجفيف.

### ضد التشابك

في هذا الخيار تم تعديل حركة الحلة لإعطاء حركة تجفيف تقلل من تشابك

وتداخل ملابسك. يعطي هذا الخيار أفضل النتائج عند استخدامه مع حمولات أصغر.

### الاقتصادي

يعتبر هذا البرنامج الأكثر فعالية فيما يتعلق باستهلاك الطاقة كما أنه مناسب لتجفيف الغسيل المصنوع من القطن بدرجة رطوبة عادية. تعتمد القيم الواردة على ملصق الطاقة على هذا البرنامج.

**ملاحظة:** لتوفير استهلاك الطاقة بدرجة مثالية تم ضبط هذه الدورة افتراضياً على مستوى "تجفيف مناسب للطي". وللحصول على أعلى مستوى تجفيف نوصي باستخدام دورة الملابس القطنية.

### الملابس القطنية

تعتبر دورة مناسبة لتجفيف كافة الملابس القطنية، استعداداً لوضعها في خزانة الملابس.

### مختلط

هذا البرنامج مناسب لتجفيف الملابس القطنية والألياف الصناعية معاً.

### بياضات السرير

هذا البرنامج مخصص لتجفيف الملاءات القطنية.

### الحفة

برنامج مخصص لتجفيف الأغراض الكبيرة على سبيل المثال لحاف بمفرده.

### القمصان

هذا برنامج مخصص للقمصان المصنوعة من القطن أو خليط من القطن/الألياف الصناعية.

### الكي السهل

تسمح هذه الدورة بتمديد ألياف الملابس مما يجعل الكي والطي أسهل. تجنب استخدامه مع الملابس التي مازالت مبللة. مناسب للحمولات الصغيرة من المنسوجات القطنية أو مزيج القطن.

### تنشيط

برنامج قصير مناسب لإنعاش الألياف والملابس من خلال الهواء النقي. تجنب استخدامه مع الملابس التي مازالت مبللة. يمكن استخدامه على حمولة من أي حجم ولكنه أكثر فعالية على الحمولات الأصغر. تبلغ مدة الدورة حوالي 20 دقيقة.

### سريع 30'

مثالي لتجفيف الملابس القطنية التي تدور بسرعة عالية في الغسالة.

### رياضية

لتجفيف الملابس الرياضية المصنوعة من الألياف الصناعية أو القطن.

### وظائف خاصة

يسمح هذا الموقف بالاختيار من بين البرامج الخاصة المختلفة. تُستخدم أزرار **للأعلى/للأسفل** لتصفح البرامج. اضغط على الزر  لتأكيد البرنامج المختار.

### جينز

لتجفيف الملابس الجينز القطنية والملابس المصنوعة من قطن متين كالدينيم مثل السراويل والسترات.

### القوط

لتجفيف الملابس القوية المصنوعة من القطن، مثل المناشف ذات الوبر.

### الملابس التقنية

لتجفيف الملابس التقنية المصنوعة من الألياف الصناعية أو القطن.

### الجاكت المبطن

تجفيف الجواكت المبطن، وإعادة نعومتها الطبيعية (2 جاكيت).

### المفضلة

يسمح هذا الوضع بالاختيار من بين البرامج والخيارات المرتبطة المحفوظة من قبل.

تسمح أزرار **للأعلى/للأسفل** لتصفح قائمة المفضلات المحفوظة. اضغط على الزر  لاختيار وحفظ الدورة. استخدم الخيار المعني لحفظ البرامج.

### أصواف

برنامج لتجفيف الملابس المصنوعة من الصوف. يُصبح يقلب الملابس على الظهر قبل تجفيفها. اترك الحواف الأثقل التي لا تزال مبللة لتجف بشكل طبيعي.

### منسوجات حساسة

لتجفيف الملابس الحساسة التي تحتاج إلى رعاية لطيفة.

### أنسجة صناعية

لتجفيف الملابس المصنوعة من الألياف الصناعية.

### \*الكمية القصوى 9 كجم (حمولة جافة)

## تنظيف المجفف

- يمكن تنظيف المعدن الخارجي والأجزاء البلاستيكية والمطاطية باستخدام قطعة قماش رطبة.
- نظف شبكة دخول الهواء الأمامية بانتظام (كل 6 أشهر) باستخدام المكنسة الكهربائية لإزالة أي رواسب من الوبر أو الغبار. وعلاوة على ذلك، أزل أي بقايا وبر من نطاق الفلاتر، باستخدام مكنسة كهربائية بين الحين والآخر.
- لا تستخدم المذيبات أو المواد الكاشطة.

## النقل والمناولة

لا تَقم أبدا برفع المجفف من خلال إمساكه من منصة العمل.

- افصل المجفف عن الكهرباء.
- أزل الماء بالكامل من خزان الماء.
- تأكد من غلق الباب وخزان الماء بشكل صحيح.
- إذا كان خرطوم التصريف متصلاً بنظام التصريف، أعد توصيله بالجزء الخلفي من المجفف (راجع جزء "التركيب" في دليل تعليمات السلامة).

## استهلاك الطاقة

استهلاك الطاقة			
0.20	وضع الإيقاف (Po) - واط		
2.00	وضع التشغيل لليسار (PI) - واط		
البرامج	كجم	كيلو واط/ساعة	دقائق
اقتصادي*	9	1.63	215
الاقتصادي	4.5	0.88	120
أنسجة صناعية	4	0.94	113

\* هذا هو البرنامج المرجعي لملصق الطاقة ومناسب لتجفيف الغسيل المصنوع من القطن بمستوى رطوبة عادي. هذا هو البرنامج الأكثر كفاءة فيما يتعلق باستهلاك الطاقة لتجفيف الغسيل المبلل المصنوع من القطن. (تهيئة البدء قياسية/افتراضية)

## نظام مضخة التسخين

تحتوي المضخة الحرارية على غازات الاحتباس الحراري المفطورة، الموجودة في وحدة محكمة الإغلاق. تحتوي تلك الوحدة المحكمة على 0.43 كجم من غاز R134a. معدل الاحتباس الحراري = 1430 (1 طن CO<sub>2</sub>).

## تحذير: افصل المجفف أثناء إجراءات التنظيف والصيانة.

## ☞ تفريغ خزان الماء بعد كل دورة (انظر الشكل A).

اسحب الحاوية من المجفف وأفرغها في حوض أو مصرف آخر مناسب، ثم ضعها مرة أخرى. تجنب استخدام المجفف دون إدخال الوعاء مرة أخرى في موضعه.

## تنظيف المرشحات

أخرج المرشحات ونظفها عن طريق إزالة الوبر عن أسطحها بيدك أو بقطعة قماش أو باستخدام المكنسة الكهربائية، ثم أعدها إلى مكانها. يجب إلقاء الوبر في سلة المهملات وعدم غسله عبر المصرف لتجنب انتشار المواد البلاستيكية الدقيقة في نظام المياه المستخدمة.

لا تستخدم المجفف بدون إعادة إدخال الفلتر في موضعه.

## ⊞ تنظيف فلتر الباب بعد كل دورة (انظر الشكل B).

أزل فلتر الباب كما هو موضح أدناه:

- افتح الباب واسحبه للأعلى.
- افتح الفلتر وأزل الوبر من جميع أجزائه. قم باستبداله بشكل صحيح.
- تأكد من إدخاله تمامًا بشكل متحاذي مع جوان المجفف.

## ⊞ تنظيف الفلتر السفلي عند إضاءة المؤشر المعني (انظر الشكل C).

ملاحظة: ولذلك، ينصح بتنظيف الفلتر بعد كل دورة لتحسين أداء التجفيف.

أزل الفلتر السفلي كما هو موضح أدناه:

- C1. افتح الغطاء السفلي، أمسك المقبض واسحب الفلتر للخارج.
- C2. افتح الجانب الخلفي من الفلتر وأزل النسالة من السطح الداخلي للشبكة.
- C3 / C4. افحص حجرة الفلتر السفلية كل شهر. إذا رأيت بقايا وبر متراكمة على الزعانف المعدنية، فقم بتنظيفها بواسطة مكنسة كهربائية باستخدام فوهة بفرشاة.
- من الضروري القيام بحركات عمودية، فقد تكسر المكون إذا حاولت تنظيفه في اتجاه أفقي. تجنب ملامسة اليد للزعانف - خطر التعرض لجرح قطعي.
- C5. أغلق الجانب الخلفي للفلتر وركبه مرة أخرى عن طريق التحقق من إدخاله تمامًا في قاعدته، ثم أنزل مقبض الفلتر.

C6. أغلق الغطاء السفلي.

تأكد من خلو مدخل الهواء من أي عوائق.

الفلاتر أجزاء أساسية لا غنى عنها لإجراء التجفيف. وهي مخصصة لجمع النسالة المتكوّنة على الملابس أثناء عملية التجفيف. في حالة انسداد الفلاتر، سيتأثر تدفق الهواء داخل المجفف للغاية: حيث تصبح أوقات التجفيف أطول، ويزداد معدل استهلاك الطاقة وبالتالي يمكن أن يتلف المجفف. إذا لم يتم تنفيذ هذه الإجراءات بشكل صحيح، فقد لا يبدأ المجفف بالعمل.

ملاحظة: بعد تنظيف الفلاتر، يظل المؤشر ذي الصلة قيد التشغيل، وهذا طبيعي، وسيختفي عندما تبدأ دورة تجفيف جديدة.

## شرح المنتج

1. خزان الماء
2. مدخل الهواء
3. الفلتر السفلي
4. فلتر الباب

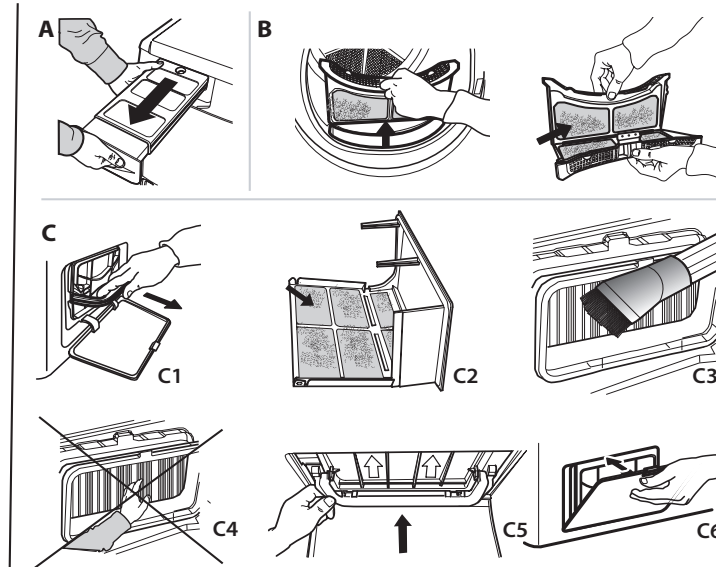
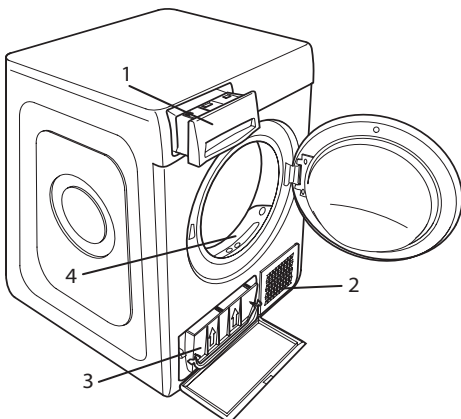

## دليل تحري الأعطال

قبل الاتصال بخدمة ما بعد البيع، ارجع إلى الجدول أدناه. في الغالب تكون الأعطال بسيطة ويمكن حلها في دقائق قليلة.

عطل	السبب المحتمل	الحل
أوقات التجفيف طويلة للغاية.	لم يتم تنفيذ الصيانة المناسبة.	راجع جزء "التنظيف والصيانة" وقم بتنفيذ الخطوات المشروحة.
	الملابس مبتلة للغاية.	قم بإجراء دورة غسيل بسرعة عصر عالية لإزالة الماء بأكثر ما يمكن.
	درجة حرارة الغرفة.	قد يطول وقت التجفيف إذا كانت درجة حرارة الغرفة خارج النطاق 14-30 م.
	البرنامج والوقت و/أو مستوى التجفيف المضبوط غير مناسب لنوع الحمولة وكميتها بداخل المجفف.	راجع أجزاء البرامج والخيارات لإيجاد البرنامج والخيارات الأكثر تناسبا لنوع الحمولة.
	ربما تم زيادة تحميل المجفف بدرجة بالغة.	راجع جزء البرامج لكي تتحقق من الحمولة القصوى لكل برنامج.
حلة المجفف لا تعمل.	لم يتم الضغط على زر "On/Off" (تشغيل/إيقاف).	اضغط على زر "On/Off" (تشغيل/إيقاف).
	القابس غير مركب في مقبس الكهرباء.	أدخل القابس في مقبس الكهرباء.
	تضرر القابس.	حاول توصيل جهاز آخر في نفس مقبس الكهرباء. لا تستخدم أجهزة توصيل كهربائية في المقبس مثل المهابيات أو وصلات الإطالة.
	حدوث انقطاع للكهرباء.	انتظر حتى يتم استعادة إمداد الكهرباء وقم بتشغيل المصهر مرة أخرى عند الضرورة.
مجفف الملابس لا يعمل.	لم يتم غلق الباب بشكل صحيح.	أغلق الباب.
	تم ضبط التأخير الزمني حتى بدء الدورة.	بالنسبة للغسالات المجهزة بهذه الوظيفة: انتظر حتى التأخير المضبوط أو أوقف الغسالة لإعادة ضبطها. ارجع إلى فصل الخيارات.
	لم يتم الضغط على زر التشغيل/الإيقاف المؤقت لغرض بدء البرنامج.	اضغط على زر التشغيل/الإيقاف المؤقت.
	تمت إتاحة وظيفة قفل المفتاح (بالنسبة للغسالات المجهزة بهذه الوظيفة).	ارجع إلى فصل الخيارات. في حالة اختيار قفل المفتاح، قم بتعطيله. لن يؤدي إيقاف الغسالة إلى تعطيل هذا الخيار.
الملابس مبتلة عند انتهاء الدورة.	تم إيقاف دورة التجفيف مؤقتًا، ولم يتم تفعيلها مرة أخرى في غضون 15 دقيقة، مما تسبب في إيقاف المجفف.	يجب إعداد دورة التجفيف مرة أخرى وإعادة تشغيلها.
	ربما حدث انقطاع للتيار الكهربائي، مما أدى إلى إيقاف المجفف.	يجب إعداد دورة التجفيف مرة أخرى وإعادة تشغيلها.
	كمية غسيل قليلة.	لم يستشعر البرنامج الأوتوماتيكي الرطوبة النهائية المطلوبة، ولذلك أتم المجفف البرنامج وتوقف. إذا حدث ذلك اختر فترة قصيرة إضافية من التجفيف أو اختر خيار (تجفيف إضافي) إذا كان متاح.
	كميات كبيرة أو أقمشة أثقل وزناً.	يمكن تعديل مستويات التجفيف لمستوى تجفيف معين مرغوب. ينصح ببرنامج (تجفيف إضافي) للملابس الجاهزة للارتداء.
<b>المصابيح مشغلة أو تومض</b>		
خزان الماء	خزان الماء ممتلئ.	قم بتفريغ خزان الماء. راجع جزء التنظيف والصيانة
فلتر الباب	تعذر تدفق الهواء اللازم لتشغيل الماكينة.	نظف فلتر الباب وتأكد من عدم انسداد مدخل الهواء. قد يؤدي عدم تنفيذ هذه الإجراءات بشكل صحيح إلى حدوث تلفيات. راجع جزء التنظيف والصيانة.
الفلتر السفلي*	يلزم تنظيف الفلتر السفلي.	قم بتنظيف الفلتر السفلي. راجع جزء التنظيف والصيانة.
يشير ظهور رمز مفتاح الربط إلى وجود عطل.	اكتشفت مستشعرات المجفف عطلاً.	أوقف تشغيل المجفف وافصل قابسه من المقبس. افتح الباب على الفور وأخرج الغسيل؛ للسماح بتبديد الحرارة. انتظر لمدة 15 دقيقة. أعد توصيل المجفف بمصدر الطاقة، ثم ضع الغسيل في المجفف وأعد تشغيل دورة التجفيف. في حالة استمرار حدوث المشكلة، اتصل بمركز خدمة ما بعد المبيعات وأبلغهم بالأحرف والأرقام التي تومض أمامك على الشاشة. على سبيل المثال: F3 و E2

\*ملاحظة: بعض الطرز تحتوي على نظام تنظيف ذاتي وغير مزودة بفلتر سفلي. يُرجى الرجوع إلى قسم التنظيف والصيانة.

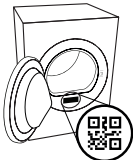

- ويمكن العثور على السياسات والوثائق القياسية وطلب قطع الغيار ومعلومات المنتج الإضافية من خلال:
- زيارة موقعنا الإلكتروني [docs.whirlpool.eu/docs](https://docs.whirlpool.eu/docs) و [parts-selfservice.europeanappliances.com](https://parts-selfservice.europeanappliances.com)
- استخدام رمز الاستجابة السريعة QR في جهازك
- وكبديل، يمكنك الاتصال بخدمة ما بعد البيع لدينا (راجع رقم التليفون في كتيب الضمان). يرجى عند الاتصال بخدمة ما بعد البيع ذكر الأكواد المذكورة على لوحة تمييز المنتج.





MERCI D'AVOIR CHOISI UN PRODUIT WHIRLPOOL.

Afin de profiter d'une assistance complète, veuillez enregistrer votre appareil sur [www.whirlpool.eu/register](http://www.whirlpool.eu/register)



Lire attentivement les instructions de sécurité avant d'utiliser l'appareil.



MERCI DE SCANNER LE QR CODE SUR VOTRE APPAREIL POUR OBTENIR DES INFORMATIONS PLUS DÉTAILLÉES.

## PANNEAU DE COMMANDE

- 1 Touche Marche/Arrêt
- 2 Touche Départ/Pause

### Touches Options

- 3 FreshCare+
- 4 Rapide (Favori en cas de pression prolongée)
- 5 Options (Réglages en cas de pression prolongée)
- 6 Niveau de séchage
- 7 Temps de séchage
- 8 Départ différé

### Touches de Navigation et Verrouillage

- 9 EN HAUT
- 10 EN BAS
- 11 CONFIRMER  (Verrouillage en cas de pression prolongée)

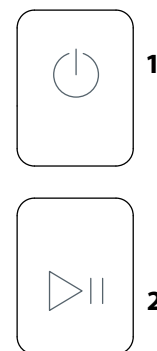
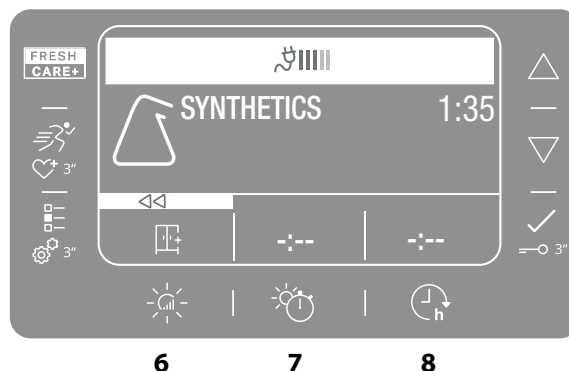

## VOYANTS

Niveau de séchage: Prêt à repasser - Sur cintre - Prêt à ranger - Prêt à porter

Phase du cycle: Séchage - Refroidissement - Fin de cycle

Vider le réservoir d'eau - Nettoyer le filtre de porte Nettoyer le filtre inférieur Ecoefficheur

Consulter la section résolution des problèmes: Panne: Contacter l'assistance

## PREMIÈRE UTILISATION

Lors de la première mise en marche de l'appareil, le panneau de commande affiche automatiquement le menu de sélection des langues. Avec les touches **EN HAUT** et **EN BAS**, il est possible d'afficher les langues disponibles sur la machine. Appuyer sur la touche  pour confirmer. Il n'est pas possible d'utiliser la machine sans avoir d'abord choisi la langue. Vérifiez que le réservoir d'eau soit correctement monté et que le tuyau de vidange situé au dos du sèche-linge soit branché correctement au réservoir de récupération de l'eau ou à votre système direct d'évacuation de l'eau. Le sèche-linge doit être installé dans une pièce dont la température se situe entre 5°C et 35°C afin d'en assurer le bon fonctionnement. Avant d'utiliser le sèche-linge, assurez-vous qu'il est resté en position verticale pendant au moins 6 heures.

## UTILISATION QUOTIDIENNE

**Le respect de cette notice permettra à votre machine de fonctionner de façon performante:**

- rappelez-vous de vider le réservoir d'eau après chaque cycle de séchage.

- rappelez-vous de nettoyer votre filtre après chaque cycle de séchage.

Consultez la section Entretien.

1. Branchez le sèche-linge à la prise d'alimentation électrique.
2. Ouvrez la porte et chargez les vêtements; consultez toujours les instructions sur les étiquettes des vêtements et les charges maximales indiquées dans le chapitre programme. Videz les poches. Assurez-vous que les vêtements ne sont pas coincés entre la porte et/ou le filtre de porte. Ne chargez pas de vêtements qui ne sont pas essorés. Ne séchez pas d'articles très volumineux et de grandes dimensions. Pour un résultat de séchage optimal, les vêtements doivent être chargés un par un.
3. Fermez la porte.
4. Appuyez sur la touche "Marche/Arrêt".
5. Sélectionnez le programme le plus adapté pour le type de tissu dans ce chargement.
6. Sélectionnez les options, si nécessaire.
7. Appuyez sur le bouton "Départ/Pause" pour lancer le séchage.
8. À la fin du cycle de séchage, un signal sonore retentira. Un indicateur sur le panneau de commande signale la fin du cycle. Coupez la machine en appuyant sur le bouton "Marche/Arrêt", ouvrez la porte et retirez les vêtements immédiatement pour empêcher la formation de plis sur les vêtements.

Si la machine n'est pas coupée manuellement, après environ un quart d'heure à compter de la fin du cycle, l'appareil se coupe automatiquement pour économiser de l'énergie. Il faut noter que certains modèles effectuent une phase de refroidissement finale,

c'est la raison pour laquelle les tissus peuvent ne pas être chauds à la fin. En cas de panne de courant, il est nécessaire d'appuyer sur le bouton "Départ/Pause" pour relancer le cycle.

### Ecoefficheur

Ce voyant montre le niveau d'énergie consommée selon le programme et les options sélectionnées. La consommation est proportionnelle au nombre de lignes présentes sur l'afficheur, près de l'icône de l'écoefficheur.

### Ouverture de la porte durant le cycle

La porte du sèche-linge peut être ouverte à tout moment pendant le cycle pour vérifier la progression et éliminer les éventuels vêtements déjà secs. Toutefois, puisque l'ouverture de la porte peut prolonger le temps de séchage, il est recommandé de maintenir la porte fermée pendant tout le processus du cycle pour gagner du temps et économiser de l'énergie. Après la fermeture de la porte, appuyez sur le bouton "Départ/Pause" dans les 15 minutes pour reprendre le fonctionnement de la machine.

## NAVIGATION

Il est possible de naviguer dans les menus disponibles à l'aide des touches "EN HAUT" et "EN BAS".

Appuyer sur la touche  pour confirmer le choix.

Appuyer sur la touche Option en correspondance du symbole << pour revenir sur la page vidéo précédente.

**Si aucun choix n'est confirmé, au bout de 10 secondes environ, l'afficheur revient sur la page vidéo principale.**

## RÉGLAGES

Pour accéder au menu des programmations, maintenir la touche appuyée pendant quelques secondes.

- **Sélection langue** pour afficher les langues disponibles sur l'afficheur.
- **Alertes** permet de valider ou d'exclure les sons (certains sons comme par exemple les signalisations d'anomalie de fonctionnement, resteront dans tous les cas actives).
- **Éclairage** il est possible de modifier la luminosité de l'afficheur.
- **Usine Programmations** : permet de rétablir les programmations de fabrication. Après avoir sélectionné la programmation, maintenir la touche  appuyée pendant quelques secondes.

## ÉTIQUETTES D'ENTRETIEN





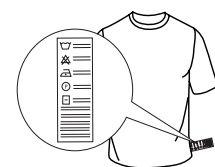















Regardez les étiquettes sur vos vêtements, en particulier lorsque vous les séchez pour la première fois au sèche-linge. Les symboles suivants sont les plus courants:

- Séchage en machine.
- Pas de séchage en machine.
- Séchage à haute température.
- Séchage à basse température.



## PROGRAMMES

















La durée de ces programmes dépend du poids du linge, du type de tissu, de la vitesse d'essorage utilisée sur votre machine à laver et des autres options sélectionnées. **Sur les modèles avec afficheur, la durée des cycles est indiquée sur le panneau de commande.** Le temps résiduel est constamment surveillé et modifié durant le cycle de séchage pour montrer la meilleure estimation possible. Option - Lorsque vous lancez un cycle automatique, et que vous constatez que vos affaires sont plus ou moins sèches que souhaitées, vous pouvez modifier le réglage par défaut, pour augmenter ou diminuer le niveau de séchage.

-  **Eco** **kg Max\***  
Programme coton standard, indiqué pour sécher le linge en coton normalement humide. Programme le plus efficace en matière de consommation d'énergie pour sécher le linge en coton. Les valeurs reportées sur l'Étiquette énergétique se réfèrent à ce programme.
- REMARQUE:** Pour un rendement énergétique optimal, ce cycle par défaut est réglé jusqu'au niveau « Prêt à ranger ». Pour un niveau de sécheresse plus élevé, nous vous suggérons d'utiliser le cycle Coton.
-  **Coton** **kg Max\***  
Cycle adapté pour le séchage de tous types de coton, prêts à être rangés dans l'armoire.
-  **Mixte** **kg 4**  
Ce cycle est idéal pour sécher ensemble le coton et les synthétiques.
-  **Linge de lit** **kg Max\***  
Pour sécher les draps en coton.
-  **Duvet**  
Pour sécher du linge volumineux comme, par exemple, une couette.
-  **Chemises** **kg 3**  
Ce programme est destiné aux chemises en coton ou mixte coton/synthétique.
-  **Repassage facile**  
Ce cycle détend les fibres du linge en facilitant le repassage et le pliage; ne pas utiliser avec du linge encore humide. Indiqué pour les petites charges en coton ou mixte coton.
-  **Rafraîchir**  
Programme rapide indiqué avec toutes les charges, mais plus efficace avec les petites charges. Ne pas utiliser avec du linge encore humide. Peut être utilisé avec toutes les charges, mais plus efficace avec les petites charges. Le cycle dure environ 20 minutes.
-  **Rapide 30'** **kg 0.5**  
Pour sécher le linge en coton essoré à grande vitesse dans la machine à laver.
-  **Sport** **kg 4**  
Pour sécher les vêtements de sports en synthétique ou coton.
-  **Spécial**  
Cette position permet de choisir parmi plusieurs programmes spéciaux. Affiche les programmes avec les touches **EN HAUT** et **EN BAS**. Appuyer sur la touche  pour confirmer le programme sélectionné.
-  **Jeans** **kg 3**  
Pour sécher les jeans et les vêtements en coton réalisés en matériaux semblables aux jeans robustes, comme les pantalons et les vestes.
  -  **Serviettes** **kg Max\***  
Pour sécher le linge robuste en coton, comme les serviettes de toilettes.
  -  **Sport** **kg 4**  
Pour sécher les vêtements techniques en tissu synthétique ou coton.
  -  **Doudoune** **kg 2.5**  
Pour sécher les doudounes, en leur restituant leur souplesse (2 doudounes).
-  **Favoris**  
Cette position permet de choisir parmi les programmes et les options précédemment enregistrés. Les touches **EN HAUT** et **EN BAS** permettent de faire défiler la liste des Favoris (programmes préférés) enregistrés. Appuyer sur la touche  pour sélectionner le cycle et confirmer. Utiliser l'option relative pour enregistrer les programmes.
-  **Laine** **kg 1**  
Pour sécher les vêtements en laine. Il est conseillé de retourner les vêtements avant leur séchage. Faire sécher naturellement les bords les plus épais qui sont encore humides.
-  **Délicat** **kg 2**  
Pour sécher le linge délicat qui a besoin d'un traitement doux
-  **Synthétiques** **kg 4**  
Pour sécher le linge en fibres synthétiques.

**\*CHARGE MAX. 9 Kg (Chargement essoré)**

## OPTIONS

Ces boutons vous permettent de personnaliser le programme sélectionné selon vos exigences personnelles. Toutes les options ne sont pas compatibles pour tous les programmes. Certaines options peuvent être incompatibles avec celles que vous avez précédemment réglées; dans ce cas, vous serez alertés par le signal sonore et/ou des indicateurs clignotants. Si l'option est disponible, l'indicateur d'option restera allumé. Le programme peut conserver quelques options sélectionnées dans des cycles de séchage précédents.

-  **Niveau de séchage**  
Appuyer plusieurs fois sur le bouton pour obtenir un niveau différent d'humidité résiduelle du linge. L'afficheur indiquera le niveau qui est en cours de sélection. Après quelques secondes d'inactivité, l'afficheur revient sur le menu principal.
-  **Repassage:** séchage très délicat. Des articles seront plus faciles à repasser immédiatement après le cycle.
-  **Sur cintre:** niveau étudié pour le linge délicat; prêt pour être mis sur les cintres.
-  **Prêt à ranger:** le linge est prêt pour être plié et rangé dans l'armoire.
-  **Prêt à porter:** utilisé pour les vêtements à porter dès la fin du cycle.
-  **Temps de séchage**  
Cette option permet de choisir la durée du cycle de séchage. Appuyer plusieurs fois sur le bouton pour programmer le temps désiré de séchage. Un voyant lumineux, placé sur le panneau de contrôle, signale le temps choisi.
-  **Départ différé**  
Cette option permet de programmer un délai par rapport au démarrage du cycle. Appuyer plusieurs fois sur le bouton correspondant afin d'obtenir le délai désiré. Après avoir atteint le temps maximum sélectionnable, une autre pression de la touche remet l'option à zéro. Un indicateur, placé sur le panneau de commande, signale le temps choisi. Après avoir appuyé sur la touche Départ/Pause: la machine signale le temps résiduel avant le démarrage du cycle. En cas d'ouverture de la porte, après sa fermeture, il est nécessaire d'appuyer de nouveau sur la touche Départ/Pause.
-  **FreshCare+**  
Si le linge est laissé à l'intérieur du tambour après la fin du cycle, il peut être sujet à une prolifération bactérienne. Cette option permet de réduire cette prolifération à travers le contrôle de la température et la rotation du tambour. Ce traitement a une durée maximum de 6 heures après la fin du programme configuré. Si cette option a été sélectionnée lors du séchage précédent, elle demeure en mémoire. Si cette option est utilisée en combinaison avec le départ différé, le traitement anti-plis (à travers des rotations périodiques du tambour) sera ajouté même lors de la phase de départ différé.
-  **Rapide**  
Permet un séchage plus rapide.
-  **Favori**  
Cette touche permet d'ajouter en tant que "Favori" les programmes les plus utilisés (6 au maximum - en enregistrant le septième, un programme enregistré sera effacé), déjà accompagnés d'options.
- Sélectionner le programme et les options qu'on désire enregistrer.
  - Maintenir la touche appuyée pendant quelques secondes.
  - L'enregistrement est confirmé par un message qui s'affiche.
  - Il n'est pas possible d'enregistrer le même message deux fois avec des options différentes.
-  **Verrouillage**  
Cette option rend toutes les commandes de la machine inaccessibles, sauf la touche Marche/Arrêt.
- Avec la machine allumée :
- pour actionner l'option, il faut maintenir la touche appuyée jusqu'à ce que la machine signale que l'option a été validée.
  - pour retirer l'option, il faut maintenir la touche appuyée jusqu'à ce que la machine signale que l'option a été exclue.
- Si cette option a été sélectionnée lors du séchage précédent, elle demeure en mémoire.
-  **Cycle option**  
 Cette touche permet d'accéder à un menu d'options disponibles (voir options suivantes). Il est possible de naviguer dans les options avec les touches **"EN HAUT"** and **"EN BAS"** et de confirmer la sélection avec la touche .
-  **Alerte fin de cycle**  
Cette option déclenche un signal sonore prolongé en fin de cycle. Il faut l'actionner si on n'est pas certain d'entendre le son normal de fin de cycle. Après avoir frappé la touche Option, il est possible de la valider ou de l'exclure avec les touches **"EN HAUT"** et **"EN BAS"**. Appuyer sur la touche  pour confirmer.
- Si cette option a été sélectionnée lors du séchage précédent, elle demeure en mémoire.

- ☀️ **Température douce**  
Permet un traitement plus délicat du linge en réduisant la température de séchage.

- 🌀 **Anti-Froissage**  
Cette option permet de modifier les mouvements du tambour. Il tourne de façon à limiter l'enchevêtrement des vêtements et la formation de noeuds. L'option donne de meilleurs résultats sur de plus petites charges.

## NETTOYAGE ET ENTRETIEN

**Débrancher le sèche-linge du réseau électrique durant les opérations de nettoyage et de maintenance.**

🗑️ **Vidange du réservoir d'eau après chaque cycle (voir figure A).**

Extraire le réservoir du sèche-linge et le vider dans un évier ou autre dispositif d'évacuation, puis le remettre à sa place correctement. Ne pas utiliser le sèche-linge sans avoir d'abord remis le réservoir à sa place.

**Nettoyage des filtres**

Extraire les filtres et nettoyez-les en enlevant les peluches de leurs surfaces avec la main ou un chiffon ou à l'aide d'un aspirateur, puis remettez-les en place. Les peluches doivent être jetées dans la poubelle et non évacuées dans les conduites d'eau afin d'éviter la propagation de microplastiques dans le système d'eau usée.

**Ne pas utiliser le sèche-linge sans avoir d'abord remis le filtre à sa place.**

🌀 **Nettoyage du filtre de la porte après chaque cycle (voir figure B).**

Comment extraire le filtre de la porte:

- Ouvrir la porte et tirer le filtre vers le haut.
- Ouvrir le filtre et le nettoyer entièrement, en éliminant les traces de peluches. Remettre le filtre à sa place en vérifiant qu'il soit introduit à fond et aligné avec le joint du sèche-linge.

📄 **Nettoyage du filtre inférieur quand le indicateurs correspondant s'allume (voir figure C).**

REMARQUE: il est cependant recommandé de nettoyer ce filtre après chaque cycle pour optimiser les prestations du sèche-linge.

Comment extraire le filtre inférieur:

- Ouvrez le capot inférieur; saisissez la poignée et sortez le filtre.
- Ouvrir la paroi arrière du filtre et éliminer les éventuels résidus de la surface interne du grillage.
- C3/C4. Vérifiez le boîtier de filtre inférieur tous les mois. Si vous voyez des peluches résiduelles accumulées sur les ailettes métalliques, nettoyez-les avec un aspirateur, en utilisant une buse avec une brosse. Il est crucial de faire des mouvements verticaux, vous risquez d'endommager le composant si vous essayez de le nettoyer dans le sens horizontal. Évitez le contact direct des mains avec les ailettes - risque de coupure.

C5. Fermez le côté arrière du filtre et le replacer en vérifiant qu'il est parfaitement intégré dans son logement, puis baissez la poignée de filtre.

C6. Refermer le capot inférieur.

Vérifier que la prise d'air soit libre.

**Les filtres sont des composants fondamentaux du sèche-linge.**

**Leur fonction est de recueillir les peluches qui se forment lors du séchage. Si les filtres sont bouchés, le flux d'air à l'intérieur du sèche-linge est gravement compromis : les temps de séchage s'allongent, on consomme davantage d'énergie et le sèche-linge peut subir des dommages. Si ces opérations ne sont pas effectuées correctement, le sèche-linge peut ne pas démarrer.**

REMARQUE: après le nettoyage des filtres, le témoin correspondant reste allumé; c'est normal, il disparaîtra lorsque vous démarrerez un nouveau cycle de séchage.

**Nettoyage du sèche-linge à tambour**

- Les pièces métalliques, en plastique et en caoutchouc peuvent être nettoyées avec un chiffon humide.
- Nettoyez la grille d'admission d'air régulièrement (tous les 6 mois) avec un aspirateur pour éliminer les dépôts de peluches, de duvet ou de poussière. En outre, enlevez tous les dépôts de peluches des filtres, à l'aide d'un aspirateur le plus souvent possible.
- N'utilisez pas de solvants ou d'abrasifs.

## TRANSPORT ET SOULÈVEMENT

Ne levez jamais le sèche-linge en le tentant par sa partie supérieure.

- Débranchez le sèche-linge
- Enlevez toute l'eau du réservoir d'eau.
- Assurez-vous que la porte et le réservoir d'eau sont correctement fermés.
- Si le tuyau de vidange est branché à votre prise d'évacuation, fixez-le au dos du sèche-linge (voir les Instructions pour le montage).

Consommation d'électricité			
Mode arrêt (Po) - Watts	0.20		
Mode laissé sur marche (Pl) - Watts	2.00		
Programmes	Kg	kWh	Minutes
Eco* ☐	9	1.63	215
Eco ☐	4.5	0.88	120
Synthétiques	4	0.94	113
* Programmes de référence pour l'étiquette énergétique, ce programme convient pour le séchage de textiles en coton normalement humides et constitue le programme le plus efficace en termes de consommation d'énergie pour le séchage de textiles en coton humides. (Configuration standard/prédéfinie initiale).			

## Système avec Pompe de Chaleur

La pompe de chaleur contient des gaz à effet serre, contenus dans un groupe hermétiquement fermé. Ce groupe hermétiquement fermé contient 0.43 kg de gaz R134a. GWP = 1430 (1 t CO<sub>2</sub>).

## DESCRIPTION DU PRODUIT

- Réservoir d'eau
- Grille d'entrée d'air
- Filtre inférieur et condenseur
- Filtre de porte

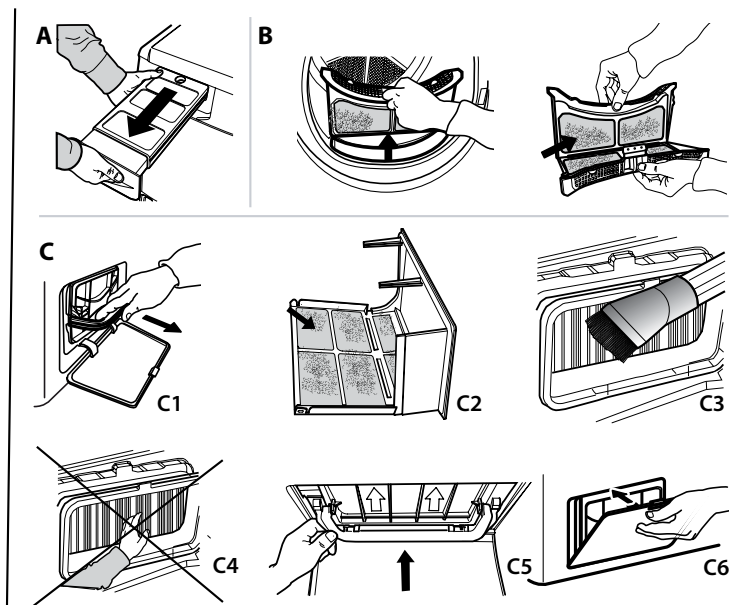
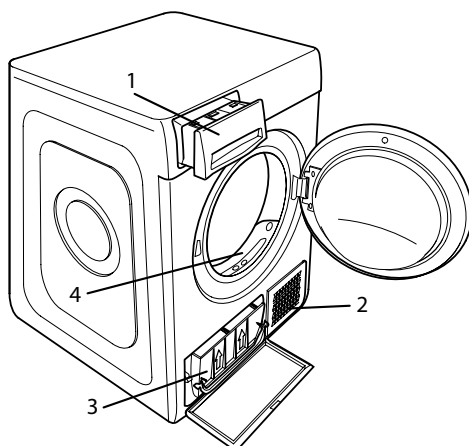

En cas de mauvais fonctionnement, avant de contacter l'assistance, contrôler le tableau ci-dessous. Les anomalies sont souvent de petite importance et elles peuvent être résolues en quelques minutes.

Anomalie	Cause possible	Solution
Les temps de séchage sont trop longs.	Négligence dans la maintenance.	Consulter la section Nettoyage et entretien et effectuer les opérations indiquées.
	Le linge est trop humide.	Effectuer un cycle de lavage avec un essorage important (tours minute plus élevés) pour éliminer le plus d'eau possible.
	Température ambiante.	La durée du séchage pourra être supérieure si la température de la pièce se situe hors de la plage 14-30°C.
	Le programme, les temps et/ou le niveau de séchage programmés ne sont pas adéquats pour le type ou pour la quantité de charge introduite dans le sèche-linge.	Consulter la section Programmes et options pour trouver le programme et les options les plus adéquats au type de charge effectuée.
	Le sèche-linge pourrait être surchargé.	Consulter la section Programmes et vérifier la charge maximum admise pour chaque programme.
Le sèche-linge ne s'allume pas.	La touche Marche/Arrêt n'a pas été enfoncée.	Appuyez sur la touche Marche/Arrêt.
	La fiche n'a pas été branchée dans la prise de courant.	Brancher la fiche dans la prise de courant.
	La prise de courant est endommagée.	Essayer de brancher un autre appareil électroménager dans la même prise. Ne pas utiliser de dispositifs électriques de branchement à la prise tels que des adaptateurs ou des rallonges.
	Une coupure de courant électrique s'est vérifiée.	Attendez que l'alimentation électrique soit rétablie et relancez le fusible si nécessaire.
Le sèche-linge ne démarre pas.	La porte n'a pas été fermée correctement.	Fermer la porte.
	On a programmé un départ différé pour le démarrage du cycle.	Sur les machines avec cette fonction : attendre la fin du départ différé programmé ou éteindre la machine pour la réinitialiser. Consulter la section Options.
	La touche Départ/Pause n'a pas été enclenchée.	Appuyer sur la touche Départ/Pause.
	Sur les machines munies de la fonction Verrouillage touches, cette option a été actionnée.	Consultez le chapitre Options. Si le Verrouillage a été sélectionné, désactivez-le. L'extinction de la machine ne désactivera pas cette option.
Les vêtements sont mouillés à la fin du cycle.	Faible charge.	Le programme automatique n'a pas détecté l'humidité finale requise et le sèche-linge achèvera le programme et s'arrêtera. Si cela se produit, il suffit de sélectionner une courte durée de séchage supplémentaire ou de sélectionner une option extra-dry (ultra-sec) si elle est disponible.
	Grosses charges ou tissus plus lourds.	Les niveaux de séchage peuvent être modifiés en fonction de la finition de séchage souhaitée. Le niveau "Prêt à porter" est recommandé pour les affaires que vous souhaitez porter directement à la fin du cycle.
	Le cycle de séchage a été mis en pause et n'a pas été réactivé dans les 15 minutes, provoquant ainsi l'arrêt de la machine.	Le cycle de séchage doit être réinitialisé et relancé.
	Une panne de courant peut s'être produite, provoquant l'arrêt de la machine.	Le cycle de séchage doit être réinitialisé et relancé.
<b>Voyants lumineux allumés ou clignotant</b>		
<b>Réservoir d'eau</b>	Le réservoir d'eau est plein.	Vider le réservoir d'eau. Consulter la section Nettoyage et entretien.
<b>Filtre de porte</b>	Anomalie dans le flux d'air nécessaire pour le fonctionnement de la machine.	Nettoyer le filtre de porte et contrôler que la grille d'entrée d'air soit libre. Si ces opérations ne sont pas effectuées correctement, le sèche-linge peut subir des dommages. Consulter la section Nettoyage et entretien.
<b>Filtre inférieur*</b>	Le filtre inférieur a besoin d'être nettoyé.	Nettoyer le filtre inférieur. Consulter la section Nettoyage et entretien.
La présence du symbole de la clé anglaise indique une anomalie.	Les capteurs de la machine ont relevé une anomalie.	Éteindre le sèche-linge et le débrancher du réseau électrique. Ouvrir immédiatement la porte et extraire le linge, de façon à ce que la chaleur puisse se dissiper. Attendre 15 minutes. Rebrancher le sèche-linge au réseau électrique, charger le linge dans le tambour et lancer le cycle de séchage. <b>Si le problème persiste, contacter le Service d'Assistance et communiquer les lettres et les numéros qui clignotent sur l'afficheur. Par exemple F3 et E2.</b>

\*Note : certains modèles sont autonettoyants; non munis de filtre inférieur. Consulter la section Nettoyage et entretien.

**Vous trouverez les documents normatifs, la documentation standard, la commande de pièces de rechange et les informations supplémentaires sur le produit :**

- En utilisant le QR Code dans votre appareil
- En visitant nos sites web [docs.whirlpool.eu/docs](https://docs.whirlpool.eu/docs) et [parts-selfservice.europeanappliances.com](https://parts-selfservice.europeanappliances.com)
- Vous pouvez également **contacter notre Service après-vente** (voir numéro de téléphone dans le livret de garantie). Lorsque vous contactez notre Service après-vente, veuillez indiquer les codes figurant sur la plaque signalétique de l'appareil.

