

DBHBS 92 LTI X/1

12NC: 859991641300

EAN-code: 4011577861433

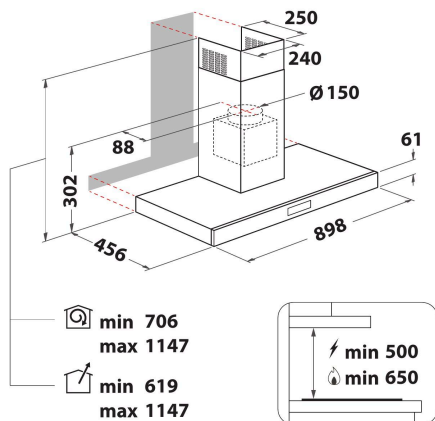

Bauknecht wandafzuigkap - DBHBS 92 LTI X/1

Kenmerken van deze Bauknecht wandafzuigkap: energieklasse A. Apparaat tussen de 60 cm en 90 cm breed. Uitstekend afvoervermogen, zodat u geniet van een frisse, vetvrije kookomgeving. Uitwasbare rvs vetfilters, geschikt voor de vaatwasser. LED lampen, voor de ideale verlichting. Aanpasbare afvoertechnologie. U kiest uit het installatietype met directe afvoer, of recirculatie.



LEDverlichting

Efficiënter energieverbruik en lagere kosten. Ontdek ons duurzame en efficiënte LED-verlichtingssysteem. LED-verlichting gaat 10 keer langer mee dan normale gloeilampen en verbruikt 90% minder energie.



EcoBooster

Koken zonder geuroverlast. Dankzij deze krachtige boostertechnologie kunt u ideale luchtfiltratie combineren met een optimaal energieverbruik.



Elektronische bediening

Perfekte resultaten. De elektronische bedieningselementen geven u een eenvoudige maar perfecte gebruikerservaring. Het is nog nooit zo leuk geweest om stoom af te blazen.



Energieklasse A

Energie-efficiënt. Met zijn energieklasse A kunt u met dit Bauknecht-apparaat genieten van zowel ideale prestaties als een uitstekend energieverbruik.



Duurzame prestaties

Optimale prestaties en duurzaamheid. Profiteer van de uitstekende afzuigcapaciteit en lagere energiekosten. Er is geen mooiere manier om geurtjes te laten verdwijnen.

DBHBS 92 LTI X/1

12NC: 859991641300

EAN-code: 4011577861433

BELANGRIJKSTE KENMERKEN

Productgroep	Afzuigkap
Kleur ombouw	Roestvrij staal
Materiaal ombouw	Roestvrij staal/glas
Kleur afvoerkanaal	n.v.t
Materiaal afvoerkanaal	n.v.t
Type	Wandmontage
Type installatie	Wandmodel
Type besturing	Elektronisch
Type bedienings- en signaleringselementen	-
Opties frontpaneel	n.v.t
Positie motor	Motor geïntegreerd in ombouw afzuigkap
Bedieningsmodus	Omschakelbaar
Aansluitwaarde (W)	0
Stroom	1,2
Spanning	220-240
Frequentie	50/60
Lengte elektriciteitsnoer	150
Type stekker	Schuko
Chimney height (mm)	-
Hoogte van het product, zonder afvoerkanaal	605
Hoogte van het product	1140
Breedte van het product	898
Diepte van het product	455
Minimale nishoogte	0
Minimale nisbreedte	0
Nisdiepte	0
Nettogewicht	16.4

TECHNISCHE KENMERKEN

Type handmatige bedieningsinrichtingen	Touchcontrol
Type automatische bedieningsinrichtingen	-
Aantal motoren	1
Totaal vermogen motoren (W)	275
Aantal snelheidsinstellingen	4
Boost presence	ja
Maximale afzuigcapaciteit	420
Afzuigcapaciteit intensiefstand	720
Maximale luchtcirculatie	420
Maximale luchtcirculatie intensiefstand	720
Type bediening verlichting	Aan/uit
Aantal verlichtingspunten	2
Type gebruikte lampen	LED
Totaal vermogen verlichting	0
Diameter luchtafvoer	150
Terugslagklep	Ja
Materiaal vetfilter	Aluminium wasbaar
Geurfilter	Nee

VERBRUIKSWAARDEN

Geluidsvermogen bij min. snelheid (2010/30/EU)	33
Geluidsvermogen bij max. snelheid (2010/30/EU)	62
Geluidsniveau bij intensiefstand (dB(A) re 1 pW)	73

ENERG Y IJA
енергия · енеруєта IE IA

BAUKNECHT
DBHBS 92 LTI X/1

A+++
A++
A+
A
B
C
D

53
kWh/annum

AB CDEFG AB CDEFG AB CDEFG 62_{dB}

65/2014