

DAGLIG REFERANSE -VEILEDNING



TAKK FOR AT DU KJØPTE ET WHIRLPOOL-PRODUKT

For å motta lettere forståelig hjelp og støtte, vennligst registrere produktet ditt på www.whirlpool.eu/register



Du kan laste ned sikkerhetsanvisninger og bruks- og vedlikeholdsveiledningen ved å besøke vår hjemmeside docs.whirlpool.eu og følge anvisningene bakerst i dette heftet.



Før du tar apparatet i bruk, må du lese helse- og sikkerhetsveiledningen nøye.

PRODUKTIVBESKRIVELSE

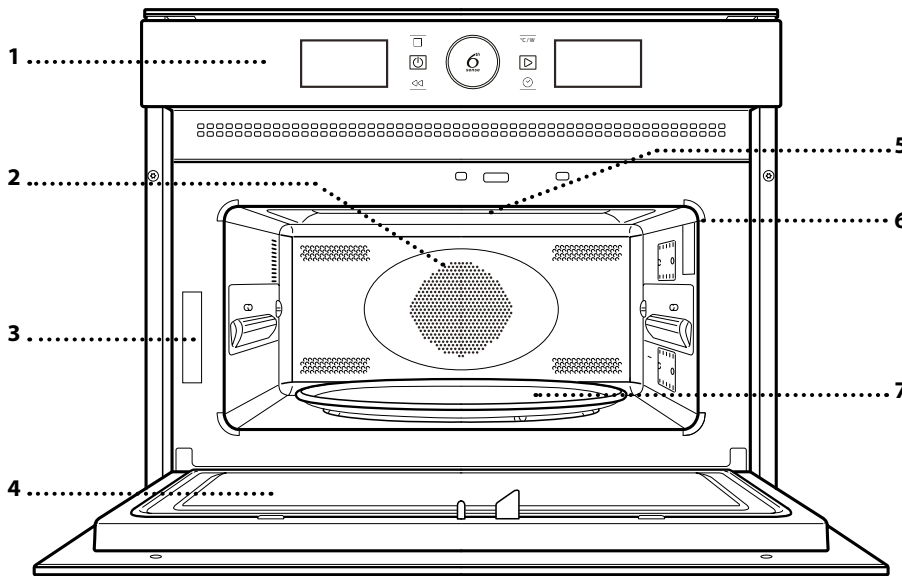

1. Kontrollpanel
2. Rundt varmeelement (ikke synlig)
3. Identifikasjonsskilt (må ikke fjernes)
4. Dør
5. Øvre varmeelement/grill
6. Lys
7. Roterende tallerken

BETJENINGSPANEL

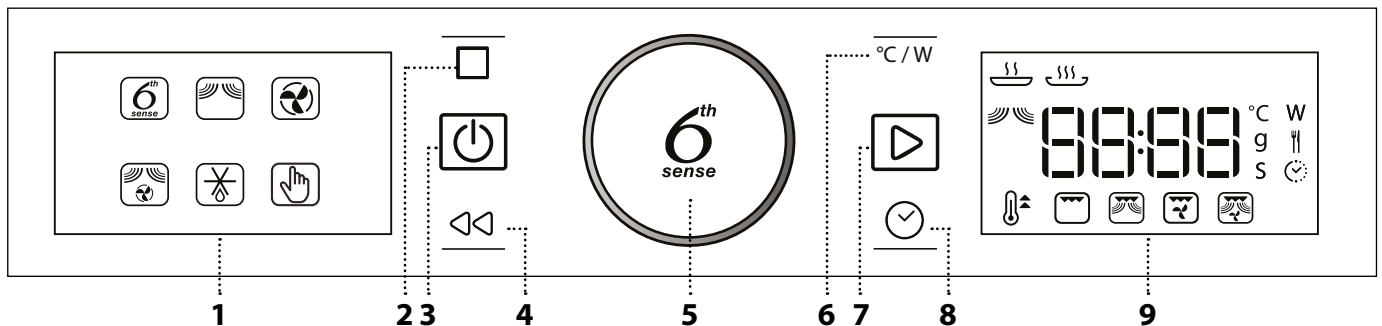

1. VENSTRE DISPLAY

2. PAUSE

For å ta en pause i stekesyklusen

3. PÅ/AV

For å slå ovnen av og på, og for å stoppe en aktiv funksjon til enhver tid.

4. TILBAKE

Får å gå tilbake til forrige meny.

5. ROTASJONSKNAPP/ 6th SENSE-KNAPP

Drei bryteren for å bla gjennom funksjonene og endre stekeinnstillingene. Trykk  for å velge, stille inn, få tilgang til, og bekrefte funksjoner og parametere og så starte stekeprogrammet.

6. EFFEKT

For å tilpasse grillnivå eller mikrobølgeeffekt.

7. START

For å starte funksjoner og bekrefte innstillingene

8. KLOKKE

For å stille inn klokken samt stille inn eller endre tilberedningstiden.

9. HØYRE DISPLAY

TILBEHØR

ROTARENDE TALLERKEN

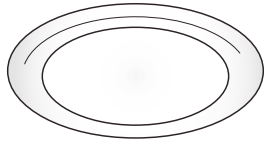

Når den er plassert på sin støtte, kan den roterende glasstallerkenen brukes med alle metodene for tilberedning. Den roterende tallerkenen skal alltid brukes som et

utgangspunkt for andre beholdere eller tilbehør, med unntak av det rektangulære stekebrettet.

STØTTE TIL DEN ROTARENDE TALLERKENEN

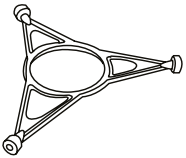

Bruk kun støtten til den roterende glasstallerkenen. Ikke plasser annet tilbehør på støtten.

RIST

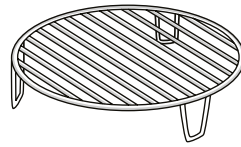

andre overflater.

Dette gjør at du kan plassere maten nærmere grillen, for å oppnå en perfekt gyllen farge på maten din. Sett risten på den roterende tallerkenen, og påse at den ikke kommer i kontakt med

REKTANGULÆRT BAKEBRETT

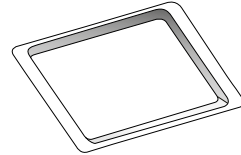

den hviler på risten i ovnsrommet.

Bruk kun stekeplaten med funksjoner som gjør det mulig å tilberede maten i varmluftsovn; den må aldri brukes i kombinasjon med mikrobølger. Sett platen inn horisontalt, slik at

Merk: Du trenger ikke å fjerne dreieskiven og støtten når du bruker den rektangulære stekeplaten.

Antall og type tilbehør kan variere avhengig av hvilken modell som du kjøpt. Annet tilbehør som ikke medfølger kan kjøpes separat gjennom kundeservice.

Det er en rekke tilbehør tilgjengelig på markedet. Før du kjøper tilbehør, påse at det er egnet for bruk i mikrobølgeovn og tåler ovnstemperaturer.

Metallbeholdere for mat eller drikke bør aldri brukes under tilberedning i mikrobølgeovn.

Pass alltid på at mat og tilbehør ikke kommer i kontakt med de innvendige veggene i ovnen.

Pass alltid på at den roterende skiven kan dreie fritt før du slår på ovnen. Pass på å ikke velte den roterende skiven mens du setter inn eller tar ut annet tilbehør.

FUNKSJONER







6th SENSE FUNCTIONS

Med 6th Sense-funksjonen, er det tilstrekkelig å velge type og vekt eller mengde matvarer for å oppnå best mulig resultat. Ovnen vil automatisk beregne de optimale innstillingene og fortsette å endre de mens tilberedingen pågår.

6th SENSE-OPPVARMING

For å varme opp ferdiglaget mat som enten er frossen eller har romtemperatur. Ovnen beregner automatisk verdiene som er nødvendige for å oppnå de beste resultatene på kortest tid. Plasser maten på en ildfast tallerken eller fat som tåler mikrobølger.

KATEGORI	MAT	VEKT
	TALLERKENRETT	250 - 500 g
	FROSSEN PORSJON	250 - 500 g
	FROSSEN LASAGNE	250 - 500 g
	SUPPER	200 - 800 g
	DRIKKE	1 - 5 dl

6th SENSE STEKEING

For rask tilbereding av matvarer med optimale resultat. Bruk en ildfast form egnet for bruk i mikrobølgeovner.

KATEGORI	MAT	VEKT
	BAKTE POTETER (Snu når du blir varslet)	200 g - 1 kg
	FRISKE GRØNNSAKER (Skjer opp i like store stykker og tilfør 2 til 4 spiseskjeer vann. Lokk)	200 - 800 g
	FROSNE GRØNNSAKER (Snu når du blir varslet. Lokk)	200 - 800 g
	HERMETISKE GRØNNSAKER	200 - 600 g
	POPKORN	100 g



MIKROBØLGE

For å tilberede raskt, og varme opp mat eller drikke.

EFFEKT	ANBEFALT FOR
900 W	Rask oppvarming av drikke eller andre matvarer med høyt vanninnhold
750 W	Tilberede grønnsaker
650 W	Tilberede kjøtt og fisk
500 W	Tilberedning av kjøttsauser eller sauser som inneholder ost eller egg. Etterbehandling av kjøttpaier eller pastaretter
350 W	Langsom, forsiktig matlaging. Perfekt for å smelte smør eller sjokolade
160 W	Tining av frosne matvarer eller mykgjøring av smør og ost
90 W	Mykgjøre iskrem



VARMLUFT

For å tilberede retter på en måte for der man oppnår samme resultat som ved anvendelse av en konvensjonell ovn.

Stekeplaten eller andre kokekar som er egnet for bruk i ovn kan brukes til å tilberede visse matvarer.

Anbefalt tilbehør: Rektangulær stekeplate, rist



VARMLUFT + MIKROBØLGE

For å forberede ovnsretter i løpet av kort tid.

Nødvendig tilbehør: rist



JET DEFROST

For rask opptining av forskjellig typer matvarer ganske enkelt ved å spesifisere deres vekt. Mat bør plasseres direkte på den roterende glashtallerkenen. Snu maten når du blir minnet om det.

KATEGORI	MAT	VEKT
	KJØTT (kjøttdeig, koteletter, biff, kjøttstykker)	100 g - 2 kg
	FJÆRFE (hel kylling, stykker eller fileter)	100 g - 2,5 kg
	FISK (hel, steker eller fileter)	100 g - 2 kg
	GRØNNSAKER (blandede grønnsaker, erter, brokkoli osv.)	100 g - 2 kg
	BRØD (brødsiver, boller, rundstykker)	100 g - 1 kg



MANUELLE FUNKSJONER



HURTIG OPPVARMING

For raskt å varme opp ovnen før kokesyklusen. Vent til funksjonen er ferdig, før du legger mat i ovnen.



GRILL

For bruning, grilling og gratenger. Vi anbefaler å snu maten under tilberedningen. For best resultat, forvarm grillen i 3-5 minutter.

Nødvendig tilbehør: rist



GRILL+MB

For å raskt tilberede og gratinere retter med en kombinasjon av mikrobølgeovnen og grillfunksjonen.

Nødvendig tilbehør: rist



TURBOGRILL

For perfekt resultat, kombiner grill- og varmluftsfunksjonene. Vi anbefaler å snu maten under tilberedningen.

Nødvendig tilbehør: rist



TURBO GRILL + MB

For raskt å tilberede og brune din mat, kombinere mikrobølgeovn, grill og varmluftsovnens funksjoner.

Nødvendig tilbehør: rist

FØRSTE GANGS BRUK

. INNSTILLING AV KLOKKEN

Du må stille inn klokken når du slår på ovnen for første gang.



De to sifrene for timen vil begynne å blinke: Vri på bryteren for å stille inn timen, og trykk deretter på  for å bekrefte.





De to sifrene minuttene vil begynne å blinke. Vri på bryteren for å stille inn minuttene og trykk  for å bekrefte.

Merk: For å endre på tiden ved et senere tidspunkt, trykk og hold nede  i minst ett sekund mens ovnen er av og gjenta trinnene ovenfor.

Du må kanskje stille inn klokken på nytt etter langvarige strømbrudd.

DAGLIG BRUK

1. VELG EN FUNKSJON

Når ovnen er av, vises kun klokken på displayet. Trykk og hold nede  for å slå på ovnen. Vri på *bryteren* for å se de viktigste funksjonene som er tilgjengelige på venstre display. Velg én og trykk .

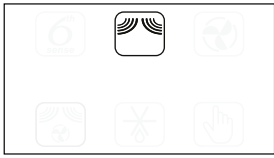

For å velge en underfunksjon (hvor denne er tilgjengelig), velg hovedfunksjonen og trykk deretter på  for å bekrefte og gå til menyen med funksjoner.

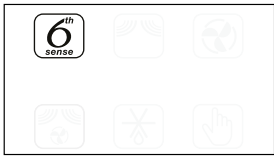

Vri på *bryteren* for å velge blant de tilgjengelige underfunksjonene på høyre display, og trykk deretter på  for å bekrefte.



2. STILL INN EN FUNKSJON

. AUTOMATISKE FUNKSJONER / JET DEFROST

MATKATEGORI

Når du har valgt én av de automatiske funksjonene, må du velge hvilken matvarekategori du tilbereder.





Når  ikonet blinker, vri på *bryteren* for å velge hvilken kategori du ønsker og trykk deretter på  for å bekrefte.

VEKT

For å oppnå best resultat, krever de automatiske funksjonene (og Jet Defrost/Hurtig tining) at du legger inn hvor mye maten veier, ved å velge blant standardinnstillingene: ovnen vil beregne den ideelle tiden for funksjonen som gjelder for hver matkategori.



Når standardinnstillingene vises på displayet og  ikonet blinker, vri på *bryteren* for å stille inn vekten og trykk deretter på  for å bekrefte.

. MANUELLE FUNKSJONER

Etter at du har valgt funksjonen du ønsker, kan du endre dens innstillinger. Displayet vil vise innstillingene som kan endres i sekvens.

MIKROBØLGEEFFEKT/ TEMPERATUR



Når **W** ikonet blinker på displayet, vri *bryteren* for å regulere innstilling av styrke, og trykk deretter  for å bekrefte, og fortsett for å endre innstillingene som følger (hvis mulig).

Merk: Når funksjonen er aktivert, kan effekten endres ved å trykke på  for å få tilgang til menyen med innstillinger, vri deretter på *bryteren* for å endre innstillingen.

GRILLEFFEKT



Det finnes definerte effektnivå for grilling: 1 (lav), 2 (mid), 3 (høy). Standardverdien vises mellom to blinkende "-" symboler.





Vri på *bryteren* for å stille ønsket grillnivå, og trykk deretter på  for å bekrefte.

VARIGHET



Når  ikonet blinker på displayet, bruk *bryteren* for å stille inn steketiden du ønsker og trykk deretter  for å bekrefte.

Du trenger ikke stille inn steketiden dersom du ønsker å styre stekingene manuelt: Trykk  for å bekrefte og starte funksjonen.

Merk: Du kan regulere steketiden, mens stekingene pågår, ved å vri på *bryteren*; hver gang du trykker på , øker du steketiden med 30 sekund.

HURTIG OPPVARMING

Velg funksjonen, og bruk deretter *bryteren* for å stille inn ønsket temperatur, og trykk  for å bekrefte og starte funksjonen.



Når ovnen når måltemperaturen, begynner en varsellyd å pipe.

Merk: Det er lurt å unngå å sette maten inn i ovnen før denne funksjonen er avsluttet.

3. AKTIVERE FUNKSJONEN

Når du har fastsatt alle innstillingene du trenger, trykk på  for å aktivere funksjonen.

Hver gang  knappen trykkes igjen, vil steketiden økes med ytterligere 30 sekunder.

Merk: Du kan trykke  når som helst for å stoppe funksjonen som for øyeblikket er aktiv.

. JET START

Når ovnen er slått av, kan du trykke på  for å aktivere matlaging med mikrobølge-funksjonen stilt inn på full effekt (900 W) i 30 sekunder.

. SIKKERHETSLÅS

Denne funksjonen aktiveres automatisk for å hindre at ovnen blir slått på utilsiktet.



Åpne og lukk døren, og trykk deretter på  for å starte funksjonen.

4. PAUSE

For å sette en aktiv funksjon på pause, for eksempel for å røre i eller snu maten, er det tilstrekkelig å åpne døren.

For å starte den opp igjen, lukk døren og trykk på .

AUTOMATISK PAUSE
(RØR ELLER SNU MATEN)

Visse funksjoner vil bli satt på pause for at du skal kunne snu eller røre i maten.



Når ovnen har satt steking på pause, må du åpne døren og utføre handlingen du blir minnet om å gjøre før du lukker døren igjen og trykker  for å fortsette steking.

5. TILBEREDNINGENS SLUTTID

Du vil høre et akustisk signal og display indikerer at steking er avsluttet.



For å forlenge tilberedningstiden uten å endre innstillingene, vri på *bryteren* for å stille inn en ny tilberedningstid og trykk på .

. NEDKJØLING

Når en funksjon med varmluft er ferdig, kan ovnen utføre en avkjølingsfase.

Displayet viser da «Cool on».

Etter denne prosedyren vil ovnen slå seg av automatisk.

Merk: avkjølingsprosedyren kan avbrytes ved å åpne døren og den vil eventuelt aktiveres på nytt, dersom det er nødvendig, ved å lukke den igjen.

. TASTELÅS











































For å låse tastaturet, trykk og hold nede  i minst 5 sekund.









Gjør dette på nytt for å låse opp tastaturet.

Merk: Tastlåsen kan også aktiveres mens steking pågår. Av sikkerhetsmessige grunner, kan ovnen slås av når som helst ved å trykke og holde nede .

TILBEREDNINGSTABELL

MAT	FUNKSJON	FORVARM	TEMP. (°C)	EFFEKT (W)	VARIGHET	TILBEHØR
Kaker med hevemidler/gjær		-	160 - 180	-	30 - 60	
		-	160 - 180	90	25 - 50	
Fylte terter (ostekake, strudel, eplepai)		Ja	160-190	-	35 - 70	
Kjeks		Ja	170-180	-	10 - 20	—
Marengs		Ja	100-120	-	40 - 50	—
Rundstykker		Ja	210-220	-	10 - 12	—
Brød		Ja	180-200	-	30 - 35	—
Pizza/Pai		Ja	190-220	-	20 - 40	—
Middagspaier (grønnsakspai, Quiche Lorraine)		Ja	180-190	-	40 - 55	
Lasagne/bakt pasta		-	-	350 - 500	15 - 40	
Stekt lam/Kalv/roastbeef (1,3-1,5 kg)		-	170-180	-	70 - 80*	
		-	160-180	160	50 - 70*	
Roast beef – medium (1,3-1,5 kg)		-	170-180	-	40 - 60*	
Stekt Kylling/Kanin/And (hel 1-1,2 kg)		-	210-220	-	50 - 70*	
		-	210-220	350	45 - 60*	
Kylling/kanin/and (fileter/biter 0,4-1 Kg)		-	-	350 - 500	20 - 40*	
Bakt fisk (hel)		-	-	160 - 350	20 - 40	
Fiskefilet/skiver		Ja	-	-	15 - 30*	
Fylte grønnsaker (tomater, squash, auberginer...)		-	-	500 - 650	25 - 50	
Ristet brød		-	-	-	3 - 6	
Pølser / grillspyd / spareribs / hamburgere		-	-	-	20 - 40*	
Bakte poteter		-	-	350 - 500	20 - 40*	
Bakt frukt		-	-	160 - 350	15 - 25	
Gratinerte grønnsaker		-	-	-	15 - 25	

* Snu maten halvveis gjennom steking.

FUNKSJONER	Varmluft 	Varmluft + MB 	Grill 	Grill + MB 
TILBEHØR	Varmebestandig plate/beholder egnet for bruk i mikrobølgeovner 		Rist 	Rektangulært bakebrett —

RENGJØRING

Pass på at apparatet er avkjølt før du utfører vedlikehold eller rengjøring.

Ikke bruk damprengjøringsutstyr.

Ikke bruk stålull, skuresvamper eller slipende/etsende rengjøringsmidler, da disse kan skade apparatets overflate.

INDRE OG YTRE OVERFLATER

- Rengjør overflatene med en fuktig mikrofiberklut. Hvis de er svært tilsmussede, tilsettes noen dråper nøytralt rengjøringsmiddel. Tørk med en tørr klut.
- Rengjør dørglasset med et egnet flytende vaskemiddel.
- Med jevne mellomrom, og i tilfelle av søl, fjern platespiller og støtten for å rengjøre bunnen av ovnen, fjern alle matrester.
- Grillen trenger ikke rengjøring, fordi den intense varmen brenner bort smusset. Bruk denne funksjonen med jevne mellomrom.

TILBEHØR

Alt tilbehør kan vaskes sikkert i oppvaskmaskin.

PROBLEMLØSNING

Problem	Mulig årsak	Løsning
Ovnen fungerer ikke.	Strømbrydd. Den er koplet fra nettet.	Kontroller at det ikke er strømbrydd og påse at ovnen er tilkoblet strømmettet. Slå av og på ovnen og se om problemet har løst seg.
Ovnen gir fra seg lyder, selv når den er slått av.	Kjøleviften er i drift.	Åpne døren eller hold inne  .
Displayet viser bokstaven "F" etterfulgt av en bokstav eller et nummer.	Programvarefeil.	Ta kontakt med nærmeste Ettersalgsservicesenter og oppgi bokstaven eller nummeret som følger bokstaven "F".

PRODUKTKORT

 [www](http://www.docs.whirlpool.eu) Produktkortet med informasjon om energiforhold for apparatet kan lastes ned fra vår hjemmeside docs.whirlpool.eu

SLIK SKAFFER DU DEG BRUKS- OG VEDLIKEHOLDSVEILEDNINGEN

>  Last ned bruks- og vedlikeholdsveiledningen fra vår hjemmeside docs.whirlpool.eu (du kan bruke denne QR-koden), for å spesifisere produktets kommersielle kode.



> Eller du kan ta kontakt med vår kundeservice

HENVEND DEG TIL KUNDESERVICE

Du vil finne informasjon om hvordan du kan kontakte oss i garantiheftet. Når du kontakter vår kundeservice for tjenester etter salg, vennligst opplys kodene som er oppgitt på produktets typeskilt.

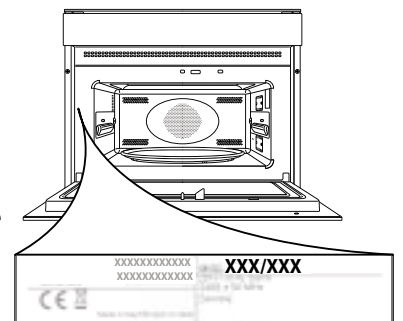

400011091764

Trykket i Italia