

WNMD54MBF

12NC: 859991685820

EAN-Nummer: 8003437397547

Whirlpool

SENSING THE DIFFERENCE

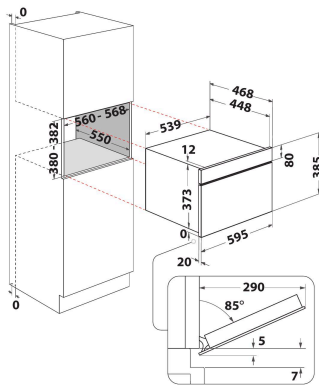

AUSSTATTUNG

Produktgruppe	Mikrowelle
Internationale Bestellbezeichnung	WNMD54MBF
Farbe Gerät	Schwarz
Art des Mikrowellengerätes	Mikrowelle+Grill
Bauform	Eingebaut
Steuerung	Elektronisch
Bedienelemente	LED
Zusätzliche Betriebsart-Grill	Ja
Crisp	Ja
Dampf	Nein
Zusätzliche Betriebsart-Heißluft	Nein
Uhr	Ja
Automatikprogramm	Ja
Gerätehöhe	385
Gerätebreite	595
Gerätetiefe	468
Nischenhöhe minimal	380
Nischenbreite minimal	556
Nischentiefe	550
Nettogewicht	27
Garraumfassungsvermögen	31
Vorhandensein einer vollständigen Textanzeige	Ja
Durchmesser Drehteller	325
Integriertes Reinigungssystem	Hydrolytisch

TECHNISCHE DETAILS

Absicherung	10
Spannung	220-240
Frequenz	50
Länge Anschlusskabel	135
Steckerart	Schuko
Elektronik-Uhr	Ja
Grilleistung	800
Art des Grills	Quartz
-	Edelstahl
Innenbeleuchtung	Ja
Zusätzliche Betriebsart-Grill	Ja
Lage Innenbeleuchtung	Rechte Seite

GERÄTEEIGENSCHAFTEN

6th Sense / Dynamic Intelligence	6th Sense
Anzahl Leistungsstufen	7
Max. Mikrowellenleistung	1000
Brot-Auftaufunktion	Nein
Jet Defrost	Ja
Jet Start	Ja