

DIJELOVI I ZNAČAJKE

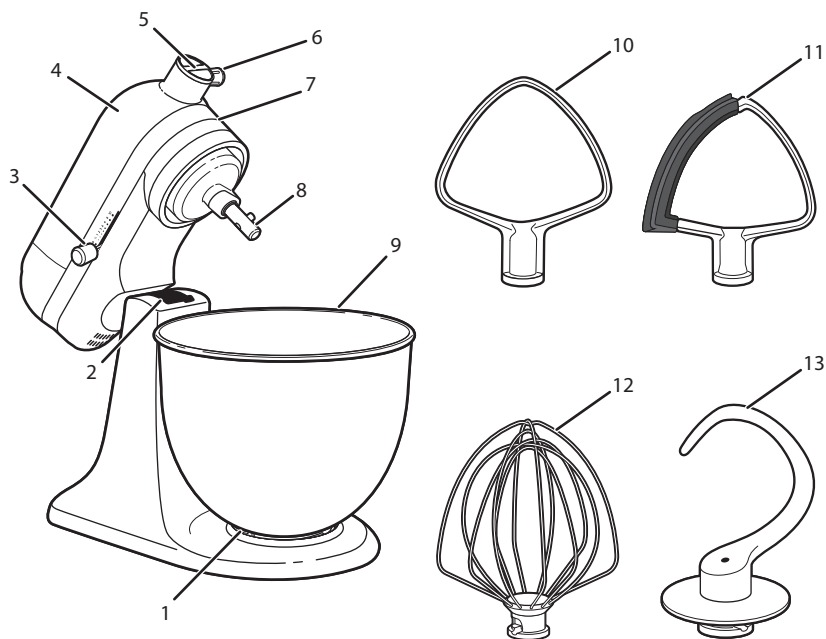

1. Stezna ploča za zdjelu
2. Vijak za podešavanje visine mutilice (nije prikazan)
3. Ručica za upravljanje brzinom
4. Glava motora
5. Pogon priključnog otvora
6. Ručica priključnog otvora
7. Glava motora (ručica za zaključavanje nije prikazana)

8. Osovina mutilice
9. Zdjela
10. Ravna mutilica
11. Mutilica s fleksibilnim rubom*
12. Žičana pjenjača
13. Kuka za tijesto

*Nastavak se prodaje zasebno.

SIGURNOST PROIZVODA

Vaša sigurnost i sigurnost drugih osoba vrlo su važne.

U ovom priručniku i na vašem uređaju naveli smo dosta važnih sigurnosnih poruka. Uvijek pročitajte sve sigurnosne poruke i pridržavajte ih se.



Ovo je simbol poruke sa sigurnosnim upozorenjem.

Ovaj simbol upozorava na moguće opasnosti zbog kojih biste vi ili druge osobe mogli izgubiti život ili zadobiti ozljede.

Uz sve sigurnosne poruke doći će simbol upozorenja ili riječi „OPASNOST” ili „UPOZORENJE”. Te riječi znače sljedeće:

⚠ OPASNOST

Možete izgubiti život ili zadobiti ozbiljne ozljede ako se odmah ne počnete pridržavati uputa.

⚠ UPOZORENJE

Možete izgubiti život ili zadobiti ozbiljne ozljede ako se ne budete pridržavali uputa.

Sve sigurnosne poruke navest će moguću opasnost, savjetovati vas kako možete smanjiti mogućnost ozljede i otkriti što se može dogoditi ne budete li se pridržavali uputa.

VAŽNE MJERE SIGURNOSTI

Pri upotrebi električnih aparata treba se uvijek pridržavati osnovnih mjera opreza i sigurnosti, uključujući i one koje slijede.

1. Pročitajte sve upute. Pogrešna upotreba aparata može dovesti do tjelesnih ozljeda.
2. Kako biste se zaštitili od opasnosti strujnog udara, samostojeći mikser nemojte stavljati u vodu ni druge tekućine.
3. Samo za Europsku uniju: Ovim se aparatom ne smiju koristiti djeca. Držite ovaj aparat i njegov kabel izvan dohvata djece.
4. Samo za Europsku uniju: aparatima se mogu koristiti osobe sa smanjenim tjelesnim, osjetilnim ili mentalnim sposobnostima, odnosno bez iskustva i znanja ako ih se nadzire ili uputi u sigurnu upotrebu aparata te ako shvaćaju opasnosti u vezi s njim.

5. Ovaj aparat nije namijenjen za upotrebu od strane osoba (uključujući djecu) sa smanjenim tjelesnim, osjetilnim ili mentalnim sposobnostima, odnosno osoba bez iskustva i znanja, osim ako ih osoba odgovorna za njihovu sigurnost ne nadzire ili ne uputi u upotrebu aparata.
6. Djecu treba nadzirati kako bi se osiguralo da se ne igraju aparatom.
7. Isključite aparat (0) i iskopčajte utikač iz utičnice kad se njime ne služite, prije sastavljanja ili rastavljanja dijelova te prije čišćenja. Kako biste ga iskopčali, uhvatite utikač i izvucite ga iz utičnice. Nemojte povlačiti kabel za napajanje.
8. Nemojte dodirivati dijelove u pokretu. Za vrijeme rada ruke, kosu i odjeću te lopatice i drugi pribor držite podalje od mutilice kojima radite kako biste smanjili rizik od ozljeđivanja osoba i/ili oštećenje samostojećeg miksera.
9. Aparat nemojte upotrebljavati ako mu je oštećen kabel ili utikač odnosno nakon kvara, ako je aparat pao ili se na bilo koji način oštetio. Vratite aparat u najbliži ovlaštenu servisnu centar na pregled, popravak ili električnu ili mehaničku prilagodbu.
10. Ako se kabel za napajanje oštetio, mora ga zamijeniti KitchenAid, njegov servisni zastupnik ili osoba sličnih kvalifikacija kako bi se izbjegla opasnost.
11. Upotreba pribora ili priključaka koje KitchenAid ne preporučuje ili ne prodaje može prouzročiti požar, strujni udar ili ozljede.
12. Aparat nemojte upotrebljavati na otvorenom prostoru.
13. Pripazite da kabel ne visi preko ruba stola ili pulta.
14. Prije pranja ravnu mutilicu, mutilicu s fleksibilnim rubom, žičanu pjenjaču ili kuku za tijesto odvojite od samostojećeg miksera.
15. Aparat nikad ne ostavljajte bez nadzora dok je u radu.
16. Pustite aparat da se potpuno ohladi prije stavljanja ili skidanja dijelova te prije njegova čišćenja.
17. Da biste izbjegli oštećenje proizvoda, zdjele samostojećeg miksera nemojte upotrebljavati na mjestima s visokom temperaturom, na primjer u pećnicama, mikrovalnim pećnicama ili na štednjaku.
18. Upute o čišćenju površina u dodiru s hranom pogledajte u odjeljku „Održavanje i čišćenje”.

19. Ovaj aparat namijenjen je upotrebi u kućanstvu i sličnim primjenama kao što su:

- prostori za kuhanje za osoblje u prodavaonicama, uredima ili drugim radnim sredinama;
- seoska domaćinstva;
- hoteli, moteli i slične smještajne jedinice za potrebe gostiju;
- pansioni.

SAČUVAJTE OVE UPUTE

NOTE: maksimalnu brzinu po pripremi potražite u odjeljku „Vodič za kontrolu brzine“, a maksimalnu količinu sastojaka potražite u odjeljku „Upotreba proizvoda“.

Sve pojedinosti i podatke o proizvodu, upute i videozapise, uključujući informacije o jamstvu potražite na web-mjestu **www.KitchenAid.eu**.

PREUVJETI ZA ELEKTRIČNU STRUJU

	⚠ UPOZORENJE
	Opasnost od strujnog udara Utaknite utikač u uzemljenu utičnicu. Nemojte uklanjati jezičac za uzemljenje. Nemojte upotrebljavati adapter. Nemojte upotrebljavati produžni kabel. Nepridržavanje ovih uputa može uzrokovati smrt, požar ili strujni udar.

Napon: 220 – 240 V

Frekvencija: 50 – 60 Hz

Napajanje: 250 W

NAPOMENA: nazivna snaga samostojećeg miksera ispisana je na pločici sa serijskim brojem.

Nemojte upotrebljavati produžni kabel. Ako je kabel za napajanje prekrtak, kvalificirani električar ili servisni tehničar treba ugraditi utičnicu u blizini aparata.

Maksimalna snaga ovisi o priključku koji troši najviše (snage). Ostali preporučeni priključci mogu trošiti manje.

VODIČ ZA KONTROLU BRZINE

Sve brzine imaju postavku za postupno pokretanje koja automatski pokreće samostojeći mikser pri nižoj brzini kako bi se prilikom pokretanja izbjeglo prskanje sastojaka ili stvaranje oblaka brašna. Brzina se zatim brzo povećava do odabrane brzine radi optimalne učinkovitosti.

BRZINA	PRIBOR	RADNJA	OPIS
1/2	Ravna mutilica, mutilica s fleksibilnim rubom*	Miješanje	Za polagano miješanje, povezivanje, pasiranje i početak svih postupaka miješanja. Upotrebljava se za dodavanje brašna i suhih sastojaka tijestu i za dodavanje tekućina suhim sastojcima. Brzinu 1 nemojte upotrebljavati za miješanje ili miješenje dizanog tijesta.
1			
2	Ravna mutilica, kuka za tijesto	Pola-gano miješanje	Za polagano miješanje, pasiranje i brže miješanje. Upotrebljava se za miješanje i miješenje dizanog tijesta, gustog tijesta i slatkiša, za početak izrade pirea od krumpira ili drugog povrća, za dodavanje masnoće brašnu te za miješanje rijetkog tijesta.
4	Mutilica s fleksibilnim rubom*, žičana pjenjača	Miješanje, tučenje	Za miješanje srednje gustog tijesta kao što je tijesto za kolačiće. Upotrebljava se za povezivanje šećera i dodavanje masnoće te za dodavanje šećera bjelanjcima prilikom izrade snijega od bjelanjaka. Srednja brzina za miješanje gotovih mješavina za kolače. Upotrebljava se s nastavcima: nastavak za mljevenje hrane, nastavak za rezanje / ribanje svježih namirnica i nastavak za cijedenje voća / povrća.
6	Ravna mutilica, žičana pjenjača	Tučenje, pjenjenje	Za srednje brzo tučenje (pjenjenje) ili izradu snijega. Upotrebljava se za miješanje tijesta za torte i krafne te drugih tijesta. Velika brzina za miješanje gotovih mješavina za kolače. Upotrebljava se s citrusetom.
8	Žičana pjenjača	Brzo tučenje, izrada snijega	Za izradu tučenog vrhnja, snijega od bjelanjaka i kuhanih glazura.
10	Žičana pjenjača	Izrada pjenjačom velikom brzinom	Za izradu male količine kreme i bjelanjaka. Upotrebljava se s nastavcima za izradu tjestenine i mljevenje žitarica.

NAPOMENA: podešavanje brzine može se postaviti za postizanje brzine 1, 3, 5, 7 i 9 kada je potrebno preciznije podešavanje brzine. Za pripremu dizanog tijesta nemojte upotrebljavati brzinu veću od brzine 2 jer time možete oštetiti samostojeći mikser.

NAPOMENA: maksimalne preporučene količine po vrsti hrane potražite u odjeljku „Upotreba proizvoda”.

*Nastavak se prodaje zasebno.

VODIČ ZA PRIBOR

PRIBOR	NAMJENA	PREDLOŽENI SASTOJCI
Ravna mutilica, mutilica s fleksibilnim rubom*	Za smjese od normalnih do gustih	Torte/kolači, kremaste glazure, slatkiši, kolačići, keksi, prhko tijesto, smjese za mesne štruce, pire od krumpira.
Žičana pjenjača	Za smjese kojima je potreban zrak	Jaja, bjelanjci, guste kreme, kuhane glazure, biskviti, majoneza, neki slatkiši.
Kuka za tijesto	Za miješanje i miješenje dizanog tijesta	Kruh, žemlje, tijesto za pizzu, peciva i kolači.

SASTAVLJANJE PROIZVODA

1. Okrenite gumb samostojećeg miksera u položaj Isključeno (0), a zatim ga iskopčajte iz utičnice.

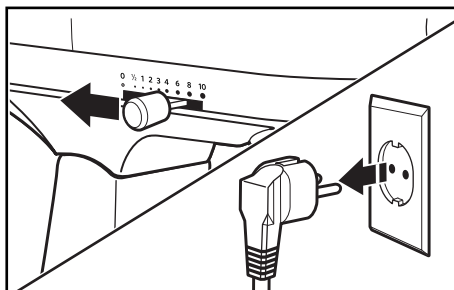

2. Otključajte i podignite glavu motora. Zatim zaključajte** glavu kako bi ostala podignuta.

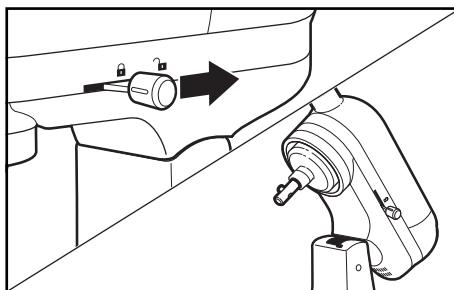

*Nastavak se prodaje zasebno.

**Opcija zaključavanja dostupna je na odabranim modelima.

3. Postavite zdjelu na steznu ploču i zakrenite ga u smjeru kazaljki na sati kako biste je učvrstili.

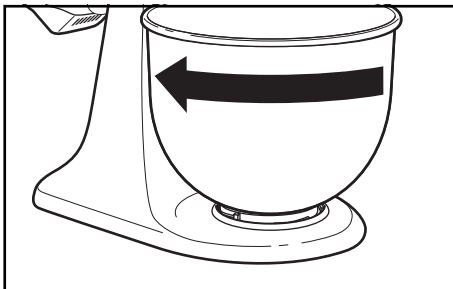

4. Kada je glava motora podignuta i zaključana, umetnite nastavak preko osovine tako da poravnate sa spojnicom, a zatim zakrenite u smjeru kazaljki na satu da biste je prikvačili iznad spojnice na osovini.

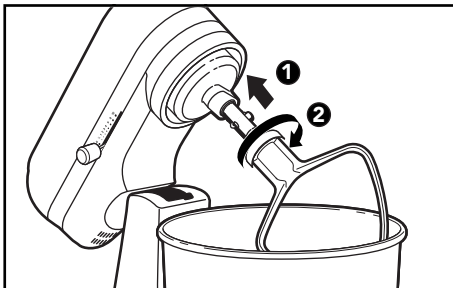

5. Otključajte glavu motora i pomaknite je dolje. Zatim zaključajte** glavu kako bi ostala spuštена. Prije miješanja provjerite bravu** tako da pokušate podići glavu motora.

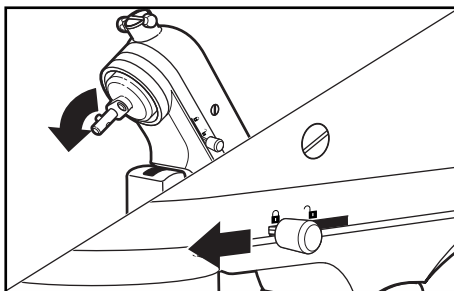

(DODATNO) Podešavanje razmaka između mutilice i zdjele: nagnite unatrag i zaključajte** glavu motora. Pronađite vijak ispod glave motora. Vijak malo okrenite u smjeru suprotnom od kazaljki na satu (ulijevo) kako biste podigli mutilicu ili u smjeru kazaljki na satu (udesno) da biste je spustili.

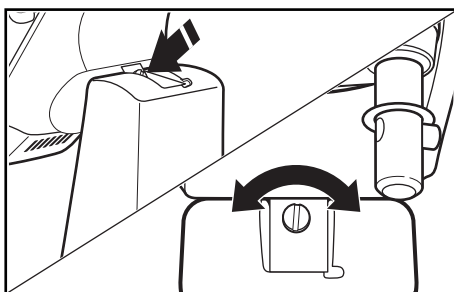

NAPOMENA: pravilno postavljena ravna mutilica neće dodirivati dno ni bočnu stranu zdjele. Ako su ravna mutilica ili žičana pjenjača toliko blizu dnu zdjele da ga udaraju, mogu se istrošiti.

NAPOMENA: ako vijak previše pomaknete, ručica za zaključavanje zdjele možda neće sjesti na svoje mjesto.

**Opcija zaključavanja dostupna je na odabranim modelima.

⚠ UPOZORENJE



Opasnost od strujnog udara

Utaknite utikač u uzemljenu utičnicu.

Nemojte uklanjati jezičac za uzemljenje.

Nemojte upotrebljavati adapter.

Nemojte upotrebljavati produžni kabel.

Nepriдрžavanje ovih uputa može uzrokovati smrt, požar ili strujni udar.

1. Utaknite utikač u uzemljenu utičnicu. Započnite s malom brzinom kako biste izbjegli prskanje i polako je povećavajte. Pogledajte odjeljak „Vodič za kontrolu brzine”.

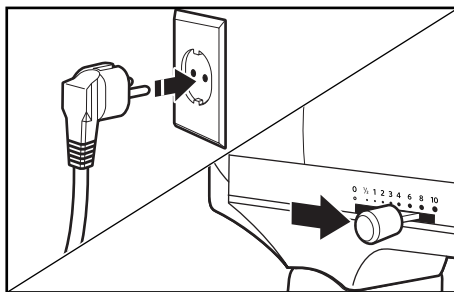

⚠ UPOZORENJE

Opasnost od ozljede

Utikač miksera izvucite iz električne utičnice prije nego što dotaknete mlatilice.

Nepriдрžavanje ovih uputa može dovesti do lomova kostiju, posjekotina ili nastanka modrica.

2. Nemojte strugati sastojke sa zdjele tijekom rada. Obično je tijekom miješanja dovoljno jedanput ili dvaput postrugati sastojke sa zdjele.

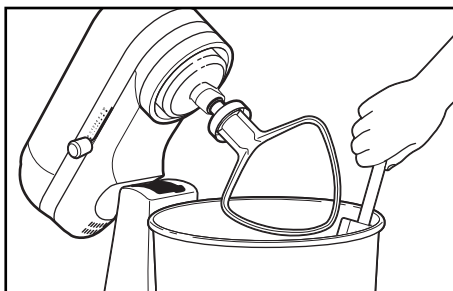

TABLICA KAPACITETA

Vrsta hrane	Sve vrste brašna	Bjelanjci
Maks. kapacitet	680 g	8 jaja

VAŽNO: samostojeći mikser može se zagrijati tijekom upotrebe. Ako je uređaj pod velikim opterećenjem ili ako se dugo miješa, dodirivanje gornje strane samostojećeg miksera može biti neugodno. To je normalna pojava.

RASTAVLJANJE PROIZVODA

1. Okrenite gumb samostojećeg miksera u položaj Isključeno (0), a zatim ga iskopčajte iz utičnice. Otključajte i podignite glavu motora. Zatim zaključajte** glavu kako bi ostala podignuta.

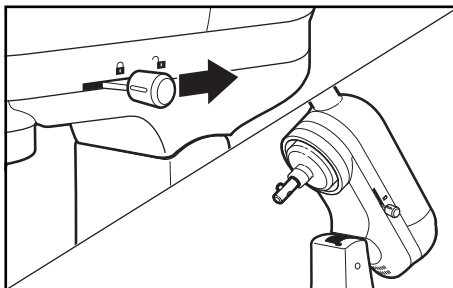

**Opcija zaključavanja dostupna je na odabranim modelima.

2. Pribor pritisnite prema gore, okrenite ga i odmaknite od osovine mutilice.

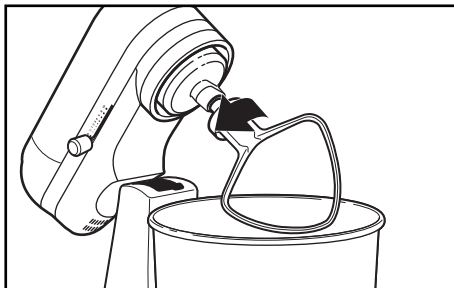

3. Okrenite kako biste otključali zdjelu sa stezne ploče.

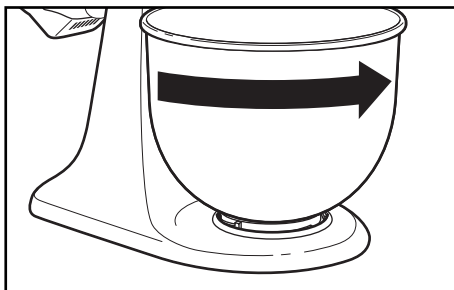

DODATNI PRIBOR

KitchenAid u ponudi ima širok raspon dodatnog pribora kao što su spiralizatori, rezači tjestenine ili nastavak za mljevenje hrane koji se mogu pričvrstiti na priključni otvor samostojećeg miksera kako je prikazano ovdje.

1. Okrenite gumb samostojećeg miksera u položaj Isključeno (0), a zatim ga iskopčajte iz utičnice.

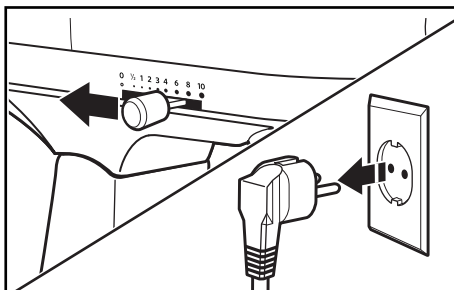

2. Uklonite poklopac priključnog otvora.

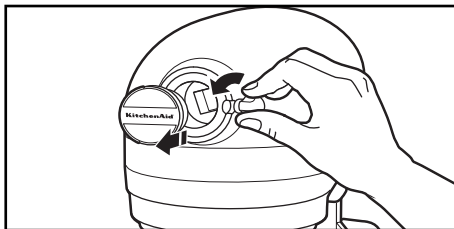

3. Umetnite nastavak u priključni mehanizam i pri tome pazite da pogonska osovina pribora odgovara četvrtastom utoru priključnog mehanizma.

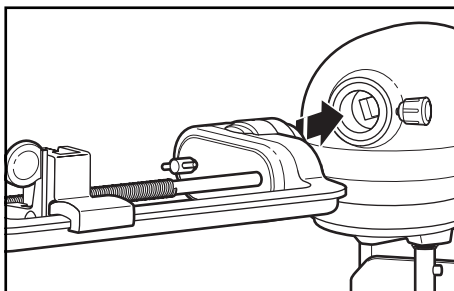

4. Ručicu priključnog mehanizma okrećite udesno sve dok se pribor čvrsto ne učvrsti za samostojeći mikser.

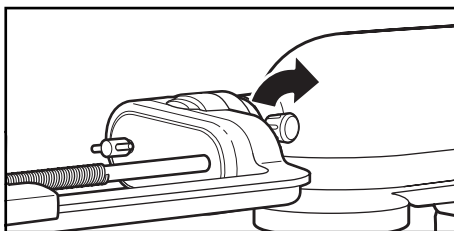

ODRŽAVANJE I ČIŠĆENJE

VAŽNO: kućište samostojećeg miksera nemojte uranjati u vodu ni druge tekućine. Pustite aparat da se potpuno ohladi prije stavljanja ili skidanja dijelova te prije njegova čišćenja.

1. Okrenite gumb samostojećeg miksera u položaj Isključeno (0), a zatim ga iskopčajte iz utičnice.

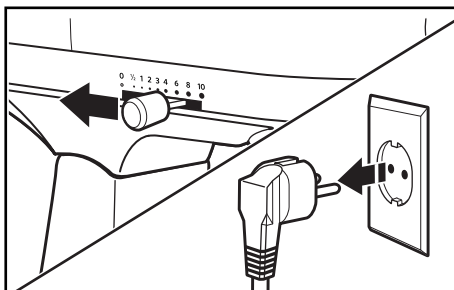

2. Dijelovi prikladni za pranje u perilici posuđa, isključivo na gornjoj polici: zdjela od nehrđajućeg čelika, ravna mutilica, kuka za tijesto i mutilica s fleksibilnim rubom*.

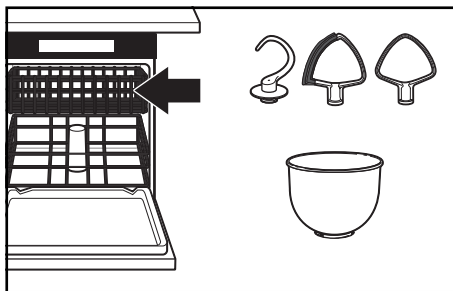

3. Kućište samostojećeg miksera obrišite mekom vlažnom krpom.

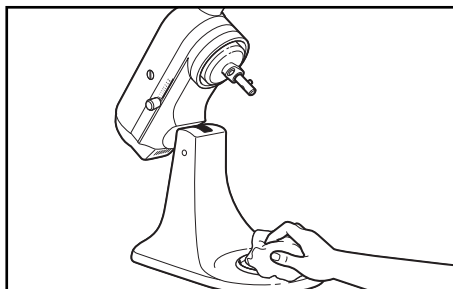

4. Temeljito očistite žičanu pjenjaču samo ručnim pranjem.

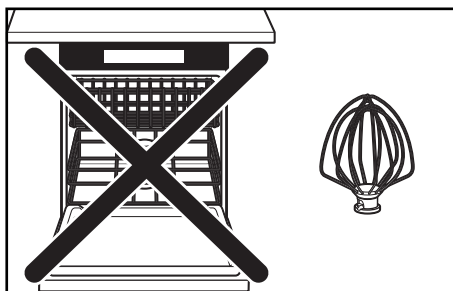

*Nastavak se prodaje zasebno.

VODIČ ZA RJEŠAVANJE PROBLEMA

UPOZORENJE



Opasnost od strujnog udara

Utaknite utikač u uzemljenu utičnicu.

Nemojte uklanjati jezičac za uzemljenje.

Nemojte upotrebljavati adapter.

Nemojte upotrebljavati produžni kabel.

Nepridržavanje ovih uputa može uzrokovati smrt, požar ili strujni udar.

PROBLEM	RJEŠENJE
Ako se samostojeći mikser zagrije tijekom upotrebe	Ako je uređaj pod velikim opterećenjem ili ako je vrijeme miješanja dugo, dodirivanje njegove gornje strane može biti neugodno. To je normalna pojava.
Ako ravna mutilica udara o zdjelu	Isključite samostojeći mikser. Pogledajte odjeljak „Sastavljanje proizvoda” i podesite razmak između mutilice i zdjele.
Ako se ručica za upravljanje brzinom teško pomiče	Ručicu za upravljanje brzinom lakše ćete pomaknuti ako je malo podignete kada je u bilo kojem smjeru pomičete preko postavki.
Ako samostojeći mikser ne radi, provjerite sljedeće	Je li samostojeći mikser uključen u utičnicu?
	Je li osigurač strujnog kruga na koji je samostojeći mikser priključen u redu? Ako imate razvodnu kutiju, provjerite nije li osigurač iskočio.
	Samostojeći mikser isključite (0) 10 do 15 sekundi, a zatim ga ponovo uključite. Ako se samostojeći mikser ne uključi, pustite ga da se hladi 30 minuta, a zatim ga ponovno uključite.
Ako se problem se ne može riješiti	Pogledajte odjeljak „Uvjeti jamstva tvrtke KitchenAid („Jamstvo)”. Samostojeći mikser nemojte vraćati trgovcu – trgovci ne obavljaju servisiranje.

ODLAGANJE ELEKTRIČNE OPREME NA OTPAD

ODLAGANJE AMBALAŽNOG MATERIJALA

Ambalažni materijal može se reciklirati i označen je simbolom recikliranja ♻. Stoga razne dijelove ambalaže morate odložiti na odgovoran način i uz potpuno poštovanje uredbi lokalnih tijela vlasti koje uređuju odlaganje otpada.

REKIKLIRANJE PROIZVODA

- Ovaj aparat sadrži oznaku u skladu sa zakonom o otpadnoj električnoj i elektroničkoj opremi (OEEO) u Europskoj uniji i Ujedinjenom Kraljevstvu.
- Osiguravajući pravilno odlaganje ovog proizvoda pomoći ćete u sprječavanju potencijalno negativnih posljedica po okoliš i ljudsko zdravlje, koje bi se inače mogle prouzročiti neprikladnim rukovanjem otpadom od ovog proizvoda.
- Simbol  na proizvodu ili na pratećoj dokumentaciji pokazuje da se s njim ne smije postupati kao s otpadom iz kućanstva, nego ga se mora odnijeti u odgovarajući sabirni centar za recikliranje električne i elektroničke opreme.

Kako biste dobili detaljnije informacije o obradi, upotrebi i recikliranju ovog proizvoda molimo javite se u svoj lokalni gradski ured, u komunalno poduzeće za zbrinjavanje otpada ili u prodavaonicu u kojoj ste proizvod kupili.

DEKLARACIJA O USKLAĐENOSTI

ZA EUROPSKU UNIJU

Aparat je dizajniran, izrađen i distribuiran u skladu sa sigurnosnim propisima zakonodavstva Europske unije: Direktiva o niskom napon 2014/35/EU, Direktiva o elektromagnetskoj kompatibilnosti 2014/30/EU, Direktiva o ekološkom dizajnu 2009/125/EC, Direktiva RoHS 2011/65/EU i sljedećim dopunama.

UVJETI JAMSTVA TVRTKE KITCHENAID („JAMSTVO”)

Tvrtka KitchenAid Europa, Inc., Nijverheidslaan 3, Box 5, 1853 Strombeek-Bever, Belgija („**Davatelj jamstva**”) pruža krajnjem kupcu, odnosno potrošaču, Jamstvo u skladu sa sljedećim uvjetima.

Jamstvo se primjenjuje zajedno sa zakonskim jamstvenim pravima na koja krajnji potrošač ima pravo u odnosu na prodavatelja proizvoda i ne ograničava ih ili utječe na njih.

1. OPSEG I UVJETI JAMSTVA

- a) Davatelj jamstva daje Jamstvo za proizvode navedene u odjeljku 1.b) koje je potrošač kupio od prodavatelja ili tvrtke iz grupe KitchenAid-Group u državama Europskog gospodarskog područja, Moldaviji, Crnoj Gori, Rusiji, Švicarskoj ili Turskoj.
- b) Razdoblje trajanja Jamstva ovisi o kupljenom proizvodu i iznosi:

5KSM3310X: Puno dvogodišnje jamstvo od datuma kupnje.

5KSM3311X: Puno petogodišnje jamstvo od datuma kupnje.

- c) Razdoblje trajanja Jamstva počinje na datum kupnje, tj. na datum na koji je potrošač kupio proizvod od prodavatelja ili tvrtke iz grupe KitchenAid-Group.
- d) Jamstvo jamči da će proizvod raditi bez kvarova.
- e) U slučaju da tijekom razdoblja trajanja Jamstva dođe do kvara proizvoda Davatelj jamstva potrošaču će pružiti sljedeće usluge iz ovog Jamstva i to prema izboru Davatelja jamstva:
 - Popravak neispravnog proizvoda ili dijela proizvoda ili
 - Zamjenu neispravnog proizvoda ili dijela proizvoda. Ako proizvod više nije dostupan, Davatelj jamstva proizvod može zamijeniti drugim proizvodom iste ili veće vrijednosti.

- f) Ako potrošač želi podnijeti zahtjev u skladu s pravima iz Jamstva, potrošač se treba obratiti servisnom centru tvrtke KitchenAid u državi u kojoj se nalazi:

C.DUISBERG KG

Porschestraße 11
A-1230 Wien
na telefonski broj: +385 98 218987

Obratite se našem centru za korisnike

Pušić d.o.o.

Vodnjanska ulica 26, 10000, Zagreb
Croatia

na adresu e-pošte: pusic@pusic.hr

na telefonski broj: +3851 3026-226 / +3851 3012-090

ili se obratiti Davatelju jamstva izravno na adresu KitchenAid Europa, Inc. Nijverheidslaan 3, Box 5, 1853 Strombeek-Bever, Belgija.

- g) Troškove popravka, uključujući rezervne dijelove i poštarinu potrebnu za dostavu ispravnog proizvoda ili dijela proizvoda snosi Davatelj jamstva. Davatelj jamstva snosit će i troškove poštarine potrebne za povrat neispravnog proizvoda ili dijela proizvoda ako Davatelj jamstva ili servisni centar tvrtke KitchenAid u toj državi zatraži povrat neispravnog proizvoda ili dijela proizvoda. Međutim, troškove odgovarajuće ambalaže i poštarine za slanje neispravnog proizvoda ili dijela proizvoda snosi potrošač.
- h) Da bi mogao podnijeti zahtjev u skladu s pravima iz Jamstva, potrošač mora imati potvrdu ili račun za kupljeni proizvod.

2. OGRANIČENJA JAMSTVA

- a) Jamstvo se primjenjuje samo na proizvode koji se upotrebljavaju za privatne svrhe i ne primjenjuje se za proizvode koji se upotrebljavaju u profesionalne ili komercijalne svrhe.
- b) Jamstvo se ne primjenjuje u slučaju normalnog trošenja proizvoda, nepravilne ili grube upotrebe, nepridržavanja uputa o upotrebi, upotrebe proizvoda pri pogrešnom električnom naponu, montiranja i upotrebe proizvoda na način koji krši primjenjive propise o električnim instalacijama te u slučaju upotrebe sile (npr. udaraca).
- c) Jamstvo se ne primjenjuje ako je proizvod izmijenjen ili pretvoren, npr. iz proizvoda namijenjenog za upotrebu pri naponu od 120 V u proizvod za upotrebu pri naponu od 220 – 240 V.
- d) Pružanje usluga iz Jamstva ne produljuje razdoblje trajanja jamstva niti započinje novo razdoblje trajanja jamstva. Razdoblje trajanja Jamstva za ugrađene rezervne dijelove završava s razdobljem trajanja Jamstva za cijeli proizvod.
- e) Daljnji ili drugi zahtjevi, posebice zahtjevi za nadoknadom štete, isključuju se, osim ako odgovornost za njih nije propisana zakonom.

Servisni centri tvrtke KitchenAid potrošačima stoje na raspolaganju za sva pitanja i informacije i nakon isteka razdoblja trajanja Jamstva te za proizvode na koje se Jamstvo ne primjenjuje. Dodatne su informacije dostupne i na našem web-mjestu: www.kitchenaid.eu

REGISTRACIJA PROIZVODA

Registrirajte svoj novi KitchenAid uređaj odmah: <http://www.kitchenaid.eu/register>