

## **Naudojimo instrukcija**





# RODYKLĖ

1 SKYRIUS: MONTAVIMAS .....	4
1.1. VIENO PRIETAISO ĮRENGIMAS .....	4
1.2. DVIEJŲ PRIETAISŲ ĮRENGIMAS.....	4
1.3. DURELIŲ RAGULIAVIMAS (JEIGU GALIMAS).....	4
2 SKYRIUS: FUNKCIJOS .....	5
2.1. IŠMANUSIS EKRANAS* .....	5
2.2. „6TH SENSE“ ŠALDYMO VALDYMAS / „PROFFREEZE“ ŠALDYMO VALDYMAS .....	5
2.3. ĮJUNGIMAS / BUDĖJIMAS .....	5
2.4. ELEKTROS PERTRŪKIS .....	5
2.5. TEMPERATŪROS SIGNALAS.....	5
2.6. ATIDARYTŲ DURELIŲ SIGNALAS .....	5
2.7. POBŪVIO REŽIMAS* .....	6
2.8. SHOCK FREEZE* .....	6
2.9. GREITASIS UŽŠALDYMAS* .....	6
2.10. „ECO NIGHT“ FUNKCIJA (NAKTIES LAIKO KOEFICIENTAS) * .....	7
2.11. ŠALDYMO VALDYMAS* .....	7
2.12. AUTOMATINĖ „NO FROST“ FUNKCIJA.....	7
2.13. ICE MATE* .....	8
2.14. LED APŠVIETIMO SISTEMA* .....	8
3 NAUDOJIMAS.....	8
3.1. KAIP PADIDINTI ŠALDIKLIO SKYRIAUS TALPĄ .....	8
3.2. PASTABOS.....	8
4 SKYRIUS: MAISTO LAIKYMO PATARIMAI .....	9
4.1. UŽŠALDYTŲ PRODUKTŲ LAIKYMO LAIKAS .....	9
4.2. ŠVIEŽIŲ MAISTO PRODUKTŲ ŠALDYMO IR LAIKYMO PATARIMAI .....	10
4.3. LEDO PAKETŲ NAUDOJIMAS* .....	10
4.4. ŠALDYTI MAISTO PRODUKTAI: PIRKIMO PATARIMAI .....	10
5 SKYRIUS: VEIKIMO GARSAI .....	11
6 SKYRIUS: REKOMENDACIJOS, KAIP ELGTIS, JEI PRIETAISAS NENAUDOJAMAS.....	12
6.1. IŠVYKSTATE / ATOSTOGAUJATE .....	12
6.2. PERSIKELIATE .....	12
6.3. NUTRŪKO ELEKTROS TIEKIMAS .....	12
7 SKYRIUS: PRIEŽIŪRA IR VALYMAS.....	12
8 SKYRIUS: GEDIMŲ ŠALINIMO VADOVAS .....	13
8.1. PRIEŠ KREIPDAMIESI Į TECHNINĖS PRIEŽIŪROS CENTRĄ... ..	13
8.2. GEDIMAI .....	14
9 SKYRIUS: TECHNINĖS PRIEŽIŪROS CENTRAS .....	14
Kita:	
DURELIŲ ATIDARYMO KRYPTIES KEITIMAS (1_VERSIJA) .....	15
DURELIŲ ATIDARYMO KRYPTIES KEITIMAS (2_VERSIJA) .....	17
ŠALDIKLIO IŠTUŠTINIMAS / UŽPILDYMAS .....	19

## PASTABA:

Instrukcijos skirtos keletui modelių, todėl galimi skirtumai. Dalys, skirtos tam tikriems prietaisams, yra pažymėtos žvaigždute (\*).

Funkcijos, skirtos specialiai jūsų nusipirktam gaminio modeliui, pateikiamos GREITOS PRADŽIOS VADOVE.

# 1. MONTAVIMAS

## 1.1. VIENO PRIETAISO ĮRENGIMAS

Siekiant užtikrinti tinkamą vėdinimą, prietaiso šonuose ir viršuje reikia palikti tarpą.

Atstumas nuo prietaiso galinės dalies iki sienos turi būti bent 50 mm.

Jei šis atstumas bus mažesnis, padidės prietaiso energijos sąnaudos.

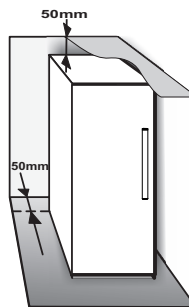

## 1.2. DVIEJŲ PRIETAISŲ ĮRENGIMAS

Kai įrengiate šaldiklį ① ir šaldytuvą ② kartu, pasirūpinkite, kad šaldiklis būtų įrengtas kairėje, o šaldytuvas dešinėje (kaip parodyta piešinyje). Kairiojoje šaldytuvo pusėje yra specialus prietaisas, kad būtų išvengta kondensato problemų tarp prietaisų.

Rekomenduojame du prietaisus įrengti kartu naudojant sujungimo rinkinį ③ (kaip parodyta piešinyje). Jį galite nusipirkti techninės priežiūros centre.

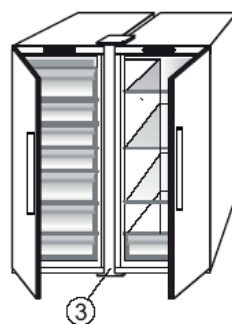
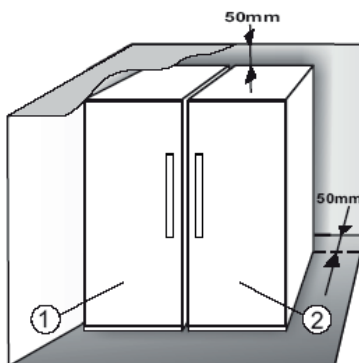

## 1.3. DURELIŲ RAGULIAVIMAS (JEIGU GALIMAS)

Durės išlyginamos naudojant reguliuojamą apatinį lankstą (kai kurie modeliai)

Jeigu šaldytuvo durės yra žemiau nei šaldiklio durės, pakelkite šaldytuvo dureles sukdami reguliavimo varžtą prieš laikrodžio rodyklę M10 veržliarakčiu.

Jeigu šaldiklio durės yra žemiau nei šaldytuvo durės, pakelkite šaldiklio dureles sukdami reguliavimo varžtą prieš laikrodžio rodyklę M10 veržliarakčiu.

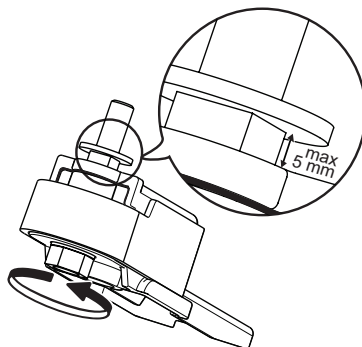

\*Yra tik kai kuriuose modeliuose. Patikrinkite GREITOS PRADŽIOS VADOVE, ar ši funkcija tikrai yra jūsų modelyje.

## 2. FUNKCIJOS

### 2.1. IŠMANUSIS EKRANAS\*

Ši funkcija gali būti naudojama taupant energiją. Vadovaudamiesi greitos pradžios vadove pateiktomis instrukcijomis galite įjungti / išjungti funkciją. Praėjus dviem sekundėms po išmaniojo ekrano aktyvinimo, ekranas išsijungia. Norint reguliuoti temperatūrą ar naudoti kitas funkcijas, būtina aktyvinti ekraną bet kokio mygtuko paspaudimu. Jei per 15 sekundžių neatliekamas joks veiksmas, ekranas vėl užgesta. Kai funkcija išjungiamą, atkuriamas įprastas ekrano rodinys. Nutrūkus elektros tiekimui išmanusis ekranas išsijungia savaime. Atminkite, kad ši funkcija neatjungia prietaiso nuo maitinimo šaltinio, tik sumažina išorinio ekrano energijos sąnaudas.

**Pastaba.** Skelbiamos prietaiso energijos sąnaudos, kai išmaniojo ekrano funkcija įjungta. Ši funkcija galima tik modelyje su durelėse integruota naudotojo sąsaja.

### 2.2. „6TH SENSE“ ŠALDYMO VALDYMAS

#### „PROFREEZE“ ŠALDYMO VALDYMAS

„6th Sense“ šaldymo valdymas / „ProFreeze“ šaldymo valdymo funkcija padeda išlaikyti tinkamą temperatūrą esant šioms sąlygoms:

#### - durelės atidarytos kurį laiką



Funkcija pradeda veikti, jei dėl atidarytų durelių vidaus temperatūra pakyla iki tokios reikšmės, kai nebegarantuojamas saugus maisto laikymas ir ji lieka aktyvi, kol atkuriamos optimalios maisto laikymo sąlygos.

#### - į šaldiklį sudėtas šviežias maistas



Funkcija įsijungia, kai į šaldiklį pridėjama šviežio maisto ir lieka aktyvi, kol pasiekiamos optimalios šaldymo sąlygos, kad būtų užtikrinta aukščiausia šaldymo kokybė ir mažiausios energijos sąnaudos.

**Pastaba.** „6th Sense“ šaldymo valdymo / „ProFreeze“ šaldymo valdymo funkcijos veikimo trukmę nulemia į šaldiklį sudėto maisto kiekis, aplinkos temperatūra ir jau šaldiklyje esančio maisto kiekis. Todėl reikšmingi trukmės skirtumai yra visai normalus reiškinys.

### 2.3. ĮJUNGIMAS / BUDĖJIMAS

Šia funkcija šaldytuvą įjungiamas arba perjungiamas į budėjimo režimą. Jei norite įjungti gaminio budėjimo režimą, paspauskite ir 3 sek. palaikykite įjungimo / budėjimo režimo mygtuką . Kai prietaisas veikia budėjimo režimu, šaldiklio skyriaus apšvietimas neveikia. Atminkite, kad atliekant šį veiksmą, prietaisas nuo maitinimo neatjungiamas. Jei prietaisą norite vėl įjungti, tiesiog paspauskite įjungimo / budėjimo režimo mygtuką .

### 2.4. ELEKTROS PERTRŪKIS

Prietaisas automatiškai stebi šaldiklio kameros temperatūrą, atsinaujinus elektros tiekimui. Jei šaldiklio kameroje pasiekiami teigiama temperatūra, pradeda mirksėti elektros pertrūkio signalo piktograma  ir įsijungia garso signalas , kai atsinaujina elektros tiekimas.

Norėdami atstatyti signalą, vieną kartą paspauskite signalo atstatymo mygtuką .



Jei veikia elektros pertrūkio signalas, rekomenduojama atlikti šiuos veiksmus:

- Jei maistas šaldiklyje yra atitirpęs, bet vis dar šaltas, jį reikia suvartoti per 24 val.
- Jei maistas šaldiklyje sušaldytas, tai reiškia, kad nutrūkus elektros tiekimui maistas buvo atitirpęs, o atsinaujinus vėl užšalo. Tokį maistą valgyti nesaugu, nes atšildytas ir pakartotinai užšaldytas maistas netenka skonio, kokybės ir maistinės vertės. Tokiu atveju rekomenduojama tiesiog išmesti visą šaldiklyje esantį maistą. Nutrūkus elektros tiekimui ilgo maitinimo išjungimo signalas tam tikra prasme informuoja apie šaldiklyje esančio maisto kokybę. Ši sistema neužtikrina maisto kokybės ar saugaus jo vartojimo ir rekomenduojama naudotojui patikrinti bei įvertinti šaldiklio skyriuje esančio maisto kokybę.



### 2.5. TEMPERATŪROS SIGNALAS

Pasigirsta garsinis signalas ir mirksi temperatūros indikatorius (°C). Garsinis signalas įsijungia, kai:

- prie elektros tinklo prijungiamas ilgą laiką nenaudotas prietaisas;
- temperatūra šaldiklio skyriuje yra per aukšta;
- Į šaldiklį sudėto šviežio maisto kiekis viršija duomenų plokštelėje nurodytą kiekį
- Šaldiklio durelės paliktos atidarytos ilgą laiką.

Norėdami nutildyti garso signalą, vieną kartą paspauskite signalo išjungimo mygtuką . Garsinio signalo indikatorius  automatiškai išsijungia, kai tik temperatūra šaldiklio skyriuje nukrenta žemiau nei -10° C, o temperatūros nustatymo indikatorius (°C) nustoja mirksėti ir rodo pasirinktą nustatymą.

### 2.6. ATIDARYTŲ DURELIŲ SIGNALAS

Mirksi perspėjimo signalo piktograma  ir girdimas garso signalas. Perspėjimo signalas suveikia, kai ilgiau nei 2 min. paliekate atviras dureles. Jei norite išjungti durelių perspėjimo signalą, uždarykite dureles arba paspauskite garso signalo išjungimo mygtuką  ir nutildykite garso signalą.

\*Yra tik kai kuriuose modeliuose. Patikrinkite GREITOS PRADŽIOS VADOVE, ar ši funkcija tikrai yra jūsų modelyje.

## 2.7. POBŪVIO REŽIMAS\*

Ši funkcija naudojama atvėsinti šaldiklio skyriuje sudėtus gėrimus. 30 min. nuo funkcijos pasirinkimo (šio laiko pakanka atvėsinti 0.75 l talpos butelį gėrimo ir nepažeidžiamas stiklas) mirksi simbolis ir veikia garso signalas: išimkite butelį iš šaldiklio skyriaus ir paspauskite signalo išjungimo mygtuką, kad išjungtumėte garso signalą.

**Svarbu.** Butelius šaldiklio skyriuje laikykite, tik kol veikia ši funkcija.



## 2.8. SHOCK FREEZE\*

„Shock Freeze“ skyrius specialiai skirtas labai greitai sušaldyti iki 2 kg svorio šviežio maisto. Išin greitai veikianti „Shock Freeze“ funkcija sumažina ledo kristalų, atsirandančių maistui užšalant, kiekį, todėl užtikrinama geriausia maisto kokybė, jį atšildžius prieš suvartojimą. Jei „Shock Freeze“ funkcija neįjungta, minėtą skyrių galima naudoti įprastam maisto užšaldymui ar jau užšaldyto maisto laikymui.

**Pastaba.** Įjungus „Shock Freeze“ funkciją gali girdėtis dūzgimas. Tai visiškai normalu. Tokį garsą sukelia oro srautas, kuris optimaliai paskirsto šaltį skyriaus viduje.

### „Shock Freeze“ funkcijos įjungimas ir išjungimas:

1. Įsitinkinkite, kad nuo paskutinio karto, kai „Shock Freeze“ funkcija buvo įjungta (jei išvis buvo įjungta), praėjo bent 12 valandų. Funkcijos dažniau kaip kartą kas 12 valandų neįjunkite.
2. Patikrinkite, ar neįjungta „Fast Freeze“ funkcija: „Shock Freeze“ ir „Fast Freeze“ funkcijos vienu metu veikti negali.
3. Ištuštinkite „Shock Freeze“ skyrių.
4. Trumpai palietę valdymo skydelyje esantį mygtuką , įjunkite „Shock Freeze“ funkciją: užsidega lemputė ir įsijungia skyriaus gale esantys ventiliatoriai, pagreitinantys šalto oro srautą ir užšalimo procesą.
5. Į skyrių sudėkite maistą, kurį norite užšaldyti, palikę kelis centimetrus (mažiausiai 2 cm) nuo skyriaus gale esančių ventiliatorių, kad šaltas oras galėtų cirkuluoti.
6. Kad užšalimo greitis būtų didžiausias, rekomenduojame „Shock Freeze“ funkcijos neįjungti. Uždarę duris palaukite, kol ji išsijungs automatiškai.
7. „Shock Freeze“ automatiškai išsijungia nuo įjungimo praėjus 4–5 valandoms: indikatorius  užgęsta, o ventiliatoriai išsijungia. „Shock Freeze“ funkciją vis dėlto galima bet kada išjungti, trumpai palietus

valdymo skydelyje esantį mygtuką  : indikatorius  užgęsta, o ventiliatoriai išsijungia.

### Dėmesio:





#### • Nesuderinama su „Fast Freeze“ funkcija

Siekiant užtikrinti optimalų veikimą, „Shock Freeze“ ir „Fast Freeze“ funkcijų negalima naudoti vienu metu. Jei „Fast Freeze“ funkcija jau veikia, ją reikia išjungti prieš suaktyvinant „Shock Freeze“ funkciją (arba atvirkščiai).

#### • Jei neįsijungia „Shock Freeze“ skyriuje esantys ventiliatoriai

Įjungus „Shock Freeze“ funkciją indikatorius  gali užsidegti, kaip ir turėtų būti, tačiau ventiliatoriai gali neveikti. Tai normalu ir reiškia, kad vyksta šaldiklio atitirpinimas. Pasibaigus atitirpinimo procesui (ilgiausiai 1,5 val.), ventiliatoriai įsijungs automatiškai ir „Shock Freeze“ funkcija veiks įprastai.

#### • Jei neužsidega indikatorius

Jei paspaudus mygtuką , piktograma  neužsidega: gali būti, kad mygtuką  laikėte nuspaudę per ilgai. Kad įjungtumėte „Shock Freeze“ funkciją, pirmiausia išjunkite „Fast Freeze“ funkciją (3 sek. palaikykite nuspaudę mygtuką , paskui trumpai palieskite mygtuką , nelaikydami ilgiau kaip 1 sek.).

## 2.9. GREITASIS UŽŠALDYMAS\*

### Šviežio maisto kiekis (kg), kuris gali būti užšaldytas per 24 valandas, yra nurodytas techninių duomenų lentelėje.

Ši funkcija gali būti naudojama siekiant užtikrinti optimalų prietaiso veikimą; likus 24 val. iki šviežio maisto sudėjimo į šaldiklį, būtina vadovautis greitos pradžios vadove pateiktomis instrukcijomis ir įjungti / išjungti šią funkciją. Į šaldiklį sudėjus šviežių maisto produktų, greitojo užšaldymo funkciją galima išjungti po 24 val.; Greitojo užšaldymo funkcija išsijungia automatiškai po 50 valandų.

### Dėmesio:

Siekiant taupyti energiją greitojo užšaldymo funkciją galima išjungti po kelių valandų, kai į šaldiklį sudedamas nedidelis kiekis maisto produktų.



\*Yra tik kai kuriuose modeliuose. Patikrinkite GREITOS PRADŽIOS VADOVE, ar ši funkcija tikrai yra jūsų modelyje.



- **Nesuderinama su „Shock Freeze“ funkcija**

Siekiant užtikrinti optimalų veikimą, „Shock Freeze“ ir „Fast Freeze“ funkcijų negalima naudoti vienu metu. Jei „Fast Freeze“ funkcija jau veikia, ją reikia išjungti prieš suaktyvinant „Shock Freeze“ funkciją (arba atvirkščiai).

## 2.10. „ECO NIGHT“ FUNKCIJA (NAKTIES LAIKO KOEFICIENTAS) \*

Naudojant „Eco Night“ funkciją, prietaiso energijos sąnaudos išauga sumažinto tarifo valandomis (paprastai naktį), kai elektra kainuoja mažiau nei dienos metu (tik šalyse, kuriose naudojama laiku pagrįsta kelių tarifų sistema; elektros energijos kainą sužinosite vietinėje elektros įmonėje).

Ijunkite šią funkciją paspausdami naktinio režimo mygtuką , kai pradėdamas taikyti mažesnis tarifas (priklauso nuo konkretaus plano). Pavyzdžiui, jei sumažinto tarifo valandos prasideda nuo 8 p.m., paspauskite mygtuką  tuo laiku. Kai „Eco Night“ indikatorius  ĮJUNGTA, funkcija yra ĮJUNGTA. Suaktyvinus šią funkciją, prietaisas automatiškai reguliuoja energijos sąnaudas pagal parinktą laiką, t. y. dieną naudosis mažiau energijos negu naktį.

**SVARBU:** Kad ši funkcija tinkamai veiktų, ji turi būti įjungta visą parą. Funkcija bus įjungta, kol neišjungsitė (ji gali būti išjungta, jei nutrūktų maitinimo tiekimas arba prietaisas būtų išjungtas). Šią funkciją išjungsitė dar kartą paspausdami tą patį mygtuką . Kai „Eco Night“ indikatorius  IŠJUNGTA, funkcija yra IŠJUNGTA.

**Pastaba.** Skelbiamos prietaiso energijos sąnaudos nurodytos esant išjungtai „Eco Night“ funkcijai.

## 2.11. ŠALDYMO VALDYMAS\*

Šaldymo valdymo funkcija – tai pažangi technologija su modernia oro sistema, kuri iki minimumo sumažina temperatūros svyravimus šaldiklio kameroje ir šaldiklio kamera nepriklauso nuo šaldytuvo kameros. Labai sumažėja šerkšno susidarymas ant maisto, o maistas išlieka kokybiškas ir nepakeičia spalvos.

Norėdami suaktyvinti šaldymo valdymą, meniu pasirinkite funkciją, nustatykite >ON (įjungta)< ir paspausdami OK mygtuką patvirtinkite pasirinkimą. Jei norite išjungti šią funkciją, veiksmą pakartokite ir nustatykite >OFF (išjungta)<.

Funkcija veikia tinkamai šių temperatūros verčių ribose: nuo -22 °C iki -24 °C.

Jei ši funkcija įjungta, o nustatyta šaldiklio temperatūra yra aukštesnė nei -22 °C, automatiškai bus nustatyta -22 °C temperatūra, kad funkcija galėtų veikti tinkamai.

Jei esant įjungtai funkcijai naudotojas nustato funkcijos veikimo ribas viršijančią temperatūrą, funkcija išjungs savaime.

Ijungus greitojo užšaldymo funkciją, šaldymo funkcija išjungiama ir lieka išjungta, kol veikia greitojo užšaldymo funkcija.

## 2.12. AUTOMATINĖ „NO FROST“ FUNKCIJA

Šiame gaminyje integruota automatinio atitirpinimo funkcija, atsižvelgiant į naudojimo sąlygas ir aplinkos drėgmę „No Frost“ šaldikliuose šaltas oras cirkuliuoja aplink šaldymo skyrius, todėl nesusiformuoja ledas ir nereikia skyriaus atitirpinti.

Šaldomi produktai neprišąla prie sienelių, etiketės išlieka įskaitomos, o šaldymo skyrius išlieka tvarkingas ir švarus.

Kartu su „6th Sense“ šaldymo valdymu / „ProFreeze“ šaldymo valdymu valdomas ne tik jutiklis, bet aušinimo galia nukreipiama būtent ten, kur jos reikia, taip optimizuojant energijos sąnaudas.

\*Yra tik kai kuriuose modeliuose. Patikrinkite GREITOS PRADŽIOS VADOVE, ar ši funkcija tikrai yra jūsų modelyje.

## 2.13. ICE MATE\*

### KAIP PAGAMINTI LEDUKUS

Ledukų padėklą ištraukite patraukdami į save.



**ĮSPĖJIMAS** pildyti tik geriamu vandeniu (maks. lygis = 2/3 viso tūrio).

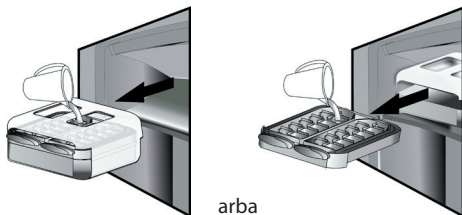

Įdėkite „Ice Mate“ į šaldiklio skyrių arba įstatykite ledo kubelių padėklą į „Ice Mate“. Neišpilkite vandens.



Palaukite, kol susiformuos ledo kubeliai (rekomenduojama laukti apie 4 val.).

**PASTABA.** „Ice Mate“ yra išimamas. Jis gali būti padėtas horizontaliai šaldiklio skyriuje, arba išimtas iš prietaiso, kai ledukų gaminti nereikia.

## 3. NAUDOJIMAS

### 3.1. KAIP PADIDINTI ŠALDIKLIO SKYRIAUS TALPĄ

Jei reikia padidinti šaldiklio skyriaus talpą:

- išimkite krepšius / lentynų dureles,\* kad tilptų dideli produktai.
- maisto produktus dėkite tiesiai į šaldiklio skyriaus lentynas.
- išimkite „Ice Mate“\*\*.
- išimkite butelių lentynėlę\*.

### KAIP IŠIMTI LEDO KUBELIUS

Įsitikinkite, kad po ledukų padėklu yra įstatytas laikymo indas. Jei ne, įstatykite jį.

Tvirtai pasukite vieną iš svirčių pagal laikrodžio rodyklę, kol padėklas šiek tiek pasisuks. Ledo kubeliai subyrės į

ledukų laikimo indą.



Jei reikia, pakartokite 2 veiksmą kitai padėklo pusei. Norėdami paimti ledukus lengvai kilstelėkite indą ir patraukite jį į save.

**PASTABA.** jei norite, iš prietaiso galite išimti visą „Ice Mate“ ir juo nugabenti ledukus į reikiamą vietą (pvz., tiesiai ant stalo).

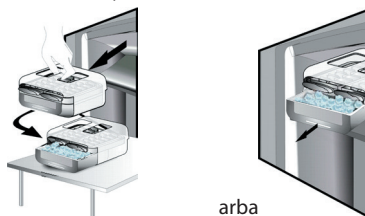

### 2.14. LED APŠVIETIMO SISTEMA\*

Apšvietimo sistemai šaldiklio viduje naudojamos LED lemputės, kuriomis užtikrinamas geresnis apšvietimas bei labai mažos energijos sąnaudos. Jei LED apšvietimo sistema neveikia, kreipkitės į techninės priežiūros tarnybą, kad ją suremontuotų.

### 3.2. PASTABOS

- Maisto produktais neuždenkite oro angų (galinėje sienelėje gaminio viduje).
- Jeigu šaldiklyje įrengta sklendė, laikymo tūrį galima padidinti išėmus sklendę.
- Visas lentynas, durelių lentynas ir stalčius galima išimti.
- Vidinę prietaiso temperatūrą gali veikti aplinkos temperatūra, dažnas durelių atidarinėjimas, o taip pat ir prietaiso vieta. Nustatinėdami temperatūrą turėtumėte atsižvelgti į šiuos veiksnius.
- Jei kitaip nenurodoma, prietaiso priedų indaplovėje neplaukite.

\*Yra tik kai kuriuose modeliuose. Patikrinkite GREITOS PRADŽIOS VADOVE, ar ši funkcija tikrai yra jūsų modelyje.



## 4. MAISTO LAIKYMO PATARIMAI

Šaldiklis yra puiki vieta šaldytiems produktams laikyti, ledukams gaminti ir šviežiams maisto produktams užšaldyti.

Didžiausias šviežių maisto produktų kiekis kilogramais, kurį galima užšaldyti per 24 val., yra nurodytas duomenų plokštelėje (...kg/24h).

Jei šaldiklyje laikote nedidelį maisto kiekį, rekomenduojame naudoti šalčiausias šaldiklio zonas (priklausomai nuo modelio), t. y. viršutinę arba vidurinę zoną (žr. produkto duomenų lapą, jei norite sužinoti, kurioje vietoje turi būti šaldomas šviežias maistas).

### 4.1. UŽŠALDYTŲ PRODUKTŲ LAIKYMO LAIKAS

Lentelėje nurodomas rekomenduojamas užšaldytų šviežių produktų laikymo laikas.

PRODUKTAI	LAIKYMO LAIKAS (mėn.)
<b>Mėsa</b>	
Jautiena	8–12
Kiauliena, veršiena	6–9
Ėriena	6–8
Triušiena	4–6
Faršas / subproduktai	2–3
Dešrelės	1–2
<b>Paukštiena</b>	
Vištiena	5–7
Kalakutiena	6
Kogalviai	2–3
<b>Vėžiagyviai</b>	
Moliuskai, omaras	1–2
Krabas, omaras	1–2
Kiaukutiniai	
Austrės, geldelės	1–2

<b>Žuvis</b>	
„riebi žuvis“ (lašiša, silkė, skumbė)	2–3
„neriebi žuvis“ (menkė, jūrų liežuvis)	3–4
<b>Troškiniai</b>	
Mėsa, paukštiena	2–3
<b>Pieno produktai</b>	
Sviestas	6
Sūris	3
Tiršta grietinė	1–2
Ledai	2–3
Kiaušiniai	8
<b>Sriubos ir padažai</b>	
Sriuba	2–3
Mėsos padažas	2–3
Paštetas	1
Daržovių troškiny	8
<b>Tešlos gaminiai ir duona</b>	
Duona	1–2
Pyragai (paprasti)	4
Tortas (pyragai)	2–3
Lietiniai su įdaru	1–2
Nekepta tešla	2–3
Apkepas su įdaru	1–2
Pica	1–2

\*Yra tik kai kuriuose modeliuose. Patikrinkite GREITOS PRADŽIOS VADOVE, ar ši funkcija tikrai yra jūsų modelyje.

## VAISIAI IR DARŽOVĖS

PRODUKTAI	LAIKYMO LAIKAS (mėn.)
<b>Vaisiai</b>	
Obuoliai	12
Abrikosai	8
Gervuogės	8–12
Juodieji / raudonieji serbentai	8–12
Vyšnios	10
Persikai	10
Kriaušės	8–12
Slyvos	10
Avietės	8–12
Braškės	10
Rabarbarai	10
Vaisių sultys (apelsinų, citrinų, greipfrutų)	4–6
<b>Daržovės</b>	8–10
Šparagai	6–8
Bazilikas	12
Pupelės	8–10
Artišokai	8–10
Brokoliai	8–10
Briuseliniai kopūstai	8–10
Žiediniai kopūstai	10–12
Morkos	6–8
Salierų stiebai	8
Grybai (pievagrybiai)	6–8
Petražolių	10–12
Pipirai	12
Žirneliai	12
Vijoklinės pupelės	12
Špinatai	8–10
Pomidorai	8–10
Cukinija	

Visus šaldomus produktus rekomenduojama pažymėti ir nurodyti datą. Taip bus lengviau pasirinkti maisto produktus ir žinosite, kada juos geriausia suvartoti. Atšildytų produktų dar kartą nešaldykite.

## 4.2. ŠVIEŽIŲ MAISTO PRODUKTŲ ŠALDYMO IR LAIKYMO PATARIMAI

- Prieš šaldydami įvyniokite ir užsandarinkite šviežią maistą naudodami: aliuminio foliją, maistinę plėvelę, oro ir vandens nepraleidžiančius plastikinius maišelius, polietileno indelius su dangteliais ar šaldymo indelius, skirtus maistui šaldyti.
- Kad būtų išlaikyta aukšta šaldyto maisto kokybė, ruošiamas šaldyti maistas turi būti šviežias, prinokęs ir geriausios kokybės.
- Šviežios daržovės ir vaisiai turėtų būti užšaldomi iš karto tik nuskinti, jei norima išsaugoti visą jų pradinę maistinę vertę, konsistenciją, spalvą ir kvapą.

Kai kuriuos mėsos produktus, labiausiai žvėrieną, prieš šaldant reikia pašvinkinti.

### Pastaba.

- Visuomet palikite karštą maistą atvėsti prieš dėdami jį į šaldiklį.
- Nedelsdami suvartokite visiškai ar dalinai atitirpusius maisto produktus. Nebešaldykite pakartotinai, nebent maistas buvo apdorotas jį atitirpinus. Jei buvo apdorotas (virtas, keptas ir t. t.), atitirpintas maistas gali būti užšaldomas pakartotinai.
- Nešaldykite butelių su skysčiu.

## 4.3. LEDO PAKETŲ NAUDOJIMAS\*

Nutrūkus maitinimo tiekimui, ledo paketai padeda išlaikyti produktus užšaldytus. Šiuos ledukų padėklus reikia sudėti ant maisto viršutiniame šaldiklio skyriuje.

## 4.4. ŠALDYTI MAISTO PRODUKTAI: PIRKIMO PATARIMAI

Įsigydami šaldytus maisto produktus:

- Įsitikinkite, kad jų pakuotė nepažeista (užšaldytas maistas pažeistoje pakuotėje gali būti sugedęs). Jei pakuotė išsipūtusi ar turi drėgnų dėmių, gali būti, kad ji nebuvo laikoma optimaliomis sąlygomis ir jau pradėjo atitirpti.
- Apsipirkdami šaldytus produktus pirkite pačioje pabaigoje ir vežkitės juos termomaišelyje.
- Vos grįžę į namus, iškart įdėkite šaldytus gaminius į šaldiklį.
- Jei maisto produktai iš dalies atšilo, nebešaldykite jų dar kartą. Suvartokite per 24 valandas.
- Venkite temperatūros pokyčių arba kiek įmanoma juos sumažinkite. Laikykites ant pakuotės nurodyto naudojimo laiko.
- Visuomet vadovaukitės laikymo informacija, nurodyta ant pakuotės.

## 5. VEIKIMO GARSAI

Iš prietaiso sklindantys garsai yra normalus dalykas, nes jame yra keli ventiliatoriai ir varikliai, kuriais reguliuojamas veikimas – jie įsijungia ir išsijungia savaime.

**Kai kuriuos veikimo garsus galima sumažinti tokiu būdu**

- Išlyginus prietaisą ir įrengiant jį ant lygaus paviršiaus
- Atskyrus prietaisą nuo baldų ir saugant, kad jis prie jų nesiliestų.
- Patikrinus, ar vidiniai komponentai yra tinkamose vietose.
- Patikrinus, ar buteliai ir indeliai nesiliečia vieni su kitais.

**Keletas veikimo garsų, kuriuos galite girdėti:**

Švilpiantis garsas, kai prietaisą įjungiate pirmą kartą arba po ilgo nenaudojimo.



Gurguliuojantis garsas, kai šaldymo skystis teka per žarneles.



BRRR garsas girdimas veikiant kompresoriui.



Zvimbiantis garsas, kai suveikia vandens vožtuvas ar ventiliatorius.



Traškantis garsas, kai suveikia kompresorius arba kai paruošti ledukai krenta į ledukų dėžę, atsitiktinis spragsėjimas, kai įsijungia ir išsijungia kompresorius.



SPRAGTELĖJIMAS, kai suveikia termostatas, kuris reguliuoja, ar dažnai reikia įjungti kompresorių.



## 6. REKOMENDACIJOS, KAIP ELGTIS, JEI PRIETAISAS NENAUDOJAMAS

### 6.1. IŠVYKSTATE / ATOSTOGAUJATE

Jei namuose ketinate nebūti ilgesnį laiką, rekomenduojama maisto produktus suvartoti, o prietaisą atjungti, kad būtų taupoma energija.

### 6.2. PERSIKELIATE

1. Išimkite visas vidines dalis.
2. Gerai jas suvyniokite ir sutvirtinkite lipnia juosta, kad jos nebarškėtų ar nepasimestų.
3. Pasukite reguliuojamas kojeles, kad jos nesiliestų prie atraminio paviršiaus.
4. Uždarykite ir užfiksuokite dureles lipnia juosta, tada lipnia juosta prie prietaiso priklijuokite maitinimo laidą.

### 6.3. NUTRŪKO ELEKTROS TIEKIMAS

Jei nutrūko elektros energijos tiekimas, paskambinkite į elektros tiekėjo biurą ir pasiklauskite, kiek truks, kol gedimas bus pašalintas.

**Pastaba.** Atminkite, kad pilnas prietaisas ilgiau išliks šaltas nei pripildytas iš dalies.

Jei ant maisto produktų vis dar matyti ledo kristalų, juos galima užšaldyti vėl, tačiau dėl to gali būti paveiktos skonio ir kvapo savybės.

Jei maisto produktų būklė prasta, juos geriau išmesti.

### Jei elektros tiekimas nutrūko iki 24 valandų.

1. Prietaiso dureles laikykite uždarytas. Tai padės jame laikomus produktus kuo ilgiau išlaikyti šaltus.

### Jei elektros tiekimas nutrūko ilgiau nei 24 valandas.

1. Ištuštinkite šaldiklio skyrių ir susidėkite maisto produktus į nešiojamąjį šaldiklį. Jei tokio šaldiklio ar netikro ledo pakuočių neturite, pabandykite suvartoti maistą, kuris genda greičiau.
2. Ištuštinkite ledukų padėklą.

## 7. PRIEŽIŪRA IR VALYMAS

Prieš vykdydami valymo arba techninės priežiūros darbus, būtinai prietaisą atjunkite nuo elektros tinklo arba atjunkite elektros tiekimą.

Periodiškai valykite prietaisą šluoste, suvilgyta drungnu vandeniu su neutraliu plovikliu, kuris yra specialiai skirtas šaldytuvo vidui valyti. Niekada nenaudokite šveičiamųjų priemonių. Šaldytuvo dalių niekada nevalykite degiais skysčiais. Garai gali kelti gaisro arba sprogo pavojų. Prietaiso išorę ir durelių gumas valykite drėgna šluoste, tada nusausinkite sausa šluoste.

Nenaudokite valymo garų.

Kondensatorius prietaiso galinėje dalyje turi būti valomas reguliariai naudojant siurbli.

### Svarbu.

- Mygtukų ir valdymo skydelio ekrano negalima valyti alkoholiu ar alkoholinėmis priemonėmis, tik sausa šluoste.
- Šaldymo sistemos žarnelės yra šalia atitirpinimo padėklo ir jos gali įkaisti. Periodiškai nuvalykite jas siurbliu.
- Jei norite išimti arba įdėti stiklinę lentynėlę, kilstelėkite į viršų priekinę jos dalį, kad ji praeitų pro fiksatorių.

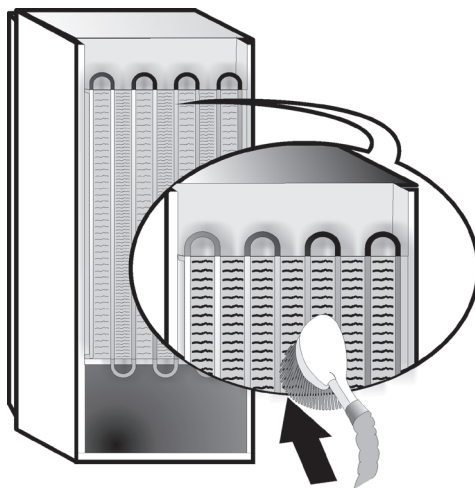

## 8. GEDIMŲ ŠALINIMO VADOVAS



### 8.1. PRIEŠ KREIPDAMIESI Į TECHNINĖS PRIEŽIŪROS CENTRĄ...

Veikimo trikių paprastai kyla dėl smulkmenų, todėl tokias triktis galite nustatyti ir išspręsti patys be jokių įrankių.

PROBLEMA	SPRENDIMAS
<b>Prietaisas neveikia:</b>	<ul style="list-style-type: none"><li>• Ar maitinimo laidas prijungtas prie veikiančio kištukinio lizdo su tinkama įtampa?</li><li>• Ar veikia namų elektros sistemos apsaugos įtaisai ir saugikliai?</li></ul>
<b>Jei atitirpinimo padėkle yra vandens:</b>	<ul style="list-style-type: none"><li>• Tai normalu, kai oras šiltas, drėgnas. Padėklas gali būti net iki pusės pripildytas. Įsitikinkite, kad prietaisas yra pastatytas tiesiai, o vanduo nebėga per kraštus.</li></ul>
<b>Jei prietaiso kraštai, kurie liečiasi su durelių guma, šilti:</b>	<ul style="list-style-type: none"><li>• Tai normalu, kai oras šiltas ir kai veikia kompresorius.</li></ul>
<b>Jeį neveikia apšvietimas:</b>	<ul style="list-style-type: none"><li>• Ar veikia namų elektros sistemos apsaugos įtaisai ir saugikliai?</li><li>• Ar maitinimo laidas prijungtas prie veikiančio kištukinio lizdo su tinkama įtampa?</li><li>• Jei perdega LED lempučių, naudotojas turi skambinti į techninės priežiūros tarnybą, kad jos darbuotojai jas pakeistų lempučių, kurių galima įsigyti tik iš mūsų paslaugų po pardavimo tarnybos ar įgaliotojo prekybos atstovo.</li></ul>
<b>Jeį atrodo, kad variklis veikia per ilgai:</b>	<ul style="list-style-type: none"><li>• Variklio veikimo laikas priklauso nuo įvairių dalykų: durelių atidarymų skaičiaus, šaldytuve laikomo maisto kiekio, kambario temperatūros, temperatūros valdiklių nustatymų.</li><li>• Ar kondensatorius (prietaiso galinėje dalyje) nėra apdulkęs arba apsvėlęs?</li><li>• Ar durelės tinkamai uždarytos?</li><li>• Ar prietaiso durelių sandarikliai tinkami įstatyti?</li><li>• Karštomis dienomis arba jei kambaryje labai šilta, varikliai įprastai veikia ilgiau.</li><li>• Jei prietaiso durelės ilgą laiką paliekamas atviros arba į šaldytuvą įdedamas labai didelis produktų kiekis, variklis veiks ilgiau, kad atvėsintų prietaiso vidų.</li></ul>
<b>Jeį prietaiso temperatūra per aukšta:</b>	<ul style="list-style-type: none"><li>• Ar prietaiso valdikliai nustatyti tinkamai?</li><li>• Ar į prietaisą nėra pridėta labai didelio maisto produktų kiekio?</li><li>• Patikrinkite, ar ne per dažnai darinėjamos durelės.</li><li>• Patikrinkite, ar tinkamai uždarytos durelės.</li></ul>
<b>Jeį durelės netinkamai atsidaro ir užsidaro:</b>	<ul style="list-style-type: none"><li>• Patikrinkite, ar durelės netrukdo maisto pakuotės.</li><li>• Patikrinkite, ar vidinės dalys ar ledukų automatas yra savo vietoje.</li><li>• Patikrinkite, ar durelių sandarikliai švarūs ir nelimpa.</li><li>• Įsitikinkite, kad prietaisas pastatytas lygiai.</li></ul>

## 8.2. GEDIMAI

Suveikus pavojaus signalui, tai bus rodoma ir skaičių šviesos dioduose, (pvz. 1 gedimas, 2 gedimas, ir t. t...) kreipkitės į techninės priežiūros tarnybą ir nurodykite įspėjamojo signalo kodą. Pasigirsta garsinis signalas, šviečia įspėjamojo signalo piktograma , o skaičių ekrane mirksi F raidė pagal žemiau aprašytą gedimo kodą:

Gedimo kodas	Vaizdavimas
2 klaida	F raidė įsijungia ir išsijungia po 0,5 sek. Įsijungia 2 kartus, tada lieka išjungta 5 sekundes. Seka kartojasi.  2 k.
3 klaida	F raidė įsijungia ir išsijungia po 0,5 sek. Įsijungia 3 kartus, tada lieka išjungta 5 sekundes. Seka kartojasi.  3 k.
6 klaida	F raidė įsijungia ir išsijungia po 0,5 sek. Įsijungia 6 kartus, tada lieka išjungta 5 sekundes. Seka kartojasi.  6 k.

## 9. TECHNINĖS PRIEŽIŪROS CENTRAS

### Prieš kreipdamiesi į techninės priežiūros po pardavimo tarnybą:

Prietaisą vėl įjunkite, kad patikrintumėte, ar problema liko neišspręsta. Jei liko neišspręsta, prietaisą atjunkite nuo elektros tinklo ir, prieš vėl prijungdami, palaukite apie valandą.

Jeigu atlikus tikrinimus, aprašytus trikčių šalinimo vadove, ir vėl įjungus prietaisą jis vis dar tinkamai neveikia, kreipkitės į techninės priežiūros tarnybą ir paaiškinkite problemą.

### Nurodykite:

- modelį ir prietaiso serijos numerį (nurodytą duomenų plokštelėje),
- problemos pobūdį,

**SERVICE** 0000 000 00000



- techninės priežiūros numerį (tai yra numeris po žodžio SERVICE duomenų plokštelėje prietaiso viduje),
- savo tikslų adresą,
- savo telefono numerį ir miesto kodą.

### Pastaba.

Galima pakeisti durelių atidarymo kryptį. Jei šią procedūrą atlieka techninės priežiūros centre, garantija netaikoma.

# (1)

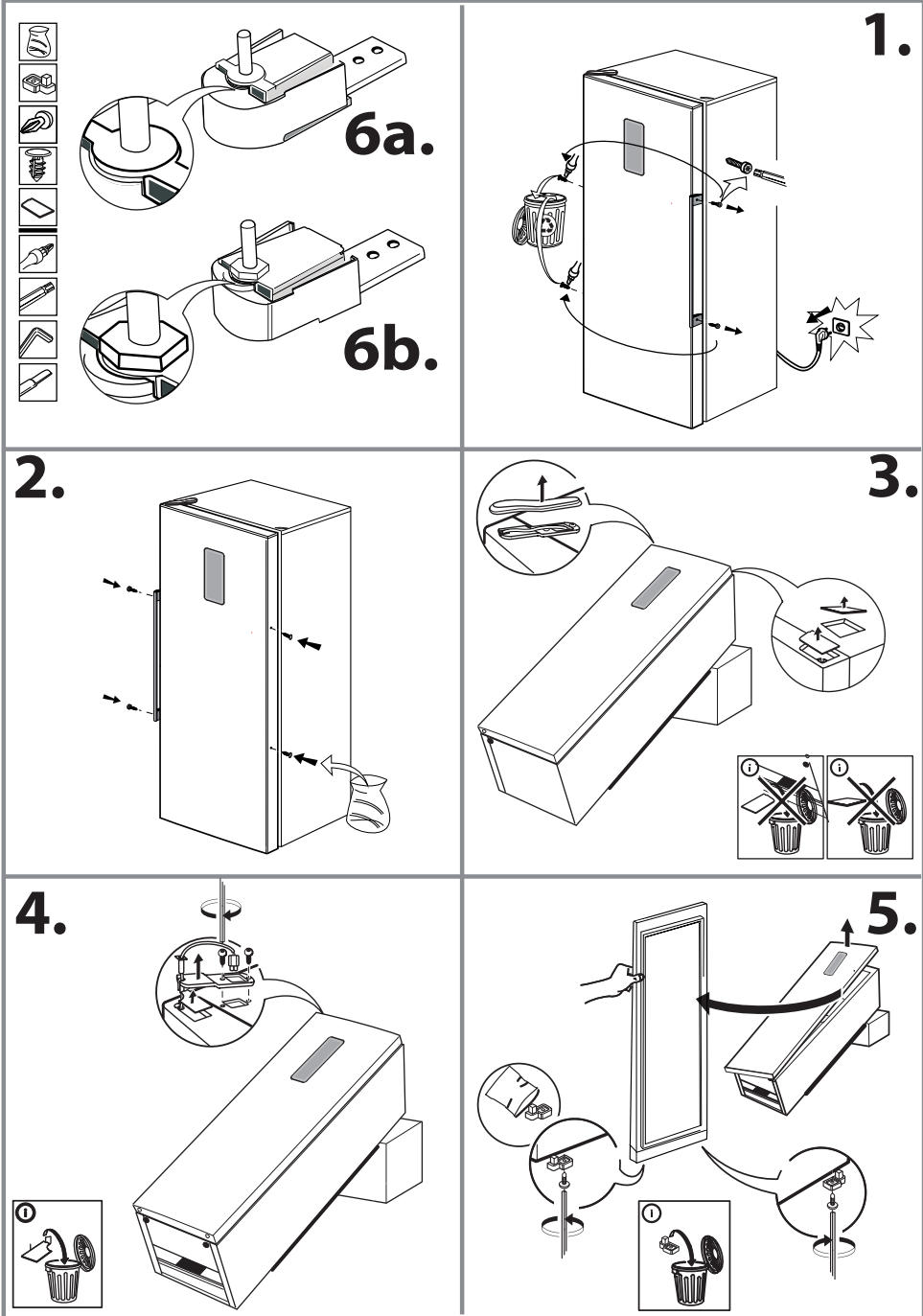

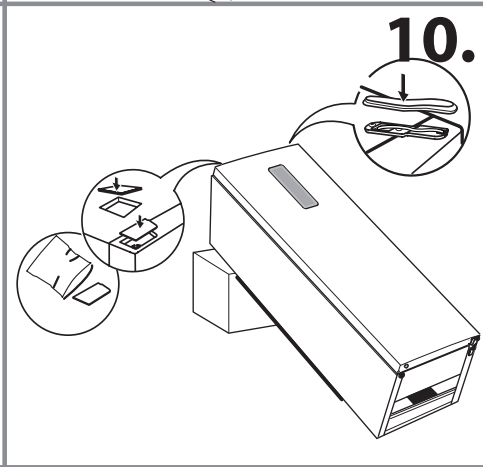
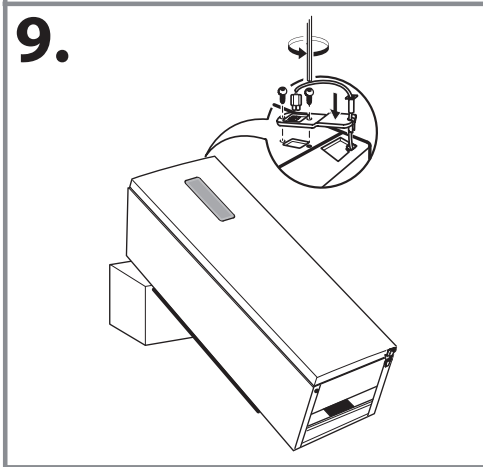
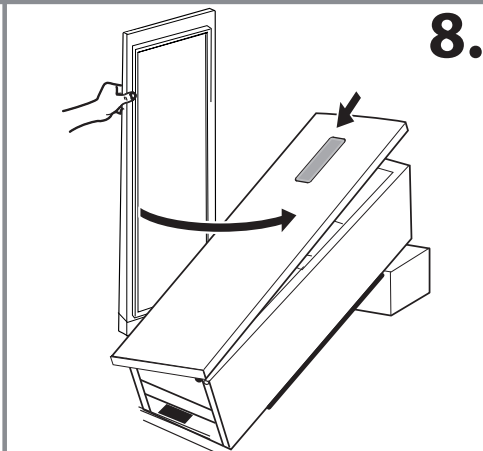
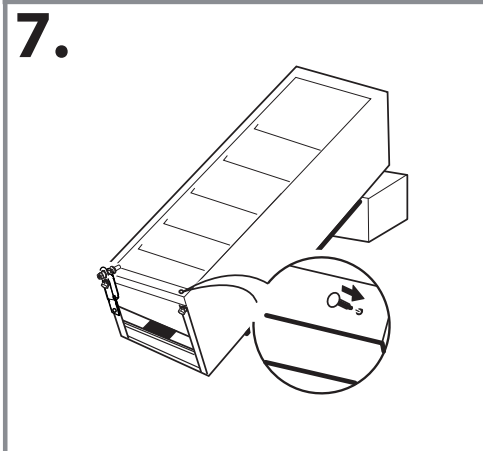
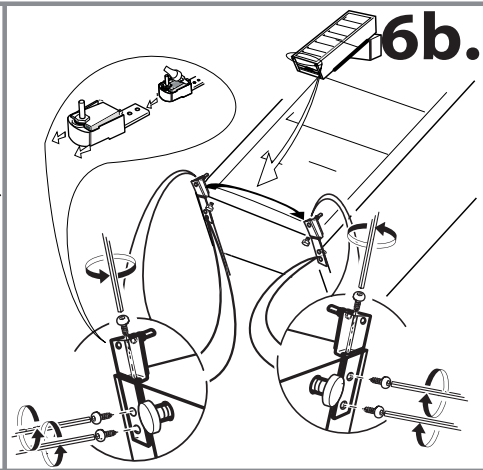
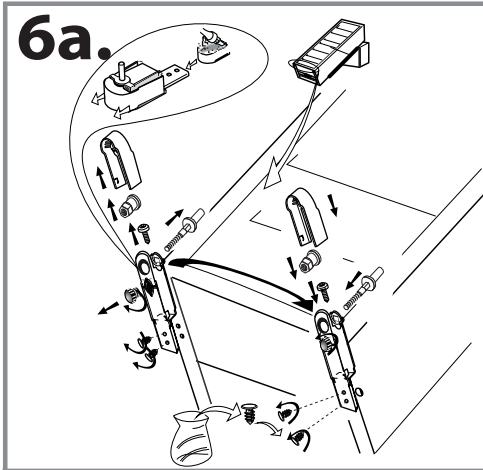



# (2)

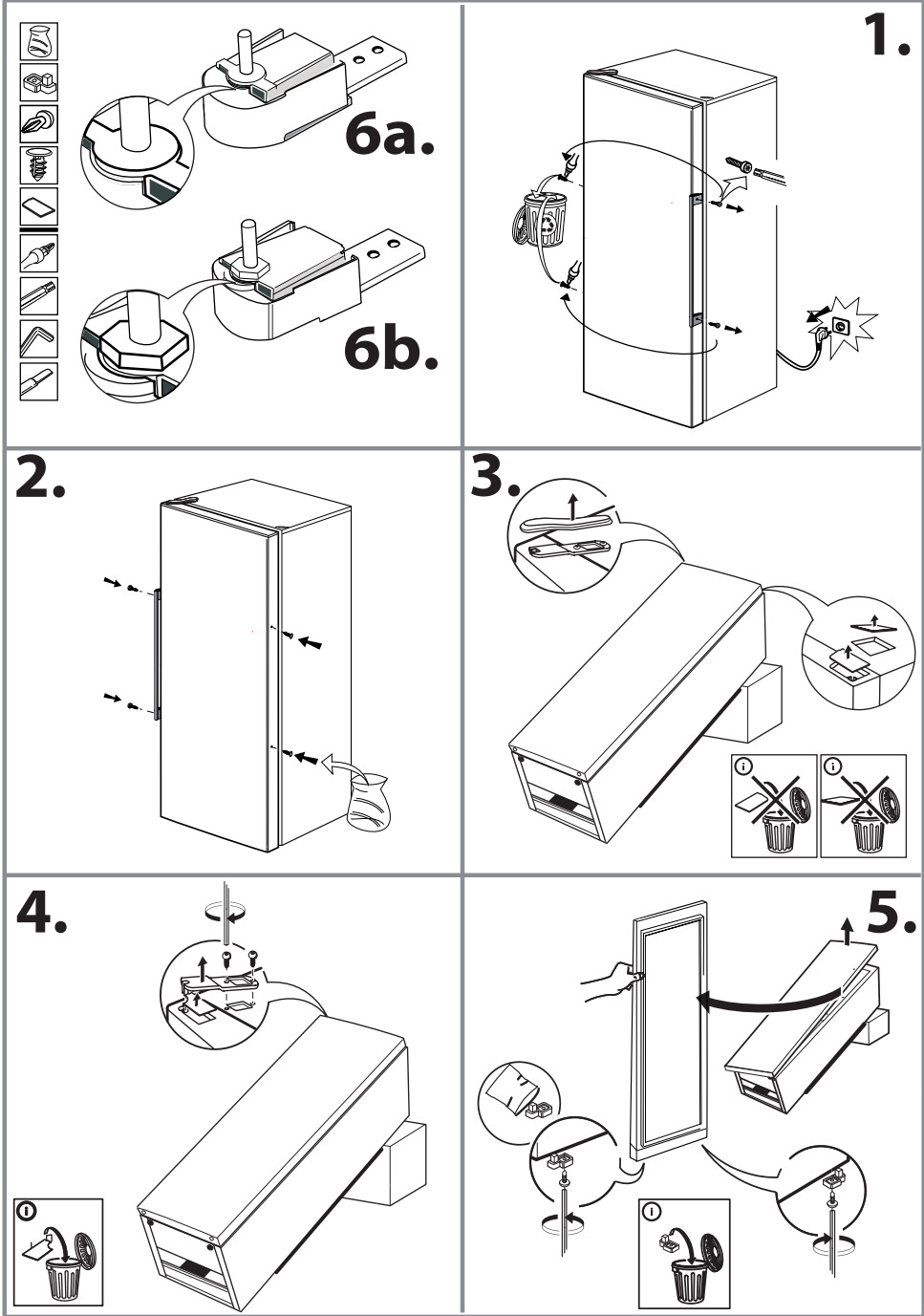

**6a.**

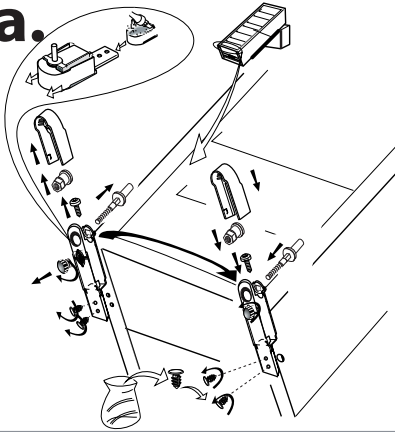

**6b.**

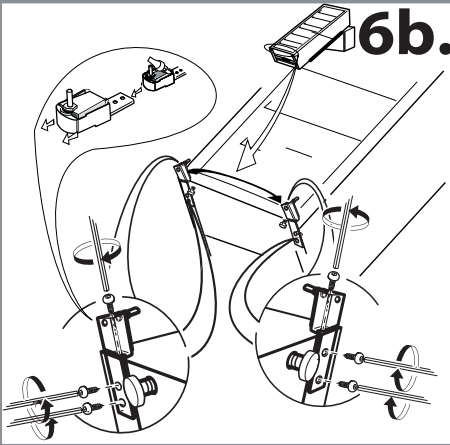

**7.**

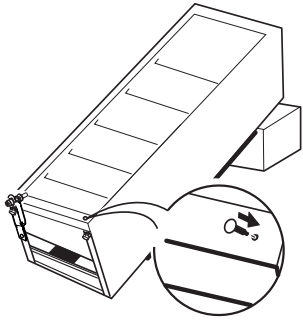

**8.**

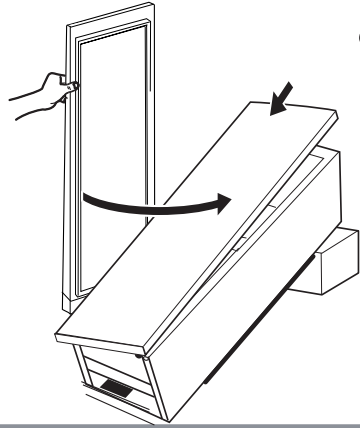

**9.**

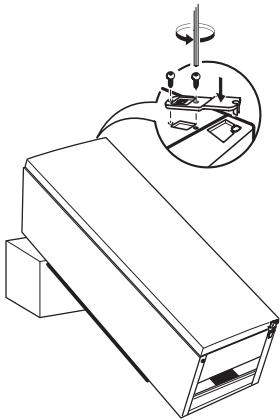

**10.**

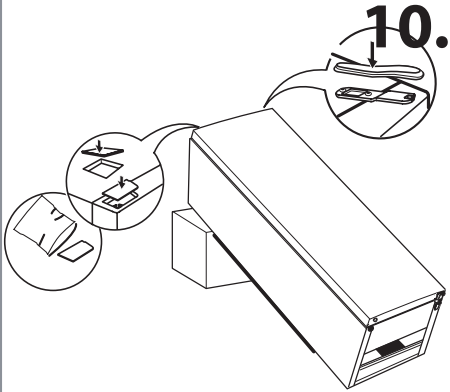

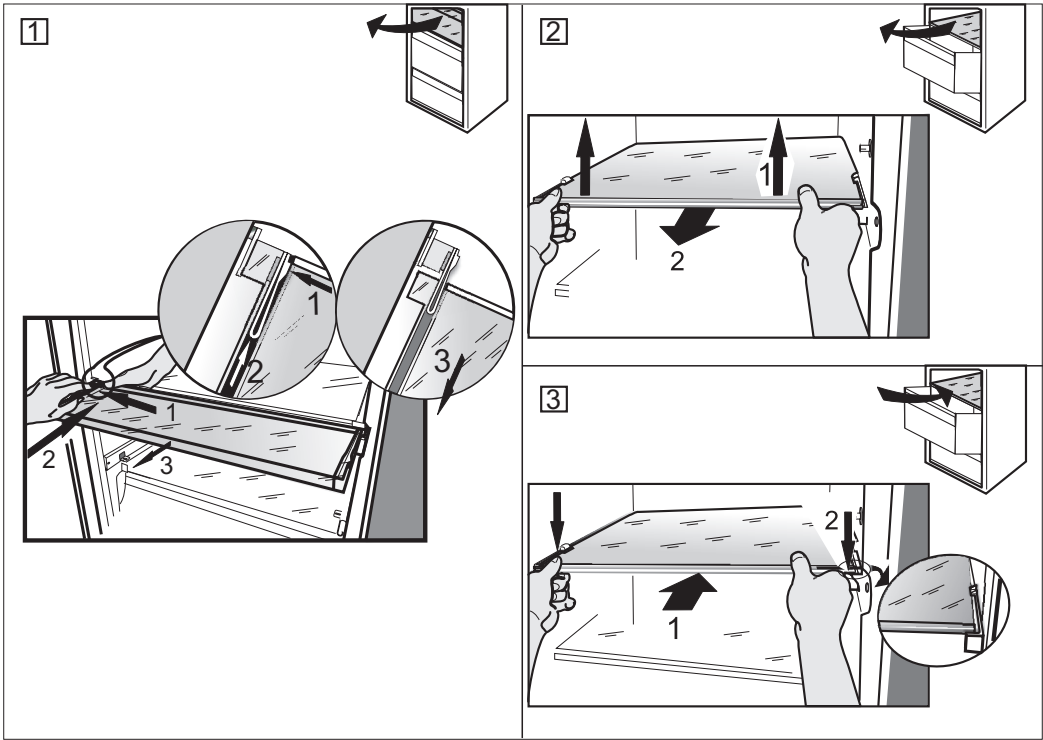

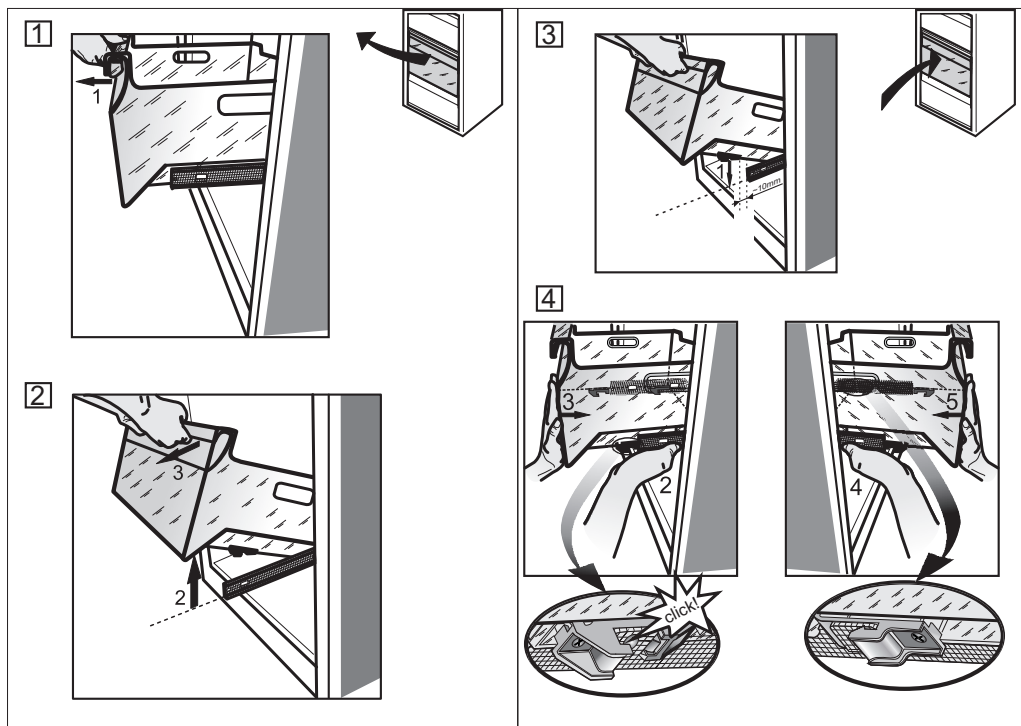

19515574800

LT



03/17