

COMPONENTE ȘI CARACTERISTICI

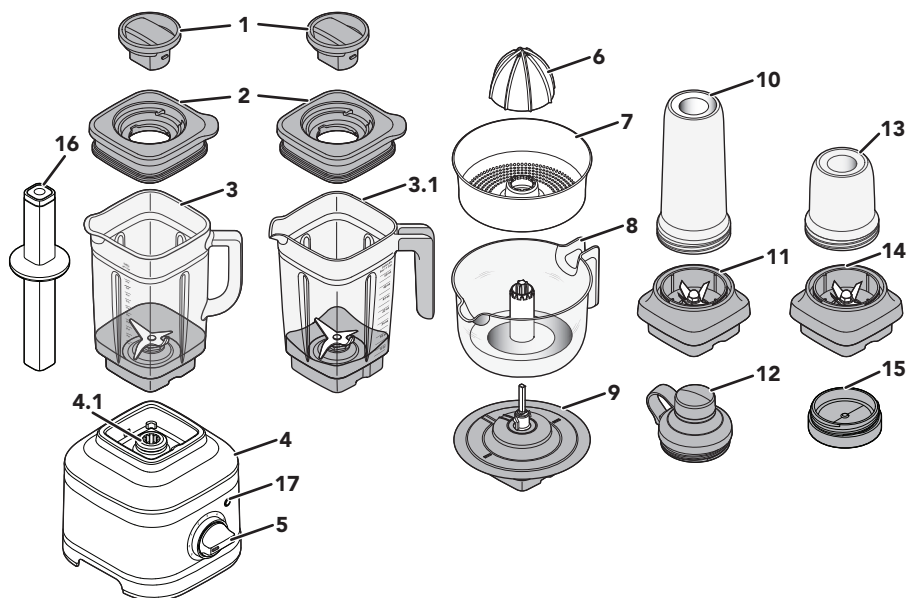





1. Dopul central al capacului*
2. Capac cu canal de aerisire
3. Recipient din sticlă (capacitate 1,4 l)
- 3.1 Recipient** (Capacitate de 1,6 l)
4. Bază
- 4.1 Mecanism de blocare
5. Buton de control
6. Alezor**
7. Sită/Recipient pentru pulpă**
8. Recipient pentru suc** (capacitate de 1 l)
9. Ansamblu de mecanisme**
10. Recipient personal** (capacitate de 0,5 l)
11. Ansamblul cu lame al recipientului personal**
12. Capacul recipientului personal, pentru un consum ușor**
13. Recipientul pentru cantități mici** (Capacitate de 0,2 l)
14. Ansamblul cu lame al recipientului pentru cantități mici**
15. Capacul recipientului pentru cantități mici**
16. Piston***
17. Buton START/STOP cu inel LED

*Conținutul poate varia

**Accesorii sunt incluse numai cu anumite modele.

***Disponibil ca accesoriu opțional.

						
	Număr model accesoriu	5KSB2048JG-A	Nu este cazul	5KSB2030-PJB	5KSB1CPA	KSB4048TPR
	Numere componentă (vedeți mai sus)	1 - 2 - 3		10 - 11 - 12	6 - 7 - 8 - 9	16
Inclus în modelul principal	5KSB4026	•	•	-	-	-
	5KSB4034	•	•	•	-	-
	5KSB4054	•	•	-	•	-

SIGURANȚA PRODUSULUI

Siguranța dvs. și a celorlalți este foarte importantă.

Am furnizat multe mesaje de siguranță importante în acest manual și pe aparatul dvs. Citiți și respectați întotdeauna toate mesajele de siguranță.



Acesta este simbolul de alertă privind siguranță.

Acest simbol vă avertizează asupra potențialelor pericole care pot cauza decesul sau rănirea dvs. sau a altora.

Toate mesajele de siguranță vor urma după simbolul de alertă de siguranță și cuvântul „PERICOL” sau „AVERTISMENT”. Aceste cuvinte înseamnă:

⚠ PERICOL

Puteți să muriți sau să vă răniți grav dacă nu urmați imediat instrucțiunile.

⚠ AVERTISMENT

Puteți să muriți sau să vă răniți grav dacă nu urmați instrucțiunile.

Toate mesajele de siguranță vă vor spune care este pericolul potențial, cum să reduceți șansele de rănire și ce se poate întâmpla dacă instrucțiunile nu sunt respectate.

MĂSURI DE PRECAUȚIE IMPORTANTE

La utilizarea aparatelor electrice, trebuie respectate întotdeauna precauțiile de siguranță de bază, inclusiv următoarele:

- 1.** Citiți toate instrucțiunile. Utilizarea incorectă a aparatului poate duce la leziuni corporale.
- 2.** Numai în Uniunea Europeană: Aparatele pot fi utilizate de persoane cu capacități fizice, senzoriale sau mintale reduse sau cu lipsă de experiență și cunoștințe dacă sunt supravegheate sau instruite cu privire la utilizarea aparatului în mod sigur și înțeleg pericolele implicate.
- 3.** Numai în Uniunea Europeană: Acest aparat nu trebuie utilizat de copii. Nu lăsați aparatul și cablul acestuia la îndemâna copiilor.
- 4.** Acest aparat nu este destinat utilizării de către persoane (inclusiv copii) cu capacități fizice, senzoriale sau mintale reduse sau care nu au experiență și cunoștințe, cu excepția cazului în care sunt supravegheate sau instruite cu privire la utilizarea aparatului de către o persoană responsabilă de siguranța lor.
- 5.** Copiii trebuie supravegheați pentru a asigura faptul că nu se joacă cu aparatul.
- 6.** Pentru a vă proteja de riscul de electrocutare, nu puneți baza blenderului cu suport în apă sau într-un alt lichid.
- 7.** Opriți (O) aparatul, apoi scoateți-l din priză atunci când nu este în uz, înainte de asamblarea sau dezasamblarea componentelor și înainte de curățare. Pentru scoatere din priză, apucați ștecărul și trageți din priză. Nu trageți niciodată de cablul de alimentare.
- 8.** Evitați contactul cu piesele în mișcare.
- 9.** Nu utilizați niciun aparat care are cablul sau ștecărul deteriorat sau dacă aparatul se defectează, a căzut sau a fost deteriorat în orice fel. Returnați aparatul la cel mai apropiat centru de service autorizat în vederea examinării, reparării sau reglării electrice ori mecanice.
- 10.** Nu utilizați aparatul în exterior.
- 11.** Nu lăsați cablul să atârne peste marginea mesei sau a blatului de bucătărie.

- 12.** În timpul mixării, țineți mâinile și ustensilele în afara recipientului, pentru a reduce riscul de rănire gravă a persoanelor sau de deteriorare a blenderului. Se poate utiliza o racletă, dar numai atunci când blenderul nu funcționează.
- 13.** Nu lăsați niciodată aparatul nesupravegheat în timp ce funcționează.
- 14.** Lamele sunt ascuțite. Trebuie să aveți grijă la manevrarea lamelor de tăiere ascuțite, la golirea recipientului și la curățare.
- 15.** Aveți grijă dacă turnați lichide fierbinți în blender, deoarece acestea pot fi împinse afară din cauza aburului brusc.
- 16.** În cazul în care cablul de alimentare este deteriorat, acesta trebuie înlocuit de KitchenAid, de reprezentantul de service sau de persoane calificate în mod similar, pentru a evita pericolele.
- 17.** Lăsați aparatul să se răcească complet înainte de a adăuga sau scoate componente și înainte de curățare.
- 18.** Consultați secțiunea „Îngrijirea și curățarea” pentru instrucțiuni privind curățarea suprafețelor care vin în contact cu alimentele.
- 19.** Utilizați întotdeauna blenderul cu capacul pus.
- 20.** Atunci când mixați lichide sau ingrediente fierbinți, dopul central al capacului trebuie să rămână la loc, peste orificiul capacului. Porniți întotdeauna la cea mai mică viteză și creșteți încet la viteza dorită atunci când mixați lichide sau ingrediente fierbinți.
- 21.** Nu mixați lichide și ingrediente fierbinți în recipientul personal sau în recipientul pentru cantități mici.
- 22.** Pentru a reduce riscul de rănire, nu așezați niciodată ansamblul cu lame pe bază fără ca recipientul personal sau recipientul pentru cantități mici să fie prins cum trebuie.
- 23.** Acest aparat are o conexiune împământată, numai în scopuri funcționale.
- 24.** Lumina intermitentă indică faptul că este gata de utilizare - evitați orice contact cu lamele sau cu părțile în mișcare.
- 25.** Utilizarea accesoriilor care nu au fost recomandate de KitchenAid poate produce incendii, electrocutare sau rănirea persoanelor.

26. Acest aparat este destinat utilizării în aplicații casnice și similare, cum ar fi:

- zone de bucătărie destinate angajaților din magazine, birouri sau alte medii de lucru;
- ferme;
- de către clienți în hoteluri, moteluri și alte medii de tip rezidențial;
- medii de tip pensiune.

PĂSTRAȚI ACESTE INSTRUCȚIUNI

Pentru detalii complete privind informații despre produs, instrucțiuni și videoclipuri, inclusiv informații despre garanție, vizitați **www.KitchenAid.eu**.

CERINȚE ELECTRICE

⚠️ AVERTISMENT

Pericol de electrocutare



Conectați la o priză cu împământare.

Nu scoateți pinul de împământare.

Nu utilizați adaptor.

Nu utilizați prelungitor.

Nerespectarea acestor instrucțiuni pot duce la deces, incendiu sau electrocutare.

Tensiune: 220-240 V~

Frecvență: 50-60 Hz

NOTĂ: dacă ștecărul nu se potrivește în priză, contactați un electrician calificat. Nu modificați ștecărul în niciun fel. Nu utilizați adaptor.

Nu utilizați prelungitor. În cazul în care cablul de alimentare este prea scurt, solicitați unui electrician calificat sau unui tehnician de service să instaleze o priză lângă aparat.

Puterea nominală a blenderului cu suport este imprimată pe plăcuța de serie.





Puterea maximă se bazează pe accesoriul cu cea mai mare sarcină (putere). Alte accesorii recomandate pot necesita o putere semnificativ mai mică.

NOȚIUNI DE BAZĂ

GHID DE FUNCȚIONARE A BLENDERULUI

Are viteze variabile (de la 1 la 5) și funcția Pulse (P), pentru personalizarea mixării. De asemenea, setările de rețete pre-programate precum, Zdrobire gheață (☑️), Băuturi cu gheață (☑️) și Smoothie-uri (☑️) sunt concepute pentru a obține rezultate optime. Pentru o curățare

ușoară, după mixare, utilizați ciclul de auto-curățare (☺). Vă încurajăm să experimentați pentru a găsi cea mai bună viteză pentru rețetele dvs. preferate.

SETARE	DESCRIERE	TIMP DE AMESTECARE (MINUTE: SECUNDE)	ALIMENTELE SUGERATE PENTRU MIXARE
Pulse (P)	Permite controlul precis al duratei și al frecvenței mixării.	Manual	Salsa, pesmet, nuci mărunțite, fructe sau legume și altele.
Viteză variabilă (1–5)	Vitezele manuale oferă cel mai bun control al blenderului.	3:00	Fructe, supe, sosuri, aluaturi, legume, creme tartinabile, nuci, sosuri reci, deserturi înghețate, piureuri.
Zdrobire gheață 	Blenderul funcționează la viteza optimă pentru zdrobirea gheții.	00:30	Pentru a zdrobi și fărâmița gheața fără să se adauge un ingredient lichid.
Băuturi cu gheață 	Pentru mixarea alimentelor tari, măriți treptat viteza până la maximum.	00:30	Gheață, fructe sau legume întregi sau fructe congelate. Utilizați pentru băuturi precum Margarita, Daiquiri și băuturi cu cafea și gheață.
Smoothie 	Pentru a face piureuri din alimente sau ingrediente, blenderul va funcționa la viteză mare.	00:45	Fructe, legume, înghețată și iaurt în smoothie-uri groase, amestecuri de băuturi și milkshake-uri etc.
Curățare 	Impulsurile rapide de putere și vitezele mari sunt eficiente pentru curățarea recipientului blenderului.	00:13	Jumătate de recipient umplut cu apă caldă și 1-2 picături de detergent de vase.

GHID PRIVIND ACCESORIILE BLENDERULUI

ACCESORII****	CAPACITATE	VITEZĂ	ALIMENTELE SUGERATE PENTRU MIXARE
Recipient blender	1,6 l	Rețete pentru toate vitezele, Pulse și Prestabilite.	Rețete complete de smoothie-uri, băuturi cu gheață, shake-uri/mațuri, sosuri reci, creme tartinabile și altele.
Recipient din sticlă al blenderului	1,4 l	Rețete pentru toate vitezele, Pulse și Prestabilite.	Smoothie-uri individuale, băuturi cu gheață, shake-uri/mațuri și rețete în cantități mai mici.
Recipient personal	0,5 l		Rețete în cantități mici – piureuri, sosuri, mâncare pentru bebeluși, dressinguri, marinate, pesto și altele.
Recipient pentru cantități mici	0,2 l	Rețete pentru toate vitezele, Pulse și Prestabilite.	Rețete în cantități mici – piureuri, sosuri, mâncare pentru bebeluși, dressinguri, marinate, pesto și altele.
Storcător de citrice	1 l	Viteza 1	Suc de citrice, suc de grepfrut și altele.

****Disponibil numai cu modelele selectate.

UTILIZAREA PRODUSULUI

Înainte de prima utilizare, curățați toate componentele și accesoriile (vedeți secțiunea „Îngrijirea și curățarea”). Asigurați-vă că blatul de bucătărie de sub blender și suprafețele înconjurătoare sunt uscate și curate.

IMPORTANT: când mutați blenderul, susțineți-l/ridicați-l întotdeauna de la bază. Baza se va desprinde de recipient dacă țineți blenderul numai de recipient sau de mâner.

⚠️ AVERTISMENT

Pericol de electrocutare

Conectați la o priză cu împământare.

Nu scoateți pinul de împământare.

Nu utilizați adaptor.

Nu utilizați prelungitor.

Nerespectarea acestor instrucțiuni pot duce la deces, incendiu sau electrocutare.



1. Adăugați ingrediente în recipient (maximum 1,6 l sau 1,4 l pentru recipientul din sticlă). Fixați capacul și dopul central al capacului.

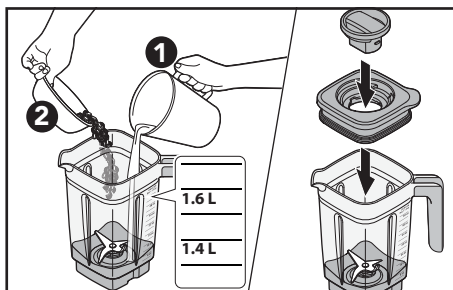

2. Așezați și aliniați recipientul astfel încât fanta (A) să intre în suportul acestuia, cu mânerul recipientului spre butonul de control. Introduceți cablul electric al blenderului într-o priză împământată.

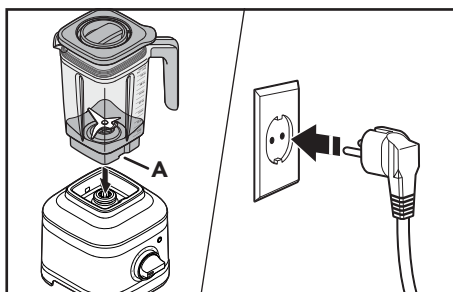

A. Fantă

3. Rotiți de la (O) la viteza dorită sau la programul presetat pentru rețetă. Apăsăți (▷|⊗) pentru a-l porni. Pentru mai multe detalii, consultați „Ghidul de funcționare a blenderului”.

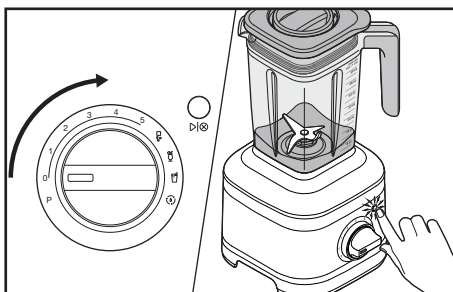

4. Când ați terminat, apăsați (▷|⊗) pentru a-l opri. Înainte de a scoate recipientul, scoateți blenderul din priză.

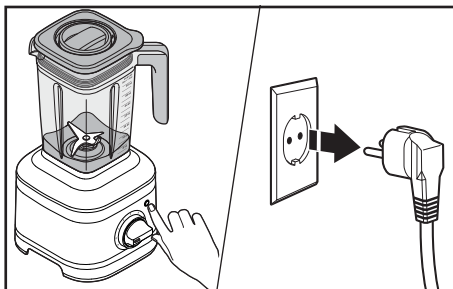

NOTĂ: pentru viteze variabile (de la 1 la 5), blenderul se va opri automat după 3 minute de funcționare. Pentru programul presetat de rețete, blenderul va opri automat mixarea odată ce ciclul este complet.

5. **Modul Pulse:** Apăsăți (▷|⊗). Rotiți și țineți butonul de control de la (O) la (P) pentru intervalul de timp dorit. Când ați terminat, eliberați butonul de control pentru a opri.

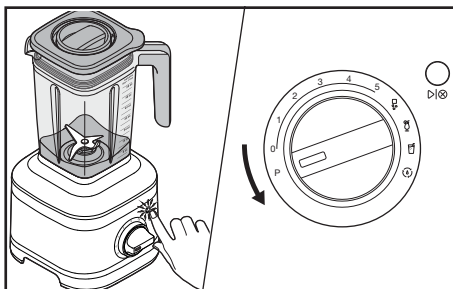

6. **Accesoriu piston***:** Scoateți numai dopul central al capacului. Amestecați sau presați conținutul spre lamă. Apoi, puneți înapoi dopul central al capacului înainte să reîncepeți mixarea.

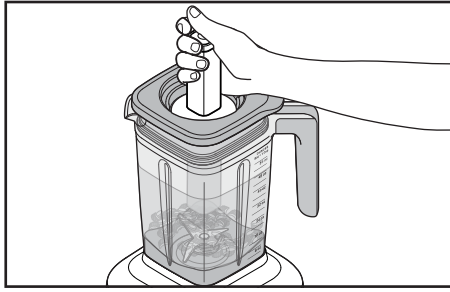

NOTĂ: dacă mixați lichide și ingrediente fierbinți, începeți la o viteză mică și apoi măriți la viteza dorită. Utilizați o viteză variabilă timp de 1-2 minute.

IMPORTANT: lăsați blenderul să se oprească complet înainte de a scoate capacul, recipientul blenderului sau înainte de a turna ingredientele mixate.

UTILIZAREA RECIPIENTULUI PERSONAL / RECIPIENTULUI PENTRU CANTITĂȚI MICI

Recipientul personal are o dimensiune perfectă pentru o singură porție sau pentru rețetele în cantități mai mici și este practic de luat cu dvs. Iar recipientul pentru cantități mici este perfect pentru rețetele în cantități mai mici precum sosuri, dressinguri, marinate și altele.

IMPORTANT: nu mixați lichide și ingrediente fierbinți în recipientul personal.

1. **Recipientul personal:** Adăugați ingrediente (maximum 0,5 l). Adăugați gheață sau alimente congelate, apoi verdețuri, apoi alimente moi, iar lichidele la sfârșit. **Recipientul pentru cantități mici:** Adăugați ingrediente (maximum 0,2 l).

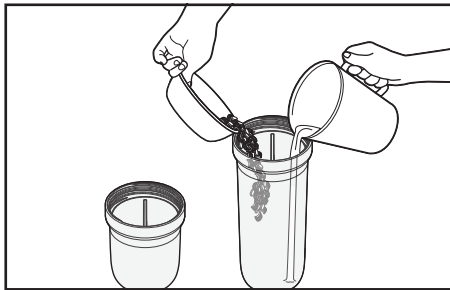

***Disponibil ca accesoriu opțional.

2. Fixați ansamblul cu lame pe recipient și rotiți-l în sensul acelor de ceasornic până când este strâns. Așezați-l pe bază.

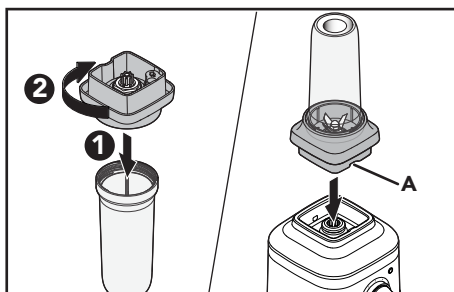

A. Fantă

3. Rotiți de la (O) la viteza dorită sau la programul presetat pentru rețetă. Apăsați (▶|⊗) pentru a-l porni. Pentru mai multe detalii, consultați „Ghidul de funcționare a blenderului”.

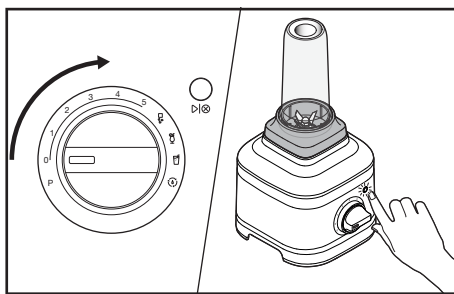

4. Apăsați (▶|⊗) pentru a-l opri. Scoateți întotdeauna recipientul personal sau recipientul pentru cantități mici împreună cu ansamblul cu lame de pe bază.

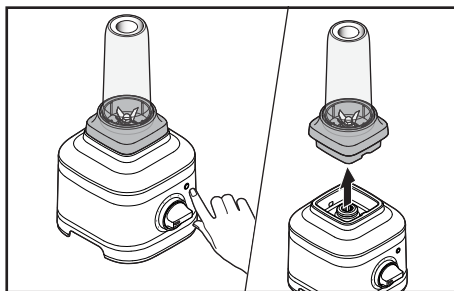

UTILIZAREA STORCĂTORULUI DE CITRICE

Înainte de prima utilizare, curățați toate componentele și accesoriile (vedeți secțiunea „Îngrijirea și curățarea”).

1. Așezați ansamblul de mecanisme pe bază. Așezați recipientul pentru suc pe ansamblul de mecanisme și rotiți în sensul acelor de ceasornic pentru a-l fixa în poziție.

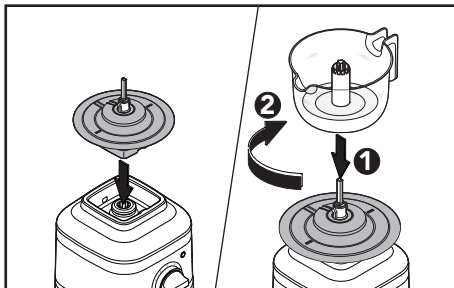

2. Așezați recipientul pentru pulpă și apoi alezorul în recipientul pentru suc, aliniindu-le cu arborele motor (A).

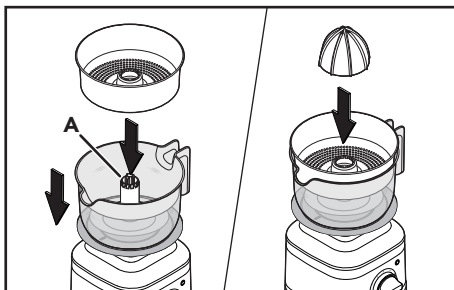

A. Arborele motor

3. Rotiți de la (O) la viteza 1 sau 2. Apăsăți citricele, tăiate în jumătate, pe alezor. Apăsăți (▷|◉) pentru a-l porni.

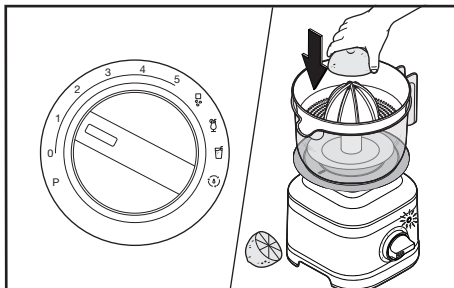

4. Apăsați butonul (▶⊗) pentru a-l opri. Rotiți butonul de control la (O). Scoateți blenderul din priză.

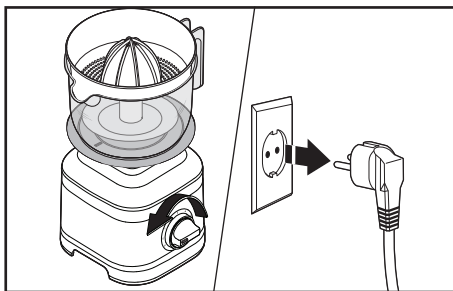

5. Rotiți recipientul pentru suc în sens opus acelor de ceasornic și ridicați-l cu ajutorul mânerului. Turnați și savurați!

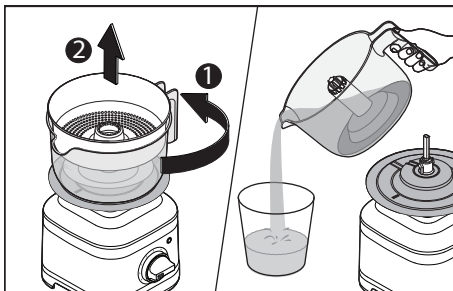

IMPORTANT: lăsați blenderul să se oprească complet înainte de a scoate alezorul, recipientul pentru suc sau înainte de a turna sucul.

ÎNGRIJIREA ȘI CURĂȚAREA

UTILIZAREA FUNCȚIEI DE CURĂȚARE

IMPORTANT: lăsați aparatul să se răcească complet înainte de a adăuga sau scoate componente și înainte de curățare.

1. Umpleți jumătate din vas cu apă caldă și adăugați 1 sau 2 picături de detergent de vase. Așezați recipientul pe bază. Fixați capacul și dopul central al capacului.

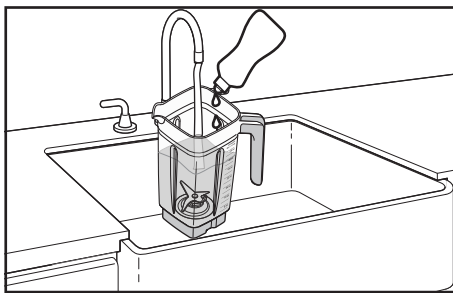

2. Rotiți de la (O) la (☉). Apăsati (▶|☉) pentru a-l porni. Când ciclul se încheie, scoateți recipientul, goliți conținutul, clătiți cu apă caldă și ștergeți bine.

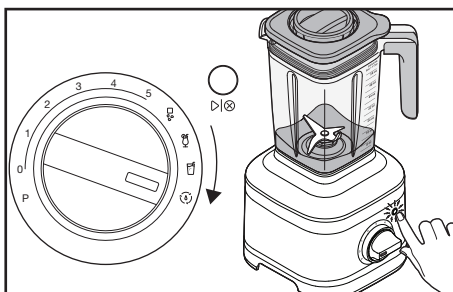

NOTĂ: nu scufundați baza sau cablul blenderului în apă. Nu folosiți produse de curățare abrazive sau bureți abrazivi, pentru a evita zgărierurile.

3. Scoateți din priză blenderul înainte de curățare. Curățați baza, cablul de alimentare și ansamblul de mecanisme al storcătorului de citrice cu o lavetă cu apă caldă și ștergeți cu o lavetă moale.

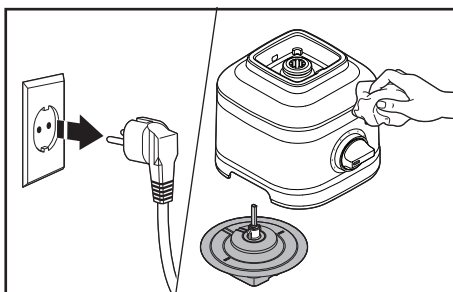

4. **Se pot spăla în mașina de spălat vase, numai pe raftul superior:** recipientul personal, recipientul pentru cantități mici, capacele, ansamblul cu lame, alezorul, recipientul pentru suc, recipientul pentru pulpă și dopul central al capacului, pistonul***. Recipientul blenderului și recipientul din sticlă pot fi spălate și pe raftul de jos.

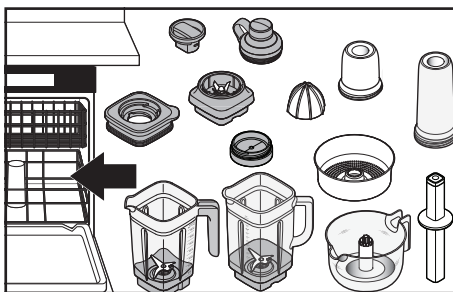

***Disponibile ca accesorii opționale.

⚠️ AVERTISMENT

Pericol de electrocutare



Conectați la o priză cu împământare.

Nu scoateți pinul de împământare.

Nu utilizați adaptor.

Nu utilizați prelungitor.

Nerespectarea acestor instrucțiuni pot duce la deces, incendiu sau electrocutare.

PROBLEMĂ	SOLUȚIE
Dacă blenderul nu pornește	Verificați pentru a vedea dacă blenderul este bine introdus într-o priză împământată.
	Dacă aveți un întrerupător de circuit electric, asigurați-vă că acel circuit este închis.
Dacă blenderul se oprește după 3 minute	Acest lucru face parte din modul de funcționare a blenderului, pentru a asigura o durabilitate îndelungată. Rotiți butonul de control la (O) și repetați procesul până la obținerea consistenței dorite.
Dacă blenderul se oprește în timpul mixării	Atunci când este supraîncărcat sau blocat, blenderul se va opri automat, pentru a preveni deteriorarea motorului. Scoateți blenderul din priză. Scoateți recipientul și utilizați o spatulă pentru a rearanja ingredientele.
	Sau împărțiți conținutul în cantități mai mici. Pentru anumite rețete, sarcina poate fi redusă adăugând lichid în recipient.
Dacă ingredientele sunt blocate sau nu se mixează	Scoateți blenderul din priză. Scoateți recipientul din bază și utilizați o spatulă pentru a rearanja ingredientele în recipient.
Dacă blenderul se oprește în timpul mixării când se utilizează recipientul personal sau recipientul pentru cantități mici	Scoateți blenderul din priză. Scoateți recipientul personal sau recipientul pentru cantități mici și ansamblul cu lame de pe bază. Agitați-l puțin. Așezați-l la loc pe bază, puneți blenderul în priză și reporniți-l pentru a-l utiliza în continuare.

PROBLEMĂ	SOLUȚIE
Dacă blenderul se oprește în timpul mixării și LED-ul alb luminează intermitent rapid	A fost detectată o eroare în blender. Contactați un centru de service autorizat pentru asistență. Consultați secțiunea „Termenii garanției KitchenAid („Garanția”)”.
Dacă LED-ul alb se stinge	După 10 minute de inactivitate, blenderul intră în stand-by. Pentru a reactiva blenderul, apăsați pe butonul (▷⊗).
Dacă problema nu poate fi rezolvată	Consultați secțiunea „Termenii garanției KitchenAid („Garanția”)”. Nu returnați blenderul distribuitorului. Distribuitorii nu asigură lucrări de service.

ELIMINAREA DEȘEURILOR DE ECHIPAMENTE ELECTRICE

ELIMINAREA MATERIALELOR DE AMBALARE

Materialele de ambalare sunt reciclabile și sunt marcate cu simbolul reciclării ♻. Diferitele componente ale ambalajului trebuie eliminate în mod responsabil, respectând reglementările autorităților locale privind eliminarea deșeurilor.

REICLAREA PRODUSULUI

- Acest aparat este prevăzut cu un marcaj conform cu legile din UE și Regatul Unit privind deșeurile de echipamente electrice și electronice (DEEE).
- Prin eliminarea corectă a acestui produs, veți ajuta la prevenirea posibilelor efecte negative asupra mediului și sănătății umane, care ar putea fi cauzate de manevrarea necorespunzătoare a deșeurilor acestui produs.
- Simbolul  de pe produs sau de pe documentele care îl însoțesc arată că acesta nu poate fi aruncat împreună cu deșeurile menajere, ci trebuie predat la punctul de colectare corespunzător pentru reciclarea aparatelor electrice și electronice.

Pentru informații mai detaliate despre tratarea, recuperarea și reciclarea acestui produs, vă rugăm să contactați primăria locală, serviciul de eliminare a deșeurilor menajere sau magazinul de unde ați achiziționat produsul.

DECLARAȚIE DE CONFORMITATE

PENTRU UNIUNEA EUROPEANĂ

Acest aparat a fost proiectat, construit și distribuit în conformitate cu cerințele de siguranță ale directivelor CE: Directiva 2014/35/UE privind tensiunea joasă, Directiva 2014/30/UE privind compatibilitatea electromagnetică, Directiva 2009/125/CE privind proiectarea ecologică, Directiva 2011/65/UE RoHS și modificările ulterioare.

CONDIȚIILE GARANȚIEI KITCHENAID („GARANȚIA”)

KitchenAid Europa, Inc., Nijverheidslaan 3, Box 5, 1853 Strombeek-Bever, Belgia („garantul”) acordă clientului final, care este un consumator, o garanție în baza condițiilor de mai jos.

Garanția se aplică în plus față de drepturile legale de garanție ale clientului final oferite de vânzătorul produsului și nu limitează sau afectează aceste drepturi.

1. DOMENIUL DE APLICARE ȘI CONDIȚIILE GARANȚIEI

- Garantul acordă garanția pentru produsele menționate la punctul 1.b), pe care un consumator le-a achiziționat de la un vânzător sau de la o companie a Grupului KitchenAid din țările Spațiului Economic European, Moldova, Muntenegru, Elveția sau Turcia.
- Perioada de garanție depinde de produsul achiziționat și este după cum urmează:

Cinci ani de garanție de la data achiziționării.

- Perioada de garanție începe la data livrării produsului, adică data la care un consumator a primit produsul achiziționat de la un distribuitor sau de la o companie a Grupului KitchenAid.
- Garanția acoperă caracterul lipsit de defecte al produsului.
- Garantul furnizează consumatorului următoarele servicii în temeiul prezentei garanții, la alegerea garantului, în cazul în care intervine o defecțiune în perioada de garanție:
 - Repararea produsului defect sau a piesei de produs defecte sau
 - Înlocuirea produsului defect sau a piesei de produs defecte. În cazul în care un produs nu mai este disponibil, garantul are dreptul de a schimba produsul cu unul care are o valoare egală sau mai mare.
- În cazul în care consumatorul dorește să facă o cerere în temeiul garanției, serviciul KitchenAid trebuie să contacteze centrele de service KitchenAid din țara respectivă sau garantul;

Kitchenshop

Str. Sinaia 53-53B

077175, STEFANESTII DE JOS, ILFOV

Pentru întrebări generale despre electrocasnicele mici, vă rugăm să apelați :

0722 677 096

direct la adresa KitchenAid Europa, Inc. Nijverheidslaan 3, Box 5, 1853 Strombeek-Bever, Belgia.

- Costurile de reparare, inclusiv piesele de schimb, și costurile postale pentru livrarea unui produs sau a unei piese de produs fără defecte sunt suportate de garant. Garantul suportă, de asemenea, costurile postale pentru returnarea produsului defect sau a piesei de produs defecte în cazul în care garantul sau centrul de service pentru clienți KitchenAid Europa din țara respectivă a solicitat returnarea produsului defect sau a piesei de produs defecte.
- Pentru a putea face o cerere în temeiul garanției, consumatorul trebuie să prezinte chitanța sau factura achiziției produsului.

2. LIMITĂRILE GARANȚIEI

- Garanția se aplică numai produselor utilizate în scopuri private și nu în scopuri profesionale sau comerciale.
- Garanția nu se aplică în cazul uzurii normale, al utilizării necorespunzătoare sau abuzive, al nerespectării instrucțiunilor de utilizare, al utilizării produsului la o tensiune electrică greșită, al instalării și al funcționării cu încălcarea reglementărilor electrice aplicabile și al utilizării forței (de exemplu, lovituri).
- Garanția nu se aplică în cazul în care produsul a fost modificat sau transformat, de exemplu, transformări de la produse de 120 V la produse de 220-240 V.

După expirarea perioadei de garanție sau, în cazul produselor pentru care nu se aplică garanția, centrele de service pentru clienți KitchenAid sunt încă disponibile clienților finali pentru întrebări și informații. Mai multe informații sunt disponibile și pe site-ul nostru web: www.kitchenaid.eu

ÎNREGISTRAREA PRODUSULUI

Înregistrați noul dvs. aparat KitchenAid acum: www.kitchenaid.eu/register