

Instrucciones de uso



ÍNDICE

Capítulo 1: INSTALACIÓN	4
1.1. INSTALACIÓN DE UN ÚNICO ELECTRODOMÉSTICO	4
1.2. INSTALACIÓN DE DOS ELECTRODOMÉSTICOS	4
1.3. AJUSTE DE LAS PUERTAS (SI DISPONE DE ÉL)	4
Capítulo 2: FUNCIONES	5
2.1. ENCENDIDO / EN ESPERA	5
2.2. PANTALLA INTELIGENTE*	5
2.3. 6TH SENSE FRESH CONTROL / PROFRESH	5
2.4. ALARMA DE PUERTA ABIERTA	5
2.5. VACACIONES	5
2.6. FRÍO RÁPIDO	5
2.7. CAJÓN CERO GRADOS*	6
2.8. VENTILADOR	6
2.9. AJUSTE DE TEMPERATURA	6
2.10. COMPARTIMENTO FRIGORÍFICO NO FROST	6
2.11. SISTEMA DE ILUMINACIÓN LED*	7
2.12. CAJÓN PARA FRUTAS Y VERDURAS CON CONTROL DE HUMEDAD*	7
Capítulo 3: USO	7
3.1. CÓMO AUMENTAR LA CAPACIDAD DE ALMACENAMIENTO DEL FRIGORÍFICO	7
3.2. OBSERVACIONES	7
Capítulo 4: CONSEJOS PARA ALMACENAR ALIMENTOS	7
4.1. VENTILACIÓN	7
4.2. CÓMO ALMACENAR ALIMENTOS FRESCOS Y BEBIDAS	7
4.3. DÓNDE ALMACENAR ALIMENTOS FRESCOS Y BEBIDAS	8
Capítulo 5: SONIDOS DE FUNCIONAMIENTO	8
Capítulo 6: RECOMENDACIONES EN CASO DE NO USAR EL APARATO	9
6.1. AUSENCIAS/VACACIONES	9
6.2. MUDANZAS	9
6.3. CORTE DE CORRIENTE	9
Capítulo 7: LIMPIEZA Y MANTENIMIENTO	9
Capítulo 8: GUÍA PARA LA SOLUCIÓN DE PROBLEMAS	10
8.1. ANTES DE PONERSE EN CONTACTO CON EL SERVICIO POSTVENTA	10
8.2. FALLOS	10
Capítulo 9: SERVICIO POSTVENTA	11
Otros:	
MODIFICACIÓN DEL SENTIDO DE APERTURA DE LA PUERTA (VERSIÓN_1)	12
MODIFICACIÓN DEL SENTIDO DE APERTURA DE LA PUERTA (VERSIÓN_2)	14

NOTA:

Las instrucciones corresponden a diversos modelos y puede haber diferencias. Los apartados que solo se refieren a algunos aparatos están indicados con un asterisco (*).

Las funciones que atañen específicamente al modelo de producto que ya ha comprado se encuentran en la GUÍA RÁPIDA DE INICIO.

1. INSTALACIÓN

1.1. INSTALACIÓN DE UN ÚNICO ELECTRODOMÉSTICO

Para garantizar una ventilación adecuada, deje espacio a ambos lados y por encima del electrodoméstico.

La distancia entre la parte trasera del aparato y la pared de detrás debe ser de como mínimo 50 mm.

Una reducción de este espacio significaría un incremento del consumo de energía del producto.

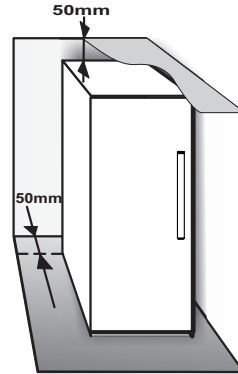

1.2. INSTALACIÓN DE DOS ELECTRODOMÉSTICOS

Cuando instale el congelador ① y el frigorífico ② juntos, asegúrese de que el congelador esté situado a la izquierda y el frigorífico a la derecha (tal como muestra el dibujo). La parte izquierda del frigorífico está equipada con un dispositivo especial para evitar problemas de condensación entre los aparatos.

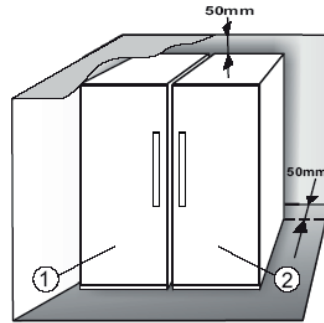

Se recomienda instalar dos aparatos juntos usando el kit de unión ③ (tal como muestra el dibujo). Se puede comprar en el Servicio.

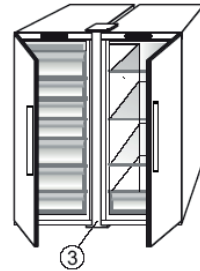

1.3. AJUSTE DE LAS PUERTAS (SI DISPONE DE ÉL)

Para nivelar las puertas usando la bisagra inferior ajustable (seleccione modelos)

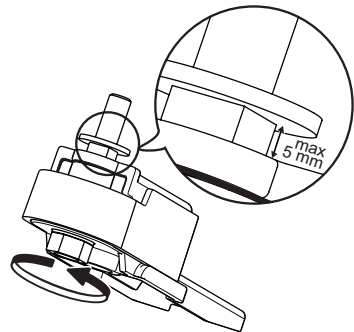

Si la puerta del frigorífico está más baja que la del congelador, eleve la puerta del frigorífico girando el tornillo de ajuste en sentido contrario al de las agujas del reloj con una llave inglesa M10.

Si la puerta del congelador está más baja que la del frigorífico, eleve la puerta del congelador girando el tornillo de ajuste en sentido contrario al de las agujas del reloj con una llave inglesa M10.







2. FUNCIONES

2.1. ENCENDIDO / EN ESPERA

La función Encendido/En espera enciende o pone en modo de espera el frigorífico. Para que el electrodoméstico pase al modo de espera, pulse el botón Encendido/En espera  durante tres segundos. Cuando el electrodoméstico está en el modo de espera, la luz del interior del compartimento frigorífico no funciona. Es importante tener presente que con esta operación no se desconecta el electrodoméstico de la alimentación eléctrica. Para volver a encender el electrodoméstico, pulse simplemente el botón Encendido/En espera .

2.2. PANTALLA INTELIGENTE*

Esta función opcional sirve para ahorrar energía. Siga las instrucciones que se incluyen en la Guía rápida para activar/desactivar la función. Dos segundos después de la activación de la Pantalla inteligente, la pantalla se apaga. Para ajustar la temperatura o usar otras funciones, es necesario activar la pantalla pulsando cualquier botón. Después de la activación de la Pantalla inteligente, la pantalla se apaga, excepto el indicador « Sense Fresh Control» / « ProFresh». Si la Pantalla inteligente está activada, para ajustar la temperatura o usar otras funciones, es necesario activar la pantalla pulsando cualquier botón.

Después de unos 15 segundos sin que se realice ninguna acción, la pantalla se apaga de nuevo, y solo permanece visible el indicador « Sense Fresh Control» / « ProFresh». Cuando se desactiva la función, se restablece la pantalla normal. La pantalla inteligente se desactiva de forma automática después de un corte de corriente. Es importante tener presente que esta función no desconecta el aparato de la alimentación eléctrica, sino que únicamente reduce la corriente consumida por la pantalla externa.



Nota: El consumo de energía declarado del electrodoméstico se refiere al funcionamiento con la función de la pantalla inteligente activada.

2.3. 6TH SENSE FRESH CONTROL / PROFRESH

Esta función permite alcanzar con rapidez las condiciones óptimas de almacenamiento (en materia de temperatura y humedad) dentro del electrodoméstico. El ventilador también tiene que estar encendido para que funcione bien. La función «6th Sense Fresh Control» / «ProFresh» está activada por defecto. Para activar o desactivar esta función, consulte la Guía rápida adjunta. Después de un corte de suministro eléctrico o tras cambiar del modo de espera al modo normal, la función «6th Sense Fresh Control» / «ProFresh» vuelve a su estado predeterminado, esto es, activado.

* Disponible solo en determinados modelos. Consulte la GUÍA RÁPIDA DE INICIO para saber si esta función está disponible en su modelo.

2.4. ALARMA DE PUERTA ABIERTA

El icono de alarma  se enciende parpadeando y suena la alarma acústica. La alarma se activa cuando la puerta permanece abierta durante más de 2 minutos. Para desactivar la alarma de la puerta cierre la puerta, o pulse una vez el botón de desactivación de la alarma  para silenciar la alarma acústica.

2.5. VACACIONES

Esta función puede activarse para reducir el consumo de energía del electrodoméstico durante un periodo de ausencia.

Antes de activar la función, se deben retirar todos los alimentos perecederos del compartimento de refrigeración y asegurarse de que la puerta esté cerrada correctamente ya que el frigorífico mantendrá una temperatura adecuada para evitar la formación de olores desagradables (+12 °C).

Para activar/desactivar esta función, pulse el botón de modo Vacaciones durante 3 segundos. Si la función está activada, el icono relacionado se encenderá y la temperatura del compartimento frigorífico se ajustará en un punto de ajuste más alto (el indicador de temperatura mostrará el nuevo punto de ajuste de temperatura de +12 °C).

La función se desactivará automáticamente al cambiar el punto de ajuste de temperatura.

Atención:

- **Incompatibilidad con la función «Frío rápido»**
Para garantizar un rendimiento óptimo, las funciones «Vacaciones» y «Frío rápido» no se pueden usar al mismo tiempo. Por tanto, si ya se ha activado la función «Frío rápido», deberá desactivarla antes de poder activar la función «Vacaciones» (y viceversa).

2.6. FRÍO RÁPIDO

El uso de esta función se recomienda cuando se coloca una gran cantidad de alimentos en el compartimento del frigorífico.

Utilizando la función  Frío rápido es posible aumentar la capacidad de enfriamiento en el compartimento frigorífico. Para aumentar al máximo la capacidad de refrigeración, mantenga encendido el ventilador.

Atención:

- **Incompatibilidad con la función «Vacaciones»**
Para garantizar un rendimiento óptimo, las funciones «Vacaciones» y «Frío rápido» no se pueden usar al mismo tiempo. Por tanto, si ya se ha activado la función «Vacaciones», deberá desactivarla antes de poder activar la función «Frío rápido» (y viceversa).

2.7. CAJÓN CERO GRADOS*

El Cajón cero grados está diseñado específicamente para mantener una baja temperatura y la humedad correcta para conservar los alimentos frescos durante más tiempo (p. ej. carne, pescado, fruta y verduras de invierno).

Activación y desactivación del compartimento

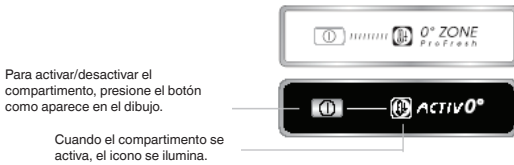

Cuando está activado, la temperatura dentro del compartimento es de aproximadamente 0°. Es fundamental tener en cuenta los factores siguientes para que el compartimento cero grados funcione correctamente:

- el compartimento frigorífico debe estar conectado
- la temperatura del compartimento frigorífico debe estar entre +2 °C y +5 °C
- el compartimento debe estar correctamente colocado en su posición para que pueda activarse
- no se han seleccionado funciones especiales (Modo de espera o Vacaciones, si procede).

Si se ha seleccionado una de estas funciones especiales, el compartimento de cero grados debe desactivarse manualmente y deben retirarse los alimentos frescos de su interior. Si no se desactiva manualmente, el compartimento se desactivará automáticamente después de 8 horas.

Nota:

- si el símbolo no se enciende cuando la función está activada, compruebe que el cajón esté colocado correctamente; si el problema persiste, contactar con el Servicio de Asistencia Técnica autorizado
- si la función está activada y el cajón abierto, es posible que el icono del panel de control se desactive automáticamente. Si se introduce el cajón correctamente, el icono se activará de nuevo.
- independientemente del estado de la función, es posible que se escuche un ligero ruido: esto es normal y no es motivo de preocupación.
- cuando la función no esté activada, la temperatura del cajón dependerá de la temperatura general en el interior del frigorífico.

En este caso, se recomienda utilizar el cajón para guardar frutas y verduras que no sean sensibles al frío (frutos del bosque, manzanas, albaricoques, zanahorias, espinacas, lechuga, etc.).

Importante: si la función está activada en presencia de alimentos con alto contenido de agua, podría formarse condensado sobre los estantes. En este caso, desactive la función temporalmente.

2.8 VENTILADOR

El ventilador distribuye la temperatura de manera más uniforme por el electrodoméstico y permite conservar mejor los alimentos. De forma predeterminada, el ventilador está encendido. Se recomienda mantener el ventilador encendido de forma que la función 6th Sense Fresh Control / ProFresh pueda funcionar correctamente, también si la temperatura del aire es superior a 27-28 °C o si aparecen gotas de agua en las bandejas de cristal o en condiciones de humedad severas. Tenga en cuenta que, cuando está encendido, el ventilador no funciona continuamente. El ventilador se pone en marcha o se para en función de la temperatura o del nivel de humedad dentro del frigorífico. Por tanto, es completamente normal que el ventilador no gire, incluso si está encendido. Para activar o desactivar esta función, consulte la Guía rápida de inicio incluida.

Atención: Si se desconecta el ventilador se desactiva la función 6th Sense Fresh Control/ProFresh.

Nota:

No obstruya la zona de entrada de aire con los alimentos.

Encienda el ventilador para asegurar un buen funcionamiento a temperatura ambiente baja (menos de 18 °C) y minimizar el consumo de energía. Para apagar el ventilador debe seguirse el procedimiento que se indica a continuación.

Si el aparato tiene ventilador, se puede equipar con el **filtro antibacteriano**.

Sáquelo de la caja situada en el cajón de las verduras e introdúzcalo en la tapa del ventilador.

El procedimiento de sustitución está incluido en la caja del filtro.

2.9. AJUSTE DE TEMPERATURA

Normalmente el aparato viene configurado de fábrica para que funcione a la temperatura recomendada de 5 °C. La temperatura interior puede ajustarse entre 8 °C y 2 °C siguiendo las instrucciones siguientes:

- Pulse el botón de ajuste de temperatura (°C). Cada vez que se pulsa el botón se modifica la temperatura de conservación 1 °C: el valor cambia cíclicamente entre 8 °C y 2 °C.

Nota: Los puntos de ajuste mostrados se corresponden con la temperatura media en todo el frigorífico

2.10. COMPARTIMENTO FRIGORÍFICO NO FROST

La descongelación del compartimento del frigorífico es completamente automática.

Las gotitas de agua en la pared trasera del compartimento del frigorífico indican que la fase de descongelación automática está en proceso. El agua descongelada va directamente hacia un desagüe y se recoge en un recipiente donde se evapora.

* Disponible solo en determinados modelos. Consulte la GUÍA RÁPIDA DE INICIO para saber si esta función está disponible en su modelo.

2.11. SISTEMA DE ILUMINACIÓN LED*

El sistema de iluminación dentro del compartimento frigorífico utiliza luz LED, lo que mejora la iluminación y permite un menor consumo energético. Si el sistema de iluminación LED no funciona, póngase en contacto con Servicio de Asistencia para su sustitución.

Importante:

La luz del compartimento frigorífico se enciende cuando se abre la puerta del frigorífico. Si se deja la puerta abierta durante más de 10 minutos, la luz se apaga de forma automática.

2.12. CAJÓN PARA FRUTAS Y VERDURAS CON CONTROL DE HUMEDAD*

Los cajones para lechuga integrados en el frigorífico se han diseñado especialmente con el objetivo de mantener las frutas y verduras frescas. Abra el regulador de humedad (posición B) si quiere almacenar alimentos como, por ejemplo, fruta en un entorno menos húmedo, o ciérrelo (posición A) para almacenar alimentos como, por ejemplo, verduras, en un entorno más húmedo.

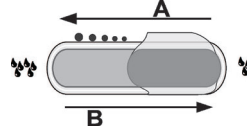

3. USO

3.1. CÓMO AUMENTAR LA CAPACIDAD DE ALMACENAMIENTO DEL FRIGORÍFICO

Se puede aumentar la capacidad de almacenamiento retirando el «CAJÓN CERO GRADOS»*.

Para ello, proceda como se indica a continuación:

- desconecte el compartimento
- saque el cajón y el estante de plástico de debajo del compartimento.

Nota: la bandeja superior y el soporte lateral no pueden desmontarse. Para utilizar de nuevo el «Cajón cero grados», asegúrese de que cambia la bandeja de plástico blanca de debajo del compartimento antes de introducir el cajón y activar de nuevo la función.

Para optimizar el consumo de energía, se recomienda desactivar el «Cajón cero grados» y retirarlo.

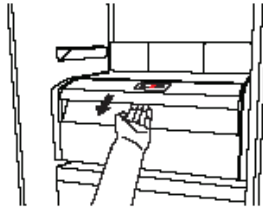

3.2. OBSERVACIONES

- No bloquee la zona de salida de aire (en la pared trasera del interior del producto) con los alimentos.
- Si el congelador dispone de una cubierta, es posible maximizar el volumen de almacenamiento retirando la cubierta.
- Todos los estantes, solapas y cestas extraíbles se pueden desmontar.
- La temperatura en el interior del aparato depende de la temperatura ambiente, la frecuencia de apertura de la puerta y la ubicación del aparato. Cuando ajuste la temperatura, tenga en cuenta todos estos factores.
- A menos que se indique lo contrario, los accesorios del aparato no se pueden poner en el lavavajillas.
- Utilice la función Pantalla inteligente siempre que sea posible.

4. CONSEJOS PARA ALMACENAR ALIMENTOS

El frigorífico es ideal para almacenar comida preparada, alimentos frescos y encurtidos, productos lácteos, fruta y verdura y bebidas.

4.1. VENTILACIÓN

- La circulación natural de aire en el compartimento del frigorífico hace que haya zonas con diferentes temperaturas. La zona más fría está directamente encima del cajón de fruta y verdura y en la pared trasera. La zona menos fría está en la parte superior frontal del compartimento.
- La ventilación insuficiente provoca un aumento del consumo de energía y una reducción del rendimiento de la refrigeración.

4.2. CÓMO ALMACENAR ALIMENTOS FRESCOS Y BEBIDAS

- Utilice recipientes reciclables de plástico, metal, aluminio y cristal o film transparente para envolver los alimentos.

- Utilice siempre recipientes con tapa para líquidos y alimentos que puedan desprender o tomar olor o sabor de otros alimentos o cúbralos.
- Los alimentos que desprenden mucho gas etileno y aquellos que son sensibles a este gas, como las frutas y verduras o la lechuga, deben conservarse siempre en compartimentos separados o envolverse para no reducir su tiempo de conservación. Por ejemplo, no debe conservar los tomates junto con los kiwis o la col.
- No coloque los alimentos muy juntos para permitir una circulación del aire adecuada.
- Para evitar que se vuelquen las botellas, puede utilizar portabotellas (disponibles en algunos modelos).
- Si tiene que almacenar poca cantidad de alimentos en el frigorífico, recomendamos utilizar los estantes de encima del cajón para frutas y verduras ya que es la parte del compartimento mejor refrigerada.

* Disponible solo en determinados modelos. Consulte la GUÍA RÁPIDA DE INICIO para saber si esta función está disponible en su modelo.

4.3. DÓNDE ALMACENAR ALIMENTOS FRESCOS Y BEBIDAS

- En los estantes del frigorífico: comida preparada, frutas tropicales, quesos, delicatessen.
- En la zona mejor refrigerada, cajón cero grados* (encima del compartimento congelador): carne, pescado, embutido, pasteles
- En el cajón para fruta y verdura: fruta, lechuga, verdura.
- En la puerta: mantequilla, mermeladas, salsas, encurtidos, latas, botellas, bebidas en envase de cartón, huevos

EJEMPLO DE COLOCACIÓN DE ALIMENTOS

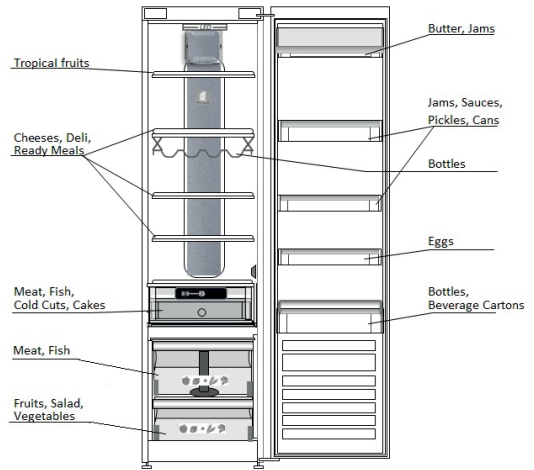

5. SONIDOS DE FUNCIONAMIENTO

Los sonidos del aparato son normales porque hay una serie de ventiladores y motores para regular las funciones que se encienden y se apagan automáticamente.

- Comprobar que los componentes interiores están colocados correctamente.
- Comprobar que las botellas y los recipientes no se toquen entre ellos.

Algunos de los sonidos de funcionamiento se pueden reducir

- Nivelando el electrodoméstico e instalándolo en una superficie nivelada
- Separar y evitar el contacto entre el aparato y los muebles.

ALGUNOS DE LOS SONIDOS DE FUNCIONAMIENTO QUE PUEDE OÍR:

Un silbido cuando se enciende el electrodoméstico por primera vez o después de una pausa



prolongada. Un borboteo cuando el líquido de refrigeración entra en las tuberías.



Un borboteo cuando el compresor está en funcionamiento.



Un zumbido cuando la válvula de agua o el ventilador comienzan a funcionar.



Un chasquido cuando el compresor arranca o cuando el hielo preparado cae en el contenedor para hielo. Un ruido seco cuando el compresor se enciende y se apaga.

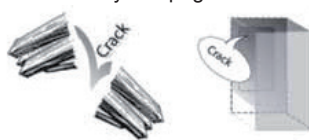

El sonido CLIC es del termostato que ajusta la frecuencia de funcionamiento del compresor.



* Disponible solo en determinados modelos. Consulte la GUÍA RÁPIDA DE INICIO para saber si esta función está disponible en su modelo.

6. RECOMENDACIONES EN CASO DE NO USAR EL APARATO

6.1. AUSENCIAS/VACACIONES

En caso de vacaciones, se recomienda consumir toda la comida y desconectar el aparato para ahorrar energía.

6.2. MUDANZAS

1. Extraiga las partes internas.
2. Envuélvalas bien y júntelas con cinta adhesiva para que no choquen ni se pierdan.
3. Enrosque las patas regulables para que no toquen con la superficie de soporte.
4. Cierre y fije la puerta con cinta adhesiva y úsela también para fijar el cable de alimentación al aparato.

6.3. CORTE DE CORRIENTE

En caso de corte de corriente, llame a la oficina local de su suministrador eléctrico y pregunte cuánto durará.

Nota: Tenga en cuenta que un aparato lleno permanecerá frío más tiempo que uno que esté parcialmente lleno.

Si los alimentos se encuentran en malas condiciones, es mejor tirarlos.

Para cortes de corriente de hasta 24 horas.

1. Mantenga la puerta del aparato cerrada. De este modo los alimentos almacenados se mantendrán fríos el máximo tiempo posible.

Para cortes de corriente de más de 24 horas.

1. Intente consumir todos los alimentos más perecederos.

7. LIMPIEZA Y MANTENIMIENTO

Antes de llevar a cabo cualquier operación de mantenimiento, desenchufe el aparato de la red o desconecte el suministro de energía eléctrica.

Limpie el aparato regularmente con un paño y una solución de agua tibia y detergente neutro específico para interiores de frigoríficos. No use productos abrasivos. No limpie el frigorífico con líquidos inflamables. Los humos pueden provocar peligro de incendio o explosión. Limpie el exterior del aparato y la junta de la puerta con un paño húmedo y séquelo con un paño suave. No use limpiadores de vapor.

El condensador situado en la parte trasera del aparato debe limpiarse regularmente con una aspiradora.

El condensador situado en la parte trasera del aparato debe limpiarse regularmente con una aspiradora.

Importante:

- Los botones y la pantalla del panel de control no se deben limpiar con alcohol ni sustancias derivadas de alcohol, solo con un paño seco.
- Los tubos del sistema de refrigeración están situados cerca de la zona de descongelación y pueden calentarse. Límpielos periódicamente con una aspiradora.

Para asegurar un flujo continuo y correcto del agua descongelada, limpie regularmente el interior del desagüe que está situado en la parte trasera del frigorífico, cerca del cajón para fruta y verdura, con la herramienta suministrada.

Antes de limpiar el «Cajón cero grados» (incluyendo la parte exterior), extraiga el cajón para desconectar la caja de la alimentación de corriente.

Limpie con frecuencia el compartimento y todas sus piezas con un paño, una solución de agua tibia y un detergente neutro específico para la limpieza del interior del frigorífico (teniendo cuidado de no sumergir en el agua la bandeja de plástico blanca de debajo del compartimento).

No utilice nunca productos de limpieza abrasivos.

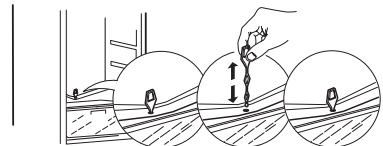
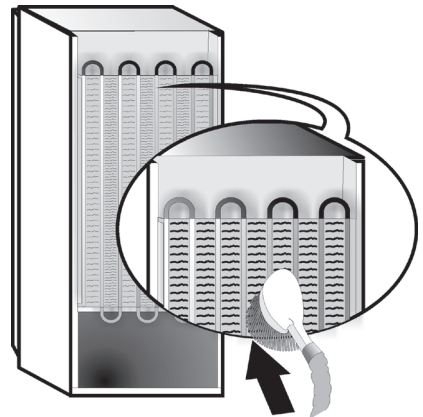

* Disponible solo en determinados modelos. Consulte la GUÍA RÁPIDA DE INICIO para saber si esta función está disponible en su modelo.

8. GUÍA PARA LA SOLUCIÓN DE PROBLEMAS



8.1. ANTES DE PONERSE EN CONTACTO CON EL SERVICIO POSTVENTA

Los problemas de funcionamiento suelen deberse a pequeños problemas que usted mismo puede identificar y solucionar sin ningún tipo de herramienta.

PROBLEMA	SOLUCIÓN
El aparato no funciona:	<ul style="list-style-type: none"> • ¿El cable de alimentación está enchufado a una toma con el voltaje adecuado? • ¿Ha comprobado los dispositivos de protección y los fusibles de la instalación eléctrica de su hogar?
Si hay agua en la zona de descongelación:	<ul style="list-style-type: none"> • Es normal si el tiempo es cálido y húmedo. El recipiente puede estar medio lleno. Asegúrese de que el aparato esté nivelado para que el agua no se vierta.
Si los márgenes del armario del aparato, que están en contacto con la junta de la puerta, están calientes:	<ul style="list-style-type: none"> • Es normal cuando hace calor y el compresor está en funcionamiento.
Si la luz no funciona:	<ul style="list-style-type: none"> • ¿Ha comprobado los dispositivos de protección y los fusibles de la instalación eléctrica de su hogar? • ¿El cable de alimentación está enchufado a una toma con el voltaje adecuado? • Si los ledes están rotos, el usuario debe llamar al Servicio para pedir un recambio del mismo tipo, solo disponible en nuestros centros de Servicio Postventa o en un distribuidor autorizado.
Si parece que el motor funciona demasiado deprisa:	<ul style="list-style-type: none"> • El ritmo del motor depende de distintos factores: número de veces que se abre la puerta, cantidad de alimentos almacenados, temperatura de la habitación, ajuste de los controles de temperatura. • ¿El condensador (situado en la parte trasera) tiene polvo o pelusa? • ¿La puerta está bien cerrada? • ¿Las juntas de la puerta están bien fijadas? • En los días calurosos, el motor funciona durante más tiempo si la habitación está caliente. • Si la puerta del aparato se deja abierta durante un período de tiempo o se almacenan grandes cantidades de alimentos, el motor funcionará durante más tiempo para refrigerar el interior del aparato.
Si la temperatura del aparato es demasiado alta:	<ul style="list-style-type: none"> • ¿Los controles del aparato están bien configurados? • ¿Se ha añadido una gran cantidad de alimentos al aparato? • Compruebe que la puerta no se abra con demasiada frecuencia. • Compruebe que la puerta está bien cerrada.
Si las puertas no abren y cierran correctamente:	<ul style="list-style-type: none"> • Compruebe que no haya paquetes de alimentos bloqueando la puerta. • Compruebe que las partes internas o la máquina del hielo automática estén en su posición. • Compruebe que las juntas de la puerta no estén sucias o pegajosas. • Asegúrese de que el aparato esté nivelado.

8.2. FALLOS

En caso de que se produzcan alarmas de funcionamiento también se mostrarán en los LED de dígitos (por ejemplo, Failure1 (fallo 1), Failure2 (fallo 2), etc.), póngase en contacto con el Servicio Postventa e indique el código de alarma. En función del código de fallo descrito a continuación, la alarma acústica sonará, el icono de alarma  se iluminará y la letra F parpadeará en la pantalla de dígitos:

Código de fallo	Visualización
Error 2	La letra F parpadea/se apaga cada 0,5 segundos. Parpadea 2 veces y después permanece apagada durante 5 segundos. El patrón se repite.  x2
Error 3	La letra F parpadea/se apaga cada 0,5 segundos. Parpadea 3 veces y después permanece apagada durante 5 segundos. El patrón se repite.  x3
Error 6	La letra F parpadea/se apaga cada 0,5 segundos. Parpadea 6 veces y después permanece apagada durante 5 segundos. El patrón se repite.  x6

* Disponible solo en determinados modelos. Consulte la GUÍA RÁPIDA DE INICIO para saber si esta función está disponible en su modelo.

9. SERVICIO POSTVENTA

Antes de ponerse en contacto con el Servicio Postventa:

Encienda el aparato de nuevo para ver si el problema persiste. En caso que persista, desconecte el aparato del suministro eléctrico y espere aproximadamente una hora antes de volver a conectarlo.

Si después de realizar las acciones descritas en la Guía para la solución de problemas y de volver a encender el aparato, este sigue funcionando mal, contacte con el Servicio Postventa y explique su problema.

Especifique:

- el modelo y el número de serie del aparato (indicado en la placa de características),
- el tipo de problema,

SERVICE 0000 000 00000



- el número de Servicio (el número que aparece después de la palabra **SERVICE** en la placa de datos del interior del aparato),
- su dirección completa,
- su número de teléfono y código postal.

Nota:

La dirección de apertura de la puerta se puede cambiar. La garantía no cubre esta operación si la lleva a cabo el Servicio Postventa.

(1)

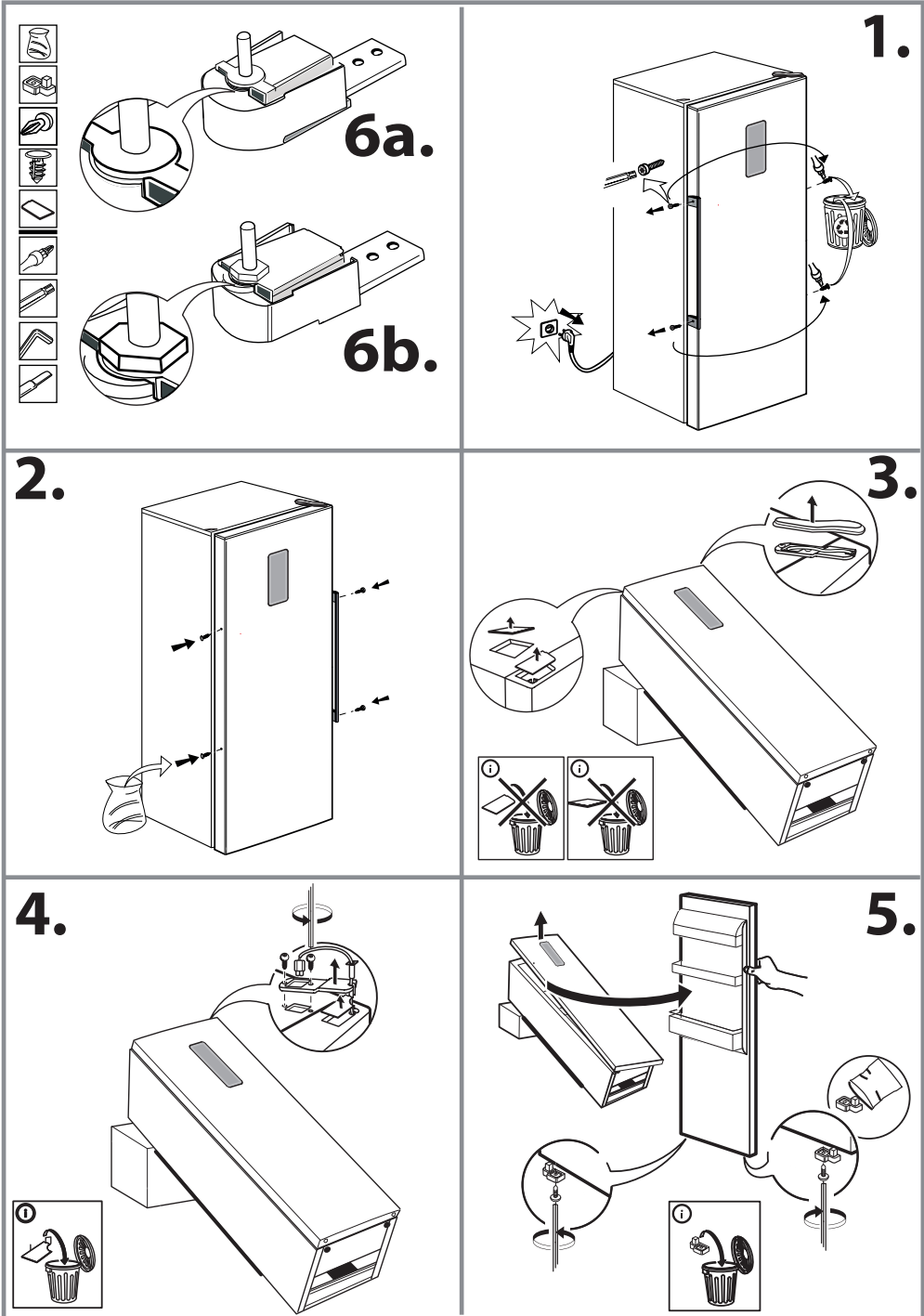

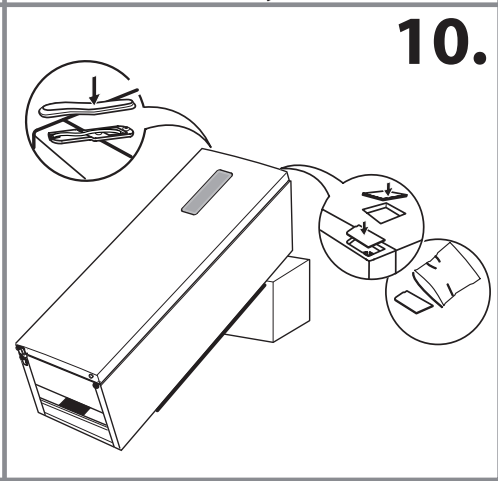
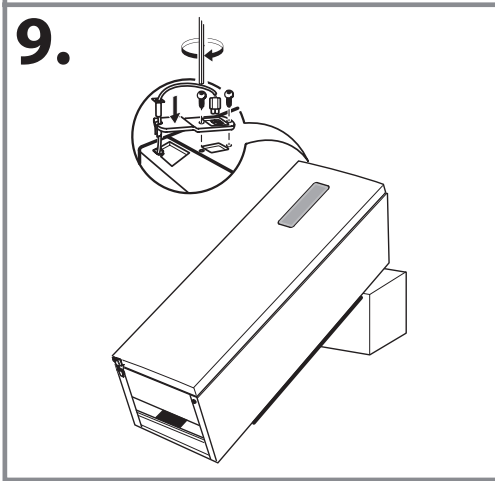
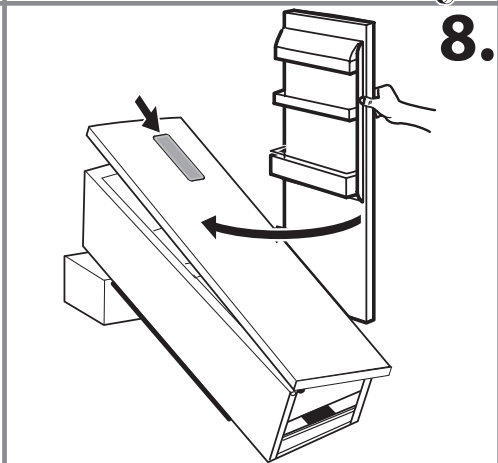
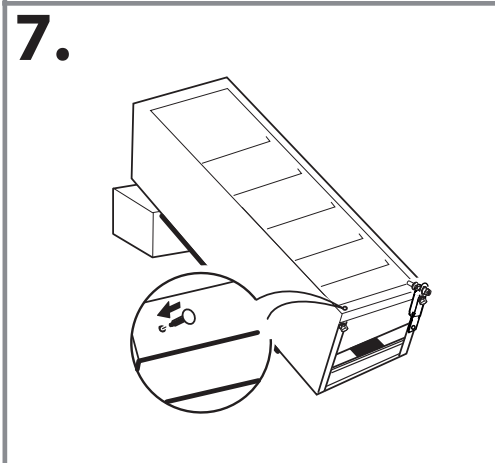
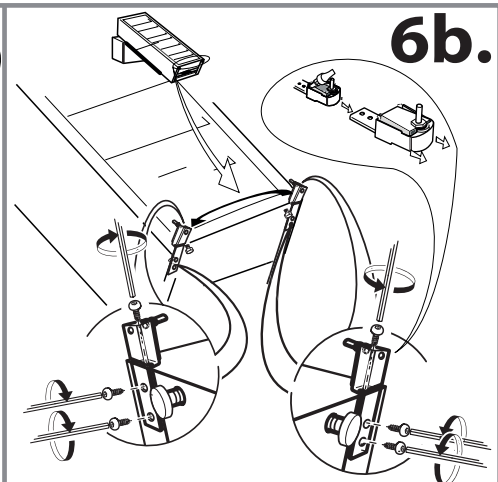
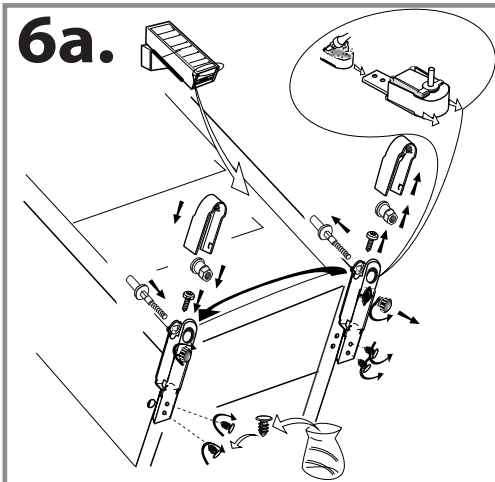

(2)

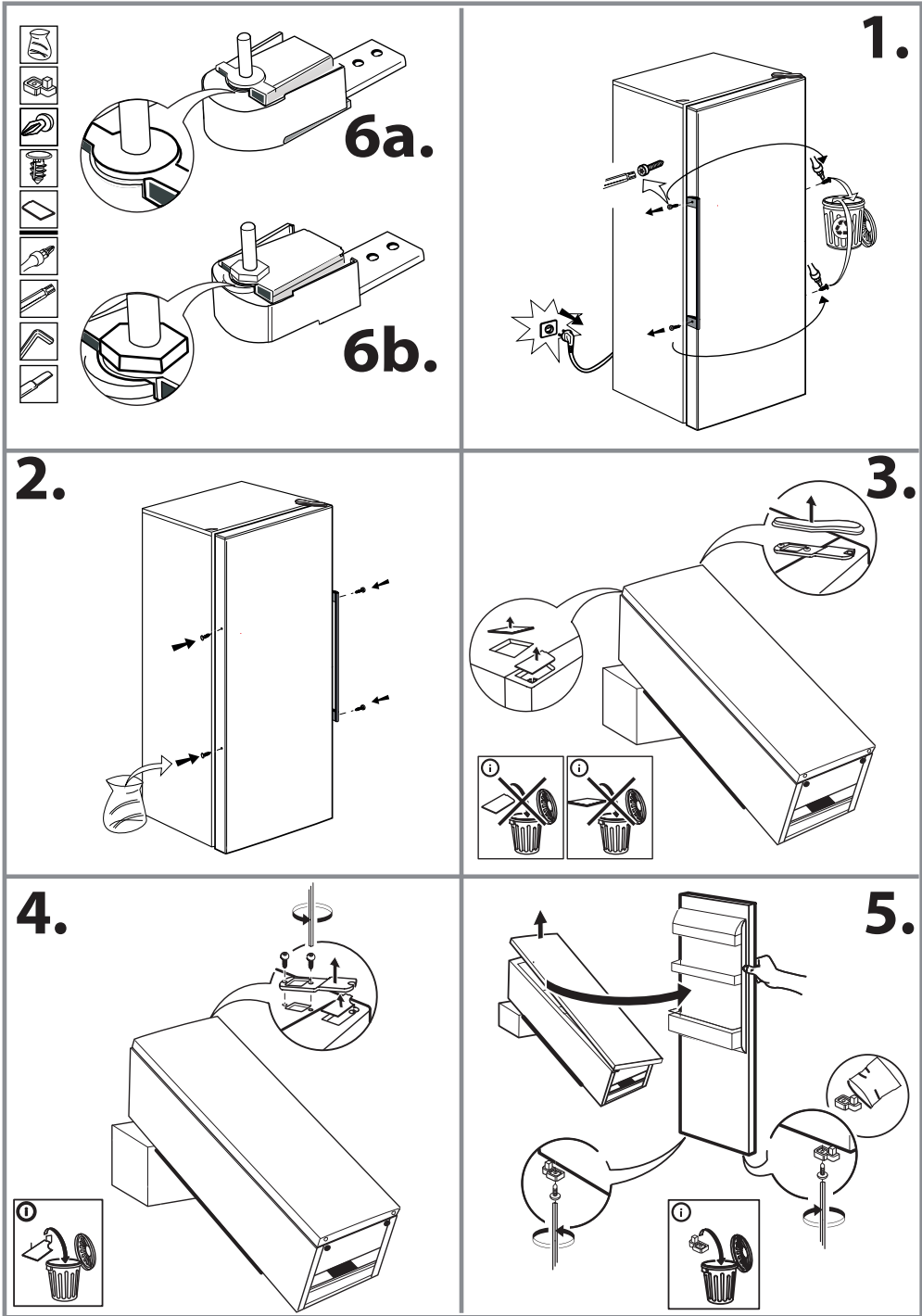

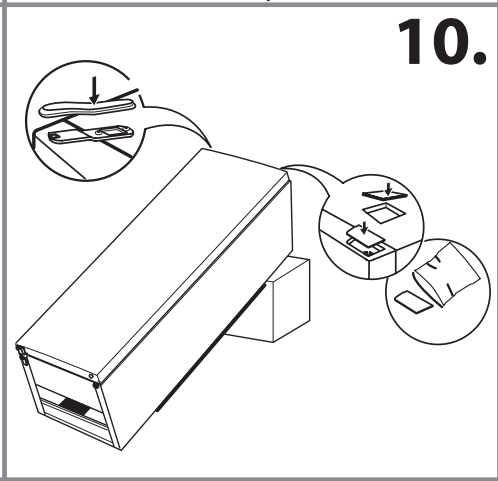
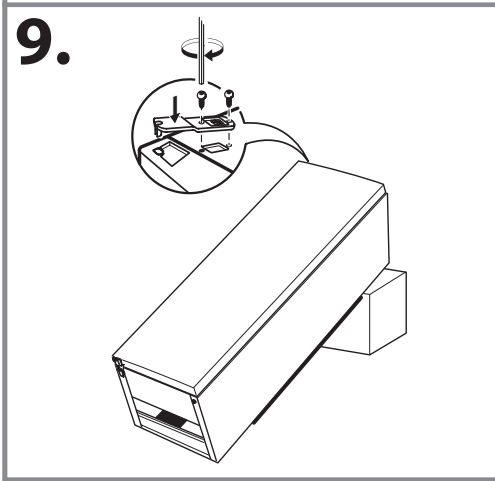
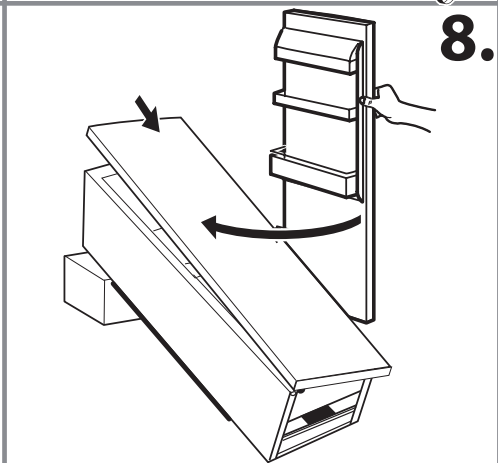
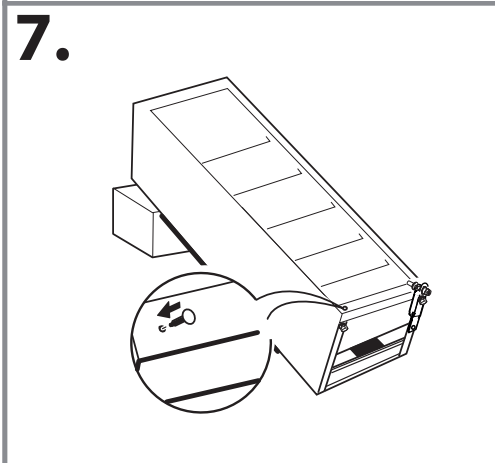
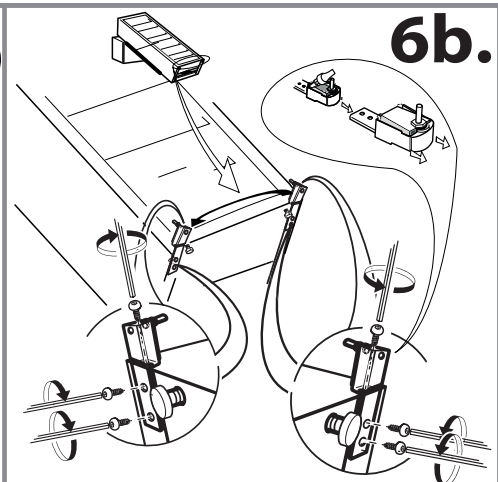
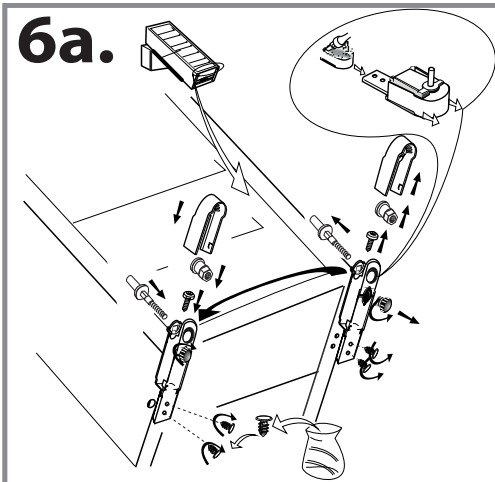

400011535650



03/21