

INSTRUCCIONES IMPORTANTES PARA LA SEGURIDAD

SU SEGURIDAD Y LA DE LOS DEMÁS ES MUY IMPORTANTE.

Este material y el mismo aparato contienen mensajes de seguridad importantes relativos a la seguridad, que deberá leer y respetar en todo momento.



Éste es el símbolo de alerta, relativo a la seguridad, sirve para indicar potenciales riesgos para el usuario y para las demás personas.

Todos los mensajes relativos a la seguridad irán precedidos por el símbolo de alerta y por los siguientes términos:



PELIGRO:

indica una situación peligrosa que, si no se evita, provoca lesiones graves.



ADVERTENCIA:

indica una situación peligrosa que, si no se evita, provoca lesiones graves.

Todos los mensajes relativos a la seguridad especifican el potencial peligro/aviso al que se refieren e indican cómo disminuir el riesgo de lesiones, daños y descargas eléctricas derivados de un uso incorrecto del aparato. Respete rigurosamente las siguientes instrucciones:

- La instalación o el mantenimiento han de ser realizados por un técnico especializado en cumplimiento de las instrucciones del fabricante y en el respeto de las normas locales vigentes en materia de seguridad. No repare o cambie partes del aparato si no aparece específicamente demandado en el manual de uso.
- El aparato ha de desconectarse de la corriente eléctrica antes de efectuar cualquier tipo de intervención de instalación.
- La toma de tierra del aparato es obligatoria.
- El cable de alimentación ha de ser lo suficientemente largo para poder conectar el aparato al enchufe de corriente.
- No tire del cable de alimentación del aparato para desenchufarlo de la corriente.
- Cuando se acabe la instalación, el usuario no ha de poder acceder a los componentes eléctricos.
- No toque el aparato con partes del cuerpo mojadas y no lo utilice descalzo.
- El uso del aparato no está permitido a personas (incluidos niños) con capacidades físicas, sensoriales o mentales reducidas o sin experiencia o conocimientos, salvo en caso de haber recibido instrucciones acerca del uso del aparato por parte de personas responsables de su seguridad.
- Servicio de asistencia para los clientes usuarios: no repare o cambie partes del aparato salvo en caso de estar específicamente recomendado en el manual. Todos los demás servicios de mantenimiento han de ser realizados por un técnico especializado.
- Al taladrar la pared, tenga cuidado de no estropear las conexiones eléctricas ni/o las tuberías.
- Los canales para la ventilación han de evacuar siempre al aire libre.
- El fabricante queda eximido de toda responsabilidad en caso de usos no apropiados o por configuraciones incorrectas de los mandos.
- Un mantenimiento y una limpieza constantes aseguran el funcionamiento correcto y buenas prestaciones del aparato. Limpie a menudo todas las incrustaciones en las superficies sucias para evitar acumulaciones de grasa. Quite y limpie el filtro o cámbielo con frecuencia.
- No cocine alimentos sobre la llama (flambé) bajo el aparato. El uso de una llama libre podría provocar un incendio.
- El aire de extracción no ha de evacuarse en un conducto utilizado para evacuar los humos producidos por aparatos de combustión a gas o con otros combustibles ha de tener una salida independiente. Han de respetarse todas las normativas nacionales relativas a la evacuación del aire contemplada en el art. 7.12.1 de la CEI EN 60335-2-31.
- Si la campana se utiliza junto a otros aparatos que emplean gas u otros combustibles, la presión negativa del local no ha de superar 4 Pa (4x 10⁻⁵ bares). Por este motivo, asegúrese de que el local esté ventilado correctamente.
- No deje una sartén sin vigilancia cuando fríe alimentos ya que el aceite podría inflamarse.
- Antes de tocar las lámparas, asegúrese de que estén frías.
- No utilice o deje la campana sin las lámparas correctamente montadas por posibles riesgos de producirse descargas eléctricas.
- La campana no es una superficie de apoyo, por lo que no debe colocar objetos sobre ésta o sobrecargarla.
- Para todas las operaciones de instalación y de mantenimiento, utilice guantes de trabajo.
- El producto no es idóneo para utilizarlo al aire libre.

Desguace de los electrodomésticos

- Este aparato se ha fabricado con material reciclable o reutilizable. Desguácelo en cumplimiento de las normativas locales para la eliminación de los residuos. Antes de tirar el aparato, corte el cable de alimentación para que sea inservible.
- Para obtener información más detallada sobre el tratamiento, la recuperación y el reciclaje de los electrodomésticos, póngase en contacto con la oficina local idónea, con el servicio de recogida de residuos domésticos o con la tienda donde adquirió el aparato.

GUARDE ESTAS INSTRUCCIONES

INSTALACIÓN

Tras haber desembalado el aparato, compruebe que no haya sufrido desperfectos durante el transporte. En caso de problemas, póngase en contacto con el distribuidor o con el servicio de asistencia clientes. Para evitar eventuales daños, se aconseja quitar el aparato de la base de poliestirolo únicamente antes de la instalación.

PREPARACIÓN PARA LA INSTALACIÓN

ADVERTENCIA:

aparato con un peso excesivo; para la manipulación y la instalación de la campana se necesitan dos o más personas.

La distancia mínima entre la superficie de soporte de los recipientes en el dispositivo de cocción y la parte más baja de la campana de cocina no ha de ser inferior a los 50 cm en caso de cocinas eléctricas y a los 65 cm con cocinas a gas o mixtas.

Asimismo, antes de la instalación controle las distancias indicadas en el manual de la placa de cocción.

CONEXIÓN A LA RED ELÉCTRICA

Controle que la tensión indicada en la placa de características del aparato corresponda a la de la red eléctrica. La encontrará dentro de la campana, la verá al quitar el filtro antigrasa.

Eventuales sustituciones del cable de alimentación (del tipo H05 RR-F3 x 1,5 mm) han de ser realizadas únicamente por personal cualificado. Póngase en contacto con los centros de asistencia autorizados.

Si el aparato tiene una clavija, enchúfelo a un enchufe que cumpla las normas vigentes y que esté situado en una zona accesible. Si no tiene clavija (conexión directa a la red) o la clavija no está situada en una zona accesible, aplique un interruptor bipolar en cumplimiento de las normas que asegure la desconexión completa de la red en las condiciones de la categoría de sobretensión III, en conformidad a las reglas de instalación.

CONSEJOS GENERALES

Antes de la utilización

Quite las protecciones de cartón, las películas transparentes y las etiquetas adhesivas presentes en los accesorios.

Compruebe que el aparato no haya sufrido desperfectos durante el transporte.

Durante la utilización

No apoye pesos sobre el aparato ya que podrían estropearlo. No exponga el aparato a los agentes atmosféricos.

CONSEJOS PARA PROTEGER EL MEDIO AMBIENTE

Eliminación del embalaje

El material de embalaje es 100% reciclable, como lo indica el símbolo correspondiente (). Las diferentes partes del embalaje no deben dejarse en el entorno y han de eliminarse en cumplimiento de las normas de las autoridades locales.

Desguace del aparato

- Este aparato lleva el marcado CE en conformidad con la Directiva 2002/96/CE del Parlamento Europeo y del Consejo sobre residuos de aparatos eléctricos y electrónicos (RAEE).
- La correcta eliminación de este producto evita consecuencias negativas para el medio ambiente y la salud.
- El símbolo  en el producto o en la documentación que lo acompaña indica que no se debe tratar como un residuo doméstico. Es necesario entregarlo en un punto de recogida para el reciclaje de aparatos eléctricos y electrónicos.

GUÍA DE SOLUCIÓN DE PROBLEMAS

El aparato no funciona:

- Compruebe que haya corriente en la red y que el aparato esté conectado a la corriente eléctrica.
- Apague y vuelva a encender el aparato para asegurarse de haber resuelto el problema.

La campana no aspira suficientemente:

- Compruebe que la velocidad de aspiración sea la elegida.
- Compruebe que los filtros estén limpios.
- Compruebe que las salidas del aire no estén obstruidas.

La lámpara no funciona:

- Compruebe si hay que cambiar la bombilla.
- Compruebe que la bombilla esté montada correctamente.

SERVICIO DE ASISTENCIA TÉCNICA

Antes de llamar al Servicio de Asistencia Técnica:

1. Compruebe si puede resolver usted mismo el problema siguiendo los puntos descritos en la "Guía de solución de problemas".
2. Apague y vuelva a encender el aparato para asegurarse de haber resuelto el problema.

Si después de los controles anteriores el problema no se resuelve, póngase en contacto con el servicio de asistencia más cercano.

Facilite siempre:

- una breve descripción de la avería;
- el tipo y el modelo exacto del aparato;
- el número de asistencia (es el número situado después de la palabra SERVICE en la placa de datos), situado dentro del aparato. Dicho número aparece también en la garantía.
- su dirección completa;
- su número de teléfono.

SERVICE 0000 000 00000



para hacer reparar el aparato, póngase en contacto con un **Centro de asistencia técnica autorizado** (para garantizar el uso de recambios originales y una reparación correcta).

LIMPIEZA

⚠ ADVERTENCIA

- **No use aparatos de limpieza con chorros de vapor.**
- **Desconecte el aparato de la corriente eléctrica.**

IMPORTANTE: no use detergentes corrosivos o abrasivos. Si, inadvertidamente, uno de estos productos entrase en contacto con el aparato, límpielo inmediatamente con un paño húmedo.

- Limpie con un paño húmedo las superficies. Si el aparato está muy sucio, eche unas gotas de detergente para platos en el agua. Seque con un paño seco.

IMPORTANTE: no utilice esponjas abrasivas, estropajos o raspadores metálicos. Su empleo con el paso del tiempo podría deteriorar las superficies esmaltadas.

- Use detergentes específicos para la limpieza del aparato y respete las indicaciones del fabricante.

IMPORTANTE: limpie los filtros por lo menos una vez al mes para eliminar los restos de aceite o de grasa.

MANTENIMIENTO

⚠ ADVERTENCIA:

- use guantes de protección.
- desconecte el aparato de la corriente eléctrica.

FILTROS ANTIGRASA

El filtro metálico antigrasa tiene una duración ilimitada y ha de lavarse una vez al mes a mano o en el lavavajillas con una temperatura baja y un ciclo breve. Con el lavado en el lavavajillas, el filtro antigrasa puede ponerse opaco aunque su poder de filtrado no se alterará lo más mínimo.

Extraiga el asa para quitar el filtro.

Tras haberlo lavado y dejado secar, invierta la secuencia de las operaciones para volver a montar el filtro.

CAMBIAR LAS LÁMPARAS HALÓGENAS

⚠ ADVERTENCIA:

- Use solamente lámparas halógenas de 20W MAX - G4.

1. Desconecte la campana de la corriente eléctrica.
2. Utilice un destornillador plano pequeño para hacer palanca levemente cerca de los tres puntos indicados y quite el plafón.
3. Cambie la lámpara estropeada, quítela del portalámpara y coloque la nueva.
4. Cierre de nuevo el plafón (fijación por encaje).

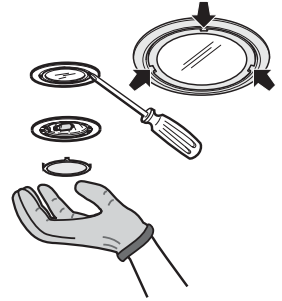

FILTROS DE CARBONO ACTIVO

(solamente para modelos con instalación filtrante):

El filtro de carbono ha de lavarse una vez al mes en el lavavajillas a la temperatura más alta y con un detergente normal para lavavajillas. Se aconseja lavar el filtro por separado.

Después del lavado, el filtro de carbono ha de secarse en el horno a 100°C durante 10 minutos para reactivarse.

Cambie el filtro de carbono cada 3 años.

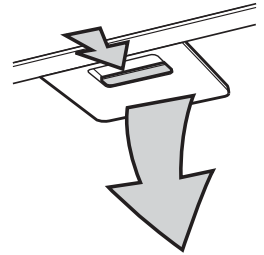

Montaje del filtro de carbono:

1. Quite el filtro antigrasa.
2. Quite el bastidor del filtro, para ello gire los tornillos "g" a 90°.
3. Monte el filtro de carbono "i" dentro del bastidor "h".

Para volver a colocar el bastidor del filtro y el filtro antigrasa en sus alojamientos invierta el orden de las operaciones anteriores.

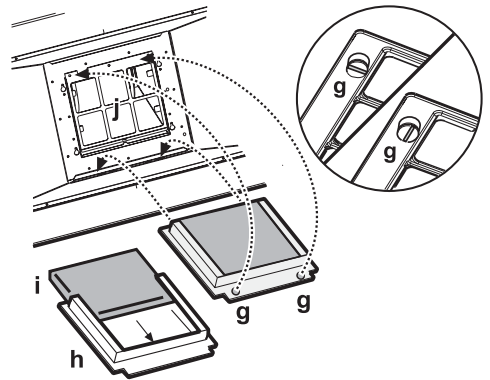

MATERIAL EN DOTACIÓN

Saque todos los componentes de los paquetes.

Controle que no falte ningún componente.

- Campana ensamblada con motor, lámparas, panel de aspiración perimétrico y dispositivos de filtración grasa instalados.
- 1 soporte chimenea
- 1 soporte de la campana
- Instrucciones de montaje y uso
- 1 plantilla de montaje
- 6 tacos de pared de \varnothing 8mm
- 6 tornillos \varnothing 5x45
- 2 tornillos \varnothing 2,9x6,5
- 2 tornillos \varnothing 3x9
- 1 - adaptador Torx T10
- 1 - adaptador Torx T20
- 1 adaptador para tubos de evacuación \varnothing 120-125

INSTALACIÓN - INSTRUCCIONES PRELIMINARES DE MONTAJE

La campana se ha proyectado para instalarse y utilizarse en la "Versión aspirante" o en la "Versión filtrante".

Versión Aspirante

Los vapores son aspirados y enviados hacia el exterior mediante un tubo de evacuación (no en dotación) que se fija en el racor de salida del aire de la campana.

Disponer un sistema idóneo de fijación en el racor de salida del aire en base al tubo de evacuación comprado.

IMPORTANTE: Si se han instalado anteriormente, quite el/los filtro/s de carbono.

Versión Filtrante

El aire se filtra al pasar por un/unos filtro/s de carbono y se recicla en el entorno circundante.

IMPORTANTE: Compruebe que la recirculación del aire se produzca fácilmente.

Si la campana no tiene un/unos filtro/s de carbono, ha de pedirlo/s y montarlo/s antes del uso.

La instalación de la campana ha de realizarse lejos de zonas muy sucias, ventanas, puertas y fuentes de calor.

La dotación de la campana incluye todo el material necesario para su instalación en la mayoría de las paredes o techos. Aunque tendrá que ponerse en contacto con un técnico cualificado para verificar la idoneidad de los materiales en base al tipo de pared o de techo.

DIMENSIONES DE INSTALACIÓN

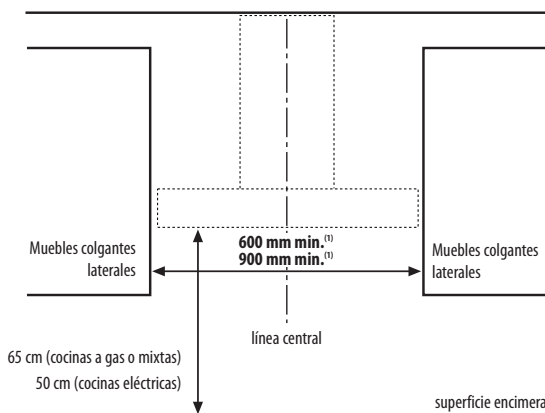

⁽¹⁾ en base al ancho de la campana

INSTALACIÓN - INSTRUCCIONES DE MONTAJE

Antes de empezar la instalación, quite el/los panel/es de aspiración perimétrica, el/los filtro/s antigrasa y el bastidor del filtro de carbono (si está instalado) de la campana.

Para ello, haga lo siguiente:

- a. Tire del panel (LADO ANTERIOR) enérgicamente hacia abajo.
- b. Con una pinza desenrosque el/los tornillos/s de seguridad S.
- c. Desengánchelo de las bisagras posteriores.

Quite el/los filtro/s antigrasa y el bastidor del filtro de carbono siguiendo las indicaciones contenidas en los párrafos de mantenimiento correspondientes.

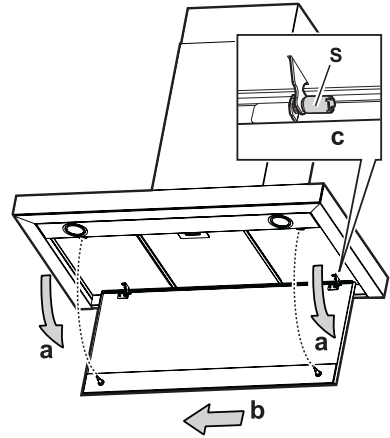

Las instrucciones en secuencia numérica facilitadas a continuación se refieren al plano que encontrará en la página siguiente que contiene la respectiva numeración.

1. Dibuje una línea en la pared hasta al techo que corresponda a la línea central.
2. Corte la plantilla a nivel de la línea H6 y aplique el esquema para taladrar la pared (fijela con cinta adhesiva): la línea vertical central imprimida en el esquema para taladrar tiene que coincidir con la línea central dibujada en la pared y además el borde inferior del antedicho esquema tiene que coincidir con el borde inferior de la campana.
3. Apoye el soporte en el esquema, tiene que coincidir con el rectángulo dibujado con una línea discontinua, marque los dos agujeros exteriores y taladre, quite el esquema anterior, coloque 2 tacos en la pared y fije con 2 tornillos el soporte de la campana.
4. Cuelgue la campana en el soporte.
5. Regule la distancia entre la campana y la pared.
6. Regule la orientación horizontal de la campana.
7. Desde el interior de la campana, marque 2 agujeros para fijar definitivamente la campana.
8. Quite la campana del soporte.
9. Haga los agujeros (\varnothing 8 mm).
10. Coloque 2 tacos en la pared.
11. Aplique el soporte para chimenea G en la pared que adhiere al techo, la pequeña ranura del soporte debe coincidir con la línea anteriormente trazada en la pared (operación 1). Haga 2 agujeros (\varnothing 8 mm) y coloque los 2 tacos en la pared.
12. Fije con 2 tornillos.
13. Enganche la campana en el soporte inferior.
14. Fije definitivamente la campana en la pared con 2 tornillos.
15. Efectúe el acoplamiento del tubo para evacuar los humos con el anillo de acoplamiento B, el tubo ha de orientarse hacia el exterior (versión aspirante) o hacia el deflector (versión filtrante). El deflector F ha de fijarse en el soporte chimenea G con 2 tornillos.
16. Haga la conexión eléctrica.
17. Coloque la chimenea en el alojamiento específico sobre la campana para cubrir completamente el grupo de aspiración.
18. Quite la sección superior y fijela encima con 2 tornillos (18a) en el soporte chimenea G (18b). Monte de nuevo el bastidor del filtro de carbono y el/los filtro/s antigrasa.
19. Instalación del panel de aspiración perimétrica:
 - a. Enganche el panel en los pernos de la campana.
 - b. Enrosque los mecanismos S en los pernos con una pinza para bloquear el panel (**compruebe que los mecanismos estén correctamente apretados**).
 - c. Gire los paneles que cubren la zona de aspiración y engánchelos en los pernos mediante una presión enérgica.

IMPORTANTE: compruebe siempre que el panel esté fijado correctamente en su sitio.

Compruebe que la campana funcione correctamente, consulte el párrafo de descripción y uso de la campana.

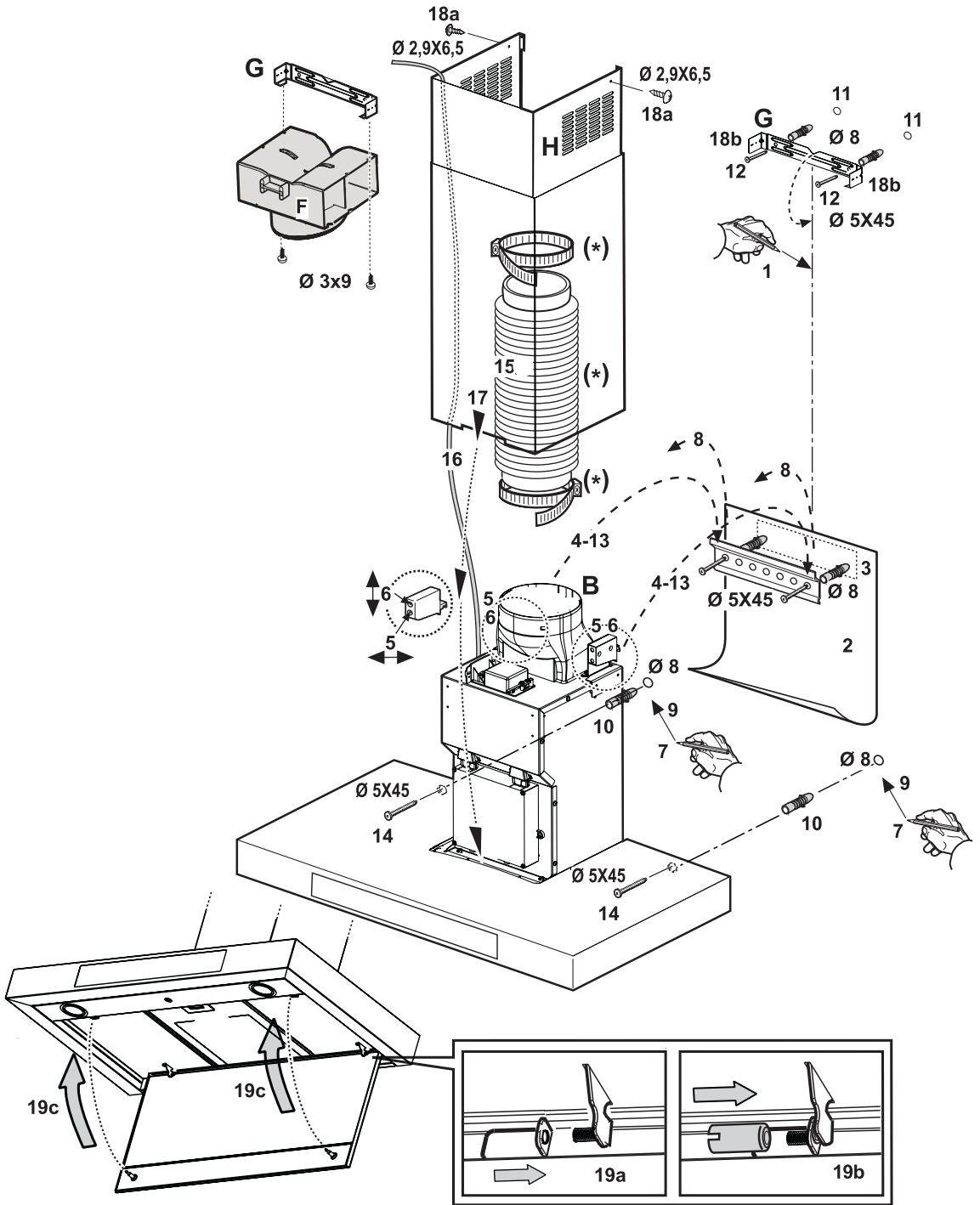

DESCRIPCIÓN Y USO DE LA CAMPANA

1. Panel de mandos
2. Filtros antigrasa (sobre el panel de aspiración perimétrica)
3. Lámparas halógenas
4. Chimenea telescópica
5. Sensores
6. Panel de aspiración perimétrica

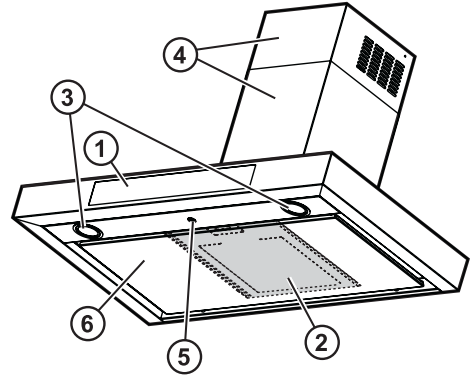

Panel de mandos digital con sensores

1. Botón de ON/Stand-by motor
2. Botón de disminución de la velocidad
3. Botón de aumento de la velocidad
4. Botón de ON/OFF luces
5. Botón de reset alarma filtro grasas
6. Botón "6th Sense" / "Air Quality Control"(Funcionamiento Automático)
7. Botón de reset alarma filtro de carbono

LD1 Indicación velocidad 1

LD2 Indicación velocidad 2

LD3 Indicación velocidad 3

LD4 Indicación velocidad 4

LD5 Indicación de funcionamiento en modo "AirQuality Control"

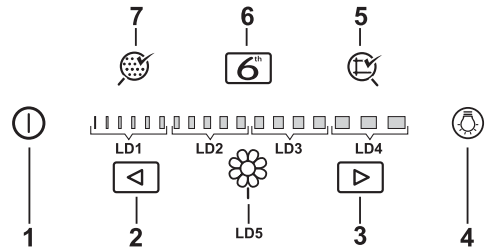

1. Botón de OFF/Stand-by

La condición de **Stand-by** de la campana se obtiene al presionar el botón "1" durante al menos 2 segundos. Esta operación habilita todos los botones y pone la campana en el modo **Stand-by** (la campana está lista para funcionar, los botones "1" y "6" se encienden) y se activa la función "6th Sense".

Al presionar de nuevo el botón "1" durante 2 segundos al menos, la campana se pone en la condición de **OFF** e inhabilita todos los botones salvo el botón "4".

2. Botón de disminución de la velocidad

3. Botón de aumento de la velocidad

La velocidad del motor aumenta y disminuye, desde la primera hasta la intensiva y al revés al presionar respectivamente los botones "2" y "3".

Si mantiene pulsados los botones "2" y "3" en modo continuado (sin soltarlos), aumentará/disminuirá la velocidad con un intervalo de 1 segundo entre las variaciones.

La velocidad se ve mediante la barra que se enciende progresivamente en base a intervalos perfectamente definidos en función de la velocidad y de lo siguiente:

- **Velocidad 1**
Led "LD1" encendido
- **Velocidad 2**
Led "LD1" y "LD2" encendidos.
- **Velocidad 3**
Led "LD1", "LD2" y "LD3" encendidos.
- **Velocidad 4 (Intensiva)**
Led "LD1", "LD2" y "LD3" encendidos, Led "LD4" parpadeante.

Nota: la velocidad 4 corresponde a la velocidad intensiva y está temporizada. La temporización estándar es 5 minutos, al final de los cuales la campana se pone en la velocidad 2.

Para desactivar la función antes de que acabe el tiempo, sólo tiene que pulsar el botón "2".

4. Botón de ON/FF luces

Cada vez que presiona este botón las luces se encenderán/apagarán gradualmente.

5. Botón de reset alarma filtro antigrasa

Cuando hayan transcurrido **80 horas** de funcionamiento y con la campana en el estado ON, el botón se enciende para indicar la necesidad de realizar el mantenimiento del filtro antigrasa.

Tras haber limpiado el filtro antigrasa, la alarma se reposiciona con la campana en el estado On y con cualquier velocidad al presionar el botón "5" durante al menos 3 segundos.

6. Botón "6th Sense" / "Air Quality Control" (Funcionamiento Automático)

IMPORTANTE: esta función no se activa con la campana en OFF.

El **Funcionamiento Automático** contempla la posibilidad de programar la campana en dos modos diferentes mediante la presión cíclica del botón "6": modo "6th Sense" (el botón "6" se enciende) que garantiza la aspiración correcta de los humos durante la cocción en base a las condiciones ambientales detectadas.

Durante la cocción el sistema reacciona con prontitud ante los incrementos de vapor/gas y permanece a la velocidad establecida durante al menos 1 minuto, antes de volver a velocidades más bajas o apagarse.

Cuando la cocción se acaba y los parámetros ambientales vuelven a los niveles anteriores a la cocción, el sistema se apaga; aunque de todas formas si los parámetros se acercan a los de la condición de reposo el sistema después de 30 minutos fuerza el apagado de la campana.

Modo "Air Quality Control" (el Led "LD5" se enciende) que utiliza la campana como un sistema de monitorización del aire para asegurar un nivel elevado de calidad del mismo.

El sistema reacciona con prontitud ante los incrementos de vapor/gas y permanece a la velocidad establecida durante al menos 1 minuto, antes de volver a velocidades más bajas o apagarse.

Cuando el efecto de los gases acaba y los parámetros ambientales vuelven a los niveles anteriores al encendido, el sistema se apaga.

Nota: cada vez que se pasa del estado de OFF al estado de Stand-by el sistema se pone en el modo "6th Sense".

Para abandonar el **Funcionamiento Automático**, presione el botón "2" o el botón "3" (el led LD5 o el botón "6" se apaga), para decrementar o incrementar de un nivel la velocidad automática o presione el botón "1" para poner de nuevo la campana en **Stand-by**.

7. Botón de reset alarma filtro de carbono

Después de **320 horas** de funcionamiento y con la campana en el estado ON, el botón se enciende para indicar la necesidad de realizar el mantenimiento del filtro de carbono. Tras haber limpiado el filtro de carbono, para reposicionar la alarma, con la campana en el estado ON y a una velocidad cualquiera, presione el botón "7" durante al menos 3 segundos.

En el modo estándar, la electrónica está predispuesta solamente para realizar la indicación del filtro antigrasas.

Para activar la indicación del filtro de carbono, sitúe la campana en **Stand-by**, a continuación presione al mismo tiempo los botones "5" y "7" durante 3 segundos.

La activación se ve con los botones "5" y "7" que parpadean durante 3 segundos. Repita la operación para excluir la indicación del filtro de carbono, el botón "5" parpadeará durante 3 segundos.

Cada vez que se cambia de estado se emite un "beep" prolongado.

Calibrado automático del sensor

El sistema contempla el calibrado automático del sensor. Dicho calibrado se realiza con el motor apagado durante la primera instalación y cada vez que falta la corriente de alimentación.

El botón "6" parpadeante y el botón "1" encendido indican que dicha operación se está realizando.

Calibrado manual del sensor

Puede forzar el sistema y realizar el calibrado manualmente de la siguiente forma:

Ponga la campana en Stand-by y presione el botón "6" durante 5 segundos. El botón "6" parpadeante y el botón "1" encendido indican que dicha operación se está realizando.

Le aconsejamos realizar esta operación cuando:

- se instala la campana por primera vez;
- se produce una interrupción de corriente de alimentación durante muchas horas o días;
- se produce en la cocina una variación muy rápida de la temperatura.

Test sensor

El test del sensor se produce continuamente durante el funcionamiento automático.

En caso de avería, los botones "1" y "6" parpadean (póngase en contacto con la asistencia técnica), la campana puede utilizarse en el modo manual.

Nota: para que las prestaciones del sensor sean óptimas:

- mantenga la zona del sensor limpia y sin obstrucciones que impidan al aire llegar al elemento sensible;
- no someta el sensor a chorros de agua o de otros líquidos;
- no someta el sensor a concentraciones elevadas de disolventes orgánicos, resinas de silicona ni amoníaco.

Selección de la placa de cocción

Esta operación optimiza el funcionamiento automático de la campana.

Ponga la campana en OFF.

Presione al mismo tiempo los botones "2" y "3" durante 5 segundos hasta que vea, mediante las siguientes combinaciones, la placa de cocción en uso:

Led **LD1** encendidos = Placa de cocción a gas

Led **LD1+LD2** encendidos = Placa de cocción de inducción

Led **LD1+LD2+LD3** encendidos = Placa de cocción eléctrica

La selección de la placa de cocción se produce al presionar el botón "2" y "3".

Tras haber seleccionado la placa de cocción, el sistema después de unos 10 segundos acepta la última elección realizada.

La aceptación de la placa de cocción se indica con 3 parpadeos de la selección realizada. Tras efectuar la selección, la campana se apaga.

Nota: la placa de cocción configurada por default es la placa de cocción a gas.

MANTENIMIENTO

⚠ ADVERTENCIA: - Desconecte el aparato de la corriente eléctrica.

Limpeza del panel de aspiración perimétrico

Desmontaje:

tire del panel (LADO ANTERIOR) enérgicamente hacia abajo.

Limpeza:

limpie el panel de aspiración con la misma frecuencia que limpia el filtro antigrasa, use un paño humedecido con detergentes líquidos neutros.

No utilice productos que contengan sustancias abrasivas. ¡NO UTILICE ALCOHOL!

Montaje:

Fije el panel por la parte delantera encajándolo en los pernos correspondientes situados en la superficie de la campana.

IMPORTANTE: Compruebe siempre que el panel esté fijado correctamente en su sitio.

