

DBAH 65 LM X

12NC: 859991558870

Code EAN: 4011577855265

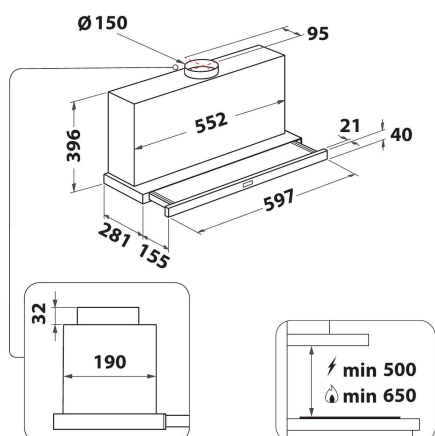

Hotte intégrable Bauknecht - DBAH 65 LM X

Cette hotte encastrable Bauknecht présente les caractéristiques suivantes : modèle de moins de 60 cm de large. Remarquable hotte aspirante assurant un environnement de cuisson frais et sans graisses. Filtres à graisses en aluminium lavables au lave-vaisselle. Éclairage idéal LED. Adaptée au mode évacuation extérieur ou recyclage.



Éclairage à LED

Rentabilité et rendement énergétique plus élevés. L'éclairage à LED a une durée de vie 10 fois plus élevée que celle de l'éclairage à ampoules traditionnelles et consomme 90% d'énergie en moins.



Performances durables

Performances optimales et économies substantielles. Profitez d'une capacité d'aspiration remarquable tout en réduisant votre facture d'électricité. Il n'y a pas de moyen plus élégant d'éliminer les odeurs.

DBAH 65 LM X

12NC: 859991558870

Code EAN: 4011577855265

CARACTERISTIQUES PRINCIPALES

Groupe de produit	Hotte
Couleur de la carrosserie	Gris
Matériau de la carrosserie	Métal
Couleur de la cheminée	N/A
Matériau de la cheminée	N/A
Typologie	Built-in/Built-under
Type de montage	Encastrable
Type de commande	Mécanique
Types de dispositifs de réglage et d'alarme	-
Options du bandeau de commande	Possible, avec accessoire
Emplacement du moteur	Intégré dans le corps de la hotte
Mode de fonctionnement	Recyclage ou Évacuation
Puissance de raccordement	186
Intensité	0,8
Tension	220-240
Fréquence	50
Longueur du cordon électrique	150
Type de prise	Schuko
Chimney height (mm)	0
Hauteur du produit, sans cheminée	0
Hauteur du produit	396
Largeur du produit	598
Profondeur du produit	300
Hauteur minimale de la niche d'encastrement	0
Largeur minimale de la niche d'encastrement	0
Profondeur de la niche d'encastrement	0
Poids net	10.9

CARACTERISTIQUES TECHNIQUES

Type de dispositifs de contrôle manuel	Touches
Type de dispositifs de contrôle électronique	-
Nombre de moteurs	1
Puissance totale des moteurs	180
Nombre de vitesses	3
Boost presence	Non
Débit maximum d'aspiration en évacuation d'air	448
Débit de l'aspiration en évacuation d'air position turbo	-
Débit maximum d'aspiration en recyclage d'air	352
Débit de l'aspiration en recyclage d'air position turbo	0
Types de contrôle de la lumière	Marche/Arrêt
Nombre de lampes	2
Type de lampes utilisées	LED
Puissance totale des lampes	0
Diamètre du réducteur d'évacuation d'air	150
Clapet anti-retour	Oui
Matériau du filtre à graisse	Aluminium résistant au lave-vaisselle
Filtre anti-odeurs	Non

PERFORMANCES

Puissance acoustique à vitesse min. (2010/30/EU)	48
Puissance acoustique à vitesse max. (2010/30/EU)	62
Niveau sonore vitesse intensive	0

ENERGY Y IJA
енергия · ενεργεια IE IA

BAUKNECHT DBAH 65 LM X

A+++
A++
A+
A
B
C
D

86 kWh/annum

62 dB

65/2014