

DELI IN FUNKCIJE

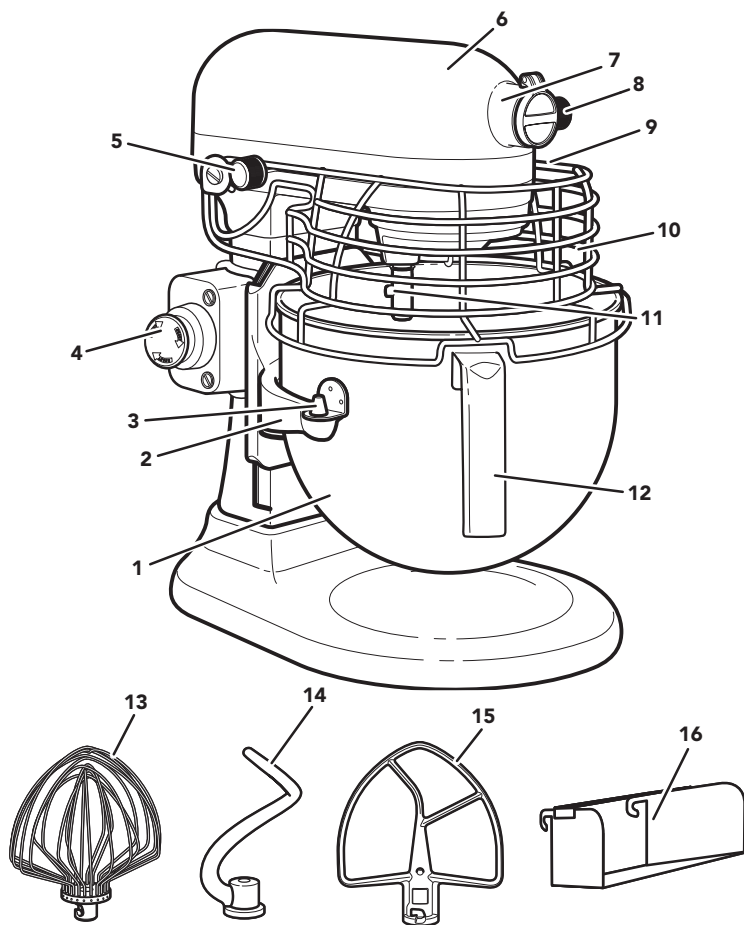

- | | |
|--|--|
| 1. 6,9-litrska skleda iz nerjavnega jekla* | 9. Ročica za dviganje skleda (ni prikazana) |
| 2. Opora za skledo | 10. Ščitnik za skledo** |
| 3. Zatiča | 11. Gred stepalnika |
| 4. Stikalo za zaustavitev | 12. Ročaj skleda* |
| 5. Ročica za nadzor hitrosti | 13. 11-žična eliptična metlica iz nerjavnega jekla |
| 6. Motorna glava | 14. Spiralni kavelj za testo iz nerjavnega jekla |
| 7. Priključek za nastavke | 15. Ploski stepalnik iz nerjavnega jekla |
| 8. Gumb za nastavke | 16. Snemljiv lij za dodajanje sestavin** |

*Vrsta skleda se lahko razlikuje. Skleda se prodajajo tudi posebej kot dodatki.

**Priloženo izbranim modelom. Slika/slog se lahko razlikuje od dejanskega izdelka, odvisno od modela.

VARNOST IZDELKA

Vaša varnost in varnost drugih ljudi sta zelo pomembni.

V tem priročniku in na vašem aparatu smo poskrbeli za številna pomembna varnostna sporočila. Vedno preberite in upoštevajte vsa varnostna sporočila.



To je simbol varnostnega opozorila.

Ta simbol vas opozarja na potencialne nevarnosti, ki so lahko vzrok za smrt ali poškodovanje vas in drugih oseb.

Vsa varnostna sporočila sledijo simbolu varnostnega opozorila in besedi "NEVARNOST" ali "OPOZORILO". Te besede pomenijo:

 **NEVARNOST**

Če takoj ne sledite navodilom, se lahko pripeti nesreča s smrtjo ali hudimi poškodbami.

 **OPOZORILO**

Če ne sledite navodilom, se lahko pripeti nesreča s smrtjo ali hudimi poškodbami.

Vsa varnostna sporočila vam povedo, kakšna je potencialna nevarnost, kako zmanjšati možnost poškodbe in kaj se lahko zgodi, če navodil ne upoštevate.

POMEMBNI ZAŠČITNI UKREPI

Pri uporabi električnih aparatov vedno izvedite osnovne varnostne ukrepe, med drugim naslednje:

1. Preberite vsa navodila. Pri napačni uporabi aparata lahko pride do telesnih poškodb.
2. Da se zaščitite pred električnim udarom, kuhinjskega robota ne dajajte v vodo ali drugo tekočino.
3. Samo Evropska unija: aparata ne smejo uporabljati otroci. Aparat in njegov kabel hranite izven dosega otrok.
4. Aparat po uporabi, pred namestitvijo ali odstranitvijo delov in pred čiščenjem izklopite (0) in nato izključite iz vtičnice. Izdelek izključite tako, da primete vtič in tega izvlečete iz vtičnice. Nikoli ne vlecite za napajalni kabel.
5. Ne dotikajte se premikajočih se delov. Ko aparat deluje, držite dlani, lase in oblačila ter tudi lopatice in druge pripomočke stran od metlic, da zmanjšate nevarnost telesnih poškodb in/ali poškodb kuhinjskega robota.

6. Ne uporabljajte aparata s poškodovanim kablom ali vtičem, aparata, ki ni pravilno deloval, je padel ali se kakor koli poškodoval. Aparat vrnite v najbližji pooblaščen servis, da ga pregledajo, popravijo ali prilagodijo električne in mehanske dele.
7. Pri uporabi dodatkov/nastavkov, ki jih ne priporoča ali prodaja KitchenAid, lahko pride do požara, električnega udara ali telesne poškodbe.
8. Če je napajalni kabel poškodovan, ga mora zamenjati KitchenAid, njegov servisni zastopnik ali podobno usposobljena oseba, da se izognete tveganjem.
9. Ko aparat deluje, ga ne puščajte brez nadzora.
10. Aparata ne uporabljajte na prostem.
11. Kabel ne sme viseti preko roba mize ali pulta.
12. Skled kuhinjskega robota ne uporabljajte na mestih z visoko temperaturo, kot so pečica, mikrovalovna pečica ali kuhinjska plošča, da preprečite poškodbe izdelka.
13. Pred pomivanjem kuhinjskega robota z njega odstranite ploski stevalnik, žično metlico ali spiralni kavelj za testo.
14. Pred nameščanjem ali odstranjevanjem delov in pred čiščenjem počakajte, da se aparat popolnoma ohladi.
15. Za navodila glede čiščenja površin, ki pridejo v stik s hrano, glejte razdelek "Nega in čiščenje".
16. Aparata ne smete čistiti z vodnim curkom.
17. Ta aparat je namenjen uporabi v komercialne namene, na primer v kuhinjah restavracij, okrepevalnic in bolnišnic ter v komercialnih podjetjih, kot so pekarnice, mesnice itd., vendar ne za stalno množično proizvodnjo hrane.

SHRANITE NAVODILA

Za vse podrobnosti o izdelku, navodila in videoposnetke, vključno z informacijami o garanciji, obiščite www.KitchenAid.eu.

⚠ OPOZORILO

Nevarnost električnega udara



Priključite v ozemljeno vtičnico.

Ne odstranjujte ozemljitvenega kontakta.

Ne uporabljajte adapterja.

Ne uporabljajte podaljška.

Zaradi neupoštevanja teh navodil lahko pride do smrti, požara ali električnega udara.

Napetost: 220–240 V

Frekvenca: 50–60 Hz

Moč: 325 W

Priporočen čas delovanja:

1–30 minut z delovnim ciklom 10 minut VKLOPA in 15 minut IZKLOPA.

Ne uporabljajte podaljška. Če je napajalni kabel prekratek, naj vam usposobljen električar ali servisni tehnik namesti vtičnico blizu aparata.

Temu izdelku je priložen napajalni kabel tipa Y. Če je napajalni kabel poškodovan, ga mora zamenjati KitchenAid ali servisni zastopnik, da se izognete tveganjem.

Raven zvočnega tlaka, izmerjena v skladu s postopki preskušanja iz standarda prEN 454, je manjša od 70 dBA.

VODIČ PO DODATKIH

DODATEK	UPORABITE ZA MEŠANJE	OPIS	ČAS DELOVANJA
Ploski stepalnik iz nerjavnega jekla	Normalne do goste zmesi	Torte, kreme, masa za bonbone, piškoti, testo za pite, kruh brez kvasa, mesna štruca, pire krompir.	1–10 minut
Spiralni kavelj za testo iz nerjavnega jekla	Mešanje in gnetenje kvašenega testa	Kruh, štručke, testo za pico, čajno pecivo.	1–10 minut
11-žična eliptična metlica iz nerjavnega jekla	Zmesi, v katere želite vmešati zrak	Jajca, beljaki, sladka smetana, glazure, biskviti, angelske torte, majoneza, nekateri bonboni.	1–30 minut

NAVODILA ZA NASTAVITEV HITROSTI

Vse hitrosti so opremljene s funkcijo SoftStart, ki kuhinjskega robota zažene pri najnižji hitrosti, da prepreči škropljene sestavin in "oblak moke" ob zagonu, nato pa hitrost poveča na izbrano hitrost.

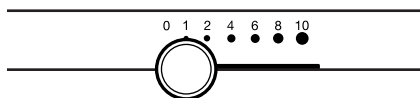

HITROST	DODATKI	ČAS DELOVANJA	DEJANJE	OPIS
1	Ploski stepalnik iz nerjavnega jekla	1–10 minut	Mešanje	Za počasno mešanje, piriranje in začetek vseh postopkov miksanja. Uporablja se za dodajanje moke in suhih sestavin zmesi ter dodajanje tekočin suhim sestavinam. Za miksanje ali gnetenje kvašenega testa ne uporabljajte hitrosti 1.
2	Ploski stepalnik iz nerjavnega jekla	1–10 minut	Počasno miksanje, gnetenje	Za počasno miksanje, piriranje in hitrejšo mešanje. Uporablja se za miksanje in gnetenje kvašenega testa, gostega testa in mase za bonbone; začetek piriranje krompirja ali druge zelenjave; vmešavanje maščobe v moko; miksanje redkega testa ali tekočih mas.
	Spiralni kavelj za testo iz nerjavnega jekla			
4	Ploski stepalnik iz nerjavnega jekla	1–10 minut	Miksanje, stepanje	Za miksanje srednje gostega testa, kot je testo za piškote. Uporablja se za mešanje sladkorja in maščobe ter dodajanje sladkorja beljakom za beljakovo peno. Srednja hitrost za tortne biskvite. Uporablja se z naslednjim: nastavkom za mletje, nastavkom za rezanje/strganje, nastavkom za valjanje testenin in mlinčkom za sadje in zelenjavo.
	11-žična eliptična metlica iz nerjavnega jekla	1–30 minut		

HI-TROS-T	DODATKI	ČAS DELOVANJA	DEJANJE	OPIS
6	Ploski stepalnik iz nerjavnega jekla	1–10 minut	Stepanje, umešavanje	Za srednje hitro stepanje (umešavanje). Uporablja se za končanje miksanja tortnih biskvitov, testa za krofe in drugega testa. Visoka hitrost za tortne biskvite.
	11-žična eliptična metlica iz nerjavnega jekla	1–30 minut		
8–10	11-žična eliptična metlica iz nerjavnega jekla	1–30 minut	Hitro stepanje	Za stepanje smetane, beljakov in glazur. Za stepanje manjše količine smetane, beljakov ali končno stepanje pire krompirja.

OPOMBA: za miksanje ali gnetenje kvašenega testa uporabljajte hitrost 2. Pri drugih hitrostih obstaja velika možnost okvare kuhinjskega robota. Kavelj za testo PowerKnead iz nerjavnega jekla v 4 minutah učinkovito zgnete večino vrst kvašenega testa.

TABELA ZMOGLJIVOSTI

6,9-LITSKA SKLEDA	
Vsenamenska moka	Od 2 do 2,2 kg
Kruh	8 hlebčkov po 450 g
Piškoti	160 kosov
Pire krompir	3,5 kg

SESTAVA IZDELKA

1. Kuhinjskega robota izklopite (0) in nato izključite iz vtičnice.

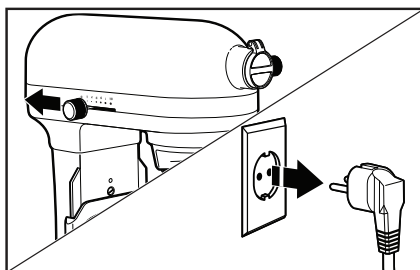

2. Ročico za dviganje sklede premaknite v spuščeni položaj.

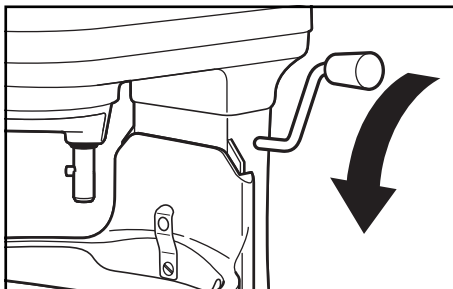

3. **Namestitev sklede:** opore za skledo namestite na zatiče in potisnite hrbtni del sklede navzdol, da se zatič sklede zatakne v zapah.

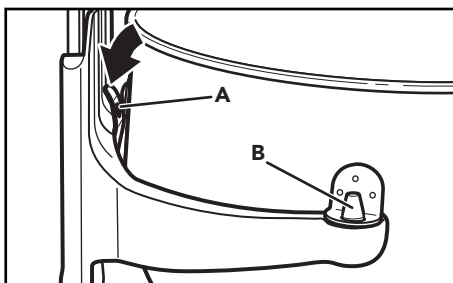

A. Zapah
B. Zatič

POMEMBNO: če skleda ni dobro pritrjena, bo nestabilna in se bo med uporabo premikala.

4. **Namestitev dodatka:** dodatek vstavite na gred in ga potisnite do konca navzgor. Dodatek obrnite v desno, da ga zataknete za zatič na gredi.

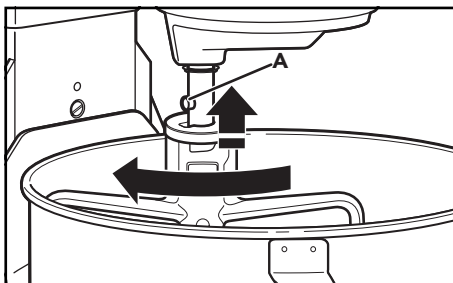

A. Zatič

5. **Dviganje sklede:** ročico za dviganje sklede obrnite naravnost navzgor. Skleda mora biti med miksanjem vedno v dvignjenem položaju.

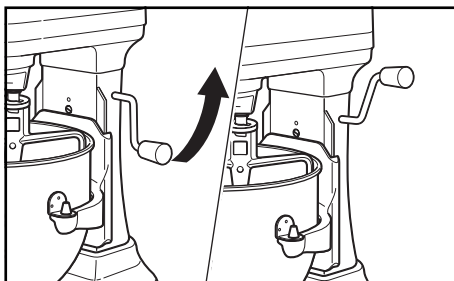

UPORABA LIJA ZA DODAJANJE SESTAVIN***

1. **Namestitev lija za dodajanje sestavin***:** lij za dodajanje sestavin*** namestite na sprednji del ščitnika za skledo. Omogoča priročno dodajanje sestavin v skledo kuhinjskega robota.

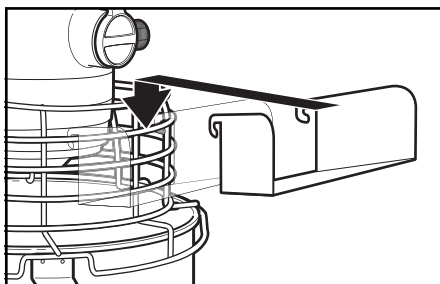

Zaščita motorja s samodejno ponastavitvijo: če se kuhinjski robot ustavi zaradi preobremenitve, ročico za nadzor hitrosti potisnite v izklopljeni položaj (0) in robota izklopite iz vtičnice. Čez nekaj minut se kuhinjski robot samodejno ponastavi. Kuhinjskega robota ponovno priključite v vtičnico, potisnite ročico za nadzor hitrosti na zeleno hitrost in nadaljujte z miksanjem. Če se kuhinjski robot ne vklopi znova, naj bo izključen dlje časa, da se ohladi, nato ga znova priključite in znova vklopite.

***Na voljo samo pri izbranih modelih in kot dodatek.

⚠ OPOZORILO

Nevarnost električnega udara



Priključite v ozemljeno vtičnico.

Ne odstranjujte ozemljitvenega kontakta.

Ne uporabljajte adapterja.

Ne uporabljajte podaljška.

Zaradi neupoštevanja teh navodil lahko pride do smrti, požara ali električnega udara.

1. Priključite v ozemljeno vtičnico. Začnite z majhno hitrostjo, da preprečite škropljenje, in jo postopoma večajte. Glejte razdelek "Navodila za nastavitev hitrosti".

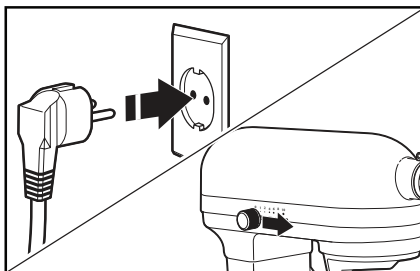

2. **Preskus razmika med stepalnikom in skledo:** Kuhinjskega robota priključite v ozemljeno vtičnico. Kuhinjskega robota VKLOPITE in preskusite vsako hitrost, da se stepalnik ne dotika sklede, ko robot deluje. Če je stepalnik preveč odmaknjen od dna ali udarja ob skledo, nadaljujte na naslednji korak in nastavite stepalnik.

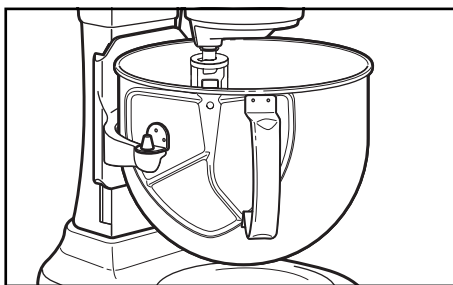

3. (IZBIRNO) Nastavitev razmika med stepalnikom in skledo: skledo spustite v spuščeni položaj. Poiščite vijak, ki se pokaže, ko spustite skledo.

OPOMBA: ne prilagajajte vijaka, ki je v zapahu.

Obrnite vijak rahlo v levo, da dvignete stepalnik, oz. v desno, da ga spustite. Stepalnik nastavite tako, da se skoraj dotika površine sklede. Ponovno preverite razmik med stepalnikom in skledo.

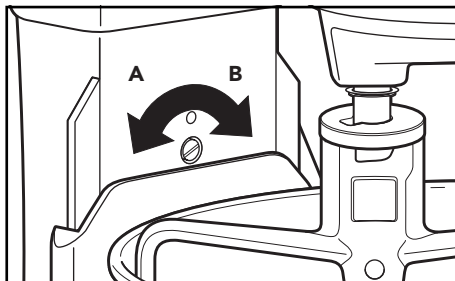

A. Dviganje sklede

B. Spuščanje sklede

POMEMBNO: ko je ploski stepalnik iz nerjavnega jekla nastavljen pravilno, ne udarja ob dno ali stranico sklede. Če ploski stepalnik ali žična metlica udarja ob dno sklede, se lahko premaz stepalnika odrgne oz. se žice na metlici obrabijo.

4. **Namestitev ščitnika za skledo***:** pred uporabo kuhinjskega robota se prepričajte, da je ščitnik za skledo v spuščenenem položaju. Kuhinjski robot se ne bo zagnal, če ščitnik za skledo ni v pravilnem položaju.

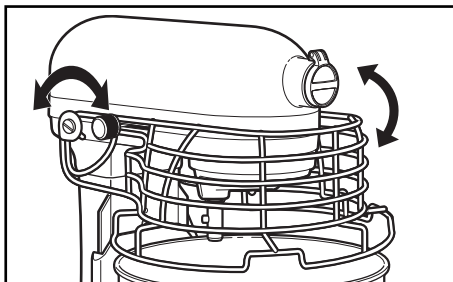

Stikalo za zaustavitev: če morate kuhinjskega robota med delovanjem v hipu zaustaviti, pritisnite stikalo za zaustavitev. Za nadaljevanje uporabe premaknite ročico za nadzor hitrosti v izklopljeni položaj (0) in izvlecite stikalo za zaustavitev. Nato je kuhinjski robot znova pripravljen na normalno uporabo.

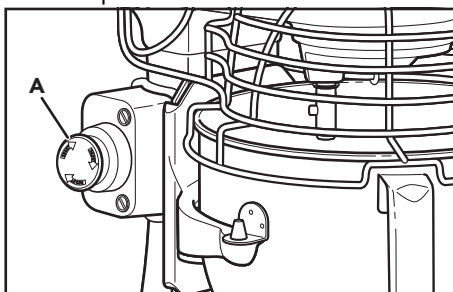

A. Stikalo za zaustavitev

***Na voljo samo pri izbranih modelih in kot dodatek.

⚠ OPOZORILO

Nevarnost telesne poškodbe

Mešalnik izključite iz omrežja, preden se dotaknete metlic.

Ce tega ne storite, lahko pride do zloma kosti, ureznin ali zmeckanin.

5. Ne strgajte po skledi, ko kuhinjski robot deluje. Običajno zadostuje, da skledo med miksanjem postrgate enkrat ali dvakrat.

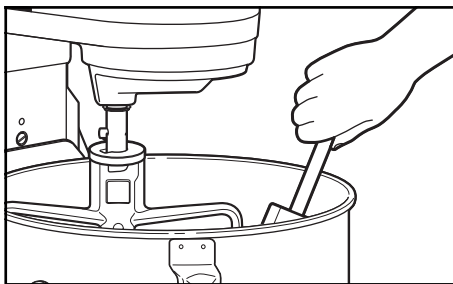

POMEMBNO: kuhinjski robot se lahko med uporabo segreje. Pri dolgotrajnejšem miksanju velikih količin se lahko zgornji del aparata močno segreje. To jo normalno.

RAZSTAVLJANJE IZDELKA

1. Kuhinjskega robota izklopite (0) in nato izključite iz vtičnice.

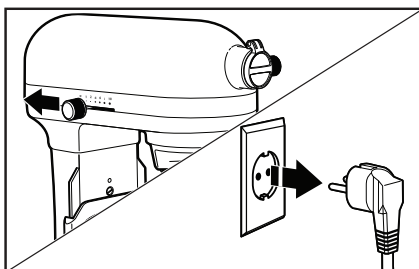

2. Ročico za dviganje sklede premaknite v spuščeni položaj.

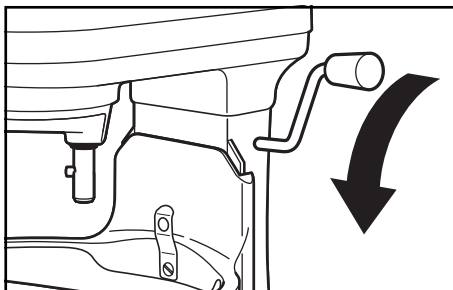

3. **Odstranitev dodatka:** dodatek potisnite navzgor in ga obrnite v levo. Dodatek povlecite z gredi stepalnika.

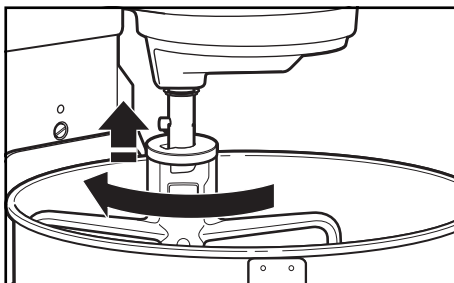

4. **Odstranitev sklede:** ročico za dviganje sklede premaknite v spuščeni položaj. Primate ročaj sklede ter jo dvignite naravnost navzgor in z zatičev.

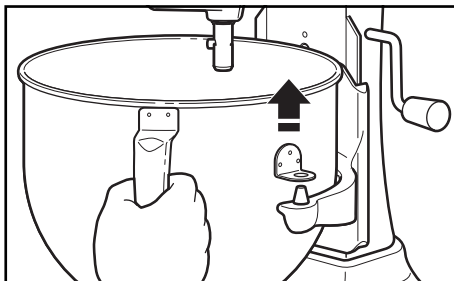

NEGA IN ČIŠČENJE

POMEMBNO: ohišja kuhinjskega robota ne potaplajte v vodo ali druge tekočine. Aparata ne smete čistiti z vodnim curkom.

1. Kuhinjskega robota izklopite (0) in nato izključite iz vtičnice.

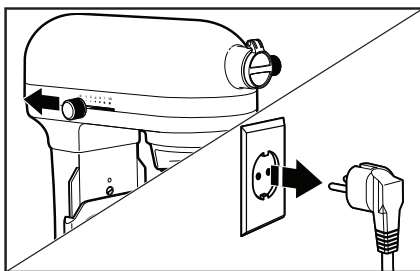

POMEMBNO: pred nameščanjem ali odstranjevanjem delov in pred čiščenjem počakajte, da se aparat popolnoma ohladi.

2. Ohišje kuhinjskega robota obrišite z mehko vlažno krpo.

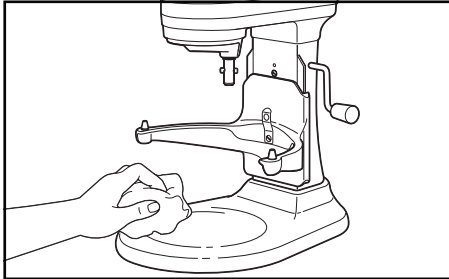

3. Naslednji deli so primerni za pomivalni stroj, samo v zgornji košari: skleda, ploski stepalnik iz nerjavnega jekla, spiralni kavelj za testo iz nerjavnega jekla in snemljiv lij za dodajanje sestavin***.

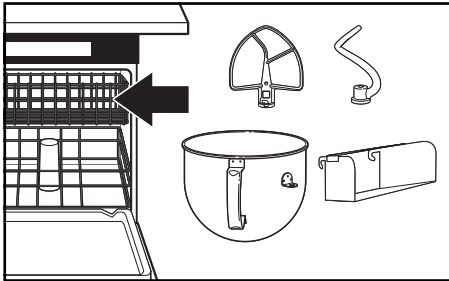

4. Naslednji del pomivajte samo ročno, s toplo milnico in ga povsem posušite: 11-žična eliptična metlica iz nerjavnega jekla.

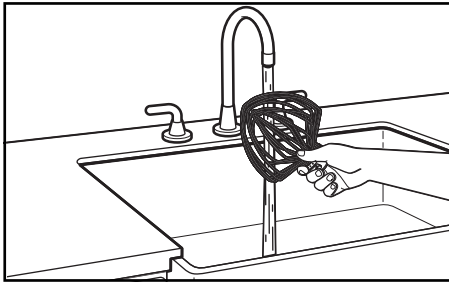

***Na voljo samo pri izbranih modelih in kot dodatek.

⚠ OPOZORILO

Nevarnost električnega udara



Priključite v ozemljeno vtičnico.

Ne odstranjujte ozemljitvenega kontakta.

Ne uporabljajte adapterja.

Ne uporabljajte podaljška.

Zaradi neupoštevanja teh navodil lahko pride do smrti, požara ali električnega udara.

TEŽAVA	REŠITEV
Če se kuhinjski robot med uporabo segreje	Pri dolgotrajnejšem miksanju velikih količin morda dotik zgornjega dela aparata ne bo prijeten. To jo normalno.
Če kuhinjski robot oddaja neprijeten vonj	To je običajno pri električnih motorji, zlasti novih.
Če se ploski stepalnik iz nerjavnega jekla dotika sklede	Ustavite kuhinjskega robota. Glejte razdelek "Uporaba izdelka" in prilagodite razmik med stepalnikom in skledo.
Če kuhinjski robot ne deluje, preverite naslednje	Je kuhinjski robot priključen na vtičnico?
	Varovalka v tokokrogu, ki vodi do kuhinjskega robota, brezhibno deluje? Če imate omarico z varovalkami, se prepričajte, da je tokokrog sklenjen.
	Izklopite (0) kuhinjskega robota za 10–15 sekund in ga nato znova vklopite. Če se kuhinjski robot še vedno ne zažene, počakajte 30 minut, da se ohladi, preden ga ponovno vklopite.
Če težave ne uspete odpraviti	Glejte razdelek "Pogoji garancije družbe KitchenAid ("garancija)". Kuhinjskega robota ne vračajte trgovcu, saj ne nudi servisa.

ODSTRANJEVANJE ODPADNE ELEKTRIČNE OPREME

ODLAGANJE EMBALAŽE

Embalažo je možno reciklirati in je označena s simbolom recikliranja ♻. Različne dele embalaže je zato treba odložiti odgovorno in povsem v skladu s predpisi lokalnih organov o odlaganju odpadkov.

RECIKLIRANJE IZDELKA

- Aparat je označen v skladu z evropsko zakonodajo in zakonodajo Združenega kraljestva o odpadni električni in elektronski opremi (OEEEO).
- S pravilnim odlaganjem izdelka boste prispevali k zmanjšanju negativnih posledic za okolje in človekovo zdravje, do katerih bi lahko prišlo zaradi nepravilnega odlaganja.
- Simbol  na izdelku oz. priloženi dokumentaciji označuje, da izdelka ni dovoljeno zavreči skupaj z gospodinjstskimi odpadki, temveč ga je treba odnesti v ustrezen zbirni center za recikliranje električne in elektronske opreme.

Za podrobnejše informacije o obdelavi, predelavi in recikliranju izdelka se obrnite na lokalne oblasti, lokalni zbirni center za odpadke ali na trgovino, v kateri ste izdelek kupili.

IZJAVA O SKLADNOSTI

ZA EVROPSKO UNIJO

Ta aparat je bil zasnovan, izdelan in distribuiran v skladu z varnostnimi zahtevami naslednjih direktiv ES: direktiva 2014/35/EU o nizki napetosti, direktiva 2014/30/EU o elektromagnetni združljivosti, direktiva 2009/125/ES o okoljsko primerni zasnovi izdelkov, direktiva RoHS 2011/65/EU in poznejših sprememb.

POGOJI GARANCIJE DRUŽBE KITCHENAID ("GARANCIJA")

Družba KitchenAid Europa, Inc., Nijverheidslaan 3, Box 5, 1853 Strombeek-Bever, Belgija (»**izdajatelj garancije**«) izdaja končnemu uporabniku, ki je potrošnik, garancijo v skladu z naslednjimi pogoji.

Garancija velja poleg zakonsko določenih garancijskih pravic končnega uporabnika do prodajalca izdelka in jih ne omejuje ali vpliva nanje.

1. OBSEG IN POGOJI GARANCIJE

- Izdajatelj garancije izdaja garancijo za izdelke, ki so navedeni pod točko 1.b) in jih je potrošnik kupil pri prodajalcu ali družbi iz skupine KitchenAid v državah Evropskega gospodarskega prostora, v Moldaviji, Črni gori, Rusiji, Švici ali Turčiji.
- Garancijsko obdobje je odvisno od kupljenega izdelka in je naslednje:

polna garancija eno leto od datuma nakupa.

- Garancijsko obdobje se začne z datumom nakupa, tj. datumom, na katerega je potrošnik kupil izdelek pri trgovcu ali družbi iz skupine KitchenAid.
- Garancija krije naravo izdelka brez napake.
- Izdajatelj garancije po svoji izbiri zagotavlja potrošniku naslednje storitve v okviru te garancije, če se napaka pojavi med garancijskim obdobjem:
 - popravilo okvarjenega izdelka oz. dela izdelka; ali
 - zamenjavo okvarjenega izdelka oz. dela izdelka. Če izdelek ni več na voljo, ima izdajatelj garancije pravico, da izdelek zamenja z izdelkom enake ali višje vrednosti.
- Če želi potrošnik podati garancijski zahtevek, se mora obrniti na servisni center družbe KitchenAid v posamezni državi.

C. DUISBERG KG

Porschestraße 11

A-1230 Wien

telefonska številka: +385 98 218987

Obrnite se na naš center za pomoč strankam:

Filco d.o.o.

Letališka cesta 3,

1000 Ljubljana

telefonska številka : + 386 1 777 3000

ali neposredno na izdajatelja garancije na naslovu KitchenAid Europa, Inc. Nijverheidslaan 3, Box 5, 1853 Strombeek-Bever, Belgija.

- g) Stroške popravila, vključno z nadomestnimi deli, in stroške pošiljanja za dostavo izdelka oz. dela izdelka brez napake krije izdajatelj garancije. Izdajatelj garancije nosi tudi stroške pošiljanja za vračilo okvarjenega izdelka oz. dela izdelka, če izdajatelj garancije ali servisni center družbe KitchenAid v posamezni državi zahteva vračilo okvarjenega izdelka oz. dela izdelka. Stroške ustrezne embalaže za vračilo okvarjenega izdelka oz. nadomestnega dela nosi potrošnik sam.
- h) Če želi potrošnik podati garancijski zahtevek, mora posredovati račun ali potrdilo o nakupu izdelka.

2. OMEJITVE GARANCIJE

- a) Garancija velja samo za izdelke, ki se uporabljajo v zasebne namene in ne v profesionalne ali komercialne namene.
- b) Garancija ne velja za običajno obrabo, v primerih nepravilne ali neprimerne uporabe, neupoštevanja navodil za uporabo, uporabe izdelka pri napačni električni napetosti, namestitve in uporabe, ki kršita veljavne električne predpise, in uporabe sile (npr. udarcev).
- c) Garancija ne velja, če je izdelek spremenjen ali predelan, npr. predelave izdelkov z napetostjo 120 V na izdelke z napetostjo 220–240 V.
- d) Zaradi izvajanja garancijskih storitev se garancijsko obdobje ne podaljša, prav tako ne začne teči novo garancijsko obdobje. Garancijsko obdobje za nameščene nadomestne dele se konča z garancijskim obdobjem za celotni izdelek.
- e) Nadaljnji ali drugi zahtevki, zlasti odškodninski zahtevki, so izključeni, razen če je odgovornost obvezna v skladu z zakonodajo.

Po poteku garancijskega obdobja ali za izdelke, za katere garancija ne velja, se lahko končni uporabniki še vedno obrnejo na servisne centre družbe KitchenAid, če imajo kakšna vprašanja ali potrebujejo informacije. Dodatne informacije so na voljo tudi na našem spletnem mestu: www.kitchenaid.eu

REGISTRACIJA IZDELKA

Registrirajte svoj novi KitchenAid aparat zdaj: <http://www.kitchenaid.eu/register>