

SQ

ET

LV

LT

INDESIT

Frigorifer / Manuali i Përdoruesit
Külmik / Kasutusjuhend
Ledusskapis / Lietošanas rokasgrāmata
Šaldytuvas / Vartotojo vadovas

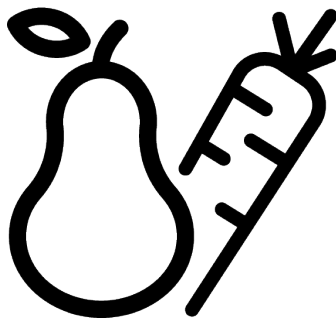

MLINS1411 W4E

11 5943 0452/ SQ/ ET/ LV/ LT/ 2/2_AA/ 27.11.25 11:42
7287740513



PERDIRBTAS &
PERDIRBAMAS PAPIERIUS



PÄRSTRÄDÄTS UN
PÄRSTRÄDAJAMS PAPIRS



ŪMBERTŪDELTUJ JA
TAASKASUTĀVĀV PĀBER



LETĒR E RĪCKĻUAR DHE
E RĪCKĻUESHME

Lexoni këtë manual në fillim!

I nderuar klient

Ju falënderojmë që zgjodhët këtë produkt .

Dëshirojmë që të arrini efikasitetin maksimal nga ky produkt i cilësisë së lartë i cili është prodhuar me teknologjinë më të përparuar. Për ta bërë këtë, para se ta përdorni këtë produkt lexoni me kujdes këtë manual dhe çdo dokument tjetër shoqërues.

Kushtojuni vëmendje të gjitha informacioneve dhe paralajmërimeve në manualin e përdorimit. Në këtë mënyrë do të mbronni veten dhe produktin tuaj nga rreziqet që mund të ndodhin. Ruajeni manualin e përdorimit. Nëse ia jepni këtë produkt dikujt tjetër, jepini edhe këtë manual bashkë me produktin.





Në këtë manual përdorimi dhe në produkt janë përdorur simbolet vijuese:



Lexoni manualin e përdorimit.



Rrezik që mund të çojë në vdekje ose lëndim.

 ENERG 	Informacionet e modelit të ruajtura në bazën e të dhënave të produktit mund të arrihen duke hyrë në faqen e mëposhtme të internetit dhe duke kërkuar për identifikuesin e modelit (*) që gjendet në etiketën e energjisë.
SUPPLIER'S NAME	MODEL IDENTIFIER → (*)
	
	https://eprel.ec.europa.eu/

	8 Mirëmbajtja dhe pastrimi	25
	9 Zgjidhja e problemeve.....	26
1 Udhëzimet për sigurinë	4	
1.1 Simbolet e rëndësishme për sigurinë.....	4	
1.2 Qëllimi i përdorimit	4	
1.3 Siguria e fëmijëve, personave të cenueshëm dhe kafshëve shtëpiake.....	5	
1.4 Siguria elektrike	5	
1.5 Siguria gjatë manovrimit.....	6	
1.6 Siguria gjatë montimit.....	7	
1.7 Siguria gjatë funksionimit	10	
1.8 Siguria për ruajtjen e ushqimeve..	13	
1.9 Siguria gjatë mirëmbajtjes dhe pastrimit.....	14	
1.10 Ndryshimi.....	15	
1.11 Hedhja e produktit të vjetër.....	15	
2 Udhëzimet për mjedisin	15	
2.1 Përputhja me direktivën WEEE dhe hedhja e produktit të përdorur.....	15	
3 Frigoriferi juaj	16	
4 Montimi	17	
4.1 Vendi i duhur për montimin	17	
4.2 Montimi i kunjave plastike	17	
4.3 Rregullimi i këmbëve	17	
4.4 Montimi i ftohësit dhe të ngrirësit krahas krahas	17	
4.5 Paralajmërim për sipërfaqe të nxehtë.....	18	
5 Përgatitja	18	
5.1 Çfarë të bëni për kursimin e energjisë.....	18	
5.2 Përdorimi për herë të parë	19	
5.3 Klasa e klimës dhe përkufizimet ..	19	
6 Vënia në punë e produktit	19	
7 Përdorimi i produktit tuaj	20	
7.1 Paneli i kontrollit të produktit.....	20	
7.2 Ruajtja e ushqimeve në produktin tuaj.....	20	
7.3 Koshi i perimeve	25	
7.4 Ndërrimi i krahut të hapjes së derës.....	25	
7.5 Ndërrimi i llambës së ndriçimit	25	

1 Udhëzimet për sigurinë

- Ky paragraf përfshin udhëzime për sigurinë të nevojshme për të parandaluar rrezikun e lëndimeve personale dhe të dëmeve materiale.
- Kompania jonë nuk do të jetë përgjegjëse për dëmtimet që mund të ndodhin nëse nuk respektohen këto udhëzime.
- Sigurohuni që veprimet e montimit dhe të riparimit të kryhen gjithmonë nga prodhuesi, shërbimi i autorizuar ose një person që do të rekomandohet nga kompania importuese.
- Përdorni vetëm pjesë ndërrimi dhe aksesore origjinale.
- Mos riparoni dhe mos zëvendësoni asnjë përbërës të produktit nëse nuk është specifikuar qartë në manualin e përdorimit.
- Mos bëni ndonjë modifikim në produkt.

1.1 Simbolet e rëndësishme për sigurinë



 Rrezik për goditje elektrike!

 Lexojeni manualin e përdorimit.

 Rrezik që mund të rezultojë në djegie për shkak të kontaktit me sipërfaqet e nxehta.

 Material i ndezshëm, paralajmërim për rrezik zjarri.

 Rrezik lëndimi për shkak të kontaktit me sipërfaqe të mprehta!

 Rrezik rrezatimi UV-C

1.2 Qëllimi i përdorimit

- Ky produkt nuk është i përshtatshëm për përdorim tregtar dhe nuk duhet të përdoret për një qëllim të ndryshëm nga qëllimi i synuar.
- Ky produkt është planifikuar për përdorim në ambiente të brendshme, si p.sh. shtëpi ose ambiente të ngjashme.

Për shembull;

Në kuzhinat e personelit në dyqane, zyra dhe ambiente të tjera pune,

Në shtëpi në ferma,

Në njësi hotelesh, motelesh ose objekte të tjera pushimi që përdoren nga klientët,
Në hostele ose ambiente të ngjashme,

Në shërbimet e kateringut dhe përdorime të ngjashme jotregtare.

- Ky produkt nuk duhet të përdoret në ambiente të jashtme të hapura ose të

mbyllura, si p.sh. në anije, rulota, ballkone ose tarraca. Ekspozimi i produktit ndaj shiut, borës, dritës së diellit dhe erës mund të shkaktojë rrezik zjarri.

1.3 Siguria e fëmijëve, personave të cenueshëm dhe kafshëve shtëpiake



- Ky produkt mund të përdoret nga fëmijët e moshës 8 vjeç e lart dhe nga personat me aftësi të reduktuara fizike, ndijore ose mendore apo me mungesë eksperience dhe njohurish, nëse janë nën mbikëqyrje ose janë udhëzuar për përdorimin e pajisjes në një mënyrë të sigurt, si dhe për rreziqet e përfshira.
- Fëmijët e moshës 3 deri në 8 vjeç lejohen të vendosin dhe të nxjerrin ushqime nga produkti i ftohësit.
- Fëmijët dhe kafshët shtëpiake nuk duhet të luajnë me produktin, të ngjiten mbi të ose të hyjnë brenda në të.
- Fëmijët dhe kafshët shtëpiake duhet të mbahen larg nga zona e kabinës (kompresori) ku ndodhen pjesët elektrike.

- Pastrimi dhe mirëmbajtja nga përdoruesi nuk duhet të kryhen nga fëmijët, përveç rastit kur po i mbikëqyr dikush.
- Mbajini materialet e paketimit larg fëmijëve. Rrezik lëndimi dhe mbytjeje.
- Nëse ka një kyç te dera e produktit, mbajeni çelësin larg fëmijëve.



1.4 Siguria elektrike

- Produkti nuk duhet të vihet në prizë gjatë operacioneve të montimit, mirëmbajtjes, pastrimit, riparimit dhe transportit.
- Nëse kabllloja e energjisë është e dëmtuar, duhet të zëvendësohet nga personi i dërguar nga prodhuesi, ofruesi i autorizuar i shërbimit ose importuesi për të parandaluar çdo rrezik të mundshëm.
- Mos e futni kabllon elektrike poshtë produktit ose në pjesën e pasme të produktit. Mos vendosni objekte të rënda mbi kabllon elektrike. Kabllloja elektrike nuk duhet lakuar ose shtypur dhe nuk duhet të vihet në kontakt me ndonjë burim nxehtësie.
- Përdorni vetëm kablllo origjinale. Mos përdorni kablllo të prera ose të dëmtuara.

- Mos përdorni një kordon zgjatues, me shumë priza ose një adaptor për përdorimin e produktit.
- Pajisjet me shumë priza ose burimet elektrike portative mund të shkaktojnë mbinxehje dhe zjarr. Për këtë arsye, mos mbani burime elektrike portative dhe me shumë priza prapa ose në afërsi të produktit.
- Përpara se ta lidhni produktin në burimin e energjisë, hiqni kabllon elektrike nga çengeli i kondensatorit (nëse ka) gjatë instalimit.
- Përdoruesi nuk duhet të jetë në gjendje të arrijë pjesët elektrike pas instalimit.
- Mos e vendosni kordonin elektrik të produktit në një prizë elektrike të dëmtuar ose të lirshme. Këto lloje lidhesh mund të nxehen shumë ose mund të shkaktojnë zjarr.
- Spina duhet të jetë lehtësisht e arritshme. Nëse kjo gjë nuk është e mundur, në instalimin elektrik duhet të ketë një mekanizëm që është në përputhje me legjislacionin për energjinë elektrike dhe që i shkëput të gjitha terminalet nga rrjeti elektrik (siguresë, automat, automat kryesor etj.)
- Ky produkt nuk duhet të përdoret me një pajisje të jashtme me çelës, si p.sh. kronometër ose sistem kontrolli në distancë.
- Mos e përdorni produktin kur jeni zbathur ose e keni trupin të lagur.
- Mos e prekni spinën me duar të lagura.
- Kur e hiqni pajisjen nga priza, mos e kapni te kordoni elektrik, por te spina.
- Sigurohuni që spina të mos jetë e lagur, e ndotur ose e pluhurosur.
- Mos e lidhni asnjëherë produktin me pajisje për kursimin e energjisë. Këto sisteme janë të dëmshme për produktin.



1.5 Siguria gjatë manovrimit

- Sigurohuni që ta hiqni pajisjen nga priza para transportit të produktit.
- Ky produkt është i rëndë, mos e manovroni vetëm. Nëse produkti ju bie sipër, kjo mund të shkaktojë lëndime. Mos e përplasni dhe mos e rrëzoni produktin gjatë transportit.
- Mbyllni gjithmonë dyert dhe mos e mbani produktin nga dyert e tij gjatë transportit.

- Tregoni kujdes që të mos e dëmtoni sistemin e ftohjes dhe tubat gjatë manovrimit të produktit. Mos e përdorni produktin nëse tubat janë të dëmtuar dhe kontaktoni me shërbimin e autorizuar.



1.6 Siguria gjatë montimit

- Për ta përgatitur produktin për përdorim, shikoni informacionet në manualin e përdorimit dhe montimit dhe sigurohuni që shërbimet elektrike dhe të ujit të jenë siç kërkohet. Nëse jo, telefononi një elektrikist ose hidraulik të kualifikuar për të rregulluar lidhjet e rrjetit publik sipas nevojës.
- **Mosrealizimi i kësaj mund të shkaktojë goditje elektrike, probleme me produktin ose lëndime.**
- Përpara se të filloni montimin, fikni siguresën për të çaktivizuar linjën e energjisë me të cilën është lidhur produkti.
- Produkti duhet të instalohet nga dy ose më shumë persona. Përdorni doreza mbrojtëse gjatë heqjes së produktit nga paketimi dhe instalimi.
- Ky produkt është projektuar për përdorim në një lartësi maksimale prej 2000 metrash mbi nivelin e detit.
- Mbajini fëmijës larg nga zona e instalimit.
- Kontrolloni për çdo dëmtim në produkt para montimit të tij. Mos e montoni produktin nëse është i dëmtuar.
- Përdorni gjithmonë pajisje personale mbrojtëse (doreza etj.) gjatë instalimit, mirëmbajtjes dhe riparimit të produktit. Rrezik për lëndime.
- Mos e instaloni ose mos e lini produktin në vende ku mund të ekspozohet ndaj temperaturave të mjedisit të jashtëm.
- Vendoseni produktin mbi një sipërfaqe të pastër, të fortë dhe në nivel dhe ekuilibrojeni me këmbët e rregullueshme (duke rrotulluar majtas ose djathtas këmbët e përparme). Në rast të kundërt, frigoriferi mund të përmbysset dhe të shkaktojë lëndime personale.
- Vazhdoni me kujdes për të parandaluar shkaktimin e ndonjë dëmtimi në dysheme (pllaka etj.) gjatë lëvizjes së produktit. Instaloni produktin në një dysheme ose siguroni mbështetje të mjaftueshme në varësi të madhësisë, peshës

- dhe rastit të përdorimit të produktit. Sigurohuni që produkti të mos jetë pranë një burimi nxehtësie dhe që të katër këmbët të jenë të qëndrueshme dhe të mbështetura në dysHEME. Instaloni produktin sipas nevojës dhe sigurohuni që ai të jetë horizontal, duke përdorur një nivel me flluskë. Për të siguruar efikasitetin e plotë të qarkut të ftohësit, prisni të paktën dy orë përpara se të përdorni produktin.
- Produkti duhet të montohet në një ambient të thatë dhe të ajrosur. Mos mbani tapete, qilima ose mbulesa të ngjashme nën produkt. Kjo mund të shkaktojë rrezik zjarri si rezultat i një ajrosjeje të papërshtatshme!
 - Mos i bllokoni ose mbuloni vrimat e ajrimit. Në rast të kundërt, konsumi i energjisë do të rritet dhe produkti yt mund të dëmtohet.
 - Lini hapësirë të mjaftueshme anash dhe sipër për të siguruar ajrim të përshtatshëm. Distanca midis panelit të pasmë dhe murit pas produktit duhet të jetë të paktën 50 mm për të parandaluar sipërfaqet e nxehta. Zvogëlimi i kësaj distance mund të rrisë konsumin e energjisë së produktit.
 - Kur të vendosni produktin, sigurohuni që kabloja e furnizimit të mos dëmtohet apo kapet.
 - Ky produkt nuk duhet të lidhet me sisteme të furnizimit me energji dhe burime të energjisë elektrike që mund të shkaktojnë ndryshime të papritura të tensionit (p.sh. një burim portativ me energji diellore). Në rast të kundërt, mund të ndodhin dëmtime të produktit tuaj si rezultat i lëkundjeve të menjëhershme të voltazhit!
 - Sa më shumë lëng ftohës të ketë në një frigorifer, aq më e madhe duhet të jetë dhoma e montimit. Në dhoma shumë të vogla, në rast të një rrjedhjeje të gazit në sistemin e ftohjes mund të shfaqet një përzierje e djegshme e gazit me ajrin. Për çdo 8 gramë lëng ftohës kërkohet të paktën 1 m³ vëllim. Sasia e lëngut ftohës të disponueshëm në produktin tuaj është e specifikuar në etiketën e tipit të produktit.
 - Produkti nuk duhet të vendoset asnjëherë në një mënyrë të tillë që kabllo të elektrike, tubi metalik i sobës me gaz dhe

tubat metalike të gazit ose të ujit të bien në kontakt me murin e pasmë të produktit (ose të kondensatorit).

- Vendi i instalimit të produktit nuk duhet të jetë i ekspozuar ndaj dritës së drejtpërdrejtë të diellit dhe nuk duhet të jetë në afërsi të një burimi nxehtësie si p.sh. soba, radiatorë etj. Nëse nuk mund të shmangni montimin e produktit në afërsi të një burimi nxehtësie, përdorni një pllakë të përshtatshme izolimi dhe sigurohuni që distanca minimale me burimin e nxehtësisë të jetë siç specifikohet më poshtë:
 - Të paktën 30 cm larg nga burimet e nxehtësisë si sobat, furrat, njësitë ngrohëse dhe kaloriferët etj.
 - Dhe të paktën 5 cm larg nga furrat elektrike.
- Produkti juaj ka klasën e mbrojtjes I.
- Vendoseni produktin në një prizë me tokëzim që është në përputhje me vlerat e voltazhit, rrymës elektrike dhe frekuencës të specifikuar në etiketën e tipit të produktit. Priza duhet të ketë një siguresë 10 A - 16 A. Kompania jonë nuk do të mbajë përgjegjësi për asnjë dëmtim të shkaktuar nga përdorimi pa lidhjen e tokëzimit dhe pa lidhjen elektrike në përputhje me rregulloret lokale dhe kombëtare.
- Kablloja elektrike e produktit duhet të hiqet nga priza gjatë montimit. Në rast të kundërt, ekziston rreziku i goditjeve elektrike dhe i lëndimeve personale!
- Mos e lidhni produktin në priza të lirshme, të thyera, të ndotura, të yndyrshme ose priza që kanë dalë nga foletë ose prizat në rrezik kontakti me ujin. Këto lloje lidhjesh mund të nxehen shumë ose mund të shkaktojnë zjarr.
- Vendosini kabllon elektrike dhe tubat e produktit (nëse ka) në mënyrë të tillë që të mos paraqesin rrezik për t'u penguar.
- Depërtimi i lagështisë dhe lëngjeve te pjesët që kanë elektricitet ose te kordoni elektrik mund të shkaktojë qark të shkurtër. Për këtë arsye, mos e përdorni produktin në ambiente me lagështi ose në zona ku mund të ketë spërkatje uji (p.sh. garazhe, dhoma për larjen e rrobave etj.). Nëse frigoriferi

laget me ujë, hiqeni nga priza dhe kontaktoni me shërbimin e autorizuar.

- Mos e lidhni asnjëherë frigoriferin me pajisje për kursimin e energjisë. Këto sisteme janë të dëmshme për produktin.
- Ekziston rreziku i kontaktit me pjesët elektrike kur hiqni kapakun e panelit elektronik dhe kapakun e pasmë të kompresorit (nëse ka). Mos e hiqni kapakun e panelit elektronik dhe kapakun e pasmë të kompresorit (nëse ka). Ekziston rreziku i goditjes elektrike!



1.7 Siguria gjatë funksionimit

- Mos përdorni asnjëherë hollues kimikë mbi produkt. Këto materiale përbëjnë rrezik shpërthimi.
- Në rast defekti të produktit, hiqeni nga priza (ose hiqni siguresën me të cilën është lidhur) dhe mos e përdorni deri sa të riparohet nga shërbimi i autorizuar. Ekziston rreziku i goditjes elektrike!
- Mos vendosni flakë (qiri të nderur, cigare etj.) ose burime nxehtësie (hekur, pianurë, furrë etj.) mbi ose afër produktit.

Mos vendosni materiale të nderzshme/shpërthyes pranë produktit...

- Mos qëndroni mbi produkt. Rrezik rrëzimi dhe lëndimi personal!
- Mos shkaktoni dëmtime të tubave të sistemit të ftohjes me mjete të mprehta ose shpuese. Lëngu ftohës që del në rast se shpohen tubat e gazit, tubat zgjatues ose veshjet e sipërme të sipërfaqes mund të shkaktojnë acarim të lëkurës dhe lëndime të syve.
- Mos ndërhyjni apo dëmtoni qarkun e ftohësit. Rrezik shpërthimi.
- Mos i vendosni dhe mos i përdorni pajisjet elektrike brenda në frigoriferë/ngrirës përveçse kur këshillohet nga prodhuesi.
- Mos përdorni asnjë procedurë tjetër përveç atyre të rekomanduara nga prodhuesi për të shpejtuar shkrirjen.
- Tregoni kujdes që të mos kapni pjesë të duarve ose trupit me pjesët e lëvizshme brenda në produkt. Kini kujdes që të parandaloni kapjen e gishtave mes frigoriferit dhe derës së tij. Kini kujdes gjatë hapjes ose mbylljes së derës nëse ka fëmijë përreth.

- Mos e futni në gojë akulloren, kubat e akullit ose ushqimet e ngrira menjëherë pasi i nxirrni nga ngrirësi. Rrezik djegie nga akulli!
- Mos i prekni muret e brendshme, pjesët metalike të ngrirësit ose ushqimet e vendosura brenda në të me duar të lagura. Rrezik djegie nga akulli!
- Mos vendosni kanaçe me pije me gaz ose kanaçe dhe shishe që kanë lëngje që mund të ngrijnë në ndarjen e ngrirësit. Kanaçet ose shisheet mund të shpërthejnë. Rrezik lëndimi personal ose dëmtimi material!
- Mos përdorni ose vendosni materiale të ndjeshme ndaj temperaturës si spërkatës të djegshëm, objekte të djegshme, akull të thatë ose agjentë të tjerë kimikë në afërsi të frigoriferit. Rrezik zjarri dhe shpërthimi!
- Mos mbani materiale shpërthyese si kanaçe me presion me materiale të djegshme brenda në produkt.
- Mos vendosni kanaçe të hapura me lëngje mbi produkt. Spërkatja e ujit në një pjesë elektrike mund të shkaktojë goditje elektrike ose zjarr.
- Për shkak të rrezikut të thyerjes, mos mbani enë qelqi me lëngje brenda ndarjes së ngrirësit.
- Ky produkt nuk është planifikuar për ruajtjen dhe ftohjen e barnave, plazmës së gjakut, preparateve laboratorike ose materialeve dhe produkteve të ngjashme që janë objekt i Direktivës për produktet mjekësore.
- Nëse produkti përdoret ndryshe nga qëllimi i planifikuar, ai mund të shkaktojë përkeqësim ose dëmtim të produkteve të ruajtura në të.
- Nëse frigoriferi juaj është i pajisur me një dritë blu, mos e shikoni këtë dritë me pajisje optike. Mos shikoni drejtpërdrejt te drita LED ultravjollcë për një kohë të gjatë. Rrezet ultravjollcë mund të shkaktojnë sforcim të syrit.
- Mos e mbushini produktin me më shumë përmbajtje nga sa është kapaciteti i tij. Mos përdorni asnjë procedurë tjetër përveç atyre të rekomanduara nga prodhuesi për të shpejtuar shkrirjen. Mund të ndodhin dëmtime ose lëndime personale nëse artikujt në frigorifer bien kur hapni derën.

Mund të ndodhin po ashtu probleme të ngjashme kur një objekt vendoset mbi produkt.

- Sigurohuni që të largoni akullin ose ujin që mund të bjerë në dysheme për të parandaluar lëndimet personale.
- Ndryshoni vendet e rafteve/ rafteve të shisheve në derën e frigoriferit vetëm kur raftet janë bosh. Rrezik për lëndime!
- Mos vendosni objekte që mund të bien/të përmbysen mbi produkt. Këto objekte mund të bien kur hapni ose mbyllni derën dhe të shkaktojnë lëndime personale dhe/ose dëmtime materiale.
- Mos goditni ose ushtroni shumë presion mbi sipërfaqet e xhamit. Xhami i thyer mund të shkaktojë lëndime personale dhe/ose dëmtime materiale.
- Për produktet e dizajnuara për të përdorur një filtër ajri brenda një kapaku të aksesueshëm ventilatori, filtri duhet të jetë gjithmonë në pozicion kur frigoriferi është në funksion.
- Mos e bllokoni ventilatorin (nëse ka) me ushqime.
- Gominat e dëmtuara duhet të zëvendësohen sa më shpejt që të jetë e mundur.
- Produkti juaj mund të ketë ndarje të posaçme (Ndarja për ushqime të freskëta, Ndarja

zero gradë etj.). Përveç rasteve kur përcaktohet ndryshe në manualin përkatës të produktit, këto ndarje mund të hiqen dhe produkti mund të përdoret me të njëjtën performancë.

- Sistemi ftohës në produktin tuaj përmban lëng ftohës R600a. Lloji i lëngut ftohës të përdorur në produkt specifikohet në etiketën e tipit të produktit. Ky gaz është i djegshëm. Për këtë arsye, kini kujdes që të mos e dëmtoni sistemin e ftohjes dhe tubat gjatë përdorimit të produktit. Në rast të dëmtimit të tubave;
 1. Mos e prekni pajisjen ose kabllon elektrike,
 2. Mbajeni produktin larg nga burimet e mundshme të zjarrit që mund të shkaktojnë zjarr në produkt.
 3. Ajrosni zonën ku është vendosur produkti. Mos përdorni një ventilator.
 4. Kontaktoni me shërbimin e autorizuar.

Para se t'i hidhni produktet e vjetra që nuk do të përdoren më:

1. Shkëputeni kordonin elektrik nga priza në mur.
2. Priteni kabllon elektrike dhe hiqeni nga pajisja bashkë me spinën.

3. Mos i hiqni raftet dhe sirtarët nga produkti për të parandaluar hyrjen e fëmijëve brenda në pajisje.
 4. Hiqni dyert.
 5. Vendoseni produktin në mënyrë që të mos rrëzohet.
 6. Mos i lejoni fëmijët të luajnë me produktin e hedhur.
 7. Nëse produkti dëmtohet dhe vini re rrjedhje gazi, qëndroni larg nga gazi. Gazi mund të shkaktojë djegie nëse bie në kontakt me lëkurën.
- Mos e asgjësoni produktin duke i vënë zjarrin. Rrezik shpërthimi.
 - Nëse ka një kyç te dera e produktit, mbajeni çelësin larg fëmijëve.



1.8 Siguria për ruajtjen e ushqimeve

Tregoni kujdes për paralajmërimet e mëposhtme për të shmangur prishjen e ushqimeve:

- Nëse i lini dyert të hapura për një kohë të gjatë, kjo mund të shkaktojë rritjen e temperaturës brenda produktit.
- Pastroni rregullisht sistemin e aksesueshëm të shkarkimit që është në kontakt me ushqimet.
- Pastroni depozitat e ujit që nuk janë përdorur për 48 orë dhe sistemet e ujit me furnizim nga

rrjeti kryesor që nuk janë përdorur për më shumë se 5 ditë.

- Ruajini produktet e pagatuara të mishit dhe të peshkut në ndarjet e duhura brenda produktit. Në këtë mënyrë, ato nuk shkaktojnë rrjedhje dhe nuk bien në kontakt me ushqimet e tjera.
- Ndarjet e ngrirësit me dy yje përdoren për ruajtjen e ushqimeve të ngrira paraprakisht, për përgatitjen dhe për ruajtjen e akullit dhe të akulloreve.
- Ndarjet me një, dy dhe tre yje nuk janë të përshtatshme për ngrirjen e ushqimeve të freskëta.
- Nëse produkti i ftohjes lihet bosh për një kohë të gjatë, fikeni produktin, shkrijen, pastrojeni dhe thajeni produktin për të mbrojtur kasën e produktit.
- Pasi të vendosen ushqimet, kontrolloni nëse kapakët e ndarjes dhe veçanërisht dera e ngrirësit janë mbyllur mirë.
- Përdorni ndarjen e frigoriferit për ruajtjen e ushqimeve të freskëta dhe ndarjen e ngrirësit për ruajtjen e artikujve të ngrirë, ngrirjen e ushqimeve të freskëta dhe përgatitjen e kubave të akullit.

- Mos i ruani ushqimet pa i mbyllur siç duhet në frigorifer dhe në ndarjet e ngrirësit, për të parandaluar kontaktin e drejtpërdrejtë me sipërfaqet e brendshme.



1.9 Siguria gjatë mirëmbajtjes dhe pastrimit

- Hiqeni frigoriferin nga priza ose çaktivizoni siguresën para se ta pastroni ose të filloni të kryeni mirëmbajtjen.
- Mos e tërhiqni produktin nga dera ose doreza e derës nëse duhet ta lëvizni produktin për të pastruar. Dera mund të shkaktojë lëndime personale nëse e tërhiqni shumë fort dorezën.
- Mos vendosni duart, këmbët ose objekte metalike nën ose prapa produktit. Mund të ndodhin bllokime ose cepat e mprehtë mund të shkaktojnë lëndime personale.
- Mos e lani pjesën e brendshme ose të jashtme të produktit me larës me presion, avull, ujë me spërkatje ose derdhje. Rrezik për goditje elektrike dhe zjarr.
- Kur pastroni produktin, mos përdorni vegla të mprehta dhe gërryese ose agjentë pastrimi shtëpie, detergjente, gaz, benzinë, hollues, alkool, llak ose substanca të ngjashme. Përdorni substanca pastrimi dhe mirëmbajtjeje që nuk janë të dëmshme për ushqimet brenda në produkt.
- Mos përdorni peshqir letre, sfungjerë kuzhine ose materiale të tjera të forta pastrimi.
- Mos përdorni asnjëherë avull ose materiale pastrimi me avull për pastrimin e produktit dhe për shkrirjen e akullit brenda. Avulli bie në kontakt me zonat me elektricitet në frigorifer dhe shkakton qark të shkurtër ose goditje elektrike.
- Për të shpejtuar procesin e shkrirjes mos përdorni mjete mekanike ose mjete të tjera përveç atyre të rekomanduara nga prodhuesi.
- Tregoni kujdes që të mos lejoni ujin të vrimat e ajrimit, qarqet elektrike ose dritat e produktit. Në rast të kundërt, mund të ketë rrezik për goditje elektrike ose zjarr.
- Përdorni një pecetë të pastër dhe të thatë për të fshirë pluhurat ose materialet e huaja në kunjat e spinës. Mos përdorni një pecetë të njomë ose të lagur për pastrimin e spinës. Në rast të kundërt, mund të ketë rrezik për goditje elektrike ose zjarr.

1.10 Ndiriçimi

Kontaktoni me shërbimin e autorizuar kur duhet të zëvendësoni dritën LED/llambën e përdorur për ndiriçimin.

1.11 Hedhja e produktit të vjetër

Kur të hidhni produktin tuaj të vjetër, ndiqni udhëzimet më poshtë:

- Për të parandaluar që fëmijët të mos kyçen aksidentalisht brenda në produkt, në rast se ka një kyç dere, çaktivizojeni atë.

- Spërkatja e ftohësit është e dëmshme për sytë. Mos dëmtoni pjesët e sistemit të ftohjes gjatë hedhjes së produktit të vjetër.
- Mund të jetë fatale nëse vaji i kompresorit gëlltitet ose nëse depërton në kanalën e frymëmarrjes.
- Sistemi i ftohjes i produktit përfshin gaz R600a siç specifikohet në etiketën e llojit. Ky gaz është i djegshëm. Mos e asgjësoni produktin duke i vënë zjarrin. Rrezik shpërthimi!
- Ciklopentani përdoret si agjent fryrës në shumën izoluese dhe është një substancë e djegshme. Mos e asgjësoni produktin duke i vënë zjarrin.

2 Udhëzimet për mjedisin

2.1 Përputhja me direktivën WEEE dhe hedhja e produktit të përdorur



Ky produkt është në përputhje me Direktivën evropiane WEEE (2012/19/EU). Ky produkt ka një simbol klasifikimi për pajisjet elektrike dhe elektronike të përdorura

(WEEE).

Ky simbol tregon se ky produkt nuk duhet të hidhet me mbeturina të tjera shtëpiake në fund të jetëgjatësisë së shërbimit. Pajisjet e përdorura duhet të kthehen te pika zyrtare e grumbullimit për riciklimin e pajisjeve elektrike dhe elektronike. Për t'i gjetur këto sisteme grumbullimi, kontaktoni me autoritetet lokale ose shitësin ku e keni blerë produktin. Çdo shtëpi ka një rol të

rëndësishëm në rikuperimin dhe riciklimin e pajisjeve të vjetra. Hedhja në mënyrën e duhur e pajisjes së përdorur ndihmon në parandalimin e pasojave të mundshme negative për mjedisin dhe shëndetin e njerëzve.

Përputhja me direktivën RoHS

Produkti që keni blerë është në përputhje me direktivën RoHS të BE-së (2011/65/EU). Ai nuk përmban materiale të dëmshme dhe të ndaluara të specifikuar në Direktivë.



Informacionet për paketimin

Materialet e paketimit të produktit janë prodhuar nga materiale të riciklueshme në përputhje me Rregulloret tona kombëtare për mjedisin. Mos i hidhni materialet e paketimit bashkë me mbeturinat familjare ose mbeturinat e tjera. Çojini ato te pikat e grumbullimit për materialet e paketimit të përcaktuara nga autoritetet lokale.



Përputhja me standardet dhe informacionet e testimit / Deklarata e konformitetit e KE-së

Fazat e zhvillimit, prodhimit dhe shitjes së këtij produkti janë në përputhje me rregullat e sigurisë në udhëzimet përkatëse të Komunitetit Evropian. 2014/35/EU, 2014/30/EU, 93/68/EC, IEC 60436/DIN 44990, EN 50242

SQ

3 Frigoriferi juaj

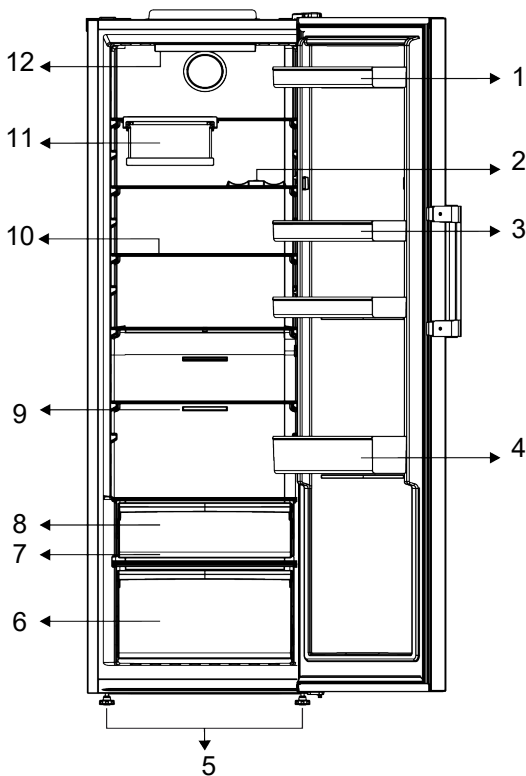

- | | |
|--------------------------------------|---------------------------------|
| 1 Mbjajtësja e vezëve | 2 * Rafti i shisheve |
| 3 Raftet e lëvizshme | 4 Rafti i lëvizshëm i derës |
| 5 Këmbët e përparme të rregullueshme | 6 Ndarja e perimeve |
| 7 * Everfresh | 8 * Ndarja e ruajtjes së ftohtë |
| 9 Ventilatori | 10 Raftet e lëvizshme |
| 11 * Rafti i verës me palosje | 12 * Llamba e ndriçimit |

***Opsional:** Figurat në këtë manual përdorimi janë skematike dhe mund të mos përputhen saktësisht me produktin tuaj.

Nëse produkti juaj nuk i përfshin pjesët përkatëse, informacionet kanë lidhje me modele të tjera.

4 Montimi

Në fillim lexoni "Udhëzimet për sigurinë"!

4.1 Vendi i duhur për montimin

Kontakttoni me Shërbimin e autorizuar për montimin e produktit. Për ta përgatitur produktin për montim, shikoni informacionet në manualin e përdorimit dhe sigurohuni që shërbimet elektrike dhe të ujit të jenë siç kërkohet. Nëse jo, telefononi një elektrikist ose hidraulik për të rregulluar lidhjet e rrjetit publik sipas nevojës.

- Vendoseni produktin në një sipërfaqe të rrafshët për të shmangur dridhjet.
- Vendoseni produktin të paktën 30 cm larg nga ngrohësi, soba ose burime të ngjashme të nxehtësisë dhe të paktën 5 cm larg nga furrat elektrike.
- Kur vendosni dy pajisje ftohëse ngjitur me njëra-tjetrën, lini të paktën 4 cm distancë mes dy njësive.
- Mbajeni produktin larg rrezeve direkte të diellit dhe në një vend të thatë.
- Produkti juaj kërkon një qarkullim të përshtatshëm të ajrit për të funksionuar me efikasitet. Nëse produkti do të vendoset në një vend të futur, mos harroni të lini të paktën 5 cm hapësirë mes produktit dhe tavanit, murit të pasmë dhe mureve anësore.
- Kontrolloni nëse elementi mbrojtës i pasmë për distancën me murin është i pranishëm në vendin përkatës (nëse është i përfshirë me produktin).
- Nëse elementi nuk është i disponueshëm ose nëse ka humbur apo ka rënë, vendoseni produktin në mënyrë që të lini të paktën 5 cm hapësirë mes sipërfaqes së pasme të produktit dhe murit të dhomës. Hapësira në pjesën e pasme është e rëndësishme për një funksionim efikas të produktit.

4.2 Montimi i kunjave plastike

Përdorni kunjat plastike të përfshira me produktin për të siguruar një hapësirë të mjaftueshme për qarkullimin e ajrit midis produktit dhe murit. Montoni 2 kunjat plastike siç tregohet në figurën e mëposhtme.

(Figura e përcaktuar është një skicë përfaqësuese, ajo nuk është plotësisht e njëjtë me produktin tuaj.)

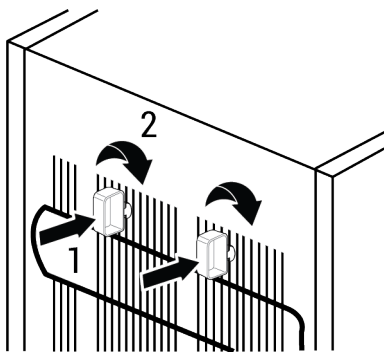

4.3 Rregullimi i këmbëve

Nëse produkti nuk është në ekuilibër, rregulloni këmbët e përparme të rregullueshme duke i rotulluar ato djathtas ose majtas.

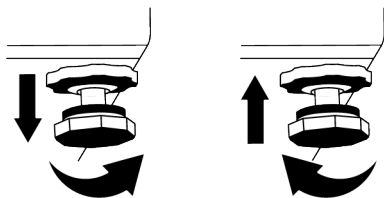

4.4 Montimi i ftohësit dhe të ngrirësit krah për krah

Kur ngrirësi dhe ftohësi montohen krah për krah, montimi duhet të kryhet në mënyrë të tillë që produkti i ngrirësit (1) të jetë në të majtë dhe produkti i ftohësit (2) të jetë në të djathtë. Për të shmangur problemet e djersitjes që mund të ndodhin mes

produkteve, elementet kundër kondensimit ndodhen në anën e majtë të produktit të ftohësit.

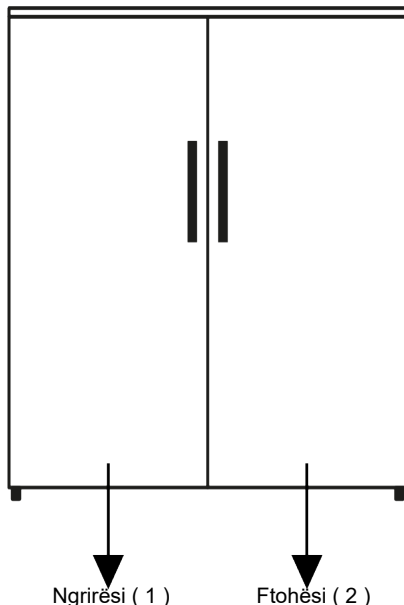

4.5 Paralajmërim për sipërfaqe të nxehtë

Faqet anësore të produktit tuaj janë të pajisura me tuba me lëng ftohës për përmirësimin e sistemit të ftohjes. Në këto

sipërfaqe mund të qarkullojë lëng me presion të lartë që shkakton nxehtësi në faqet anësore. Kjo është normale dhe nuk kërkon t'i bëhet ndonjë shërbim.

5 Përgatitja

Në fillim lexoni "Udhëzimet për sigurinë"!

5.1 Çfarë të bëni për kursimin e energjisë

- Kjo pajisje ftohëse nuk është projektuar që të përdoret si pajisje inkaso.
- Kur ngarkoni ushqimet, lini hapësirë të mjaftueshme brenda frigoriferit për të lejuar qarkullimin e mjaftueshëm të ajrit për ftohje.
- Duke qenë se ajri i nxehtë dhe i lagësht nuk depërton drejtpërdrejt në produktin tuaj kur dyert nuk hapen, produkti përshtatet sa më mirë për të arritur kushte të tilla që janë të mjaftueshme për

të mbrojtur ushqimin. Në rrethana të tilla, funksionet dhe pjesët përbërëse si kompresori, ventilatori, ngrohësi, shkrirësi, ndriçimi, ekran, etj. do të funksionojnë sipas nevojave duke konsumuar nivelin minimal të energjisë.

- Në rast se ka disa opsione, raftet prej xhami duhen vendosur në mënyrë që daljet e ajrit në murin e pasmë të mos bllokohen dhe, mundësisht, në një mënyrë që daljet e ajrit të mbeten nën raftin prej xhami. Ky kombinim mund të ndihmojë në përmirësimin e shpërndarjes së ajrit dhe të efikasitetit të energjisë.

- Vendosini ushqimet siç tregohet më poshtë, duke mbajtur një distancë nga sensori i temperaturës së ndarjes së ftohësit. Nëse ato janë në kontakt me sensorin, konsumi i energjisë i pajisjes mund të rritet

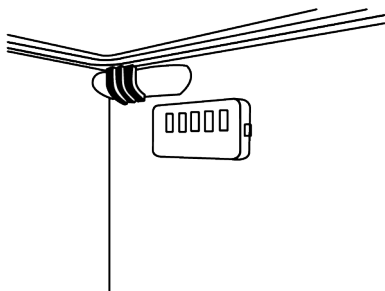

- Ruajini ushqimet në ndarjen e ftohësit ose freskuesit sipas kushteve të duhura të ruajtjes për të kursyer energjinë.

5.2 Përdorimi për herë të parë

Para se ta përdorni produktin, sigurohuni që të bëni përgatitjet e duhura në përputhje me udhëzimet në pjesët “Udhëzimet për sigurinë” dhe “Montimi”.

- Prisi të paktën 2 orë përpara se të përdorni produktin, për të siguruar efikasitetin e plotë të ftohjes.
- Mbajeni produktin në punë pa vendosur asnjë ushqim brenda për 6 orë dhe dera e produktit duhet të mbahet sa më shumë e mbyllur.
- Ndryshimi i temperaturës i shkaktuar nga hapja dhe mbyllja e derës gjatë përdorimit të produktit normalisht mund të sjellë kondensim në raftet e derës/trupit dhe tek enët prej qelqi të vendosura në produkt.

6 Vënia në punë e produktit

Në fillim lexoni “Udhëzimet për sigurinë”!

- Ky produkt nuk është i përshtatshëm për ngrirjen e ushqimeve.
- Produkti duhet të përdoret vetëm për ruajtjen e ushqimeve.
- Mbylleni valvulën e ujit nëse do të jeni larg shtëpisë (p.sh. me pushime) dhe nuk do ta përdorni Icematic ose

- Kur të aktivizohet kompresori do të dëgjoni një zhurmë. Është normale që produkti të bëjë zhurmë edhe nëse kompresori nuk është në punë pasi lëngjet dhe gazi mund të ngjishen në sistemin e ftohjes.
- Është normale që anët e përparme të produktit të jenë të ngrohta. Këto zona janë të projektuara që të ngrohen për të parandaluar kondensimin
- Në disa modele, paneli i treguesve fiket automatikisht 1 minutë pas mbylljes së derës. Ai do të riaktivizohet kur të hapet dera ose kur të shtyhet një buton.

5.3 Klasa e klimës dhe përkufizimet

Referojuni klasës së klimës në tabelën e vlerave nominale të pajisjes suaj. Një nga informacionet e mëposhtme zbatohet për pajisjen tuaj sipas klasës së klimës.

- **SN:** Klimë mesatare afatgjatë: Kjo pajisje ftohëse është projektuar për përdorim në temperatura ambienti nga 10°C deri në 32°C.
- **N:** Klimë mesatare: Kjo pajisje ftohëse është projektuar për përdorim në temperatura ambienti nga 16°C deri në 32°C.
- **ST:** Klimë subtropikale: Kjo pajisje ftohëse është projektuar për përdorim në temperatura ambienti nga 16°C deri në 38°C.
- **T:** Klimë tropikale: Kjo pajisje ftohëse është projektuar për përdorim në temperatura ambienti nga 16°C deri në 43°C.

shpërndarësin e ujit për një periudhë të gjatë kohore. Në rast të kundërt mund të ketë rrjedhje uji.

Heqja e produktit nga priza

- Hiqni ushqimet për të shmangur erërat e këqija,

- Prisni që akulli të shkrijë, pastroni pjesën e brendshme dhe lëreni të thahet, lëرينi dyert të hapura për të shmangur dëmtimin e pjesëve të brendshme plastike të trupit të pajisjes.

7 Përdorimi i produktit tuaj

7.1 Paneli i kontrollit të produktit

Temperatura e përdorimit rregullohet nga kontrolli i temperaturës.

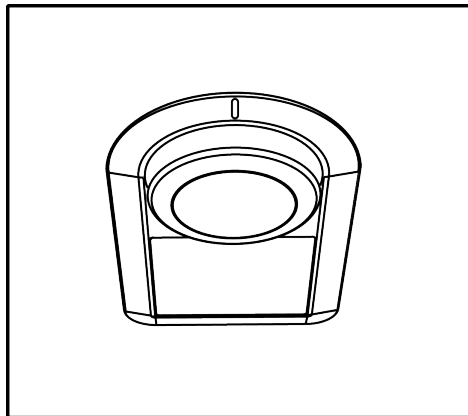

Warm ← ● 1 ● 2 ● 3 ● 4 ● 5 → Cold
(Or) Min. Max.

0 = Ftohja e sistemit

1 = Përcaktimi më i ulët i ftohjes
(Përcaktimi më i ngrohtë)

5 = Përcaktimi më i lartë i ftohjes
(Përcaktimi më i ftohtë)

Temperatura mesatare brenda ndarjes së ftohësit duhet të jetë rreth +4°C.

Ju lutemi zgjidhni një cilësim bazuar në temperaturën e dëshiruar.

Kini parasysh se do të ketë temperatura të ndryshme në zonën e ftohjes.

Zona më e ftohtë është pikërisht mbi krisper.

Temperatura e brendshme varet gjithashtu nga temperatura e ambientit, sa shpesh hapet dera dhe sasia e ushqimit të ruajtur në frigorifer.

Hapja e shpeshtë e derës bën që temperatura e brendshme të rritet.

Prandaj rekomandohet që të mbyllni derën sa më shpejt të jetë e mundur pasi ta hapni për çfarëdo arsye.

Temperatura e brendshme e frigoriferit tuaj mund të ndryshojë për arsyet e mëposhtme:

- Temperaturat sezonale;
- Hapja e derës shpesh dhe lënia e hapur për një kohë të gjatë;
- Vendosja e ushqimeve në frigorifer pa prituri që ato të arrijnë temperaturën e dhomës;
- Vendndodhja e frigoriferit në dhomë (p.sh. ekspozimi ndaj dritës së diellit).

Mund të rregulloni temperaturën e brendshme të ndryshueshme për arsye të tilla duke përdorur termostatin.

7.2 Ruajtja e ushqimeve në produktin tuaj

Ruajtja e ushqimeve në ndarjen e freskuesit

Në ndarjen e freskuesit, temperatura e ushqimeve që do të ruhen në produkt mund të variojë nga +3 °C deri në -3 °C.

Temperatura në ndarjen e freskuesit mund të ulet nën 0°C dhe kjo nuk është e përshtatshme për ruajtjen e frutave dhe perimeve të freskëta. Nëse duhet të ruani ushqime të freskëta në sirtarët e ftohtë, sigurohuni që ta caktoni temperaturën e frigoriferit në 5°C ose më shumë.

Ruajini ushqimet në vende të ndryshme sipas karakteristikave të tyre:	
Ushqimi	Vendndodhja
Vezë	Rafti i derës
Produktet e bulmetit (gjalpë, djathë)	Nëse ka, ndarja zero gradë (për ushqimet e mëngjesit) / ndarja e freskuesit
Frutat, perimet dhe perimet jeshile	Ndarja e fruta-perimeve, ndarja e perimeve ose; Në ndarjen e ushqimeve të freskëta, në sirtarin e perimeve ose sirtarin Everfresh+ (nëse ka), me kusht që frigoriferi të vendoset në një temperaturë mbi 5°C
Mish i freskët, mish shpendësh, peshk, sallam etj. Ushqime të gatuar	Nëse ka, ndarja zero gradë (për ushqimet e mëngjesit) / ndarja e freskuesit
Ushqime gati për t'u shërbyer, produkte të paketuara, ushqime të konservuara dhe turshi	Raftet e sipërme ose raftet e derës
Pije, shishe, erëza dhe ushqime të shpejta	Rafti i derës

Ruajtja e ushqimeve në ndarjen e ngrirësit

- Mund të aktivizoni funksionin e ngrirjes së shpejtë 4-6 orë para funksionit të ngrirjes dhe të kryeni një ftohje më të shpejtë.
- Lërinë ushqimet e nxehta të arrijnë temperaturën e dhomës përpara se t'i futni në frigorifer.
- Ushqimet që do të ngrini duhet të ndahen në racione sipas madhësisë që do të konsumohet, dhe duhen të ngrihen në pako të ndara.
- Rekomandohet paketimi i ushqimeve përpara se t'i vendosni në frigorifer.
- Për të parandaluar skadimin e kohës së ruajtjes, shkruani datën e ngrirjes, kohën dhe emrin e produktit në paketim sipas kohëzgjatjes së ruajtjes së ushqimeve të ndryshme.
- Konsumoni shpejt ushqimet që keni shkruar. Ushqimet e shkruara nuk mund të ngrihen përsëri nëse nuk janë gatuar. Nuk është e sigurt të konsumoni ushqime të freskëta të ngrira pa i gatuar pasi të jenë shkruarë.
- Kur ngrini ushqime të freskëta, mos i vini në kontakt me ushqime tashmë të ngrira. Në rast të kundërt, ushqimet e ngrira do të shkrihen.

Ruajtja e ushqimeve që shiten të ngrira

- Kur ruani ushqimet, ndiqni periudhat kohore të specifikuara në këto udhëzime.

- Për të mbrojtur cilësinë e ushqimeve, mbajeni sa më të shkurtër intervalin kohor ndërmjet blerjes dhe ruajtjes.
- Blni ushqime të ngrira që ruhen në -18 °C ose temperatura më të ulëta.
- Shmangni blerjen e ushqimeve paketimet e të cilave janë të mbuluara me akull etj. Kjo do të thotë se produkti mund të jetë shkruar pjesërisht dhe të jetë ngrirë përsëri. Temperatura ndikon në cilësinë e ushqimeve.
- Ruajini ushqimet për kohën e rekomanduar nga prodhuesi. Hiqni nga ngrirja vetëm aq sa ushqime ju nevojiten.
- Me përjashtim të rasteve të rrethanave ekstreme në mjedis, nëse produkti juaj (në tabelën e vlerave të caktuara të rekomanduara) është vendosur në vlerat e përcaktuara, ushqimet e ruajnë freskinë e tyre për një kohë më të gjatë si në ndarjen e produkteve të freskëta, ashtu edhe në ndarjen e ngrirësit.
- Nëse ndarja e ushqimeve të freskëta është vendosur në një temperaturë më të ulët, frutat dhe perimet e freskëta mund të jenë pjesërisht të ngrira.
- Ndarjet me dy yje janë të përshtatshme për ushqimet e ngrira paraprakisht. Mund të ruhen akulloret dhe kubat e akullit.
- Ngriji ushqimet vetëm në ndarjen me 4 yje.

Mishi dhe peshku		Përgatitja	Koha më e gjatë e ruajtjes (muaj)	
Produktet e mishit	Mish viçi	Biftek	Duke i prerë me trashësi 2 cm dhe duke vendosur letër alumini midis tyre ose duke i mbështjellë fort me membranë plastike	6-8
		Rosto	Duke i paketuar copat e mishit në qese frigoriferi ose duke i mbështjellë fort me membranë plastike	6-8
		Kube	Në copa të vogla	6-8
		Kotëleta, bërxolla	Duke vendosur letër alumini midis thelave të prera ose duke e mbështjellë secilën me membranë plastike	6-8
	Mish qengji	Bërxolla	Duke vendosur letër alumini midis copave të mishit ose duke e mbështjellë secilën me membranë plastike	4-8
		Rosto	Duke i paketuar copat e mishit në qese frigoriferi ose duke i mbështjellë fort me membranë plastike	4-8
		Kube	Duke i paketuar copat e prera në qese frigoriferi ose duke i mbështjellë fort me membranë plastike	4-8
	Mish kau	Rosto	Duke i paketuar copat e mishit në qese frigoriferi ose duke i mbështjellë fort me membranë plastike	8-12
		Biftek	Duke i prerë me trashësi 2 cm dhe duke vendosur letër alumini midis tyre ose duke i mbështjellë fort me membranë plastike	8-12
		Kube	Në copa të vogla	8-12
		Mish i zier	Duke e paketuar në copa të vogla në qese frigoriferi	8-12
	Mish i grirë	Pa erëza, në qese	1-3	
	Të përbrendshme (copë)	Në copa	1-3	
	Salsiçe e fermentuar - Sallam	Duhet paketuar edhe nëse ka cipë.	1-3	
	Proshutë	Duke vendosur letër alumini midis fetave të prera	2-3	
Shpezë dhe kafshë gjahu	Pulë dhe gjel deti	Duke i mbështjellë me letër alumini	4-6	
	Patë	Duke i mbështjellë me letër alumini (racionet nuk duhet të jenë më tepër se 2,5 kg)	4-6	
	Rosë	Duke i mbështjellë me letër alumini (racionet nuk duhet të jenë më tepër se 2,5 kg)	4-6	
	Dre, lepur, kaproll	Duke i mbështjellë me letër alumini (racionet nuk duhet të jenë më tepër se 2,5 kg dhe kockat duhet të jenë të ndara)	6-8	
Peshk dhe fruta deti	Peshk i ujërave të ëmbla (troftë, krap, peshk-kurrillë, mustak)	Pasi të keni pastruar plotësisht pjesën e brendshme dhe luspat, duhet të lahet dhe të thahet, dhe pjesa e bishtit dhe e kokës duhet të pritët kur është e nevojshme.	2	
	Peshk pa dhjamë (levrek, shojzë, gjuhëz)		4-6	
	Peshk me dhjamë (ton, skumbri, peshku i kaltër, barbun, açuge)		2-4	
	Midhje		Të pastruara dhe në qese	4-6
	Havjar		Në paketimin e vet, në një enë alumini ose plastike	2-3

"Kohëzgjatjet e ruajtjes të specifikuar në tabelë bazohen në temperaturën e ruajtjes -18°C."

Frutat dhe perimet	Përgatitja	Koha më e gjatë e ruajtjes (muaj)
Mashurka dhe bishtaja	Duke i vluar për 3 minuta pasi t'i keni larë dhe prerë në copa të vogla	10-13
Bizele	Duke i vluar për 2 minuta pasi t'i keni qëruar dhe larë	10-12
Lakër	Duke e vluar për 1-2 minutë(a) pasi ta keni pastruar	6-8
Karotë	Duke i vluar për 3-4 minuta pasi t'i keni larë dhe prerë në copa	12
Spec	Duke i vluar për 2-3 minuta pasi të keni prerë bishtin, t'i keni ndarë në dysh dhe të keni hequr farat	8-10
Spinaq	Duke e vluar për 2 minuta pasi ta keni larë dhe pastruar	6-9
Pras	Duke e vluar për 5 minuta pasi ta keni prerë	6-8
Lulelakër	Duke e vluar në pak ujë me limon për 3-5 minuta pas të keni hequr gjethet dhe ta keni prerë në copa	10-12
Patëllxhan	Duke i vluar për 4 minuta pasi t'i keni larë dhe prerë në copa 2cm	10-12
Kungull	Duke i vluar për 2-3 minuta pasi t'i keni larë dhe prerë në copa 2 cm	8-10
Kërpudha	Duke i kaurdisur lehtë në vaj dhe duke shtrydhur limon mbi to	2-3
Misër	Duke e pastruar dhe paketuar në kalli ose në kokrra	12
Mollë dhe dardhë	Duke i vluar për 2-3 minuta pasi t'i keni qëruar dhe prerë në feta	8-10
Kajsi dhe pjeshkë	Ndajini përgjysmë dhe nxirri bërthamat	4-6
Luleshtrydhe dhe mjedër	Duke i larë dhe qëruar	8-12
Fruta të pjekura në furrë	Duke shtuar 10% sheqer në enë	12
Kumbull, qershi, vishnjë	Duke i larë dhe qëruar bishtat	8-12

"Kohëzgjatjet e ruajtjes të specifikuara në tabelë bazohen në temperaturën e ruajtjes -18°C. "

Produktet e bulmetit	Përgatitja	Koha më e gjatë e ruajtjes (Muaj)	Kushtet e ruajtjes
Djathë (përveç djathit të bardhë)	Duke vendosur letër alumini midis fetave të prera	6-8	Mund të lihet në paketimin original për një ruajtje afatshkurtër. Për ruajtje afatgjatë duhet të mbështillet gjithashtu me letër alumini ose me membranë plastike.
Gjalpë, margarinë	Në paketimin e vet	6	Në paketimin e vet ose në enë plastike

"Kohëzgjatjet e ruajtjes të specifikuara në tabelë bazohen në temperaturën e ruajtjes -18°C. "

"Sasia e ushqimeve të freskëta që mund të ngrihen për një periudhë të caktuar kohore është e specifikuar në etiketën e tipit.

- Temperaturat e ndarjes rriten dukshëm nëse dera e ndarjes hapet dhe mbyllet shpesh dhe mbahet e hapur për një kohë të gjatë, kjo mund të zvogëlojë jetëgjatësinë e ushqimeve dhe të shkaktojë prishjen e ushqimeve.

- Për të mos shkaktuar ndryshime të erës dhe shijes, ushqimet duhet të ruhen në enë të mbyllura.
- Për të arritur një ftohje më të mirë dhe homogjene, vendosini ushqimet veçmas në mënyrë që ajri i ftohtë të mund të qarkullojë nëpër to.
- Siguroni qarkullimin e ajrit duke lënë një hapësirë midis ushqimeve dhe murit të brendshëm. Nëse i mbështetni ushqimet pas murit të pasmë, ushqimet mund të ngrijnë.

- Lërini ushqimet e nxehta të gatuar të arrijnë temperaturën e dhomës përpara se t'i futni në frigorifer. Më pas, mund t'i vendosni gatimet e vakëta në raftet e poshtme të frigoriferit tuaj. Vendosini ushqimet e ngrohta larg ushqimeve që prishen.
- Shkrijini ushqimet tuaja të ngrira në ndarjen e ushqimeve të freskëta. Në këtë mënyrë mund ta ftohni ndarjen e ushqimeve të freskëta duke përdorur ushqimet e ngrira dhe të kurseni energji.
- Ruajtja e frutave tropikale të papjekura (mango, varietetet e bostaneve, papaja, banane, ananas) në frigorifer mund ta shpejtojë procesin e pjekjes. Kjo nuk rekomandohet sepse do të sjellë një kohë më të shkurtër ruajtjeje.
- Qepët, hudhrat, xhenxhefilët dhe perimet e tjera me rrënjë duhet t'i ruani në një dhomë të errët dhe të ftohtë, jo në frigorifer.
- Nëse vëreni se një ushqim është prishur në frigorifer, hidheni atë dhe pastroni aksesoret që kanë rënë në kontakt me të.
- Për të ftohur shpejt ushqimet si supat dhe gjellët që gatohen në tenxhere të mëdha, mund t'i vendosni në frigorifer duke i ndarë në enët e tyre të cekëta.
- Mos vendosni ushqime të paketuara pranë vezëve.
- Mbajini frutat dhe perimet veçmas dhe ruani çdo varietet së bashku (p.sh. mollët me mollët, karotat me karotat)
- Nxirrni perimet jeshile nga qesja plastike dhe vendosini në frigorifer pasi t'i mbështillni me një peshqir letre ose leckë tharjeje. Nëse i lani këto lloj ushqimesh përpara se t'i vendosni në frigorifer, mos harroni t'i thani.
- Mund të krijoni një mjedis të lagësht dhe të siguron një rrjedhë ajri duke i mbajtur frutat dhe perimet, që kanë prirjen të thahen, në qese plastike të shpuara ose të pambyllura.
- Me përjashtim të rasteve të rrethanave ekstreme në mjedis, nëse produkti juaj (në tabelën e vlerave të caktuara të rekomanduara) është vendosur në vlerat e përcaktuara, ushqimet e ruajnë freskinë e tyre për një kohë më të gjatë si në ndarjen e freskuesit, ashtu edhe në ndarjen e ngrirësit.

Vendosja e ushqimeve

Raftet e ndarjes së ftohësit: Ushqimet në kupa, pjata me kapak dhe kuti me kapak, vezë (në kuti të mbyllura)

Raftet e dyerve të ndarjes së ftohësit:

Ushqime ose pije të vogla dhe të paketuara

Ndarja e perimeve: Perime dhe fruta

Tabela e vlerave të caktuara të rekomanduara

Përcaktimi i ndarjes së frigoriferit	Shënime
4°C	Ky është cilësimi i parazgjedhur i rekomanduar. Ky cilësim rekomandohet nëse temperatura e ambientit është nën 30°C.

Detajet e ngrirësit

Sipas standardeve IEC 62552, në temperaturën e dhomës 25°C, ngrirësi duhet të ketë kapacitetin për të ngrirë 4,5 kg ushqime në -18°C ose në temperatura më të ulët në 24 orë për çdo 100 litra vëllim të ndarjes së ngrirësit.

Produktet ushqimore mund të ruhen për periudha të gjata vetëm në -18 °C ose në temperaturë më të ulët.

Mund t'i mbani ushqimet të freskëta për muaj të tërë (në ngrirës ose në temperatura nën -18°C).

Produktet ushqimore që do të ngrini nuk duhet të bien në kontakt me ushqimet e ngrira në brendësi për të shmangur shkrirjen e pjesshme.

Ziejini perimet dhe filtrojeni ujin për të zgjatur kohën e ruajtjes në ngrirje. Vendosini ushqimet në paketime të izoluara nga ajri pas filtrimit dhe vendosini në ngrirës. Bananet, domatet, sallata,

selinoja, vezët e ziera, patatet dhe ushqime të tjera të ngjashme nuk duhet të ngrihen. Në rast se këto ushqime ngrihen, kjo do të ketë ndikim negativ vetëm në vlerat ushqimore dhe cilësitë e shijeve. Nuk bëhet fjalë për kalbjen që do të kërcënonte shëndetin e njeriut.

Vendosja e ushqimeve

Raftet e ndarjes së ngrirës: Ushqimet e ndryshme të ngrira si mishi, peshku, akullorja, perimet, etj.

Raftet e ndarjes së ftohësit: Ushqimet në kupa, pjata me kapak dhe kuti me kapak, vezë (në kuti të mbyllura)

Raftet e dyerve të ndarjes së ftohësit:

Ushqime ose pije të vogla dhe të paketuara

Ndarja e perimeve: Perime dhe fruta

Ndarja e ushqimeve të freskëta: Ushqimet e gatshme (ushqimet për mëngjes, produktet e mishit që do të konsumohen së shpejti)

7.3 Koshi i perimeve

Koshi i perimeve i frigoriferit është projektuar për t'i mbajtur perimet të freskëta, duke ruajtur lagështinë e tyre. Për këtë qëllim, qarkullimi i përgjithshëm i ajrit të ftohtë është më i lartë në koshin e

perimeve. Mbajini frutat dhe perimet në këtë ndarje. Mbajini të ndara perimet jeshile dhe frutat për të zgjatur jetëgjatësinë e tyre.

7.4 Ndërrimi i krahut të hapjes së derës

Krahu i hapjes së derës së frigoriferit mund të ndërrohet sipas vendit ku e vendosni atë. Kur duhet të bëni këtë, duhet të telefononi pa dyshim shërbimin më të afërt të autorizuar.

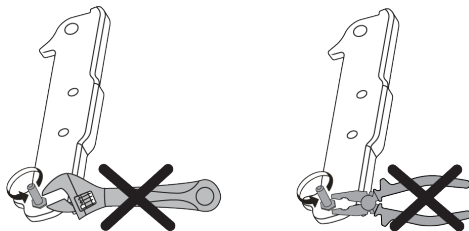

7.5 Ndërrimi i llambës së ndriçimit

Telefononi shërbimin e autorizuar kur do të ndërtoni llambën/dritën LED që përdoret për ndriçimin në frigoriferin tuaj.

Llamba(t) e përdorur në këtë pajisje nuk mund të përdoret për ndriçimin e shtëpisë. Qëllimi i përdorimit të kësaj llambe është të ndihmojë përdoruesin të vendosë ushqime në frigorifer / ngrirës në mënyrë të sigurt dhe me lehtësi.

8 Mirëmbajtja dhe pastrimi

Në fillim lexoni "Udhëzimet për sigurinë"! Përpara se të pastroni produktin, hiqeni nga prizat ose çaktivizoni siguresën me të cilën është lidhur.

Mos vendosni duart, këmbët ose objekte metalike nën frigorifer ose midis frigoriferit dhe dyshemesë për çdo arsye. Mund të ndodhin bllokime ose cepat e mprehtë mund të shkaktojnë lëndime personale.

- Mos përdorni mjete të mprehta ose gërryese për pastrimin e produktit. Mos përdorni materiale si p.sh. substanca pastrimi shtëpiake, sapunë, detergjentë, gaz, benzinë, alkool, dyllë etj.

- Pluhuri duhet të hiqet nga skara e ventilimit në anën e pasme të produktit të paktën një herë në vit (pa hapur kapakun). Pastroni produktin me një leckë të thatë.
- Tregoni kujdes të mos lagni kapakun e llambës dhe pjesët e tjera elektrike.
- Pastrojini derën me një leckë të njomë. Hiqni të gjitha ushqimet për të hequr raftet e derës dhe raftet e brendshme. Hiqni raftet e derës duke i ngritur lart. Pastrojini dhe thajini raftet, më pas vendosini përsëri në vend duke i rrëshqitur nga sipër.

- Mos përdorni ujë me klor ose produkte pastrimi në sipërfaqen e jashtme dhe në pjesët e kromuara të produktit. Klorigo do të shkaktojë ndryshk në sipërfaqet metalike.
- Mos përdorni mjete të mprehta dhe gërryese, sapun, materiale pastrimi shtëpiake, detergjentë, gaz, benzinë, vernik dhe substanca të ngjashme, me qëllim që të parandaloni deformimin dhe heqjen e printimeve në pjesën plastike. Përdorni ujë të vakët dhe një leckë të butë për pastrimin dhe më pas thajeni.
- Në produktet që nuk kanë veçorinë Pa brymë, në faqen e pasme të ndarjes së ftohësit mund të formohen pikla uji ose akull me një trashësi deri një gisht. Mos pastroni dhe mos përdorni kurrë vajra ose materiale të ngjashme.
- Përdorni vetëm një leckë pak të lagur mikrofibër për të pastruar sipërfaqen e jashtme të produktit. Sfungjerët dhe materiale të tjera pastrimi mund të shkaktojnë gërvishje.
- Për të pastruar të gjitha pjesët e çmontueshme gjatë pastrimit të sipërfaqes së brendshme të produktit, lajini këto pjesë me një solucion të butë, të përbërë nga sapun, ujë dhe sodë. Shpëlajini dhe thajini plotësisht. Shmangni kontaktin e ujit me pjesët e ndriçimit dhe me panelin e kontrollit.
- Mos përdorni uthull, alkool për fërkim ose agjentë të tjerë pastrimi me bazë alkooli në sipërfaqen e brendshme.

Sipërfaqet e jashtme inox

Përdorni një agjent pastrues jogërryese për inoksin dhe aplikojeni me një leckë të butë pa push. Për ta lustruar, fshijeni butësisht sipërfaqen me një leckë mikrofibër të lagur me ujë dhe përdorni leckë të thatë kamoshi. Ndiqni gjithmonë venat e inoksin.

Parandalimi i aromave

Produkti është i prodhuar pa materiale me erëra të këqija. Sidoqoftë, mbajtja e ushqimeve në mënyrë të papërshtatshme dhe pastrimi i papërshtatshëm i sipërfaqeve të brendshme mund të shkaktojnë erëra të këqija.

- Për të shmangur këtë, pastrojeni pjesën e brendshme me ujë me sodë çdo 15 ditë.
- Mbani ushqimet në mbajtëse të mbyllura, pasi mikroorganizmat që dalin nga ushqimet e mbajtura në enë të pambyllura do të shkaktojnë erë të keqe.
- Mos i mbani ushqimet e skaduara ose të prishura në frigorifer.

Mbrojtja e sipërfaqeve plastike

Vaji i derdhur në sipërfaqet plastike mund të dëmtojë sipërfaqen dhe duhet të pastrohet menjëherë me ujë të ngrohtë.

9 Zgjidhja e problemeve

Në fillim lexoni "Udhëzimet për sigurinë"!

Kontrolloni këtë listë përpara se të kontaktoni me shërbimin. Kjo gjë do t'ju kursejë kohë dhe para. Kjo listë përfshin ankesat e shpeshta që nuk kanë të bëjnë me defekte në prodhim ose materiale. Disa veçori të përmendura këtu mund të mos jenë të vlefshme për produktin tuaj. Nëse problemi vazhdon pas ndjekjes së udhëzimeve në këtë pjesë, kontaktoni me shitësin ose shërbimin e autorizuar. Mos u përipiqni ta riparoni produktin.

Frigoriferi nuk punon.

- Spina elektrike nuk është futur plotësisht. >>> Shtyjeni që të futet plotësisht në prizë.
- Siguresa e lidhur me prizën që furnizon produktin ose siguresa kryesore është e djegur. >>> Kontrolloni siguresën.

Kondensimi në murin anësor të ndarjes së ftohësit (ME DISA ZONA, KONTROLLI I FRESKISË dhe ZONA FLEKSIBËL).

- Dera hapet shumë shpesh. >>> Kini kujdes që të mos e hapni derën e produktit shumë shpesh.

- Ambienti është shumë i lagësht. >>> Mos e montoni produktin në mjedise me lagështi.
- Ushqimet që kanë lëngje mbahen në enë të paizoluara. >>> Ruani ushqimet me lëngje në enë të izoluara.
- Dera e produktit është lënë e hapur. >>> Mos e mbani derën e produktit të hapur për periudha të gjata.
- Termostati është vendosur në një temperaturë shumë të ftohtë. >>> Vendosni termostatin në një temperaturë të përshtatshme.

Kompresori nuk punon.

- Në rast të ndërprerjes së papritur të rrymës ose heqjes së spinës dhe futjes së saj përsëri, presioni i gazit në sistemin e ftohjes së produktit nuk është i balancuar, gjë që aktivizon mbrojtjen termike të kompresorit. Produkti do të rindizet pas rreth 6 minutash. Nëse produkti nuk rindizet pas kësaj periudhe, kontaktoni me shërbimin.
- Shkrija është aktive. >>> Kjo është normale për një produkt me shkrija plotësisht automatike. Shkrija kryhet në mënyrë periodike.
- Produkti nuk është futur në prizë. >>> Sigurohuni që kordoni elektrik të jetë i lidhur.
- Cilësimi i temperaturës është i gabuar. >>> Zgjidhni cilësimin e duhur të temperaturës.
- Energjia është ndërprerë. >>> Produkti do të vazhdojë të funksionojë normalisht pasi të rikthehet energjia elektrike.

Zhurma e funksionimit të frigoriferit po rritet gjatë përdorimit.

- Performanca e funksionimit të produktit mund të ndryshojë në varësi të ndryshimeve të temperaturës së ambientit. Kjo është normale dhe nuk është një defekt.

Frigoriferi punon shumë shpesh ose për shumë kohë.

- Produkti i ri mund të jetë më i madh se ai i mëparshmi. Produktet më të mëdha do të punojnë për periudha më të gjata.

- Temperatura e dhomës mund të jetë e lartë. >>> Produkti do të funksionojë normalisht për periudha të gjata në një temperaturë më të lartë të dhomës.
- Produkti mund të jetë vënë së fundi në prizë ose një ushqim i ri është vendosur brenda në të. >>> Produktit do t'i duhet më shumë kohë për të arritur temperaturën e caktuar kur është futur së fundi në prizë ose kur vendoset brenda një artikulli të ri ushqimor. Kjo është normale.
- Sasi të mëdha ushqimi të nxehtë mund të jenë vendosur së fundi në produkt. >>> Mos vendosni ushqime të nxehta në produkt.
- Dyert janë hapur shpesh ose janë mbajtur të hapura për periudha të gjata. >>> Ajri i ngrohtë që lëviz brenda do të bëjë që produkti të punojë për një kohë më të gjatë. Mos i hapni dyert shumë shpesh.
- Dera e ngrirësit ose e ftohësit mund të jetë e hapur. >>> Kontrolloni që dyert të jenë plotësisht të mbyllura.
- Produkti mund të vendoset në një temperaturë shumë të ulët. >>> Vendoseni temperaturën në një nivel më të lartë dhe prisni që produkti të arrijë temperaturën e rregulluar.
- Larësja e derës së ftohësit ose ngrirësit mund të jetë e ndotur, e konsumuar, e thyer ose nuk është vendosur siç duhet. >>> Pastroni ose zëvendësoni gominën. Larësja e dëmtuar/shqyer e derës do të bëjë që produkti të funksionojë për periudha më të gjata për të ruajtur temperaturën aktuale.

Temperatura e ngrirësit është shumë e ulët, por temperatura e ftohësit është e përshtatshme.

- Temperatura e ndarjes së ngrirësit është vendosur në një nivel shumë të ulët. >>> Vendosni temperaturën e ndarjes së ngrirësit në një nivel më të lartë dhe kontrolloni përsëri.

Temperatura e ftohësit është shumë e ulët, por temperatura e ngrirësit është e përshtatshme.

- Temperatura e ndarjes së ftohësit është vendosur në një nivel shumë të ulët. >>> Vendosni temperaturën e ndarjes së ftohësit në një nivel më të lartë dhe kontrolloni përsëri.

Artikujt ushqimorë të mbajtur në sirtarët e ndarjeve të ftohësit janë të ngrira.

- Temperatura e ndarjes së ftohësit është vendosur në një nivel shumë të ulët. >>> Vendosni temperaturën e ndarjes së ftohësit në një nivel më të lartë dhe kontrolloni përsëri.

Temperatura në ftohës ose ngrirës është shumë e lartë.

- Temperatura e ndarjes së ftohësit është vendosur në një nivel shumë të lartë. >>> Cilësimi i temperaturës së ndarjes së ftohësit ndikon në temperaturën në ndarjes së ngrirësit. Prisni derisa temperatura e pjesëve përkatëse të arrijë nivelin e mjaftueshëm duke ndryshuar temperaturën e ndarjeve të ftohësit ose ngrirësit.
- Dyert janë hapur shpesh ose janë mbajtur të hapura për periudha të gjata. >>> Mos i hapni dyert shumë shpesh.
- Dera mund të jetë e hapur. >>> Mbyllni plotësisht derën.
- Produkti mund të jetë vënë së fundi në prizë ose një ushqim i ri është vendosur brenda në të. >>> Kjo është normale. Produktit do t'i duhet më shumë kohë për të arritur temperaturën e caktuar kur është futur së fundi në prizë ose kur vendoset brenda një artikulli të ri ushqimor.
- Sasi të mëdha ushqimi të nxehtë mund të jenë vendosur së fundi në produkt. >>> Mos vendosni ushqime të nxehta në produkt.

Dridhje ose zhurmë.

- Sipërfaqja nuk është e sheshtë ose e qëndrueshme >>> Nëse produkti dridhet kur lëvizet ngadalë, rregulloni mbështetësen për të ekuilibruar

produktin. Gjithashtu sigurohuni që dyshemja të jetë mjaft e qëndrueshme për të mbajtur produktin.

- Çdo artikull i vendosur brenda në produkt mund të shkaktojë zhurmë. >>> Hiqni çdo artikull të vendosur në produkt.
- Produkti bën zhurmë si rrjedhje lëngjesh, spërkatje etj.
- Parimet e funksionimit të produktit përfshijnë qarkullimin e lëngjeve dhe gazit. >>> Kjo është normale dhe nuk është një defekt.

Nga produkti dëgjohet zhurma e erës që fryn.

- Produkti përdor një ventilator për procesin e ftohjes. Kjo është normale dhe nuk është një defekt.

Ka kondensim në muret e brendshme të produktit.

- Moti i nxehtë ose i lagësht do të rrisë formimin e akullit dhe kondensimin. Kjo është normale dhe nuk është një defekt.
- Dyert janë hapur shpesh ose janë mbajtur të hapura për periudha të gjata. >>> Mos i hapni dyert shumë shpesh; nëse është e hapur, mbylleni derën.
- Dera mund të jetë e hapur. >>> Mbyllni plotësisht derën.

Ka kondensim në pjesën e jashtme të produktit ose midis dyerve.

- Klima e ambientit mund të jetë me lagështi, kjo është shumë normale në klimë me lagështi. >>> Kondensimi do të shpërndahet kur të ulet lagështia.

Pjesa e brendshme mban erë të keqe.

- Produkti nuk pastrohet rregullisht. >>> Pastroni rregullisht pjesën e brendshme duke përdorur një sfungjer, ujë të ngrohtë dhe ujë të gazuar.
- Disa mbajtëse dhe materiale paketimi mund të shkaktojnë erë. >>> Përdorni mbajtëse dhe materiale paketimi pa erë.
- Ushqimet janë vendosur në enë të paizoluara. >>> Mbajini ushqimet në mbajtëse të izoluara. Mikroorganizmat mund të përhapen nga ushqimet e paizoluara dhe të shkaktojnë erëra të këqija.

- Hiqni çdo ushqim të skaduar ose të prishur nga produkti.

Dera nuk mbyllet.

- Paketimet e ushqimeve mund të bllokojnë derën. >>> Zhvendosni çdo artikull që bllokoi dyert.
- Produkti nuk qëndron në pozicionin plotësisht vertikal mbi dysheme. >>> Rregulloni mbështetësen për të balancuar produktin.
- Sipërfaqja nuk është e sheshtë ose e qëndrueshme >>> Sigurohuni që sipërfaqja të jetë e sheshtë dhe mjaft e qëndrueshme për të mbajtur produktin.

Ndarësja e perimeve është bllokuar.

- Artikujt ushqimorë mund të jenë në kontakt me pjesën e sipërme të sirtarit. >>> Riorganizoni artikujt ushqimorë në sirtar.

Temperatura në sipërfaqen e produktit.

- Temperatura e lartë mund të vërehet midis dy dyerve, në panelet anësore dhe në zonën e pasme të grilës gjatë përdorimit të produktit tuaj. Kjo është normale dhe nuk kërkon t'i bëhet ndonjë shërbim.

Ventilatori vazhdon të funksionojë kur hapet dera.

- Ventilatori mund të vazhdojë të funksionojë kur dera e ngrirësit është e hapur.

Nëse problemi vazhdon pas ndjekjes së udhëzimeve në këtë pjesë, kontaktoni me shitësin ose shërbimin e autorizuar. Mos u përpiqni ta riparoni produktin. Kjo është normale.

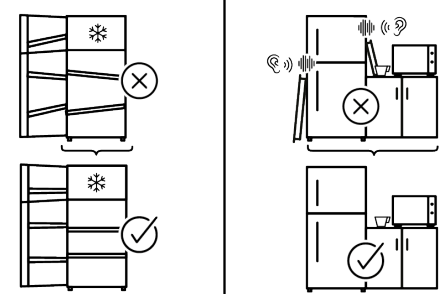
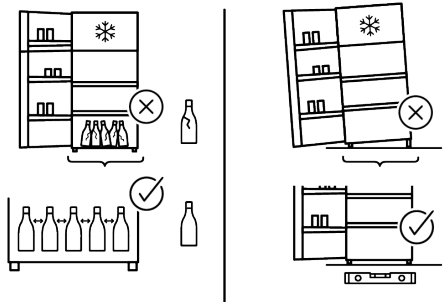
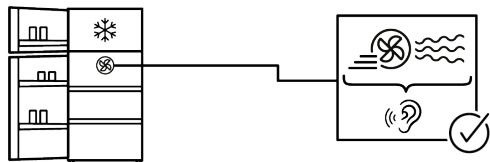
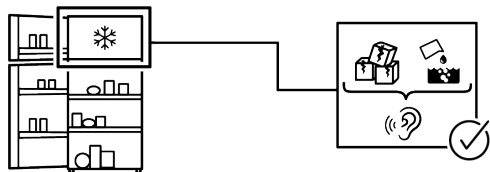
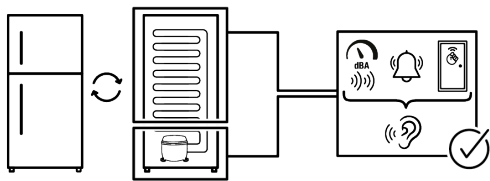

Disa defekte (të thjeshta) mund të menaxhohen në mënyrën e duhur nga përdoruesi fundor pa pasur ndonjë problem sigurie ose përdorim të pasigurt, me kusht që ato të kryhen brenda kufijve dhe në përputhje me udhëzimet e mëposhtme (shikoni seksionin "Riparimi vetë"). Për këtë arsye, përveç rasteve kur autorizohet ndryshe në seksionin "Riparimi vetë" më poshtë, për riparimet duhet t'u drejtoheni riparuesve profesionistë të regjistruar në mënyrë që të shmangen problemet e sigurisë. Një riparues profesionist i regjistruar është një riparues profesionist të cilit i është dhënë akses në udhëzimet dhe listën e pjesëve të këmbimit të këtij produkti nga prodhuesi sipas metodave të përshkruara në aktet legjislative në përputhje me Direktivën 2009/125/EC.

Megjithatë, vetëm agjenti i shërbimit (d.m.th. riparuesit profesionistë të autorizuar) që mund t'i kontaktoni nëpërmjet numrit të telefonit të dhënë në manualin e përdorimit/kartën e garancisë ose nëpërmjet tregtarit të autorizuar mund të ofrojë shërbim sipas kushteve të garancisë. Prandaj, kini parasysh që riparimet nga riparues profesionistë (të cilët nuk janë të autorizuar nga) Indesit do ta bëjnë të pavlefshme garancinë.

Riparimi vetë

Riparimi vetë mund të bëhet nga përdoruesi fundor në lidhje vetëm me pjesët e mëposhtme të këmbimit: dorezat e dyerve, menteshat e dyerve, tava, shporta dhe gominat e dyerve (një listë e përditësuar është gjithashtu e disponueshme në partselfservice.europeanappliances.com që nga data 1 mars 2021).

Për më tepër, për të garantuar sigurinë e produktit dhe për të parandaluar rrezikun e lëndimeve serioze, vetëriparimi i përmendur duhet të bëhet duke ndjekur udhëzimet në manualin e përdorimit për vetëriparim ose që janë të disponueshme në parts-

selfservice.europeanappliances.com. Për sigurinë tuaj, hiqeni produktin nga priza përpara se të provoni një riparim vetë. Riparimi dhe përpjekjet për riparim nga përdoruesit i pjesëve që nuk përfshihen në një listë të tillë dhe/ose duke mos ndjekur udhëzimet në manualët e përdorimit për riparimin vetë ose të cilat janë të disponueshme në partselfservice.europeanappliances.com, mund të ngrenë çështje sigurie që nuk i atribuohen Indesit, dhe do ta bëjnë të pavlefshme garancinë e produktit. Prandaj, rekomandohet shumë që përdoruesit fundorë të shmangin përpjekjet për të kryer riparime jashtë listës së përmendur të pjesëve rezervë, duke kontaktuar në raste të tilla me riparues profesionistë të autorizuar ose riparues profesionistë të regjistruar. Përkundrazi, përpjekje të tilla nga përdoruesit fundorë mund të shkaktojnë probleme sigurie dhe të dëmtojnë produktin dhe më pas të shkaktojnë zjarr, përmbytje, goditje elektrike dhe lëndime të rënda personale. Për shembull, por pa u kufizuar në riparimet e mëposhtme, duhet t'u drejtohen riparuesve profesionistë të autorizuar ose riparuesve profesionistë të regjistruar për këto: kompresori, qarku ftohës, bordi kryesor, bordi i inverterit, paneli i ekranit etj. Prodhuesi/shitësi nuk mund të mbahet përgjegjës në asnjë rast kur përdoruesit përfundimtarë nuk respektojnë sa më sipër. Disponueshmëria e pjesëve të ndërrimit të frigoriferit që keni blerë është për 10 vite. Gjatë kësaj periudhe, pjesët origjinale të ndërrimit do të jenë të disponueshme për funksionimin e frigoriferit në mënyrën e duhur. Kohëzgjatja minimale e garancisë së frigoriferit që keni blerë është 24 muaj. Ky produkt është i pajisur me një burim ndriçimi të klasës së energjisë "G". Burimi i ndriçimit në këtë produkt duhet të zëvendësohet vetëm nga një riparues profesionist.

Palun lugege esmalt see juhend läbi!

Lugupeetud klient

Täname, et olete otsustanud selle toote kasuks.

Meie eesmärgiks on, et see kõrgkvaliteetne toode, mille valmistamisel on kasutatud tipptehnoloogiat, teeniks Teid maksimaalselt tõhusalt. Selleks lugege enne toote kasutamist hoolikalt läbi käesolev kasutusjuhend ja muu kaasasolev dokumentatsioon.

Järgige kogu kasutusjuhendis sisalduvat teavet ja kõiki seal toodud hoiatusi. Nii kaitsete ennast ja oma toodet võimalike ohtude eest. Hoidke seda kasutusjuhendit alles. Juhul kui annate seadme üle kellelegi teisele, palun andke kaasa ka see juhend.





Kasutusjuhendis ja toote peal kasutatakse järgmisi sümboleid:



Lugege see kasutusjuhend läbi.



Oht, mis võib põhjustada surma või vigastusi.

 ENERG  	Tooteandmebaasi salvestatud mudeliteabele juurde pääsemiseks avage käesolev veebisait ja otsige energiamärgisel oleva mudeli identifikaatori järgi (*). https://eprel.ec.europa.eu/
SUPPLIER'S NAME 	

1	Ohutusjuhised.....	34
1.1	Olulised ohutussümbolid	34
1.2	Kasutusotstarve	34
1.3	Laste, haavatavate isikute ja lemmikloomade ohutus	35
1.4	Elektriohutus.....	35
1.5	Käsitsemise ohutus.....	36
1.6	Paigaldamise ohutus	36
1.7	Kasutusohutus	39
1.8	Toiduainete säilitamise ohutus	42
1.9	Hooldus- ja puhastusohutus.....	43
1.10	Valgustus	44
1.11	Seadme utiliseerimine.....	44
2	Keskkonnajuhised.....	45
2.1	Vastavus elektri- ja elektroonikaseadmete jäätmete direktiivile ja jäätmete	45
3	Teie külmik	46
4	Installatsioon	46
4.1	Õige koht paigaldamiseks	46
4.2	Plastikkiilude paigaldamine	47
4.3	Jalgade reguleerimine.....	47
4.4	Külmiku ja sügavkülmiku kõrvuti paigaldamine	47
4.5	Hoiatus kuuma pinna kohta.....	48
5	Ettevalmistamine	48
5.1	Mida teha energiasäästuks	48
5.2	Esmakasutus	49
5.3	Kliimaklass ja mõisted.....	49
6	Seadme käsitsemine.....	49
7	Teie toote kasutamine	49
7.1	Seadme juhtpaneel.....	49
7.2	Toiduainete säilitamine teie tootes	50
7.3	Puu- ja juurviljasahatel	55
7.4	Ukse avanemise külje ümberpööramine	55
7.5	Valgusti väljavahetamine.....	55
8	Hooldus ja puhastus	55
9	Törkeotsing	56

1 Ohutusjuhised

- See jaotis sisaldab ohutusjuhiseid, mis on vajalikud kehavigastuste või materiaalsete kahjude ohu vältimiseks.
- Meie ettevõtte ei vastuta kahjude eest, mis võivad tekkida nende juhiste eiramisel.
- Paigaldus- ja remonditöid peab teostama tootja, volitatud teenindus või maaletooja poolt ettenähtud isik.
- Kasutage ainult originaalvaruosi ja -tarvikuid.
- Ärge parandage ega asendage ühtegi toote komponenti, välja arvatud juhul, kui see on kasutusjuhendis selgelt sätestatud.
- Ärge tehke seadmes mingeid muudatusi.

1.1 Olulised ohutussümbolid

 Elektrilöögi oht!

 Lugege see kasutusjuhend läbi.

 Oht, mis võib põhjustada põletusi kokkupuutel kuumade pindadega.

 Põlev materjal, hoiatus tuleohu eest.

 Vigastusoht teravate pindadega kokkupuutel!

 UV-C kiirguse oht

ET

1.2 Kasutusotstarve

- Seade ei sobi kaubanduslikuks kasutuseks ning seda ei tohi kasutada muuks kui ettenähtud otstarbeks.
- Käesolev seade on mõeldud kasutamiseks siseruumides, näiteks kodumajapidamistes vms.

Näiteks:

poodide, kontorite ja teiste töökeskkonna töötajate köögis; farmides;

klientide kasutusse antavates hotellide, motellide või muude puhkekohtade ruumides; hostelites või sarnastes keskkondades, toitlustusteenuste ja sarnaste jaemüügiväliste otstarvete tingimustes;

- Käesolevat seadet ei tohi kasutada avatud või suletud väliskeskkondades, näiteks laevadel, haagissuvilates, rõduldel või terrassidel. Seadme jätmine vihma, lume, päikese või tuule kätte võib põhjustada tuleohtu.

1.3 Laste, haavatavate isikute ja lemmikloomade ohutus



- Seadet tohivad kasutada 8-aastased ja vanemad lapsed ning vähearenenud füüsiliste, sensorsete või vaimsete võimetega või puuduvate kogemuste ja teadmistega inimesed, kui neile on tagatud järelevalve või neid on seadme ohutu kasutamise ja ohtude osas juhendatud.
- Lapsed vanuses 3-8 aastat tohivad toiduaineid külmikusse paigutada ja sealt välja võtta.
- Lapsed ja lemmikloomad ei tohi tootega mängida, sellele ronida ega sinna siseneda.
- Lapsed ja lemmikloomad tuleb hoida eemal kabiinist (kompressorist), kus asuvad elektrilised osad.
- Puhastus- ja hooldustöid ei tohi lapsed ilma järelevalveta teostada.
- Hoidke pakkematerjale lastele kättesaamatus kohas. Vigastus- ja lämbumisohu.
- Kui seadme ukseksel on olemas lukk, hoidke võti lastele kättesaamatus kohas.



1.4 Elektriohutus

- Paigalduse, hoolduse, puhastuse, remondi ja transportimise ajal ei tohi seadet pistikupesaga ühendada.
- Kui toitejuhe on kahjustatud, peab selle võimaliku ohu vältimiseks asendama tootja, volitatud teenusepakkuja või importija poolt saadetud isik.
- Ärge lükake toitejuhet seadme alla ega selle taha. Ärge asetage voolujuhtmele raskeid esemeid. Toitejuhet ei tohiks painutada, purustada ja see ei tohi puutuda kokku ühegi soojusallikaga.
- Kasutage ainult originaalkaablit. Ärge kasutage lõigatud või kahjustatud kaableid.
- Ärge kasutage seadme käsitsemisel pikendusjuhet, harupesa ega adapterit.
- Kaasaskantavad harupesad, mitme pistikupesaga pikendusjuhtmed või toiteallikad võivad üle kuumeneda ja põhjustada tulekahju. Seega ei tohi seadme taga või selle läheduses olla mitme pistikupesaga pikendusjuhtmeid ega kaasaskantavaid toiteallikaid.

- Enne toote voluvõrku ühendamist eemaldage volukaabel kondensaatori konksu küljest (kui see on olemas) paigaldamise ajal.
- Kasutaja ei tohi pärast paigaldamist elektrilistele osadele ligi pääseda.
- Ärge ühendage seadme toitejuhe lahtisse või kahjustatud pistikupessa. Seda tüüpi ühendused võivad üle kuumeneda ja põhjustada tulekahju.
- Pistik peab olema hõlpsasti ligipääsetav. Kui see ei ole võimalik, peab elektripaigaldises olema elektrialaste õigusaktidele vastav mehhanism, mis ühendab voluvõrgust lahti kõik klemmid (kaitse, lüliti, pealüliti jne).
- Toodet ei tohi kasutada välise lülitusseadme, näiteks taimeri või kaugjuhtimissüsteemi abil.
- Ärge kasutage toodet, kui teie jalad on paljad või keha on märg.
- Ärge puudutage pistikut märgade kätega.
- Seadme voluvõrgust lahti ühendades ärge hoidke kinni toitejuhtmest, vaid pistikust.
- Veenduge, et pistik ei oleks märg, määrdunud või tolmune.

- Ärge kunagi ühendage oma toodet energiasäästu seadmetega. Need süsteemid on tootele kahjulikud.

1.5 Käsitsemise ohutus

- Enne toote kandmist tõmmake seade kindlasti voluvõrgust välja.
- Antudtoode on raske, ärge käsitsege seda ilma teise isiku abita. Toote kukkumisel võivad tekkida vigastused. Ärge põrutage toodet transportimise ajal kohtadesse ega laske seda maha.
- Sulgege alati ukсед ja ärge hoidke toodet transportimise ajal ustest kinni.
- Olge ettevaatlik, et seadme jahutussüsteem ja torud ei saaksid käsitsemisel kahjustada. Ärge kasutage seadet kahjustatud torude korral, vaid võtke ühendust volitatud teenindusega.

1.6 Paigaldamise ohutus

- Seadme kasutuselevõtuks ettevalmistamiseks vaadake kasutusjuhendis sisalduvat teavet ja veenduge, et elektri- ja veevarustus on nõuetekohane. Vastasel juhul võtke ühendust kvalifitseeritud

- elektriku ja torumehega, kes korraldaks vajalikud kommunaalteenused.
- **Selle nõude eiramine võib viia elektrilöögi, tulekahju, tulekahju, vigastusteni või probleemide tekkimiseni seadmega**
 - Enne paigaldamise alustamist lülitage kaitsme välja, et vooluvõrk, millega toode on ühendatud, oleks pingevaba.
 - Toode tuleks paigaldada kahe või enama inimese poolt. Kasutage toote pakendist eemaldamisel ja paigaldamisel kaitsekindaid.
 - Toode on mõeldud kasutamiseks maksimaalsel kõrgusel 2000 meetrit üle merepinna.
 - Hoidke lapsed paigalduspiirkonnast eemal.
 - Enne toote paigaldamist kontrollige, kas tootel pole kahjustusi. Ärge laske toodet paigaldada, kui see on kahjustatud.
 - Kasutage toote paigaldamise, hoolduse ja remondi ajal alati isikukaitsevahendeid (kindad jne). Vigastusohu.
 - Ärge paigaldage ega jätke toodet kohtadesse, kus see võib puutuda kokku välise välistemperatuuriga.
 - Asetage toode puhtale, tasasele ja kõvale pinnale ning tasakaalustage see reguleeritavate jalgadega (pöörates esijalgu paremale või vasakule). Vastasel juhul võib külmik ümber kukkuda ja põhjustada vigastusi.
 - Käituge ettevaatlikult, et vältida põrandate (plaatimine jne) kahjustamist toote teisaldamisel. Paigaldage toode põrandale või tagage piisav tugi sõltuvalt toote suuruselt, kaalust ja kasutusotstarbest. Veenduge, et toode ei oleks soojusallika lähedal ja et kõik neli jalga oleksid stabiilselt põrandale toetuvad. Paigaldage toode vastavalt vajadusele ja veenduge, et see on horisontaalne, kasutades selleks mullitasandit. Külmutusringi täieliku tõhususe tagamiseks oodake enne toote kasutamist vähemalt kaks tundi.
 - Seade tuleb paigaldada kuiva ja ventileeritud ruumi. Ärge hoidke seadme all vaipu või muid sarnaseid katteid. See võib põhjustada tuleohtu ebapiisava ventilatsiooni tõttu!

- Ärge blokeerige ega katke ventilatsioonivahendid. Vastasel juhul suureneb voolutarve ja Teie seade võib kahjustada saada.
- Jätke külgedele ja ülalpool piisavalt ruumi, et tagada piisav ventilatsioon. Tagapaneeli ja toote taga oleva seina vaheline vahe peab olema vähemalt 50 mm, et vältida kuumu pinna tekkimist. Selle vähemaa vähendamine võib suurendada toote energiatarbimist.
- Toote paigutamisel veenduge, et toitekaabel ei oleks kahjustatud või kinni pigistatud.
- Toode ei tohi ühendada toitevõrkude ja vooluallikatega, mis võivad põhjustada järske pingemuutusi (nt kaasaskantav päikeseenergia allikas). Vastasel juhul võivad järsud pingekõikumised teie toode kahjustada!
- Mida rohkem külmaainet külmik sisaldab, seda suurem peaks olema selle paigalduseks mõeldud ruum. Väga väikestes ruumides võib jahutussüsteemi gaasilekke korral tekkida tuleohtlik gaasiõhu segu. Iga 8 grammi külmaaine kohta on vaja vähemalt 1 m³ mahtu. Teie seadmes kasutatava külmaaine kogus on ära toodud tüübisildil.
- Toode ei tohi kunagi paigutada nii, et toitejuhtmed, gaasipiidi metallvoolikud, metallist gaasi- või veetorud puutuvad kokku toote tagaseinaga (või kondensaatoriga).
- Seadme paigalduskoht ei tohi olla otsese päikesevalguse käes ja see ei tohi asuda soojusallika, näiteks ahju, radiaatori jms läheduses. Kui te ei saa vältida toote paigaldamist soojusallika lähedusse, kasutage sobivat isolatsiooniplaati ja veenduge, et minimaalne kaugus soojusallikast vastab allpool esitatud nõuetele:
 - vähemalt 30 cm kütteallikatest, nagu pliidid, ahjud, kütteseadmed ja küttekehad jne;
 - vähemalt 5 cm elektrialadest.
- Teie seade on I kaitseklassiga.
- Ühendage seade maandatud pistikupesasse, mis vastab tüübisildil märgitud pingele, voolule ja sageduse väärtustele. Pistikupesal peab olema 10A - 16A kaitselüliti. Meie ettevõtte ei vastuta kahju eest, mis on tekkinud maanduseta või

kohalikele või riiklikele nõuetele mittevastava elektriühenduse kasutamise tagajärjel.

- Paigaldamise ajaks tuleb seadme toitejuhe vooluvõrgust eemaldada. Vastasel juhul võib tekkida elektrilöögi ja vigastuste oht!
- Ärge ühendage toodet lahtiste, katkiste, määrdund, rasvade pistikupesadega või pistikupesadega, mis on nende istmetest välja tulnud või pistikupesadesse, mis võivad kokku puutuda veega. Seda tüüpi ühendused võivad üle kuumeneda ja põhjustada tulekahju.
- Asetage seadme toitejuhe ja voolikud (kui need on olemas) nii, et need ei põhjustaks komistusohtu.
- Niiskuse ja vedeliku sattumine pinge all olevatele osadele või toitejuhtmele võib põhjustada lühise. Seega ärge kasutage seadet niiskes keskkonnas ega kohtades, kus võib pritsida vett (nt garaaž, pesuruum jne.) Kui külmik on veest märjaks saanud, ühendage see lahti ja pöörduge volitatud teeninduse poole.

- Ärge kunagi ühendage oma külmkappi voolutarbe piiravate seadmetega. Need süsteemid on tootele kahjulikud.
- Elektrikaplaadi katte ja kompressori tagumise katte (kui see on paigaldatud) eemaldamisel on oht puutuda elektriliste osadega. Ärge eemaldage elektroonikaplaadi katet ja kompressori tagumist katet (kui see on paigaldatud). Võite saada elektrilöögi!

1.7 Kasutusohutus

- Ärge kunagi kasutage seadmel keemilisi lahusteid. Nende materjalidega kaasneb plahvatusoht.
- Toote rikke korral tõmmake see vooluvõrgust välja (või lülitage vooluvõrgust välja kaitselüliti, millega see on ühendatud) ja ärge kasutage seadet enne, kui volitatud teenindus on selle parandanud. Võite saada elektrilöögi!
- Ärge asetage tootele või selle lähedusse leeki (põlevat küünalt, sigaretti jne) ega kuumuseallikaid (triiakraud, pliit, ahju jne). Ärge asetage toote lähedusse tuleohtlikke/ plahvatusohtlikke materjale...
- Ärge astuge seadmele. Tekib kukkumis- ja vigastusoht!

- Ärge kahjustage jahutussüsteemi torusid teravate ja läbistavate tööriistadega. Gaasitorude, torupikenduste või ülemiste pinnakatete läbistamise korral välja pritsiv külmaaine võib põhjustada nahaärritust ja silmade vigastusi.
- Ärge sekkuge jahutusvedeliku ringlusse ega kahjustage seda Plahvatusoht.
- Ärge paigutage ega kasutage elektriseadmeid külmiku/ sügavkülmiku sees, kui tootja ei ole seda soovitanud.
- Ärge kasutage sulatamise kiirendamiseks muid kui tootja soovitatud protseduure.
- Olge hoolikalt ettevaatlik, et teie käed või kehaosad ei satuks toote sees olevate liikuvate osade külge. Olge ettevaatlik, et Teie sõrmed ei jääks külmiku ja selle ukse vahele kinni. Olge ettevaatlik ukse avamisel ja sulgemisel, kui läheduses on lapsi.
- Ärge pange jäätist, jääkuubikuid või külmutatud toitu suhu kohe pärast nende väljavõtmist sügavkülmast. Tekib külmakahjustuse oht!
- Ärge puudutage sügavkülmiku siseseinu, metalloosi ega sügavkülmas hoitavaid toiduaineid märgade kätega. Tekib külmakahjustuse oht!
- Ärge asetage sügavkülmakambrisse limonaadipurke ega purke või pudeleid, mis sisaldavad vedelikke, mis võivad jäätuda. Purgid või pudelid võivad plahvatada. Tekib vigastus- ja varalise kahju oht!
- Ärge kasutage ega paigutage külmiku lähedusse temperatuuri suhtes tundlikke materjale, näiteks tuleohtlikke pritsi, tuleohtlikke esemeid, kuiva jääd või muid keemilisi aineid. Tekib tule- ja plahvatusoht!
- Ärge hoidke plahvatusohtlikke materjale, näiteks aerosoolpudeleid, mille sees on tuleohtlikke materjale.
- Ärge asetage vedelikke sisaldavaid lahtiseid kanistreid seadme peale. Vee pritsimine elektrilisele osale võib põhjustada elektrilöögi või tulekahju.
- Purunemisohu tõttu ärge hoidke sügavkülmikus klaasist mahuteid, mille sees on vedelikku.

- Käesolev seade ei ole ette nähtud ravimite, vereplasma, laboratoorsete preparaaside või sarnaste meditsiinivahendite direktiivi reguleerimisalasse kuuluvate materjalide ja toodete säilitamiseks ega jahutamiseks.
- Seadme mittesihipärane kasutus võib kahjustada või rikkuda seadme sees hoitavaid tooteid.
- Kui Teie külmik on varustatud sinise valgusega, siis ärge vaadake seda optiliste seadmetega. Ärge vaadake pikka aega otse UV-LED-valgusesse. Ultraviolettkiirgus võib põhjustada silmade ülekoormust.
- Ärge täitke toodet selle mahutavusest suurema sisuga. Ärge kasutage sulatamise kiirendamiseks muid kui tootja soovitatud protseduure. Ukse avamisel võib külmiku sisu väljakukkumine põhjustada vigastusi või kahjustusi. Sarnased probleemid võivad tekkida ka toote peale asetatud eseme puhul.
- Vigastuste ennetamiseks veenduge, et olete kõrvaldanud põrandale maha kukkunud jää või vee.
- Vahetage külmiku uksele olevate riulite/pudeliulite asukohti ainult siis, kui riulid on tühjad. Tekib kehavigastuste oht!
- Ärge asetage seadmele esemeid, mis võivad maha kukkuda/kaldu minna. Need esemed saavad ukse avamisel või sulgemisel maha kukkuda ja viia vigastuste ja/või varalise kahju tekkimiseni.
- Ärge lööge klaasist pindu ega avaldage neile liigset survet. Purunenud klaas võib põhjustada vigastusi ja/või varalist kahju.
- Toodete puhul, mis on mõeldud õhufiltri kasutamiseks ligipääsetava ventilaatori katte sees, peab filter olema alati paigas, kui külmik on töös.
- Ärge blokeerige ventilaatorit (kui see on olemas) toiduga.
- Kahjustatud tihendid tuleb võimalikult kiiresti välja vahetada.
- Teie tootel võivad olla spetsiaalsed sektsioonid (värske toidu sektsioon, nullkraadide sektsioon jne.) Kui toote vastavas kasutusjuhendis ei ole sätestatud teisiti, võib need

seksioonid eemaldada ja toodet saab kasutada sama jõudlusega.

- Teie seadme jahutussüsteem sisaldab külmaainet R600a. Seadmes kasutatava külmaaine tüüp on ära toodud tüübisildil. Gaas on plahvatusohtlik. Seetõttu olge ettevaatlik, et seadme jahutussüsteem ja torud ei saaksid kasutamisel kahjustada. Torude kahjustuste korral:
 1. Ärge puudutage seadet ega toitejuhet.
 2. Hoidke seadet eemal võimalikest tuleallikatest, mis võivad põhjustada toote süttimist.
 3. Ventileerige ala, kus seade asub. Ärge kasutage ventilaatorit.
 4. Võtke ühendust volitatud teenindusega.

Enne vanade ja kasutuseks kõlbmatute toodete kasutuselt kõrvaldamist:

1. Tõmmake toitejuhe pistikupesast välja.
2. Lõigake toitejuhe läbi ja eemaldage see koos pistikuga seadmest.
3. Ärge eemaldage tootest riieid ja sahtleid, vältimaks laste juurdepääsu seadmesse.

4. Eemaldage ukсед.
 5. Ladustage seadet nii, et seda ei saaks ümber kallutada.
 6. Ärge laske neil mahakantud seadmega mängida.
 7. Kui seade sai kahjustada ja Te täheldate gaasileket, palun hoiduge gaasist eemale. Nahaga kokku puutudes võib gaas põhjustada külmakahjustusi.
- Ärge kõrvaldage seadet kasutuselt seda tulle visates. Tekib plahvatusoht.
 - Kui seadme uktsel on olemas lukk, hoidke võti lastele kättesaamatus kohas.



1.8 Toiduainete säilitamise ohutus

Toiduainete riknemise vältimiseks palun pöörake tähelepanu järgmistele hoiatustele:

- Uste pikaks ajaks avatuks jätmine võib viia seadme sisetemperatuuri tõusuni.
- Puhastage regulaarselt toiduainetega kokkupuutuvaid ligipääsetavaid äravoolusüsteeme.
- Puhastage veemahutid, mida ei ole kasutatud 2 ööpäeva jooksul, ja veevarustussüsteemid, mida ei ole kasutatud rohkem kui 5 ööpäeva.

- Hoidke tooreid liha- ja kalatooteid asjakohastes seadme osades. Siis ei tilgunud muudele toiduainetele ega puutu nendega kokku.
- Kahe tärniga märgitud sügavkülmakambrit kasutatakse eeltäidetud toiduainete säilitamiseks, jää ja jäätise valmistamiseks ja säilitamiseks.
- Ühe, kahe ja kolme tärniga märgistatud kambrid ei sobi värskete toiduainete külmutamiseks.
- Jahutusseadme tühjajana pikaks ajaks seisma jätmisel lülitage see välja, sulatage, puhastage ja kuivatage, et kaitsta seadme korpust.
- Pärast toiduainete paigutamist kontrollige, kas kambri luugid ja eriti sügavkülmiku uks on korralikult suletud.
- Kasutage külmkapisahatlit värskete toiduainete säilitamiseks ja sügavkülmikusahatlit külmutatud kaupade säilitamiseks, värskete toiduainete külmutamiseks ja jääkuubikute valmistamiseks.
- Ärge hoidke toiduaineid külmkapis ja sügavkülmikus nõuetekohaselt sulgemata, et vältida otsest kokkupuudet sisepindadega.



1.9 Hooldus- ja puhastusohutus

- Enne külmiku puhastamist või hooldustöödega alustamist ühendage külmik lahti või lülitage see vooluvõrgust välja.
- Ärge tõmmake uksest või uksekäepidemest, kui kavatsete toodet puhastamiseks liigutada. Uks võib tekitada vigastusi, kui käepidet liiga tugevalt tõmmata.
- Ärge asetage käsi, jalgu ega metallesemeid toote alla või taha. Need võivad kinni jääda või võib teravate servate tõttu vigastada saada.
- Ärge peske toote sise- või väliskülge survepesuri, auru, pihustusvee või survevee abil. Tekib elektrilöögi- ja tuleoht.
- Seadme puhastamisel ärge kasutage teravaid ja abrasiivseid tööriistasid ega majapidamises kasutatavaid puhastusvahendeid, pesuvahendeid, gaasi, bensiini, lahjendit, alkoholi, lakke ja muid sarnaseid aineid. Kasutage ainult selliseid puhastus- ja hooldusvahendeid, mis ei kahjusta seadme sees olevaid toiduaineid.

- Ärge kasutage paberrätikuid, köögisammasteid ega muid kõvasid puhastusvahendeid.
- Ärge kasutage seadme puhastamiseks ja jää sulatamiseks auru ja arupuhastusseadmeid. Aur puutub kokku külmiku pinge all olevate osadega ja võib põhjustada lühist või elektrilöögi.
- Sulatamise kiirendamiseks ärge kasutage mehaanilisi ega muid tööriistu peale tootja soovitatud tööriistade.
- Hoolitsege selle eest, et vesi ei satuks toote ventilatsiooniavadesse, elektroonilistesse vooluahelatesse või valgustusseadmetesse. Vastasel juhul tekib tule- või elektrilöögioht.
- Pühkige tolm või võõrkehad pistiku otsadest puhta ja kuiva lapiga. Ärge kasutage pistiku puhastamiseks märga või niisket riidetükki. Vastasel juhul tekib tule- või elektrilöögioht.

1.10 Valgustus

Võtke ühendust volitatud teenindusega, kui peate asendama LED-i / pirniga, mida kasutate valgustuseks.

1.11 Seadme utiliseerimine

Vana seadme kasutuselt kõrvaldamisel järgige alljärgnevat juhiseid:

- Selleks, et lapsed ei saaks end kogemata seadmesse lukustada, lülitage ukسلukk välja, kui selline on olemas.
- Külmaaine pritsmed on silmadele kahjulikud. Ärge kahjustage toote kasutuselt kõrvaldamisel ühtegi jahutussüsteemi osa.
- Kompressoriõli allaneelamine või selle sattumine hingamisteedesse võib lõppeda surmaga.
- Nagu on tüübisildil märgitud, sisaldab Teie seadme jahutussüsteem gaasi R600a. Gaas on plahvatusohtlik. Ärge kõrvaldage seadet kasutuselt seda tulle visates. Tekib plahvatusoht!
- C - Pentaani kasutatakse vahtpolüstüreenis vahtpolüstüreenina ja see on tuleohtlik aine. Ärge kõrvaldage seadet kasutuselt seda tulle visates.

2 Keskkonnajuhised

2.1 Vastavus elektri- ja elektroonikaseadmete jäätmete direktiivile ja jäätmete



Antud seade vastab EL-i WEEE-direktiivile (2012/19/EL). Seade kannab elektrooniliste ja elektriliste seadmete jäätmete klassifikatsioonisümbolit (WEEE).

Antud sümbol näitab, et käesolevat seadet ei tohi selle kasutusea lõppemisel koos muude olmejäätmetega kõrvaldada. Kasutatud seade tuleb tagastada ametlikku elektriliste ja elektrooniliste seadmete taaskasutuspunkti. Nende kogumissüsteemide leidmiseks pöörduge oma kohaliku asutuse või edasimüüja poole, kust toode osteti. Iga majapidamine mängib olulist rolli vana seadme taaskasutusele- ja ringlusse võtmisel. Kasutatud seadme nõuetekohane utiliseerimine aitab vältida võimalikke kahjulikke tagajärgi keskkonnale ja inimeste tervisele.

Vastavus RoHS direktiivile:

Antud seade vastab EL RoHS direktiivile (2011/65/EL). Toode ei sisalda direktiivis märgitud kahjulikke ja keelatud materjale.



Teave pakendi kohta

Seadme pakkematerjalid on valmistatud taaskasutatavatest materjalidest vastavalt rahvusvahelistele keskkonnavalastele õigusaktidele. Ärge utiliseerige pakkematerjale koos olme- ja muu prüügiga. Viige need kohaliku omavalitsuse poolt ettenähtud pakkematerjalide kogumispunkti.



Vastavus standarditele ja katseteave / EÜ vastavusdeklaratsioon

Selle toote arendus-, tootmis- ja müügietaappide puhul järgitakse kõikides Euroopa Ühenduse asjakohastes suunistes sätestatud ohutuseeskirju. 2014/35/EU, 2014/30/EU, 93/68/EC, IEC 60436/ DIN 44990, EN 50242

3 Teie külmik

ET

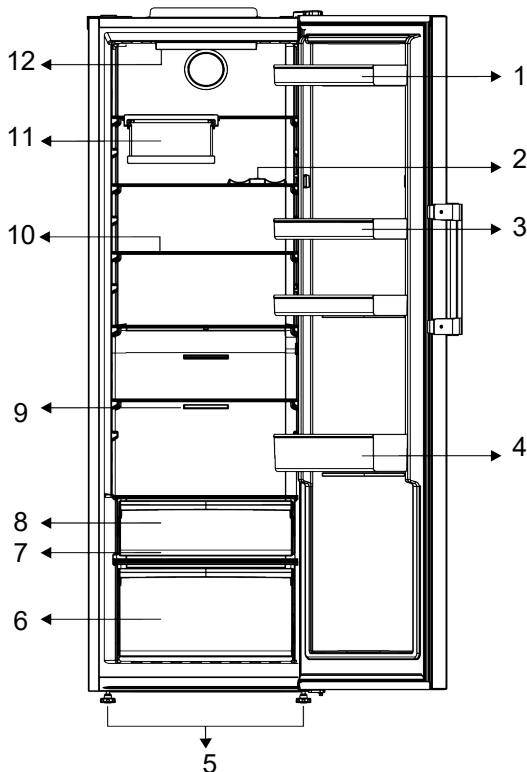

- | | |
|------------------------------|-------------------------------|
| 1 Munahoidik | 2 * Pudeliriivul |
| 3 Reguleeritavad riiulid | 4 Reguleeritavad ukseriivulid |
| 5 Reguleeritavad esijalad | 6 Puu- ja juurviljasahtel |
| 7 * Everfresh | 8 * Külmkamber |
| 9 Ventilaator | 10 Reguleeritavad riiulid |
| 11 * Kokkupandav veiniriivul | 12 * Valgusti |

***Valikuline:** Kasutusjuhendi joonised on illustratiivsed ja ei pruugi täpselt teie tootega ühtida. Kui teie seadmel puuduvad nimetatud osad, käib informatsioon teiste mudelite kohta.

4 Installatsioon

Lugege esmalt "Ohutusjuhiseid"!

4.1 Õige koht paigaldamiseks

Võtke seadme paigaldamiseks ühendust volitatud teenindusega. Seadme paigalduse ettevalmistamiseks vaadake üle

kasutusjuhendis sisalduvat teavet ja veenduge, et elektri- ja veevarustus on nõuetekohane. Vastasel juhul võtke ühendust elektrikuga ja torumehega, kes korraldaks vajalikud kommunaalteenused.

- Vibratsiooni vältimiseks asetage toode tasasele alusele
- Paigutage seade vähemalt 30 cm küttekehast, pliidist ja muudest sarnastest soojusallikatest eemale ja vähemalt 5 cm kaugusele elektriahjust.
- Kui paigutate kaks külmikut kõrvuti, jätke kahe seadme vahele vähemalt 4 cm ruumi.
- Hoidke toodet otsese päikesevalguse eest ja kuivas kohas.
- See toode vajab tõhusaks toimimiseks piisavat õhuringlust. Kui paigutate toote alkovi, ärge unustage jätta vähemalt 5 cm ruumi toote ja lae, tagaseina ja külgmiste seinte vahele.
- Kontrollige, kas tagaseinal asuv vabaruumi kaitsekomponent on paigas (kui see on tootega kaasas).
- Kui komponent pole saadaval või kui see on kadunud, asetage toode nii, et toote tagumise seina ja ruumi seina vahele jääks vähemalt 5 cm vaba ruumi. Toote taga olev vabaruum on toote tõhusa töö tagamiseks oluline.

4.2 Plastikiilude paigaldamine

Kui tootega on kaasas plastikiilud, siis kasutage neid piisava õhuvahe tekitamiseks toote ja seina vahel. Paigaldage 2 plastikust kiilu, nagu on näidatud järgmisel joonisel.

(Antud pilt on joonistatud näitlikult, see ei vasta täielikult Teie seadmele.)

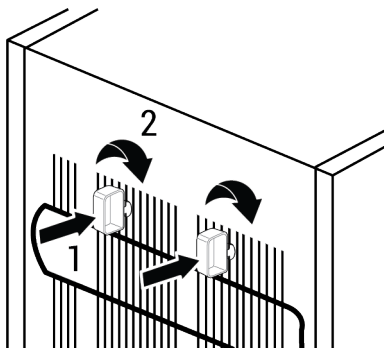

4.3 Jalgade reguleerimine

Kui seade ei ole tasakaalustatud asendis, reguleerige eesmisi jalgasid, keerates neid paremale või vasakule.

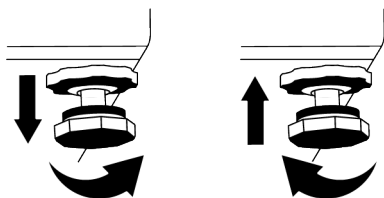

4.4 Külmiku ja sügavkülmiku kõrvuti paigaldamine

Sügavkülmiku ja külmiku kõrvuti paigaldamisel tuleb sügavkülmik (1) paigaldada vasakule ja külmik (2) paremale. Seadmete vahel tekkida võiva kondensaadi ennetamiseks külmiku vasakul küljel asuvad kondensatsioonivastased elemendid.

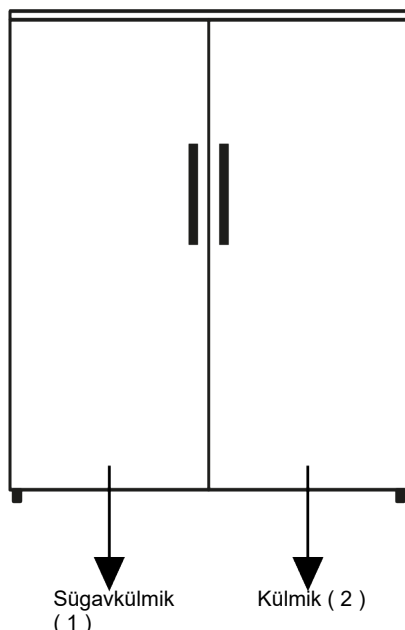

4.5 Hoiatus kuuma pinna kohta

Teie toote külgeinad on varustatud külmutusagensi torudega, mis parandavad jahutussüsteemi toimimist. Kõnealused

torud sisaldavad kõrgsurvevedelikku, mis võib kuumutada külgeinu. See on normaalne ning hooldus pole vajalik.

5 Ettevalmistamine

Lugege esmalt "Ohutusjuhiseid"!

5.1 Mida teha energiasäästuks

- Antud jahutusseade ei ole ette nähtud sisseehitamiseks.
- Toiduainete laadimisel jätke külmikusse piisavalt ruumi, et võimaldada piisavat õhuringlust jahtumiseks.
- Kuna uksi avamata ei pääse kuum ja niiske õhk Teie tootesse, optimeerib Teie toode enda tööd nii, et saavutada toidu kaitsmiseks piisavad tingimused. Sellistel asjaoludel funktsioonid ja komponendid nagu kompressor, ventilaator, küttesead, sulatamine, valgustus, ekraan jne sellisel viisil, mis tarbib minimaalselt energiat.
- Kui on mitu võimalust, tuleb klaasriiulid paigutada nii, et tagaseina õhu väljalaskeavad ei oleks ummistunud ja

eelistatavalt nii, et õhu väljalaskeavad jääksid klaasriiuli alla. Selline lähenemine võib aidata parandada õhujaotust ja energiatõhusust.

- Asetage toit allpool näidatud viisil, hoides vahemaa jahutusruumi temperatuuriandurist. Nende kokkupuutel anduriga võib seadme energiakulu suurened.

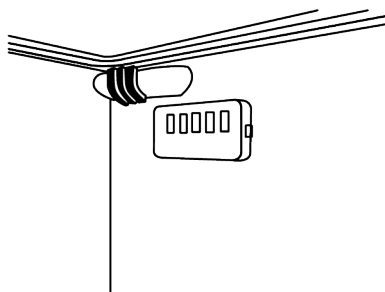

- Säilitage toiduaineid jahutuskapis või jahutusruumis vastavalt õigetele hoiutingimustele, et säästa energiat.

5.2 Esmakasutus

Enne toote kasutamist veenduge, et vajalikud ettevalmistused on tehtud vastavalt lõigetes "Ohutusjuhised" ja "Paigaldamine" toodud juhistele.

- Oodake enne toote kasutamist vähemalt 2 tundi, et tagada jahutuse täielik tõhusus.
- Hoidke toodet 6 tunni jooksul ilma toitu sisse panemata ja toote uks tuleb hoida võimalikult suletud.
- Ukse avamisest ja sulgemisest tingitud temperatuuri muutus seadme kasutamise ajal võib tavaliselt põhjustada kondensaadi tekkimist ukse/korpuse riulitel ja seadmesse paigutatud klaastarvikutel.
- Kui kompressor on töös, on kuulda heli. On täiesti normaalne, et seade teeb müra ka siis, kui kompressor ei tööta, sest jahutussüsteemis võib toimuda vedeliku ja gaasi kokkusurumine.
- On normaalne, et toote esiservad on soojad. Sellised alad soojenevad selleks, et vältida kondensaadi teket.

6 Seadme käsitlemine

Lugege esmalt "Ohutusjuhiseid"!

- Käesolev seade ei sobi toidu külmutamiseks.
- Toodet tohib kasutada ainult toiduainete säilitamiseks.
- Kui olete kodust eemal (nt puhkusel) ja ei kasuta jäämasinat ega veeautomaati pikka aega, keerake veeventiil kinni. Vastasel juhul võib tekkida veeleke.

7 Teie toote kasutamine

7.1 Seadme juhtpaneel

Töötemperatuur määratakse temperatuuriregulaatoriga.

- Mõne mudeli puhul lülitub kontrollpaneel automaatselt välja 1 minut pärast ukse sulgemist. See aktiveeritakse taas ukse avamisel või mõne nupu vajutamisel.

5.3 Kliimaklass ja mõisted

Palun vaadake kliimaklassi seadme andmesildil. Osa allolevast teabest kehtib Teie seadme kohta vastavalt nimeatud kliimaklassile.

- **SN:** Pikaajaliselt parasvöötme kliima: Kõnealune jahutusseade on ette nähtud kasutuseks keskkonnatemperatuuril vahemikus alates 10 °C kuni 32 °C.
- **N:** Parasvöötme kliima: Kõnealune jahutusseade on ette nähtud kasutuseks keskkonnatemperatuuril vahemikus alates 16°C kuni 32 °C.
- **ST:** Subtroopiline kliima: Kõnealune jahutusseade on ette nähtud kasutuseks keskkonnatemperatuuril vahemikus alates 16°C kuni 38°C.
- **T:** Troopiline kliima: Kõnealune jahutusseade on ette nähtud kasutuseks keskkonnatemperatuuril vahemikus alates 16°C kuni 43°C.

Seadme lahtiühendamine

- Halva lõhna ennetamiseks võtke toiduained välja.
- Oodake, kuni jää on sulanud, puhastage seestpoolt ja laske kuivada. Sisekorpuse plastosade kahjustuste vältimiseks jätke ukse lahti.

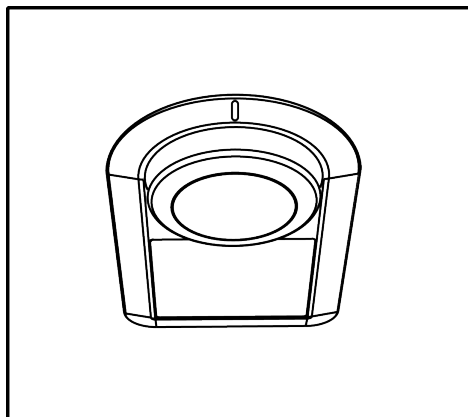

Warm ← ● 1 ● 2 ● 3 ● 4 ● 5 → Cold
(Or) Min. Max.

0 = süsteemi jahutus väljas
1 = madalaim jahutusaste (kõige soojem tase)
5 = kõrgeim jahutusaste (kõige külmem tase)

Keskmine jahutuskambri temperatuur peaks olema umbes +4°C.

Palun valige säte vastavalt soovitud temperatuurile.

Palun pange tähele, et jahutuskambri erinevates osades on erinevad temperatuurid.

Kõige külmem ala on just puu- ja juurviljade sahtlite kohal.

Sisetemperatuur sõltub ka ümbritseva õhu temperatuurist, sellest, kui tihti ust avatakse, ja külmikus säilitatava toiduainete kogusest.

Ukse sagedane avamine viib sisetemperatuuri tõusuni.

Seetõttu on soovitatav sulgeda uks võimalikult kiiresti pärast selle avamist mis tahes põhjusel.

Teie külmiku sisetemperatuur võib muutuda järgmistel põhjustel:

- Hooajalised temperatuurid;
- Ukse sagedane avamine ja pikaks ajaks lahti jätmine;
- Toiduainete asetamine külmikusse ootamata nende toatemperatuurini jõudmist;
- Külmiku asukoht ruumis (nt kokkupuude päikesevalgusega).

Sellistel põhjustel muutuvat sisetemperatuuri saab reguleerida termostaadi abil.

7.2 Toiduainete säilitamine teie tootes

Toiduainete säilitamine jahutuskambris

Jahutusruumis võib toote säilitatavate toiduainete temperatuur varieeruda vahemikus +3 °C ja -3 °C. Temperatuur võib jahutusruumis langeda alla 0 °C ning see ei sobi värskeste puu- ja köögiviljade säilitamiseks. Kui teil on vaja hoida värskeid toiduaineid külmkapisahelis, siis seadke külmkapi temperatuuriks 5 °C või soojem.

Säilitage toiduaineid erinevates asukohtades vastavalt nende omadustele:	
Toit	Asukoht
Munad	Ukseriül
Piimatooted (või, juust)	Kui on olemas, siis nullkraadine (hommikusöögi jaoks) kamber/külmkamber.
Puu-, köögiviljad ja rohelised lehtköögiviljad	Puu- ja juurviljade sektsioon või sahtlid või Värskeste toiduainete sektsioonis, köögiviljasahelis või Everfresh+ sahtlis (kui see on olemas), tingimusel et külmik on seadud temperatuurile üle 5 °C.
Värske liha, linnuliha, värske kala, vorstid, kuumtöödeldud toidud	Kui on olemas, siis nullkraadine (hommikusöögi jaoks) kamber/külmkamber.
Valmistoidud, pakendatud tooted, konservid, marineeritud tooted	Ülemine riül või ukseriül
Joogid, pudelid, võrsid ja suupisted	Ukseriül

Toiduainete säilitamine sügavkülma kambris

- Kiiremaks jahutamiseks saab 4-6 tundi enne külmutamist aktiveerida kiirkülmutust.
- Enne sügavkülmasse panemist tuleks lasta kuumadel roogadel toatemperatuurini jahtuda.
- Külmutatavad road tuleb jaotada portsjoniteks vastavalt tarbitavale suurusele ja külmutada eraldi pakendites.
- Toitu on soovitatav enne sügavkülmasse paigutamist pakendada.
- Säilitusaja ületamise ennetamiseks kirjutage pakendile vastavalt iga toidu säilitusajale külmutamise kuupäev, kellaaeg ja toote nimetus.
- Tarbige ülessulatatud toiduaineid kiiresti. Ülessulatatud toiduaineid ei tohi uuesti ilma kuumtöötlemata külmutada. Pärast ülessulutamist ei ole ohutu uuesti külmutatud värsked toiduaineid ilma kuumtöötlemata tarbida.
- Värskeid toiduaineid külmutades ärge laske neid kokku puutuda juba külmutatud toiduainetega. Vastasel juhul sulavad külmutatud toiduained üles.

Külmutatult müüdavate toiduainete säilitamine

- Toiduainete säilitamisel järgige käesolevates juhistes sätestatud ajavahemikke.
- Toidu kvaliteedi kaitsmiseks hoidke ostu ja külmasse paigutamise vahelist ajavahemikku võimalikult lühikesena.
- Ostke -18 °C juures või madalamal temperatuuril säilitatavaid külmutatud toiduaineid.
- Vältige jääga kaetud pakendites toiduainete ostmist. See tähendab, et toodet võidi osaliselt üles sulatada ja uuesti külmutada. Temperatuur avaldab mõju toidu kvaliteedile.
- Säilitage toitu tootja soovitatud aja jooksul. Võtke sügavkülmikust välja ainult nii palju toitu, kui on vaja.
- Välja arvatud juhul, kui keskkonnas esineb äärmuslikke asjaolusid, kui Teie seade sätted vastavad „Soovituslike väärtuste tabelis“ äratoodud väärtustele, säilitavad toiduained oma värskust pikema aja jooksul nii värskete toiduainetet sektsioonis kui ka sügavkülmas.
- Värskeid toiduainete sektsiooni madalamale temperatuurile seadistamise tagajärjel võivad värsked puu- ja köögiviljad osaliselt külmuda.
- Kahe tärniga lahtrid sobivad eelkülmutatud toidu jaoks. Säilitada saab jäätist ja jääkuubikuid.
- Külmutage toitu ainult 4-tärni sektsioonis.

Liha ja kala		Ettevalmistamine	Pikim võimalik säilitusaeg (kuudes)	
Lihatooted	Veiseliha	Praad	Lõigake need 2 cm paksusteks tükkideks ja asetage nende vahele foolium või pakkige need tihedalt pakkekesse	6-8
		Praeliha	Pakkige lihatükid külmikukotti või tihedalt pakkekesse	6-8
		Kuubikud	Väikeste tükkidena	6-8
		Šnitsel, karbonaad	Asetage foolium lõigatud viilude vahele või pakkige üksikhaaval pakkekesse	6-8
	Lambaliha	Karbonaad	Asetage foolium lihaviilude vahele või pakkige üksikhaaval pakkekesse	4-8
		Praeliha	Pakkige lihatükid külmikukotti või tihedalt pakkekesse	4-8
		Kuubikud	Pakkige tükeldatud liha külmikukotti või tihedalt pakkekesse	4-8
	Veis	Praeliha	Pakkige lihatükid külmikukotti või tihedalt pakkekesse	8-12
		Praad	Lõigake need 2 cm paksusteks tükkideks ja asetage nende vahele foolium või pakkige need tihedalt pakkekesse	8-12
		Kuubikud	Väikeste tükkidena	8-12
		Keedetud liha	Pakkige väikesed tükid külmikukotti	8-12
	Hakliha	Maitsestamiseta, lamedates kottides	1-3	
	Rups (tükk)	Tükkidena	1-3	
	Kääritatud vorst - salaami	Seda peaks pakkima, isegi kui sellel on ümbris.	1-3	
Peekon	Asetage foolium viilude vahele	2-3		
Linnu- ja ulukiliha	Kana- ja kalkuniliha	Pakkige fooliumisse	4-6	
	Haneliha	Pakkige fooliumisse (portsjonid ei tohiks ületada 2,5 kg)	4-6	
	Part	Pakkige fooliumisse (portsjonid ei tohiks ületada 2,5 kg)	4-6	
	Hirve-, küüliku, metskitseliha	Pakkige fooliumisse (portsjonid ei tohiks ületada 2,5 kg ja kondid tuleks eraldada)	6-8	
Kala ja mereannid	Mageveekalad (forell, karpkala, säga)		2	
	Taine kala (meriahven, kammeljas, merikeel)		4-6	
	Rasvane kala (pelamiid, skumbria, sinikala, meripoisur, anšoovis)	Pärast kala sisemuse ja soomuste põhjalikku puhastamist tuleb kala pesta ja kuivatada ning vajadusel saba ja pea ära lõigata.	2-4	
	Merikarbid	Puhastage ja pange kottidesse	4-6	
	Kalamari	Olemasolevas pakendis, alumiinium- või plastkonteineris	2-3	

Tabelis toodud säilitusajad põhinevad säilitustemperatuuril -18 °C.

Puu- ja juurviljad	Ettevalmistamine	Pikim võimalik säilitusaeg (kuudes)
Aedoad	Pärast pesemist ja väikesteks tükkideks lõikamist pange 3-ks minutiks keevasse vette	10-13
Rohelised herned	Pärast pesemist ja kooremist pange 2-ks minutiks keevasse vette	10-12
Kapsas	Pärast pesemist pange 1-2-ks minutiks keevasse vette	6-8

Puu- ja juurviljad	Ettevalmistamine	Pikim võimalik säilitusaeg (kuudes)
Porgandid	Pärast pesemist ja viiludeks lõikamist pange 3-4-ks minutiks keevasse vette	12
Paprika	Pärast pooleks lõikamist ja varre ning seemnete eemaldamist pange 2-3-ks minutiks keevasse vette	8-10
Spinat	Pärast pesemist ja puhastamist pange 2-ks minutiks keevasse vette	6-9
Porrulauk	Pärast tükeldamist pange 5-ks minutiks keevasse vette	6-8
Lillkapsas	Pärast lehtede eemaldamist ning südamiku tükeldamist pange 3-5-ks minutiks keevasse vette ja lisage veidi sidrunimahla	10-12
Baklažaan	Pärast pesemist ja tükkideks (2 cm) lõikamist pange 4-ks minutiks keevasse vette	10-12
Suvikõrvits	Pärast pesemist ja tükkideks (2 cm) lõikamist pange 2-3-ks minutiks keevasse vette	8-10
Seened	Pruunistage kergelt õlis ja lisage veidi sidrunimahla	2-3
Mais	Puhastage ja säilitage kas tõlviku või teradena	12
Õunad ja pirnid	Pärast koorimist ja viiludeks lõikamist pange 2-3-ks minutiks keevasse vette	8-10
Aprikoosid ja virsikud	Lõigake pooleks ja eemaldage kivid	4-6
Maasikad ja vaarikad	Peske ja eemaldage varred	8-12
Küpsetatud puuviljad	Lisage konteinerisse 10% suhkrut	12
Ploomid, kirsid, hapukirsid	Peske ja eemaldage varred	8-12

Tabelis toodud säilitusajad põhinevad säilitustemperatuuril -18 °C.

Piimatooted	Ettevalmistamine	Pikim võimalik säilitusaeg (kuudes)	Säilitustingimused
Juust (välja arvatud fetajuust)	Asetage foolium viilude vahele	6-8	Lühiajaliseks säilitamiseks võib selle jätta originaalpakendisse. Pikaajaliseks säilitamiseks tuleks see pakkida ka alumiinium- või plastfooliumisse.
Või, margariin	Olemasolevas pakendis	6	Olemasolevas pakendis või plastkonteineris

Tabelis toodud säilitusajad põhinevad säilitustemperatuuril -18 °C.

„Värske toidu kogus, mida võib teatud aja jooksul külmutada, on märgitud tüübisildil.“

- Kambri uste sagedasel avamisel ja sulgemisel ning pikaajalisel lahti hoidmisel tõuseb temperatuur märgatavalt, mis võib lühendada toiduainete säilivusaega ja põhjustada nende riknemist.
- Lõhna ja maitse muutuste ärahoidmiseks tuleb toiduaineid hoida suletud anumates.
- Parema ja ühtlase jahutuse saavutamiseks asetage toiduained nii, et külm õhk saaks nende vahel liikuda.
- Kindlustage õhuvool. Selleks jätke toiduainete ja sisesina vahele vaba ruum. Kui toetate toiduaineid vastu tagaseina, võivad need jääda.
- Enne külmikusse panemist tuleks lasta kuumadel roogadel toatemperatuurini jahtuda. Seejärel võib panna leige toidu külmiku alumistele riulitele. Asetage soojad toidud kergesti riknevatest toiduainetest eemale.

- Külmutatud toiduaineid saab sulatada värskete toiduainete sektsioonis. Seeläbi saate jahutada värskaid toiduaineid külmutatud toiduainete abil ja säästa energiat.
- Küpsematute troopiliste puuviljade (mango, melonid, papaiad, banaanid, ananassid) säilitamine külmikus võib kiirendada küpsemist. Seda ei soovitata, sest see lühendab säilitamisaega.
- Sibulat, küüslauku, ingverit ja muid juurvilju tuleks hoida pimedas ja jahedas ruumis, mitte külmkapis.
- Kui märkate, et külmikus on mõni toiduaine riknenud, visake see ära ja puhastage sellega kokku puutunud tarvikud.
- Suurtes pottides valmistatud roogade, näiteks suppide ja hautiste kiireks jahutamiseks võite need külmikusse panna, kuid enne jagage need portsjonideks ja pange madalatesse anumatesse.
- Ärge asetage pakendamata toiduaineid munade lähedusse.
- Hoidke puu- ja juurvilju eraldi ja rühmitatuna: õunad õuntega, porgandid porganditega).
- Võtke rohelised köögiviljad kilekotist välja ja mähkige need paberrätikusse või kuivatuslappi enne külmikusse panemist. Kui pesete seda tüüpi toiduaineid enne külmikusse panemist, ärge unustage neid kuivatada.
- Hoides kergesti kuivama kippuvaid puu- ja köögivilju perforeeritud või sulgemata kilekottides, saab luua niiske keskkonna kui ka tagada õhuvoolu.
- Välja arvatud juhul, kui keskkonnas esineb äärmuslikke asjaolusid, kui Teie seade sätted vastavad „Soovituslike väärtuste tabelis“ äratoodud väärtustele, säilitavad toiduained oma värskust pikema aja jooksul nii värskete toiduainetet sektsioonis kui ka sügavkülmas.

Toidu paigutamine

Jahutusruumide riigid:Toidukaubad pottide sees, kaetud taldrik ja kaetud karbid, munad (suletud karbis)

Jahutusruumi ukse riigid:Väikesed ja pakendatud toidud või joogid

Külmik:Köögiviljad ja puuviljad

Soovituslike väärtuste tabel

Jahutuskambri sätted	Vahemärkused
4°C	Tegemist on vaikumisi, soovitusliku seadega. Seda valikut soovitatakse juhul, kui ümbritsev temperatuur on alla 30°C.

Sügavkülmiku andmed

Vastavalt IEC 62552 standarditele, peab sügavkülmiku võimsusest piisama 4,5 kg toiduainete külmutamiseks -18°C juures või madalamal temperatuuril 1 ööpäeva jooksul iga 100 liitri sügavkülmiku sektsiooni mahu kohta, kui ümbritsevaks temperatuuriks on 25°C.

Toiduaineid saab pikaajaliselt säilitada ainult temperatuuril -18°C või sellest madalamal.

Toiduaineid saab hoida värskena mitu kuud (sügavkülmas temperatuuril -18 °C või madalamal).

Külmutatavad toiduained et tohi sügavkülmas puutuda kokku juba külmutatud toitudega, et vältida nende osalist sulamist.

Külmutatult säilitusja pikendamiseks, keetke juurviljad ära ja nõrutage välja vesi. Asetage toidud õhukindlatesse pakenditesse ja asetage külmikusse. Banaanid, tomatid, salat, keedetud munad, kartulid ja muud sarnased toiduained ei sobi külmutamiseks. Kõnealuste toitide külmutamise korral kannatavad ainult nende toiteväärtused ja maitseomadused. Inimeste tervist ohustav mädanik ei ole kõne all.

Toidu paigutamine

Külmikukambrite riulid:Erinevad külmutatud toiduained nagu liha, kala, jäätis, köögiviljad jne.

Jahutusruumide riulid:Toidukaubad pottide sees, kaetud taldrik ja kaetud karbid, munad (suletud karbis)

Jahutusruumi ukse riulid:Väikesed ja pakendatud toidud või joogid

Külmik:Köögiviljad ja puuviljad

Värske toiduosakond:Delikatessid (hommikusöögid, lühikese aja jooksul tarbitavad lihatooted)

7.3 Puu- ja juurviljasahtel

Külmiku krõpsuklaas on mõeldud köögiviljade värskena hoidmiseks, säilitades nende niiskuse. Selleks on üldise jaheda õhu tsirkulatsioon juurviljade korvis intensiivsem. Hoidke puu- ja juurvilju selles sektsioonis. Säilitusaja pikendamiseks hoidke roheliste lehtedega juurvilju ja puuvilju eraldi.

8 Hooldus ja puhastus

Lugege esmalt "Ohutusjuhiseid"!

Enne külmkapi puhastamist ühendage see lahti või lülitage vooluvõrgust välja kaitselüliti, millega see on ühendatud.

Ärge asetage käsi, jalgu ega metallesemeid külmiku alla ega külmiku ja põranda vahele, ükskõik mis põhjusel. Need võivad kinni jääda või võib teravate servate tõttu vigastada saada.

- Ärge kasutage toote puhastamiseks teravaid või abrasiivseid tööriistu. Ärge kasutage materjale nagu kodused puhastusvedelike, seepi, pesuvahendeid, gaasi, bensiini, lahjendit, alkoholi, vaha, jne.
- Toote tagaküljel asuvalt ventilatsioonirestilt tuleb tolm eemaldada vähemalt kord aastas (ilma kaant eemaldamata). Puhastage toodet kuiva lapiga.
- Hoidke vesi eemal lampidest ja muudest elektrilistest osadest.

7.4 Ukse avanemise külje ümberpööramine

Teie külmiku ukseava saab ümber pöörata vastavalt sellele, kuhu selle panite. Kui seda vajate, helistage kindlasti lähimasse volitatud teenindusse.

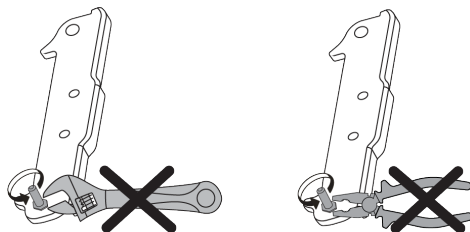

7.5 Valgusti väljavahetamine

Külmiku valgustuseks kasutatava lambipirni/ LED-lambi väljavahetamiseks helistage volitatud teenindusse.

Seadmes kasutatavat lampi/lampe ei saa kasutada kodu valgustamiseks. Selle lambi kasutuseesmärk on aidata kasutajal ohutult ja mugavalt toitu külmikusse/ sügavkülmikusse asetada.

- Puhastage üks niiske lapiga. Eemaldage kogu sisu, et eemaldada uks ja riulid. Eemaldage riulid, tõstes neid ülespoole. Puhastage ja kuivatage riulid ja pange need tagasi ülevalt alla libistades.
- Ärge kasutage kloorivett või puhastusaineid sisepindade ja kroomitud detailide puhastamiseks. Kloor tekitab sellistel pindadel roostet.
- Ärge kasutage teravaid ja abrasiivseid tööriistu, seepi, kodupuhastusvahendeid, puhastusvahendeid, gaasi, bensiini, lakki ja sarnaseid aineid, et vältida plastosade deformeerumist ja trükiste eemaldamist. Kasutage puhastamiseks sooja vett ja pehmet lappi ning seejärel pühkige kuivaks.
- Toodetel ilma funktsioonita No-Frost võivad külmutuskambri tagaseinal tekkida veetilgad ja sõrmepaksune jääkiht. Ärge puhastage seda seina ega kunagi kasutage seal õlisid ega sarnaseid materjale.

- Toote välispinna puhastamiseks kasutage kergelt niisutatud mikrokiudlappi. Käsnad ja muud tüüpi puhastustekstiilid võivad põhjustada kriimustusi.
- Kõigi eemaldatavate komponentide puhastamiseks toote sisepinna puhastamise ajal peske neid komponente kerge seebi, vee ja karbonaadi lahusega. Peske ja kuivatage hoolikalt. Vältige vee kokkupuudet valgustusseadmete ja juhtpaneeliga.
- Ärge kasutage äädikat, alkoholi ega muid alkoholipõhiseid puhastusvahendeid ühegi sisepinna kallal.

Roostevabast terasest välispinnad

Kasutage mitteabasiivset roostevaba terase jaoks mõeldud puhastusvahendit ja kandke see pinnale pehme ebemevaba lapiga. Poleerimiseks pühkige pind õrnalt veega niisutatud mikrokiudlapiga ja

seejärel kasutage kuiva seemisnahka. Pühkige alati piki roostevabast terasest pinna jooni.

Lõhnade vältimine

Toote valmistamisel ei kasutatud ühtegi lõhnaeritavat materjali. Toiduainete ebasobiv säilitamine ja sisepindade ebakorrektne puhastamine võib siiski põhjustada lõhna tekkimist.

- Selle vältimiseks tuleb kapi sisemust iga 15 päeva tagant karboniseeritud veega puhastada.
- Hoidke toiduaineid suletud hoidikutes, kuna suletud pakendites hoitavatest toiduainetest tekkivad mikroorganismid põhjustavad halba lõhna.
- Ärge hoidke külmikus säilitus tähtaja ületanud ja riknenud toitusid.

Plastpindade kaitsmine

Plastikpindadele tilkunud õli võib pindu kahjustada ning see tuleb koheselt sooja veega eemaldada.

9 Törkeotsing

Lugege esmalt "Ohutusjuhiseid"!

Enne teenindusse pöördumist palun allolev loend üle käia. Sel viisil säästate aega ja raha. Käesolevas loendis on esitatud sagedased kaebused, mis ei ole seotud puuduliku töö või kehvaga materjaliga. Teatud mainitud funktsioonid ei pruugi Teile seadme puhul kehtida.

Kui probleem jääb püsima ka peale selles jaotises toodud juhiste lugemist, võtke ühendust oma edasimüüja või volitatud teenindusega. Ärge üritage seadet omal käel parandada.

Külmik ei toimi.

- Toitepistik ei ole korralikult paigas. >>> Ühendage see korralikult pistikupesasse.
- Seadme toideks kasutatava pistikupesaga ühendatud kaitselüliti või peamine kaitselüliti on läbi põlenud. >>> Kontrollige kaitselüliti.

Jahutuskambri külgseinale tekib kondensaat (MULTI ZONE, COOL CONTROL ja FLEXI ZONE).

- Ust avatakse liiga sageli. >>> Ärge avage seadme ust liiga sageli.
- Keskkond on liiga niiske. >>> Ärge paigaldage seadet niiskesse keskkonda.
- Vedelikke sisaldavaid toiduaineid säilitatakse sulgemata anumates. >>> Säilitage vedelikke sisaldavaid toiduaineid suletud anumates..
- Seadme uks jäeti avatuks. >>> Ärge hoidke seadme ust pikka aega lahti.
- Termostaat on seatud väga madalale temperatuurile. >>> Seadke termostaat sobivale temperatuurile.

Kompressor ei toimi.

- Äkilise elektrikatkestuse korral või toitepistiku väljatõmbamisel ja uuesti sisestamisel väljub gaasi rõhk seadme jahutussüsteemis tasakaalust, mis käivitab kompressori termilise kaitset. Seade käivitub uuesti umbes 6 minuti

pärast. Kui seade ei ole pärast seda ajavahemikku taaskäivitud, pöörduge teenindusse.

- Käib ülessulatamine. >>> Täisautomaatse sulatussüsteemiga seadme puhul on see normaalne. Ülessulatamine leiab aset perioodiliselt.
- Seade ei ole vooluvõrku ühendatud. >>> Veenduge, et toitejuhe on vooluvõrku ühendatud.
- Temperatuuri seadistus on vale. >>> Valige sobiv temperatuuri seadistus.
- Toide on kadunud. >>> Seade jätkab normaalset tööd pärast voolu taastamist.

Külmiku töömüra suureneb kasutamise ajal.

- Seadme jõudlus võib erineda sõltuvalt ümbritseva keskkonna temperatuurimuutustest. See on normaalne ning hooldus pole vajalik.

Külmik hakkab tööle liiga tihti või liiga kaua.

- Uus seade võib olla eelmisest suurem. Suuremad seadmed peavad kauem töötama.
- Ruumi temperatuur võib olla kõrge. >>> Tavaliselt peab seade kõrgema temperatuuri korral töötama pikema aja jooksul.
- Võimalik, et seade just ühendati vooluvõrku või et sinna on pandud uusi toiduaineid. >>> Kui seade just ühendati vooluvõrku või kui sellesse on pandud uusi toiduaineid, võtab seadmel soovitud temperatuuri saavutamine kauem aega. See on normaalne.
- Võimalik, et seadmesse on just pandud suures koguses kuuma toitu. >>> Ärge pange külmikusse kuuma toitu.
- Uksi avati sageli või hoiti kaua lahti. >>> Seadmesse sattunud sooja õhu tõttu peab seade kauem töötama. Ärge avage uksi liiga sageli.
- Jahutus- või sügavkülmakambri uks võib olla lahti. >>> Kontrollige, et ukсед oleksid täielikult suletud.

- Seade võib olla seatud liiga madalale temperatuurile. >>> Seadke temperatuur kõrgemaks ja oodake, kuni seade jõuab reguleeritud temperatuurini.
- Jahutus- või sügavkülmakambri uksepesur võib olla määrdunud, kulunud, katki või ei ole korralikult paigaldatud. >>> Puhastage või vahetage tihend välja. Kahjustatud / rebenenud uksepesur sunnib seadet praeguse temperatuuri säilitamiseks kauem töötama.

Sügavkülmakambri temperatuur on väga madal, kuid jahutuskambri temperatuur on piisav.

- Sügavkülmakambri temperatuur on seatud väga madalale. >>> Seadke sügavkülmakambri temperatuur kõrgemaks ja kontrollige uuesti.

Jahutuskambri temperatuur on väga madal, kuid sügavkülmakambri temperatuur on piisav.

- Jahutuskambri temperatuur on seatud väga madalale. >>> Seadke jahutuskambri temperatuur kõrgemaks ja kontrollige uuesti.

Jahutuskambris hoitavad toiduained on külmunud.

- Jahutuskambri temperatuur on seatud väga madalale. >>> Seadke jahutuskambri temperatuur kõrgemaks ja kontrollige uuesti.

Jahutus- või sügavkülmakambri temperatuur on liiga kõrge.

- Jahutuskambri temperatuur on seatud väga kõrgele. >>> Jahutuskambri temperatuuri seadistus mõjutab sügavkülmakambri temperatuuri. Muutke jahutus- või sügavkülmakambri temperatuuri ja oodake, kuni vastava kambri temperatuur jõuab vajalikule tasemele.
- Uksi avati sageli või hoiti kaua lahti. >>> Ärge avage uksi liiga sageli.
- Võimalik, et uks on lahti. >>> Sulgege uks korralikult.
- Võimalik, et seade just ühendati vooluvõrku või et sinna on pandud uusi toiduaineid. >>> See on normaalne. Kui

seade just ühendati vooluvõrku või kui sellesse on pandud uusi toiduaineid, võtab seadmel soovitud temperatuuri saavutamine kauem aega.

- Võimalik, et seadmesse on just pandud suures koguses kuumu toitu. >>> Ärge pange külmikusse kuumu toitu.

Värisemine või müra.

- Põrand ei ole tasane või vastupidav >>> Kui seade väriseb aeglasel teiseldamisel, reguleerige seadme tasakaalustamiseks seadme jalad. Veenduge samuti, kas põrand on seadme talumiseks piisavalt vastupidav.
- Kõik seadmele asetatud esemed võivad põhjustada müra. >>> Eemaldage kõik seadmele asetatud esemed.
- Seadmest kostub vedeliku voolamise, pritsimise jne müra.
- Toote tööpõhimõte hõlmab vedeliku- ja gaasivooge. >>> See on normaalne ning hooldus pole vajalik.

Seadmest kostub tuule hääl.

- Seade kasutab jahutusprotsessis ventilaatorit. See on normaalne ning hooldus pole vajalik.

Seadme siseseintel tekib kondensaat.

- Kuum või niiske ilm suurendab jäätumist ja kondenseerumist. See on normaalne ning hooldus pole vajalik.
- Uksi avati sageli või hoiti kaua lahti. >>> Ärge avage uksi liiga sageli; kui need on lahti, sulgege need.
- Võimalik, et uks on lahti. >>> Sulgege uks korralikult.

Seadme välisküljel või uste vahel tekib kondensaat.

- Ümbritsev ilm võib olla niiske, see on niiske ilma puhul täiesti tavaline. >>> Kondensaat hajub niiskuse vähenemisel.

Seadme seest tuleb halb lõhn.

- Seadet ei puhastata korrapäraselt. >>> Puhastage seadet seest korrapäraselt käsna, sooja vee ja gaseeritud vee abil.

- Mõned hoidikud ja pakendimaterjalid võivad põhjustada ebameeldivat lõhna. >>> Kasutage lõhnavabasid hoidikuid ja pakkematerjale.
- Toiduained pandi sulgemata anumatesse. >>> Hoidke toiduaineid ainult kinnistes anumates. Mikroorganismid võivad pitseerimata toiduainetest levida ja põhjustada halba lõhna.
- Eemaldage seadmest kõik säilivusaja ületanud või riknenud toiduained.

Uks ei lähe kinni.

- Võimalik, et toiduainetega pakendid takistavad ukse liikumist. >>> Paigutage ümber kõik uste liikumist takistavad esemed.
- Seade ei seisa põrandal täiesti püstises asendis. >>> Reguleerige aluseid toote tasakaalustamiseks.
- Põrand ei ole tasane ega vastupidav >>> Veenduge, et põrand on tasane ja seadme talumiseks piisavalt vastupidav.

Puu- ja juurviljasahtel jäi kinni.

- Võimalik, et toiduained suruvad vastu sahtli ülemise osa. >>> Korrastage toiduained sahtlis.

Temperatuur seadme pinnal.

- Toote töötamise ajal võib kahe ukse vahel, külgpaneelidel ja tagumise võrega kaetud alal täheldada kõrget temperatuuri. See on normaalne ning hooldus pole vajalik.

Ventilaator jätkab töötamist ka lahtise ukse korral.

- Ventilaator võib jätkata töötamist sügavkülmakambri lahtise ukse korral. Kui probleem jääb püsima ka peale selles jaotises toodud juhiste lugemist, võtke ühendust oma edasimüüja või volitatud teenindusega. Ärge üritage seadet omal käel parandada. See on normaalne.

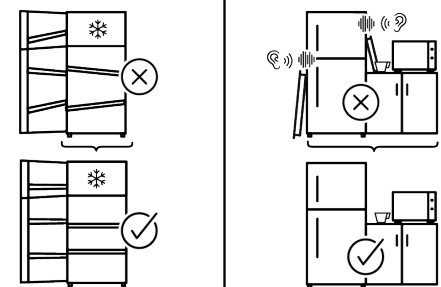
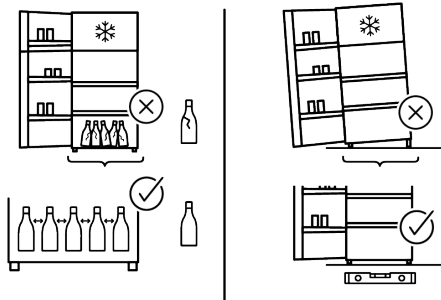
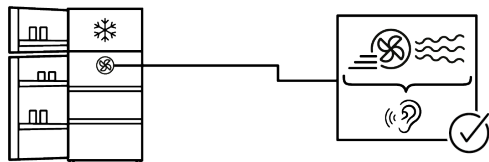
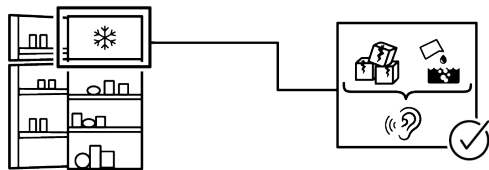
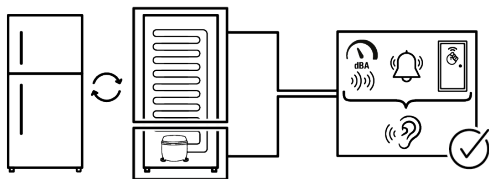

VASTUTUSE VÄLISTAMINE

Mõningate (lihtsate) tõrkedega saab lõppkasutaja piisavalt hästi ise hakkama, ilma et tekiks ohutusprobleeme või ohtlikku kasutamist, tingimusel et ta tegutseb järgmiste juhiste piires ja neid järgides (vt jaotist „Remont oma kätega”).

Seetõttu tuleb ohutusprobleemide vältimiseks jätta remont registreeritud professionaalsetele remonditöökodadele, välja arvatud juhul, kui allpool olevas jaotises „Remont oma kätega” on lubatud teisiti. Registreeritud professionaalne remonditöökoda on professionaalne remonditöökoda, kellele tootja on lubanud juurdepääsu selle toote juhistele ja varuosade loendile vastavalt direktiivides 2009/125/EÜ sätestatud õigusaktides kirjeldatud meetoditele.

Garantiitingimustele vastavat teenust võib aga pakkuda ainult hooldusettevõtte (nt volitatud professionaalne remonditöökoda), mille kontaktnumber on toodud kasutusjuhendis/garantiikaardil või edastatud volitatud edasimüüja poolt.

Seetõttu palun arvestage, et professionaalsete, kuid Indesit poolt volitamata remonditöökodade tehtud töö tühistab garantii.

Remont oma kätega

Lõpptarbija saab ise remontida ainult järgmisi varuosi: ukse käepidemed, ukse hinged, kandikud, korvid ja ukse tihendid (ajakohastatud loend on saadaval ka aadressil parts-selfservice.europeanappliances.com alates 01.03.2021).

Toote ohutuse tagamiseks ja tõsiste vigastuste ohu vältimiseks tuleb selline oma kätega remont läbi viia vastavalt kasutusjuhendis antud juhistele oma kätega remondi kohta või järgmisel aadressil saadaolevatele juhistele: parts-selfservice.europeanappliances.com. Turvalisuse tagamiseks eemaldage toode vooluvõrgust enne mis tahes iseseisvat remonti.

Lõppkasutajate tehtud parandus- ja remondikatsed osade suhtes, mida selles loendis ei ole ja/või ei järgita kasutusjuhendis toodud juhiseid iseparandamiseks või mis on saadaval parts-selfservice.europeanappliances.com, võib tekitada ohutusprobleeme, mis ei ole tingitud Indesit ja tühistada garantii. Seetõttu on tungivalt soovitatav, et lõppkasutajad hoiduksid remondikatsetest väljaspool nimetatud varuosade loendit, ja pöörduksid sellistel juhtudel volitatud professionaalsete remonditöökodade või registreeritud professionaalsete remonditöökodade poole. Vastasel juhul võivad sellised lõppkasutajate remondikatsed põhjustada ohutusprobleeme ja toodet kahjustada ning põhjustada seejärel tulekahju, üleujutusi, elektrilööke ja tõsiseid kehavigastusi. Näiteks, kuid mitte ainult, tuleb järgmised remonditööd lasta teha volitatud professionaalsete remonditöökodadele või registreeritud professionaalsetele remonditöökodade poolt: kompressor, jahutusahel, põhiplaat, inverteri plaat, näidikuplaat jne.

Tootjat/müüjat ei saa süüdistada ühelgi juhul, kui lõppkasutajad ei järgi ülaltoodut. Ostetud külmiku varuosade saadavus on 10 aastat. Selle aja jooksul on külmiku nõuetekohaseks kasutamiseks saadaval originaalvaruosi

Teie poolt ostetud külmkapi minimaalne garantiiaeg on 24 kuud.

See toode on varustatud "G" energiaklassi valgusallikaga.

Selle toote valgusallika võib välja vahetada ainult professionaalne remonditöökoda.

Lūdzu, vispirms izlasiet šo rokasgrāmatu!

Cienījamais klient

Paldies, ka izvēlējāties šo produktu .

Mēs vēlamies, lai šis kvalitatīvais produkts, kas ir ražots pēc jaunākajām tehnoloģijām, jums kalpotu ar optimālu efektivitāti. Lai to izdarītu, pirms izstrādājuma lietošanas rūpīgi izlasiet šo rokasgrāmatu un jebkuru citu pievienoto dokumentāciju.

Ņemiet vērā visu šajā lietošanas instrukcijā doto informāciju un brīdinājumus. Šādi jūs pasargāsiet sevi un produktu no iespējamiem riskiem. Saglabājiet šo lietošanas rokasgrāmatu. Ja jūs šo iekārtu nododat kādam citam, līdzi dodiet arī šo rokasgrāmatu.



Lietotāja rokasgrāmatā un uz izstrādājuma ir izmantoti šādi simboli:



Izlasiet šo lietošanas rokasgrāmatu.



Bīstamība, kas var izraisīt nāvi vai traumas.

 ENERGY 	Izstrādājumu datubāzē saglabāto informāciju par modeli var iegūt, apmeklējot tālāk norādīto tīmekļa vietni un sameklējot tajā sava modeļa identifikatoru (*), kas atrodams enerģijas marķējumā. https://eprel.ec.europa.eu/
SUPPLIER'S NAME 	

1 Drošības instrukcijas.....	64
1.1 Svarīgi drošības simboli.....	64
1.2 Lietošanas nolūks	64
1.3 Bērnu, neaizsargātu personu un mājdzīvnieku drošība	65
1.4 Elektriskā drošība	65
1.5 Darbības drošība	66
1.6 Uzstādīšanas drošība	67
1.7 Darbības drošība	70
1.8 Pārtikas uzglabāšanas drošība	73
1.9 Apkopes un tīrīšanas drošība	74
1.10 Apgaismojums	75
1.11 Vecā izstrādājuma likvidēšana.....	75
2 Vides instrukcijas	75
2.1 Atbilstība EEIA direktīvai un atkritumu likvidēšana	75
3 Jūsu ledusskapis	76
4 Uzstādīšana	77
4.1 Pareizā uzstādīšanas vieta	77
4.2 Plastmasas malu pievienošana ...	77
4.3 Kāju regulēšana	77
4.4 Dzesētāja un saldētavas produktu uzstādīšana blakus	77
4.5 Brīdinājums par karstu virsmu.....	78
5 Sagatavošana	78
5.1 Ko darīt, lai taupītu enerģiju	78
5.2 Pirmā lietošana.....	79
5.3 Klimata klase un definīcijas.....	79
6 Izstrādājuma darbība	79
7 Jūsu produkta lietošana	80
7.1 Izstrādājuma vadības panelis.....	80
7.2 Pārtikas uzglabāšana jūsu izstrādājumā	80
7.3 Dārzeņu atvilktnē.....	85
7.4 Durvju atvēršanas puses apgriešana	85
7.5 Apgaismojuma lampas nomainīšana .	85
8 Apkope un tīrīšana	85
9 Problēmu novēršana	86

1 Drošības instrukcijas

- Šajā sadaļā ir ietverti drošības norādījumi, kas nepieciešami, lai novērstu miesas bojājumu vai materiālu bojājumu risku.
- Mūsu uzņēmums nav atbildīgs par bojājumiem, kas var rasties, ja netiks ievēroti šie norādījumi.
- Vienmēr uzstādīšanas un remonta darbības jāveic ražotājam, pilnvarotam servisam vai personai, kuru aprakstījis importētāja uzņēmums.
- Izmantojiet tikai oriģinālās rezerves daļas un piederumus.
- Nelaboļiet vai neaizstājiet nevienu izstrādājuma sastāvdaļu, ja vien tas nav skaidri norādīts lietotāja rokasgrāmatā.
- Neveiciet nekādas izstrādājuma modifikācijas.

1.1 Svarīgi drošības simboli

 Elektriskās strāvas trieciena risks!

 Izlasiet šo lietošanas rokasgrāmatu.

 Bīstamība, kas var izraisīt apdegumus, saskaroties ar karstām virsmām.

 Degošs materiāls, brīdina par ugunsbīstamību.

 Traumu risks, saskaroties ar asām virsmām!

 UV-C starojuma risks

1.2 Lietošanas nolūks

- Šis izstrādājums nav piemērots komerciālai lietošanai, un to nedrīkst izmantot citiem mērķiem, izņemot paredzētajam lietojumam.
- Šis izstrādājums ir paredzēts ekspluatācijai iekštelpās, piemēram, mājsaimniecībā vai tamlīdzīgi.

Piemēram;

Veikalu personāla virtuvēs,
birojos un citās darba vidēs,
Lauku mājās,

Viesnīcu, moteļu vai citu atpūtas
vietu vienībās, ko izmanto klienti,
Hosteļos vai līdzīgās vidēs,
Ēdināšanas pakalpojumiem un
līdzīgiem ar mazumtirdzniecību
nesaistītiem lietojumiem.

- Šo izstrādājumu nedrīkst izmantot atklātā vai slēgtā ārējā vidē, piemēram, kuģos, dzīvojamos furgonos, balkonos vai terasēs.
Izstrādājums pakļaušana

lietus, sniega, saules un vēja iedarbībai var izraisīt aizdegšanās risku.

1.3 Bērnu,



neaizsargātu personu un mājdzīvnieku drošība

- Šo izstrādājumu drīkst lietot bērni vecumā no 8 gadiem un personas ar nepietiekami attīstītām fiziskām, maņu vai garīgām spējām vai pieredzes un zināšanu trūkumu, ja viņi tiek uzraudzīti vai viņiem ir sniegtas instrukcijas par ierīces drošu lietošanu un ar to saistītiem apdraudējumiem.
- Bērniem vecumā no 3 līdz 8 gadiem ir atļauts ievietot un izņemt pārtiku aukstuma izstrādājumā/no tā.
- Bērni un mājdzīvnieki nedrīkst spēlēt ar izstrādājumu, kāpt uz tā vai tajā iekļūt.
- Bērni un mājdzīvnieki nedrīkst atrasties kabīnes (kompresora) zonā, kur atrodas elektriskās daļas.
- Tīrīšanu un lietotāju apkopi nedrīkst veikt bērni, ja vien nav kāds viņus uzrauga.
- Glabājiet iepakojuma materiālus bērniem nepieejamā vietā. Savainojumu un nosmakšanas risks.

- Ja uz izstrādājuma durvīm ir pieejama slēdzene, turiet atslēgu bērniem nepieejamā vietā.



1.4 Elektriskā drošība

- Izstrādājumu nedrīkst pievienot kontaktligzdai uzstādīšanas, apkopes, tīrīšanas, remonta un transportēšanas laikā.
- Ja strāvas kabelis ir bojāts, tas jānomaina ražotāja, pilnvarotā servisa pakalpojumu sniedzēja vai importētāja nosūtītai personai, lai novērstu iespējamu apdraudējumu.
- Nebāziet strāvas kabeli zem izstrādājuma vai izstrādājuma aizmugurē. Nenovietojiet uz strāvas kabeļa smagus priekšmetus. Strāvas kabelis nedrīkst būt saliekts, saspiegts un saskarties ne ar vienu siltuma avotu.
- Izmantojiet tikai oriģinālu kabeli. Neizmantojiet pārgrieztus vai bojātus kabelus.
- Izstrādājuma darbināšanai neizmantojiet pagarinātāju, daudzdaļīgo kontaktdakšu vai adapteri.
- Portatīvās daudzdaļīgās kontaktdakšas vai pārnēsājami barošanas avoti var pārkarst un izraisīt

- aizdegšanos. Tādējādi aiz izstrādājuma vai tā tuvumā nenovietojiet pārnēsājamus strāvas avotus ar vairākiem spraudņiem.
- Pirms izstrādājuma pieslēgšanas strāvas avotam, instalēšanas laikā noņemiet strāvas kabeli no kondensatora āķa (ja tāds ir).
 - Pēc uzstādīšanas lietotājam nedrīkst būt iespēja aizsniegt elektriskās daļas.
 - Nepievienojiet izstrādājuma strāvas vadu valīgai vai bojātai strāvas kontaktligzdai. Šāda veida savienojumi var pārkarst un izraisīt aizdegšanos.
 - Kontaktdakšai jābūt viegli pieejamai. Ja tas nav iespējams, elektroinstalācijā jābūt pieejamam mehānismam, kas atbilst elektroenerģijas tiesību aktiem un kas atvieno visas spaiļas no elektrotīkla (drošinātājs, slēdzis, galvenais slēdzis utt.).
 - Izstrādājumu nedrīkst darbināt ar ārēju pārslēgšanas ierīci, piemēram, taimeru vai tālvadības sistēmu.
 - Nelietojiet produktu, ja jūsu kājas ir basas vai ķermenis ir slapjš.
 - Neaiztieciet kontaktdakšu ar slāpām rokām!
 - Atvienojot ierīci, turiet nevis aiz strāvas vada, bet aiz kontaktdakšas.
 - Pārliedzieties, ka kontaktdakša nav mitra, netīra vai putekļaina.
 - Nekad nepievienojiet izstrādājumu enerģijas taupīšanas ierīcēm. Šīs sistēmas ir izstrādājuma kaitīgas.



1.5 Darbības drošība

- Pirms produkta pārnēsāšanas pārliedzieties, ka ierīce ir atvienota no elektrotīkla.
- Šis izstrādājums ir smags, nerīkojieties ar to pats. Ja izstrādājums uz jums nokrīt, var rasties traumas. Pārvadājot izstrādājumu, netrāpiet un nenolaidiet to.
- Transportējot izstrādājumu, vienmēr aizveriet durvis un neturiet to aiz durvīm.
- Rīkojoties ar izstrādājumu, uzmanieties, lai nesabojātu dzesēšanas sistēmu un caurules. Nedarbiniet izstrādājumu, ja caurules ir bojātas, un sazinieties ar pilnvarotu servisu.



1.6 Uzstādīšanas drošība

- Lai sagatavotu izstrādājumu lietošanai, skatiet informāciju lietotāja rokasgrāmatā un pārliedziniet, vai elektriskie un ūdensvadi ir atbilstoši prasībām. Ja nē, zvaniet kvalificētam elektriķim un santehniķim, lai pēc vajadzības sakārtotu komunālos pakalpojumus.
- **Pretējā gadījumā var rasties elektriskās strāvas trieciens, ugunsgrēks, problēmas ar izstrādājumu vai savainojumi.**
- Pirms uzstādīšanas uzsākšanas izslēdziet drošinātāju, lai atslēgtu strāvas padevi elektrotīklam, pie kura ir pieslēgts izstrādājums.
- Izstrādājums jāuzstāda divām vai vairākām personām. Izņemot izstrādājumu no iepakojuma un uzstādot, izmantojiet aizsargcimdus.
- Produkts ir paredzēts lietošanai vietās, kas ir zemākas par 2000 metriem virs jūras līmeņa.
- Aizsargājiet bērņus no uzstādīšanas zonas.
- Pirms izstrādājuma uzstādīšanas pārbaudiet, vai tam nav bojājumu. Neuzstādiēt izstrādājumu, ja tas ir bojāts.
- Vienmēr lietojiet individuālos aizsardzības līdzekļus (cimdus u. c.) produkta uzstādīšanas, apkopes un remonta laikā. Traumu risks.
- Neuzstādiēt vai neatstājiēt izstrādājumu vietās, kur tas var būt pakļauts ārējās vides temperatūras iedarbībai.
- Novietojiet izstrādājumu uz tīras, līdzenas un cietas virsmas un līdzsvarojiet to ar regulējamām kājām (pagriežot priekšējās kājas pa labi vai pa kreisi). Pretējā gadījumā ledusskapis var apgāzties un radīt savainojumus.
- Pārvietojot izstrādājumu, rīkojieties uzmanīgi, lai nesabojātu grīdu (flīzēšanu u. c.). Uzstādiēt izstrādājumu uz grīdas vai nodrošiniēt pietiekamu atbalstu atkarībā no izstrādājuma izmēra, svara un lietošanas veida. Pārliedziniet, ka izstrādājums neatrodas siltuma avota tuvumā un visas četras kājas ir stabilas un atbalstītas pret grīdu. Uzstādiēt izstrādājumu pēc vajadzības un pārliedziniet, ka tas ir horizontālā stāvoklī, izmantojot burbuļlīstīņu. Lai nodrošinātu pilnīgu aukstumnesēja kontūra

efektivitāti, pirms izstrādājuma lietošanas pagaidiet vismaz divas stundas.

- Izstrādājums jāuzstāda sausā un vēdināmā vidē. Neturiet zem izstrādājuma paklājus, grīdsegas vai līdzīgus pārklājus. Tas var izraisīt ugunsgrēka risku neatbilstošas ventilācijas dēļ!
- Neaizsprostojiet un neaizsedziet ventilācijas atveres. Pretējā gadījumā palielināsies enerģijas patēriņš un jūsu izstrādājums var tikt bojāts.
- Atstājiet pietiekami daudz vietas pie sāniem un virs tiem, lai nodrošinātu atbilstošu ventilāciju. Lai novērstu karstu virsmu veidošanos, atstarpei starp aizmugurējo paneli un sienu aiz izstrādājuma jābūt vismaz 50 mm lielai. Samazinot šo attālumu, var palielināties produkta enerģijas patēriņš.
- Novietojot izstrādājumu, pārliedzinieties, ka barošanas kabelis nav bojāts vai saspīests.
- Izstrādājumu nedrīkst pieslēgt pie barošanas sistēmām un barošanas avotiem, kas var izraisīt pēkšņas sprieguma izmaiņas (piemēram, pārnēsājams saules enerģijas avots). Pretējā gadījumā pēkšņu sprieguma svārstību rezultātā var tikt bojāts jūsu izstrādājums!
- Jo vairāk aukstumaģenta ir ledusskapī, jo lielākai jābūt tā uzstādīšanas telpai. Ļoti mazās telpās gāzes noplūdes gadījumā dzesēšanas sistēmā var rasties uzliesmojošs gāzes un gaisa maisījums. Uz katriem 8 gramam aukstumaģenta ir nepieciešams vismaz 1 m³ tilpuma. Jūsu izstrādājumā pieejamā aukstumaģenta daudzums ir norādīts tipa marķējuma etiķetē.
- Izstrādājumu nedrīkst novietot tā, lai strāvas kabeli, gāzes plīts metāla šļūtene, metāla gāzes vai ūdens caurules nesaskartos ar izstrādājuma aizmugurējo sienu (vai kondensatoru).
- Izstrādājums uzstādīšanas vieta nedrīkst būt pakļauta tiešiem saules stariem, un tas nedrīkst atrasties siltuma avota, piemēram, krāsns, radiatoru u.c. tuvumā. Ja nevarat novērst produkta uzstādīšanu siltuma avota tuvumā, izmantojiet piemērotu izolācijas plāksni un

pārļiecinieties, vai minimālais attālums līdz siltuma avotam ir šāds:

- Vismaz 30 cm attālumā no siltuma avotiem, piemēram, krāsnīm, cepeškrāsnīm, apkures ierīcēm un sildītājiem utt.,
- Un vismaz 5 cm attālumā no elektriskajām krāsnīm.
- Jūsu izstrādājumam ir I aizsardzības klase.
- Pievienojiet izstrādājumu iezemētai kontaktligzdai, kas atbilst tipa marķējuma etiķetē norādītajām sprieguma, strāvas un frekvences vērtībām. Kontaktligzdai jābūt ar 10A – 16A drošinātāju. Mūsu uzņēmums neuzņemsies atbildību par jebkādiem bojājumiem, kas radušies, izmantojot izstrādājumu bez saņemējuma un vietējiem likumiem neatbilstoša strāvas pieslēguma dēļ.
- Uzstādīšanas laikā ierīces strāvas kabelim jābūt atvienotam. Pretējā gadījumā var rasties elektriskās strāvas trieciena un savainojumu risks!
- Nepievienojiet izstrādājumu kontaktligzdām, kas ir vaļīgas, salauztas, netīras, taukainas vai kontaktligzdām, kas ir vaļīgas to novietnēs, radot

- saskares ar ūdeni risku. Šāda veida savienojumi var pārkarst un izraisīt aizdegšanos.
- Novietojiet izstrādājuma strāvas kabeli un šļūtenes (ja tādas ir) tā, lai tie neradītu pakļupšanas risku.
- Mitruma un šķidrums iekļūšana strāvas daļās vai strāvas vadā var izraisīt īssavienojumu. Tāpēc nelietojiet produktu mitrā vidē vai vietās, kur var izšļakstīties ūdens (piem., garāžā, veļas mazgātavā utt.). Ja ledusskapis ir slapjš no ūdens, atvienojiet to no elektrotīkla un sazinieties ar pilnvarotu servisu.
- Nekad nepievienojiet ledusskapi enerģijas taupīšanas ierīcēm. Šīs sistēmas ir izstrādājumam kaitīgas.
- Noņemot elektroniskās plates vāku un kompresora aizmugurējo vāku (ja tas ir uzstādīts), pastāv risks saskarties ar elektriskajām daļām. Nenoņemiet elektroniskās plates vāku un kompresora aizmugurējo vāku (ja tas ir uzstādīts). Pastāv elektriskās strāvas trieciena risks!

1.7 Darbības drošība

- Nekad nelietojiet uz izstrādājuma ķīmiskos šķīdinātājus. Šie materiāli rada sprādziena risku.
- Ražojuma bojājuma gadījumā atvienojiet to no tīkla (vai izslēdziet drošinātāju, pie kura tas ir pieslēgts) un nedarbiniet to, līdz to salabos pilnvarotais serviss. Pastāv elektriskās strāvas trieciena risks!
- Nenovietojiet liesmu (aizdegtu sveci, cigareti utt.) vai karstuma avotus (gludekli, plītiņu, cepeškrānsi utt.) uz izstrādājuma vai tā tuvumā. Produkta tuvumā nenovietojiet viegli uzliesmojošus/sprādzienbīstamus materiālus...
- Nekāpiet uz izstrādājuma. Kritiena un savainošanās risks!
- Nebojājiet dzesēšanas sistēmas caurules, izmantojot asus un caurdurošus instrumentus. Aukstumaģents, kas izsmidzinās gāzes vadu, cauruļu pagarinājumu vai augšējās virsmas pārklājuma caurduršanas gadījumā, var izraisīt ādas kairinājumu un acu bojājumus.
- Neiejaukties dzesēšanas šķidrumsa ķēdē un nebojāt to Sprādziena risks.
- Nenovietojiet un nedarbiniet elektriskās ierīces ledusskapī/saldētavā, ja vien to nav ieteicis ražotājs.
- Lai paātrinātu atkausēšanu, neizmantojiet citas procedūras, izņemot ražotāja ieteiktās.
- Uzmanieties, lai nepieskartos ar rokām vai ķermeņa daļām pie kustīgajām detaļām izstrādājuma iekšpusē. Esiet uzmanīgs, lai neiespiestu pirkstus starp ledusskapi un tā durvīm. Esiet piesardzīgs, atverot vai aizverot durvis, ja tuvumā ir bērni.
- Nelieciet pie mutes saldējumu, ledus gabaliņus vai saldētu pārtiku, tiklīdz tos izņemat no saldētavas. Apsaldējumu risks!
- Nepieskarities saldētavas iekšējām sienām, metāla daļām vai saldētavā turētai pārtikai ar slapjām rokām. Apsaldējumu risks!
- Nenovietojiet saldētavas nodalījumā gāzēto dzērienu bundžas vai kārbas un pudeles, kas satur šķidrums, kas var sasalt saldētavas nodalījumā. Bundžas vai pudeles var eksplodēt. Savainojumu un materiālu bojājumu risks!

- Neizmantojiet un nenovietojiet ledusskapja tuvumā materiālus, kas ir jutīgi pret temperatūru, piemēram, uzliesmojošus aerosolus, uzliesmojošus priekšmetus, sauso ledu vai citas ķīmiskās vielas. Ugunsgrēka un sprādziena risks!
- Neglabājiet izstrādājuma iekšpusē sprādzienbīstamus materiālus, piemēram, aerosola baloniņus ar viegli uzliesmojošiem materiāliem.
- Nenovietojiet bundžas ar šķidrumu virs izstrādājuma atvērtā stāvoklī. Ūdens uzšlakstīšana uz elektriskās daļas var izraisīt elektriskās strāvas trieciena vai ugunsgrēka.
- Saskaļšanās riska dēļ saldētavas nodalījumā neuzglabājiet stikla traukus ar šķidrumu.
- Šis izstrādājums nav paredzēts zāļu, asins plazmas, laboratorijas preparātu vai līdzīgu materiālu un produktu uzglabāšanai un dzesēšanai, uz kuriem attiecas Medicīnas produktu direktīva.
- Ja izstrādājums tiek izmantots neatbilstoši tam paredzētajam mērķim, tas var izraisīt iekšpusē turēto izstrādājumu bojājumus vai pasliktināšanos.
- Ja jūsu ledusskapis ir aprīkots ar zilu gaismu, neskatieties uz šo gaismu ar optiskām ierīcēm. Neskatieties ilgstoši tieši uz UV LED gaismu. Ultravioletie stari var izraisīt acu nogurumu.
- Nelieciet izstrādājumā vairāk pārtikas nekā tas ir iespējams. Lai paātrinātu atkausēšanu, neizmantojiet citas procedūras, izņemot ražotāja ieteiktās. Ja ledusskapja saturs, atverot durvis, nokrīt, var gūt traumas vai bojājumus. Līdzīgas problēmas var rasties arī tad, ja virs izstrādājuma tiek novietots kāds objekts.
- Pārliedzinieties, ka esat noņēmis ledu vai ūdeni, kas varētu būt nokritis uz grīdas, lai izvairītos no savainojumiem.
- Mainiet plauktu/pudeļu plauktu atrašanās vietas uz ledusskapja durvīm tikai tad, kad statīvi ir tukši. Traumu bīstamība!
- Nenovietojiet uz izstrādājuma priekšmetus, kas var nokrist/apgāzties. Šie priekšmeti var nokrist, atverot vai aizverot durvis, un izraisīt savainojumus un/vai materiālus bojājumus.

- Nesitiet un neizdariet pārmērīgu spiedienu uz stikla virsmām. Stikla lauskas var izraisīt savainojumus un/vai materiālus bojājumus.
 - Produktiem, kas paredzēti gaisa filtra izmantošanai pieejamā ventilatora vākā, filtram vienmēr jābūt uzstādītam, kad ledusskapis darbojas.
 - Neaizsprostojiet ventilatoru (ja tāds ir pieejams) ar ēdienu.
 - Bojātas blīves jānomaina pēc iespējas ātrāk.
 - Jūsu produktam var būt īpaši nodalījumi (svaigu produktu nodalījums, nulles grādu nodalījums utt.) Ja vien attiecīgajā produkta lietošanas instrukcijā nav norādīts citādi, šos nodalījumus var noņemt, un produktu var izmantot ar tādu pašu veikspēju.
 - Jūsu izstrādājuma dzesēšanas sistēma satur R600a aukstumnesēju. Izstrādājumā izmantotais aukstumaģenta veids ir norādīts tipa marķējuma etiķetē. Šī gāze ir uzliesmojoša. Tāpēc esiet piesardzīgs, lai nesabojātu dzesēšanas sistēmu un caurules izstrādājuma darbības laikā. Cauruļu bojājumu gadījumā;
1. Nepieskarieties izstrādājumam vai strāvas kabelim.
 2. Turiet izstrādājumu tālāk no iespējamiem uguns avotiem, kas var izraisīt izstrādājuma aizdegšanos.
 3. Ventilējiet zonu, kur izstrādājums ir novietots. Neizmantojiet ventilatoru.
 4. Sazinieties ar pilnvaroto servisu.
- Pirms atbrīvojieties no veciem izstrādājumiem, kurus vairs nedrīkst izmantot:
1. Atvienojiet strāvas vadu no elektrotīkla kontaktligzdas.
 2. Nogrieziet strāvas kabeli un izņemiet to no ierīces kopā ar kontaktdakšu.
 3. Neizņemiet plauktus un atvilktnes no izstrādājuma, lai novērstu bērnu iekļūšanu ierīcē.
 4. Noņemiet durvis.
 5. Uzglabājiet izstrādājumu tā, lai tas neapgāztos.
 6. Neļaujiet bērniem spēlēties ar norakstīto izstrādājumu.
 7. Ja izstrādājums ir bojāts un novērojat gāzes noplūdi, lūdzu, turieties tālāk no gāzes. Saskaņojiet ar ādu, gāze var izraisīt apsaldējumus.

- Neizmetiet izstrādājumu, izmetot to ugunī. Eksplozijas risks.
- Ja uz izstrādājuma durvīm ir pieejama slēdzene, turiet atslēgu bērniem nepieejamā vietā.



1.8 Pārtikas uzglabāšanas drošība

Lūdzu, pievērsiet uzmanību šādiem brīdinājumiem, lai izvairītos no pārtikas bojāšanās:

- Atstājot durvis atvērtas ilgu laiku, var paaugstināties temperatūra izstrādājuma iekšpusē.
- Regulāri tīriet pieejamās drenāžas sistēmas, kas nonāk saskarē ar pārtiku.
- Iztīriet ūdens tvertnes, kas nav izmantotas 48 stundas, un ūdensapgādes sistēmas, kas nav izmantotas ilgāk par 5 dienām.
- Uzglabājiet jēlu gaļu un zivju produktus atbilstošos izstrādājuma nodalījumos. Tādējādi tas nepil un nesaskaras ar citiem pārtikas produktiem.
- Divzvaigžņu saldētavas nodalījumi tiek izmantoti iepriekš pildītu pārtikas produktu uzglabāšanai, saldējuma un saldējuma pagatavošanai un uzglabāšanai.
- Vienas, divu un trīs zvaigžņu nodalījumi nav piemēroti svaigas pārtikas sasaldēšanai.
- Ja dzesēšanas produkts ilgu laiku ir atstāts tukšs, izslēdziet izstrādājumu, atkausējiet, notīriet un nosusiniet produktu, lai aizsargātu izstrādājuma korpusu.
- Pēc pārtikas produktu ievietošanas pārbaudiet, vai nodalījuma lūkas un jo īpaši saldētavas durvis ir pareizi aizvērtas.
- Ledusskapja nodalījumu izmantojiet svaigu pārtikas produktu uzglabāšanai, bet saldētavas nodalījumu - saldētu produktu uzglabāšanai, svaigu pārtikas produktu sasaldēšanai un ledus gabaliņu pagatavošanai.
- Neuzglabājiet pārtikas produktus, pienācīgi nenoslēdzot tos ledusskapja un saldētavas nodalījumos, lai novērstu tiešu saskari ar iekšējām virsmām.



1.9 Apkopes un tīrīšanas drošība

- Pirms ledusskapja tīrīšanas vai apkopes darbu veikšanas atvienojiet to no tīkla vai izslēdziet drošinātāju.
- Nevelciet aiz durvīm vai durvju roktura, ja gatavojaties pārvietot izstrādājumu tīrīšanas nolūkos. Ja rokturis tiek pārāk spēcīgi pavilkts, durvis var radīt traumas.
- Nenovietojiet rokas, kājas vai metāla priekšmetus zem vai aiz izstrādājuma. Var rasties iesprūšana vai jebkura asa mala var izraisīt miesas bojājumus.
- Nemazgājiet izstrādājuma iekšpusi vai ārpusi ar spiediena mazgājamo mašīnu, tvaiku, izsmidzinātu ūdeni vai ūdeni, ko izlej ar ūdeni. Elektriskās strāvas trieciena un aizdegšanās risks.
- Tīrot izstrādājumu, neizmantojiet asus un abrazīvus instrumentus vai sadzīves tīrīšanas līdzekļus, mazgāšanas līdzekļus, gāzi, benzīnu, šķīdinātāju, spirtu, laku un tamlīdzīgas vielas. Izstrādājuma iekšpusē izmantojiet tikai tādus tīrīšanas un apkopes līdzekļus, kas nav kaitīgi pārtikai.
- Nelietojiet papīra dvieļus, virtuves sūkļus vai citus cietus tīrīšanas materiālus.
- Nekad neizmantojiet tvaiku vai tvaicētus tīrīšanas līdzekļus izstrādājuma tīrīšanai un tajā esošā ledus atkausēšanai. Tvaiks var izveidot kontaktu ar ledusskapja daļām, un var izraisīt īssavienojumu vai elektriskās strāvas triecienu!
- Atkausēšanas procesa paātrināšanai neizmantojiet nekādus mehāniskus rīkus vai citus rīkus, izņemot ražotāja ieteiktos.
- Uzmanieties, lai ūdens netiktu pie ventilācijas atverēm, elektroniskajām shēmām vai izstrādājuma apgaismojuma. Pretējā gadījumā var rasties aizdegšanās vai elektriskās strāvas trieciena risks.
- Izmantojiet tīru, sausu drānu, lai noslaucītu putekļus vai svešķermeņus no kontaktdakšas galiem. Kontaktdakšas tīrīšanai neizmantojiet slapju vai mitru drānas gabalu. Pretējā gadījumā var rasties aizdegšanās vai elektriskās strāvas trieciena risks.

1.10 Apgaismojums

Sazinieties ar autorizētu servisu, ja jums jānomaina apgaismojumam izmantotā LED spuldze / spuldzīte.

1.11 Vecā izstrādājuma likvidēšana

Atbrīvojoties no vecā izstrādājuma, ievērojiet tālāk sniegtos norādījumus:

- Lai bērni nejauši neieslēdzas izstrādājumā, ja ir durvju slēdzene, deaktivizējiet to.
- Dzesēšanas šķidruma šļakatas ir kaitīgas acīm. Izmetot izstrādājumu, nesabojājiet nevienu dzesēšanas sistēmas daļu.

- Tas var būt letāls, ja kompresora eļļa tiek norīta vai tā iekļūst elpceļos.
- Jūsu izstrādājuma dzesēšanas sistēma ietver R600a gāzi, kā norādīts tipa marķējumā. Šī gāze ir uzliesmojoša. Neizmetiet izstrādājumu, izmetot to ugunī. Eksplozijas risks!
- C - Pentānu izmanto kā putu putu izolācijas putu uzpūšanas aģentu, un tā ir viegli uzliesmojoša viela. Neizmetiet izstrādājumu, izmetot to ugunī.

LV

2 Vides instrukcijas

2.1 Atbilstība EEIA direktīvai un atkritumu likvidēšana



Šis izstrādājums atbilst ES WEEE direktīvai (2012/19/ES). Šim izstrādājumam ir elektrisko un elektronisko ierīču atkritumu klasifikācijas simbols (WEEE). Šis marķējums norāda, ka

Eiropas Savienības teritorijā šo izstrādājumu pēc kalpošanas laika nedrīkst utilizēt kopā ar citiem sadzīves atkritumiem. Lietotā ierīce ir jānogādā oficiālajā nodošanas punktā, kur tiek reciklētas elektriskās un elektroniskās ierīces. Lai atrastu šos nodošanas punktus, sazinieties ar vietējām iestādēm vai mazumtirgotāju, pie kura produkts tika iegādāts. Katra majsaimniecība spēlē būtisku lomu vecu iekārtu utilizēšanā un reciklēšanā. Piemērota lietoto iekārtu

apsaimniekošana palīdz novērst iespējamās negatīvās sekas uz vidi un cilvēku veselību,

Atbilstība RoHS direktīvai

Jūsu iegādātais izstrādājums atbilst ES RoHS direktīvai (2011/65/ES). Tas nesatur kaitīgus un aizliegtus materiālus, kas norādīti Direktīvā.



Iepakojuma informācija

Ierīces iepakojuma materiāli ir ražoti no pārstrādājama materiāla saskaņā ar valsts vides likumiem. Neatbrīvojieties no iepakojuma materiāliem, izmetot tos kopā ar majsaimniecības vai cita veida atkritumiem. Nododiet tos vietējos iepakojuma materiālu savākšanas punktus.

CE Atbilstība standartiem un testa informācija / EK atbilstības deklarācija

Šī produkta izstrādes, ražošanas un pārdošanas posmi atbilst drošības noteikumiem visās attiecīgajās Eiropas Kopienas pamatnostādņēs. 2014/35/ES, 2014/30/ES, 93/68/EK, IEC 60436/DIN 44990, EN 50242

LV

3 Jūsu ledusskapis

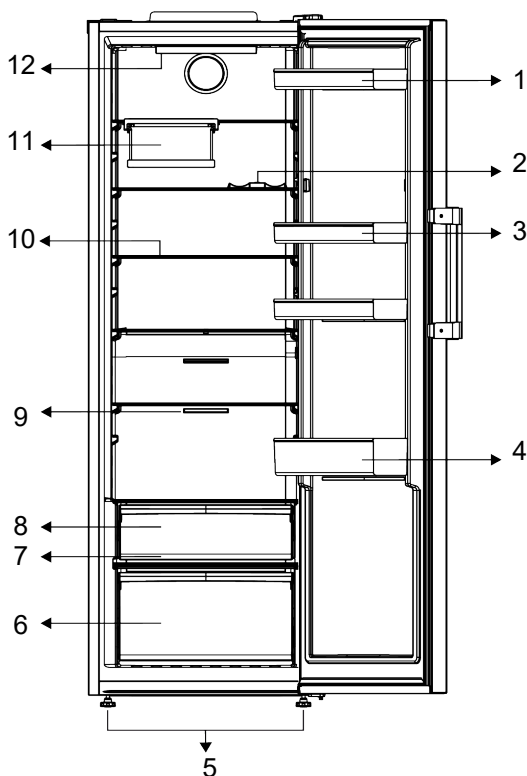

- | | |
|------------------------------------|-----------------------------|
| 1 Olu turētājs | 2 * Pudeļu plaukts |
| 3 Regulējami plaukti | 4 Regulējami durvju plaukti |
| 5 Regulējamas priekšējās kājas | 6 Dārzeņu atvilkne |
| 7 * Everfresh | 8 * Aukstuma nodalījums |
| 9 Ventilators | 10 Regulējami plaukti |
| 11 * Salokāms vīna pudeļu turētājs | 12 * Apgaismojuma lampa |

***Izvēles:** Attēli šajā lietošanas instrukcijā ir shematiski un var precīzi neatbilst jūsu izstrādājumam. Ja jūsu izstrādājumam nav attiecīgo daļu, tādā gadījumā konkrētā informācija attiecas uz citiem modeļiem.

4 Uzstādīšana

Vispirms izlasiet "Drošības instrukcijas"!

4.1 Pareizā uzstādīšanas vieta

Sazinieties ar pilnvaroto servisu par izstrādājuma uzstādīšanu. Lai sagatavotu izstrādājumu uzstādīšanai, skatiet informāciju lietotāja rokasgrāmatā un pārliecinieties, vai elektriskie un ūdensvadi ir atbilstoši prasībām. Ja nē, zvaniet elektriķim un santehniķim, lai pēc vajadzības sakārtotu komunālos pakalpojumus.

- ierīci uz līdzenas virsmas, lai izvairītos no
- Novietojiet izstrādājumu vismaz 30 cm attālumā no sildītāja, krāsns un līdžīgiem karstuma avotiem, un vismaz 5 cm attālumā no elektriskajām cepeškrāsnīm.
- Novietojot divus ledusskapjus vienu blakus otram, atstājiet vismaz 4 cm attālumu starp abām ierīcēm.
- Uzglabāt produktu ārpus tiešiem saules stariem un sausā vietā.
- Jūsu izstrādājuma efektīvai darbībai ir nepieciešama pietiekama gaisa cirkulācija. Ja izstrādājumu novietoja nišā, atcerieties, ka starp izstrādājumu un griestiem, aizmugurējo sienu un sānu sienām jāatstāj vismaz 5 cm atstarpe.
- Pārliecinieties, ka atstarpes aizsargelements pie aizmugurējās sienas ir uzstādīts tam paredzētajā vietā (ja ietilpst izstrādājuma komplektācijā).
- Ja elementa nav, tas ir nozaudēts vai nolūzis, uzstādot izstrādājumu, ir jānodrošina vismaz 5 cm atstarpe starp izstrādājuma aizmugurējo virsmu un istabas sienu. Atstarpe aizmugurē ir svarīga izstrādājuma efektīvai darbībai.

4.2 Plastmasas malu pievienošana

Izmantojiet plastmasas malas, kas iekļautas ierīces komplektācijā, lai nodrošinātu pietiekošu vietu gaisa cirkulācijai starp izstrādājumu un sienu. Uzstādiet 2 plastmasas ķīļus, kā parādīts nākamajā attēlā.

(Norādītais attēls ir uzzīmēts reprezentatīvi, tas nav pilnībā tāds pats kā jūsu produkts.)

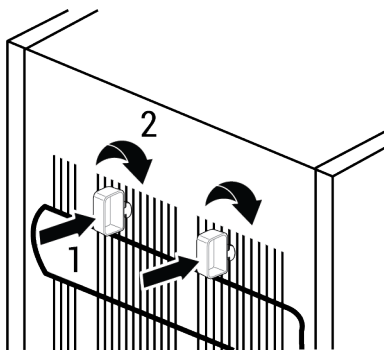

4.3 Kāju regulēšana

Ja izstrādājums nav nobalansēts, noregulējiet priekšējās regulējamās kājiņas, pagriežot tās pa labi vai pa kreisi.

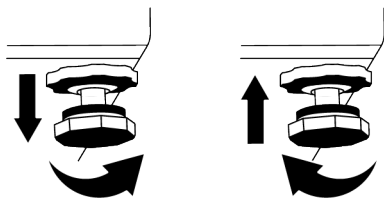

4.4 Dzesētāja un saldētavas produktu uzstādīšana blakus

Ja saldētava un dzesētāja produkti ir uzstādīti blakus, uzstādīšana jāveic tā, lai saldētavas izstrādājums (1) atrastos kreisajā pusē un dzesētāja izstrādājums (2) būtu labajā pusē. Lai novērstu svišanas problēmas, kas var rasties starp

produktiem, pretkondensācijas elementi atrodas dzesētāja izstrādājuma kreisajā pusē.

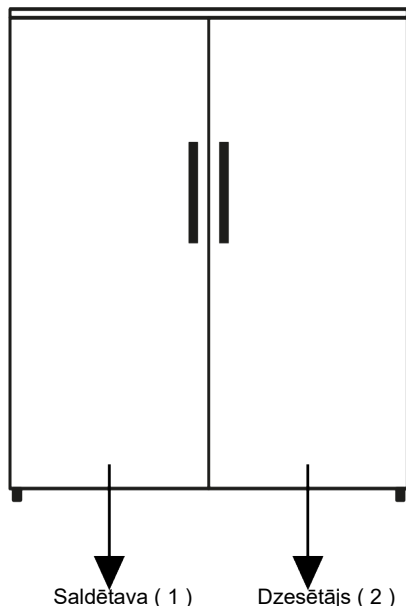

4.5 Brīdinājums par karstu virsmu

Jūsu ledusskapja sānu sienas ir aprīkotas ar dzesējošās vielas caurulēm, lai uzlabotu dzesēšanas sistēmu. Caur šīm virsmām var

plūst augstspiediena šķidrums, kas var sakarsēt virsmas un sānu sienas. Tā ir parasta parādība, un apkope nav nepieciešama.

5 Sagatavošana

Vispirms izlasiet "Drošības instrukcijas"!

5.1 Ko darīt, lai taupītu enerģiju

- Šo aukstumiekārtu nav paredzēts lietot kā iebūvētu ierīci.
- Iekraujot pārtikas produktus, atstājiet pietiekami daudz vietas ledusskapja iekšpusē, lai nodrošinātu pietiekamu gaisa cirkulāciju dzesēšanai.
- Tā kā karstais un mitrais gaiss tieši neiekļūst jūsu izstrādājumā, kamēr nav atvērtas durvis, jūsu izstrādājums pats optimizēs savus apstākļus, lai pasargātu jūsu pārtiku. Šādos apstākļos funkcijas un komponenti, piemēram, kompresors, ventilators, sildītājs, atkausēšana, apgaismojums, displejs un tā tālāk, darbosies atbilstoši vajadzībām, patērējot minimālu enerģiju.
- Ja ir vairākas iespējas, stikla plaukti jānovieto tā, lai gaisa izplūdes atveres pie aizmugurējās sienas netiktu aizsprostotas, un vēlams tā, lai gaisa izplūdes atveres paliktu zem stikla plaukta. Šī kombinācija var palīdzēt uzlabo gaisa sadali un energoefektivitāti.
- Novietojiet pārtikas produktus, kā parādīts turpmāk, ievērojot attālumu no dzesētāja nodalījuma temperatūras sensora. Ja tie saskaras ar sensoru, ierīces enerģijas patēriņš var palielināties

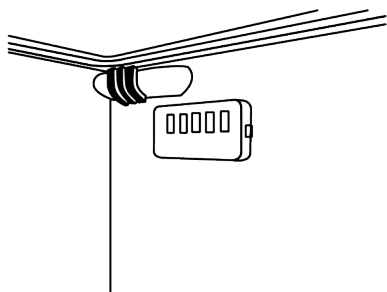

- Lai taupītu enerģiju, uzglabājiet pārtiku dzesētājā vai dzesēšanas nodalījumā atbilstoši piemērotiem uzglabāšanas apstākļiem.

5.2 Pirmā lietošana

Pirms izstrādājuma lietošanas pārliedzieties, ka ir veikti nepieciešamie sagatavošanās darbi saskaņā ar norādījumiem sadaļās "Drošības instrukcijas" un "Uzstādīšana".

- Pirms produkta lietošanas pagaidiet vismaz 2 stundas, lai nodrošinātu pilnīgu saldēšanas efektivitāti.
- 6 stundas turiet produktu darbināmu, nenovietojot tajā nekādus ēdienus, un produkta durvīņas ir jātur pēc iespējas vairāk aizvērtas.
- Temperatūras izmaiņas, ko izraisa durvju atvēršana un aizvēršana izstrādājuma lietošanas laikā, parasti var izraisīt kondensāciju uz durvju/virsbūves plauktiem un izstrādājumā ievietotajiem stikla traukiem.

6 Izstrādājuma darbība

Vispirms izlasiet "Drošības instrukcijas"!

- Šis izstrādājums nav piemērots pārtikas sasaldēšanai.
- Izstrādājumu drīkst lietot tikai pārtikas glabāšanai.
- Izslēdziet ūdens vārstu, ja būsiet prom no mājām (piem., atvaļinājumā) un ilgstoši neizmantosiet ledus veidotāju vai ūdens automātu. Pretējā gadījumā var rasties noplūdes.

- Būs dzirdama skaņa, kad sāks darboties kompresors. Tas ir normāli, ja produkts rada troksni pat tad, ja kompresors nedarbojas, jo šķidrums un gāze var tikt saspiesti dzesēšanas sistēmā.
- Ir normāli, ja ledusskapja priekšējās malas ir siltas. Tās ir paredzētas sasilt, lai novērstu kondensācijas veidošanos.
- Dažiem modeļiem indikatoru panelis automātiski izslēdzas 1 minūtes pēc tam, kad durvis aizveras. Tas atkārtoti aktivizējas, kad durvis tiek atvērtas vai tiek nospiesta kāda no pogām.

LV

5.3 Klimata klase un definīcijas

Lūdzu, skatiet klimata klasi uz savas ierīces datu plāksnītes. Viena no tālāk norādītās informācijas attiecas uz jūsu ierīci atbilstoši klimata klasei.

- **SN:** Ilgtermiņa mērens klimats: Šī dzesēšanas ierīce ir paredzēta lietošanai apkārtējās vides temperatūrā no 10 °C līdz 32 °C.
- **N:** Mērens klimats: Šī dzesēšanas ierīce ir paredzēta lietošanai apkārtējās vides temperatūrā no 16 °C līdz 32 °C.
- **ST:** Subtropu klimats: Šī dzesēšanas ierīce ir paredzēta lietošanai apkārtējās vides temperatūrā no 16 °C līdz 38 °C.
- **T:** Tropu klimats: Šī dzesēšanas ierīce ir paredzēta lietošanai apkārtējās vides temperatūrā no 16 °C līdz 43 °C.

Izstrādājuma atvienošana

- Izņemiet pārtiku, lai novērstu smaku veidošanos,
- Pagaidiet, līdz ledus izkusīs, notīriet iekšpusi un ļaujiet tai nožūt, atstājiet durvis vaļā, lai nesabojātu korpusa iekšējo plastmasu.

7 Jūsu produkta lietošana

7.1 Izstrādājuma vadības panelis

Darba temperatūru nosaka temperatūras regulators.

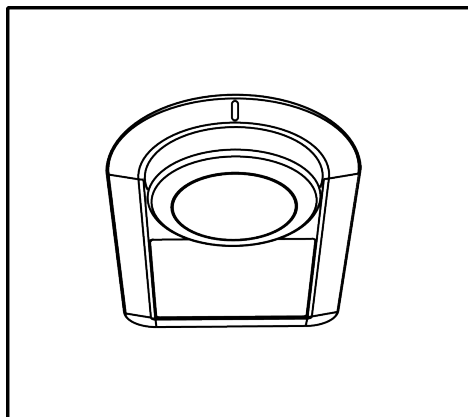

Warm ← ● 1 ● 2 ● 3 ● 4 ● 5 → Cold
(Or) Min. Max.

0=Sistēmas dzesēšana

1 = zemākais dzesēšanas iestatījums
(siltākais iestatījums)

5=augstākais dzesēšanas iestatījums
(aukstākais iestatījums)

Vidējai temperatūrai dzesētāja nodaļumā jābūt aptuveni +4°C.

Lūdzu, izvēlieties iestatījumu, pamatojoties uz vēlamo temperatūru.

Lūdzu, ņemiet vērā, ka dzesēšanas zonā būs dažādas temperatūras.

Aukstākā zona atrodas tieši virs kraukšķīgākās atvilktnes.

Iekšējā temperatūra ir atkarīga arī no apkārtējās vides temperatūras, durvju atvēršanas biežuma un ledusskapī uzglabātās pārtikas daudzuma.

Bieža durvju atvēršana izraisa iekšējās temperatūras paaugstināšanos.

Tāpēc ir ieteicams pēc iespējas ātrāk aizvērt durvis pēc to atvēršanas jebkāda iemesla dēļ.

Ledusskapja iekšējā temperatūra var mainīties šādu iemeslu dēļ:

- Sezonas temperatūras;
 - Bieži atverot durvis un atstājot tās atvērtas uz ilgu laiku;
 - Pārtikas produktu ievietošana ledusskapī, negaidot, līdz tie sasniegs istabas temperatūru;
 - Ledusskapja atrašanās vieta telpā (piemēram, saules gaismas iedarbība).
- Izmantojot termostatu, šādu iemeslu dēļ varat pielāgot mainīgo iekšējo temperatūru.

7.2 Pārtikas uzglabāšana jūsu izstrādājumā

Pārtikas produktu uzglabāšana saldēšanas nodaļumā

Dzesēšanas nodaļumā produktā uzglabājamās pārtikas temperatūra var svārstīties no +3 °C līdz -3 °C. Temperatūra dzesēšanas nodaļumā var pazemināties zem 0°C, un tas nav piemērots svaigu augļu un dārzeņu uzglabāšanai. Ja aukstajās atvilktnēs nepieciešams uzglabāt svaigu pārtiku, noteikti iestatiet ledusskapja temperatūru uz 5°C vai augstāku.

Uzglabājiet pārtiku dažādās vietās atbilstoši to īpašībām:

Pārtikas produkts	Atrašanās vieta
Ola	Durvju plaukts
Piena produkti (sviests, siers)	Ja pieejams, nulles grādu (brokastu ēdienam) nodaļums/ dzesēšanas nodaļums
Augļi, dārzeņi un zaļumi	Augļu-dārzeņu nodaļums, atvilktnē vai Svaigās pārtikas nodaļumā, dārzeņu atvilktnē vai 'Everfresh'+ atvilktnē (ja pieejama), ja ledusskapī ir iestatīta temperatūra virs 5°C

Uzglabājiet pārtiku dažādās vietās atbilstoši to īpašībām:	
Pārtikas produkts	Atraššanās vieta
Svaiga gaļa, mājputni, zivis, desa u.c. gatavā pārtika	Ja pieejams, nulles grādu (brokastu ēdienam) nodaļums/ dzesēšanas nodaļums
Gataviem pasniegšanai pārtikas produktiem, fasētiem produktiem, konserviem un marinētiem gurķiem	Augšējie plaukti vai durvju plaukts
Dzērieni, pudeles, garšvielas un uzkodas	Durvju plaukts

Pārtikas uzglabāšana saldētavas nodaļumā

- Ātrās sasaldēšanas funkciju var aktivizēt 4-6 stundas pirms sasaldēšanas funkcijas un veikt ātrāku dzesēšanu.
- Atdzesējiet karstos ēdienus līdz istabas temperatūrai, pirms ievietojat tos saldētavas nodaļumā.
- Saldējamie pārtikas produkti jāsadala porcijās atbilstoši patērējamajam izmēram un jāsasaldē atsevišķos iepakojumos.
- Pirms pārtikas produktu ievietošanas saldētavā ieteicams tos iepakot.
- Lai nepieļautu uzglabāšanas termiņa beigas, uz iepakojuma ierakstiet sasaldēšanas datumu, laiku un produkta nosaukumu atbilstoši dažādu pārtikas produktu uzglabāšanas laikiem.
- Ātri patērējiet atkausētos ēdienus. Atkausētus ēdienus nevar atkārtoti sasaldēt, ja tie nav pagatavoti. Nav droši lietot saldētus svaigus pārtikas produktus bez gatavošanas pēc to atkausēšanas.
- Saldējot svaigus pārtikas produktus, nesaskarieties ar jau sasaldētiem pārtikas produktiem. Pretējā gadījumā saldēti pārtikas produkti tiks atkausēti.

Pārtikas produktu uzglabāšana, kas tiek pārdota saldēta

- Uzglabājot pārtikas produktus, ievērojiet šajos norādījumos norādītos termiņus.

- Lai aizsargātu pārtikas produktu kvalitāti, ievērojiet pēc iespējas īsāku laika intervālu starp pirkšanas darījumu un uzglabāšanu.
- Pērciet saldētu pārtiku, kas tiek uzglabāta $-18\text{ }^{\circ}\text{C}$ vai zemākā temperatūrā.
- Izvairieties no tādu pārtikas produktu iegādes, kuru iepakojumi ir pārklāti ar ledu utt. Tas nozīmē, ka produkts var būt daļēji atkausēts un atkārtoti sasaldēts. Temperatūra ietekmē ēdiena kvalitāti.
- Uzglabājiet pārtiku ražotāja ieteiktajā laikā. Izņemiet no saldētavas tikai tik daudz pārtikas, cik nepieciešams.
- Izņemot gadījumus, kad vidē ir pieejami ekstrēmi apstākļi, ja Jūsu precei (rekomendējošo iestatījumu vērtību tabulā) ir iestatītas norādītās iestatītās vērtības, pārtika ilgāk saglabā savu svaigumu gan svaigo produktu nodaļumā, gan saldētavas nodaļumā.
- Ja svaigas pārtikas nodaļumā ir iestatīta zemāka temperatūra, svaigi augļi un dārzeņi var būt daļēji sasaluši.
- Divzvaigžņu nodaļumi ir piemēroti iepriekš sasaldētai pārtikai. Saldējumu un ledus gabaliņus var uzglabāt.
- Iesaldējiet pārtikas produktus tikai 4 zvaigžņu nodaļumā.

Gaļa un zivis		Sagatavošana		Ilgākais glabāšanas laiks (mēnesis)
Gaļas produkti	Teļa gaļa	Steiks	Sagriežot tos 2 cm biezumā un starp tiem novietojot foliju vai arī stingri ietinot	6-8
		Cepetis	Iepakojot gaļas gabalus aukstummaisos vai cieši ietinot	6-8
		Kubiņi	Mazos gabaliņos	6-8
		Šnicele, karbonāde	Ieliekot foliju starp sagrieztajām šķēlēm un vai cieši tās ietinot	6-8
	Aitas gaļas	karbonādes	Ieliekot foliju starp sagrieztajām šķēlēm vai cieši tās ietinot	4-8
		Cepetis	Iepakojot gaļas gabalus aukstummaisos vai cieši ietinot	4-8
		Kubiņi	Iepakojot gaļas gabaliņus aukstummaisos vai cieši tos ietinot	4-8
	Liellopa gaļa	Cepetis	Iepakojot gaļas gabalus aukstummaisos vai cieši ietinot	8-12
		Steiks	Sagriežot tos 2 cm biezumā un starp tiem novietojot foliju vai arī stingri ietinot	8-12
		Kubiņi	Mazos gabaliņos	8-12
		Vārīta gaļa	Iepakojot mazus gabaliņus aukstummaisos	8-12
	Maltā gaļa	Bez garšvielām, plakanos maisiņos	1-3	
	Orgānu gaļa (gabals)	Gabalos	1-3	
	Žāvēta desa – salami	To vajadzētu iepakot arī tad, ja tai ir apvalks.	1-3	
Bekons	Ieliekot foliju starp šķēlēm	2-3		
Putnu un medījuma gaļa	Vista un tītars	Ietinot folijā	4-6	
	Zoss	Ietinot folijā (porcijām nevajadzētu būt lielākām par 2,5 kg)	4-6	
	Pīle	Ietinot folijā (porcijām nevajadzētu būt lielākām par 2,5 kg)	4-6	
	Briedis, zaķis, stirna	Ietinot folijā (porcijām nevajadzētu būt lielākām par 2,5 kg un gaļai vajadzētu būt atkaulotai)	6-8	
Zivs un jūras veltes	Saldūdens zivs (forele, karpa, rauda, sams)	Vispirms izņemiet zivs iekšas, notīriet zvīņas, nomazgājiet un nosusiniet; ja nepieciešams, nogrieziet asti un galvu.	2	
	Līesas zivis (jūras asaris, āte, paltuss)		4-6	
	Treknas zivis (pelamīda, makrele, lufars, sarkanā kefale, anšovi)		2-4	
	Vēžveidīgie		Notīrīti un ievietoti maisiņos	4-6
	Kaviārs		Iepakojumos, alumīnija vai plastmasas kārbā	2-3

Tabulā norādītie uzglabāšanas laiki ir balstīti uz uzglabāšanas temperatūru -18°C.

Augļi un dārzeņi	Sagatavošana	Ilgākais glabāšanas laiks (mēnesis)
Franču pupiņas un lauku pupas	Nomazgā, sagriež mazākos gabalos un blanšē 3 minūtes	10-13
Zaļie zirnīši	Izņem no pākstīm, nomazgā un blanšē 2 minūtes	10-12
Kāposti	Notīra un blanšē 1-2 minūtes	6-8
Burkāni	Notīra, sagriež mazākos gabalos un blanšē 3- 4 minūtes	12
Paprika	Izgriež kātu, pārdala uz pusēm, izņem sēklas un vāra 2-3 minūtes	8-10
Spināti	Nomazgā, notīra un blanšē 2 minūtes	6-9
Puravs	Sakapā un blanšē 5 minūtes	6-8
Puķkāposts	Noņem lapas, sadala gabalos, blanšē nelielā daudzumā citronūdens 3-5 minūtes	10-12
Baklažāns	Nomazgā, sagriež 2 cm gabalos un blanšē 4 minūtes	10-12
Ķirbis	Nomazgā, sagriež 2 cm gabalos un blanšē 2-3 minūtes	8-10
Sēnes	Nedaudz pasautē un aplaka ar citrona sulu	2-3
Kukurūza	Notīra un iepakoj visu vāļīti vai tikai graudus	12
Āboli un bumbieri	Nomizo, sagriež šķēlēs un blanšē 2-3 minūtes	8-10
Aprikozēs un persiki	Pārgriež uz pusēm, izņem kauliņus	4-6
Zemenes un avenas	Nomazgā un noņem kātiņus	8-12
Pagatavoti augļi	Pievieno 10% cukuru, liek kārbā	12
Plūmes, ķirši, skābie ķirši	Nomazgā un noņem kātus	8-12

Tabulā norādītie uzglabāšanas laiki ir balstīti uz uzglabāšanas temperatūru -18°C.

Piena produkti	Sagatavošana	Ilgākais glabāšanas laiks (mēnesis)	Glabāšanas apstākļi
Siers (izņemot feta sieru)	Ieliekot foliju starp šķēlēm	6-8	Īslaicīgi to var atstāt oriģinālajā iepakojumā. Ja paredzēts uzglabāt ilgāk, to vajadzētu ietīt alumīnija folijā vai plastmasas plēvē.
Sviests, margarīns	Savā iepakojumā	6	Savā iepakojumā vai plastmasas kārbās

Tabulā norādītie uzglabāšanas laiki ir balstīti uz uzglabāšanas temperatūru -18°C.

"Svaigas pārtikas daudzums, ko var sasaldēt uz noteiktu laiku, ir norādīts uz tipa etiķetes."

- Nodalījuma temperatūra ievērojami paaugstinās, ja nodalījuma durvis tiek bieži atvērtas un aizvērtas un ilgstoši turētas atvērtas, tas var samazināt pārtikas kalpošanas laiku un izraisīt pārtikas bojāšanos.
- Lai neizraisītu smaržas un garšas izmaiņas, ēdiens jāuzglabā slēgtos traukos.

- Lai panāktu labāku un viendabīgu dzesēšanu, novietojiet ēdienu atsevišķi tā, lai auksts gaiss varētu kļīst pa tiem.
- Nodrošiniet gaisa plūsmu, atstājot atstarpi starp ēdienu un iekšējo sienu. Atspiežot pārtiku pret aizmugurējo sienu, pārtika var sasalt.
- Gatavos karstos ēdienus pirms ievietošanas ledusskapī sasildiet līdz istabas temperatūrai. Pēc tam silto maltīti varat novietot ledusskapja apakšējos plauktos. Siltus produktus novietojiet tālāk no pārtikas produktiem, kas ātri bojājas.

- Atkausējiet saldēto pārtiku svaigas pārtikas nodalījumā. Tādējādi jūs varat atdzesēt svaigas pārtikas nodalījumu, izmantojot saldētu pārtiku, un ietaupīt enerģiju.
- Negatavu tropu augļu (mango, meloņu šķirnes, papaijas, banānu, ananāsu) uzglabāšana ledusskapī var paātrināt nogatavošanās procesu. Tas nav ieteicams, jo tas saīsinās uzglabāšanas laiku.
- Sīpoli, ķiploki, ingvers un citi sakņaugi jāuzglabā tumšā un aukstā telpā, nevis ledusskapī.
- Ja pamanāt, ka kāds ēdiens ledusskapī ir sabojājies, izmetiet to un notīriet piederumus, kas ar to ir nonākuši saskarē.
- Lai ēdienreizes, piemēram, zupas un sautējumus, kas tiek gatavoti lielajos katlos, ātri atdzesētu, varat tos ievietot ledusskapī, sadalot tos savos seklos traukos.
- Nenovietojiet neiekototu pārtiku olu tuvumā.
- Uzglabājiet augļus un dārzeņus atsevišķi un uzglabājiet katru šķirni kopā (piemēram, ābolus ar āboliem, burkānus ar burkāniem).

- Izņemiet zaļos dārzeņus no plastmasas maisiņa un ievietojiet tos ledusskapī pēc iesaiņošanas papīra dvieļi vai žāvēšanas drānā. Ja mazgājat šāda veida pārtiku pirms ievietošanas ledusskapī, atcerieties tos nožāvēt.
- Jūs varat gan izveidot mitru vidi, gan nodrošināt gaisa plūsmu, turot augļus un dārzeņus, kas ir pakļauti žūšanai, perforētajos vai neaizīmogotajos plastmasas maisiņos.
- Izņemot gadījumus, kad vidē ir pieejami ekstrēmi apstākļi, ja Jūsu precei (rekomendējošo iestatījumu vērtību tabulā) ir iestatītas norādītās iestatītās vērtības, pārtika ilgāk saglabā savu svaigumu gan dzesēšanas produktu nodalījumā, gan saldētavas nodalījumā.

Pārtikas produktu ievietošana

- Dzesētāja nodalījuma plaukti:**Pārtikas produkti podos, aizvākojamās šķīvjos un aizvākojamās kastēs, olas (slēgtā kastē)
- Dzesētāja nodalījuma durvju plaukti:**nelieli un iepakoti pārtikas produkti vai dzērieni
- Krisperis:**Dārzeņi un augļi

Ieteicamo iestatīto vērtību tabula

Ledusskapja nodalījuma iestatījums	Piezīmes
4°C	Šis ir noklusējuma ieteicamais temperatūras iestatījums. Šis iestatījums ir ieteicams, ja apkārtējā temperatūra ir zemāka par 30°C.

Saldētavas detaļas

Saskaņā ar IEC 62552 standartiem saldētavai jāspēj sasaldēt 4,5 kg pārtikas produktu pie -18 °C vai zemākā temperatūrā 25°C istabas temperatūrā 24 stundu laikā uz katriem 100 litriem saldētavas tilpuma. Pārtikas produktus var uzglabāt tikai ilgāku laiku temperatūrā, kas nepārsniedz -18 °C. Jūs varat uzglabāt pārtiku svaigu mēnešiem ilgi (saldētavas temperatūrā -18 °C vai zemākā).

Sasaldējamie pārtikas produkti nedrīkst nonākt saskarē ar jau sasaldētiem pārtikas produktiem saldētavā, lai novērstu to daļēju atkušanu. Dārzeņus novāriet un nofiltrējiet ūdeni, lai paildzinātu sasaldētu pārtikas produktu uzglabāšanas laiku. Pēc filtrēšanas ievietojiet pārtikas produktus vakuuma iepakojumā pēc un ielieciet saldētavā. Banānus, tomātus, salātus, seleriju, vārītas olas, kartupeļus un līdžigus pārtikas produktus nedrīkst saldēt. Ja šie pārtikas produkti ir sasaldēti, tas negatīvi ietekmēs

tikai uzturvērtības un ēšanas īpašības. Par puvi, kas apdraudētu cilvēka veselību, nav runa.

Pārtikas produktu ievietošana

Saldētavas nodalījuma plaukti: dažādi saldēti pārtikas produkti, piemēram, gaļa, zivis, saldējums, dārzeņi utt.

Dzesētāja nodalījuma plaukti: Pārtikas produkti podos, aizvākojamās šķīvjos un aizvākojamās kastēs, olas (slēgtā kastē)

Dzesētāja nodalījuma durvju plaukti: nelieli un iepakoti pārtikas produkti vai dzērieni

Krisperis: Dārzeņi un augļi

Svaigas pārtikas nodalījums: delikatesu nodaļa (brokastu pārtika, gaļas produkti, kas patērējami īsā laikā)

7.3 Dārzeņu atvilktnē

Ledusskapja kraukšķis ir paredzēts, lai dārzeņi būtu svaigi, saglabājot to mitrumu. Šim mērķim kopējā aukstā gaisa cirkulācija dārzeņu atvilktnē tiek pastiprināta. Šajā nodalījumā glabājiet augļus un dārzeņus. Uzglabājiet zaļo lapu dārzeņus un augļus atsevišķi, lai paildzinātu to lietošanas laiku.

8 Apkope un tīrīšana

Vispirms izlasiet "Drošības instrukcijas"! Pirms ledusskapja tīrīšanas atvienojiet to no tīkla vai izslēdziet drošinātāju, pie kura tas ir pieslēgts.

Nekādu iemeslu dēļ neielieciet rokas, kājas vai metāla priekšmetus zem ledusskapja vai starp ledusskapi un grīdu. Var rasties iesprūšana vai jebkura asa mala var izraisīt miesas bojājumus.

- Ierīces tīrīšanai nelietojiet asus vai abrazīvus instrumentus. Nelietojiet tādus materiālus kā sadzīves tīrīšanas līdzekļi, ziepes, mazgāšanas līdzekļi, gāze, benzīns, šķīdinātājs, spirts, vasks, utt.
- No izstrādājuma aizmugures restēm notīriet putekļus vismaz reizi gadā (neatverot pārsegu). Notīriet izstrādājumu ar sausu drāniņu.
- Uzmaniet, lai mitrums nesaskaras ar spuldzes pārsegu un citām elektriskajām detaļām.

7.4 Durvju atvēršanas puses apgriešana

Jūsu ledusskapja durvju atvēršanas pusi var mainīt atkarībā no vietas, kur to ievietojāt. Kad tas ir nepieciešams, noteikti zvaniet tuvākajam pilnvarotajam dienestam.

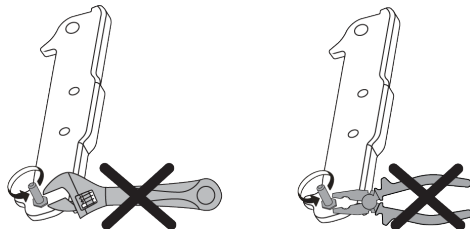

7.5 Apgaismojuma lampas nomaīņa

Zvaniet pilnvarotajam servisam, kad tiks nomaiņta ledusskapja apgaismojumam izmantotā spuldze/LED.

Lampa (-s), kas izmantota (-s) šajās ierīcēs, nevar tikt izmantotas mājas apgaismojumam. Šī lampa ir paredzēta, lai lietotājam palīdzētu pārtikas produktus ērti un droši ievietot ledusskapī/saldētavā.

- Durvis tīriet ar mitru drānu. Izņemiet visu saturu, lai izņemtu durvju un korpusa plauktus. Izņemiet durvju plauktus, paceļot tos uz augšu. Notīriet un nosusiniet plauktus, pēc tam ievietojiet tos atpakaļ, ieslidinot no augšpusē.
- Neizmantojiet hlorētu ūdeni vai mazgāšanas līdzekļus, tīrot ierīces ārpusi un ar hromu pārklātās daļas. Hlors var izraisīt šādu metālisku daļu rūšēšanu.
- Nelietojiet asus un abrazīvus instrumentus, ziepes, tīrīšanas līdzekļus, mazgāšanas līdzekļus, gāzi, benzīnu, laku un tamlīdzīgas vielas, lai novērstu iespiedumu deformāciju un noņemšanu uz plastmasas daļas. Tīrīšanai izmantojiet siltu ūdeni un mīkstu drānu, tad nosusiniet to.
- Izstrādājumos, kuros nav bezsarmas funkcijas, uz saldētavas nodalījuma aizmugurējās sienas var veidoties ūdens pilieni un ledus līdz pat pirksta

biezumam. Neslaukiet to un nekādā gadījumā neuzklājiet eļļas vai līdzīgus materiālus.

- Izstrādājuma ārējo virsmu tīriet ar viegli samitrinātu mikrošķiedras drānu. Sūkļi un cita veida tīrīšanas drānas var radīt skrāpējumus.
- Lai notīrītu visas noņemamās sastāvdaļas izstrādājuma iekšējās virsmas tīrīšanas laikā, mazgājiet šīs sastāvdaļas ar drānu, kas samitrināta ziepju un dzeramās sodas ūdenī. Rūpīgi nomazgājiet un nosusiniet to. Neļaujiet ūdenim saskarties ar apgaismojuma elementiem un vadības paneli.
- Virsmu tīrīšanai neizmantojiet etiķi, netīriet ar alkoholu vai citiem alkohola bāzes tīrīšanas līdzekļiem.

Neērūsējošā tērauda ārējās virsmas

Izmantojiet neabrazīvu nerūsējošā tērauda tīrīšanas līdzekli un uzklājiet to ar mīkstu, jēlkokvilnu nesaturošu drānu. Lai noplūtu,

maigi notīriet virsmu ar ūdenī samitrinātu mikrošķiedras drānu, un izmantojiet sauso pulēšanas zamsādu. Kustības veiciet vienmēr pa nerūsējošā tērauda līnijām.

Smaku novēršana

Izstrādājums ir izgatavots no materiāliem bez aromāta. Tomēr nepareiza pārtikas produktu uzglabāšana un nepareiza iekšējo virsmu tīrīšana var izraisīt smakas rašanos.

- Lai no tā izvairotos, iztīriet iekšpusi ar karbonātu ūdeni ik pēc 15 dienām.
- Glabājiet pārtiku noslēgtos turētājos, jo mikroorganismi, kas rodas no pārtikas produktiem, kas tiek turēti neaizslēgtos traukos, radīs sliktu smaku.
- Neuzglabājiet ledusskapī bojātus produktus un pārtikas produktus pēc to derīguma termiņa beigām.

Plastmasas virsmu aizsardzība

Uz plastmasas virsmām nonākusi eļļa var sabojāt virsmu, un tā nekavējoties jānotīra ar siltu ūdeni.

9 Problēmu novēršana

Vispirms izlasiet "Drošības instrukcijas"! Pirms sazināšanās ar servisu pārbaudiet šo sarakstu. To darot, ietaupīsiet laiku un naudu. Šajā sarakstā ir iekļautas biežas sūdzības, kas nav saistītas ar kļūdainu darbu vai materiāliem. Dažas šeit minētās funkcijas var neattiekties uz jūsu izstrādājumu.

Ja pēc šajā sadaļā sniegto norādījumu izpildes problēma joprojām pastāv, sazinieties ar pārdevēju vai pilnvarotu servisu. Nemēģiniet salabot izstrādājumu.

Ledusskapis nedarbojas.

- Strāvas spraudnis nav pilnībā nostiprināts. >>> Pievienojiet to, lai pilnībā nostiprinātu kontaktligzdā.
- Drošinātājs, kas pievienots izstrādājuma barošanas līdzdai, vai galvenais drošinātājs ir izdedzis. >>> Pārbaudiet drošinātāju.

Kondensāts uz dzesētāja nodalījuma sānu sienas (MULTI ZONE, COOL CONTROL un FLEXI ZONE).

- Durvis tiek atvērtas pārāk bieži. >>> Uzmanieties, lai pārāk bieži neatvērtu izstrādājuma durvis.
- Vide ir pārāk mitra. >>> Neuzstādiet izstrādājumu mitrā vidē.
- Šķidrums saturoši pārtikas produkti tiek turēti neaizslēgtos turētājos. >>> Uzglabājiet šķidrums saturošus pārtikas produktus noslēgtos turētājos.
- Izstrādājuma durvis ir atstātas atvērtas. >>> Neturiet izstrādājuma durvis ilgstoši atvērtas.
- Termostats ir iestatīts uz ļoti vēsu temperatūru. >>> Iestatiet termostatu uz atbilstošu temperatūru.

Kompresors nedarbojas.

- Pēkšņas strāvas padeves pārtraukuma vai strāvas kontaktdakšas atvienošanas vai atkal pieslēgšanas gadījumā gāzes spiediens izstrādājuma dzesēšanas sistēmā nav līdzsvarots, kas izraisa

kompresora termisko aizsardzību. Izstrādājums tiks restartēts pēc aptuveni 6 minūtēm. Ja izstrādājums pēc šī perioda netiek restartēts, sazinieties ar servisu.

- Atkausēšana ir aktīva. >>> Tas ir normāli pilnībā automātiskam atkausēšanas produktam. Atkausēšana tiek veikta periodiski.
- Izstrādājums nav pievienots. >>> Pārliicinieties, vai strāvas vads ir pievienots.
- Temperatūras iestatījums ir nepareizs. >>> Izvēlieties atbilstošu temperatūras iestatījumu.
- Strāva beidzas. >>> Izstrādājums turpinās darboties kā parasti, tiklīdz tiks atjaunota barošana.

Ledusskapja darbības troksnis lietošanas laikā palielinās.

- Izstrādājuma darbības veikspēja var atšķirties atkarībā no apkārtējās vides temperatūras izmaiņām. Tas ir normāli, nevis darbības traucējumi.

Ledusskapis darbojas pārāk bieži vai pārāk ilgi.

- Jaunais izstrādājums var būt lielāks par iepriekšējo. Lielāki izstrādājumi darbosies ilgāku laiku.
- Telpas temperatūra var būt augsta. >>> Izstrādājums parasti darbosies ilgu laiku augstākā istabas temperatūrā.
- Iespējams, ka izstrādājums ir nesen pievienots strāvas avotam vai tajā ir ievietots jauns pārtikas produkts. >>> Izstrādājumam būs nepieciešams ilgāks laiks, lai sasniegtu iestatīto temperatūru, kad tas ir nesen pievienots strāvas avotam vai tajā tiks ievietots jauns pārtikas produkts. Tas ir normāli.
- Iespējams, ka izstrādājumā nesen tika ievietots liels daudzums karstā ēdiena. >>> Neievietojiet izstrādājumā karstu ēdienu.
- Durvis tika atvērtas bieži vai turētas atvērtas ilgu laiku. >>> Siltais gaiss, kas pārvietojas iekšā, tiks izstrādājumam darboties ilgāk. Neatveriet durvis pārāk bieži.

- Saldētavas vai dzesētāja durvis var būt pusatvērtas. >>> Pārbaudiet, vai durvis ir pilnībā aizvērtas.
- Izstrādājums var būt iestatīts uz pārāk zemu temperatūru. >>> Iestatiet augstāku temperatūru un pagaidiet, līdz izstrādājums sasniegs iestatīto temperatūru.
- Dzesētāja vai saldētavas durvju mazgātājs var būt netīrs, nolietots, salauzts vai nav pareizi noregulēts. >>> Notīriet vai nomainiet blīvi. Bojāta / saplēsta durvju mazgātāja dēļ izstrādājums darbosies ilgāku laiku, lai saglabātu pašreizējo temperatūru.

Saldētavas temperatūra ir ļoti zema, bet dzesētāja temperatūra ir atbilstoša.

- Saldētavas nodalījuma temperatūra ir iestatīta uz ļoti zemu grādu. >>> Iestatiet saldētavas nodalījuma temperatūru uz augstāku grādu un pārbaudiet vēlreiz.

Dzesētāja temperatūra ir ļoti zema, bet saldētavas temperatūra ir atbilstoša.

- Dzesētāja nodalījuma temperatūra ir iestatīta uz ļoti zemu grādu. >>> Iestatiet dzesētāja nodalījuma temperatūru uz augstāku grādu un pārbaudiet vēlreiz.

Pārtikas preces, kas tiek glabātas vēsāka nodalījuma atvilktnēs, ir sasalušas.

- Dzesētāja nodalījuma temperatūra ir iestatīta uz ļoti zemu grādu. >>> Iestatiet dzesētāja nodalījuma temperatūru uz augstāku grādu un pārbaudiet vēlreiz.

Temperatūra dzesētājā vai saldētavā ir pārāk augsta.

- Dzesētāja nodalījuma temperatūra ir iestatīta uz ļoti augstu grādu. >>> Dzesētāja nodalījuma temperatūras iestatījums ietekmē temperatūru saldētavas nodalījumā. Pagaidiet, līdz attiecīgo daļu temperatūra sasniegs pietiekamu līmeni, mainot dzesētāja vai saldētavas nodalījumu temperatūru.
- Durvis tika atvērtas bieži vai turētas atvērtas ilgu laiku. >>> Neatveriet durvis pārāk bieži.

- Durvis var būt vaļā. >>> Pilnībā aizveriet durvis.
- Iespējams, ka izstrādājums ir nesen pievienots strāvas avotam vai tajā ir ievietots jauns pārtikas produkts. >>> Tas ir normāli. Izstrādājumam būs nepieciešams ilgāks laiks, lai sasniegtu iestatīto temperatūru, kad tas ir nesen pievienots strāvas avotam vai tajā tiks ievietots jauns pārtikas produkts.
- Iespējams, ka izstrādājumā nesen tika ievietots liels daudzums karstā ēdiena. >>> Neievietojiet izstrādājumā karstu ēdienu.

Kratīšana vai troksnis.

- Virsma nav plakana vai izturīga >>> Ja izstrādājums trīc, lēnām kustinot, noregulējiet statīvus, lai līdzsvarotu izstrādājumu. Pārlicinieties arī, vai zeme ir pietiekami izturīga, lai izturētu izstrādājumu.
- Jebkuri priekšmeti, kas novietoti uz izstrādājuma, var radīt troksni. >>> Noņemiet visus priekšmetus, kas novietoti uz izstrādājuma.
- Izstrādājums rada šķidruma plūsmas, izsmidzināšanas u.c. troksni.
- Izstrādājuma darbības principi ir saistīti ar šķidruma un gāzes plūsmu. >>> Tas ir normāli, nevis darbības traucējumi.

No izstrādājuma pūš vēja skaņa.

- Izstrādājums dzesēšanas procesā izmanto ventilatoru. Tas ir normāli, nevis darbības traucējumi.

Uz izstrādājuma iekšējām sienām ir kondensāts.

- Karsts vai mitrs laiks palielinās apledojuumu un kondensāta veidošanos. Tas ir normāli, nevis darbības traucējumi.
- Durvis tika atvērtas bieži vai turētas atvērtas ilgu laiku. >>> Neatveriet durvis pārāk bieži; ja atvērtas, aizveriet durvis.
- Durvis var būt vaļā. >>> Pilnībā aizveriet durvis.

Uz izstrādājuma ārpusē vai starp durvīm ir kondensāts.

- Apkārtējais laiks var būt mitrs, tas ir diezgan normāli mitrā laikā. >>> Samazinot mitrumu, kondensāts izkļiedesies.

Interjers slikti smaržo.

- Izstrādājums netiek regulāri tīrīts. >>> Regulāri tīriet iekšpusi, izmantojot sūkli, siltu ūdeni un gāzētu ūdeni.
- Daži turētāji un iepakojuma materiāli var izraisīt smaku. >>> Izmantojiet turētājus un iepakojuma materiālus bez smaržas.
- Ēdieni tika ievietoti neaizīmogotos turētājos. >>> Uzglabājiet pārtikas produktus noslēgtos traukos. Mikroorganismi var izplatīties no neaizīmogotiem pārtikas produktiem un radīt sliktu aromātu.
- Izņemiet no izstrādājuma visus pārtikas produktus, kuriem beidzies derīguma termiņš vai bojāti produkti.

Durvis neaizveras.

- Pārtikas pakas var bloķēt durvis. >>> Pārvietojiet visus priekšmetus, kas bloķē durvis.
- Izstrādājums nestāv pilnībā vertikālā stāvoklī uz zemes. >>> Noregulējiet statīvus, lai līdzsvarotu izstrādājumu.
- Virsma nav plakana vai izturīga >>> Pārlicinieties, vai virsma ir līdzena un pietiekami izturīga, lai noturētu izstrādājumu.

Kraukšķīgā atvilktnē ir iestrēgusi.

- Pārtikas preces var saskarties ar atvilktnes augšējo daļu. >>> Pārkārtojiet pārtikas preces atvilktnē.

Temperatūra uz izstrādājuma virsmas.

- Izstrādājuma darbības laikā starp divām durvīm, sānu paneļiem un aizmugurējā grila zonā var būt augsta temperatūra. Tā ir parasta parādība, un apkope nav nepieciešama.

Ventilators turpina darboties, kad durvis tiek atvērtas.

- Ventilators var turpināt darboties, kad saldētavas durvis ir atvērtas.

Ja pēc šajā sadaļā sniegto norādījumu izpildes problēma joprojām pastāv, sazinieties ar pārdevēju vai pilnvarotu servisu. Nemēģiniet salabot izstrādājumu. Tas ir normāli.

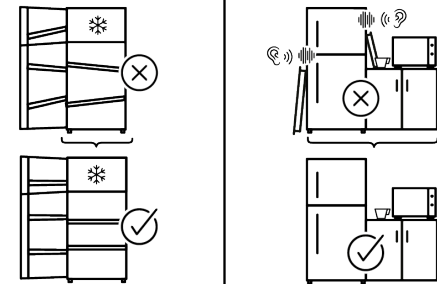
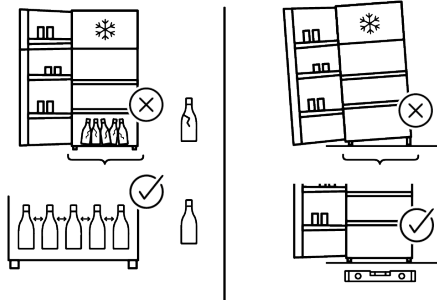
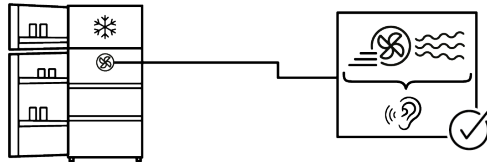
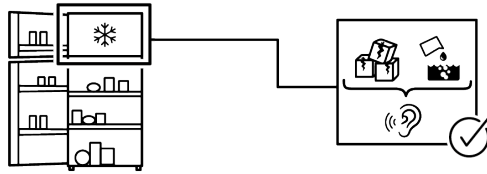
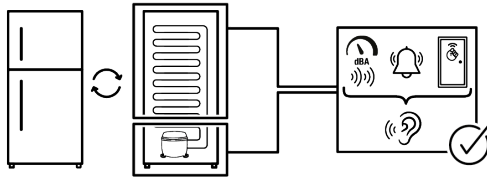

Dažas (vienkāršas) kļūmes galalietotājs var pienācīgi risināt, neradot nekādas drošības jautājumus vai nedrošu lietošanu, ja tas tiek veikts ievērojot ierobežojumus un saskaņā ar šādām instrukcijām (skatiet sadaļu "Pašremonts").

Tādēļ, ja vien zemāk esošajā sadaļā "Pašremonts" nav atļauts citādi, remonts jāveic reģistrētiem profesionāliem remontētājiem, lai izvairītos no drošības problēmām. Reģistrēts profesionāls remontētājs ir profesionāls remontētājs, kuram ražotājs ir piešķīris piekļuvi šī izstrādājuma instrukcijām un rezerves daļu sarakstam saskaņā ar metodēm, kas aprakstītas normatīvajos aktos saskaņā ar Direktīvu 2009/125/EK.

Tomēr tikai servisa centrs (t. i., pilnvaroti profesionāli remontdarbu veicēji), ar kuru varat sazināties, izmantojot tālruņa numuru, kas norādīts lietotāja rokasgrāmatā / garantijas talonā, vai ar pilnvarotā izplatītāja palīdzību, var sniegt pakalpojumus saskaņā ar garantijas noteikumiem. Tāpēc lūdzam ņemt vērā, ka profesionālu remontdarbu veicēju (kuru nav pilnvarojis Indesit) veiktu remontdarbu rezultātā garantija tiks anulēta.

Pašrocīgi veikts remonts

Galalietotājs var pašrocīgi veikt remontu attiecībā uz šādām rezerves daļām: durvju rokturi, durvju eņģes, paplātes, grozi un durvju blīves (no 2021. gada 1. marta atjaunināts saraksts ir pieejams arī vietnē partsservice.europeanappliances.com). Turklāt, lai nodrošinātu izstrādājuma drošību un novērstu nopietnu traumu risku, minētais pašremonts jāveic, ievērojot lietotāja rokasgrāmatā sniegtos norādījumus par pašremontu, vai kas pieejams vietnē partsservice.europeanappliances.com. Jūsu drošības labad pirms mēģināt veikt pašremontu, atvienojiet izstrādājumu no kontaktligzdas.

Galalietotāju mēģinājumi labot detaļas, kuras nav iekļautas šajā sarakstā un/vai neievērojot lietotāja rokasgrāmatās sniegtos norādījumus par pašremontu, vai detaļas, kuras ir pieejamas vietnē: partsservice.europeanappliances.com, var radīt drošības problēmas, kas nav attiecināmas uz Indesit, un tādējādi tiks anulēta izstrādājuma garantija.

Tāpēc galalietotājiem ir ļoti ieteicams atturēties no mēģinājumiem veikt remontdarbus, kas neietilpst minētajā rezerves daļu sarakstā, šādos gadījumos sazinoties ar pilnvarotiem profesionāliem remontētājiem vai reģistrētiem profesionāliem remontētājiem. Šādi galalietotāju mēģinājumi var radīt drošības problēmas un sabojāt izstrādājumu, kā arī pēc tam izraisīt ugunsgrēku, plūdus, elektrotraumu un nopietnus miesas bojājumus.

Pilnvarotiem vai reģistrētiem profesionāliem remontdarbu veicējiem ir jāuztīc, piemēram, šādu daļu (bet ne tikai) remonts: kompresors, dzesēšanas ķēde, galvenās plates invertora plate, displeja panelis utt. u.c.

Ja galalietotāji neievēro iepriekš minēto, ražotāju/pārdevēju nevar saukt pie nekādas atbildības.

Jūsu iegādātā ledusskapja rezerves daļu pieejamība ir 10 gadi. Šajā laika periodā būs pieejamas oriģinālās rezerves daļas, lai ledusskapis darbotos pareizi.

Jūsu iegādātā ledusskapja minimālais garantijas ilgums ir 24 mēneši.

Šis produkts ir aprīkots ar "G" enerģijas klases apgaismojuma avotu.

Apgaismojuma avotu šajā izstrādājumā drīkst nomainīt tikai profesionāls remontētājs.

Pirmiausia perskaitykite šį vadovą!

Gerbiamas kliente

Dėkojame, kad pasirinkote šį produktą .

Mes norime, kad jūs pasiektumėte optimaliausią efektyvumą naudodami šį aukštos kokybės produktą, kuris buvo pagamintas naudojantis aukščiausiomis technologijomis. Prieš naudodami gaminį atidžiai perskaitykite šį vadovą ir visus kitus pateiktus dokumentus.

Atsižvelkite į visą informaciją ir įspėjimus pateiktus naudotojo vadove. Tokiu būdu, galėsite apsugoti save ir savo produktą nuo galimų pavojų. Išsaugokite naudotojo vadovą. Pridėkite šį vadovą, jei perleisite produktą kam nors kitam.





Naudotojo vadove ir ant gaminio naudojami šie simboliai:



Perskaitykite naudotojo vadovą.



Pavojus kuris gali baigtis mirtimi arba sužalojimu.

 ENERG  	Gaminio duomenų bazėje saugomą modelio informaciją galite pasiekti apsilankę šioje svetainėje ir paieškoję savo modelio identifikatoriaus (*), esančio energijos vartojimo efektyvumo etiketėje. https://eprel.ec.europa.eu/
SUPPLIER'S NAME 	

1 Saugaus naudojimo instrukcijos.....	94
1.1 Svarbūs saugos simboliai.....	94
1.2 Naudojimo paskirtis	94
1.3 Vaikų, pažeidžiamų asmenų ir naminių gyvūnėlių sauga	95
1.4 Elektros sauga	95
1.5 Tvarkymo sauga	96
1.6 Montavimo sauga.....	96
1.7 Eksploatacijos sauga	99
1.8 Maisto saugojimo sauga	102
1.9 Priežiūros ir valymo sauga.....	103
1.10 Apšvietimas	103
1.11 Seno gaminio išmetimas	104
2 Aplinkosaugos instrukcijos	104
2.1 Elektros ir elektroninės įrangos atliekų (EEJ) ir panaudotų produktų utilizavimo direktyvų atitiktis	104
3 Šaldytuvas	105
4 Įrengimas.....	105
4.1 Įrengimui tinkama vieta	105
4.2 Plastikinių montavimo kaladėlių pritvirtinimas.....	106
4.3 Kojų reguliavimas.....	106
4.4 Aušintuvo ir šaldiklio gaminių montavimas vienas šalia kito	106
4.5 Karšto paviršiaus įspėjimas	107
5 Paruošimas.....	107
5.1 Ką daryti norint sutaupyti energijos	107
5.2 Pirmas naudojimas	108
5.3 Klimato klasė ir apibrėžimai	108
6 Gaminio valdymas.....	108
7 Produkto naudojimas	109
7.1 Gaminio valdymo skydelis	109
7.2 Maisto laikymas jūsų prietaise.....	109
7.3 Daržovių skyrius	114
7.4 Durų atidarymo pusės apvertimas	114
7.5 Apšvietimo lempos keitimas	114
8 Techninė priežiūra ir valymas.....	114
9 Trikčių šalinimas.....	115

1 Saugaus naudojimo instrukcijos

- Šiame skyriuje pateikiamos saugos instrukcijos, būtinos siekiant išvengti sužalojimo ar materialinės žalos.
- Mūsų įmonė neprisiima atsakomybės už žalą, kuri gali atsirasti nesilaikant šių nurodymų.
- Visada montavimo ir remonto darbus turi atlikti gamintojas, įgaliotasis servisas arba asmuo, kurį apibūdins importuotojo įmonė.
- Naudokite tik originalias atsargines dalis ir priedus.
- Netaisykite ir nekeiskite jokių gaminio komponentų, nebent tai aiškiai nurodyta vartotojo vadove.
- Nedarykite jokių gaminio modifikacijų.

1.1 Svarbūs saugos simboliai

 Elektros smūgio pavojus!

 Perskaitykite naudotojo vadovą.

 Pavojus, kuris gali sukelti nudegimus dėl sąlyčio su karštais paviršiais.

 Degi medžiaga, įspėja apie gaisro pavojų.

 Rizika susižeisti dėl sąlyčio su aštriais paviršiais!

 UV-C spinduliuotės pavojus

1.2 Naudojimo paskirtis

- Šis gaminys netinka komerciniam naudojimui ir neturėtų būti naudojamas kitiems tikslams nei numatyta.
- Šis gaminys skirtas eksploatuoti vidaus patalpose, pavyzdžiui, namų ūkyje ar panašiai.

Pavyzdžiui;

Parduotuvių, biurų ir kitose darbo aplinkose personalo virtuvėse,

Ūkiniuose namuose,

Viešbučių, motelių ar kitų poilsio objektų padaliniuose, kuriais naudojasi klientai,

Nakvynės namuose ar panašioje aplinkoje,

Maitinimo paslaugų ir panašių ne mažmeninės prekybos srityse.

- Šio gaminio negalima naudoti atviroje arba uždaroje išorinėje aplinkoje, pavyzdžiui, laivuose, kempriuose, balkonuose ar terasose. Gaminį veikiant lietai, sniegui, saulės šviesai ir vėjui, gali kilti gaisro pavojus.



1.3 Vaikų, pažeidžiamų asmenų ir naminių gyvūnėlių sauga

- Šį gaminį gali naudoti 8 metų ir vyresni vaikai ir asmenys, kurių fiziniai, jutiminiai ar protiniai gebėjimai yra neišsivystę arba neturintys patirties ir žinių, jei jie yra prižiūrimi arba jiems buvo instrukuoti apie saugų prietaiso naudojimą ir pavojus. dalyvauja.
- Vaikams nuo 3 iki 8 metų leidžiama dėti ir išimti maistą į aušintuvą arba iš jo.
- Vaikai ir augintiniai neturi žaisti su gaminiu, lipti ant jo ar į jį patekti.
- Vaikai ir naminiai gyvūnai turi būti laikomi atokiau nuo kabinos (kompresoriaus) zonos, kurioje yra elektrinės dalys.
- Vaikai neturėtų atlikti valymo ir naudotojo priežiūros, nebent kas nors juos prižiūri.
- Pakavimo medžiagas laikykite vaikams nepasiekiamoje vietoje. Pavojus susižeisti ir uždusti.
- Jei ant gaminio durų yra užraktas, laikykite raktą vaikams nepasiekiamoje vietoje.



1.4 Elektros sauga

- Gaminio negalima jungti į elektros lizdą atliekant montavimo, priežiūros, valymo, remonto ir transportavimo operacijas.
- Jei maitinimo kabelis pažeistas, jį turi pakeisti gamintojo, įgalioto paslaugų teikėjo arba importuotojo atsiųstas asmuo, kad būtų išvengta galimo pavojaus.
- Nekiškite maitinimo laido po gaminiu arba gaminio gale. Ant maitinimo laido nedėkite sunkių daiktų. Maitinimo kabelis neturi būti sulenktas, suspaustas ir liestis su jokia šilumos šaltiniu.
- Naudokite tik originalų kabelį. Nenaudokite nukirptų ar pažeistų kabelių.
- Gaminiumi valdyti nenaudokite ilgintuvo, kelių kištukų ar adapterio.
- Nešiojami kelių kištukai arba nešiojamieji maitinimo šaltiniai gali perkaisti ir sukelti gaisrą. Todėl už gaminio ar šalia jo neturėkite nešiojamų maitinimo šaltinių su keliais kištukais.

- Prieš įjungdami gaminį į maitinimo šaltinį, montuodami ištraukite maitinimo kabelį iš kondensatoriaus kablo (jei yra).
- Po montavimo naudotojas neturi turėti galimybės pasiekti elektrinių dalių.
- Nejunkite gaminio maitinimo laido į atsilaisvintą ar pažeistą maitinimo lizdą. Tokio tipo jungtys gali perkaisti ir sukelti gaisrą.
- Kištukas turi būti lengvai pasiekiamas. Jei tai neįmanoma, elektros instaliacijoje turi būti mechanizmas, atitinkantis elektros teisės aktus ir atjungiantis visus gnybtus nuo elektros tinklo (saugiklį, jungiklį, pagrindinį jungiklį ir kt.).
- Gaminio negalima naudoti su išoriniu perjungimo įtaisu, pavyzdžiui, laikmačiu arba nuotolinio valdymo sistema.
- Nenaudokite gaminio, kai jūsų kojos yra basos arba kūnas yra šlapias.
- Nelieskite kištuko šlapiomis rankomis.
- Ištraukdami prietaisą laikykite ne už maitinimo laido, o už kištuko.
- Įsitikinkite, kad kištukas nėra drėgnas, purvinas ar dulkėtas.

- Niekada neprijunkite gaminio prie energijos taupymo įrenginių. Šios sistemos yra kenksmingos produktui.



1.5 Tvarkymo sauga

- Prieš nešiodami gaminį, būtinai atjunkite prietaisą nuo elektros tinklo.
- Šis gaminytis yra sunkus, nedirbkite patys. Jei gaminytis nukristų ant jūsų, galite susižeisti. Gabendami gaminį neatsitrenkite į jokiais vietas ir jo nenumeskite.
- Visada uždarykite dureles ir gabendami gaminį nelaikykite jo už durelių.
- Dirbdami su gaminiu būkite atsargūs, kad nepažeistumėte aušinimo sistemos ir vamzdžių. Nenaudokite gaminio, jei vamzdžiai pažeisti, ir kreipkitės į įgaliotą techninės priežiūros centrą.



1.6 Montavimo sauga

- Norėdami paruošti gaminį naudojimui, peržiūrėkite informaciją vartotojo vadove ir įsitikinkite, kad elektros ir vandens tiekimas atitinka reikalavimus. Jei ne, kvieskite kvalifikuotą elektriką ir santechniką, kad jie prireikus sutvarkytų komunalines paslaugas.

- **Jei to nepadarysite, galite patirti elektros smūgį, kilti gaisras, sukelti problemų su gaminiu arba susižaloti.**
- Prieš pradėdami montavimą, išjunkite saugiklį, kad elektros linijoje, prie kurios prijungtas gaminys, nebūtų įtampos.
- Gaminį turėtų montuoti du ar daugiau žmonių. Išimdami gaminį iš pakuotės ir montuodami naudokite apsaugines pirštines.
- Gaminys skirtas naudoti ne aukštesnėse nei 2000 metrų virš jūros lygio vietose.
- Neleiskite vaikams patekti į montavimo vietą.
- Prieš montuodami patikrinkite, ar gaminys nepažeistas. Nedėkite gaminio, jei jis pažeistas.
- Montuodami, prižiūrėdami ir remontuodami gaminį visada naudokite asmenines apsaugos priemones (pirštines ir kt.). Susižalojimo rizika.
- Nemontuokite ir nepalikite gaminio vietose, kuriose jis gali būti veikiamas išorinės aplinkos temperatūros.
- Padėkite gaminį ant švaraus, lygaus ir kieto paviršiaus ir subalansuokite jį reguliuojamomis kojėlėmis (pasukant priekines pėdas į dešinę arba į kairę). Priešingu atveju šaldytuvus gali apvirsti ir susižaloti.
- Perkeldami gaminį elkitės atsargiai, kad nepažeistumėte grindų (plytelių ir pan.). Priklausomai nuo gaminio dydžio, svorio ir naudojimo būdo, gaminį montuokite ant grindų arba pasirūpinkite pakankama atrama. Įsitikinkite, kad gaminio nėra šalia šilumos šaltinio, o visos keturios kojos yra stabilios ir remiasi į grindis. Įstatykite gaminį, kaip reikia, ir įsitikinkite, kad jis yra horizontalioje padėtyje, naudodami burbulinį gulsčiuką. Norėdami užtikrinti visišką šaldymo skysčio kontūro efektyvumą, prieš pradėdami naudoti gaminį palaukite bent dvi valandas.
- Gaminys turi būti montuojamas sausoje ir vėdinamoje aplinkoje. Po gaminiu nelaikykite kilimų, kilimėlių ar panašių dangų. Tai gali sukelti gaisro pavojų dėl netinkamo vėdinimo!
- Neužblokuokite ir neuždenkite ventiliacijos angų. Priešingu atveju padidės energijos suvartojimas ir jūsų gaminys gali būti sugadintas.

- Palikite pakankamai vietos šonuose ir viršuje, kad būtų užtikrintas tinkamas vėdinimas. Tarpas tarp galinio skydo ir sienos už gaminio turi būti ne mažesnis kaip 50 mm, kad būtų išvengta įkaitusių paviršių. Sumažinus šį atstumą gali padidėti gaminio energijos sąnaudos.
- Dėdami gaminį įsitikinkite, kad maitinimo kabelis nėra pažeistas ar prispaustas.
- Gaminio negalima jungti prie maitinimo sistemų ir šaltinių, kuriuose gali staiga pasikeisti įtampa (pvz., nešiojamo saulės energijos šaltinio). Priešingu atveju dėl staigių įtampos svyravimų jūsų gaminys gali būti sugadintas!
- Kuo daugiau aušalo yra šaldytuve, tuo didesnė turėtų būti jo įrengimo patalpa. Labai mažose patalpose, aušinimo sistemoje nutekėjus dujoms, gali susidaryti degus dujų ir oro mišinys. Kiekvienam 8 gramams šaltnešio reikia mažiausiai 1 m³ tūrio. Jūsų gaminyje esančio šaltnešio kiekis nurodytas tipo etiketėje.
- Gaminio negalima statyti taip, kad elektros laidai, dujinės viryklės metalinė žarna, metaliniai dujų ar vandens vamzdžiai liestųsi su gaminio galine sienele (arba kondensatoriumi).
- Gaminio montavimo vieta neturi būti veikiami tiesioginių saulės spindulių ir šalia šilumos šaltinių, tokių kaip krosnys, radiatoriai ir pan. Jei negalite užkirsti kelio gaminio montavimui šalia šilumos šaltinio, naudokite tinkamą izoliacinę plokštę ir įsitikinkite, kad minimalus atstumas iki šilumos šaltinio yra toks, kaip nurodyta toliau:
 - Ne mažiau kaip 30 cm atstumu nuo šilumos šaltinių, tokių kaip viryklės, orkaitės, šildymo įrenginiai ir šildytuvai ir kt.
 - Ir bent 5 cm atstumu nuo elektrinių orkaitių.
- Jūsų gaminys turi I apsaugos klasę.
- Įjunkite gaminį į įžemintą lizdą, atitinkantį įtampos, srovės ir dažnio reikšmes, nurodytas tipo etiketėje. Lizdas turi turėti 10A – 16A saugiklį. Mūsų įmonė neatsako už žalą, atsiradusią dėl to, kad įrenginys nebuvo prijungtas ir neįžemintas pagal vietinius ir nacionalinius teisės aktus.

- Įrengiant prietaisas turi būti atjungtas nuo elektros tinklo. Priešingu atveju gali kilti elektros smūgio ir susižalojimo pavojus!
- Nejunkite gaminio prie atsilaisvintųjų, sulūžusių, nešvarių, riebalais išteptų lizdų arba lizdų, kurie nesilaiko savo vietoje arba kurie gali turėti sąlytį su vandeniu. Tokio tipo jungtys gali perkaisti ir sukelti gaisrą.
- Įdėkite gaminio maitinimo kabelį ir žarnas (jei yra) taip, kad jie nekeltų pavojaus užkliūti.
- Drėgmės ir skysčio patekimas į įtampingąsias dalis arba maitinimo laidą gali sukelti trumpąjį jungimą. Todėl nenaudokite gaminio drėgnoje aplinkoje arba vietose, kur gali apsitaškyti vandeniu (pvz., garaže, skalbykloje ir pan.). Jei šaldytuvas sušlapo vandens, ištraukite jį iš elektros lizdo ir kreipkitės į įgaliotą techninės priežiūros centrą.
- Niekada nejunkite šaldytuvo prie energijos taupymo įrenginių. Šios sistemos yra kenksmingos produktui.
- Nuimant elektroninės plokštės dangtelį ir kompresoriaus galinį dangtelį (jei įrengtas) kyla pavojus prisiliesti prie

elektrinių dalių. Nenuimkite elektroninės plokštės dangtelio ir kompresoriaus galinio dangtelio (jei įrengtas). Tai kelia elektros šoko pavojų!



1.7 Eksploatacijos sauga

- Niekada nenaudokite gaminio cheminių tirpiklių. Šios medžiagos kelia sprogimo pavojų.
- Sūgedus gaminiui, atjunkite jį nuo elektros tinklo (arba atjunkite saugiklį, prie kurio jis prijungtas) ir nenaudokite jo, kol jį suremontuos įgaliotasis servisas. Kyla elektros smūgio pavojus!
- Ant gaminio ar šalia jo nelaikykite liepsnos (uždegtos žvakės, cigaretės ir pan.) ir šilumos šaltinių (lygintuvo, kaitlentės, orkaitės ir pan.). Šalia gaminio nedėkite degių ir (arba) sprogių medžiagų...
- Nelipkite ant gaminio. Pavojus nukristi ir susižeisti!
- Nepažeiskite aušinimo sistemos vamzdžių naudodami aštrius ir pradurtus įrankius. Šaltnešis, išsipurškiantis pramušus dujų vamzdžius, vamzdžių ilgintuvus ar viršutinio paviršiaus dangas, gali sudirginti odą ir sužaloti akis.

- Nesikišti į aušinimo skysčio grandinę ir jos nepažeisti Sprogimo pavojus.
- Nedėkite ir nenaudokite elektros prietaisų šaldytuvo/šaldiklio viduje, nebent taip būtų nurodyta gamintojo.
- Norėdami pagreitinti atitirpinimą, nenaudokite jokių kitų procedūrų, išskyrus tas, kurias rekomenduoja gamintojas.
- Būkite atsargūs, kad neįsipainiotumėte rankomis ar kūno dalimis į judančias gaminio viduje esančias dalis. Būkite atsargūs, kad pirštai neįstrigtų tarp šaldytuvo ir jo durelių. Būkite atsargūs atidarydami arba uždarydami dureles, jei šalia yra vaikų.
- Nedėkite ledu, ledo kubelių ar šaldyto maisto prie burnos vos tik išėmę juos iš šaldiklio. Nušalimo pavojus!
- Drėgnomis rankomis nelieskite šaldiklio vidinių sienelių, metalinių dalių ar maisto produktų, laikomų šaldiklyje. Nušalimo pavojus!
- Į šaldiklio skyrių nedėkite sodos skardinių arba skardinių ir butelių, kuriuose yra skysčių, kurie gali būti užšalę. Skardinės ar buteliai gali sprogti. Susižalojimo ir materialinės žalos pavojus!
- Prie šaldytuvo nenaudokite ir nedėkite temperatūrai jautrių medžiagų, pvz., degių purškalo, degių daiktų, sauso ledo ar kitų cheminių medžiagų. Gaisro ir sprogimo pavojus!
- Nelaikykite gaminio viduje sprogių medžiagų, pvz., aerosolinių balionėlių su degiomis medžiagomis.
- Nedėkite skardinių su skysčiais ant gaminio atidaryto. Vandens pūslai ant elektrinės dalies gali sukelti elektros smūgį arba gaisrą.
- Dėl rizikos sudužti nelaikykite šaldiklio skyriuje stiklinių indų su skysčiu viduje.
- Šis gaminys nėra skirtas vaistams, kraujo plazmai, laboratoriniams preparatams ar panašioms medžiagoms ir produktams, kuriems taikoma Medicinos produktų direktyva, laikyti ir vėsinti.
- Jei gaminys naudojamas ne pagal paskirtį, gali būti pažeisti viduje laikomi gaminiai arba jie gali sugesti.
- Jei jūsų šaldytuve yra mėlyna šviesa, nežiūrėkite į šią lemputę su optiniais įrenginiais. Nežiūrėkite tiesiai į UV LED šviesą ilgą laiką. Ultravioletiniai spinduliai gali sukelti akių nuovargį.

- Nedėkite į gaminį daugiau maisto, nei jo talpa. Norėdami pagreitinti atitirpinimą, nenaudokite jokių kitų procedūrų, išskyrus tas, kurias rekomenduoja gamintojas. Jei atidarius duris šaldytuvo turinys nukris, galite susižaloti ar sugadinti. Panašios problemos taip pat gali kilti, kai ant gaminio uždedamas daiktas.
- Įsitikinkite, kad pašalinote ledą ar vandenį, kuris galėjo nukristi ant grindų, kad išvengtumėte sužalojimų.
- Šaldytuvo durelių lentynų / butelių lentynų vietas keiskite tik tada, kai lentynos tuščios. Pavojus susižeisti!
- Nedėkite ant gaminio daiktų, kurie gali nukristi / apvirsti. Šie daiktai gali nukristi atidarant arba uždarant duris ir sukelti sužalojimus ir (arba) materialinę žalą.
- Nedaužykite ir nespauskite per daug stiklo paviršių. Sudužęs stiklas gali susižaloti ir (arba) padaryti materialinės žalos.
- Gaminiuose, kuriuose oro filtras naudojamas prieinamame ventiliatoriaus dangtelyje, filtras visada turi būti padėtas, kai šaldytuvas veikia.
- Neuždenkite ventiliatoriaus (jei yra) maistu.
- Pažeistas tarpines reikia kuo greičiau pakeisti.
- Jūsų gaminyje gali būti specialūs skyriai (šviežio maisto skyrius, nulinės temperatūros skyrius ir pan.) Jei atitinkamoje gaminio instrukcijoje nenurodyta kitaip, šiuos skyrius galima išimti ir gaminį naudoti taip pat.
- Jūsų gaminio aušinimo sistemoje yra R600a šaltnešio. Gaminyje naudojamo šaltnešio tipas nurodytas tipo etiketėje. Šios dujos yra degios. Todėl dirbdami būkite atsargūs, kad nepažeistumėte aušinimo sistemos ir vamzdžių. Vamzdžių pažeidimo atveju;
 1. Nelieskite gaminio ar maitinimo laido.
 2. Laikykite gaminį toliau nuo galimų ugnies šaltinių, dėl kurių gaminyje gali užsidegti.
 3. Vėdinkite vietą, kurioje dedamas produktas. Nenaudokite ventiliatoriaus.
 4. Susisieki su įgaliotuoju aptarnavimo centru.Prieš išmesdami senus gaminius, kurių nebenaudosite:
 1. Ištraukite maitinimo laidą iš maitinimo lizdo.

2. Nupjaukite maitinimo laidą ir ištraukite jį iš prietaiso kartu su kištuku.
 3. Neišimkite lentynų ir stalčių iš gaminio, kad vaikai nepatektų į prietaiso vidų.
 4. Nuimkite duris.
 5. Laikykite gaminį taip, kad jis neapvirstų.
 6. Neleiskite vaikams žaisti su išmestu gaminiu.
 7. Jei gaminys pažeistas ir pastebėjote dujų nuotėkį, būkite toliau nuo dujų. Patekusios ant odos dujos gali nušalti.
- Neišmeskite gaminio į ugnį. Sprogimo pavojus.
 - Jei ant gaminio durų yra užraktas, laikykite raktą vaikams nepasiekiamoje vietoje.

1.8 Maisto saugojimo sauga

Kad maistas nesugestų, atkreipkite dėmesį į šiuos įspėjimus:

- Ilgą laiką paliekant atidarytas dureles, gali pakilti temperatūra gaminio viduje.
- Reguliariai valykite prienamas drenažo sistemas, kurios liečiasi su maistu.
- Išvalykite vandens rezervuarus, kurie nebuvo naudojami 48 valandas, ir vandens tiekimo sistemas, kurios nebuvo naudojamos ilgiau nei 5 dienas.
- Žalią mėsą ir žuvies produktus laikykite atitinkamuose gaminio skyriuose. Taigi jis nelaša ant kitų maisto produktų ir nesiliečia su juo.
- Dviejų žvaigždučių šaldiklio skyriai naudojami iš anksto užpildytiems maisto produktams laikyti, ledams ir ledams gaminti ir laikyti.
- Vienos, dviejų ir trijų žvaigždučių skyriai netinka šviežiam maistui užšaldyti.
- Jei aušinimo gaminys ilgą laiką buvo tuščias, išjunkite gaminį, atitirpinkite, išvalykite ir išdžiovinkite gaminį, kad apsaugotumėte gaminio korpusą.
- Sudėję maisto produktus patikrinkite, ar tinkamai uždaryti skyrių liukai, ypač šaldiklio durelės.
- Šaldytuvo skyrių naudokite šviežiems maisto produktams laikyti, o šaldiklio skyrių - šaldytiems produktams laikyti, šviežiems maisto produktams užšaldyti ir ledo gabalėliams ruošti.

- Šaldytuvo ir šaldiklio skyriuose nelaikykite maisto produktų, tinkamai jų neuždengę, kad būtų išvengta tiesioginio sąlyčio su vidiniais paviršiais.
- Nenaudokite popierinių rankšluosčių, virtuvinių kempinių ar kitų kietų valymo medžiagų.

1.9 Priežiūros ir valymo sauga

- Prieš valydami šaldytuvą ar pradėdami jo priežiūrą, atjunkite jį nuo elektros tinklo arba atjunkite saugiklį.
- Netraukite už durelių ar durų rankenos, jei ketinate perkelti gaminį valymo tikslais. Per stipriai patraukus durų rankeną galima susižeisti.
- Nedėkite rankų, kojų ar metalinių daiktų po gaminiu ar už jo. Gali užstrigti arba bet koks aštrus kraštas gali sužaloti asmenį.
- Neplaukite gaminio vidaus ar išorės slėginėmis plovyklomis, garais, purškiamuoju vandeniu ar liejamuoju vandeniu. Elektros smūgio ir gaisro pavojus.
- Valydami gaminį nenaudokite aštrių ir abrazyvinių įrankių ar buitinių valymo priemonių, ploviklių, dujų, benzino, skiediklio, alkoholio, lako ir panašių medžiagų. Gaminio viduje naudokite tik tokias valymo ir priežiūros priemones, kurios nekenkia maistui.
- Nenaudokite jokių mechaninių įrankių ar kitų įrankių, kurių nerekomenduoja naudoti gamintojas, kad pagreitinumėte atšildymą.
- Pasirūpinkite, kad vanduo nepatektų į ventiliacijos angas, elektronines grandines ar gaminio apšvietimą. Priešingu atveju gali kilti gaisro arba elektros smūgio pavojus.
- Švariu, sausu skudurėliu nuvalykite dulkes ar pašalines medžiagas nuo kištukų galiukų. Kištuko valymui nenaudokite šlapio ar drėgno audinio gabalo. Priešingu atveju gali kilti gaisro arba elektros smūgio pavojus.

1.10 Apšvietimas

Kai reikia pakeisti apšvietimui naudojamą LED / lemputę, kreipkitės į įgalioją tarnybą.

1.11 Seno gaminio išmetimas

Išmesdami seną gaminį vadovaukitės toliau pateiktomis instrukcijomis:

- Kad vaikai netyčia neužsifiksuotų gaminyje, jei yra durų užraktas, išjunkite jį.
- Aušinimo skysčio pusrslai kenkia akims. Išmesdami gaminį nepažeiskite jokių aušinimo sistemos dalių.

2 Aplinkosaugos instrukcijos

2.1 Elektros ir elektroninės įrangos atliekų (EEI) ir panaudotų produktų utilizavimo direktyvų atitikties



Šis prietaisas atitinka ES EEI direktyvą (2012/19/ES). Prietaisas yra pažymėtas elektrinių ir elektroninių įrenginių atliekų (EEI) klasifikacijos simboliu.

Šis simbolis rodo, kad šio produkto negalima išmesti su buitinėmis atliekomis baigus naudoti prietaisą. Panaudotas prietaisas turi būti gražintas į oficialių elektrinių ir elektroninių įrenginių atliekų surinkimo punktą perdirbimui. Kad rastumėte šias surinkimo sistemas, prašome susisiekti su vietinėmis institucijomis arba prekybininku iš kurio pirkote. Kiekvienas namų ūkis turi svarbią rolę senų prietaisų atnaujinime ir perdirbime. Tinkamas panaudotų prietaisų išmetimas padeda išvengti galimo neigiamaus aplinkai ir žmogaus sveikatai pavojaus.

- Prarijus kompresoriaus alyvą arba patekus į kvėpavimo takus, tai gali būti mirtina.
- Jūsų gaminio aušinimo sistemoje yra R600a dujų, kaip nurodyta tipo etiketėje. Šios dujos yra degios. Neišmeskite gaminio į ugnį. Sprogimo pavojus!
- C - Pentanas naudojamas kaip izoliacinių putų pūtiklis ir yra degi medžiaga. Neišmeskite gaminio į ugnį.

LT

Atitikimas RoHS direktyvai

Šis prietaisas atitinka ES RoHS direktyvą (2011/65/ES). Jame nėra kenksmingų ir draudžiamų medžiagų, išvardintų direktyvoje.



Informacija apie pakuotę

Prietaiso pakuotės yra pagamintos iš perdirbamų medžiagų pagal mūsų nacionalinius aplinkosaugos reikalavimus. Neišmeskite pakuočių su buitinėmis ar kitomis atliekomis. Atiduokite jas perdirbti į pakuočių surinkimo centrą, nurodytą vietinių atsakingų institucijų.

Atitikties standartams ir bandymų informacija / EB atitikties deklaracija

Šio gaminio kūrimo, gamybos ir pardavimo etapai atitinka saugos taisyklės, nustatytas visose atitinkamose Europos bendrijos gairėse. 2014/35/EU, 2014/30/EU, 93/68/EC, IEC 60436/DIN 44990, EN 50242

3 Šaldytuvas

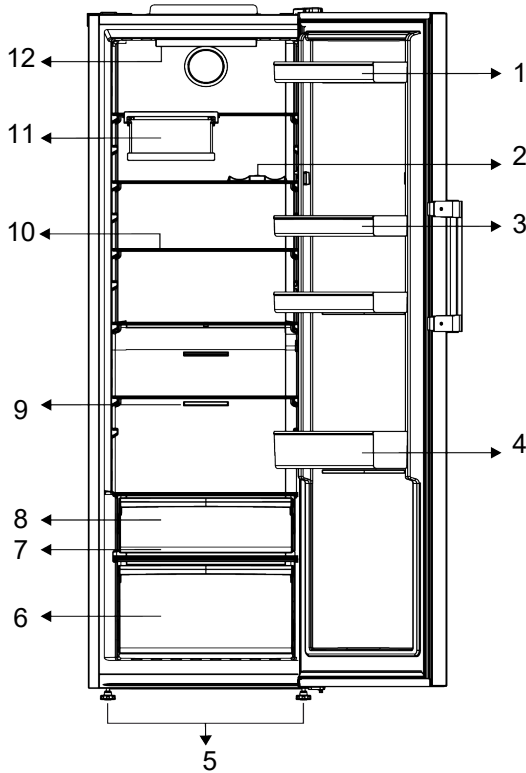

LT

- | | |
|---------------------------------|-----------------------------|
| 1 Kiaušinių laikiklis | 2 * Butelių lentyna |
| 3 Reguliuojamos lentynos | 4 Reguliuojama durų lentyna |
| 5 Reguliuojamos priekinės kojos | 6 Daržovių skyrius |
| 7 * Everfresh | 8 * Šaldymo skyrius |
| 9 Ventilatorius | 10 Reguliuojamos lentynos |
| 11 * Sulankstoma vyno lentyna | 12 * Apšviečianti lemputė |

***Pasirinktina:** šioje instrukcijoje pateikiamos iliustracijos yra sąlyginės ir gali skirtis nuo konkretaus jūsų prietaiso.

Jei jūsų prietaise tokių dalių nėra, informacija apie jas taikoma kitiems prietaiso modeliams.

4 Įrengimas

Visų pirma perskaitykite skyrių „Saugumo instrukcijos“!

4.1 Įrengimui tinkama vieta

Dėl gaminio montavimo kreipkitės į įgaliojantį aptarnavimo centrą. Norėdami paruošti gaminį montavimui, peržiūrėkite informaciją vartotojo vadove ir įsitikinkite, kad elektros ir vandens tiekimas atitinka

reikalavimus. Jei ne, kvieskite elektriką ir santechniką, kad sutvarkytų komunalines paslaugas.

- Pastatykite prietaisą ant lygaus paviršiaus, kad jis nevirbuotų
- Statykite prietaisą bent 30 cm atstumu nuo kaitlentės ir kitų šilumos šaltinių ir bent 5 cm atstumu nuo elektrinių orkaitėčių.
- Jei šalia statote du aušintuvus, tarp jų palikite bent 4 cm tarpą.
- Laikykite gaminį sausoje vietoje, atokiau nuo tiesioginių saulės spindulių.
- Efektyviam jūsų gaminio veikimui reikalinga tinkama oro cirkuliacija. Jei statysite gaminį į nišą, nepamirškite palikti bent 5 cm tarpo tarp gaminio bei lubų, galinės sienos bei šoninių sienų.
- Patikrinkite, ar galinėje sienelėje esantis apsauginis komponentas yra savo vietoje (jei jis pateiktas kartu su gaminiumi).
- Jei komponento nėra arba jis pamestas ar nukritęs, pastatykite gaminį taip, kad tarp gaminio ir kambario sienų būtų paliktas bent 5 cm tarpas. Paliktas tarpas gale yra svarbus efektyviam gaminio veikimui.

4.2 Plastikinių montavimo kaladėlių pritvirtinimas

Su prietaisu pateikiamos montavimo kaladėlės, kurios leidžia užtikrinti pakankamą oro cirkuliaciją tarp prietaiso ir sienų. Sumontuokite 2 dalis plastikinių pleiščių, kaip parodyta toliau pateiktame paveikslėlyje.

(Nurodytas paveikslėlis yra pavaizduotas, jis nėra visiškai toks pat kaip jūsų gaminys.)

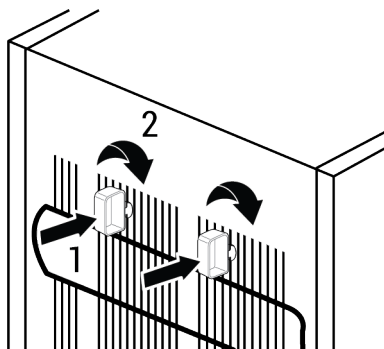

4.3 Kojų reguliavimas

Jei prietaisas stovi nestabiliai, pareguliuokite priekines atramas pasukdami į kairę arba į dešinę.

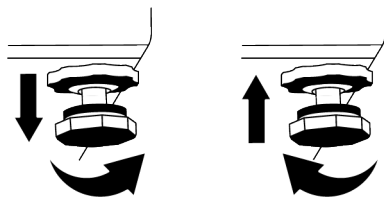

4.4 Aušintuvo ir šaldiklio gaminių montavimas vienas šalia kito

Kai šaldiklis ir aušintuvai montuojami vienas šalia kito, montavimas turi būti atliekamas taip, kad šaldiklio gaminys (1) būtų kairėje, o šaldiklio produktas (2) – dešinėje. Siekiant išvengti prakaitavimo problemų, kurios gali atsirasti tarp gaminių, kairėje aušintuvo pusėje yra antikondensacijos elementai.

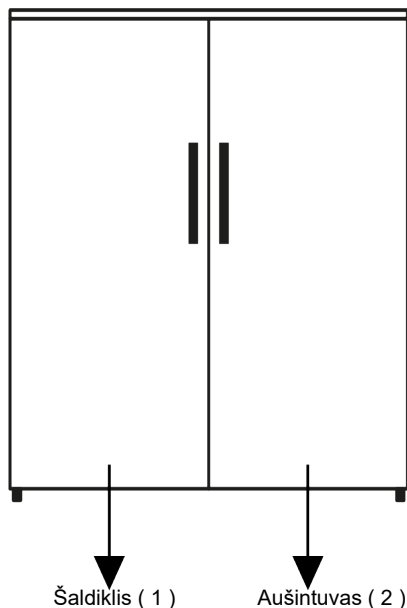

4.5 Karšto paviršiaus įspėjimas

Šoninės jūsup produkto sienelės komplektuojamos su šaldančiais vamzdžiais vėsavimo sistemos pagerinimui.

Aukšto slėgio skystis gali tekėti per šiuos paviršius ir įkaitinti šonines sienelės. Tai yra normalu ir nerodo gedimo.

5 Paruošimas

Visų pirma perskaitykite skyrių „Saugumo instrukcijos“!

5.1 Ką daryti norint sutaupyti energijos

- Šis šaldytuvas nėra skirtas naudoti, kaip įmontuojamas prietaisas.
- Dėdami maistą į šaldytuvą, jo viduje palikite pakankamai vietos, kad oras galėtų tinkamai cirkuluoti ir vėsinti.
- Kadangi karštas ir drėgnas oras nepateks tiesiai į jūsup gaminį, kai durys nebus atidarytos, todėl jūsup produktas optimizuosis tokiomis sąlygomis, kurių pakaks jūsup maistui apsaugoti. Esant tokioms aplinkybėms, funkcijos ir komponentai, tokie kaip, kompresorius, ventiliatorius, šildytuvas, atitirpinimas, apšvietimas, ekranas ir t.t., veiks taip, kad būtų taupoma energija.
- Jei yra keletas variantų, stiklinės lentynos turi būti pastatytos taip, kad nebūtų užstatytos galinės sienelės oro išleidimo angos, geriausia taip, kad oro išleidimo angos liktų žemiau stiklinės lentynos. Šis derinys gali pagerinti oro cirkuliaciją ir energijos efektyvumą.
- Dėkite maistą taip, kaip parodyta žemiau, laikydamiesi atstumo nuo aušinimo kameros skyriaus temperatūros jutiklio. Jei maistas liečiasi su jutikliu, prietaiso energijos suvartojimas gali padidėti.

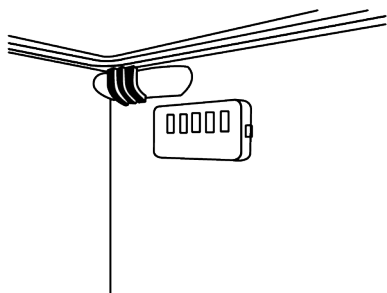

- Norėdami tausoti energiją, maistą, atsižvelgdami į laikymo sąlygas, atitinkamai laikykite šaldytuvo arba šaldymo skyriuje.

5.2 Pirmas naudojimas

Prieš naudodamiesi gaminiu, imkitės reikalingų priemonių naudodamiesi instrukcijomis skyriuose „Saugumo instrukcijos“ ir „Montavimas“.

- Prieš pradėdami naudoti gaminį, palaukite bent 2 valandas, kad būtų užtikrintas visiškas šaldymo efektyvumas.
- Leiskite prietaisui veikti be maisto produktų bent 6 val., neatidarinėkite durelių, jei tai nėra būtina.
- Temperatūros pokytis, kurį sukelia durų atidarymas ir uždarymas naudojant gaminį, paprastai gali sukelti kondensaciją ant durų / korpuso lentynų ir į gaminį dedamų stiklinių indų.

6 Gaminio valdymas

Visų pirma perskaitykite skyrių „Saugumo instrukcijos“!

- Šis produktas netinka maisto šaldyti.
- Prietaisas skirtas tik maisto produktams laikyti.
- Išjunkite vandens sklendę, jei būsite išvykę (atostogausite) ir nenaudosite ledų gaminimo arba vandens rezervuaro funkcijų ilgą laiką. Kitu atveju, gali ištekėti vanduo.

- Kai įsijungs kompresorius, išgirsite triukšmą. Normalu, kad gaminys skleidžia triukšmą, net jei kompresorius neveikia, nes aušinimo sistemoje gali būti suspaustas skystis ir dujos.
- Priekiniams gaminio kraštams būti šiltiems yra normalu. Šios zonos yra numatytos būti šiltos, kad viduje nesikaupytų kondensatas.
- Kai kuriuose modeliuose indikatorius skydelis automatiškai išsijungia praėjus 1 minutei nuo durelių uždarymo. Jis vėl įsijungs paspaudus bet kurį mygtuką arba atidarius dureles.

LT

5.3 Klimato klasė ir apibrėžimai

Žr. klimato klasę savo įrenginio duomenų lentelėje. Viena iš toliau pateiktos informacijos tinka jūsų įrenginiui pagal klimato klasę.

- **SN:** Ilgalaikis vidutinio klimato klimatas: Šis aušinimo įrenginys skirtas naudoti esant aplinkos temperatūrai nuo 10 °C iki 32 °C.
- **N:** Vidutinis klimatas: Šis aušinimo įrenginys skirtas naudoti esant aplinkos temperatūrai nuo 16 °C iki 32 °C.
- **ST:** Subtropinis klimatas: Šis aušinimo įrenginys skirtas naudoti esant aplinkos temperatūrai nuo 16 °C iki 38 °C.
- **T:** Tropinis klimatas: Šis aušinimo įrenginys skirtas naudoti esant aplinkos temperatūrai nuo 16 °C iki 43 °C.

Gaminio atjungimas

- Išimkite maistą, kad išvengtumėte blogų kvapų,
- Palaukite, kol ledas ištirps, išvalykite vidų ir leiskite išdžiūti, dureles palikite atidarytas, kad nepažeistumėte korpuso plastiko.

7 Produkto naudojimas

7.1 Gaminio valdymo skydelis

Darbinę temperatūrą nustato temperatūros reguliatorius.

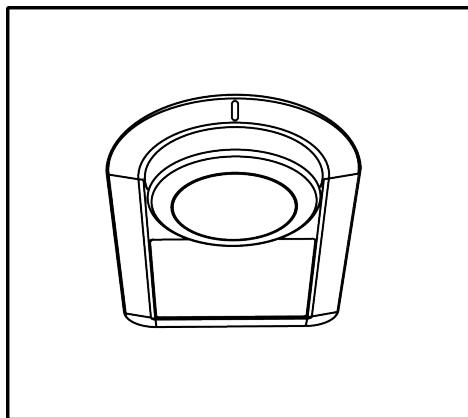

Warm ← ● ● ● ● ● → Cold
1 2 3 4 5
(Or) Min. Max.

0 = Sistemos aušinimas

1 = žemiausias aušinimo nustatymas (šilčiausias nustatymas)

5 = didžiausias aušinimo nustatymas (šalčiausias nustatymas)

Vidutinė temperatūra aušintuvo skyriuje turi būti apie +4°C.

Pasirinkite nustatymą pagal pageidaujamą temperatūrą.

Atkreipkite dėmesį, kad aušinimo zonoje bus skirtingos temperatūros.

Šalčiausia zona yra tiesiai virš traškesnio.

Vidaus temperatūra taip pat priklauso nuo aplinkos temperatūros, durelių atidarymo dažnumo ir šaldytuve laikomo maisto kiekio.

Dėl dažno durų varstymo pakyla vidinė temperatūra.

Todėl rekomenduojama kuo greičiau uždaryti duris, jas atidarius dėl bet kokios priežasties.

Vidinė šaldytuvo temperatūra gali keistis dėl šių priežasčių:

- Sezoninė temperatūra;
- Dažnai varstyti duris ir palikti jas atidarytas ilgam;
- Maisto produktų dėjimas į šaldytuvą nelaukiant, kol jie sušils iki kambario temperatūros;
- Šaldytuvo vieta kambaryje (pvz., saulės spindulių poveikis).

Dėl tokių priežasčių kintančią vidaus temperatūrą galite reguliuoti naudodami termostatą.

7.2 Maisto laikymas jūsų prietaise

Maisto produktų laikymas aušinimo skyriuje

Aušinimo skyriuje laikomo maisto temperatūra gali varijuoti nuo +3 °C iki -3 °C. Aušinimo skyriaus temperatūra gali nukristi iki 0 °C. Tokia temperatūra netinkama šviežiams vaisiams ir daržovėms laikyti. Jei tenka laikyti maistą šaltuose stalčiuose, nustatykite šaldytuvo temperatūrą į 5 °C ar didesnę.

Laikykite maisto produktus įvairiose vietose pagal jų savybes:

Maistas	Vieta
Kiaušiniai	Durų lentyna
Pieno produktai (sviestas, sūris)	Jei yra, nulinio laipsnio (pusryčių maistui) skyrius / šaldymo skyrius
Vaisiai, daržovės ir žalumynai	Vaisių ir daržovių skyrius, daržovių skyrius arba; Šviežio maisto skyriuje, daržovių stalčiuje arba „Everfresh+“ stalčiuje (jei toks yra), su sąlyga, kad nustatyta didesnė kaip 5 °C šaldytuvo temperatūra

Laikykite maisto produktus įvairiose vietose pagal jų savybes:

Maistas	Vieta
Šviežia mėsa, paukštiena, žuvis, dešra ir t. t. Virtas maistas	Jei yra, nulinio laipsnio (pusryčių maistui) skyrius / šaldymo skyrius
Paruošta patiekti maisto produktus, supakuotus produktus, konservus ir marinuotus agurkus	Viršutinės lentynos arba durų lentyna
Gėrimai, buteliai, prieskoniai ir užkandžiai	Durų lentyna

LT

Maisto laikymas šaldiklio skyriuje

- Greito užšaldymo funkciją galite įjungti likus 4-6 valandoms iki užšaldymo ir atlikti greitesnį aušinimą.
- Prieš dėdami karštus patiekalus į šaldiklio skyrių, pašildykite iki kambario temperatūros.
- Šaldomas maistas turi būti padalinamas į porcijas priklausomai nuo suvartojimo ir šaldomas atskirose pakuotėse.
- Maisto produktus rekomenduojama supakuoti prieš dedant juos į šaldiklį.
- Kad nesibaigtų laikymo laikas, pagal skirtingų maisto produktų laikymo laiką ant pakuotės užrašykite produkto užšaldymo datą, laiką ir pavadinimą.
- Greitai suvartokite atšildytus maisto produktus. Atšildytų maisto produktų negalima vėl užšaldyti, nebent jie iškepti. Nesaugu vartoti šaldytų šviežių maisto produktų nevirti, kai jie atšildyti.
- Kai šaldote šviežius maisto produktus, nesilieskite su jau užšaldytais maisto produktais. Priešingu atveju šaldyti maisto produktai bus atitirpinti.

Maisto produktų, kurie parduodami sušaldyti, laikymas

- Dėdami laikyti maisto produktus, vadovaukitės šiose instrukcijose nurodytomis laiko vertėmis.

- Siekiant apsaugoti maisto kokybę, laiko tarpas tarp pirkimo operacijos ir laikymo turi būti kuo trumpesnis.
- Pirkite šaldytus maisto produktus, laikomus -18 °C arba žemesnėje temperatūroje.
- Nepirkite maisto produktų, kurių pakuotės yra padengtos ledu ir pan. Tai reiškia, kad produktas gali būti iš dalies atitirpęs ir užšaldytas. Temperatūra turi įtakos maisto kokybei.
- Laikykite maistą atsižvelgdami į gamintojo nurodytą laikymo laiką. Iš šaldiklio išimkite tik tiek maisto, kiek jums reikia.
- Išskyrus tuos atvejus, kai aplinkoje yra ekstremalios aplinkybės, jei jūsų gaminiui (rekomenduojamų verčių lentelėje) nustatytos nurodytos nustatytos vertės, maistas ilgiau išlieka šviežias tiek šviežio maisto skyriuje, tiek šaldiklio skyriuje.
- Jei šviežio maisto skyriuje nustatyta žemesnė temperatūra, švieži vaisiai ir daržovės gali būti iš dalies užšalę.
- Dviejų žvaigždučių skyriai tinka iš anksto užšaldytiems maisto produktams. Galima laikyti ledus ir ledo kubelius.
- Maistą užšaldykite tik 4 žvaigždučių skyriuje.

Mėsa ir žuvis		Paruošimas	Ilgiausias laikymo laikas (mėnesiai)	
Mėsos produktai	Veršiena	Kepsniai	Supjaustyti juos 2 cm storio pjausniais ir padėti tarp jų foliją arba sandariai apvynioti maistine plėvele	6-8
		Skrudinta mėsa	Supakuoti mėsos gabalėlius į šaldymui skirta maišelį arba sandariai suvynioti maistinėje plėvelėje	6-8
		Kubeliai	Mažais gabaliukais	6-8
	Aviena	Šniceliai, pjausniai	Įdėti foliją tarp supjaustytų riekelių arba suvynioti atskirai maistinėje plėvelėje	6-8
		Pjausniai	Įdėti foliją tarp supjaustytų riekelių arba suvynioti atskirai maistinėje plėvelėje	4-8
		Skrudinta mėsa	Supakuoti mėsos gabalėlius į šaldymui skirta maišelį arba sandariai suvynioti maistinėje plėvelėje	4-8
	Jautiena	Kubeliai	Supakuoti mėsos gabalėlius į šaldymui skirta maišelį arba sandariai suvynioti maistinėje plėvelėje	4-8
		Skrudinta mėsa	Supakuoti mėsos gabalėlius į šaldymui skirta maišelį arba sandariai suvynioti maistinėje plėvelėje	8-12
		Kepsniai	Supjaustyti juos 2 cm storio pjausniais ir padėti tarp jų foliją arba sandariai apvynioti maistine plėvele	8-12
		Virta mėsa	Supakuoti mažais gabaliukais šaldymui skirtuose maišeliuose	8-12
	Faršas	Be prieskonių, plokščiuose maišeliuose	1-3	
	Subproduktai (gabalai)	Gabalėliais	1-3	
	Fermentuota dešra - Saliamis	Turėtų būti supakuota net jei jau yra pakuotėje	1-3	
	Kumpelis	Patalpinant folijoje ir įdėjus foliją tarp riekelių	2-3	
	Paukštiena ir laukinė mėsa	Vištiena ir Kalakutiena	Suvynioti į foliją	4-6
		Žąsis	Suvynioti į foliją (porcijos neturėtų būti didesnės nei 2.5 kg)	4-6
Antis		Suvynioti į foliją (porcijos neturėtų būti didesnės nei 2.5 kg)	4-6	
Elnias, triušis, stirna		Suvynioti į foliją (porcijos neturėtų būti didesnės nei 2.5 kg ir kaulai turėtų būti atskirti)	6-8	
Žuvis ir jūros gėrybės	Gėlavandenės žuvis (upėtakiai, karpiai, gervės, šamai)		2	
	Liesos žuvis (jūrų ešerys, otas, jūrų liežuviai)		4-6	
	Riebi žuvis (dryžieji tunai, skumbė, mėlynoji žuvis, raudonoji moliuska, ančiuvis)	Kruopščiai išvalius vidų ir žvynus, reikia nuplauti ir išdžiovinti, o prirėkus nupjauti uodegą ir galvą.	2-4	
	Vėžiagyviai	Išvalyti ir maišeliuose	4-6	
	Ikrai	Savo pakuotėje, aliuminiame arba plastikiniame inde	2-3	

Lentelėje nurodytas laikymo laikas yra pagrįstas -18°C laikymo temperatūra.

Vaisiai ir daržovės	Paruošimas	Ilgiausias laikymo laikas (mėnesiai)
Šparaginės pupelės ir pupelės	Greitai apvirti 3 minutes po plovimo ir supjaustyti mažais gabalėliais	10-13
Žalieji žirneliai	Greitai apvirti 2 minutes po plovimo ir išaižymo	10-12
Kopūstai	Nuvalyti ir greitai apvirti 1-2 min.	6-8
Morkos	Greitai apvirti 3-4 minutes po plovimo ir supjaustyti mažais gabalėliais	12
Paprikos	Apvirti 2-3 minutes, išpjovus stiebą, padalijus į dvi dalis ir atskiriant sėklas	8-10
Špinatai	Nuvalyti, nuplauti ir greitai apvirti 2 min.	6-9
Porai	Supjaustyti ir greitai apvirti 5 min.	6-8
Žiedinis kopūstas	Greitai apvirti su šiek tiek citrinos sulčių vandenyje 3–5 minutes, atskyrus lapus, šerđį supjaustyti gabalėliais	10-12
Baklažanai	Greitai apvirti 4 minutes po plovimo ir supjaustyti 2cm gabalėliais	10-12
Moliūgas	Greitai apvirti 2-3 minutes po plovimo ir supjaustyti 2cm gabalėliais	8-10
Grybai	Šiek tiek apkepęs aliejuje ir užlašinus citrinos sulčių	2-3
Kukurūzai	Išvalius pakuoti burbuolėje arba atskyrus	12
Obuoliai ir kriaušės	Nulupty, supjaustyti ir greitai apvirti 2-3 min.	8-10
Abrikosai ir persikai	Padalinti per pusę ir išimti sėklas	4-6
Braškės ir avietės	Nuplauti ir išimti vidų	8-12
Kepti vaisiai	Pridėti 10% cukraus į indą	12
Slyvos, vyšnios, rūgščiosios vyšnios	Nuplauti ir išimti kotelius	8-12

Lentelėje nurodytas laikymo laikas yra pagrįstas -18°C laikymo temperatūra.

Pieno produktai	Paruošimas	Ilgiausias laikymo laikas(mėnesiai)	Laikymo sąlygos
Sūris (išskyrus fetos sūrį)	Patalpinant folijoje ir įdėjus foliją tarp riekių	6-8	Gali būti paliekamas originalioje pakuotėje trumpam laiko tarpui. Ilgesniam laiko tarpui, turėtų būti įvyniojamas į aliuminio arba plastikinę foliją.
Sviestas, margarinas	Savo pakuotėje	6	Savo pakuotėje arba plastikiniuose indeliuose

Lentelėje nurodytas laikymo laikas yra pagrįstas -18°C laikymo temperatūra. Šviežių maisto produktų kiekis, kurį galima užšaldyti tam tikrą laiką, yra nurodytas rūšies etiketėje.

- Skyriaus temperatūra pastebimai pakyla, jei skyriaus durelės dažnai atidaromos ir uždaromos bei laikomos atidarytos ilgą laiką, tai gali sutrumpinti maisto tarnavimo laiką ir sugadinti maistą.
- Kad nepasikeistų kvapas ir skonis, maistas turi būti laikomas uždarytuose induose.

- Kad aušinimas būtų geresnis ir tolygesnis, maistą dėkite atskirai taip, kad šaltas oras galėtų slinkti pro juos.
- Užtikrinkite oro srautą, palikdami tarpą tarp maisto ir vidinės sienos. Jei maistą atremsite į galinę sienelę, maistas gali užšalti.
- Prieš dėdami į šaldytuvą paruoštus karštus patiekalus pašildykite iki kambario temperatūros. Tada vėsu patiekalą galite sudėti į apatines

šaldytuvo lentynas. Šiltus maisto produktus padėkite atokiau nuo greitai gendančių maisto produktų.

- Atšildykite šaldytą maistą šviežio maisto skyriuje. Taip galite atvėsinti šviežio maisto skyrių naudodami šaldytą maistą ir sutaupyti energijos.
- Laikant neprinokusius atogrąžų vaisius (mangų, melionų veisles, papajas, bananus, ananasus) šaldytuve, gali paspartėti nokimo procesas. Tai nerekomenduojama, nes sutrumpės laikymo laikas.
- Svogūnus, česnakus, imbierus ir kitas šakniavaisines daržoves turėtumėte laikyti tamsioje ir šaltoje patalpoje, o ne šaldytuve.
- Jei pastebėjote, kad maistas sugedo šaldytuve, išmeskite jį ir išvalykite priedus, kurie su juo lietė.
- Kad dideliuose puoduose verdami patiekalai, pavyzdžiui, sriubos ir troškiniai, greitai atvėstų, galite juos sudėti į šaldytuvą, atskirdami juos į savo negilias talpyklas.
- Nedėkite nesupakuoto maisto arti kiaušinių.

- Vaisius ir daržoves laikykite atskirai ir kiekvieną veislę laikykite kartu (pavyzdžiui, obuoliai su obuoliais, morkos su morkomis).
- Iš plastikinio maišelio išimkite žalias daržoves ir įdėkite į šaldytuvą, suvynioję į popierinį rankšluostį ar šluostę. Jei išplaunate tokio tipo maistą prieš dėdami juos į šaldytuvą, nepamirškite jų išdžiovinti.
- Galite sukurti drėgną aplinką ir užtikrinti oro srautą laikydami vaisius ir daržoves, kurie linkę džiūti, perforuotuose arba neužsandarintuose plastikiniuose maišeliuose.
- Išskyrus tuos atvejus, kai aplinkoje yra ekstremalios aplinkybės, jei jūsų gaminiui (rekomenduojamų verčių lentelėje) nustatytos nurodytos nustatytos vertės, maistas ilgiau išlieka šviežias tiek šaldymo skyriuje, tiek šaldiklio skyriuje.

Maisto padėjimas

Šaldytuvo skyriaus lentynos: maisto produktai puoduose, uždengtose lėkštėse ir uždengtose dėžutėse, kiaušiniai (uždarytoje dėžutėje)

Šaldytuvo skyriaus durelių lentynos: maži ir supakuoti maisto produktai ar gėrimai

Crisper: daržovės ir vaisiai

Rekomenduojamų rinkinių verčių lentelė

Šaldytuvo skyriaus nustatymas	Pastabos
4°C	Tai numatytasis rekomenduojamas nustatymas šis nustatymas rekomenduojamas, jei aplinkos temperatūra yra žemesnė nei 30°C.

Šaldiklio detalės

Pagal IEC 62552 standartą šaldiklis turi užšaldyti iki 4,5 kg maisto produktų iki -18 °C ar žemesnės temperatūros esant 25 °C kambario temperatūrai per 24 valandas kiekvieniems 100 litrų šaldiklio tūrio.

Ilgą laiką užšaldytus maisto produktus galima laikyti tik prie -18 °C ar žemesnės temperatūros.

Taip maisto produktai išliks švieži ne vieną mėnesį (juos užšaldžius iki -18 °C ar žemesnės temperatūros).

Maisto produktai, kuriuos užšaldote, neturi liestis prie jau užšaldytų, nes pastarieji iš dalies atšils.

Norėdami pailginti laikymo laiką, daržoves išvirkite ir leiskite vandeniui nubėgti. Po to sudėkite maistą į orui nelaidžias pakuotes ir sudėkite į šaldiklį. Nešaldykite bananų, pomidorų, salotų, salierų, virtų kiaušinių, bulvių ir panašių maisto produktų. Jei šie maisto produktai yra užšaldyti, tai turės neigiamos įtakos tik maistinėms vertėms ir valgymo savybėms. Dėl puavimo, kuris keltų grėsmę žmonių sveikatai, nekyla klausimas.

Maisto padėjimas

Šaldiklio skyriaus lentynos: įvairūs šaldyti maisto produktai, pavyzdžiui, mėsa, žuvis, ledai, daržovės ir kt.

Šaldytuvo skyriaus lentynos: maisto produktai puoduose, uždengtose lėkštėse ir uždengtose dėžutėse, kiaušiniai (uždarytoje dėžutėje)

Šaldytuvo skyriaus durelių lentynos: maži ir supakuoti maisto produktai ar gėrimai

Crisper: daržovės ir vaisiai

Šviežio maisto skyrius: delikatesai (pusryčių maistas, mėsos produktai, kuriuos reikia suvartoti per trumpą laiką)

7.3 Daržovių skyrius

Šaldytuvo traškutuvus sukurtas taip, kad daržovės būtų šviežios, išsaugant jų drėgmę. Tam skirtas intensyvesnis oro cirkuliuojimas, nukreiptas į daržovių

8 Techninė priežiūra ir valymas

Visų pirma perskaitykite skyrių „Saugumo instrukcijos“!

Prieš valydami gaminį, atjunkite jį nuo elektros tinklo arba išjunkite saugiklį, prie kurio jis prijungtas.

Dėl jokios priežasties nestatykite rankų, kojų ar metalinių daiktų po šaldytuvu arba tarp šaldytuvo ir grindų. Gali užstrigti arba bet koks aštrus kraštas gali sužaloti asmenį.

- Gaminio valymui nenaudokite aštrių ar abrazyvinių įrankių. Nenaudokite tokių medžiagų kaip buitinės valymo priemonės, plovikliai, dujos, benzinai, skiedikliai, alkoholis, vaškas ir kt.
- Dulkės turi būti pašalintos nuo vėdinimo grotelių gaminio gale bent kartą per metus (dangčio atidaryti nereikia) Gaminį valykite drėgnu audeklu.
- Saugokite, kad vandens nepatektų į lempos dangtelį ir kitas elektrines dalis.
- Dureles valykite drėgnu audeklu. Išimkite iš vidaus visus produktus, ištraukite lentynėles. Iš durų lentynėles ištraukite

skyriaus zoną. Dėžėse laikykite vaisius ir daržoves. Žaliuosius lapinius traškučius ir vaisius laikykite atskirai, kad jie ilgiau išliktų švieži.

7.4 Durų atidarymo pusės apvertimas

Jūsų šaldytuvo durų atidarymo pusė gali būti pakeista pagal vietą, kurioje jas padėjote. Kai jums to reikia, būtinai kreipkitės į artimiausią įgaliotą tarnybą.

7.5 Apšvietimo lempos keitimas

Paskambinkite įgaliotajai tarnybai, kai bus pakeista jūsų šaldytuvo apšvietimui naudojama lemputė / šviesos diodas. Šiame prietaise naudojamų lempučių negalima naudoti namų apšvietimui. Ši lemputė skirta tik padėti saugiai ir patogiai sudėti maisto produktus į šaldytuvą ar šaldiklį.

iškeldami į viršų. Išvalykite ir išdžiovinkite lentynėles, tada iš viršaus įstatykite atgal į vietą.

- Nevalykite prietaiso išorinių paviršių ar chromuotų detalių vandeni su chloru ar valikliais. Dėl chloro metaliniai paviršiai ims rūdyti.
- Nenaudokite aštrių ir abrazyvinių įrankių, muilo, buitinių valymo priemonių, ploviklių, dujų, benzino, lako ir panašių medžiagų, kad būtų išvengta plastiko dalies deformacijos ir atspaudų pašalinimo. Naudokite šiltą vandenį ir minkštą šluostę valymui, o tada išdžiovinkite.
- Produktams be No-Frost funkcijos, vandens lašai ir ledas iki piršto storumo gali atsirasti galinėse šaldiklio kameros sienelėse. Nevalykite ir netepkite aliejų ar panašių medžiagų.
- Naudokite sudrėkintą mikropluošto šluostę išorinių paviršių valymui. Kempinės ir kitokio tipo šluostės gali subraižyti paviršius.

- Kad išvalytumėte visus nuimamus komponentus vidaus valymo metu, nuplaukite juos su vidutinio stiprumo tirpalu iš muilo, vandens ir gazuoto vandens. Nuplaukite ir gerai nusausinkite. Venkite vandens ir apšviečiamų dalių ir valdymo skydelio kontakto.
- Nenaudokite acto, izopropilo alkoholio ar kitos alkoholio pagrindo priemonės jokiam vidaus paviršiui.

Nerūdijančiojo plieno išoriniai paviršiai

Naudokite neabrazyvinę nerūdijančio plieno valymo priemonę ir naudokite ją su minkšta šluoste neturinčia pūkelių. Kad nublizgintumėte, švelniai nuvalykite paviršių su mikropluošto šluoste sudrėkinta vandeniu ir naudokite sauso poliravimo zomšą. Visada sekite nerūdijančio plieno raštą.

9 Trikčių šalinimas

Visų pirma perskaitykite skyrių „Saugumo instrukcijos“!

Prieš krepdamiesi į aptarnavimo tarnybą, patikrinkite šį sąrašą. Taip sutaupysite laiko ir pinigų. Į šį sąrašą įtraukiami dažni skundai, nesusiję su gamybos ar medžiagų gedimu. Tam tikros čia paminėtos funkcijos gali būti netaikomos jūsų gaminiiui.

Jei problema išlieka ir po to, kai vykdote šiame skyriuje pateiktas instrukcijas, susisiekite su pardavėju arba įgaliotuoju aptarnavimo centru. Nebandykite taisyti gaminio.

Šaldytuvus neveikia.

- Maitinimo kištukas nėra iki galo įstatytas. >>> Įjunkite jį, kad visiškai įsitvirtintumėte lizde.
- Saugiklis, prijungtas prie gaminio maitinimo lizdo, arba pagrindinis saugiklis perdegė. >>> Patikrinkite saugiklį.

Kvapų išvengimas

Iš gamyklos prietaisas pristatomas be jokių kvėpiančių medžiagų. Tačiau netinkamai laikant maistą ir netinkamai valant vidaus paviršius gali atsirasti kvapų.

- Kad taip neatsitiktų, kas 15 dienų valykite vidų gazuotu vandeniu.
- Maisto produktus laikykite uždarytuose induose, nes mikroorganizmai, atsirandantys iš maisto produktų, laikomų neuždarytuose induose, sukels blogą kvapą.
- Nelaikykite šaldytuve maisto produktų, kurie sugedę ar kurių galiojimo laikas pasibaigęs.

Plastikinių paviršių apsauga

Ant plastikinių paviršių išpiltas aliejus gali paviršių pažeisti, todėl jį būtina nedelsiant nuvalyti šiltu vandeniu.

Kondensatas ant aušintuvo skyriaus šoninės sienelės (MULTI ZONE, COOL CONTROL ir FLEXI ZONE).

- Durys atidaromos per dažnai. >>> Stenkitės neatidaryti gaminio durelių per dažnai.
- Aplinka per drėgna. >>> Nemontuokite gaminio drėgnoje aplinkoje.
- Maisto produktai, kuriuose yra skysčių, laikomi sandariuose laikikliuose. >>> Maisto produktus, kuriuose yra skysčių, laikykite sandariuose laikikliuose.
- Gaminio durelės paliekamos atviros. >>> Nelaikykite gaminio durelių atidarytų ilgą laiką.
- Termostatas nustatytas į labai vėsią temperatūrą. >>> Nustatykite termostatą į tinkamą temperatūrą.

Kompresorius neveikia.

- Staigus elektros energijos tiekimo sutrikimo atveju arba ištraukus maitinimo kištuką ir vėl įjungus, dujų slėgis gaminio aušinimo sistemoje nėra subalansuotas, todėl suveikia kompresoriaus šiluminė apsauga. Gaminys vėl įsijungs maždaug

po 6 minučių. Jei pasibaigus šiam laikotarpiui produktas nepasileidžia iš naujo, susisieki su aptarnavimo centru.

- Atitirpinimas aktyvus. >>> Tai normalu visiškai automatiniam atitirpinimo produktui. Atitirpinimas atliekamas periodiškai.
- Gaminys neprijungtas. >>> Įsitikinkite, kad maitinimo laidas įjungtas.
- Neteisingas temperatūros nustatymas. >>> Pasirinkite tinkamą temperatūros nustatymą.
- Elektra dinga. >>> Gaminys toliau veiks įprastai, kai bus atkurtas maitinimas.

Šaldytuvo veikimo triukšmas didėja naudojimo metu.

- Gaminio veikimo charakteristikos gali skirtis priklausomai nuo aplinkos temperatūros svyravimų. Tai normalu ir nėra gedimas.

Šaldytuvus veikia per dažnai arba per ilgai.

- Naujas produktas gali būti didesnis nei ankstesnis. Didesni produktai veiks ilgiau.
- Kambario temperatūra gali būti aukšta. >>> Produktas paprastai veiks ilgą laiką aukštesnėje kambario temperatūroje.
- Gali būti, kad gaminys neseniai buvo prijungtas prie maitinimo tinklo arba į jį įdėtas naujas maisto produktas. >>> Produktas užtruks ilgiau, kol jis pasieks nustatytą temperatūrą, kai neseniai įjungtas arba įdedamas naujas maisto produktas. Tai normalu.
- Į gaminį neseniai galėjo būti įdėtas didelis karšto maisto kiekis. >>> Nedėkite į gaminį karšto maisto.
- Durys buvo dažnai atidaromos arba laikomos atidarytos ilgą laiką. >>> Šiltas oras, judantis viduje, privers gaminį veikti ilgiau. Neatidarinkite durelių per dažnai.
- Šaldiklio arba šaldytuvo durys gali būti praviros. >>> Patikrinkite, ar durys visiškai uždarytos.
- Gaminio temperatūra gali būti nustatyta per žemai. >>> Nustatykite aukštesnę temperatūrą ir palaukite, kol gaminys pasieks nustatytą temperatūrą.

- Aušintuvo arba šaldiklio durelių poveržlė gali būti nešvari, susidėvėjusi, sulūžusi arba netinkamai nusistovėjusi. >>> Išvalykite arba pakeiskite tarpiklį. Dėl pažeistos / suplyšusios durelių poveržlės gaminys veiks ilgiau, kad išlaikytų esamą temperatūrą.

Šaldiklio temperatūra labai žema, bet vėsesnio pakanka.

- Šaldiklio skyriaus temperatūra nustatyta labai žemai. >>> Nustatykite aukštesnę šaldiklio kameros temperatūrą ir patikrinkite dar kartą.

Aušintuvo temperatūra yra labai žema, bet šaldiklio temperatūra yra tinkama.

- Aušintuvo skyriaus temperatūra nustatyta labai žemai. >>> Nustatykite aukštesnę aušintuvo skyriaus temperatūrą ir patikrinkite dar kartą.

Maisto produktai, laikomi vėsesnio skyriaus stalčiuose, užšaldomi.

- Aušintuvo skyriaus temperatūra nustatyta labai žemai. >>> Nustatykite aukštesnę aušintuvo skyriaus temperatūrą ir patikrinkite dar kartą.

Temperatūra šaldytuve arba šaldiklyje per aukšta.

- Aušintuvo skyriaus temperatūra nustatyta labai aukštai. >>> Aušintuvo skyriaus temperatūros nustatymas turi įtakos temperatūrai šaldiklio skyriuje. Palaukite, kol atitinkamų dalių temperatūra pasieks pakankamą lygį, pakeisdama aušintuvo arba šaldiklio skyrių temperatūrą.
- Durys buvo dažnai atidaromos arba laikomos atidarytos ilgą laiką. >>> Neatidarinkite durelių per dažnai.
- Durys gali būti praviros. >>> Visiškai uždarykite duris.
- Gali būti, kad gaminys neseniai buvo prijungtas prie maitinimo tinklo arba į jį įdėtas naujas maisto produktas. >>> Tai normalu. Produktas užtruks ilgiau, kol jis pasieks nustatytą temperatūrą, kai neseniai įjungtas arba įdedamas naujas maisto produktas.

- Į gaminį neseniai galėjo būti įdėtas didelis karšto maisto kiekis. >>> Nedėkite į gaminį karšto maisto.

Drebulys ar triukšmas.

- Paviršius nėra lygus arba patvarus >>> Jei gaminys dreba lėtai judant, sureguliuokite stovus, kad gaminys būtų subalansuotas. Taip pat įsitikinkite, kad žemė yra pakankamai patvari, kad galėtų išlaikyti gaminį.
- Bet kokie ant gaminio padėti daiktai gali kelti triukšmą. >>> Pašalinkite visus ant gaminio esančius daiktus.
- Gaminys skleidžia skysčių tekėjimo, purškimo ir pan. triukšmą.
- Gaminio veikimo principai susiję su skysčių ir dujų srautais. >>> Tai normalu, o ne gedimas.

Iš gaminio sklinda vėjo pučiamas garsas.

- Produktas aušinimo procesui naudoja ventiliatorių. Tai normalu ir nėra gedimas.

Ant gaminio vidinių sienelių susidaro kondensatas.

- Karštas ar drėgnas oras padidins apledėjimą ir kondensatą. Tai normalu ir nėra gedimas.
- Durys buvo dažnai atidaromos arba laikomos atidarytos ilgą laiką. >>> Neatidarinėkite durų per dažnai; jei atidaryta, uždarykite duris.
- Durys gali būti praviros. >>> Visiškai uždarykite duris.

Ant gaminio išorės arba tarp durelių susidaro kondensatas.

- Aplinkos oras gali būti drėgnas, drėgnu oru tai visiškai normalu. >>> Sumažėjus drėgmei, kondensatas išsisklaidys.

Viduje nemalonus kvapas.

- Produktas nėra reguliariai valomas. >>> Reguliariai valykite vidų naudodami kempinę, šiltą vandenį ir gazuotą vandenį.

- Tam tikri laikikliai ir pakavimo medžiagos gali sukelti kvapą. >>> Naudokite laikiklius ir pakavimo medžiagas be kvapo.
- Maisto produktai buvo sudėti į neužsandarintus laikiklius. >>> Maistą laikykite uždaroje talpose. Iš neuždarytų maisto produktų gali pasklisti mikroorganizmai ir sukelti blogą kvapą.
- Iš gaminio pašalinkite visus pasibaigusio galiojimo ar sugedusius maisto produktus.

Durys neužsidaro.

- Maisto pakuotės gali užkimšti duris. >>> Perkelkite visus daiktus, blokuojančius duris.
- Gaminys stovi ne visiškai vertikaliaje padėtyje ant žemės. >>> Sureguliuokite stovus, kad subalansuotumėte gaminį.
- Paviršius nėra lygus arba patvarus >>> Įsitikinkite, kad paviršius yra plokščias ir pakankamai patvarus, kad galėtų išlaikyti gaminį.

Traškučiai užstrigo.

- Maisto produktai gali liestis su viršutine stalčiaus dalimi. >>> Pertvarkykite stalčiuje esančius maisto produktus.

Gaminio paviršiaus temperatūra.

- Kai gaminys veikia, tarp dviejų durelių, ant šoninių skydelių ir galinių grotelių gali būti stebima aukšta temperatūra. Tai yra normalu ir nerodo gedimo.

Atidarius dureles, ventiliatorius veikia toliau.

- Ventiliatorius gali veikti toliau, kai atidarytos šaldiklio durys.

Jei problema išlieka ir po to, kai vykdote šiame skyriuje pateiktas instrukcijas, susisiekite su pardavėju arba įgaliotuoju aptarnavimo centru. Nebandykite taisyti gaminio. Tai normalu.

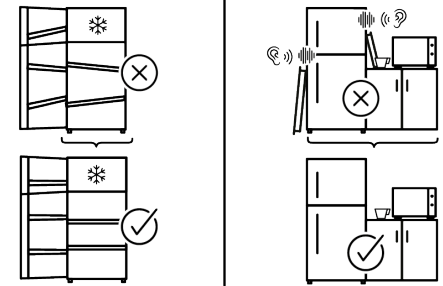
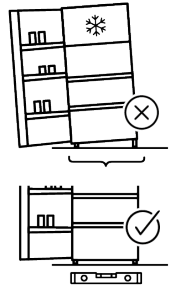
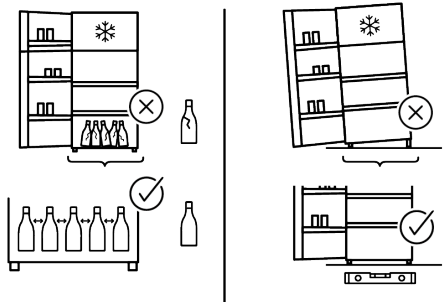
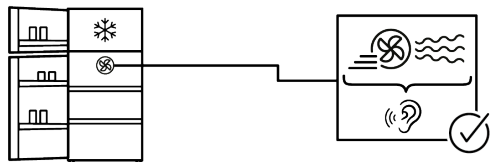
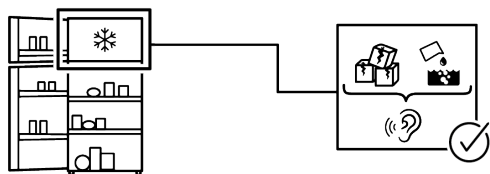
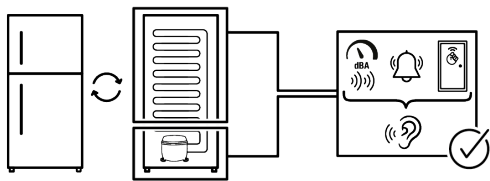

ATSAKOMYBĖS ATSIKALPIMO PAREIŠKIMAS

Kai kuriuos (paprastus) gedimus galutinis vartotojas gali tinkamai pašalinti be jokių saugumo problemų ar nesaugaus naudojimo, jei jie atliekami laikantis toliau pateiktų nurodymų (žr. skyrių „Savarankiškas remontas“).

Todėl, jei toliau skyriuje „Savarankiškas remontas“ nenurodyta kitaip, siekiant išvengti saugos problemų, remontas turi būti paliekamas profesionaliems meistrams. Profesionalus meistras yra profesionalus meistras, kuriam gamintojas suteikė prieigą prie šio gaminio instrukcijų ir atsarginių dalių sąrašo vadovaudamasis teisės aktuose aprašytomis metodais pagal Direktivą 2009/125/EB.

Tačiau tik techninės priežiūros atstovai (t. y. įgalioti profesionalūs meistrai), su kuriais galite susisiekti telefono numeriu, nurodytu vartotojo vadove/garantijos kortelėje arba per įgaliotąjį pardavėją, gali teikti paslaugas pagal garantijos sąlygas. Todėl atminkite, kad profesionaliems meistrams, kurie nėra įgalioti Indesit, garantija negalioja.

Savarankiškas remontas

Galutinis vartotojas gali pats taisyti būtent šias atsargines dalis: durų rankenas, durų vyrius, padėklus, krepšelius ir durų tarpines (2021 m. kovo 1 d. atnaujintas sąrašas pateikiamas parts-selfservice.europeanappliances.com).

Be to, siekiant užtikrinti gaminio saugą ir išvengti rimtų sužalojimų pavojaus, minėtas savarankiškas remontas turi būti atliktas vadovaujantis vartotojo vadove arba parts-

selfservice.europeanappliances.com pateiktomis remonto instrukcijomis. Saugumo sumetimais, prieš bandydami remontuoti patys, atjunkite gaminį iš elektros tinklo.

Šio produkto garantija gali nustoti galioti, jei galutinis vartotojas taiso arba bando taisyti dalis, neįtrauktas į tokį sąrašą, ir (arba) nesivadovaudamas vartotojo vadove arba parts-

selfservice.europeanappliances.com pateiktomis savarankiško remonto instrukcijomis, dėl ko gali kilti saugos problemų, nepriskirtinų Indesit.

Todėl itin rekomenduojama, kad galutiniai vartotojai nebandytų atlikti remonto darbų, kurie nepatenka į nurodytą atsarginių dalių sąrašą ir kad tokiais atvejais kreiptųsi į įgaliotus profesionalius meistrus. Priešingu atveju, tokie galutinių naudotojų bandymai gali sukelti saugos problemų ir sugadinti gaminį, o vėliau sukelti gaisrą, potvynį, elektros smūgį ir rimtus sužalojimus. Pavyzdžiui, bet tuo neapsiribojant, šie remonto darbai turi būti skirti įgaliotiems profesionaliems meistrams arba registruotiems profesionaliems meistrams: kompresorius, aušinimo grandinė, pagrindinės plokštės inverterio plokštė, ekrano plokštė ir kt.

Gamintojas/pardavėjas negali būti laikomas atsakingu jokių atveju, jei galutiniai vartotojai nesilaiko aukščiau nurodytų reikalavimų.

Galimybė gauti atsarginę dalį šaldytuvui yra 10 metų. Šiuo laikotarpiu yra galimybė įsigyti originalias atsargines dalis, kad jūsų šaldytuvus tinkamai veiktų.

Minimali jūsų įsigyto šaldytuvo garantija yra 24 mėnesiai.

Šiame gaminyje yra „G“ energijos klasės apšvietimo šaltinis.

Šio gaminio apšvietimo šaltinį gali pakeisti tik profesionalus meistras..

