

WDO 93F B K

12NC: 859991532660

GTIN (EAN) kód: 8003437209512

Whirlpool

SENSING THE DIFFERENCE



Rectangular opening: 102x832

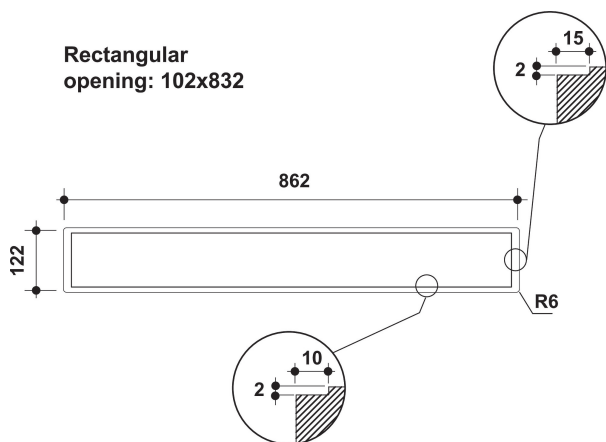

ZÁKLADNÁ CHARAKTERISTIKA

Skupina výrobkov	Odsávače
Farba tela	Čierna
Materiál tela	Nerezová oceľ
Farba komína	N/A
Materiál komína	N/A
Typológia	Downdraft
Typ inštalácie	Chladnica s pracovnou doskou
Typ ovládania	Elektronický
Typ nastavenia ovládania	Dotykové ovládanie
Možnosti dekoratívnych panelov	Nie je možné
Umiestnenie motora	Integrovaný motor v tele odsávača pár
Prevádzkový režim	Konvertibilný
Hodnota elektrického pripojenia (W)	110
Prúd (A)	0,5
Napätie (V)	220-240
Frekvencia (Hz)	50
Dĺžka elektrického prívodného kábla (cm)	200
Typ zástrčky	Schuko
Výška komína (mm)	0
Výška výrobku bez komína (mm)	0
Výška výrobku	770
Šírka výrobku	860
Hĺbka zabaleného výrobku	400
Minimálna výška výklenku	0
Minimálna šírka výklenku	0
Hĺbka výklenku	0
Čistá hmotnosť (kg)	22

TECHNICKÉ VLASTNOSTI

Typ ručného ovládacieho zariadenia	Dotykové ovládanie
Typ automatických regulačných zariadení	-
Počet motorov	1
Celkový výkon motorov (W)	110
Počet nastavení rýchlosti: dostupnosť možnosti boost	3
Prítomnosť boostu	Áno
Maximálny výkon odsávania vzduchu (m ³ /h)	603
Zvýšená poloha odsávania vzduchu (m ³ /h)	603
Maximálny výkon recirkulácie vzduchu (m ³ /h)	0
Výkon recirkulácie v polohe Boost (m ³ /h)	0
Typ ovládania svetla	-
Počet svetiel	0
Typ použitých svetelných zdrojov	N/A
Celkový výkon svietidiel (W)	0
Priemer výstupu vzduchu (mm)	0
Klapka bez spätného toku vzduchu	Nie
Materiál tukového filtra	Umyvateľný hliník
Pachový filter	Nie

ENERGETICKÝ ŠTÍTK

Akustický výkon pri min. otáčkach (2010/30/EU)	54
Hlukový výkon pri max. otáčkach (2010/30/EU)	68
Úroveň hluku s polohou zosilnenia (dB(A) re 1 pW)	0