

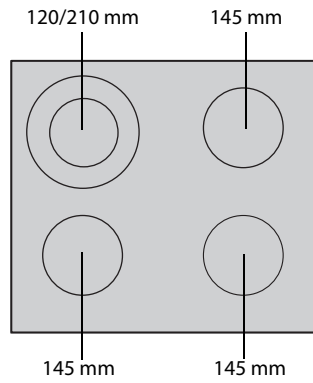

SENSING THE DIFFERENCE



# TÄRKEITÄ TURVALLISUUSOHJEITA

Nämä ohjeet ovat luettavissa myös osoitteessa: [www.whirlpool.eu](http://www.whirlpool.eu)

## **OMA SEKÄ MUIDEN TURVALLISUUS ON HYVIN TÄRKEÄ SEIKKA**

Tässä käyttöohjeessa sekä itse laitteessa on tärkeitä turvallisuutta koskevia viestejä. Lue ne aina ja noudata niitä.

 Tämä on vaaraa tarkoittava turvallisuussymboli, joka varoittaa mahdollisista käyttäjää ja muita henkilöitä uhkaavista riskeistä.

Kaikkien turvallisuutta koskevien viestien edellä on vaaran merkki ja jokin seuraavista sanoista:

 **VAARA**

**Osoittaa vaaratilanteen, joka aiheuttaa vakavia tapaturmia, ellei sitä vältetä.**

 **VAROITUS**

**Osoittaa vaaratilanteen, joka voi aiheuttaa vakavia tapaturmia, ellei sitä vältetä.**

Kaikissa turvallisuutta koskevissa varoituksissa kuvataan mahdollinen vaara ja kerrotaan, miten laitteen väärästä käytöstä aiheutuvien tapaturmien, vahinkojen ja sähköiskujen mahdollisuus voidaan minimoida. Varmista, että noudatat seuraavia ohjeita:

- Käytä suojakäsineitä aina, kun avaat ja poistat pakkauksia ja suoritat asennuksia.
- Laite on kytkettävä irti sähköverkosta ennen minkään asennustoimenpiteen aloittamista.
- Asennuksen tai huollon saa suorittaa vain ammattitaitoinen asentaja, jonka on noudatettava valmistajan ohjeita ja voimassa olevia paikallisia turvallisuusmääräyksiä. Älä korjaa tai vaihda mitään laitteen osaa, ellei käyttöohjeessa nimenomaan näin kehoiteta.
- Laite on kytkettävä maadoitettuun pistorasiaan.
- Virtajohdon on oltava riittävän pitkä, jotta kalusteeseen asennetun laitteen voi kytkeä pistorasiaan.
- Asennuksessa on käytettävä turvallisuusmääräysten mukaisesti moninapakytkintä, jonka katkoväli on vähintään 3 mm.
- Älä käytä haaroituspistorasioita tai jatkojohtoja.
- Älä vedä laitteen virtajohdosta.
- Kun asennus on tehty, sähköosat eivät saa olla käyttäjän ulottuvilla.
- Laite on tarkoitettu ainoastaan ruoanvalmistukseen kotitaloudessa. Mikä tahansa muu käyttö on kiellettyä (esimerkiksi huoneiden lämmittäminen). Valmistaja ei ole vastuussa asiattomasta käytöstä tai vääristä asetuksista aiheutuvista vahingoista.
- Laite ja sen kosketettavissa olevat osat kuumenevat käytön aikana. Varo koskettamasta lämmityselementtejä. Hyvin pienet lapset (0–3-vuotiaat) ja leikki-ikäiset (3–8-vuotiaat) on pidettävä turvallisen välimatkan päässä, ellei heitä valvota jatkuvasti.
- Laitetta voivat käyttää yli 8-vuotiaat lapset sekä fyysisesti, aisteiltaan tai psyykkisesti vajaakykyiset tai kokemattomat ja taitamattomat henkilöt ainoastaan, jos heidän turvallisuudestaan vastaava henkilö valvoo tai opastaa heitä laitteen käytössä ja osoittaa mahdolliset vaaratilanteet. Lapset eivät saa leikkiä laitteella. Lapset eivät saa suorittaa puhdistus- tai huoltotoimenpiteitä ilman valvontaa.
- Älä koske laitteen lämmityselementtejä käytön aikana tai jälkeen. Pidä kankaat tai muut tulenarat materiaalit pois kosketusetäisyydeltä laitteesta, kunnes kaikki laitteen osat ovat täysin jäähtyneet.
- Älä laita tulenarkoja materiaaleja laitteen päälle tai sen läheisyyteen.
- Ylikuumentunut rasva ja öljy syttyvät helposti palamaan. Ota tämä huomioon, kun valmistat runsaasti rasvaa tai öljyä sisältäviä ruokia.
- Laitteen alla olevaan tilaan on asennettava eristepaneeli (ei toimiteta mukana).
- Jos pinnassa on halkeamia, sammuta laite sähköiskujen välttämiseksi (koskee vain lasipintaisia laitteita).
- Laite ei ole tarkoitettu käytettäväksi ulkopuolisen ajastimen tai erillisen kauko-ohjauksen kanssa.

- Valvomaton rasvassa tai öljyssä kuumennus liedellä saattaa aiheuttaa vaaratilanteen, josta voi seurata tulipalo. Älä KOSKAAN yritä sammuttaa tulipaloa vedellä, vaan sammuta laite ja peitä liekit esimerkiksi kannella tai sammutuspeitteellä.  
Tulipalon vaara: älä säilytä tavaroita keittopinoilla.
- Älä käytä höyrypesuria.
- Lieden pinnalle ei tule asettaa metalliesineitä, kuten veitsiä, haarukoita, lusikoita tai kansia, koska ne voivat kuumeta.
- Sammuta liesitaso säätönupista käytön jälkeen äläkä luota pelkästään kattilantunnistimeen (vain induktiolaitteet).

## YMPÄRISTÖNSUOJELU

### **Pakkauksen hävittäminen**

Pakkaus on valmistettu 100-prosenttisesti kierrätettävästä materiaalista ja siinä on kierrätysmerkki (♻️). Pakkauksen eri osia ei saa heittää ympäristöön, vaan ne on hävitettävä paikallisten määräysten mukaisesti.

### **Laitteen hävittäminen**

Tämä laite on merkitty sähkö- ja elektroniikkalaiteromua koskevan Euroopan parlamentin ja neuvoston direktiivin 2012/19/EU (WEEE) mukaisesti. Varmistamalla, että laite hävitetään asianmukaisesti, voit auttaa välttämään mahdollisia ympäristö- ja terveyshaittoja.

Laitteessa tai sen mukana toimitetuissa asiakirjoissa oleva symboli  tarkoittaa, ettei tuotetta saa hävittää kotitalousjätteiden mukana. Laite on sen sijaan toimitettava sähkö- ja elektroniikkakomponenttien keräyspisteeseen.

### **Energiansäästövinkejä**

Parhaiden tulosten saamiseksi on suositeltavaa noudattaa seuraavia vinkkejä:

- Käytä kattiloita ja pannuja, joiden pohjan leveys on samaa kokoa kuin keittoalue.
- Käytä vain tasapohjaisia kattiloita ja pannuja.
- Aina kun se on mahdollista, peitä kattila kannella kypsennyksen ajaksi.
- Käytä painekattilaa, sillä se alentaa energian kulutusta ja lyhentää kypsennysaikaa.
- Sijoita kattila liesitasoon merkityn keittoalueen keskelle.

## VAATIMUSTENMUKAISUUSVAKUUTUS

- Tämä ruoka-aineiden kanssa kosketuksissa oleva laite on yhdenmukainen säädöksen (CE) nro. 1935/2004 kanssa, ja se on suunniteltu, valmistettu ja markkinoitu noudattaen Euroopan parlamentin ja neuvoston matalajännitedirektiiviä 2006/95/EY (korvaa 73/23/EEC tarkistettuna) ja EMC-direktiivin 2004/108/EY suojavaatimuksia.
- Tämä laite täyttää asetuksen 66/2014 ekosuunnitteluvaatimukset eurooppalaisen standardin EN 60350-2 mukaisesti.

## ASENNUS

Tarkasta tuotteen pakkauksen avaamisen jälkeen, onko kuljetuksen aikana tapahtunut vaurioita. Jos havaitset ongelmia, ota yhteyttä jälleenmyyjään tai myynnin jälkeiseen palveluun.

Koskien upotusmittoja ja asennusohjeita, katso tässä kappaleessa olevia kuvia. Minimietäisyys tulee säilyttää keittotason ja liesituulettimen välillä. Lisätietojen saamiseksi katso liesituulettimen käyttöohjetta.

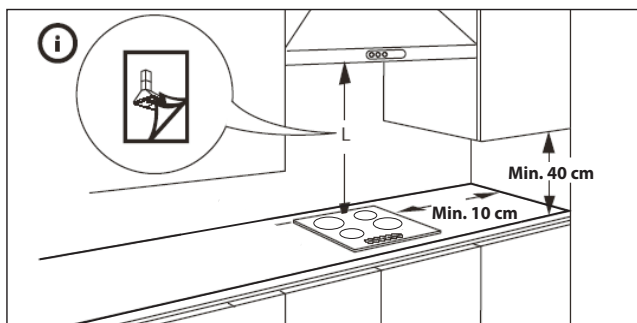

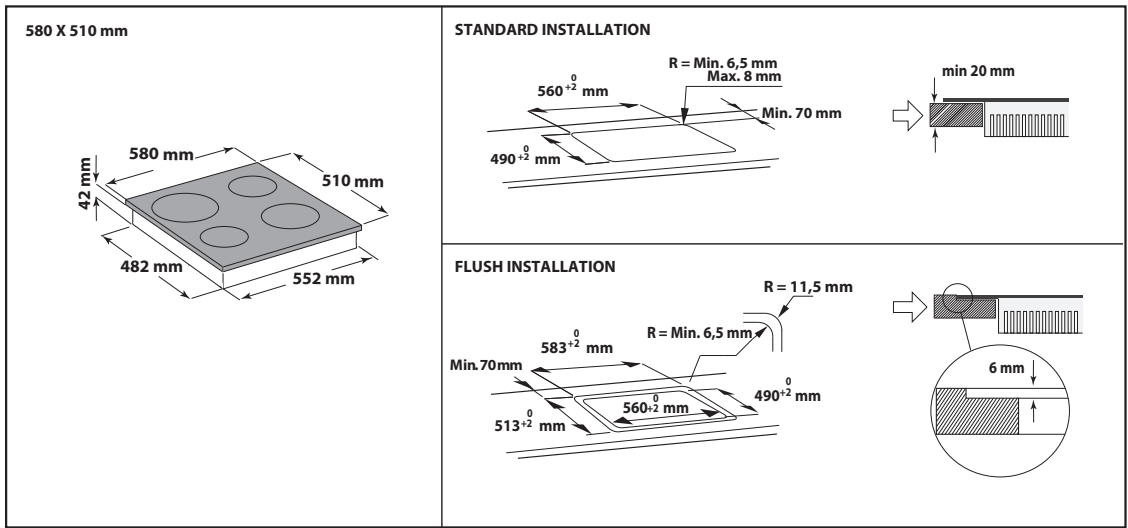

## VAROITUS

- Aseta keittotason alle eristepaneeli;
- Älä kiinnitä eristepaneelia, jos asennetaan työtason alla oleva uuni;
- Tuotteen alaosa ei saa olla kosketettavissa asennuksen jälkeen;

### TÄRKEÄÄ:

- Laitteen alaosan ja eristepaneelin välisen etäisyyden tulee noudattaa kuviossa annettuja mittoja;
- Jos uuni asennetaan keittotason alle varmista, että uuni on varustettu jäähdytysjärjestelmällä;
- Älä asenna keittotason astianpesukoneen tai pyykinpesukoneen päälle, jotta sähkövirtapiirit eivät joudu kosketuksiin höyryn tai kosteuden kanssa, mikä voisi vahingoittaa niitä.

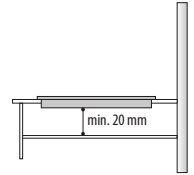

## KEITTOTASON SIOJITTAMINEN

Sähköliitännän (katso kappale "Sähköliitäntä") suorittamisen jälkeen, aseta kiinnityspidikkeet tarkoitusta varten oleviin keittotason sivulla oleviin aukkoihin kuvan osoittamalla tavalla. Työnnä sitten keittotaso leikkauksen sisään ja tarkista että lasi on litteä ja yhdensuuntainen työtason kanssa. Kiinnityspidikkeet sopivat kaikille työtasomateriaaleille (puu, marmori jne.).

### TÄRKEÄÄ:

- Käytä suojahanskoja asentaessasi keittotason

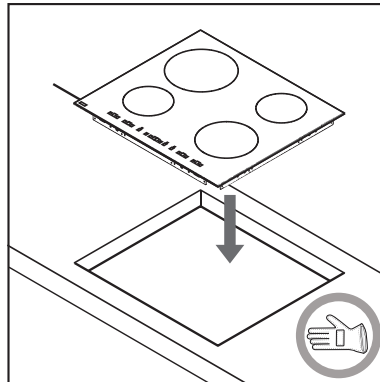
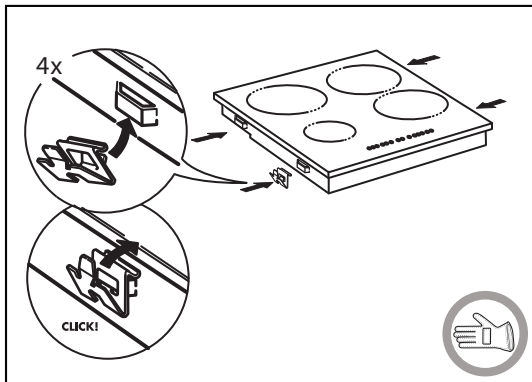

## KEITTOTASON IRROTTAMINEN

Keittotason irrottamiseksi käytä ruuvitalttaa (ei mukana) vääntääksesi irti kiinnityspidikkeet laitteen alapuolelta.

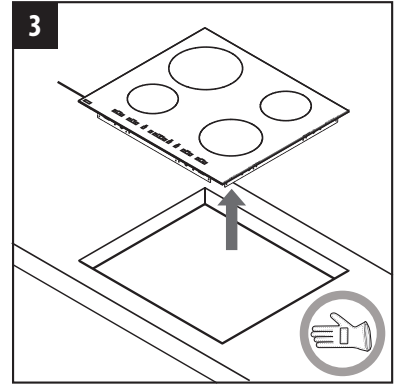
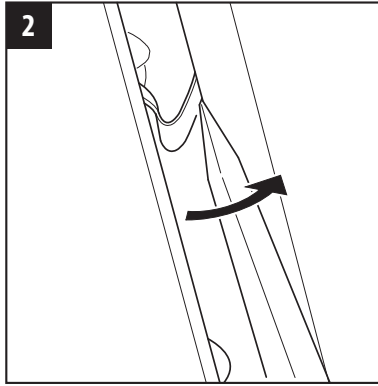
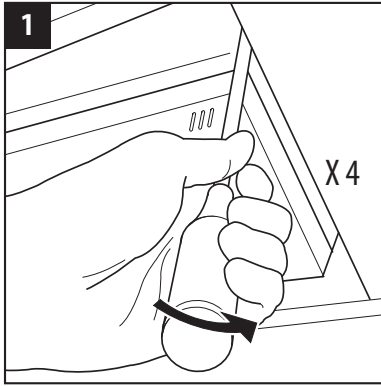

## SÄHKÖLIITÄNTÄ

### VAROITUS

- Kytke laite irti sähköverkosta.
- Asennuksen saa suorittaa vain pätevä henkilöstö, joka on perehtynyt voimassa oleviin turvallisuus- ja asennussäädöksiin.

- Valmistaja ei ole missään vastuussa henkilöille, eläimille tai omaisuudelle aiheutuneista vahingoista, jos tässä luvussa annettuja ohjeita ei noudateta.
- Virtajohdon tulee olla kyllin pitkä, jotta keittotaso voidaan poistaa työtasosta.
- Varmista, että laitteen pohjassa olevaan arvokilpeen merkitty jännite vastaa asunnon sähköverkon jännitettä.

### Liitäntä jakorasiaan

Käytä sähköliittämissä alla olevan taulukon mukaista tyyppiä HO5RR-F kaapelia.

Johdot	Määrä x koko
220–240 V ~ + 	3 x 4 mm <sup>2</sup>
220–240 V 3 ~ + 	4 x 1,5 mm <sup>2</sup>
380–415 V 3N ~ + 	5 x 1,5 mm <sup>2</sup>
380–415 V 2N ~ + 	4 x 1,5 mm <sup>2</sup>

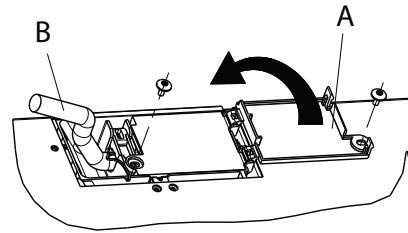

Laitte tulee liittää sähköverkkoon moninapakytkimellä, jonka kontaktiväli on vähintään 3mm.

TÄRKEÄÄ: kelta-vihreä maakaapeli kytketään merkinnällä  varustettuun liittimeen, ja sen on oltava pitempi kuin muut johdot

- Tarkista keittotason alla oleva kaaviotarra ja aseta/poista siltaukset liitäntätyypistä riippuen;
- Irrota noin 70 mm virtajohdon (B) kaapelivaipasta.
- Kuori johdinten vaippaa noin 10 mm. Aseta sen jälkeen verkkojohto punosliittimeen ja kytke johdot jakorasiaan sen lähellä olevan liitäntäkaavion mukaan.
- Varmista virtajohto (B) punosliittimellä;
- Sulje jakorasia kannella (A) kiinnittäen sen mukana toimitetulla ruuvilla;
- Sähköliitännän jälkeen, sovita keittotaso leikkauksen sisään.

# OHJAUSPANEELIN KUVAUS

## Ohjauspaneeli

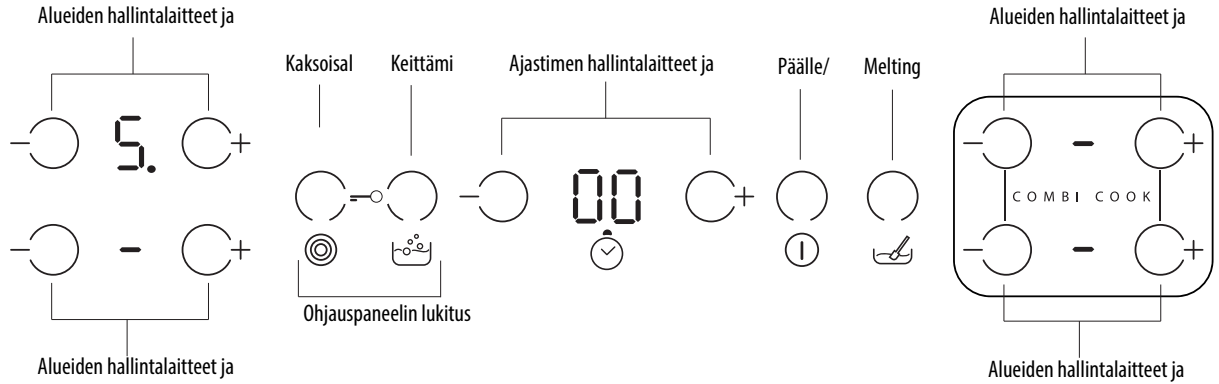

### Ensimmäinen käyttö / sähkökatkoksen jälkeen

Keittotason sähköverkkoon liittäminen jälkeen, ohjauspaneeli lukitaan ("Lo" näytössä).

Ohjauspaneelin avaamiseksi kosketa yhtä aikaa säätönuppeja "Kaksoisalue/Kolme aluetta" ja "keittäminen". Näyttö "Lo" sammuu ja keittotasoa voidaan käyttää. Lue luku "Ohjauspaneelin lukitus" lisätietojen saamiseksi.

### Keittotason kytkeminen PÄÄLLE/POIS

Keittotason kytkemiseksi päälle, kosketa säätönuppia kunnes keittoalueen näytöt menevät päälle. Sammuttaaksesi kosketa samaa säätönuppia kunnes näyttö sammuu. Kaikki keittoalueet kytkeytyvät pois toiminnasta.

Jos mitään toimintoa ei valita 30 sekunnin kuluessa päälle kytkemisestä, liesitaso kytkeytyy automaattisesti pois päältä.

### Päälle kytkeminen ja keittoalueiden säätäminen

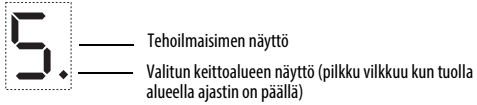

Aseta kattila keittoalueelle, kytkä keittotasoa päälle, aktivoi tarvittava keittoalue koskettamalla vastaavia "-" tai "+" säätönuppeja: "5" ilmestyy näyttöön. "-" ja "+" säätönupeilla voidaan valita tarvittava tehotaso, min. 0 max. 9.

### Keittoalueiden poiskytkeminen

Keittoalueen sammuttamiseksi kosketa yhtä aikaa säätönuppeja "-" ja "+" tai valitse taso "0" säätönupilla "-".

Keittoalue kytkeytyy pois päältä ja jos se on vielä kuuma, näytössä näkyy kirjain H.

### Ohjauspaneelin lukitus

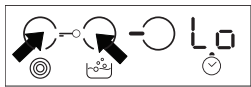

Lukitustoiminto lukitsee liesitason painikkeet, jotta sitä ei voi vahingossa kytkeä toimintaan. Aktivoidaksesi ohjauspaneelin lukon, kosketa yhtä aikaa säätönuppeja "Kaksoisalue/Kolme aluetta" ja "keittäminen". Kuuluu akustinen merkkiäänä ja valo-osoitin "Lo" näkyy näytössä. Ohjauspaneeli on lukittu virrankatkaisutoimintaa lukuun ottamatta. Ohjauspaneelin lukitus vapautetaan samalla tavalla kuin se lukitaan.

Vesi, kattiloista roiskunut neste tai joku esine säätönuppien kohdalla saattaa vahingossa aktivoida tai ottaa pois käytöstä ohjauspaneelin lukon.

### Ajastin

Ajastinta voidaan käyttää kypsennysajan asettamiseen enintään 99 minuuttiin (1 tunti ja 39 minuuttia) kaikilla keittoalueilla.

Valitse käytettävä keittoalue, kosketa ajastimen säätönuppia "-" tai "+" ja piipaus ilmoittaa toiminnasta. Näytössä näkyy "00". Ajastimen arvoa voidaan kasvattaa tai pienentää pitämällä sormia säätönupeissa "+" tai "-". Ajastimen arvon valinnan jälkeen, näyttö vilkkuu 10 sekunnin ajan ennen lähtölaskennan alkamista. Kun asetettu aika on kulunut, laite antaa äänimerkin ja keittoalue kytkeytyy automaattisesti pois päältä. Ajastimen ottamiseksi pois käytöstä, kosketa ajastimen säätönuppeja "-" ja "+" yhtä aikaa.

#### TÄRKEÄÄ:

- Tehotason vieressä vilkkuva piste osoittaa, että ajastin on toiminnassa tuolla alueella.
- Ajastin on saatavilla kaikille alueille, mutta yhdelle kerrallaan.







**VAROITUS**

**Jälkilämmön ilmaisimet varoittavat käyttäjää, kun keittoalueet ovat vielä kuumia.**

Jos näytössä näkyy H, keittoalue on vielä kuuma. Kun jonkin tietyn keittoalueen jälkilämmön merkkivalo palaa, voit esimerkiksi pitää ruokaa lämpimänä kyseisellä alueella tai sulattaa voita. Kun keittoalue jäähtyy, näyttö kytkeytyy pois.

**Erikoistoiminnot**

Joissakin malleissa voidaan käyttää erikoistoimintoja:

Painike	Toiminnon nimi	Visuaalinen näyttö	Kuvaus
	Kaksoisalue / Kolme aluetta	1 tai 2 LED-valoa palaa 	Hallintalaite aktivoi kaksoisalueen tai kolme aluetta (jos saatavana). Kun keittoastia tai lisävaruste on asetettu valitulle keittovyöhykkeelle, kytke keittotasoa päälle ja valitse keittoalue. Valitse tehotaso ja kosketa säätönappia kerran aktivoiaksesi kaksoisalueen tai kahdesti aktivoiaksesi kolme aluetta. Ottaaksesi toiminnon pois käytöstä, kosketa samaa painiketta. Säätönappien yläpuolella olevat LED-valot syttyvät vain kun toiminto on aktiivi valitulle alueelle.
	Keittäminen	Näytössä näkyy: 	Tämä toiminto asettaa alueen maksimitehon (esim. veden keittämiseksi nopeasti). Sen jälkeen kun kattila/keittoastia on asetettu valitulle alueelle, laita keittotasoa päälle, valitse keittoalue ja kosketa keittämisen säätönuppeja. Kun tätä toimintoa on käytetty 10 minuuttia, laite asettaa automaattisesti alueen tasolle 9. Toiminnon ottamiseksi pois käytöstä kosketa samaa säätönappia tai vähennä tehoa painamalla "-". Tätä toimintoa voidaan käyttää yhdessä kaksoisalue /Kolme aluetta -toiminnon kanssa.
	Melting (sulatus)	Näytössä näkyy: 	Tämä toiminto asettaa tehotason sopivaksi herkkien tuotteiden sulattamiseksi ilman, että maku kärsii (suklaa, voi jne.)Kattilan/keittovälineen keittoalueelle asettamisen jälkeen, laita keittotasoa päälle, valitse keittoalue ja kosketa sulamisen säätönappia. Toiminnon ottamiseksi pois käytöstä, paina samaa painiketta tai kosketa "-." ja "+" sammuttaaksesi alueen. Tätä toimintoa voidaan käyttää yhdessä kaksoisalue /kolme aluetta -toiminnon kanssa.

Keittotasoa on varustettu myös "automaattinen sammutus" toiminnolla, joka sammuttaa keittoalueen jos tehotasoa ei muuteta tietyn ajan kuluessa, riippuen tehoasetuksesta. Taulukossa annetaan jokaisen tehotason kesto.

Tehotaso	Automaattinen sammutusaika
0	30 s.
1	10 tuntia
2	5 tuntia
3	5 tuntia
4	4 tuntia
5	3 tuntia
6	2 tuntia
7	2 tuntia
8	2 tuntia
9	1 tunti

## COMBI COOK -KEITTOTOIMINTO

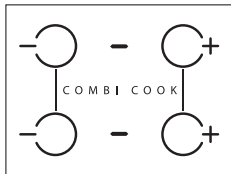

Tämä toiminto sallii keittämisen kahdella alueella kuin se olisi yksi laajennettu keittoalue. Sopiva soikeille, suorakulmaisille ja pitkänomaisille pannuille, joiden pohjan mitat ovat vähintään 32x14 cm. Toiminto asettaa saman tehotason kahdelle alueelle ja sallii tason muuttamisen koskettamalla toisen lämmittimen säätönuppia "-" tai "+".

**TÄRKEÄÄ:** Kahden pyöreän lämmittimen välissä ei ole lämmityselementtiä. COMBI COOK -lämmittimet on suunniteltu riittävän lähellä oleviksi niin, että yhtäläinen lämmönjako pitkänomaisten pannujen sisällä on mahdollista ja riittävä etäisyys antaa käyttäjälle mahdollisuuden käyttää niitä kahtena erillisenä alueena.

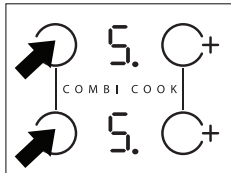

### Toiminnon aktivointi

COMBI COOK -toiminnon aktivoimiseksi, laita keittotaso päälle, kosketa yhtä aikaa alueiden kahta säätönuppia "-" tai säätönuppia "+" kuten kuvassa: kaksi näyttöä näyttävät tasoa "5" ja molemmat pilkut tasonumeron vieressä palavat osoittaen, että toiminto on aktivoitu.

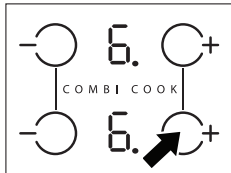

### Tehotason asetus

Muuttaaksesi tehotasoa kosketa toista alueen säätönuppia "-" tai "+".

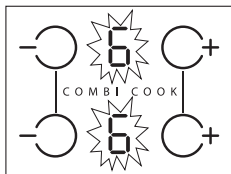

### Näytön ilmoitus

Kun toiminto on päällä kaksi tehotason näyttöä vilkkuu varoittaakseen, että COMBI COOK -toiminto on päällä.

### Toiminnon ottaminen pois käytöstä

Combi cook -toiminnon ottamiseksi pois käytöstä, toista aktivointiproseduuria.

Jos keittoalueet pitää kytkeä pois päältä COMBI COOK -toiminnon ollessa päällä, kosketa toisen lämmittimen säätönuppeja "-" ja "+". Näytössä näkyy "0" ja 10 sekunnin kuluttua näkyviin tulee "-".

## TEHOTASOTAULUKKO

Tehotaso		Kypsennystapa	Tason käyttö (kokemus ja ruoanlaittotottumus vaikuttavat käyttöön)
<b>Maksimiteho</b>	<b>Keittäminen</b>	Pikakuuennus	Sopii ruoan lämpötilan nopeaan nostamiseen, veden kiehumispisteeseen saattamiseen tai nesteiden nopeaan kuumentamiseen
	<b>9-7</b>	Paistaminen – keittäminen	Ihanteellinen ruskistamiseen, kypsennyksen aloittamiseen, pakasteiden paistamiseen, nopeaan keittämiseen
<b>Korkea teho</b>	<b>9-7</b>	Ruskistus – hidas paistaminen – keittäminen – grillaaminen	Sopii hitaaseen paistamiseen, hyvällä tulella pysytellen, keittämiseen ja grillaamiseen (lyhyt kesto, 5–10 minuuttia)
	<b>7-5</b>	Ruskistus – keittäminen – haudutus – hidas paistaminen – grillaus	Sopii hitaaseen paistamiseen, heikolla tulella pysytellen, keittämiseen ja grillaamiseen (keskipitkä kesto, 10–20 minuuttia), esilämmitys
<b>Keskitaso teho</b>	<b>7-5</b>	Keittäminen – haudutus – hidas paistaminen – grillaus	Sopii haudutukseen, hellävaraisesti kiehua, keittämiseen ja grillaukseen (pitkä kesto).
	<b>4-3</b>	Keittäminen – hiljalleen kiehattaminen – suurustaminen – pastakastikkeiden valmistus	Sopii pitkään kypsennykseen (riisi, kastikkeet, paistit, kala) nesteissä (esim. vesi, viini, liemi, maito), pastakastikkeiden valmistukseen. Sopii pitkään kypsennykseen (tilavuusmäärä alle litran: riisi, kastikkeet, paistit, kala) nesteiden kanssa (esim. vesi, viinit, liemi, maito)
<b>Matala teho</b>	<b>2-1</b>	Sulatus – pakasteen sulatus – ruoan pitäminen kuumana – risottojen valmistus	Sopii voin pehmentämiseen, suklaan sulattamiseen, pienen pakasteiden sulatukseen ja pitämään ruoan kuumana (esim. kastikkeet, keitot, vihanneskeitot) Sopii ruoan kuumana pitämiseen, risottojen valmistukseen, tarjoiluastioiden lämmittämiseen (induktiojärjestelmän kanssa yhteensopivat astiat)



## Energiansäästövihteitä

Parhaiden tulosten saamiseksi on suositeltavaa noudattaa seuraavia vinkkejä:

- Käytä kattiloita ja pannuja, joiden pohjan leveys on samaa kokoa kuin keittoalue.
- Käytä vain tasapohjaisia kattiloita ja pannuja.
- Aina kun se on mahdollista, peitä kattila kannella kypsennyksen ajaksi.
- Käytä painekattilaa, sillä se alentaa energian kulutusta ja lyhentää kypsennysaikaa.

## PUHDISTUS

### VAROITUS

- Älä käytä höyrypesuria.
- Varmista ennen puhdistamisen aloitusta, että keittoalueet on sammutettu ja että jälkilämmön ilmaisin (H) ei ole näkyvässä.

**TÄRKEÄÄ:** Älä käytä hankaavia sieniä, teräsvillaa tai vastaavia. Niiden käyttö saattaa vaurioittaa lasia.

- Puhdista liesitaso aina käytön jälkeen (sen jäähtyttyä) ja poista siltä kaikki tahrat ja ruokajäämät.
- Sokeri ja runsaasti sokeria sisältävät ruoat vahingoittavat liesitasoa ja ne on poistettava heti.
- Suola, sokeri ja hiekka voivat naarmuttaa lasipintaa.
- Käytä pehmeää liinaa, imukykyistä keittiöpaperia tai erityistä lieden pesutuotetta (noudata valmistajan ohjeita).

## VIANETSINTÄ

- Lue ja noudata kappaleessa "Ohjauspaneelin kuvaus" annettuja ohjeita.
- Lue seuraava taulukko:

VIAN KUVAUS	MAHDOLLISET SYYT	TOIMENPIDE
Keittotasoa ei mene päälle	Sähkö puuttuu	Tarkasta, että sähkönsyöttö on päällä
	Pääjohdon virheellinen kytkentä	Pyydä teknikkaa tarkastamaan johdon liitännän
	Keittotason toimintahäiriö	Soita myynnin jälkeiseen palveluun
Keittotasoa menee päälle, mutta kaikissa näytöissä näkyy "8"	Vahva valo keittotason päällä laitettaessa päälle	Vähennä ohjauspaneelin yllä olevaa valoa, laita keittotasoa uudelleen päälle (kytke irti ja kytke uudelleen sähköverkkoon)
	Ohjauspaneeli vaurioitunut	Soita myynnin jälkeiseen palveluun
Lämmitin ei lämmitä, mutta näyttö on päällä	Keittotason toimintahäiriö	Soita myynnin jälkeiseen palveluun
Keittotasoa päästää 5 merkkiääntä ja sammuu sitten	Yhtä tai useampaa painiketta painetaan jatkuvasti yli 5 sekunnin ajan	Poista esineet tai mahdollinen neste ohjauspaneelin päältä
Keittotasoa ei saa sammutettua	Keittotason toimintahäiriö	Kytke keittotasoa irti sähköverkosta ja soita myynnin jälkeiseen palveluun
Lämmitin ei ole koko ajan päällä, se menee päälle ja sammuu vaikka näytössä tehotaso ei muutu.	Keittotason normaalitoiminta	On/off-sykli mahdollistaa lämmittimen tehon säädön ja on täysin normaalia. Joissakin tapauksissa lämpösuojus saattaa kytkeä lämmittimen pois päältä joksikin aikaa lasin vaurioitumisen estämiseksi. Esimerkkejä tällaisista tilanteista ovat: keittäminen pitkän aikaa korkealla tehotasolla, lämmityselementtiä pienempien kattiloiden käyttäminen, käytettävien kattiloiden pohja ei ole tasainen.
Lo Ei mahdollista käyttää keittotasoa, "Lo" näkyy näytössä	Ohjauspaneelin lukkotoiminto käytössä	Lue lukon avausohje kappaleessa "Ohjauspaneelin lukko".

**TÄRKEÄÄ:** Keittotason pysyvän vaurioitumisen välttämiseksi:

- älä käytä kattiloita, joiden pohja ei ole litteä;
- älä käytä metallikattiloita, joissa lasitettu pohja;
- älä aseta kuumia kattiloita/paistinpannuja kontrollipaneelin päälle.

## HUOLTOPALVELU

### **Ennen kuin otat yhteyttä huoltoliikkeeseen:**

1. Kokeile, voitko korjata vian itse. Katso kohtaa Vianetsintä.
2. Kytke laite pois päältä ja uudelleen päälle ja tarkista, onko ongelma poistunut.

**Jos yllä mainittujen tarkastusten jälkeen vika ei ole korjautunut, ota yhteyttä lähimpään huoltopalveluun.**

Ilmoita aina:

- vian laatu
- tuotteen tyyppi ja malli tarkasti
- Huoltonumerot (kaksi 12-numeroista lukua sanan "Huolto" jälkeen keittotason alla olevassa tarrassa tai HUOLTO-vihkosessa)
- täydellinen osoitteesi
- puhelinnumerosi.

**SERVICE** 0000 000 00000



Jos tarvitaan korjauksia, ota yhteyttä **valtuutettuun huoltokeskukseen** (jotta voit olla varma siitä, että käytetyt varaosat ovat alkuperäisiä ja että korjaukset suoritetaan oikein). Varaosia on saatavissa 10 vuotta.