

DĖKOJAME, KAD ĮSIGIJOTE WHIRLPOOL PRODUKTĄ

Norėdami gauti daugiau pagalbos, užregistruokite produktą adresu www.whirlpool.eu/register.



Atidžiai perskaitykite Saugos instrukcijas, prieš naudodami prietaisą.
Prieš naudojant mašiną būtina išimti varžtus.
Išsamesnės informacijos, kaip tai padaryti, rasite montavimo vadove.

VALDYMO SKYDELIS

1. Įjungimo / išjungimo mygtukas
2. Programos pasirinkimo valdiklis
3. Paleidimo / pristabdymo mygtukas
4. Temperatūros mygtukas
5. Mygtukas „FreshCare+“
6. Mygtukas „Tik džiovinti“ / užrakto mygtukas
7. Džiovinimo nuostatų mygtukas
8. Ekranas
9. Paleidimo delsos mygtukas
10. Grežimo greičio mygtukas

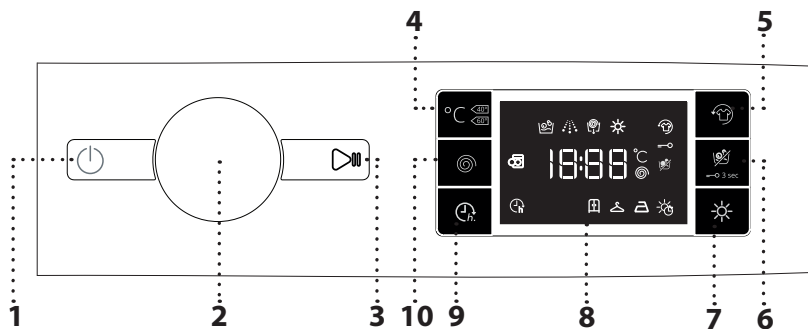

- EKRANO INDIKATORIAI**
- Skalbimo etapas** Rodo ciklo skalbimo etapą
 - Džiovinimo etapas** Ijungtas ciklas **FreshCare+** Ijungtas **mygtukų užraktas** **Tik džiovinimas** **Džiovinimo pagal laiką režimas** **Automatiniai džiovinimo lygiai** Ijungta **paleidimo delsa** Ijungtas **Užrakintos durys**

SKALBIMO CIKLŲ LENTELĖ

Didžiausia apkrova – 7 kg Naudojama galia išjungus – 0,5 W / palikus įjungtą – 8 W							Skalbikliai ir priedai			Rekomenduojamas skalbiklis	
Programa	Temperatūra	Maks. grežimo greitis (sūk./min.)	Džiovinimas	Didžiausia apkrova (kg)	Didžiausia įjungus džiovinimo ciklą (kg)	Trukmė (minutėmis)	Praplovimas	Pagrindinis skalbimas	Minkštiklis	Milteliai	Skystis
							1	2	3		
MIKSAS	❄ - 40 °C	1000	✓	4,5	4,5	Programos trukmė rodoma ekrane.	-	●	○	-	✓
MEDVILNĖ (2)	❄ - 60 °C	1400	✓	8	6		-	●	○	✓	✓
SINTETIKA (3)	❄ - 60 °C	1200	✓	4,5	4		-	●	○	✓	✓
GREITAS 30'	❄ - 30 °C	800	-	3,5	-		-	●	○	-	✓
SPORTINIAI	❄ - 40 °C	600	✓	4,0	4,0		-	●	○	-	✓
SKALBIMAS IR DŽIOVINIMAS 45'	☀ 30 °C	1400	✓	1	1		-	●	○	-	✓
SKALBIMAS IR DŽIOVINIMAS 90'	☀ 30 °C	1200	✓	2	2		-	●	○	-	✓
GRĘŽIMAS IR VANDENS IŠLEIDIMAS*	-	1400	✓	8	6		-	-	-	-	-
SKALAVIMAS & VANDENS IŠLEIDIMAS	-	1400	✓	8	6		-	-	○	-	-
BALTI	❄ - 90 °C	1400	✓	8	6		● (90°)	●	○	✓	✓
e MEDVILNĖ □ (1)	❄ - 60 °C	1400	✓	8	6		-	●	○	✓	✓
VILNA	❄ - 40 °C	800	✓	2	2		-	●	○	-	✓
DELIKATŪS	❄ - 30 °C	0	✓	1	1		-	●	○	-	✓
SPALVOTI 15°	☀ 15 °C	1000	✓	4,5	4,5		-	●	○	-	✓

● Reikia dozuoti ○ Pasirinktinis dozavimas

Parinkus skalbimo programas, kurių temperatūra didesnė kaip 50 °C, rekomenduojame naudoti skalbimo miltelius, o ne skystį, ir laikytis ant skalbiklio pakuotės pateiktų nurodymų.

Informacija visiems bandymų institutams

- 1) Išbandykite programą pagal standartą EN 50229 (skalbimas): pasirinkite programą su 60 °C temperatūra.
- 2) Ilga medvilnės skalbimo programa: nustatykite „“ skalbimo programą su 40 °C temperatūra.
- 3) Sintetikos skalbimo programa: nustatykite „“ skalbimo programą su 40 °C temperatūra.

Išbandykite programą pagal standartą EN 50229 (džiovinimas): pasirinkite skalbimo programą ir nustatykite džiovinimo lygį ties (abiejų apkrovų). Pirmajį džiovinimo ciklą būtina atlikti esant vardinei apkrovai.

PRODUKTO APRAŠAS

1. Viršus
2. Skalbiklio dozatorius
3. Valdymo skydelis
4. Durelių rankenėlė
5. Durelės
6. Vandens filtras
7. Reguliuojamos kojelės (4)

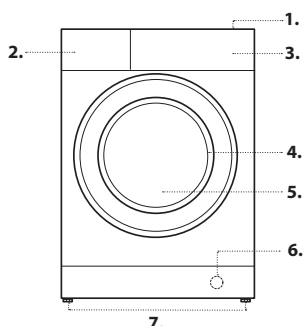

* Norėdami tik išleisti vandenį, pasirinkite programą ir nustatykite „0“ sukimo greitį.

Ekране arba vadove nurodoma ciklo trukmė prognozuojama vadovaujantis standartinėmis sąlygomis apskaičiuota trukmė. Faktinė ciklo trukmė gali skirtis dėl įvairių veiksnių, tokių kaip įleidžiamo vandens temperatūra ir slėgis, aplinkos temperatūra, skalbiklio kiekis, apkrovos dydis ir tipas, apkrovos subalansavimas ir bet kokios papildomai nustatytos pasirinktos funkcijos.

6th Sense – jutiklių technologija pritaiko vandens, energijos kiekį ir programą pagal skalbinių apkrovą.

SKALBIKLIO DOZATORIUS

- 1 skyrius: praplovimo skalbiklis (milteliai)
 - 2 skyrius: skalbiklis (milteliai arba skystis)
 - 3 skyrius: priedai (audinių minkštiklis ir pan.)
- Audinių minkštiklio lygis negali viršyti MAKS. lygio.

! Baltiems medvilniniams drabužiams, pirmiam skalbimui ir skalbdami aukštesnėje nei 60 °C temperatūroje naudokite skalbimo miltelius.

! Laikykitės ant skalbiklio pakuotės pateiktų instrukcijų.

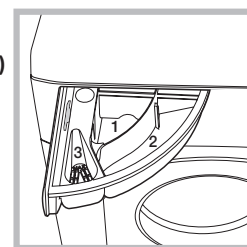

SKALBIMO CIKLAI

Laikykitės instrukcijų, esančių ant drabužių skalbimo etikečių simbolių. Simbolių nurodyta reikšmė yra didžiausia rekomenduojama drabužio skalbimo temperatūra.



Mišrūs

Mažai ir įprastai išteptiems atspariems drabužiams iš medvilnės, lino, sintetikos arba mišraus pluošto skalbti.

Medvilnė

Skirta įprastai ir smarkiai išteptiems rankšluosčiams, apatiniams, staltiesėms, patalynei ir pan. iš atsparios medvilnės ir lino.

Sintetika

Skirta įprastai išteptiems audiniams, pagamintiems iš sintetinio pluošto (pvz., poliesterio, poliakrilo, viskozės ir pan.) arba medvilnės / sintetinių pluoštų.

Greitas 30'

Skirtas mažai išteptiems audiniams greitai išskalbti: šis ciklas trunka vos 30 minučių, jį pasirinkus taupomas laikas ir energija. Didžiausia apkrova – 3,5 kg.

Sportiniai

Skirtas mažai suteptiems sportiniams drabužiams (sportiniams kostiumams, šortams ir pan.). Kad būtų pasiekta geriausių rezultatų, rekomenduojame neviršyti didžiausios apkrovos, kuri nurodyta PROGRAMŲ LENTELĖJE. Rekomenduojame naudoti skystą skalbiklį ir įdėti pusei apkrovos tinkamą kiekį.

Skalbimas ir džiovinimas 45'

Skirtas greitai skalbti ir džiovinti mažai suteptus medvilninio ir sintetinio pluošto audinius. Šio ciklo metu išskalbiama ir išdžiovinama iki 1 kg skalbinių vos per 45 minutes.

Skalbimas ir džiovinimas 90'

Skirtas greitai skalbti ir džiovinti medvilninio ir sintetinio pluošto audinius. Šio ciklo metu išskalbiama ir išdžiovinama iki 2 kg skalbinių vos per 90 minučių.

Grėžimas ir vandens išleidimas

Skalbiniai išgręžiami ir išleidžiamas vanduo. Atspariems drabužiams.

Skalavimas & Vandens išleidimas

Išskalauja, tada išgręžia. Atspariems drabužiams.

Balti

Skirta įprastai ir smarkiai išteptiems rankšluosčiams, apatiniams, staltiesėms ir patalynėms ir pan. iš atsparios medvilnės ir lino. Ciklas su praplovimo etapu prieš pagrindinio skalbimo etapą pateikiamas tik pasirinkus 90 °C temperatūrą. Šiuo atveju rekomenduojama įpilti skalbiklio ir į praplovimo, ir į pagrindinio skalbimo skyrių.

Medvilnė

Tinka įprastai išteptiems medvilniniams drabužiams skalbti. Tai standartinė 40 °C ir 60 °C temperatūros medvilnės skalbimo programa, kuri yra efektyviausia pagal bendrą vandens ir elektros suvartojimą.

Vilna

Visus vilnonius drabužius galima skalbti naudojant programą „Vilna“ – netgi tuos, ant kurių uždėta etiketė „skalbti tik rankomis“. Siekdami geriausių rezultatų, naudokite specialius skalbiklius ir **neviršykite maks. skalbinių kiekio (kg) nurodymu.**

Delikatūs

Apatiniams drabužiams skalbti. Prieš skalbimą geriausia išversti drabužius į blogąją pusę.

Spalvoti 15°

Naudojant šį ciklą apsaugomos spalvos, nes skalbiama šaltame vandenyje (15 °C), ir suvartojama mažiau energijos vandeniui pašildyti, tačiau vis tiek užtikrinami tenkinantys skalbimo rezultatai. Tinka lengvai išteptiems, tvariems drabužiams. Šis 15 °C temperatūros ciklas užtikrina rezultatus, kuriuos galima prilyginti skalbimui 40 °C temperatūroje.

Užrakintų durelių indikatorius

Jei simbolis užgesęs, durelės užrakintos. Norėdami išvengti pažeidimų, prieš atidarydami dureles palaukite, kol simbolis įsijungęs. Norėdami atidaryti dureles, kai vyksta skalbimo ciklas, paspauskite PALEIDIMO / PRISTABDYMO mygtuką ; jei simbolis šviečia, dureles galima atidaryti.

NAUDOJANT PIRMĄ KARTĄ

Sumontavę prietaisą ir prieš naudodami jį pirmą kartą, paleiskite skalbimo ciklą 60° su skalbikliu be skalbinių.

KASDIENIS NAUDOJIMAS

Paruoškite skalbinius, vadovaudamiesi pasiūlymais, pateiktais skyriuje „PATARIMAI IR PASIŪLYMAI“.

Paspauskite IJUNGIMO / IŠJUNGIMO mygtuką ; PALEIDIMO / PRISTABDYMO indikacinė lemputė lėtai mirksės.

- Atidarykite dureles. Įdėkite skalbinius, neviršydami skalbimo ciklo lentelėje nurodyto didžiausio apkrovos kiekio.

- Atidarykite skalbiklio dozatoriaus stalčiuką ir įpilkite skalbiklio į susijusius skyrius, kaip aprašyta skyriuje SKALBIKLIO DOZATORIAUS STALČIUKAS.

- Uždarykite dureles.

- SKALBIMO CIKLO pasirinkimo rankena pasirinkite norimą skalbimo ciklą – jis bus susietas su konkrečia temperatūra ir grėžimo greičiu, kuriuos galima keisti. Ciklo trukmė bus rodoma ekrane.

- Mašina automatiškai rodysi pasirinkto ciklo numatytąsias temperatūros ir grėžimo greičio reikšmes arba paskutinį kartą naudotas nuostatas, jei jos suderinamos su pasirinktu ciklu.

- Jei pageidaujate, pasirinkite džiovinimo ciklą.

- Pasirinkite norimas parinktis.

- Paspauskite PALEIDIMO / PRISTABDYMO mygtuką , kad paleistumėte skalbimo ciklą; susijusi indikacinė lemputė švies nepertraukiamai ir durelės užsirakins (simbolis išjungtas).

CIKLO PRISTABDYMAS

Norėdami pristabdyti skalbimo ciklą, paspauskite PALEIDIMO / PRISTABDYMO mygtuką dar kartą, indikacinė lemputė mirksės. Jei simbolis šviečia, dureles galima atidaryti. Norėdami tęsti ciklą nuo pristabdymo vietos, dar kartą paspauskite PALEIDIMO / PRISTABDYMO mygtuką.

DURELIŲ ATIDARYMAS ESANT REIKALUI

Prasidėjus ciklui, simbolis išsijungia ir praneša, kad durelių atidaryti negalima. Durelės lieka užrakintos, kol tęsiasi skalbimo ciklas. Jei norite atidaryti dureles ciklui vykstant, pvz., norėdami įdėti arba išimti drabužius, paspauskite PALEIDIMO / PRISTABDYMO mygtuką , kad ciklas būtų pristabdytas; indikacinė lemputė mirksės. Jei simbolis šviečia, dureles galima atidaryti. Paspauskite PALEIDIMO / PRISTABDYMO mygtuką dar kartą, norėdami tęsti ciklą.

VYKSTANČIO SKALBIMO CIKLO PAKEITIMAS

Norėdami pakeisti skalbimo ciklą jam vykstant, pristabdykite skalbimo mašiną PALEIDIMO / PRISTABDYMO mygtuku (susijusi indikacinė lemputė mirksės), tada pasirinkite norimą ciklą ir dar kartą paspauskite PALEIDIMO / PRISTABDYMO mygtuką .

! Norėdami atsaukti jau prasidėjusį ciklą, paspauskite ir laikykite IJUNGTA/ IŠJUNGTA mygtuką. Ciklas bus sustabdytas ir mašina išsijungs.

CIKLO PABAIGA

Tai nurodys ekrane rodomas žodis END (pabaiga); įsijungus simboliui galėsite atidaryti dureles. Atidarykite dureles, išimkite skalbinius ir išjunkite mašiną. Jei nepaspausite „IJUNGIMO / IŠJUNGIMO“ mygtuko, skalbimo mašina automatiškai išsijungs po maždaug pusvalandžio. Užsukite vandens čiaupą, atidarykite dureles ir ištuštinkite skalbimo mašiną. Palikite dureles praviras, kad būgnas išdžiūtų.

PARINKTYS

! Jei nustatyta parinktis nesuderinama su nustatyta programa, apie nesuderinamumą praneš skambutis ir mirksinti atitinkama indikacinė lemputė.

! Jei nustatyta parinktis nesuderinama su kita anksčiau nustatyta parinktimi, bus aktyvus tik paskutinis pasirinkimas.

Freshcare+

Kalbant apie skalbimo ciklus, kai naudojama ši parinktis, pagerėja skalbimo našumas – skleidžiami garai neleidžia prietaise susidaryti pagrindiniams nemaloniems kvapams (tik skalbiant). Pasibaigus apdorojimo garais etapui, mašina veikia apatiniams drabužiams skirtu ciklu su lėtais būgno sūkiais. Kai parinktis „FreshCare+“ siejama su džiovinimo ciklais, būgno sūkiai lėti, todėl audiniai nesusiglamžo. Ciklas „FreshCare+“ prasideda baigus skalbti arba džiovinti ir ilgiausiai tęsiasi 6 valandas; jį galima bet kada nutraukti, spustelėjus bet kurį valdymo skydelio mygtuką arba pasukus rankenėlę. Prieš atidarydami dureles, palaukite maždaug 5 minutes.

Paleidimo delsa

Norėdami nustatyti, kad programa prasidėtų vėliau, paspauskite mygtuką ir nustatykite pageidaujama delsos laiką. Įjungus šią funkciją, ekrane užsidega simbolis . Norėdami atsaukti atidėto paleidimo nuostatą, spauskite mygtuką dar kartą, kol ekrane pasirodys reikšmė „0“.

Temperatūra

Kiekvienas ciklas turi iš anksto nustatytą temperatūrą. Norėdami pakeisti temperatūrą, paspauskite mygtuką . Ekrane pasirodys reikšmė.

Grėžimas

Kiekvienas ciklas turi iš anksto nustatytą grėžimo greitį. Norėdami pakeisti grėžimo greitį, paspauskite mygtuką . Ekrane pasirodys reikšmė.

Džiovinimo ciklo nuostata

Pirmą kartą paspaudus mygtuką , mašina automatiškai pasirinks maksimalų džiovinimo ciklą, kuris suderinamas su pasirinktu skalbimo ciklu. Paskesniais paspaudimais sumažinamos džiovinimo lygis ir džiovinimo laikas, o galiausiai ciklas visiškai išjungiamas (IŠJUNGTA). Džiovinimą galima nustatyti tokiu būdu:

A – atsižvelgus į pageidaujama skalbinių sausumo lygį:



Spinta : tinka skalbiniams, kuriuos galima dėti į spintą nelyginus.

Pakaba : puikiai tinka drabužiams, kurių nereikia visiškai išdžiovinuti.



Lyginimas : tinka drabužiams, kuriuos vėliau reikės lyginti. Likusi drėgmė suminkština raukšles, todėl jas tampa lengviau pašalinti.

B – priklausu nuo nustatyto laikotarpio – nuo **210** iki **30** minučių. Jei norimų skalbti ir džiovinti skalbinių apkrova viršija nurodytą maksimalią apkrovą (žr. greta pateiktą skalbimo ciklų lentelę), vykdykite skalbimo ciklą, o jam pasibaigus, padalykite drabužius į grupes ir dalį jų sudėkite į būgną. Dabar laikykitės ciklo **Tik džiovinimas** nurodymų. Kartokite procedūrą su likusia apkrova. Pastaba: pasibaigus kiekvienam džiovinimo ciklui visada pridedamas atvėsavimo laikotarpis.

Tik džiovinimas

Paspauskite mygtuką  ir vykdykite tik džiovinimo ciklą. Pasirinkę pageidaujama ciklą (suderinama su drabužių tipu), paspauskite mygtuką  skalbimo etapui pašalinti ir džiovinimo etapui pradėti esant maksimaliam pasirinkto ciklo lygiui. Džiovinimo lygį ir trukmę galima nustatyti ir keisti paspaudus džiovinimo mygtuką .

VAIKŲ SAUGOS UŽRAKTAS

Norėdami atrakinti valdymo skydelį, maždaug 3 sekundes spauskite mygtuką . Ekране užsidega simbolis , nurodymas, kad valdymo skydelis užrakintas (išskyrus mygtuką ). Tai apsaugos nuo netyčinio programų pakeitimo, ypač jei netoli mašinos yra vaikai.

Jei mėginama naudoti valdymo skydelį, ekrane mirksi simbolis .

Norėdami atrakinti, paspauskite mygtuką  ir neatleiskite jo maždaug 3 sekundes.

PATARIMAI IR PASIŪLYMAI

Atskirkite skalbinius pagal:

Medžiagos tipą (medvilnė, įvairus pluoštas, sintetika, vilna, rankomis skalbiami drabužiai). Spalvą (atskirkite spalvotus drabužius nuo baltų, naujus spalvotus drabužius skalbkite atskirai). Apatiniai drabužiai (mažus drabužius, pvz., nailonines kojines, ir drabužius su kabliukais, pvz., liemenėles, įdėkite į medžiaginį maišelį).

Ištuštinkite kišenes:

Monetos, žiebtuvėliai ir panašūs daiktai gali pažeisti skalbimo mašiną ir būgną. Patikrinkite visas sagas.

VALYMAS IR PRIEŽIŪRA

Prieš atlikdami valymą ir priežiūrą, išjunkite skalbimo mašiną ir atjunkite nuo elektros tinklo. Skalbimo mašinai valyti nenaudokite degių skysčių.

Atjunkite vandens ir elektros tiekimą

Po kiekvieno skalbimo užsukite vandens čiaupą. Tai sumažins skalbimo mašinoje esančios hidraulinės sistemos dėvėjimąsi ir padės išvengti nuotėkių.

Atjunkite mašiną nuo elektros tinklo, kai valote ir atliekate visus priežiūros darbus.

Skalbimo mašinos valymas

Prietaiso išorines dalis ir guminius komponentus galima valyti minkštu audeklu, išmirkytu drungname muiliname vandenyje. Nenaudokite tirpiklių ir abrazyvinių medžiagų.

Skalbiklio dozatoriaus stalčiuko valymas

Plaukite po tekančiu vandeniu; šią procedūrą reikia kartoti dažnai.

Durelių ir būgno priežiūra

Dureles su stiklu visada palikite praviras, norėdami išvengti nemalonių kvapų susidarymo.

Siurblio valymas

Skalbimo mašinoje sumontuotas automatiškai išsivalantis siurblys, kurio prižiūrėti nereikia. Maži daiktai (pvz., monetos arba sagos) kartais gali įkristi į apsauginę pirminę kamerą, esančią ties siurblio pagrindu.

! Įsitikinkite, kad ciklas baigėsi, ir atjunkite prietaisą nuo elektros tinklo.

Norėdami pasiekti pirminę kamerą:

1. Atlaisvinkite išleidimo siurblio dangtį, pasukdami jį prieš laikrodžio rodyklę: gali ištekėti šiek tiek vandens, tai normalu.

2. Kruopščiai išvalykite vidų.

3. Vėl užsukite dangtį.

Vandens įleidimo žarnos tikrinimas

Vandens įleidimo žarną tikrinkite bent kartą per metus. Jei ji įskilusi arba sulūžusi, ją būtina pakeisti: veikiant skalbimo ciklams aukštas vandens slėgis gali staiga suskaldyti žarną.

! Niekada nenaudokite jau naudotų žarnų.

APKROVOS BALANSAVIMO SISTEMA

Norint išvengti per didelių virpesių ir norint tolygiai paskirstyti apkrovą, prieš kiekvieną gręžimo ciklą būgnas nuolat sukasi šiek tiek greičiau nei įprastas sukimosi greitis skalbiant. Jei po kelių bandymų apkrova nėra tinkamai subalansuota, mašina sukasi sumažintu gręžimo greičiu.

Jei apkrova ypač nesubalansuota, skalbimo mašina vietoj gręžimo atlieka paskirstymo procesą. Siekiant geresnio apkrovos paskirstymo ir subalansavimo, rekomenduojame vienu metu skalbti didelius ir mažus drabužius.

TRANSPORTAVIMAS IR NEŠIMAS



Nekelkite skalbimo mašinos, laikydami už viršutinės dalies.

Atjunkite prietaisą nuo elektros tinklo ir užsukite vandens čiaupą.

Patikrinkite, ar durelės ir skalbiklio dozatoriaus stalčiukas sandariai uždaryti. Atjunkite pripildymo žarną nuo vandens čiaupo, tada atjunkite išleidimo žarną. Pašalinkite visą žarnose likusį vandenį ir pritvirtinkite jas, kad transportuojant nebūtų pažeistos. Vėl įstatykite transportavimo varžtus. Atvirkštine tvarka pakartokite transportavimo varžto nuėmimo procedūrą, aprašytą „Sveikatos ir saugos bei montavimo vadovuose“.

TRIKČIŲ ŠALINIMAS

Skalbimo mašina kartais gali neveikti. Prieš kreipdamiesi į techninės pagalbos tarnybą įsitinkinkite, kad problema nėra lengvai išsprendžiama naudojant šį sąrašą.

Anomalijos	Galimos priežastys / sprendimas
Skalbimo mašina neįsijungia.	Prietaisas nėra prijungtas prie elektros lizdo arba sąlytis nėra pakankamas. Nėra elektros.
Skalbimo ciklas neprasideda.	Skalbimo mašinos durelės nėra tinkamai uždarytos. ĮJUNGTĄ/IŠJUNGTĄ  mygtukas nebuvo paspaustas. PALEIDIMO / PRISTABDYMO  mygtukas nebuvo paspaustas. Vandens čiaupas nebuvo atsuktas. Paleidimo laikui buvo nustatyta delsa.
Skalbimo mašina neprisipildo vandens (ekrane mirksi „H2O“).	Vandens įleidimo žarna nėra prijungta prie čiaupo. Žarna sulenкта. Vandens čiaupas nebuvo atsuktas. Namui netiekiamas vanduo. Slėgis per mažas. PALEIDIMO / PRISTABDYMO  mygtukas nebuvo paspaustas.
Skalbimo mašina be perstojo prisipildo vandens ir jį išleidžia.	Išleidimo žarna nėra pritvirtinta nuo 65 iki 100 cm atstumu nuo grindų. Laisvasis žarnos galas panardintas vandenyje. Sieninė išleidimo sistema neturi alsuoklio vamzdžio. Jei problema išlieka net po šių patikrų, užsukite vandens čiaupą, išjunkite prietaisą ir kreipkitės į techninės pagalbos tarnybą. Jei gyvenate viename iš viršutinių pastato aukštų, gali kilti problemų, susijusių su atgaliniu sifonavimu, dėl kurio skalbimo mašina be perstojo prisipildo vandens ir jį išleidžia. Parduotuvėse galima įsigyti specialių nuo sifonavimo apsaugančių vožtuvų, padedančių išvengti šio nepatogumo.
Skalbimo mašina neišleidžia vandens arba negręžia.	Į ciklą neįeina vandens išleidimas: veikiant tam tikriems ciklams jį reikia paleisti rankiniu būdu. Išleidimo žarna sulenкта. Išleidimo kanalas užsikimšęs.
Veikiant gręžimo ciklui skalbimo mašina labai vibruoja.	Montuojant būgnas nebuvo tinkamai atrakintas. Skalbimo mašina nėra lygi. Skalbimo mašina pastatyta tarp spintelių ir sienos.
Skalbimo mašina nesandari.	Vandens įleidimo žarna nėra tinkamai prisukta. Užkimštas skalbiklio dozatoriaus stalčiukas. Išleidimo žarna nėra tinkamai pritvirtinta.
„Parinkčių“ ir PALEIDIMO / PRISTABDYMO  indikacinės lemputės greitai mirksi ir ekrane rodomas klaidos kodas (pvz.: F-01, F-...).	Išjunkite mašiną ir atjunkite nuo elektros tinklo, palaukite maždaug 1 minutę, tada vėl ją įjunkite. Jei problema išlieka, kreipkitės į techninės pagalbos tarnybą.
Per daug putų	Skalbiklis nėra tinkamas skalbimo funkcijai mašinoje (jis turi būti pažymėtas „naudoti skalbimo mašinoje“, „skalbimui rankomis ir skalbimo mašina“ arba panašiai). Naudojama per daug skalbiklio.
Skalbyklė-džiovyklė nedžioviną.	Prietaisas nėra iki galo prijungtas prie elektros lizdo arba kontaktas nėra pakankamas. Įvyko maitinimo triktis. Prietaiso durelės nėra tinkamai uždarytos. Nustatytas DELSOS LAIKMĖTIS. DŽIOVINIMO funkcija nustatyta į IŠJUNGIMO padėtį.

DEMONSTRACINIS REŽIMAS: norėdami išjungti šią funkciją, IŠJUNKITE skalbimo mašiną. Tada paspauskite ir palaikykite nuspaudę „Paleidimo / pristabdymo“ mygtuką , per 5 sekundes taip pat paspauskite ĮJUNGIMO / IŠJUNGIMO mygtuką  ir abu mygtukus palaikykite 2 sekundes.



Saugos instrukcijas, Naudotojo vadovą, Produkto aprašą ir Energijos duomenis galite atsisiųsti:

- Mūsų interneto svetainėje <http://docs.whirlpool.eu>
- Naudodami QR kodą
- Taip pat galite kreiptis į mūsų garantinės priežiūros tarnybą (telefono numeris nurodytas garantijos lankstinuke). Susisiekę su garantinės priežiūros tarnyba pateikite kodus, esančius jūsų produkto identifikavimo lentelėje.

