

## Инструкциите за употреба



[www.whirlpool.eu/register](http://www.whirlpool.eu/register)



---

**БЪЛГАРСКИ..... 3**

# БЪЛГАРСКИ УКАЗАНИЯ ЗА БЕЗОПАСНОСТ И МОНТАЖ



**БЛАГОДАРИМ ВИ, ЧЕ ЗАКУПИХТЕ ПРОДУКТ НА WHIRLPOOL.**

За дори по-пълна поддръжка регистрирайте уреда си на [www.whirlpool.eu/register](http://www.whirlpool.eu/register)

*Индекс*

***Ръководство относно здравето и безопасността при работа***

<b>УКАЗАНИЯ ЗА БЕЗОПАСНОСТ .....</b>	<b>5</b>
ВАЖНО: ДА СЕ ПРОЧЕТЕ И СПАЗВА.....	5
<b>ОПАЗВАНЕ НА ОКОЛНАТА СРЕДА.....</b>	<b>8</b>
<b>ДЕКЛАРАЦИЯ ЗА СЪОТВЕТСТВИЕ.....</b>	<b>9</b>

***Експлоатация и техническо обслужване***

<b>ОПИСАНИЕ НА ПРОДУКТА.....</b>	<b>10</b>
УРЕД .....	10
КОНТРОЛЕН ПАНЕЛ .....	10
ДОЗАТОР ЗА ПЕРИЛЕН ПРЕПАРАТ .....	11
ТЕХНИЧЕСКИ СПЕЦИФИКАЦИИ ЗА СВЪРЗВАНЕ КЪМ ВОДОПРОВОДА.....	12
ВРАТИЧКА .....	12
<b>КАК ДА ИЗПОЛЗВАТЕ УРЕДА .....</b>	<b>13</b>
УПОТРЕБА ЗА ПРЪВ ПЪТ .....	13
ВСЕКИДНЕВНА УПОТРЕБА .....	13
КАК ДА ИЗПОЛЗВАТЕ ПЕРАЛНЯТА СЪС СУШИЛНЯ.....	14
ПРОГРАМИ И ОПЦИИ.....	16
ФУНКЦИИ .....	19
СЪВЕТИ И ПРЕПОРЪКИ .....	20
СЪВЕТИ ЗА ИКОНОМИЯ НА ЕНЕРГИЯ .....	21

---

<b>ПОЧИСТВАНЕ И ПОДДРЪЖКА</b> .....	<b>22</b>
ВЪНШНО ПОЧИСТВАНЕ НА ПЕРАЛНЯТА СЪС СУШИЛНЯ .....	22
ПРОВЕРКА НА МАРКУЧА ЗА ПОДАВАНЕ НА ВОДА .....	23
СМЯНА НА ФИЛТРИТЕ В МАРКУЧА ЗА ПОДАВАНЕ НА ВОДА .....	24
ПОЧИСТВАНЕ НА ДОЗАТОРА ЗА ПЕРИЛЕН ПРЕПАРАТ .....	25
ПОЧИСТВАНЕ НА ВОДНИЯ ФИЛТЪР/ИЗТОЧВАНЕ НА ОСТАТЪЧНАТА ВОДА.....	26
ТРАНСПОРТ И БОРАВЕНЕ .....	28
<b>ОТСТРАНЯВАНЕ НА НЕИЗПРАВНОСТИ</b> .....	<b>29</b>
ВРАТИЧКА – ОТВАРЯНЕ ЗА ИЗВАЖДАНЕ НА ПРАНЕТО В СЛУЧАЙ НА НЕИЗПРАВНОСТ.....	31
СЕРВИЗ ЗА ОБСЛУЖВАНЕ НА КЛИЕНТИ.....	32
МОНТАЖ.....	33

# УКАЗАНИЯ ЗА БЕЗОПАСНОСТ

## ВАЖНО: ДА СЕ ПРОЧЕТЕ И СПАЗВА

!  Този символ се използва, за да ви напомни да прочетете това ръководство.

Преди да използвате уреда, прочетете внимателно ръководствата Здраве и безопасност и Употреба и грижи. Запазете тези указания за бъдещи справки.

### ВАШАТА БЕЗОПАСНОСТ И ТАЗИ НА ДРУГИТЕ ХОРА Е МНОГО ВАЖНА.

В това ръководство и на самия уред са представени важни предупреждения за безопасността, които трябва да се прочетат и да се съблюдават винаги. Това е предупредителен символ относно безопасността.



Този символ предупреждава за възможни опасности, които могат да причинят смърт или наранявания на Вас и на трети лица. Всички съобщения относно безопасността са предхождани от предупредителния символ за безопасността и някоя от думите **ОПАСНОСТ** или **ВНИМАНИЕ**. Тези думи означават следното:

### ОПАСНОСТ

*Показва опасна ситуация, която ако не бъде избегната, ще доведе до сериозни наранявания.*

### ПРЕДУПРЕЖДЕНИЕ

Показва опасна ситуация, която ако не бъде избегната, може да причини сериозни наранявания.

Всички предупреждения дават конкретни подробности за съществуваща потенциална опасност и посочват как да се намалят рисковете от нараняване, нанасяне на щети или токов удар, произтичащи от неправилна употреба на уреда. Спазвайте внимателно следните указания.

Неспазването на тези указания може да доведе до възникване на опасност. Производителят не носи никаква отговорност за щети на имущество или нараняване на лица или домашни животни поради неспазване на препоръките и предпазните мерки, дадени по-горе.

Много малки (0 – 3 год.) и малки деца (3 – 8 год.) трябва да се държат далеч, освен ако не са под постоянно наблюдение.

Този уред може да се използва от деца на 8 години и по-големи, както и от лица с ограничени физически, сетивни или умствени възможности или с недостатъчен опит и познания само ако са под надзор или са им дадени инструкции за употребата на уреда по безопасен начин и разбират възможните опасности. Деца не трябва да играят с уреда. Почистването и поддръжката от потребителя не трябва да се извършва от деца без надзор.

Отстранете транспортните болтове. Пералната машина е снабдена с транспортни болтове, за да се избегнат възможни повреди вътре в машината при

транспортиране. Предпазните болтове, използвани за транспортиране, трябва задължително да се премахнат, преди пералнята със сушилня да се активира. След като ги свалите, затворете отворите с приложените 4 пластмасови тапи. Никога не отваряйте вратичката със сила и не я използвайте като стъпало.

Артикули, замърсени с вещества като готварско олио, ацетон, алкохол, бензин, керосин, препарати за премахване на петна, терпентин, восъци и препарати за премахване на восъци, трябва да се перат в топла вода с допълнително количество перилен препарат, преди да се сушат в барабанната сушилня. Артикули като порест каучук (латексова пяна), шапки за душ, водонепромокаеми текстилни изделия, артикули с гумена подплата и дрехи или възглавници, снабдени с подплънка от порест каучук, не трябва да се сушат в барабанната сушилня.

### ПРЕДУПРЕЖДЕНИЕ

Извадете всички предмети от джобовете, такива като запалки и кибрити. Не използвайте барабанната сушилня, ако за почистване са били използвани химикали.

Артикули, по които има масло, могат да се запалят спонтанно, особено когато са изложени на източник на топлина, както напр. в барабанна сушилня. Артикулите стават горещи,

което предизвиква окислителна реакция на маслото. При окислението се генерира топлина. Ако топлината не може да се разсее, причиненото от нея прегряване може да предизвика възпламеняването на дрехите. Натрупването, слагането на куп или съхранението на артикули, по които има масло, може да попречи на разсейването на топлината и по този начин да създаде опасност от пожар.

Не спирайте уреда, докато не завърши програмата за сушене; ако е необходимо, бързо извадете всички дрехи и ги разпрострете, за да улесните разсейването на топлината.

Последната фаза на цикъла на сушене се извършва без топлина (фаза на охлаждане), за да се гарантира, че прането стои при температура, която не може да го повреди.

#### **ПРЕДНАЗНАЧЕНА УПОТРЕБА НА УРЕДА**

Този уред е предназначен само за домашна употреба. Забранено е използването на уреда за професионални цели. Производителят отхвърля всякаква отговорност във връзка с неподходяща употреба или неправилна настройка на органите за управление.

**ВНИМАНИЕ:** Уредът не е предназначен за употреба чрез външен таймер или отделна отдалечена система за управление.

Не използвайте уреда на открито. Не съхранявайте избухливи или запалими вещества, напр. кутии с аерозол, и не поставяйте бензин или други възпламеними материали във или в близост до уреда: може да избухне пожар, ако уредът бъде включен случайно. Уредът е проектиран изключително за домашна

употреба за пране, което може да се пере и центрофугира в машини за пране със сушилня.

#### **МОНТАЖ**

Монтажът и ремонтът трябва да се извършват от специализиран техник в съответствие с инструкциите на производителя и при спазване на действащите местни норми за безопасност. Не поправяйте и не подменяйте части от уреда, ако това не е изрично посочено в ръководството на потребителя.

Монтажът не трябва да се извършва от деца. Дръжте децата далеч по време на монтажа на уреда. Съхранявайте опаковъчните материали (полиетиленови пликосе, части от полистирен и др.) далеч от деца по време на и след монтажа на уреда.

Използвайте предпазни ръкавици за извършване на всички операции по разопаковането и монтажа. След разопаковане на уреда се уверете, че не е бил повреден при транспортирането. В случай на проблеми се свържете с дистрибутора или най-близкия отдел за обслужване на клиенти.

Боравенето и монтажът на уреда трябва да се извършват от две или повече лица.

Дръжте децата далеч по време на монтажа на уреда.

Уредът трябва да бъде изключен от електрическата мрежа преди извършване на каквито и да е работи по монтирането.

По време на монтирането се уверете, че уредът не поврежда захранващия кабел.

Активирайте уреда едва след завършване на процедурата по монтажа.

След монтирането на уреда изчакайте няколко часа, преди да го включите, за да може той да се приспособи

към средата на помещението. Не монтирайте Вашия уред на място, където може да бъде изложен на екстремни условия като: лоша вентилация, температура под 5 °C или над 35 °C.

Когато монтирате уреда, уверете се, че и четирите крачета са стабилни и се опират плътно на пода и ако е необходимо, ги регулирайте, след което проверете дали уредът е нивелиран безупречно, използвайки нивелир.

Ако уредът трябва да бъде монтиран на дървен или нестабилен под, го поставете върху лист от шперплат с размер най-малко 60 x 60 cm и поне 3 cm дебелина, който се закрепва към пода.

При свързване на уреда към водопроводната мрежа използвайте само нови маркучи. Използвани маркучи не трябва да се употребяват повторно, а трябва да се изхвърлят. Не премествайте пералната машина със сушилня, като я държите за горната повърхност.

Свържете маркуча/маркучите за подаване на вода към водопроводната мрежа в съответствие с нормите на Вашата водоснабдителна компания. За модели, предназначени само за студена вода: Не свързвайте към тръбата за топлата вода.

За модели с подаване на топла вода: температурата на подаваната топла вода не трябва да надвишава 60 °C.

Внимавайте вентилационните отвори в основата на уреда (ако са предвидени на Вашия модел) да не бъдат закрити от килим или друга материя.

Налягането на подаваната вода трябва да бъде в диапазона 0,1 – 1 MPa. Уредът не трябва да се монтира така, че да пречи на пълното отваряне на врата (напр. зад врата, която се заключва, плъзгаща се врата или врата с панти в

срещуположната на уреда страна).

## ПРЕДУПРЕЖДЕНИЯ ОТНОСНО ЗАХРАНВАНЕТО

Проверете дали напрежението, посочено на табелката с данни, отговаря на напрежението във Вашия дом.

За да отговаря монтирането на действащата нормативна уредба за безопасността, трябва да се постави прекъсвач за всички полюси с минимално разстояние 3 mm.

Заземяването на уреда е задължително по закон. Ако щепселът на Вашия уред не пасва на контактите в дома Ви, свържете се с квалифициран електротехник.

Не използвайте удължители, разклонители или адаптери. Не включвайте уреда в контакт, който може да се управлява с дистанционно управление.

Захранващият кабел трябва да бъде достатъчно дълъг, за да позволи свързване на уреда към контакта на електрозахранването, след като уредът се постави на мястото му.

Не дърпайте захранващия кабел.

Ако захранващият кабел е повреден, заменете го със същия като него.

Захранващият кабел трябва да се сменя само от квалифициран техник в съответствие с указанията на производителя и действащите норми на безопасност. Свържете се с оторизиран сервизен център. Не използвайте този уред, ако захранващият му кабел или щепсел е повреден, ако не работи правилно или ако е бил повреден или е паднал. Не потапяйте захранващия кабел или щепсел във вода.

Пазете кабела далеч от горещи повърхности.

След приключване на монтирането електрическите компоненти вече не трябва да са достъпни за потребителя.

Избягвайте да докосвате уреда с мокра част на тялото и не го използвайте, когато сте с боси крака.

## СВЪРЗВАНЕ КЪМ ЕЛЕКТРИЧЕСКАТА МРЕЖА САМО ЗА ВЕЛИКОБРИТАНИЯ И ИРЛАНДИЯ

**Смяна на предпазител**  
Ако мрежовият проводник на този уред е снабден с щепсел с предпазител BS 1363A 13 ампера, за да смените предпазителя при този тип щепсел, използвайте одобрен предпазител A. S. T. A. за тип BS 1362 и процедирайте, както следва:

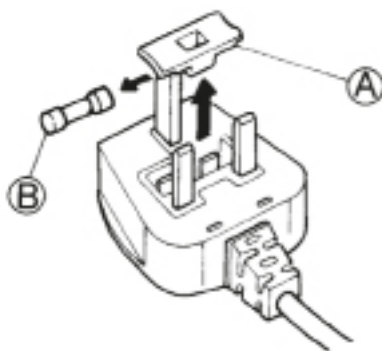

1. Свалете капачката на предпазителя (A) и предпазителя (B).
2. Поставете резервния предпазител от 13A в капака.
3. Поставете и двете в щепсела.

### Важно:

Капакът трябва да се монтира отново след смяна на предпазителя; ако бъде изгубен, щепселът не може да се използва и трябва да се смени.

Правилната замяна се определя от цвета на вложката или от цвета, щампован с думи в основата на щепсела. Капази за предпазители може да намерите в местния магазин за електрочасти.

## Само за Република Ирландия

Информацията, дадена за Великобритания, в повечето случаи е приложима, но се

използва и трети тип щепсел и контакт, 2-щифтов, със странично заземяване.

## Контакт/щепсел (валидно за двете държави)

Ако поставеният щепсел не е подходящ за Вашия контакт, свържете се с отдела за обслужване на клиенти за допълнителни инструкции. Не сменяйте щепсела самостоятелно. Тази операция трябва да се изпълнява само от квалифициран техник в съответствие с указанията на производителя и действащите норми на безопасност.

## ПРАВИЛНА УПОТРЕБА

Не превишавайте максимално разрешеното количество пране. Проверете максимално разрешеното количество пране в таблицата с програми. Затваряйте крана за вода, когато уредът не се използва. Не използвайте разтворители (напр. терпентин, бензен), перилни препарати, съдържатели разтворители, обезмаслител, почистващи препарати за стъкло и всякакви други повърхности, както и възпламеними течности; не перете в пералната машина със сушилня тъкани, които са третирани с разтворители или възпламеними течности. Не пресушавайте прането. Омекотители за тъкани или подобни продукти, трябва да се използват така, както е посочено в инструкциите на омекотителя. Не сушете непрани дрехи.

## ПОЧИСТВАНЕ И ПОДДРЪЖКА

Уредът трябва да се изключва от захранването преди извършване на каквито и да било операции по почистването и поддръжката.

Никога не използвайте уреди за почистване с пара.

# ОПАЗВАНЕ НА ОКОЛНАТА СРЕДА

## ИЗХВЪРЛЯНЕ НА ОПАКОВЪЧНИТЕ МАТЕРИАЛИ

Кашонът на опаковката може да се рециклира напълно, както се потвърждава от символа за рециклиране (\*). Различните опаковъчни материали трябва да бъдат изхвърлени отговорно и в строго съответствие с наредбите на местните органи за изхвърляне на отпадъци.



## ИЗХВЪРЛЯНЕ НА ИЗЛЕЗЛИ ОТ УПОТРЕБА ДОМАКИНСКИ УРЕДИ

Когато изхвърляте уреда, го направете неизползваем, като отрежете захранващия кабел и отстраните вратите и рафтовете (ако има) така, че децата да не могат лесно да се качват вътре и да остават затворени.

Този уред е произведен с материали, годни за рециклиране (\*), или за повторно използване. При изхвърлянето му спазвайте местните разпоредби за изхвърляне на отпадъци.



За допълнителна информация относно третирането, оползотворяването и рециклирането на домакински електроуреди се

обърнете към компетентните местни органи, службата за битови отпадъци или магазина, от където сте закупили уреда.

Този уред е маркиран в съответствие с Европейската директива 2012/19/ЕО относно отпадъци от електрическо и електронно оборудване (WEEE).

Като се погрижите това изделие да бъде изхвърлено по правилен начин, Вие ще допринесете за предотвратяване на възможни негативни последици за околната среда и здравето на хората, които в противен случай биха могли да бъдат причинени от неуместно обработване на отпадъците на това изделие.



Символът (\*), поставен на изделието или придружаващата документация показва, че това изделие не бива да се третира като битов отпадък, а трябва да се предаде в специализиран пункт за събиране и рециклиране на електрическо и електронно оборудване.

## СЪВЕТИ ЗА ИКОНОМИЯ НА ЕНЕРГИЯ

Сушете винаги при пълно зареждане на сушилнята, в зависимост от вида на прането и програмата/ времето на сушене. За по-подробна информация, вижте таблицата на програмите.

За предпочитане е да използвате максималната разрешена скорост на центрофугиране на Вашия уред, тъй като механичното източване на водата изисква по-малко електроенергия. Ще спестите време и електроенергия при работа на цикъла на сушене.

Винаги избирайте подходяща програма/време на сушене на прането, за да постигнете желаните резултати от сушенето.

Избирайте опцията **Фино**, само при малки обеми пране.

При сушене на памучни дрехи, например, заредете дрехите за гладене и тези, които не се гладят, заедно. Започнете, като зададете програмата или времето за сушене за дрехите за гладене; в края на програмата извадете прането за гладене, след което сушете останалата част, като зададете програмата за дрехи, които не се нуждаят от гладене.



---

# ДЕКЛАРАЦИЯ ЗА СЪОТВЕТСТВИЕ

---

„Този уред е проектиран,  
конструиран и предлаган на  
пазара в съответствие с  
изискванията за безопасност  
на Европейските Директиви:  
-2006/95/ЕС Директива „ниско  
напрежение“  
-2004/108/ЕС Директива за  
електромагнитна  
съвместимост“.

# ОПИСАНИЕ НА ПРОДУКТА

## УРЕД

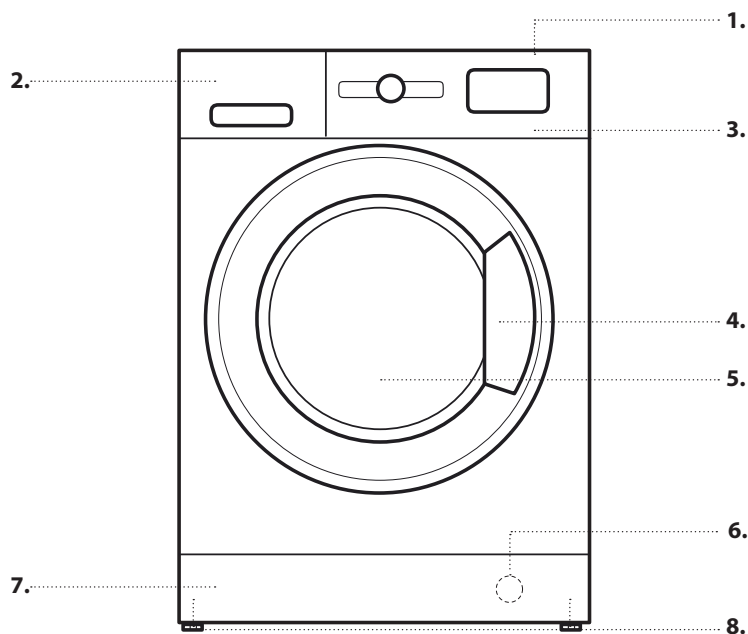

1. Горен
2. Дозатор за перилен препарат
3. Контролен панел
4. Дръжка
5. Вратичка
6. Воден филтър - зад панела на цокъла
7. Подвижен панел на цокъла
8. Регулируеми крачета (2)

## КОНТРОЛЕН ПАНЕЛ

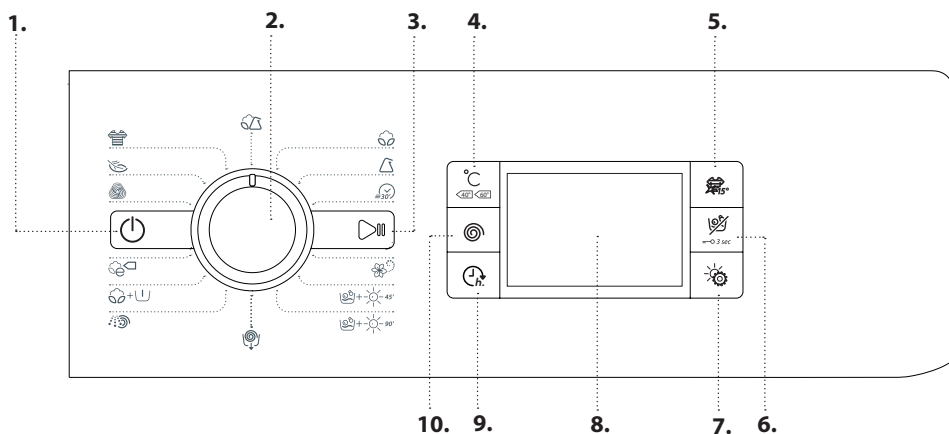

1. Бутон Вкл./Изкл.
2. Селектор на програми
3. Бутон Старт/Пауза
4. Бутон за температура
5. Бутон Цветни 15°C
6. Бутон Само сушене/Заклучване на Бутон
7. Бутон за режим на сушене
8. Дисплей
9. Бутон Отложен старт
10. Бутон Центрофугиране

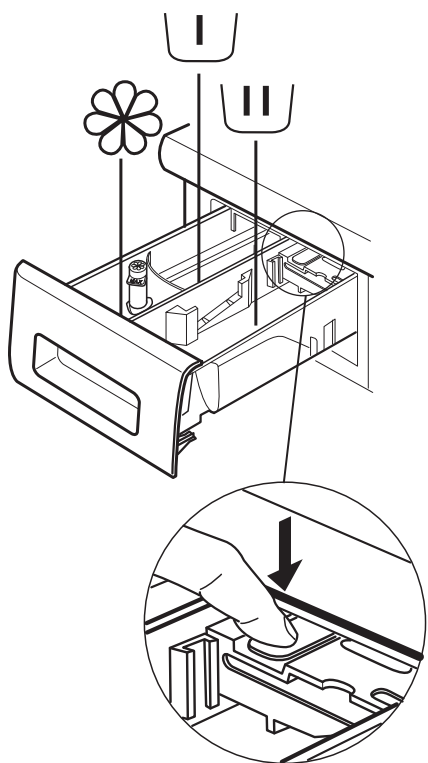

## Отделение за предпране

- Препарат за предпране



## Отделение за главно измиване

- Перилен препарат за основното пране
- Препарат за отстраняване на петна
- Омекотител за водата



## Отделение за омекотител

- Омекотител
- Течен препарат за колосване

**Наливайте омекотител или течен препарат за колосване в отделението само до нивото "max".**

## Бутон „Освобождаване“

(Натиснете, за да извадите тавичката, за да я почистите).

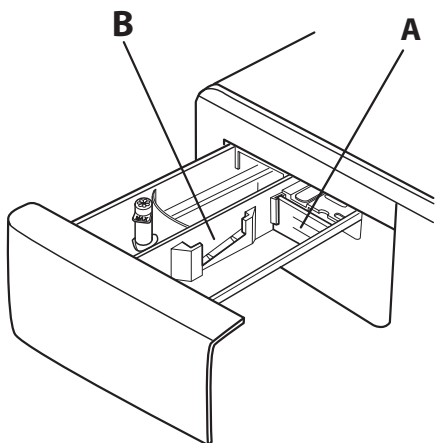

Препоръчително е да използвате отделение **A** когато перете с течен перилен препарат, за да сте сигурни, че се използва правилно количество препарат (отделението е в плика с инструкции).

Поставете отделението в гнездото **B**, когато използвате прах за пране.

# ТЕХНИЧЕСКИ СПЕЦИФИКАЦИИ ЗА СВЪРЗВАНЕ КЪМ ВОДОПРОВОДА

ПОДАВАНА ВОДА	Студена
КРАН ЗА ВОДА	Резбовано съединение за 3/4" гъвкав маркуч
МИНИМАЛНО НАЛЯГАНЕ НА ПОДАВАНАТА ВОДА	100 kPa (1 бар)
МАКСИМАЛНО НАЛЯГАНЕ НА ПОДАВАНАТА ВОДА	1000 kPa (10 бара)

## ВРАТИЧКА

За да отворите вратичката, дръпнете дръжката.

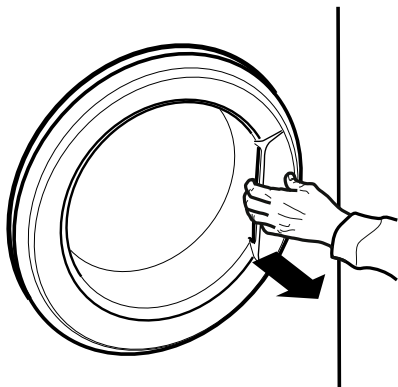

За да затворите вратичката, натиснете дръжката, докато щракне.

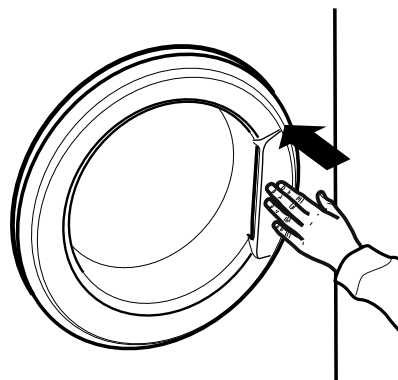

# КАК ДА ИЗПОЛЗВАТЕ УРЕДА

## УПОТРЕБА ЗА ПРЪВ ПЪТ

Отстранете всички остатъци от производствения процес:

- Изберете програмата  при температура от 90 °C.
- Добавете малко количество прах за пране в отделението за основно пране на дозатора за перилен препарат (максимално 1/3 от количеството перилен препарат, препоръчано от производителя за леко замърсено пране).



- Стартирайте програмата, **без да зареждате пералнята и сушилнята** (с празен барабан).

## ВСЕКИДНЕВНА УПОТРЕБА

### ПОДГОТОВКА НА ПРАНЕТО

#### 1. ИЗПРАЗВАЙТЕ ДЖОБОВЕТЕ

- Монети, кламери и др. могат да повредят прането и компонентите на пералната машина със сушилня.
- Салфетките се разпадат по време на програмата за пране, а частиците трябва по-късно да се премахват на ръка.



#### 2. ЗАТВОРЕТЕ ВСИЧКИ ЦИПОВЕ, КОПЧЕТА И КУКИ. ЗАВЪРЖЕТЕ ВСИЧКИ ВРЪЗКИ ИЛИ КОЛАНИ.

- Поставете по-малките артикули (напр. найлонови чорапи, колани и т.н.) и дрехите с кукички (напр. сутиени) в торба от плат или калъфка за възглавнички с цип. Премахнете всички халки от пердетата или поставете пердетата в торба от плат заедно с халките.



#### 3. ТИП ТЪКАН / СИМВОЛ НА ЕТИКЕТА ЗА ПРАНЕ

Памук, смесени тъкани, синтетични, вълна, дрехи за ръчно пране.

- Цветове  
отделете белите дрехи от цветните. Перете новите цветни дрехи отделно.
- Размер  
Перете дрехи с различни размери в едно и също зареждане, за да подобрите ефективността на прането и разпределението на теглото в барабана.
- Фини материи  
Перете деликатните изделия отделно; с тези дрехи е необходимо да се борави внимателно.

# КАК ДА ИЗПОЛЗВАТЕ ПЕРАЛНЯТА СЪС СУШИЛНЯ

## 1. ЗАРЕЖДАНЕ НА ПРАНЕ.

- Подгответе прането, като следвате препоръките в раздел „СЪВЕТИ И ПРЕПОРЪКИ“. - Отворете вратичката и заредете прането в барабана, без да превишавате максималния капацитет, посочен в раздела „Програми И Опции“.
- Затворете вратичката, като натиснете, докато чуете езичето да се заключва, и се уверете, че между стъклото на вратичката и гуменото уплътнение няма заседнало пране.





## 2. ОТВОРЕТЕ КРАНА НА ВОДАТА.

Уверете се, че пералната машина е включена правилно към водоснабдителната мрежа. Отворете крана на водата.



## 3. ВКЛЮЧВАНЕ НА ПЕРАЛНЯТА СЪС СУШИЛНЯ.

Натиснете бутона ; светлинният индикатор  мига бавно.



## 4. ИЗБЕРЕТЕ ПРОГРАМАТА И ПЕРсонаЛИЗИРАЙТЕ ПРОГРАМАТА.

Този уред позволява изпълняването на следните функции:

- Само пране
- Пране и сушене
- Само сушене

### Само пране

Изберете желаната програма със селектора за ПРОГРАМИ. Продължителността на програмата е показана на дисплея. Пералната машина със сушилня автоматично извежда възможните настройки за максималната температура и скоростта на центрофугиране за избраната програма. Регулирайте настройките температурата и/или скоростта на центрофугата при необходимост чрез съответните бутони.

- Натиснете бутона , за да понижите постепенно настройката за температурата, докато зададете студено пране (на дисплея се извежда “-”).
- Натиснете бутона , за да понижите постепенно скоростта на центрофугиране, докато се изключи (на дисплея се извежда “0”).

С натискане на бутона отново задавате възможно най-високата настройка.

Изберете необходимите опции (ако е необходимо).

- Натиснете бутона, за да изберете опцията; лампичката на съответния бутон светва.
- За да отмените опцията, натиснете бутона отново; лампичката изгасва.

! Ако избраната опция не е съвместима със зададената програма, прозвучава

предупредителен звуков сигнал и индикаторната лампа мига три пъти. Опцията не се избира.

### Пране и сушене

За да изперете и изсушите пране без прекъсване между циклите, уверете се, че прането не превишава максималното позволено количество за сушене с избраната програма (вж. “Макс. количество за сушене” в глава „Програми И Опции“).

1. Следвайте инструкциите в абзац „Само пране“, за да изберете и, при необходимост, персонализирайте необходимата програма.
2. Изберете желания режим на сушене, като натиснете бутона . Налични са два режима на сушене: автоматичен или с таймер.

- Автоматично сушене с избираеми нива:

В автоматичен режим на сушене пералнята със сушилня суши прането до достигане на зададеното ниво на сухост. Веднага след като бутонът  бъде натиснат, пералната машина със сушилня автоматично избира максималното ниво на сушене, съвместимо с избраната програма. Натиснете бутона отново, за да понижите нивото на сушене.



Налични са следните нива:

За гардероба : прането е изцяло изсушено и готово за прибиране в гардероба без гладене.

За закачане : прането се оставя леко влажно за минимално образуване на гънки. Дрехите трябва да се закачат, за да изсъхнат на въздуха изцяло.

За гладене : дрехите остават разумно влажни, за да се улесни гладенето.



- Режим „Време сушене“:

Ако искате да зададете програма за сушене с таймер, натиснете бутона  няколко пъти. След преминаване през всички автоматични нива на сушене, продължете да натискате бутона , докато се покаже желаното време. Могат да се настройват стойности от 210 до 30 минути.

Ако вместо това искате да изперете и изсушите количество пране, което надвишава максимума за сушене (вж. “Макс. количество за сушене” в главата „Програми И Опции“), част от прането ще трябва да се извади в края на програмата, преди да преминете към сушене. Извършете следното:



1. Следвайте инструкциите в абзац „Само пране“, за да изберете и, при необходимост, персонализирайте необходимата програма.
2. Не включвайте цикъл на сушене.
3. След като цикълът на пране завърши, отворете вратичката и извадете няколко дрехи, за да намалите количеството. Сега следвайте инструкциите за „Само сушене“.

**ЗАБЕЛЕЖКА:** винаги оставяйте време за охлаждане след сушене, преди да отворите вратичката.

Когато използвате двата предварително настроени цикъла  и , не е необходимо да избирате и стартирате цикъл на сушене.

### Само сушене

Тази функция се използва просто за изсушаване на влажно пране, изпрано по-рано в пералнята или на ръка.

1. Изберете програма, която е съвместима с типа дрехи за сушене (напр. изберете памук, ако искате да сушите влажни памучни дрехи).
2. Натиснете бутона , за да изпълните само програмата за сушене, без пране.
3. Изберете желания режим на сушене, като натиснете бутона . Налице са два режима на сушене: автоматичен или с таймер.

- *Автоматично сушене с избираеми нива:*

В автоматичен режим на сушене пералнята със сушилня суши прането до достигане на зададеното ниво на сухост. Веднага след като бутонът  бъде натиснат, пералната машина със сушилня автоматично избира максималното ниво на сушене, съвместимо с избраната програма. Натиснете бутона отново, за да понижите нивото на сушене.



Налични са следните нива:

За гардероба : прането е изцяло изсушено и готово за прибиране в гардероба без гладене.

За закачане : прането се оставя леко влажно за минимално образуване на гънки. Дрехите трябва да се закачат, за да изсъхнат на въздуха изцяло.

За гладене : дрехите остават разумно влажни, за да се улесни гладенето.

- *Режим „Време сушене“:*

Ако искате да зададете програма за сушене с таймер, натиснете бутона  няколко пъти. След преминаване през всички автоматични нива на сушене, продължете да натискате бутона , докато се покаже желаното време. Могат да се настройват стойности от 210 до 30 минути.

**ЗАБЕЛЕЖКА:** винаги оставяйте време за охлаждане след сушене, преди да отворите вратичката.

## 5. ИЗПОЛЗВАНЕ НА ПРАВИЛНОТО КОЛИЧЕСТВО ПРЕПАРАТ ЗА ПРАНЕ.



Извадете дозатора и налейте препарат в съответните тавички, както е описано в раздел *“Дозатор за перилен препарат”*. Само ако искате да изпълните програма за пране или пране + сушене.

## 6. ОТЛАГАНЕ НА СТАРТИРАНЕТО НА ПРОГРАМА.

Ако искате да отложите активирането на програмата, вижте раздела *“Програми и опции”*.

## 7. СТАРТИРАНЕ НА ПРОГРАМА.

Натиснете бутона СТАРТ/ПАУЗА.

Сравнителната индикаторна светлина се включва, вратичката се затваря и символът за отворена вратичка  изгасва. За да промените програма по време на цикъл, натиснете СТАРТ/ПАУЗА, за да поставите пералнята със сушилня на пауза (лампата за СТАРТ/ПАУЗА мига бавно в кехлибарено); след това изберете желаната програма и натиснете отново бутона СТАРТ/ПАУЗА. За да отворите вратичката по време на цикъл, натиснете СТАРТ/ПАУЗА; ако символът  се включи, вратичката може да се отвори. Натиснете отново бутона СТАРТ/ПАУЗА, за да възобновите програмата от момента, в който е била прекъсната.

## 8. ОТМЯНА НА ТЕКУЩА ПРОГРАМА (АКО Е НЕОБХОДИМО)



Натиснете и задръжте бутона , докато пералнята със сушилня спре.

Ако нивото на водата или температурата са достатъчно ниски, вратичката се изключва и може да се отвори.

Вратичката остава заключена, ако в барабана има вода. За да отключите вратичката, включете пералнята със сушилня, изберете програмата  и изключете функцията за центрофугиране, като настроите скоростта на 0. Водата се източва и вратичката се отключва в края на програмата.









## 9. ИЗКЛУЧЕТЕ ПЕРАЛНАТА МАШИНА СЪС СУШИЛНЯ В КРАЯ НА ПРОГРАМАТА.

В края на цикъла на дисплея се показва „END“ (КРАЙ). Вратичката може да се отвори едва когато символът  се включи. Уверете се, че символът за отключена вратичка свети, след което отворете вратичката и извадете прането.

Натиснете , за да изключите пералнята със сушилня. За да пести енергия, ако пералнята със сушилня не бъде изключена ръчно от бутона , тя се изключва автоматично след около 30 минути след края на програмата. Оставете вратичката леко отворена, за да може вътрешността на пералната машина със сушилня да изсъхне.







# ПРОГРАМИ И ОПЦИИ

За да изберете най-подходящата програма за вида пране, вижте посочените на етикетите за пране на дрехите указания.

ПРОГРАМА	Тип пране и препоръки	Символи за пране	Настройки
<b>ПАМУК</b>	 За пране на нормално до силно замърсени хавлиени кърпи, бельо, покривки за маса и спално бельо и т.н. от издръжлив памук и лен.		МАКС. КОЛИЧЕСТВО ПРАНЕ <b>макс.</b> МАКС. КОЛИЧЕСТВО ЗА СУШЕНЕ <b>7 kg</b> ТЕМПЕРАТУРА <b>Студено - 90°C</b> МАКС. СКОРОСТ НА ЦЕНТРОФУГИРАНЕ <b>макс.</b> ИЗБИРАЕМИ ОПЦИИ <b>Отложен старт, Цветни 15°, Само сушене</b>
<b>СИНТЕТИЧНИ</b>	 За пране на нормално замърсени дрехи от синтетични тъкани (като полиестер, полиакрил, вискоза и др.) или смеси памук/синтетични.		МАКС. КОЛИЧЕСТВО ПРАНЕ <b>5 kg</b> МАКС. КОЛИЧЕСТВО ЗА СУШЕНЕ <b>5 kg</b> ТЕМПЕРАТУРА <b>Студено - 60°C</b> МАКС. СКОРОСТ НА ЦЕНТРОФУГИРАНЕ <b>1000</b> ИЗБИРАЕМИ ОПЦИИ <b>Отложен старт, Цветни 15°, Само сушене</b>
<b>БЪРЗО ПРАНЕ 30'</b>	 За бързо пране на леко замърсени дрехи: този цикъл е с продължителност само 30 минути и пести време и пари. Максимално натоварване 4 kg.	 	МАКС. КОЛИЧЕСТВО ПРАНЕ <b>4 kg</b> МАКС. КОЛИЧЕСТВО ЗА СУШЕНЕ - ТЕМПЕРАТУРА <b>Студено - 30°C</b> МАКС. СКОРОСТ НА ЦЕНТРОФУГИРАНЕ <b>800</b> ИЗБИРАЕМИ ОПЦИИ <b>Отложен старт, Цветни 15°</b>
<b>СВЕЖЕСТ С ПАРА</b>	 За освежаване на дрехи, неутрализиране на неприятните миризми и отпускане на тъкани чрез вмъкване на пара в барабана. Дрехите ще са влажни в края на цикъла.		МАКС. КОЛИЧЕСТВО ПРАНЕ <b>2 kg</b> МАКС. КОЛИЧЕСТВО ЗА СУШЕНЕ - ТЕМПЕРАТУРА - МАКС. СКОРОСТ НА ЦЕНТРОФУГИРАНЕ - ИЗБИРАЕМИ ОПЦИИ <b>Отложен старт</b>
<b>ПРАНЕ И СУШЕНЕ 45'</b>	 За бързо пране и сушене на леко замърсени дрехи (памучни и синтетични). Този цикъл изпира и изсушава пране до 1 kg само за 45 минути.		МАКС. КОЛИЧЕСТВО ПРАНЕ <b>1 kg</b> МАКС. КОЛИЧЕСТВО ЗА СУШЕНЕ <b>1 kg</b> ТЕМПЕРАТУРА <b>30°C</b> МАКС. СКОРОСТ НА ЦЕНТРОФУГИРАНЕ <b>макс.</b> ИЗБИРАЕМИ ОПЦИИ <b>Отложен старт</b>





ПРОГРАМА	Тип пране и препоръки	Символи за пране	Настройки
<b>ПРАНЕ И СУШЕ-НЕ 90'</b>	 За бързо пране и сушене на дрехи от памучни и синтетични тъкани. Този цикъл изпира и изсушава пране до 2 kg само за 90 минути.		МАКС. КОЛИЧЕСТВО ПРАНЕ <b>2 kg</b> МАКС. КОЛИЧЕСТВО ЗА СУШЕНЕ <b>2 kg</b> ТЕМПЕРАТУРА <b>30°C</b> МАКС. СКОРОСТ НА ЦЕНТРОФУГИРАНЕ <b>1200</b> ИЗБИРАЕМИ ОПЦИИ <b>Отложен старт</b>
<b>ЦЕНТРОФУГА + ИЗТОЧВАНЕ</b>	 Центрофугира прането, след което изпразва водата. За издръжливи артикули.		МАКС. КОЛИЧЕСТВО ПРАНЕ <b>макс.</b> МАКС. КОЛИЧЕСТВО ЗА СУШЕНЕ <b>7 kg</b> ТЕМПЕРАТУРА - МАКС. СКОРОСТ НА ЦЕНТРОФУГИРАНЕ <b>макс.</b> ИЗБИРАЕМИ ОПЦИИ <b>Отложен старт, Само сушене</b>
<b>ИЗПЛАКВАНЕ + ЦЕНТРОФУГА</b>	 Изплаква и след това центрофугира. За издръжливи артикули.		МАКС. КОЛИЧЕСТВО ПРАНЕ <b>макс.</b> МАКС. КОЛИЧЕСТВО ЗА СУШЕНЕ <b>7 kg</b> ТЕМПЕРАТУРА - МАКС. СКОРОСТ НА ЦЕНТРОФУГИРАНЕ <b>макс.</b> ИЗБИРАЕМИ ОПЦИИ <b>Отложен старт, Само сушене</b>
<b>ПАМУК + ПРЕДПРАНЕ</b>	 За пране на силно замърсени хавлиени кърпи, бельо, покривки за маса и спално бельо и т.н. от издръжлив памук и лен, когато е необходимо предпране. В "Отделение за основно пране" използвайте само прах за пране.		МАКС. КОЛИЧЕСТВО ПРАНЕ <b>макс.</b> МАКС. КОЛИЧЕСТВО ЗА СУШЕНЕ <b>7 kg</b> ТЕМПЕРАТУРА <b>Студено - 90°C</b> МАКС. СКОРОСТ НА ЦЕНТРОФУГИРАНЕ <b>макс.</b> ИЗБИРАЕМИ ОПЦИИ <b>Отложен старт, Цветни 15°, Само сушене</b>
<b>ЕКО ПАМУК (1-2)</b>	 За пране на нормално замърсени памучни дрехи. При 60°C това е стандартната програма за памук и най-ефективната по отношение на потребление на вода и енергия.		МАКС. КОЛИЧЕСТВО ПРАНЕ <b>макс.</b> МАКС. КОЛИЧЕСТВО ЗА СУШЕНЕ <b>7 kg</b> ТЕМПЕРАТУРА <b>Студено - 60°C</b> МАКС. СКОРОСТ НА ЦЕНТРОФУГИРАНЕ <b>макс.</b> ИЗБИРАЕМИ ОПЦИИ <b>Отложен старт, Само сушене</b>
<b>ВЪЛНА</b>	 <b>Woolmark Apparel Care - Green:</b> Цикълът на изпиране „Вълна“ на тази пералня е тестван и одобрен от компанията Woolmark за пране на вълнени тъкани, определени като „подходящи за изпиране на ръка“, при условие че се спазват инструкциите от етикета на дрехата и указанията на производителя на пералнята. (M1135)		МАКС. КОЛИЧЕСТВО ПРАНЕ <b>2,5 kg</b> МАКС. КОЛИЧЕСТВО ЗА СУШЕНЕ <b>2,5 kg</b> ТЕМПЕРАТУРА <b>Студено - 40°C</b> МАКС. СКОРОСТ НА ЦЕНТРОФУГИРАНЕ <b>800</b> ИЗБИРАЕМИ ОПЦИИ <b>Отложен старт, Цветни 15°, Само сушене</b>

ПРОГРАМА	Тип пране и препоръки	Символи за пране	Настройки
<b>ДЕЛИКАТНИ</b>	 За пране на особено деликатни артикули. Препоръчително е да обърнете дрехите отвътре навън преди пране.		МАКС. КОЛИЧЕСТВО ПРАНЕ <b>1 kg</b> МАКС. КОЛИЧЕСТВО ЗА СУШЕНЕ <b>1 kg</b> ТЕМПЕРАТУРА <b>Студено - 30°C</b> МАКС. СКОРОСТ НА ЦЕНТРОФУГИРАНЕ - ИЗБИРАЕМИ ОПЦИИ <b>Отложен старт, Цветни 15°, Само сушене</b>
<b>ЦВЕТНИ</b>	 За пране на цветни памучни дрехи. Тази програма е оптимизирана да поддържа цветовете ярки дори след многократно пране.		МАКС. КОЛИЧЕСТВО ПРАНЕ <b>макс.</b> МАКС. КОЛИЧЕСТВО ЗА СУШЕНЕ <b>7 kg</b> ТЕМПЕРАТУРА <b>Студено - 40°C</b> МАКС. СКОРОСТ НА ЦЕНТРОФУГИРАНЕ <b>макс.</b> ИЗБИРАЕМИ ОПЦИИ <b>Отложен старт, Цветни 15°, Само сушене</b>
<b>СМЕСЕНИ</b>	 За пране на леко до нормално замърсени издръжливи изделия от памук, лен, синтетични тъкани и смесени нишки.	 	МАКС. КОЛИЧЕСТВО ПРАНЕ <b>5,5 kg</b> МАКС. КОЛИЧЕСТВО ЗА СУШЕНЕ <b>5,5 kg</b> ТЕМПЕРАТУРА <b>Студено - 40°C</b> МАКС. СКОРОСТ НА ЦЕНТРОФУГИРАНЕ <b>1000</b> ИЗБИРАЕМИ ОПЦИИ <b>Отложен старт, Цветни 15°, Само сушене</b>

1) Тестова програма в съответствие със стандарт EN 50229 (Пране): изберете програмата  при температура от 60 °C.

2) Дълга програма за памук: задайте програмата  при температура от 40 °C.

Тестова програма в съответствие със стандарт EN 50229 (Сушене): изсушаването на по-малкото количество пране (2kg) трябва да се извърши, като се избере степен на сушене , бельото за пране трябва да се състои от 2 чаршафа, 1 калъфки и 1 хавлиени кърпи. Изсушаването на останалото пране трябва да се извърши, като се избере степен на сушене .

## ОПЦИИ

**! Ако избраната опция не е съвместима със зададената програма, прозвучава предупредителен звуков сигнал и индикаторната лампа мига три пъти. Опцията не е избрана.**



### ЦВЕТНИ 15°

Тази опция помага за запазването на цветовете чрез пране със студена вода (15°C). Тази опция използва по-малко енергия за нагряване на вода, като при това осигурява задоволителни резултати. Подходяща за леко замърсени дрехи без петна в зависимост от избраната по-рано програма.

**Забележка:** избирането на тази програма заедно с програмата  осигурява резултати от прането, сравними с цикъла при 40°C, само при 15°C.



### ОТЛОЖЕН СТАРТ

За да зададете избраната програма да стартира в по-късен момент, натиснете бутона, за да настроите желаното време за отлагане. Когато тази функция бъде активирана, символът  светва на дисплея. За да отмените отложения старт, натиснете бутона отново, докато на дисплея се покаже стойността "0".

# ФУНКЦИИ

## ВКЛ/ИЗКЛ



**За да включите пералната машина със сушилня:** натиснете този бутон, докато бутонът Старт/Пауза се включи.

**За да отмените работеща програма:** Натиснете и задръжте бутона , докато пералнята със сушилня спре.

**За да изключите пералната машина със сушилня в края на програмата:**

натиснете бутона , докато светлините се изключат.

## ПРЪСТЕН НА СЕЛЕКТОРА

- Позволява избирането на програми.
- Завъртете пръстена, за да изберете

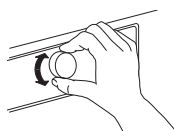



## СТАРТ/ПАУЗА





- За стартиране на програмата след избор на настройки
- За да поставите на пауза работеща програма
- За да възобновите програма, която е била поставена на пауза

## ЗАКЛЮЧВАНЕ НА БУТОН



- За да заключите контролния панел, натиснете и задръжте бутона  за около 3 секунди. Символът  светва на дисплея, за да покаже, че командното табло е заключено (с изключение на бутона ). Това предотвратява ненадейни промени по програмите, особено когато в близост до машината има деца.

Ако бъде направен опит за използване на командното табло, символът  мига на дисплея. За да отключите контролния панел, натиснете и задръжте бутона  за около 3 секунди.

# СЪВЕТИ И ПРЕПОРЪКИ

## ПРАВИЛА ЗА РАЗДЕЛЯНЕ НА ПРАНЕТО

- Тип на тъканите/ индикации на етикета (памук, смесени влакна, синтетика, вълна, за пране на ръка)
- Цветове (отделете цветните от белите дрехи, перете новите цветни артикули отделно)
- Размер (перете дрехи с различни размери в едно и също зареждане, за да подобрите ефективността на прането и разпределението на теглото в барабана)
- Деликатни (поставяйте малките артикули – като найлонови чорапогащи – и дрехи с кукички – като сутиени – в торба за пране или калъфка за възглавница с цип).

 60 °C за памучни дрехи, която е по-дълга, но използва по-малко енергия.





- С оглед пестене на енергия и време при пране и сушене изберете най-високата налична скорост на центрофугиране за програмата, така че да намалите оставащата вода в дрехите в края на цикъла на пране.

## ИЗПРАЗВАЙТЕ ДЖОБОВЕТЕ

- Предмети като монети или безопасни игли е възможно да повредят прането Ви, както и барабана не пералнята със сушилня.

## СИМВОЛИ ЗА ПРАНЕ НА ЕТИКЕТИТЕ НА ДРЕХИТЕ

Стойността, посочена в символа на леген, е максималната възможна температура за пране на дрехата.

-  Нормално механично въздействие
-  Понижено механично въздействие
-  Много понижено механично въздействие
-  Само за ръчно пране
-  Да не се пере

## ПОЧИСТВАЙТЕ ВОДНИЯ ФИЛТЪР РЕДОВНО

- Това е необходимо за предотвратяване на запушването на филтъра, което пречи на правилното източване на водата.

## ПЕСТЕНЕ НА ЕНЕРГИЯ И ОПАЗВАНЕ НА ОКОЛНАТА СРЕДА

- Спазването на ограниченията за количеството, посочени в таблицата на програмите оптимизира потреблението на енергия, вода и перилен препарат и намалява времето за пране.
- Не превишавайте дозите за перилен препарат, препоръчани от производителя.
- Пестете енергия, като използвате програма за пране при 60°C, вместо при 90°C, или програма за пране при 40°C, вместо при 60°C. Препоръчваме използването на програмата

## СЪВЕТИ ЗА ИКОНОМИЯ НА ЕНЕРГИЯ

- Спазването на ограниченията за количеството, посочени в таблицата на програмите оптимизира потреблението на енергия, вода и перилен препарат и намалява времето за пране.
- Използвайте програмата „Предпране“ само за силно замърсено пране.
- Обработете предварително петната с подходящ препарат или навлажнете засъхналите замърсявания с вода преди пране, тъй като това ще намали необходимостта от използване на програма с висока температура.
- За да пестите енергия, използвайте програма за пране при 60°C вместо при 95°C или програма за пране при 40°C вместо при 60°C. Програмата 60°C  се препоръчва за памучно пране.
- За да спестите време и енергия, изберете висока скорост на центрофугиране, за да намалите оставащото количество вода в дрехите, преди да използвате сушилнята.
- Използвайте опцията „Цветни 15°“ за леко замърсени цветни дрехи; това ще намали количеството използвана енергия за нагряване на водата.

# ПОЧИСТВАНЕ И ПОДДРЪЖКА

## **! ПРЕДУПРЕЖДЕНИЕ**

Изключете пералнята със сушилнята и я изключете от захранването, преди да изпълнявате операции по почистване и техническо обслужване.

Никога не използвайте запалими течности за почистване на пералнята със сушилня.

## ВЪНШНО ПОЧИСТВАНЕ НА ПЕРАЛНЯТА СЪС СУШИЛНЯ

Почиствайте външните части на пералнята със сушилня с мека влажна кърпа.



Не използвайте препарати за общи приложения, за стъкло, абразивни прахове или други подобни продукти за почистване на командното табло, тъй като те могат да повредят елементите с печат.

# ПРОВЕРКА НА МАРКУЧА ЗА ПОДАВАНЕ НА ВОДА

Периодично проверявайте целостта на маркуча за подаване на вода. Ако откриете, че е повреден, свържете се с отдела за обслужване на клиенти или упълномощен търговец, за да получите резервен.

В зависимост от типа маркуч:

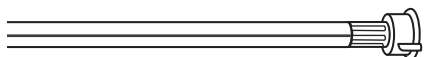
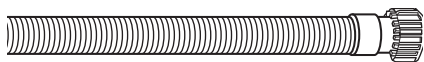

Ако маркучът за подаване на вода има прозрачно покритие, периодично проверявайте, за да се уверите, че няма области с по-силен цвят. Ако случаят е такъв, възможно е маркучът да изтича и трябва да се замени.

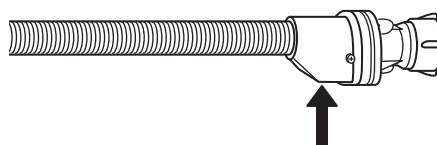
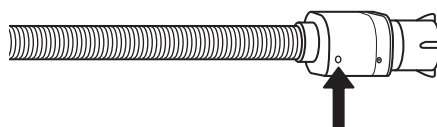

За маркучи със защита от наводняване: проверете прозорчето за проверка на защитната клапа (вж. стрелката). Ако е червено, това означава, че функцията за защита от наводняване е задействана; В този случай маркучът трябва да се замени с нов. За да демонтирате този маркуч, натиснете бутона за освобождаване (ако има) и развийте маркуча.

# СМЯНА НА ФИЛТРИТЕ В МАРКУЧА ЗА ПОДАВАНЕ НА ВОДА

**1.** Затворете крана на водата и развийте маркуча за подаване.

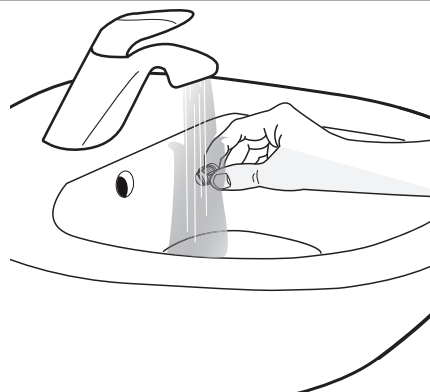
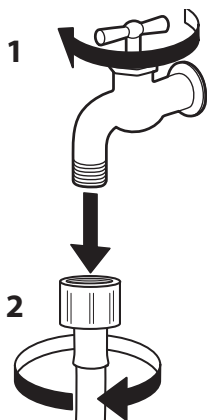

**2.** Почистете старателно мрежестия филтър в края на маркуча с четка.

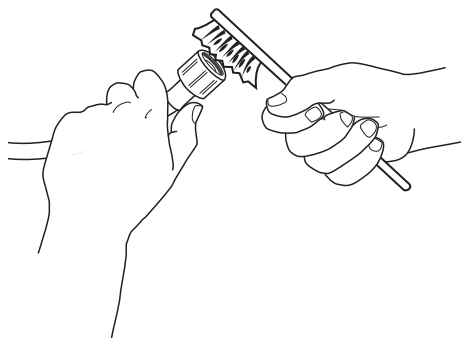

**3.** На този етап развийте ръчно маркуча за подаване от задната страна на пералнята със сушилня. Извадете мрежестия филтър от клапата на гърба на пералната машина със сушилня с клещи и го почистете.

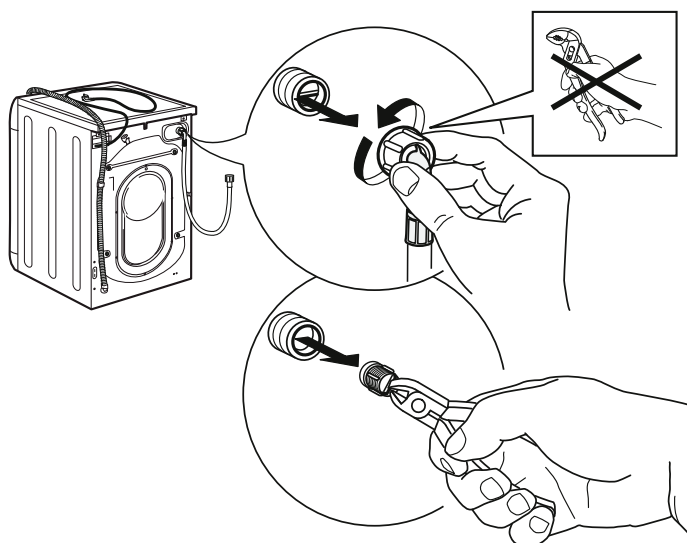

**4.** Поставете мрежестия филтър обратно. Свържете отново маркуча за подаване към крана за водата и пералнята със сушилня. Не използвайте инструмент за свързване на маркуча за подаване. Отворете крана на водата и се уверете, че всички връзки са плътни.

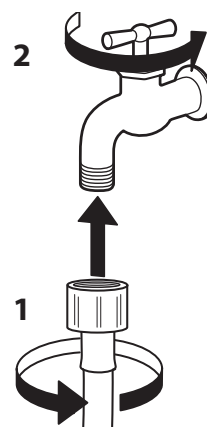
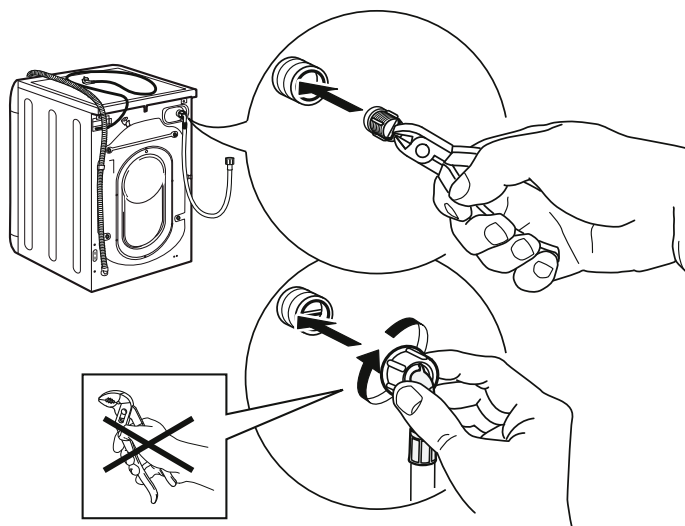



# ПОЧИСТВАНЕ НА ДОЗАТОРА ЗА ПЕРИЛЕН ПРЕПАРАТ

**1.** Извадете дозатора за перилен препарат, като натиснете бутона за освобождаване и едновременно с това издърпате дозатора.

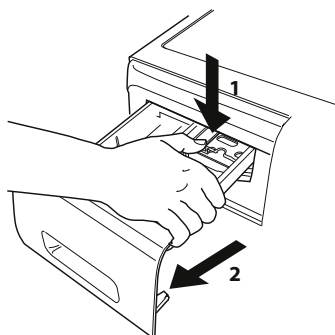

**2.** Извадете вложката от отделението за омекотител.

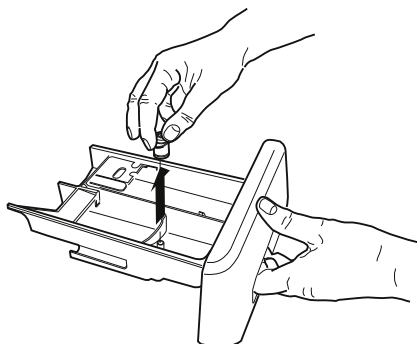

**3.** Измийте компонентите с течаща вода, като внимавате да премахвате всички остатъци от препарат и омекотител.

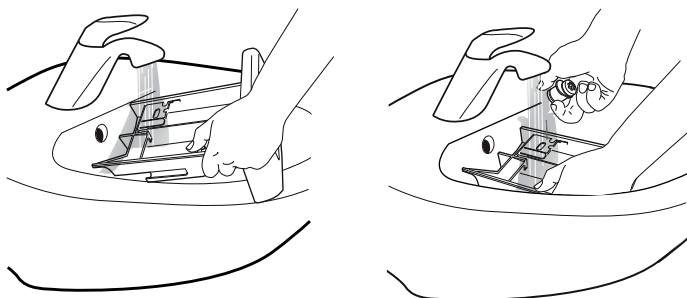

**4.** Изсушете с мека кърпа.

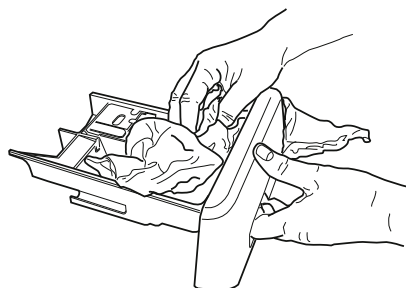

**5.** Поставете обратно дозатора за перилен препарат и го затворете.

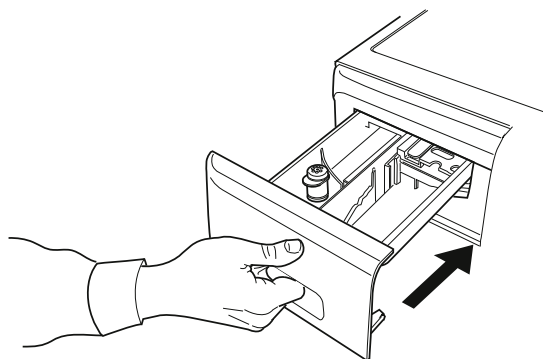

# ПОЧИСТВАНЕ НА ВОДНИЯ ФИЛТЪР/ ИЗТОЧВАНЕ НА ОСТАТЪЧНАТА ВОДА

## **⚠ ПРЕДУПРЕЖДЕНИЕ**

Уверете се, че пералнята със сушилня е изключена и електрическото захранване е прекъснато, преди да почиствате водния филтър или да източвате остатъчната вода.

Ако наскоро е използвана програма за пране с висока температура, изчакайте водата да се охлади, преди да я източвате. Водният филтър следва да се почиства редовно, за да не остава вода в уреда поради запушване на филтъра след завършване на програма.

**1.** Отстранете панела на цокъла: С отвертка изпълнете действията, показани на следващата фигура.

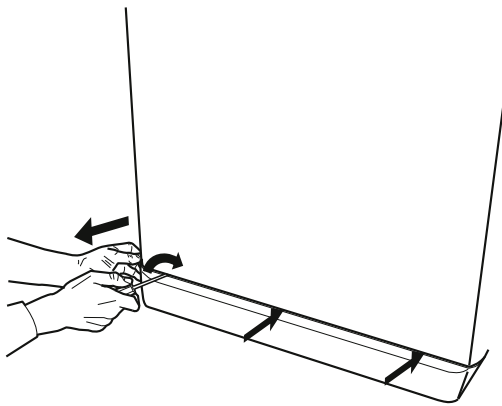

**2.** Съд за източената вода: Поставете нисък и широк съд под водния филтър, за да съберете остатъчната вода.

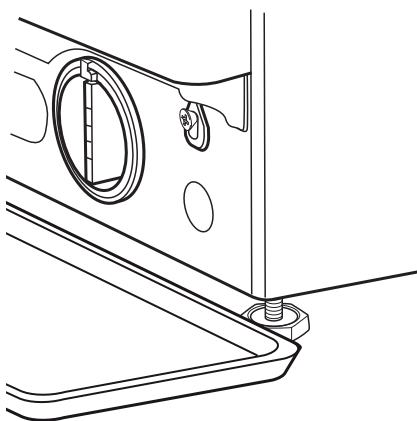

**3.** Източване на водата: Завъртете бавно филтъра обратно на часовниковата стрелка, докато цялата вода изтече. Оставете водата да тече, без да премахвате филтъра. Когато съдът за вода се напълни, затворете водния филтър, като го завъртите по часовниковата стрелка. Изпразнете съда. Повтаряйте тази процедура, докато източите всичката вода.

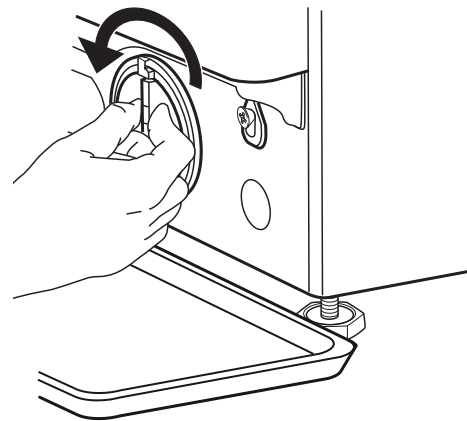

**4.** Отстранете филтъра: Поставете памучна кърпа под водния филтър, за да попие малките количества остатъчна вода. След това отстранете водния филтър, като го завъртите обратно на часовниковата стрелка.

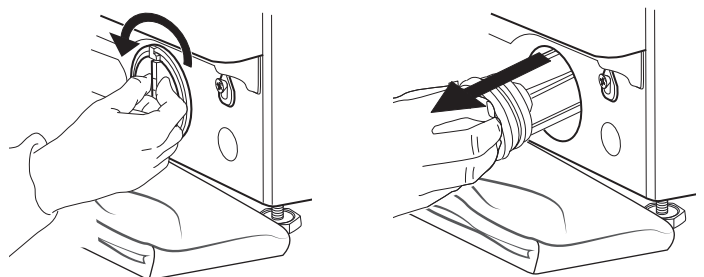

**5.** Почистете водния филтър: отстранете остатъците във филтъра и го почистете с течаща вода.

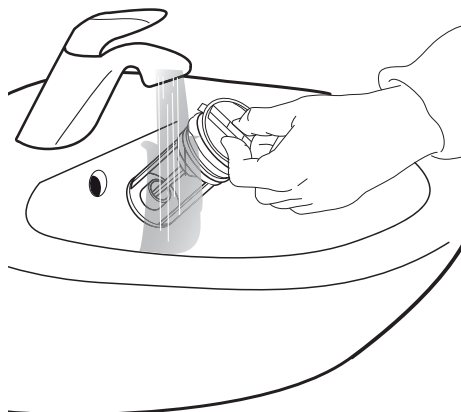

**6.** Поставете водния филтър и върнете панела на цокъла обратно: Поставете обратно водния филтър, като го завъртите по часовниковата стрелка. Завийте го възможно най-много; хватът на филтъра следва да е във вертикална позиция. За да проверите уплътнението на филтъра, налейте 1 литър вода в дозатора за перилен препарат. Поставете обратно панела на цокъла.

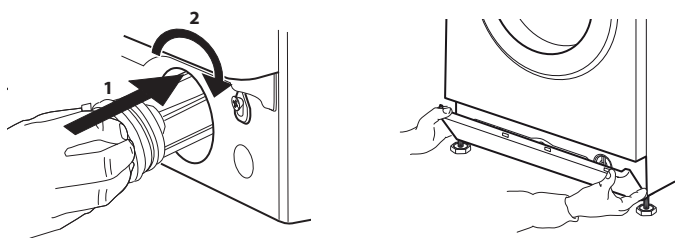

---

# ТРАНСПОРТИРАНЕ И БОРАВЕНЕ

---

## ПРЕДУПРЕЖДЕНИЕ

Не повдигайте пералната машина със сушилня, като я държите за горната повърхност.

- 1.** Изключете щепсела и затворете крана на водата.
- 2.** Проверете, за да се уверите, че вратичката и дозаторът за перилен препарат са затворени плътно.
- 3.** Отделете маркуча за подаване от крана за вода и отстранете маркуча за източване. Отстранете цялата остатъчна вода от маркучите и ги закрепете така, че да не се повреждат при транспортиране.
- 4.** Поставете отново транспортните болтове. Следвайте процедурата за отстраняване на транспортните болтове в инструкциите за монтаж в обратен ред.  
Важно: никога не транспортирайте пералнята със сушилня, без да поставите транспортните болтове.

# ОТСТРАНЯВАНЕ НА НЕИЗПРАВНОСТИ

Пералнята със сушилня може понякога да не работи както трябва по определени причини. Преди да се свържете с центъра за обслужване на клиенти, се препоръчва да проверите, дали проблемът може да се разреши лесно със следните действия.

## Необичайна работа:

**Пералнята със сушилня не се включва.**

**Цикълът за пране не започва.**

**Пералнята със сушилня не пълни вода (на дисплея се извежда съобщението „H2O“).**

**Пералнята със сушилня зарежда и източва вода непрекъснато.**

**Пералнята със сушилня не източва или не центрофугира.**

**Пералнята със сушилня вибрира силно по време на центрофугирането.**

**От пералнята със сушилня изтича вода.**

## Възможни причини / Решения:

- Щепселът не е включен в контакта или не достатъчно, за да направи контакт.
- Електрическото захранване е прекъснато.
- Вратичката не е затворена напълно.
- Бутонът ВКЛ./ИЗКЛ. не е натиснат.
- Бутонът СТАРТ/ПАУЗА не е натиснат.
- Кранът за вода не е отворен.
- Зададен е отложен старт.
- Маркучът за подаване на вода не е свързан към крана.
- Маркучът е огънат.
- Кранът за вода не е отворен.
- Подаването на вода е прекъснато.
- Налягането не е достатъчно.
- Бутонът СТАРТ/ПАУЗА не е натиснат.
- Маркучът за източване не е монтиран на 65 до 100 cm от пода.
- Краят на маркуча за източване е потопен във вода.
- Съединителят за източване на стената няма отвор за въздух.  
Ако проблемът продължи да се появява, след като изпълните тези проверки, затворете крана на водата, изключете пералнята със сушилня и се свържете с центъра за обслужване на клиенти. Ако жилището се намира на някой от най-горните етажи на сграда, понякога е възможен сифонен ефект, който кара пералнята със сушилня да зарежда и източва вода непрекъснато. На пазара се предлагат специални клапани против сифонен ефект за предотвратяване на този тип проблеми.
- Програмата не включва функция за източване: при определени програми тя трябва да се активира ръчно.
- Маркучът за източване е огънат.
- Има пречка за източването.
- При монтажа барабанът не е отключен правилно.
- Пералнята със сушилня не е нивелирана.
- Пералнята със сушилня е притисната между мебели и стена.
- Маркучът за подаване на вода не е затегнат както трябва.
- Дозаторът за препарат е запушен.
- Маркучът за източване не е закрепен както трябва.

---

**Светлинните индикатори за опцията “Цветни 15°” и бутонът СТАРТ/ПАУЗА мигат бързо и на дисплея се извежда код за грешка (напр.: F-01, F-...).**

**Образува се твърде много пяна.**

**Пералнята със сушилня не суши.**

- Изключете машината, извадете щепсела от контакта и изчакайте около 1 минута, преди да включите отново. Ако проблемът продължи, обърнете се към центъра за обслужване на клиенти.
- Препаратът не е съвместим с пералнята със сушилня (той трябва да е обозначен с думите „за перални машини“, „за ръчно пране и перални машини“ или нещо подобно).
- Дозата е прекомерна.
- Щепселът не е включен в контакта.
- Електрическото захранване е прекъснато.
- Вратичката не е затворена напълно
- Зададен е отложен старт.
- Функцията СУШЕНЕ е зададена на позиция 0.

# ВРАТИЧКА – ОТВАРЯНЕ ЗА ИЗВАЖДАНЕ НА ПРАНЕТО В СЛУЧАЙ НА НЕИЗПРАВНОСТ

Изключете пералнята със сушилня и я изключете от електрическото захранване. Затворете крана на водата.

Изчакайте барабанът да спре напълно. Изчакайте водата и прането да се охладят, ако е избрана програма с висока температура.

**1.** Източете остатъчната вода, както е описано в раздел „Източване на остатъчната вода“.

**4.** След това поставете отново въженцето, като завиете винта с помощта на отвертка.

**2.** Отстранете винта с отвертка.

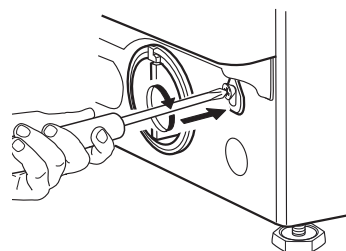
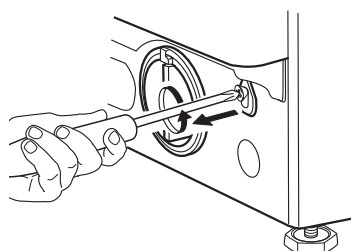

**3.** Издърпайте въженцето надолу, както е показано на фигурата. На този етап вратичката се отключва и прането може да се извади.

**5.** Поставете обратно панела на цокъла.

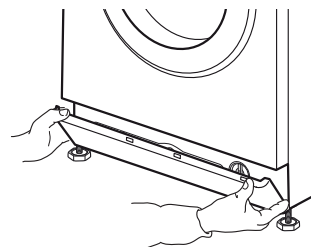
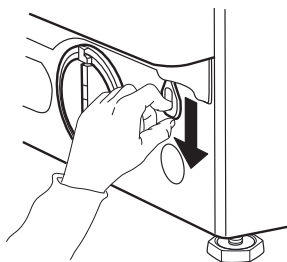

---

# СЕРВИЗ ЗА ОБСЛУЖВАНЕ НА КЛИЕНТИ

---

## ПРЕДИ ДА СЕ СВЪРЖЕТЕ С ОТДЕЛА ЗА ОБСЛУЖВАНЕ НА КЛИЕНТИ

**1.** Опитайте да разрешите срещнатите проблеми самостоятелно, като направите справка с раздел

## ОТСТРАНЯВАНЕ НА НЕИЗПРАВНОСТИ

**2.** Изключете пералнята със сушилня и я включете отново, за да видите дали проблемът продължава да възниква.

---

## АКО ПРОБЛЕМЪТ ПРОДЪЛЖИ, ОБЪРНЕТЕ СЕ КЪМ ОТДЕЛА ЗА ОБСЛУЖВАНЕ НА КЛИЕНТИ

Обадете се на номера, посочен на гаранционната брошура, или следвайте инструкциите на **уебсайта [www.whirlpool.eu](http://www.whirlpool.eu)**

Винаги посочвайте:  
Кратко описание на проблема.  
Модел на пералнята със сушилня (вж. табелката с данни на вратичката).  
Вашия адрес и телефонен номер.

За всички необходими ремонтни дейности, моля, обръщайте се към упълномощен Център за обслужване на клиенти, за да сте сигурни, че ремонтът се изпълнява правилно и с оригинални резервни части.

**Производител:**  
**Whirlpool Europe s.r.l. - Socio Unico**  
**Viale Guido Borghi 27**  
**21025 Comerio (VA)**  
**Италия**



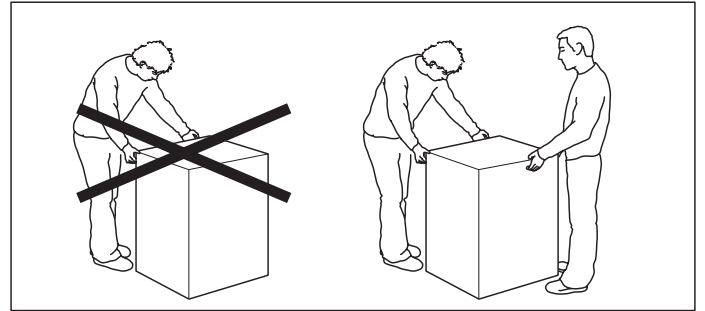
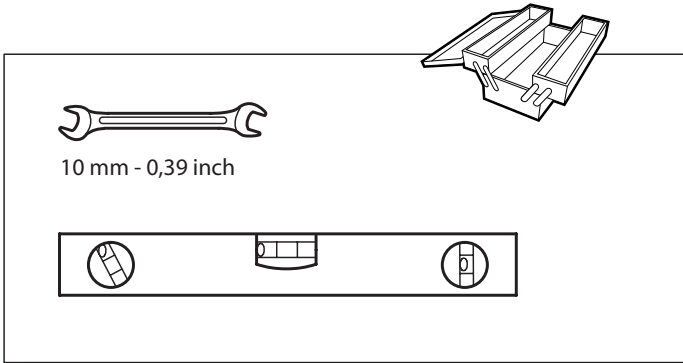

1.

2.

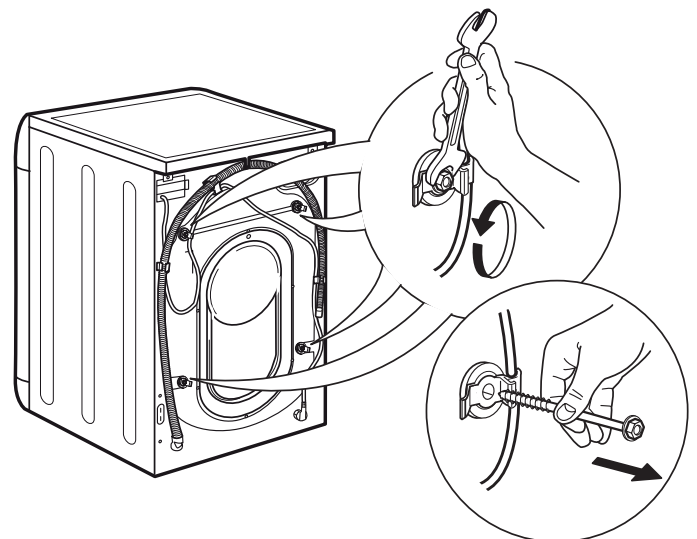
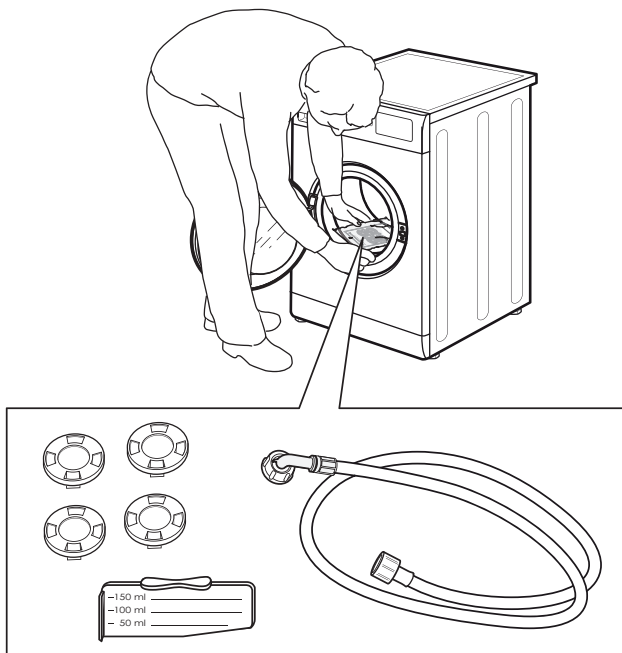

### 3.

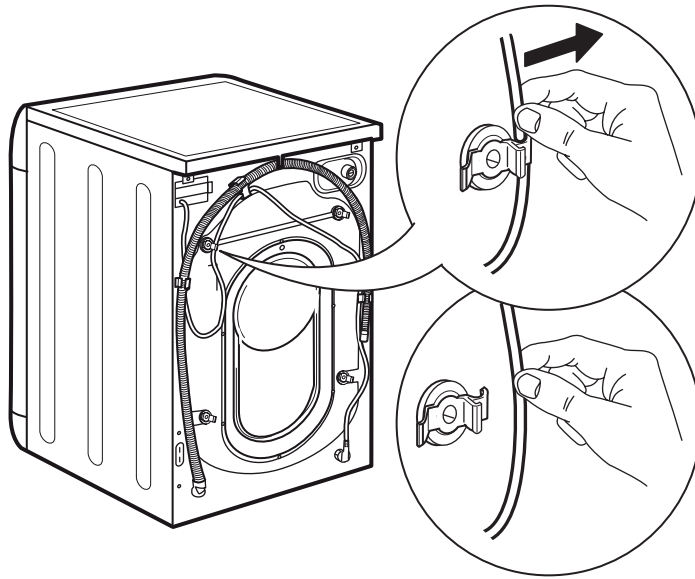

### 4.

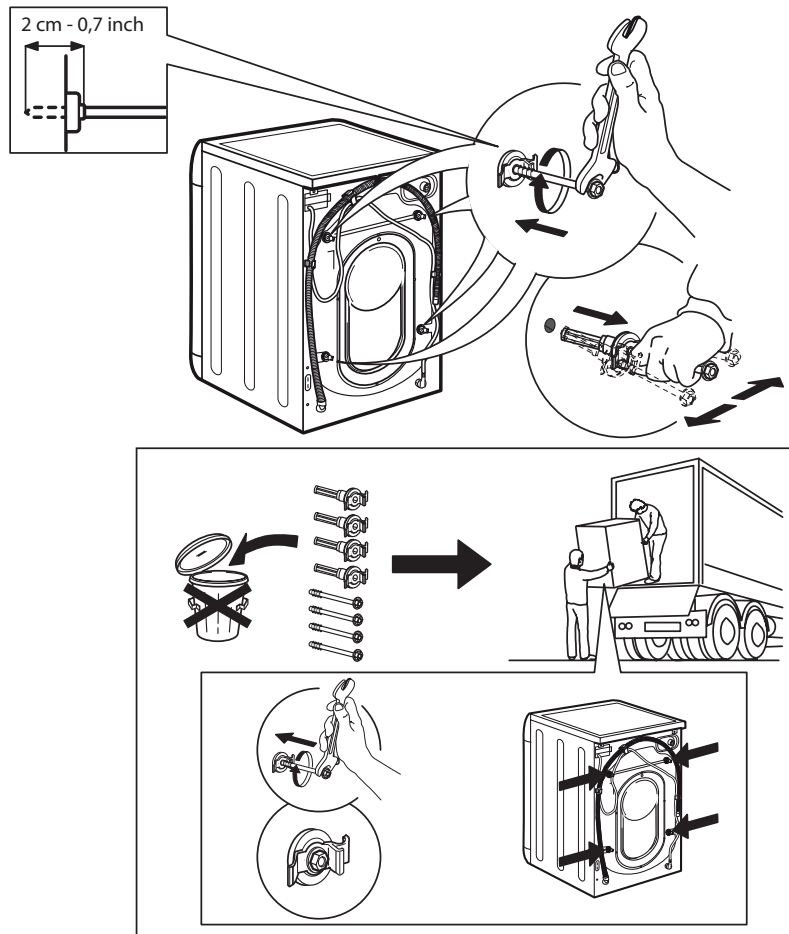

5.

6.

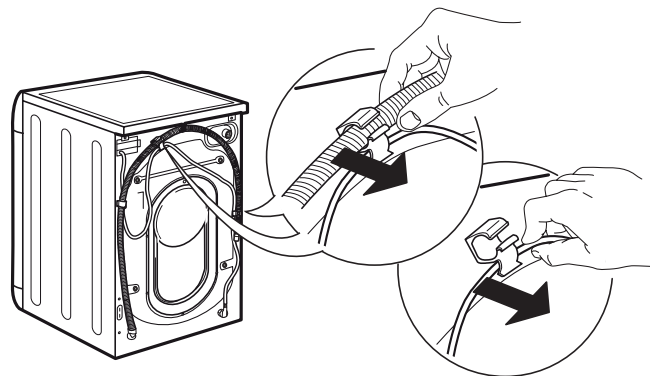
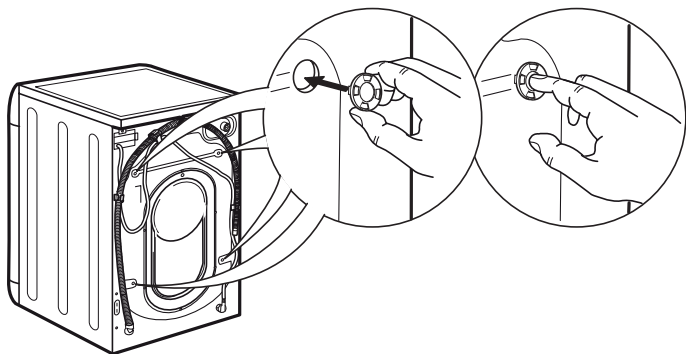

7.

8.

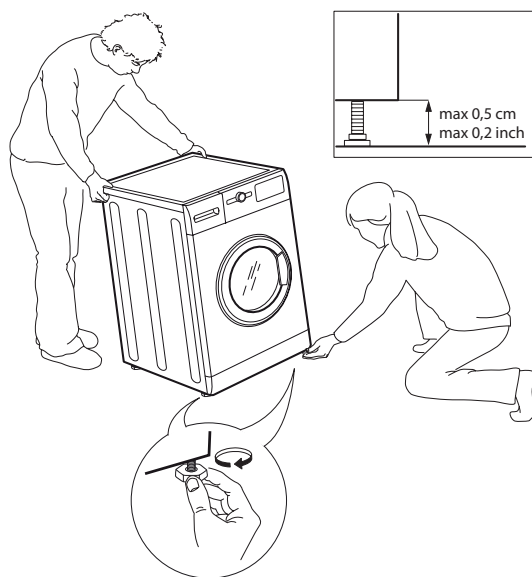
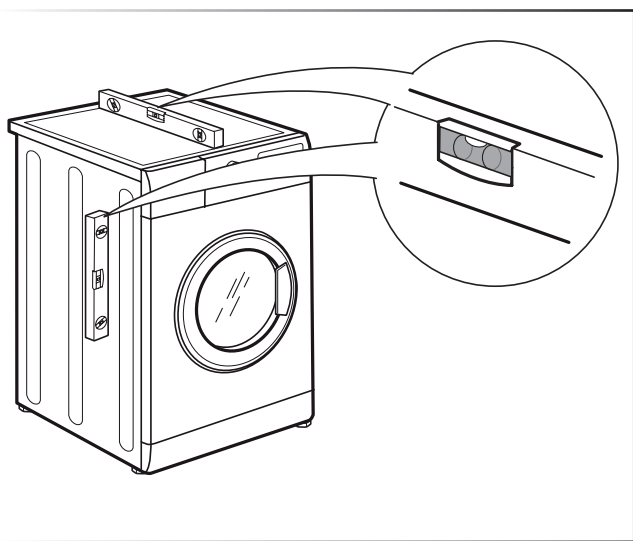

9.

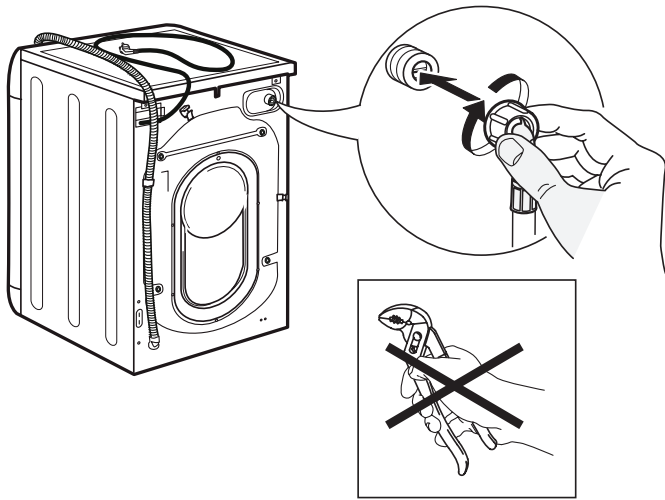

10.

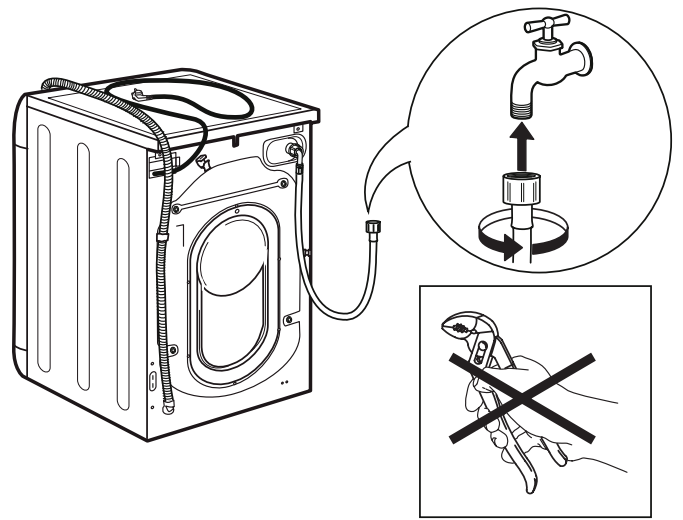

11.

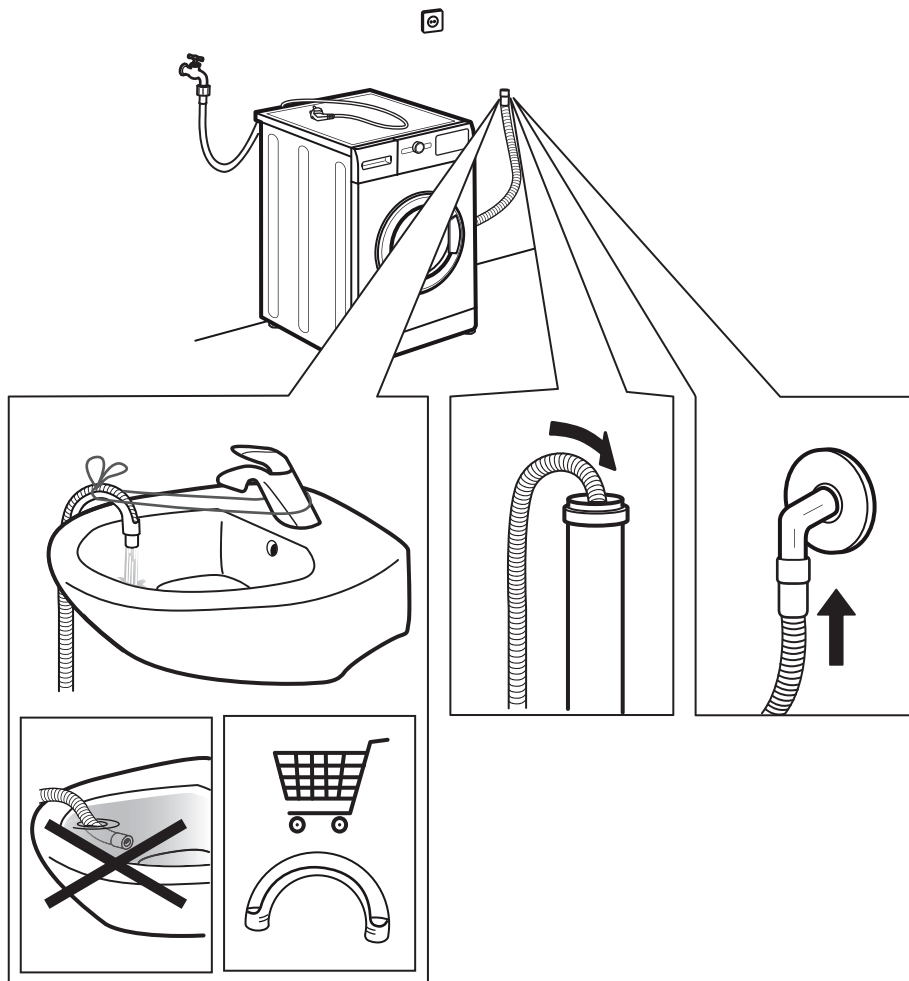

# 12.

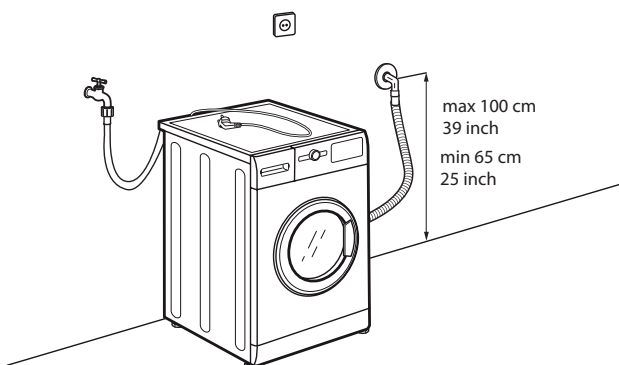
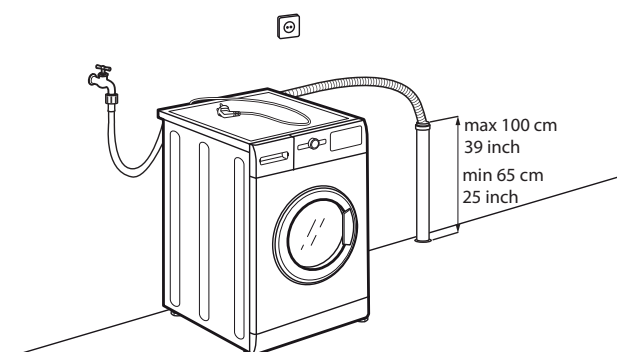
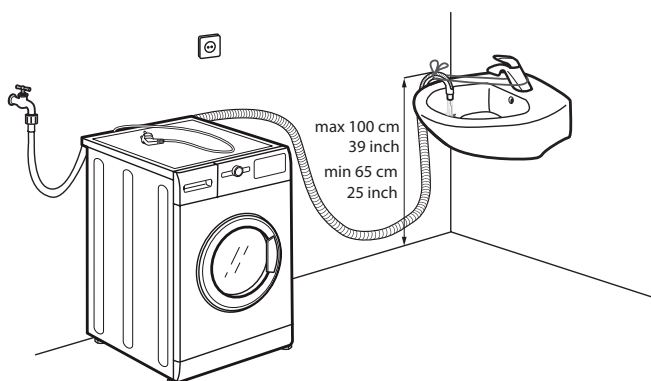

# 13.

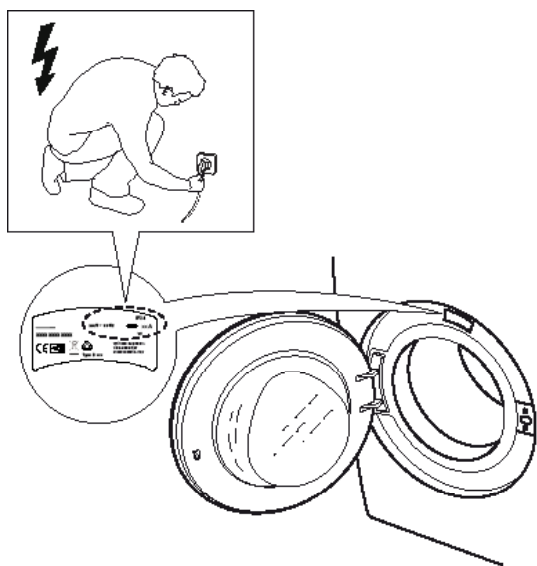

# 14.

