



MICRO (MIKROAALTO)

Suosittelava lisävaruste:  Lautaskupu (myydään erikseen)

Mikroaaltotoiminto mahdollistaa ruokien ja juomien nopean keittämisen tai lämmittämisen.

- 1 Paina Micro (Mikroaalto) -painiketta. Maksimiteho (800 W) näkyy näytössä ja wattikuvake alkaa vilkkua.
- 2 Aseta teho painamalla plus/miinus-painikkeita.
- 3 Vahvasta painamalla OK -painiketta
- 4 Aseta kypsennysaika painamalla plus/miinus-painikkeita.
- 5 Paina OK/Jet Start (Pikakäynnistys)-painiketta. Toiminto käynnistyy.

TEHO	SUOSITELTU KÄYTTÖ:
800 W	Juomien, veden, liemien, kahvin, teen tai muiden runsaasti vettä sisältävien ruokien kuumentaminen. Jos ruoassa on kananmunaa tai kermaa, valitse pienempi teho.
650 W	Kalan, vihannesten, lihan jne. kypsennys.
500 W	Varovainen kypsennys, esim. valkuaispitoiset kastikkeet, juusto- ja munaruokat sekä pataruokien loppukypsennys.
350 W	Pataruokien hauduttaminen, vain sulattaminen.
160 W	Sulatus.
90 W	Jäätelön, vain ja juustojen pehmentäminen, lämpimänä pitäminen.



CLOCK (KELLO)

Laitteen kellon asettaminen:

- 1 Paina ja pidä aina Stop (Pysäytys)-painiketta 3 sekunnin ajan.
- 2 Aseta tunnit painamalla plus/miinus-painiketta.
- 3 Paina OK/Jet Start (Pikakäynnistys) -painiketta. Minuuttinumero alkavat vilkkua.
- 4 Aseta minuutit painamalla plus / miinus-painikkeita.
- 5 Paina OK/Jet Start (Pikakäynnistys) -painiketta. Kello on asetettu.

Huomaa:

Kun laite kytketään ensimmäistä kertaa verkkovirtaan (tai virtakatkoksen jälkeen), tuote siirtyy automaattisesti kellon asetustilaan. Jatka tässä tilanteessa edellistä toimenpidettä vaiheesta 2 alkaen.



JET START (PIKAKÄYNNISTYS)

Voit käynnistää mikroaaltotoiminnon maksimiteholla (800W) 30 sekunniksi painamalla Jet Start (Pikakäynnistys) -painiketta.

Jokainen lisäpainallus lisää kypsennysaikaa 30 sekuntia.

Jos olet jo valinnut kypsennystoiminnon (esim.: Grilli), paina Jet Start (Pikakäynnistys) -painiketta käynnistääksesi valitun toiminnon.























CHEF MENU (CHEF-VALIKKO)

Valikoima automaattisia reseptejä, joiden esiasetetut kypsennysparametrit tarjoavat ihanteellisen kypsennystuloksen.

- 1 Paina Chef menu (Chef-valikko)-painiketta.
- 2 Aseta ruoan tyyppi painamalla plus/miinus-painikkeita (katso seuraava taulukko) ja vahvasta painamalla OK-painiketta.
- 3 Reseptin mukaan näytössä pyydetään sinua asettamaan Paino. Aseta pyydytyt arvot painamalla plus/miinus-painikkeita.
- 4 Paina OK/Jet Start (Pikakäynnistys) -painiketta. Toiminto käynnistyy.

Toiminnon kesto lasketaan automaattisesti asetetun ruoan tyyppin ja painon perusteella.

RESEPTI	ALKUTILA	PAINOMÄÄRÄ	KESTO	VALMISTUS
 Keitto	Huoneenlämpötila	250-1000g /250g	3-8 min.	Peitä astia ja jätä tilaa ilmankierrolle. Sekoita ruokaa, kun mikroaaltouuni pyytää sitä. Anna levätä 3 minuuttia ennen tarjoilua.
 Kastike	Huoneenlämpötila	250-1000g /250g	4-13 min.	Peitä astia ja jätä tilaa ilmankierrolle. Sekoita ruokaa, kun mikroaaltouuni pyytää sitä. Anna levätä 3 minuuttia ennen tarjoilua.
 Viilennetty Pitsa	Jääkaapin lämpötila	200-600g /50g	3-5 min.	Aseta pizza mikronkestävään astiaan. Usein pizzojen pinoamista ei suositella.
 Ruokalautanen	Jääkaapin lämpötila	250-350g /50g	7-10 min.	Valmista päivällislautanen lihan, perunamuusin ja vihannesten kanssa. Peitä astia ja jätä tilaa ilmankierrolle. Anna levätä 3 minuuttia ennen tarjoilua.
 Virvoitusjuoma	Huoneenlämpötila	150-600ml /150ml	1-5 min.	Aseta metallilusikka kuppiin, jotta se ei kiehuisi.
 Jauheliha	Pakastettu	100-2000g (100-499g/50g, 500-2000g/100g)	1-29 min.	Jauheliha, kyljykset, pihvit ja paistit. Anna ruoan levätä vähintään 5 minuuttia kypsennyksen jälkeen parempaa tulosta varten. Käännä ruokaa, kun uuni näin kehottaa.
 Linnut	Pakastettu	100-2500g (100-499g/50g, 500-2000g/100g)	1-41 min.	Kokonainen broileri, palat tai fileet. Anna ruoan levätä 5-10 minuuttia kypsennyksen jälkeen parempaa tulosta varten. Käännä ruokaa, kun uuni näin kehottaa.
 Kala	Pakastettu	100-1500g (100-499g/50g, 500-1500g/100g)	1-18 min.	Kokonainen, viipaleet tai fileet. Anna ruoan levätä 5 minuuttia kypsennyksen jälkeen parempaa tulosta varten. Käännä ruokaa, kun uuni näin kehottaa.
 Kasvikset	Pakastettu	100-1500g (100-499g/50g, 500-1500g/100g)	1-18 min.	Suureksi, keskikokoiseksi tai pieneksi leikatut kasvikset. Anna ruoan levätä 3-5 minuuttia ennen tarjoilua parempaa tulosta varten. Käännä ruokaa, kun uuni näin kehottaa.

RESEPTI	ALKUTILA	PAINOMÄÄRÄ	KESTO	VALMISTUS
 Leipä (Vakio)*	Pakastettu	100-550g /50g	1-4 min.	Pakasteleivät, -patongit ja -voisarvet. Anna ruoan levätä 5 minuuttia parempaa tulosta varten. Käännä ruokaa, kun uuni näin kehottaa.
 Popcorn	Huoneenlämpötila	100 g	3 min.	Aseta pussi lasialustalle. Valmista vain yksi pussi kerrallaan.
 Riisiruoka	Pakastettu	300-650g	6-11 min.	Poista pakkaus. Aseta ruoka mikronkestävään astiaan. Sekoita riisiä, kun uuni näin kehottaa.
 Pastaruoka	Pakastettu	250-550g	5-10 min.	Poista pakkaus, aseta ruoka mikronkestävälle astialle ja sekoita ruokaa, kun uuni näin kehottaa.
 Sekavihannekset	Pakastettu	150-600g	4-12 min.	Aseta ruoka mikronkestävälle astialle. Lisää 2 ruokalusikallista vettä ruokaan. Sekoita ruokaa, kun uuni näin kehottaa.
 Pakastettu lasagne	Pakastettu	300-600g	14-18 min.	Poista mahdollinen alumiinikääre, aseta ruoka mikron- ja uuninkestävälle astialle ja sitten uuniin.
 Kanansiivet/kananugetit	Pakastettu	250-500g	9-15 min.	Poista pakkaus. Aseta ruoka rapeutusastialle. Käännä ruokaa, kun uuni näin kehottaa
 Ranskalaiset	Pakastettu	250-500g	10-22 min.	Aseta ruoka rapeutusastialle. Sekoita ruokaa, kun uuni näin kehottaa.
 Pakastepizza	Pakastettu	250-750g	7-13 min.	Poista pakkaus ja aseta ruoka rapeutusastialle.
 Piiras	Huoneenlämpötila	950g	23 min.	Valmistele valmis taikina, 370 g. Reunusta rapeutusastialta taikinalla. Pistele taikinaa. Aseta uuniin ja esilämmitä alusta. Valmistele täyte: 4 munaa, 1,5 dl ranskankermaa, 100 g kuutioitua pekonia, 130 g (3½ dl) juustoraastetta (Gruyere tai vastaava), mustapippuria ja jauhettua muskottipähkinää maun mukaan, sekoita ainekset. Sekoita kaikki ainesosat. Lisää ainekset, kun uuni näin kehottaa. Aseta takaisin uuniin ja jatka kypsennystä.
 Leivitetty kala/kala-puikot	Pakastettu	250-500g	9-15 min.	Voitele rapeutusastialta kevyesti. Laita ruoka rapeutusastialle, kun se on esikuumentunut. Käännä ruokaa, kun uuni näin kehottaa.
 Cordon Bleu / Kana-leikkeet	Pakastettu	100-400g	5-11 min.	Voitele rapeutusastialta kevyesti. Laita ruoka rapeutusastialle, kun se on esikuumentunut. Käännä ruokaa, kun uuni näin kehottaa.



Tutustu kaikkiin alkuperäisiin Whirlpool-varusteisiin! Tutustu paikalliseen Whirlpool-web-sivustoon.

DUAL CRISP (KAKSOIS-PAAHTOLEIPÄ)

Asiaankuuluvat
lisävarusteet:

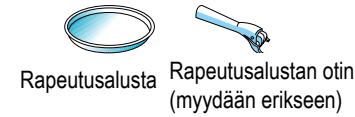

Tämä Whirlpoolin oma toiminto mahdollistaa täydelliset kullanuskeat tulokset niin ruoan ylä- kuin alapinnoille. Käytettäessä sekä mikroaalto- että grillikypsennystä, rapeutuslusta saavuttaa nopeasti oikean lämpötilan ja alkaa ruskistaa ja rapeuttaa ruokaa.

Seuraavat lisävarusteet on suunniteltu käytettäväksi rapeustoitinnon kanssa:

- Rapeutuslusta.
- Rapeutuslusan otin (myydään erikseen) kuuman rapeutuslusan käsittelyyn.

Tätä toimintoa käytetään pizzojen ja muiden taikinapohjaisten ruokien lämmittämiseen ja paistamiseen. Se sopii myös hyvin pekoniin ja munien, makkaroiden perunoiden, ranskanperunoiden, hampurilaisten ja muiden lihojen jne. paistamiseen öljyä lisäämättä (tai vain hyvin vähän öljyä lisäten).

- 1 Paina Dual Crisp (Kaksois-paahtoleipä) -painiketta.
- 2 Aseta kypsennysaika painamalla plus/miinus-painiketta.
- 3 Paina OK/Jet Start (Pikakäynnisty) -painiketta. Toiminto käynnistyy.

Ennen kuin kypsennät ruokaa, joka ei vaadi pitkää kypsennysaikaa (pizza, kakut...), on suositeltavaa esikuumentaa rapeutuslusta etukäteen 2–3 minuuttia.

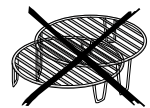

BREAD DEFROST (LEIVÄN SULATUS)

Asiaankuuluvat
lisävarusteet:

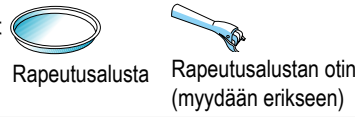

Tämä Whirlpoolin oma toiminto mahdollistaa pakastetun leivän sulattamisen.

Sulatus- ja rapeustekniikat yhdistämällä leipä maistuu ja tuntuu juuri leivotulta.

Käytä tätä toimintoa pakastettujen sämpylöiden, patongin ja croissantien sulattamiseen ja lämmittämiseen.

Bread Defrost (Leivän sulatus) -toimintoa voidaan käyttää, kun nettopaino on välillä 50–500 g.

Seuraavat lisävarusteet on suunniteltu käytettäväksi tämän toiminnon kanssa:

- Rapeutuslusta.
- Rapeutuslusan otin (myydään erikseen) kuuman rapeutuslusan käsittelyyn.

- 1 Paina Bread Defrost (leivän sulatus) -painiketta.
- 2 Aseta paino painamalla Plus / Miinus-painiketta.
- 3 Aseta tyhjä rapeutuslusta lasiselle pyörintäalustalle, sulje luukku ja paina OK/Jet Start (Pikakäynnisty) -painiketta. Näytössä näkyy "PRE HEAT" (ESILÄMMITYS) ja uuni käyttää mikroaaltoja ja grilliä esilämmittämään rapeutuslusan. Kun lämpötila on saavutettu, viesti "LISÄÄ" ilmoittaa, että voit lisätä leipäsi.
- 4 Aseta leipä rapeutuslustalle, sulje luukku ja paina OK/Jet Start (Pikakäynnisty) -painiketta. Toiminto käynnistyy.

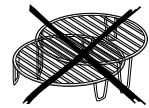

GRILL (GRILLI)

Asiaankuuluvat
lisävaruste:



Tämä toiminto käyttää voimakasta grilliä ruokien ruskistamiseen ja grillaus- ja gratinointivaikutuksen aikaansaamiseen. Grillitoiminnolla voi ruskistaa myös ruokia, kuten juustopaahtoleivät, kuumat voileivät, perunakroketit, makkarat ja vihannekset.

- 1 Paina Grill (Grilli) -painiketta.
- 2 Aseta kypsennysaika painamalla plus/miinus-painiketta.
- 3 Aloita kypsennys painamalla OK/Jet Start (Pikakäynnisty) -painiketta.

COMBI GRILL (YHDISTELMÄGRILLI)

Asiaankuuluvat
lisävaruste:



Tämä toiminto yhdistää mikroaalto- ja grillikuumennuksen ja mahdollistaa gratinoitujen ruokien valmistuksen nopeammin.

- 1 Paina Grill (Grilli) -painiketta.
- 2 Paina Microwave (Mikroaalto) -painiketta.
- 3 Aseta mikroaaltoteho painamalla plus/miinus-painiketta (katso seuraava taulukko).
- 4 Vahvasta painamalla OK-painiketta.
- 5 Aseta kypsennysaika painamalla plus/miinus-painiketta.
- 6 Paina OK/Jet Start (Pikakäynnisty) -painiketta. Toiminto käynnistyy.

TEHOTASO	SUOSITELTU KÄYTTÖ:
650 W	Vihannekset
500 W	Linnut
350 W	Kala
160 W	Liha
90 W	Gratinoidut hedelmät

AUTO CLEAN (AUTOMAATTINEN PUHDISTUS)

Tämä automaattinen puhdistusjakso auttaa sinua puhdistamaan mikroaaltouunin sisäpuolen ja poistamaan epämiellyttäviä hajuja.

Aseta 235 ml vettä muovivastiaan ja aseta se pyörintäalustalle.

Paina Auto Clean (Automaattinen puhdistus) -painiketta ja paina sitten Jet Start (Pikakäynnisty) -painiketta aloittaaksesi puhdistusjakson.

Kun jakso on päättynyt, piippaussignaali 10 sekunnin välein 10 minuutin aja, kun tyhjennysjakso on lopetettu, Voit sammuttaa äänimerkin painamalla Stop (Pysäytys) -painiketta tai avaamalla luukun. Poista sitten astia ja pyyhi sisäpuoli pehmeällä liinalla tai talouspaperilla.

FI

PIKAVIITEOPAS

MCP 345

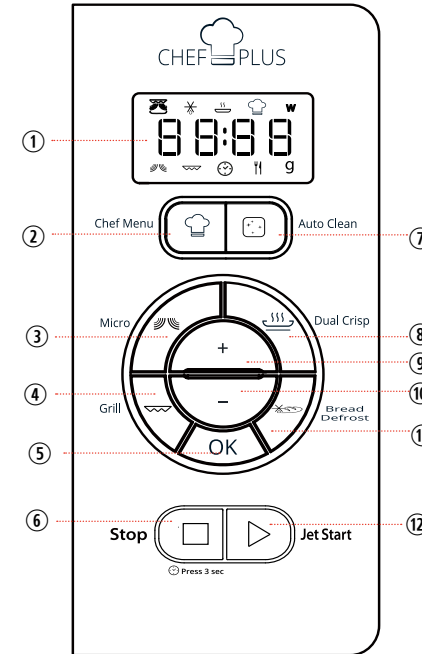

- 1 Näyttö
- 2 Chef menu (Chef-valikko)-painike
- 3 Micro (Mikroaalto) -painike
- 4 Grill (Grilli) -painike
- 5 OK -painike
- 6 Stop (Pysäytys)/Clock (Kello)-painike
- 7 Auto Clean (Automaattinen puhdistus) -painike
- 8 Dual Crisp (Kaksois-paahtoleipä)-painike
- 9 Plus-painike
- 10 Miinus-painike
- 11 Bread Defrost (Leivän sulatus) -painike
- 12 Jet Start (Pikakäynnisty)-painike

- 13 Rapeutus -kuvake
- 14 Sulatusvalikko-kuvake
- 15 Uudelleenlämmitys -valikkokuvake
- 16 Chef-valikkokuvake
- 17 Mikroaaltoteho (wattia)
- 18 Mikroaaltokuvake
- 19 Grillikuvake
- 20 Kellon asetus / aikavalinta
- 21 Ruokatyyppin valinta
- 22 Paino (grammoina)



W 1 0 8 9 6 7 8 7