



THANK YOU FOR BUYING A WHIRLPOOL PRODUCT
In order to receive a more complete assistance, please register your product on www.register10.eu



Before using the appliance carefully read the Safety Instruction.

PLEASE SCAN THE QR CODE ON YOUR APPLIANCE IN ORDER TO REACH MORE INFORMATION

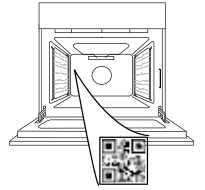

PRODUCT DESCRIPTION

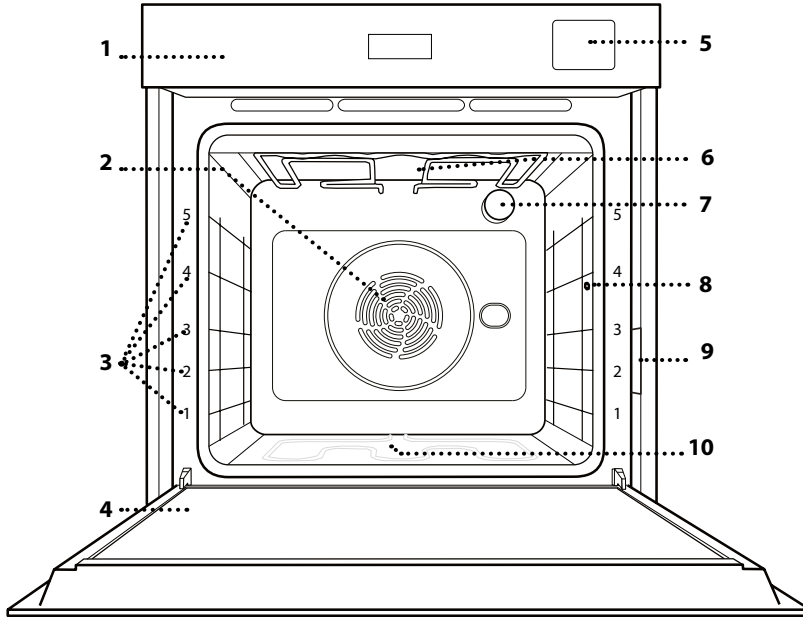

1. Control panel
2. Fan and circular heating element (non-visible)
3. Shelf guides (the level is indicated on the front of the oven)
4. Door
5. Water drawer
6. Upper heating element/grill
7. Lamp
8. Food probe insert point
9. Identification plate (do not remove)
10. Lower heating element (non-visible)

CONTROL PANEL

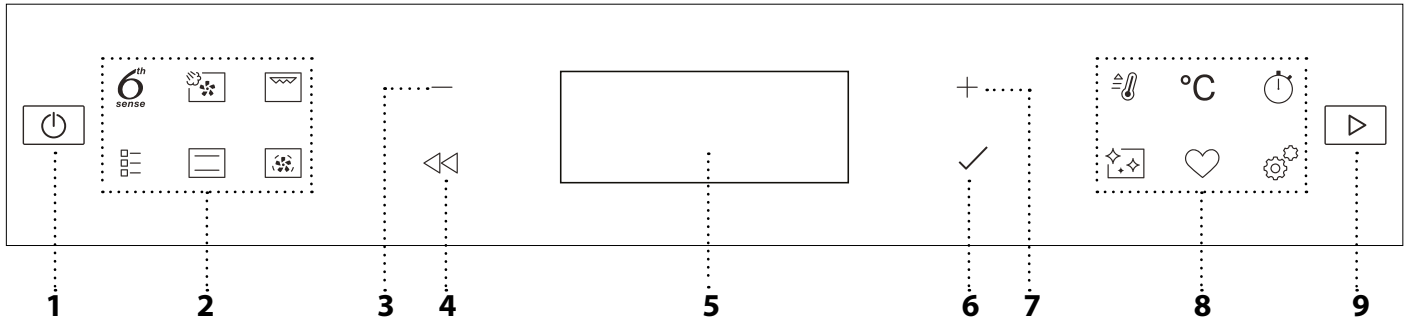

1. ON / OFF

For switching the oven on and off and for stopping an active function.

2. FUNCTIONS DIRECT ACCESS

For quick access to the functions and menu.

3. NAVIGATION BUTTON MINUS

For scrolling through a menu and decreasing the settings or values of a function.

4. BACK

For returning to the previous screen. During cooking, allows settings to be changed.

5. DISPLAY

6. CONFIRM

For confirming a selected function or a set value.

7. NAVIGATION BUTTON PLUS

For scrolling through a menu and increasing the settings or values of a function.

8. OPTIONS / FUNCTIONS DIRECT ACCESS

For quick access to the functions, duration, settings and favorites.

9. START

For starting a function using the specified or basic settings.

ACCESSORIES

WIRE SHELF

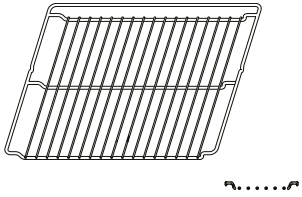

Use to cook food or as a support for pans, cake tins and other ovenproof items of cookware.

DRIP TRAY

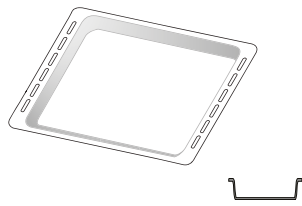

Use as an oven tray for cooking meat, fish, vegetables, focaccia, etc. or position underneath the wire shelf to collect cooking juices.

BAKING TRAY*

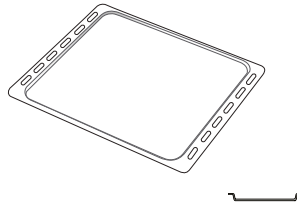

Use for cooking all bread and pastry products, but also for roasts, fish en papillote, etc.

SLIDING RUNNERS*

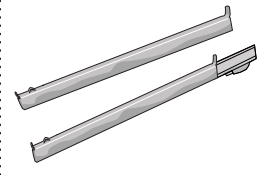

To facilitate inserting or removing accessories.

FOOD PROBE



To accurately measure the core temperature of food during cooking. Thanks to its rigid support, it can be used for meat and fish, and also for bread, cakes and baked pastries.

AIR FRY TRAY *

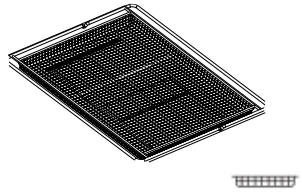

To be used when cooking foods with Air Fry function, with a baking tray positioned at a lower level to collect possible crumbs and drip. It can be cleaned in the dishwasher.

The number and the type of accessories may vary depending on which model is purchased. Other accessories can be purchased separately; for orders and information contact the after sales service.

* Available only in certain models

INSERTING THE WIRE SHELF AND OTHER ACCESSORIES

Insert the wire shelf horizontally by sliding it across the shelf guides, making sure that the side with the raised edge is facing upwards.

Other accessories, such as the drip tray and the baking tray, are inserted horizontally in the same way as the wire shelf.

REMOVING AND REFITTING THE SHELF GUIDES

- To remove the shelf guides, lift them up and pull the lower parts out of their lodgings: The shelf guides can now be removed.

- To refit the shelf guides, first fit them back into their upper seating. Keeping them held up, slide them into the cooking compartment, then lower them into position in the lower seating.

FITTING THE SLIDING RUNNERS

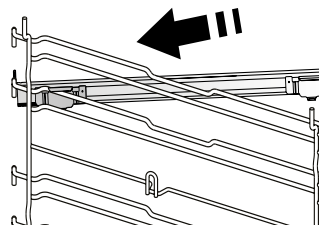

Remove the shelf guides from the oven and remove the protective plastic from the sliding runners.

Fasten the upper clip of the runner to the shelf guide and slide it along as far as it will go. Lower the other clip into position.

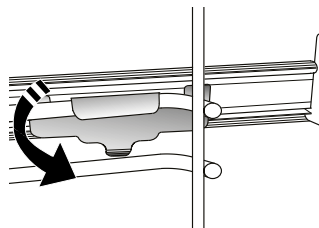

To secure the guide, press the lower portion of the clip firmly against the shelf guide. Make sure that the runners can move freely. Repeat these steps on the other shelf guide on the same level.

Please note: The sliding runners can be fitted on any level.

FUNCTIONS



6TH SENSE

These allow a fully automatic cooking for all types of food (Lasagna, Meat, Fish, Vegetables, Cakes & Pastries, Salt cakes, Bread, Pizza). To get the best from this function, follow the indications on the relative cooking table.



STEAM + AIR

Combining the properties of steam with those of the forced air, this function allows you to cook dishes pleasantly crispy and browned outside, but at the same time tender and succulent inside. To achieve the best cooking results, we recommend to select a LEVEL 3 steam for fish cooking, LEVEL 2 steam for meat and LEVEL 1 for bread and desserts.

For more information on forced air + steam manual cooking cycles head to the "Steam + Air" Cooking Table.



GRILL

For grilling steaks, kebabs and sausages, cooking vegetables au gratin or toasting bread. When grilling meat, we recommend using a drip tray to collect the cooking juices: Position the tray on any of the levels below the wire shelf and add 500 ml of drinking water.



TRADITIONAL FUNCTIONS

• CONVECT BAKE

For cooking any kind of dish on one shelf only.

• COOK4

For cooking different foods that require the same cooking temperature on four levels at the same time. This function can be used to cook cookies, cakes, round pizzas (also frozen) and to prepare a complete meal. Follow the cooking table to obtain the best results.

• TURBO GRILL

For roasting large joints of meat (legs, roast beef, chicken). We recommend using a drip tray to collect the cooking juices: Position the pan on any of the levels below the wire shelf and add 500 ml of drinking water.

• FROZEN BAKE

The function automatically selects the ideal cooking temperature and mode for 5 different types of ready frozen food. The oven does not have to be preheated.

• SPECIAL FUNCTIONS

» PIZZA

This function allows you to cook great homemade pizza, in less than 10 minutes like in a restaurant.

The dedicated cooking cycle works at temperature level above 300 degree Celsius, delivering pizza soft inside, crunchy on the edges and with a perfectly even browning.

Combining this function with the Pizza Stone WPro accessory and preheating for 30 minutes can bake a pizza in 5-8 min. (For orders and information contact the after sales service or www.whirlpool.eu.)

» AIR FRY

This function allows you to cook French fries, chicken nuggets and more using less oil, resulting pleasantly crispy. Heating elements cycle to properly heat the cavity, while the fan circulates hot air. Best expected cooking results can be achieved only by using an Air Fry tray (provided with some models). Position the food on the Air Fry tray in a single layer and follow Air Fry Cooking Table instructions for best performances. Avoid using more than one tray to prevent uneven cooking.

» RISING

For optimal proving of sweet or savoury dough. To maintain the quality of proving, do not activate the function if the oven is still hot following a cooking cycle.

» KEEP WARM

For keeping just-cooked food hot and crisp.

» DEFROST

To speed up defrosting of food. Place food on the middle shelf. Leave food in its packaging to prevent it from drying out on the outside.

» ECO CYCLE *

For cooking stuffed roasting joints and fillets of meat on a single shelf. When this Eco Cycle is in use, the light will remain switched off during cooking. To use the Eco Cycle and therefore optimise power consumption, the oven door should not be opened until the food is completely cooked.

» MAXI COOKING

The function automatically selects the best cooking mode and temperature to cook large joints of meat (above 2.5 kg). It is advisable to turn the meat over during cooking, to obtain even browning on both sides. It is best to baste the meat every now and again to prevent it from drying out.



CONVENTIONAL

For cooking any kind of dish on one shelf only.



FORCED AIR

For cooking different foods that require the same cooking temperature on several shelves (maximum three) at the same time. This function can be used to cook different foods without odours being transferred from one food to another.

 **FAST PREHEAT**

For preheating the oven quickly.

 **MINUTE-MINDER**

For keeping time without activating a function.

 **CLEANING**

- **SMART CLEAN**

The action of the steam released during this special low-temperature cleaning cycle allows dirt and food residues to be removed with ease. Pour 200 ml of drinking water on the bottom of the oven and only activate the function when the oven is cold.

- **DESCALE**

For removing limescale deposits from the boiler. We recommend using this function at regular intervals. If you do not, a message will appear on the display reminding you to clean the oven.

 **FAVORITES**

For retrieving the list of 10 favorite functions.

 **SETTINGS**

For adjusting the oven settings. When "ECO" mode is active the brightness of the display will be reduced to save energy and lamp switches off after 1 minute. It will be reactivated automatically whenever any of the buttons are pressed. When "DEMO" is "On" all commands are active and menus available but the oven doesn't heat up. To deactivate this mode, access "DEMO" from "SETTINGS" menu and select "Off". By selecting "FACTORY RESET", the product switches off and then it returns to first switch on. All settings will be deleted.

* Function used as reference for the energy efficiency declaration in accordance with Regulation (EU) No. 65/2014

FIRST TIME USE

1. SELECT THE LANGUAGE

You will need to set the language and the time when you switch on the appliance for the first time: "English" will show on the display.

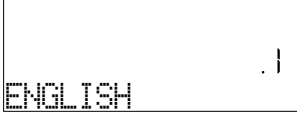

Press **+** or **-** to scroll through the list of available languages and select the one you require. Press **✓** to confirm your selection.

Please note: The language can subsequently be changed by selecting "LANGUAGE" in "SETTINGS" menu, available by pressing

2. SET THE POWER CONSUMPTION

The oven is programmed to consume a level of electrical power that is compatible with a domestic network that has a rating of more than 3 kW (16): If your household uses a lower power, you will need to decrease this value (13).

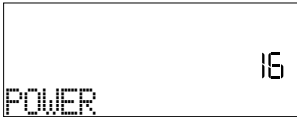

Access "POWER" from "SETTINGS" and select "LOW".

3. SET THE TIME

After selecting the language, you will need to set the current time: The two digits for the hour will flash on the display.



Press **+** or **-** to set the correct hour and press **✓**: The two digits for the minutes will flash on the display. Press **+** or **-** to set the minutes and press **✓** to confirm.

Please note: You may need to set the time again following lengthy power outages. Select "CLOCK" in "SETTINGS" menu, available by pressing

4. SET THE WATER HARDNESS LEVEL

In order to allow the oven to work efficiently, and to guarantee that it regularly prompts the user to perform Descale cycle when needed, it is important to set the correct water hardness level. To set it, switch on the oven by pressing , press Settings and use navigation buttons **+** and **-** to select "WATER HARDNESS". Press **✓** to confirm. Use navigation buttons **+** and **-** to select the correct level for the water of your area, based on the following table:

WATER HARDNESS LEVELS TABLE				
Level		°dH German degrees	°fH French degrees	°Clark English degrees
1	Very soft	0-6	0-10	0-7
2	Soft	7-11	11-20	8-14
3	Mid	12-16	21-29	15-20
4	Hard	17-34	30-60	21-42
5	Very hard	35-50	61-90	43-62

Press **✓** to confirm.

For Water Hardness level, "Hard" is preset.

5. HEAT THE OVEN

A new oven may release odours that have been left behind during manufacturing: This is completely normal.

Before starting to cook food, we therefore recommend heating the oven with it empty in order to remove any possible odours. Remove any protective cardboard or transparent film from the oven and remove any accessories from inside it. Heat the oven to 200 °C for around one hour, ideally using a function with air circulation (e.g. "Forced Air" or "Convection Bake").

Please note: It is advisable to air the room after using the appliance for the first time.

DAILY USE

1. SELECT A FUNCTION

Press  to switch on the oven: the display will show the last running main function or the main menu.

The functions can be selected by pressing the icon for one of the main functions or by scrolling through a menu: To select an item from a menu (the display will show the first available item), press $+$ or $-$ to select the desired one, then press \checkmark to confirm.

2. SET THE FUNCTION

After having selected the function you require, you can change its settings. The display will show the settings that can be changed in sequence. Pressing \lll allows you to change the previous setting again

TEMPERATURE / GRILL LEVEL / STEAM LEVEL

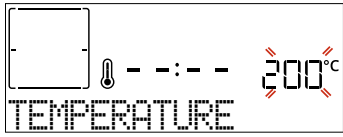

When the value flashes on the display, press $+$ or $-$ to change it, then press \checkmark to confirm and continue with the settings that follow (if possible).



In the same way, it is possible to set the grill level: There are three defined power levels for grilling: 3 (high), 2 (mid), 1 (low).

In "Forced Air + Steam" function, you can select the amount of steam from the following values: STEAM 1, STEAM 2.

Please note: Once the function has been activated, the temperature/grill level can be changed using $+$ or $-$, after pressing the $^{\circ}\text{C}$ button.

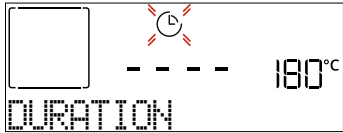
DURATION



When the  icon flashes on the display, press $+$ or $-$ to set the cooking time you require and then press \checkmark to confirm. You do not have to set the cooking time if you want to manage cooking manually (untimed): Press \checkmark or  to confirm and start the function. By selecting this mode, you cannot program a delayed start.

Please note: You can adjust the cooking time that has been set during cooking by pressing : press $+$ or $-$ to amend it and then press \checkmark to confirm.

END TIME (START DELAY)

In many functions, once you have set a cooking time you can delay starting the function by programming its end time. The display shows the end time while the  icon flashes.



Press $+$ or $-$ to set the time you want cooking

to end, then press \checkmark to confirm and activate the function. Place the food in the oven and close the door: The function will start automatically after the period of time that has been calculated in order for cooking to finish at the time you have set.

Please note: Programming a delayed cooking start time will disable the oven preheating phase: The oven will reach the temperature you require gradually, meaning that cooking times will be slightly longer than those listed in the cooking table. During the waiting time, you can press $+$ or $-$ to amend the programmed end time or press \lll to change other settings. By pressing , in order to visualize information, it is possible to switch between end time and duration.

3. 6TH SENSE

These functions automatically select the best cooking mode, temperature and duration to cook, roast or bake all the dishes available.

When required, simply indicate the characteristic of food to obtain an optimal result.

WEIGHT / HEIGHT (ROUND-TRAY-LAYERS)



To set the function correctly, follow the indications on the display, when prompted, and press $+$ or $-$ to set the required value then press \checkmark to confirm.

DONENESS / BROWNING

In some 6th Sense functions it is possible to adjust the doneness level.

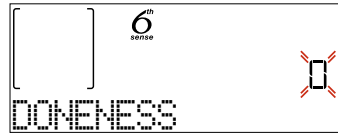

When prompted, press $+$ or $-$ to select the desired level between rare (-1) and well done (+1). Press \checkmark or  to confirm and start the function.

In the same way, where allowed, in some 6th Sense functions, it's possible to adjust the browning level between low (-1) and high (+1).

COOKING WITH STEAM

By selecting the "Steam" or "Forced Air + Steam" inside the Manual Functions or one of the several 6th Sense dedicated recipes it is possible cook any kind of food thanks to the use of the steam. Steam spreads more quickly and more evenly through food compared to just the hot air typical of Conventional Functions: this reduce cooking times, locking in food's precious nutrients and ensuring you obtain excellent, truly delicious results with all your recipes. Through the complete duration of the steam cooking the door must be kept closed.

To proceed with steam cooking, it will be necessary to provide water to the boiler located inside the oven using the extractable drawer on the control panel.

When requested on the display with "ADD WATER" indications, extract the drawer, open drawer's lid and fill it with water until the level requested on the display. Close the drawer by pushing it carefully towards the panel until completely closed. After the drawer insertion, press START to proceed with the cooking cycle. The drawer must always remain closed, except for water filling.

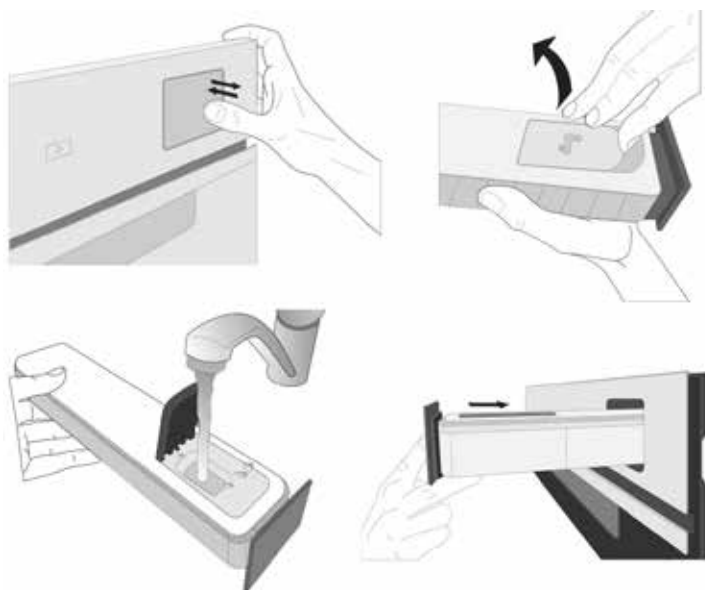

After the first filling, in case of longer cooking cycles, once water will have ran out, it could be necessary to add it again, in order to complete the cycle: the oven will prompt it in case it is needed.

4. START THE FUNCTION

At any time, if the default values are those desired or once you have applied the settings you require, press to activate the function.

During the delay phase, by pressing the oven will ask if you want to skip this phase, starting immediately the function.

Please note: Once a function has been selected, the display will recommend the most suitable level for each function. At any time you can stop the function that has been activated by pressing .

If the oven is hot and the function requires a specific maximum temperature, a message will shown on the display. You can either select a different function or wait for a complete cooling.

5. PREHEATING

Some functions have an oven preheating phase: Once the function has started, the display indicates that the preheating phase has been activated.

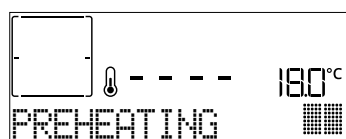

Once this phase has finished, an audible signal will sound and the display will indicate that the oven has reached the set temperature, requiring to "ADD FOOD". At this point, open the door, place the food in the oven, close the door and start cooking by pressing

or .

Please note: Placing the food in the oven before preheating has finished may have an adverse effect on the final cooking result. Opening the door during the preheating phase will stop pause it.

The cooking time does not include a preheating phase. You can always change the temperature you want the oven to reach using $+$ or $-$.

6. TURN OR CHECK FOOD

Some 6th Sense functions will require the food to be turned during cooking.



An audible signal will sound and the display shows the action to be done. Open the door, do the action prompted by the display and close the door, then press to continue cooking.

In the same way, at 10% of time before the end of cooking, the oven prompts you to check the food.



An audible signal will sound and the display shows the action to be done. Check the food, close the door and press or to continue cooking.

Please note: Press to skip these actions. Otherwise, if no action is done after a certain time the oven will continue the cooking.

7. END OF COOKING

An audible signal will sound and the display will indicate that cooking is complete.

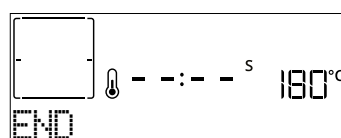

Press to continue cooking in manual mode (untimed) or press $+$ to extend the cooking time by setting a new duration. In both cases, the cooking parameters will be retained.

BROWNING

Some functions of the oven enable you to brown the surface of the food by activating the grill once cooking is complete.

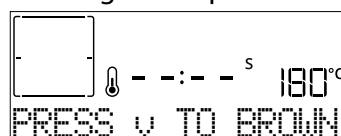

When the display shows the relevant message, if required press to start a five-minute browning cycle. You can stop the function at any time by pressing to switch the oven off.

8. FAVORITES

Once cooking is complete the display will prompt you

to save the function in a number between 1 and 10 on your list of favorites.

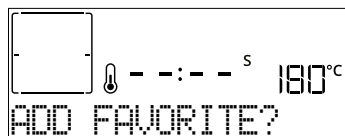

If you would like to save a function as a favorite and store the current settings for future use, press ✓ otherwise, to ignore the request press <<<.

Once ✓ has been pressed, press the + or - to select the number position, then press ✓ to confirm.

Please note: If the memory is full or the number chosen has already been taken, the oven will ask you to confirm overwriting the previous function.

To call up the functions you have saved at a later time, press ♥ : The display will show your list of favorite functions.



Press + or - to select the function, confirm by pressing ✓, and then press ▶ to activate.

9. SMARTCLEAN

Press ✨ to show "Smart Clean" on the display.

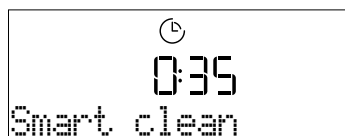

Press ▶ to activate the function: the display will prompt you to do all actions needed to obtain the best cleaning results: Follow the indications and then press ✓ when done. Once you have done all steps, when required press ▶ to activate the cleaning cycle.

Please note: It is recommended to do not open the oven door during the cleaning cycle to avoid a loss of water vapor that could get an adverse effect on the final cleaning result.

An appropriate message will start flashing on the display once the cycle has finished. Leave the oven to cool and then wipe and dry the interior surfaces with a cloth or sponge.

10. DRAIN

The drain function allows the water to be drained in order to prevent stagnation in the boiler. This product has been developed in order to automatically run a drain cycle once cooking has been stopped/has ended.

Approximately 30min after the stop/end of cooking, the oven will automatically drain the system, moving the residual water in the drawer (be careful not to remove the drawer after cooking). Once done, the drawer can be extracted and emptied. We recommend emptying the drawer as soon as the

drain is completed.

11. DESCALE

This special function, activated at regular intervals, allows you to keep the steam system in the best condition. Once the function is started, follow all the steps indicated on the display. The average duration of the full function is around 140 minutes.

Descal can be initiated anytime by the user from the Cleaning Menu.

The display will show you when it is time to run a Descal cycle (see the table below).

DESCALE MESSAGE	MEANING
<DESCALE RECOMMENDED> It appears after around 15 hours of steam cycles*	It is recommended to run a Descal cycle.
<DESCALE NEEDED> It appears after around 20 hours of steam cycles*	Descal is mandatory. It is not possible to run a Steam cycle until a Descal cycle will be carried out.

*considering the default value (4 - Hard) of water hardness level. The number of hours of steam cycles that must pass before the Decale messages are shown depends on the water hardness level set on the appliance.

The descaling procedure can also be performed whenever the user desires a deeper cleaning of the internal steam circuit.

Before to run the descaling phase, the appliance will check if some residual water is contained into the boiler, and a Drain cycle could be performed, if needed. In this case, you will have to empty the drawer after the Drain cycle, before continuing with the Descal Phase.

Please note: to ensure that the water is cold, it is not possible to perform this activity before 30 minutes have elapsed from the last cycle (or the last time the product was powered). During this waiting time, the display will show the following feedback "WATER IS HOT".

» PHASE 1/2: DESCALING (70 MIN)

When display will show <ADD 0.25 L OF SOLUTION>, please pour the descaling solution in the drawer. For best results in descaling, we recommend filling the tank with a solution composed of 75 g of the specific WPRO product and 250 ml of drinking water. WPRO descaler is the suggested professional product for the maintenance of the best performance of your steam function in the oven. For orders and information contact the after sales service or www.whirlpool.eu.

Whirlpool will not be held responsible for any damage caused by the use of other cleaning products available on the market.

Once the descaling solution is poured inside the drawer, press ▶ to start the main descaling process. The descaling phases do not need you to stay in front of the appliance. After each phase is completed, an acoustical feedback will be played and the display will

show instructions to proceed with the next phase.

Once the descaling phase has been completed, the boiler will be drained: the descaling solution used during this phase will be poured into the extractable drawer. Please drain the drawer.

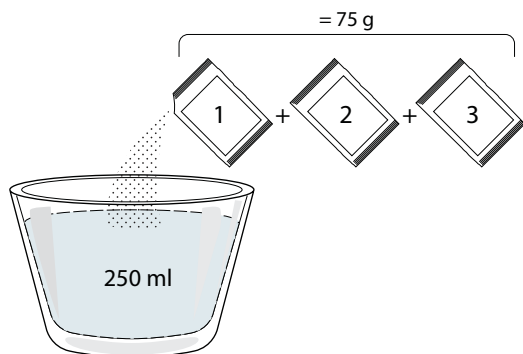

» PHASE 2/2: RINSING (30 MIN.)

To remove descale residuals from the drawer and the steam circuit, rinse cycle has to be done. When display shows <ADD 0.25 L OF WATER> fill the tank with 0,25 L of drinking water, then press to start the rinsing. Do not turn off the oven until all the steps required by the function have been completed.

Please note: if needed from the system, it could be requested to empty the drawer and to repeat this operation.

When Descal procedure is completed, it is suggested to dry the cavity from potential water residuals. It will be then possible to use all the steam functions. Please drain the drawer. Descal cycle is completed.

Please note: during the Descal cycle, some noise could potentially be heard since the oven pumps are activated in order to guarantee the optimal descale efficiency.

Once the maintenance cycle has started, do not remove the drawer unless requested by the appliance.

Please note: After the boiler gets filled by the descaling solution and the display shows "DESCALING PHASE 1/2", the cycle should not be interrupted, otherwise the entire descaling cycle must be repeated before being able to run any steam function.

12. MINUTEMINDER

To activate this function press the icon. Press $+$ or $-$ to set the length of time you require and then press \checkmark to activate the timer.



An audible signal will sound and the display will indicate once the minuteminder has finished counting down the selected time.

Please note: The minuteminder does not activate any of the cooking cycles.

The minute minder can be activated also when a function is running.

The timer will continue to count down independently without interfering with the function itself.

During this phase, it isn't possible to see the minuteminder (only the icon will be displayed), that will continue counting down in background. To edit the minuteminder you can press the icon and set the time using the $+$ or $-$ icon.

To cancel the minuteminder, press the icon, then select $-$ until the time displayed is "--:--". Press \checkmark to confirm.

13. KEYLOCK

To lock the keypad, press and hold for at least five seconds. Do this again to unlock the keypad.

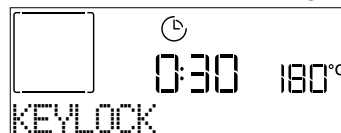

Please note: This function can also be activated during cooking. For safety reasons, the oven can be switched off at any time by pressing .

14. USING THE FOOD PROBE (IF PRESENT)

Using the probe enables you to measure the core temperature of the different food types during cooking to ensure that it reaches the optimum temperature. The temperature of the oven varies according to the function that you have selected, but cooking is always programmed to finish once the specified temperature has been reached.

Once you have inserted the probe, an audible signal is activated and "Probe Plugged" appears on the display.



Select the function you require from those that are compatible (Conventional, Forced Air, Convection Bake, Turbogrill, Eco Forced Air, Maxi Cooking, 6th Sense functions): The display prompts to set the target temperature of the probe: Press $+$ or $-$ to set it and press \checkmark to set the following cooking parameters.

As cooking is programmed to finish once the required temperature has been reached, it is not possible to set the cooking time or set a specific time for cooking to end. The light will remain switched on until the probe is removed.

If the probe is removed during cooking, it will continue by the traditional mode (untimed).

An audible signal will sound and the display will indicate when the probe has reached the required temperature.

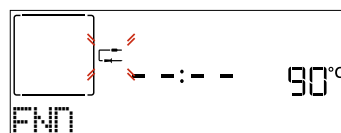

Please note: To change the settings subsequently, press

+ or — for the probe temperature or press << for other settings. An audible signal and a message will tell you if use of the probe is not compatible with the action done. If this is the case, remove the probe.

Place the food in the oven and connect the plug by inserting it into the connection provided on the righthand side of the oven's cooking compartment.

The cable is semi-rigid and can be shaped as needed to insert the probe into different food types in the most effective way. Make sure that the cable does not touch the top heating element during cooking.

MEAT: Insert the probe deep into the meat, avoiding bones or fatty areas. For poultry, insert the probe lengthways into the centre of the breast, avoiding hollow areas.

FISH (whole): Position the tip in the thickest part, avoiding the thorns.

BAKERY & PASTA: Insert the tip deep into the dough by shaping the cable to achieve the optimum probe angle.

It is required to use the compatible 6th Sense functions in order to perform a probe controlled cooking for these food types. If you use the probe when cooking with the 6th Sense functions, cooking will be stopped automatically when the selected recipe reaches the ideal core temperature, without the need to set the oven temperature.

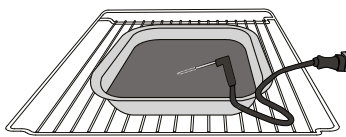

Lasagna

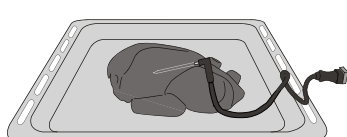

Whole Chicken

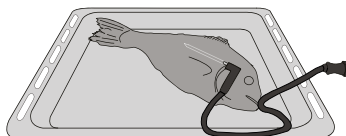

Fish

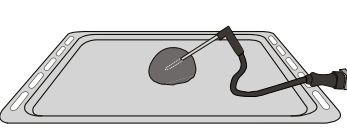

Rolls

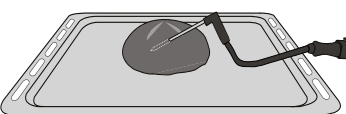

Big Bread

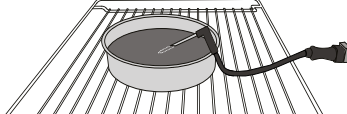

Cake

NOTES

- Do not cover the inside of the oven with aluminium foil.
- Never drag pots or pans across the bottom of the oven as this could damage the enamel coating.
- Do not place heavy weights on the door and do not hold on to the door.
- Due to the higher temperature of the Pizza cycle it is expected to experience slightly higher cooling fan noise.

ENERGY EFFICIENCY NOTES

- Take advantage of residual heat: turn off the oven 5/10 minutes before the end of cooking to use the remaining heat.
- Keep the door closed: if possible, avoid opening the oven door during cooking, as this lets heat escape.
- Cook larger portions: use the oven mainly for bigger dishes (e.g., meat over 1 kg) or higher servings, to make the most of the energy used.
- Clean the door seal regularly: a clean seal prevents heat loss and ensures efficient cooking.
- Preheat only when needed: preheat the oven only if the recipe or cooking table recommends it.
- Choose dark baking trays: dark trays absorb heat better, improving cooking efficiency.
- Plan your cooking: prepare multiple dishes in sequence to use residual heat and avoid extra preheating.
- Select the energy-saving program: use the dedicated ECO program for lower energy consumption. Refer to cooking table for additional inputs.
- Remove unused accessories: take out trays or racks you don't need to improve heat circulation efficiency and to lower down the thermal capacity of the product.

USEFUL TIPS

HOW TO READ THE COOKING TABLE

The table lists the best function, accessories and level to use to cook different types of food. Cooking times start from the moment food is placed in the oven, excluding preheating (where required). Cooking temperatures and times are approximate and depend on the amount of food and the type of accessory used. Use the lowest recommended settings to begin with and, if the food is not cooked enough, then switch to higher settings. Use the accessories supplied and preferably dark-coloured metal cake tins and baking trays. You can also use Pyrex or stoneware pans and accessories, but bear in mind that cooking times will be slightly longer.

COOKING DIFFERENT FOODS AT THE SAME TIME

Using the "Forced Air" function, you can cook different foods which require the same cooking temperature at the same time (for example: fish and vegetables), using different shelves. Remove the food which requires a shorter cooking time and leave the food which requires a longer cooking time in the oven.

MEAT

Use any kind of oven tray or pyrex dish suited to the size of the piece of meat being cooked. For roast joints, it is best to add some stock to the bottom of the dish, basting the meat during cooking for added flavour. Please note that steam will be generated during this operation. When the roast is ready, let it rest in the oven for another 10-15 minutes, or wrap it in aluminium foil.

When you want to grill meat, choose cuts with an even thickness all over in order to achieve uniform cooking results. Very thick pieces of meat require longer cooking times. To prevent the meat from burning on the outside, lower the position of the wire shelf, keeping the food farther away from the grill. Turn the meat two thirds of the way through cooking. Take care when opening the door as steam will escape.

To collect the cooking juices, we recommend placing a dripping pan filled with half a litre of drinking water directly underneath the wire shelf on which the food is placed. Top-up when necessary.

DESSERTS

Cook delicate desserts with the conventional function on one shelf only.

Use dark-coloured metal baking pans and always place them on the wire shelf supplied. To cook on more than one shelf, select the forced air function and stagger the position of the cake tins on the shelves, aiding optimum circulation of the hot air.

To check whether a leavened cake is cooked, insert a wooden toothpick into the centre of the cake. If the toothpick comes out clean, the cake is ready.





























































If using non-stick baking pans, do not butter the edges as the cake may not rise evenly around the edges.

If the item "swells" during baking, use a lower temperature next time and consider reducing the amount of liquid you add or stirring the mixture more gently.





For desserts with moist fillings or toppings (such as cheesecake or fruit tarts), use the "Convection bake" function. If the base of the cake is soggy, lower the shelf and sprinkle the bottom of the cake with breadcrumbs or biscuit crumbs before adding the filling.

























RISING

It is always best to cover the dough with a damp cloth before placing it in the oven. Dough proving time with this function is reduced by approximately one third compared to proving at room temperature (20-25°C). The rising time for pizza starts at around one hour for 1 kg of dough.





FOOD CATEGORIES		QUANTITY	DONENESS LEVEL	BROWNING LEVEL	TURN (OF COOK TIME)	LEVEL AND ACCESSORIES	
LASAGNA	Lasagna	0.5 - 3 kg*	-	0	-	 	
MEAT	Beef	Roast 	0.6 - 2 kg*	0	0	-	 
		Burger	1.5 - 3 cm	0	-	3/5	 
		Roast - Slow cooking	0.6 - 2 kg*	0	-	-	 
	Pork	Roast 	0.6 - 2.5 kg*	-	0	-	 
		Shank 	0.5 - 2.0 kg*	-	0	-	 
		Sausages & Wurstel	1.5 - 4.5 cm	-	-	2/3	 
	Veal 		0.6 - 2.5 kg*	-	0	-	 
	Lamb	Roast 	0.6 - 2.5 kg*	0	0	-	 
		Leg 	0.5 - 2.0 kg*	0	0	-	 
	Poultry	Roast Chicken 	0.6 - 3 kg*	-	0	-	 
		Whole - stuffed 	0.6 - 3 kg*	-	0	-	 
		Fillet & Breast	1 - 5 cm	-	-	2/3	 
		Whole Turkey	0.6 - 3 kg*	-	0	-	 
Kebabs		one grid	-	-	1/2	 	
FISH	Fillets	0.5 - 3 (cm)	-	-	-	 	
	Fillets - frozen	0.5 - 3 (cm)	-	-	-	 	
VEGETABLES	Roasted vegetables	Roasted Potatoes	0.5 - 1.5 kg	-	0	-	 
		Stuffed Vegetables	0.1 - 0.5 kg [each]	-	-	-	 
		Roasted Vegetables	0.5 - 1.5 kg	-	0	-	 
	Gratin Vegetables	Potatoes Gratin	one tray	-	-	-	 
		Tomatoes Gratin	one tray	-	-	-	 
		Peppers Gratin	one tray	-	-	-	 
		Broccoli Gratin	one tray	-	-	-	 
		Cauliflower Gratin	one tray	-	-	-	 
Vegetables Gratin	one tray	-	-	-	 		

* Suggested quantity

ACCESSORIES					
	Wire shelf	Oven tray / Cake tray / Round pizza tray on wire shelf	Drip tray / Baking tray	Drip tray with 500 ml of water	Food Probe

FOOD CATEGORIES		QUANTITY	DONENESS LEVEL	BROWNING LEVEL	TURN (OF COOK TIME)	LEVEL AND ACCESSORIES		
SALTY BAKERY	Salty cake		0.8 - 1.2 kg	-	0	-	2 	
	Bread	Bread Rolls 	60 - 150g [each]*	-	-	-	3  	
		Sandwich Loaf 	400 - 600 g [each]	-	-	-	2  	
		Big Bread 	0.7 - 2.0kg *	-	-	-	2  	
		Baguettes 	200 - 300g [each]*	-	-	-	3  	
	Pizza	Round Pizza		round	-	-	-	2 
		Thick Pizza		tray	-	-	-	2 
		Pizza [frozen]		1 layer*	-	-	-	2 
				2 layers*	-	-	-	4  1 
				3 layers*	-	-	-	5  3  1 
4 layers*	-			-	-	5  4  2  1 		
SWEET BAKERY	Sponge Cake		0.5 - 1.2 kg*	-	-	-	2  	
	Cookies		0.2 - 0.6 kg	-	-	-	3 	
	Choux Pastry		one tray*	-	-	-	3 	
	Tart		0.4 - 1.6kg	-	-	-	3 	
	Strudel		0.4 - 1.6kg	-	-	-	3 	
	Fruit rising cake		0.5 - 1.2 kg*	-	-	-	2  	

* Suggested quantity

ACCESSORIES					
	Wire shelf	Oven tray / Cake tray / Round pizza tray on wire shelf	Drip tray / Baking tray	Drip tray with 500 ml of water	Food Probe



AIR FRY COOKING TABLE



















	RECIPE	FUNCTION	SUGGESTED QUANTITY	PREHEAT	TEMPERATURE (°C)	DURATION (MIN.)	SHELF AND ACCESSORIES
FROZEN FOOD	Frozen French Fries		650 - 850g	Yes	200	25 - 30	4 2
	Frozen Chicken Nugget		500g	Yes	200	15 - 20	4 2
	Fish Sticks		500g	Yes	220	15 - 20	4 2
	Onion Rings		500g	Yes	200	15 - 20	4 2
VEGETABLES	Fresh Breaded Zucchini		400g	Yes	200	15 - 20	4 2
	Homemade Fries		300 - 800 g	Yes	200	20 - 40	4 2
	Mixed Vegetables		300 - 800 g	Yes	200	20 - 30	4 2
MEAT AND FISH	Chicken Breasts		1 - 4 cm	Yes	200	20 - 40	4 2
	Chicken Wings		200 - 1500 g	Yes	220	30 - 50	4 2
	Breaded Cutlet		1 - 4 cm	Yes	220	20 - 50	4 2
	Fish Fillet		1 - 4 cm	Yes	220	15 - 25	4 2

For cooking fresh or homemade foods, spread a thin layer of oil across the food surface.
In order to guarantee uniform cooking results, mix food halfway through the recommended cooking time.

FUNCTIONS	 Air Fry		
ACCESSORIES	 Air Fry tray	 Oven tray or cake tray on wire shelf	 Drip tray / Baking tray or oven tray on wire shelf





















































































STEAM + AIR COOKING TABLE













RECIPE	STEAM LEVEL*	PREHEAT	TEMPERATURE (°C)	DURATION (MIN.)	SHELF AND ACCESSORIES
Shortbread / Cookies	LOW	YES	140 - 150	35 - 55	
Small cake / Muffin	LOW	YES	160 - 170	30 - 40	
Leavened cakes	LOW	YES	170 - 180	40 - 60	
Sponge cakes	LOW	YES	160 - 170	30 - 40	
Focaccia	LOW	YES	200 - 220	20 - 40	
Bread loaf	LOW	YES	170 - 180	70 - 100	
Small bread	LOW	YES	200 - 220	30 - 50	
Baguette	LOW	YES	200 - 220	30 - 50	
Roast potatoes	MID	YES	200 - 220	50 - 70	
Veal / Beef / Pork 1 kg	MID	YES	180 - 200	60 - 100	
Veal / Beef / Pork (pieces)	MID	YES	160 - 180	60 - 80	
Roast Beef rare 1 kg	MID	YES	200 - 220	40 - 50	
Roast Beef rare 2 kg	MID	YES	200	55 - 65	
Leg of lamb	MID	YES	180 - 200	65 - 75	
Stew pork knuckles	MID	YES	160 - 180	85 - 100	
Chicken / guinea fowl / duck 1 - 1.5 kg	MID	YES	200 - 220	50 - 70	
Chicken / guinea fowl / duck (pieces)	MID	YES	200 - 220	55 - 65	
Stuffed vegetables (tomatoes, courgettes, aubergines)	MID	YES	180 - 200	25 - 40	
Fish fillet	HIGH	YES	180 - 200	15 - 30	

*Please consider that in case of selecting Steam Auto function this correlation must be skipped. The oven will automatically select the best level of steam suited for the temperature selected.

ACCESSORIES	 Oven tray or cake tray on wire shelf	 Drip tray / Baking tray or oven tray on wire shelf
-------------	---	---

COOKING TABLE

RECIPE	FUNCTION	PREHEAT	TEMPERATURE (°C)	DURATION (MIN.)	SHELF AND ACCESSORIES
Leavened cakes / Sponge cakes		Yes	170	30 - 50	
		Yes	160	30 - 50	
		Yes	160	30 - 50	 
Filled cakes (cheesecake, strudel, apple pie)		Yes	160 - 200	30 - 85	
		Yes	160 - 200	30 - 90	 
Cookies		Yes	150	20 - 40	
		Yes	140	30 - 50	
		Yes	140	30 - 50	 
		Yes	135	40 - 60	  
Small cakes / Muffin		Yes	170	20 - 40	
		Yes	150	30 - 50	
		Yes	150	30 - 50	 
		Yes	150	40 - 60	  
Choux buns		Yes	180 - 200	30 - 40	
		Yes	180 - 190	35 - 45	 
		Yes	180 - 190	35 - 45 *	  
Meringues		Yes	90	110 - 150	
		Yes	90	130 - 150	 
		Yes	90	140 - 160 *	  
Pizza / Bread / Focaccia		Yes	190 - 250	15 - 50	
		Yes	190 - 230	20 - 50	  
Pizza (Thin, thick, focaccia)		Yes	310	7 - 12	
		Yes	220 - 240	25 - 50 *	  
Frozen pizza		Yes	250	10 - 15	
		Yes	250	10 - 20	 
		Yes	220 - 240	15 - 30	  
Savoury pies (vegetable pie, quiche)		Yes	180 - 190	45 - 55	
		Yes	180 - 190	45 - 60	 
		Yes	180 - 190	45 - 70 *	  

FUNCTIONS								ECO	
	Conventional	Forced Air	Convection Bake	Grill	Turbo Grill	MaxiCooking	Cook 4	Eco Cycle	Pizza
ACCESSORIES									
	Wire shelf	Oven tray or cake tray on wire shelf	Drip tray / Baking tray or oven tray on wire shelf	Drip tray / Baking tray	Drip tray with 500 ml of water				

RECIPE	FUNCTION	PREHEAT	TEMPERATURE (°C)	DURATION (MIN.)	SHELF AND ACCESSORIES
Vols-au-vent / Puff pastry crackers		Yes	190 - 200	20 - 30	3
		Yes	180 - 190	20 - 40	4 1
		Yes	180 - 190	20 - 40 *	5 3 1
Lasagna / Flans / Baked pasta / Cannelloni		Yes	190 - 200	45 - 65	3
Lamb / Veal / Beef / Pork 1 kg		Yes	190 - 200	80 - 110	3
Roast pork with crackling 2 kg		-	170	110 - 150	2
Chicken / Rabbit / Duck 1 kg		Yes	200 - 230	50 - 100	3
Turkey / Goose 3 kg		Yes	190 - 200	80 - 130	2
Baked fish / en papillote (fillets, whole)		Yes	180 - 200	40 - 60	3
Stuffed vegetables (tomatoes, courgettes, aubergines)		Yes	180 - 200	50 - 60	2
Toast		-	3 (High)	3 - 6	5
Fish fillets / Steaks		-	2 (Mid)	20 - 30 **	4 3
Sausages / Kebabs / Spare ribs / Hamburgers		-	2 - 3 (Mid - High)	15 - 30 **	5 4
Roast chicken 1-1.3 kg		-	2 (Mid)	55 - 70 ***	2 1
Leg of lamb / Shanks		-	2 (Mid)	60 - 90 ***	3
Roast potatoes		-	2 (Mid)	35 - 55 ***	3
Vegetable gratin		-	3 (High)	10 - 25	3
Cookies	COOK Cookies	Yes	135	50 - 70	5 4 3 1
Tarts	COOK Tarts	Yes	170	50 - 70	5 3 2 1
Round pizzas	COOK Pizza	Yes	210	40 - 60	5 3 2 1
Complete meal: Fruit tart (level 5) / lasagna (level 3) / meat (level 1)		Yes	190	40 - 120 *	5 3 1
Complete meal: Fruit tart (level 5) / roasted vegetables (level 4) / lasagna (level 2) / cuts of meat (level 1)	COOK Menu	Yes	190	40 - 120 *	5 4 2 1
Lasagna & Meat		Yes	200	50 - 100 *	4 1
Meat & Potatoes		Yes	200	45 - 100 *	4 1
Fish & Vegetables		Yes	180	30 - 50 *	4 1
Stuffed roasting joints	ECO	-	200	80 - 120 *	3
Cuts of meat (rabbit, chicken, lamb)	ECO	-	200	50 - 100 *	3

* Estimated length of time: dishes can be removed from the oven at different times depending on personal preference.

** Turn food halfway through cooking.

*** Turn food two thirds of the way through cooking (if necessary).

FUNCTIONS								ECO	
	Conventional	Forced Air	Convection Bake	Grill	Turbo Grill	MaxiCooking	Cook 4	Eco Cycle	Pizza
ACCESSORIES									
	Wire shelf	Oven tray or cake tray on wire shelf		Drip tray / Baking tray or oven tray on wire shelf		Drip tray / Baking tray		Drip tray with 500 ml of water	

HOW TO READ THE COOKING TABLE

The table lists the best function, accessories and level to use to cook different types of food.

Cooking times start from the moment food is placed in the oven, excluding preheating (where required).

Cooking temperatures and times are approximate and depend on the amount of food and the type of accessory used. Use the lowest recommended settings to begin with and, if the food is not cooked enough, then switch to higher settings.

Use the accessories supplied and preferably darkcoloured metal cake tins and baking trays. You can also use Pyrex or stoneware pans and accessories, but bear in mind that cooking times will be slightly longer.

MAINTENANCE AND CLEANING

Make sure that the oven has cooled down before carrying out any maintenance or cleaning.

Do not use steam cleaners.

Do not use wire wool, abrasive scourers or abrasive/corrosive cleaning agents, as these could damage the surfaces of the appliance.

Wear protective gloves.

The oven must be disconnected from the mains before carrying out any kind of maintenance work.

EXTERIOR SURFACES

- Clean the surfaces with a damp microfibre cloth. If they are very dirty, add a few drops of pH-neutral detergent. Finish off with a dry cloth.

- Do not use corrosive or abrasive detergents. If any of these products inadvertently comes into contact with the surfaces of the appliance, clean immediately with a damp microfibre cloth.

INTERIOR SURFACES

- After every use, leave the oven to cool and then clean it, preferably while it is still warm, to remove any deposits or stains caused by food residues. To dry any condensation that has formed as a result of cooking foods with a high water content, leave the oven to cool completely and then wipe it with a cloth or sponge.

- Activate the "Smart Clean" function for optimum cleaning of the internal surfaces. (Only in some models).

- Clean the glass in the door with a suitable liquid detergent.

- The oven door can be removed to facilitate cleaning.

ACCESSORIES

Soak the accessories in a washing-up liquid solution after use, handling them with oven gloves if they are still hot. Food residues can be removed using a washing-up brush or a sponge.

Do not clean Food Probe and Meat Probe (if present) in the dishwasher.

Air Fry tray (if present) can be cleaned in the dishwasher.

WATER DRAWER MAINTENANCE

Caution: The water drawer is not suitable for dishwasher use: risk of damage!

At the end of each cooking cycle with steam, after about 30 min the oven automatically performs a drain cycle lasting about one minute, thus transferring all the water in the system to the extractable drawer.

Note: Avoid to leave the water in the system more than 2 days.

In order to completely remove the water inside or clean the internal surfaces, you can open the water drawer:

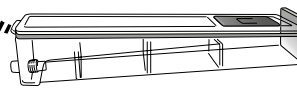

1. Push towards the top the back flap to remove the water drawer top cover.

2. Once the cleaning is done, you can close the drawer by inserting the two front flaps inside the front openings and pushing down the back side.

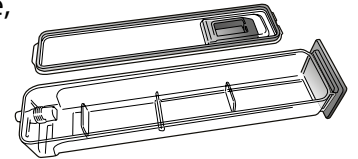

Use only room temperature water when filling the water drawer: hot water may affect the operation of the steam system. Use only drinking water.

BOILER

To ensure that the oven always works at optimum performance and to help prevent the build-up of limescale deposits over time, we recommend using the "Descale" function regularly. After a long period of non-use of the "Steam" functions, it is highly suggested to activate a cooking cycle with the empty oven by filling completely the tank.

REMOVING AND REFITTING THE DOOR

1. To remove the door, open it fully and lower the catches until they are in the unlock position.

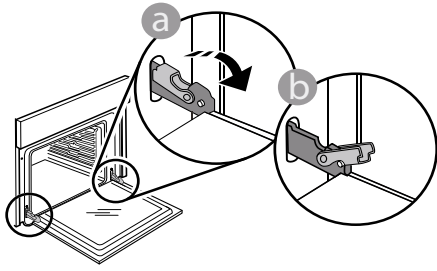

2. Close the door as much as you can. Take a firm hold of the door with both hands – do not hold it by the handle.

Simply remove the door by continuing to close it while pulling it upwards at the same time until it is released from its seating. Put the door to one side, resting it on a soft surface.

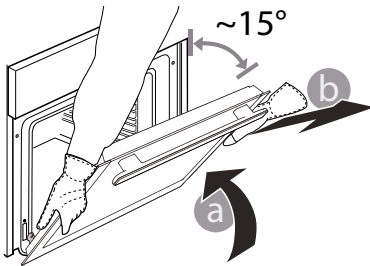

3. Refit the door by moving it towards the oven, aligning the hooks of the hinges with their seating and securing the upper part onto its seating.

4. Lower the door and then open it fully. Lower the catches into their original position: Make sure that you lower them down completely.

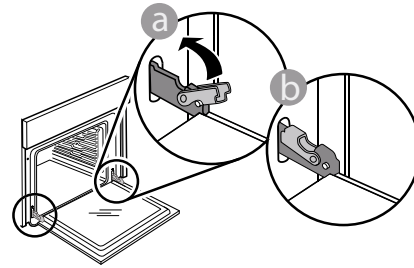

Apply gentle pressure to check that the catches are in the correct position.

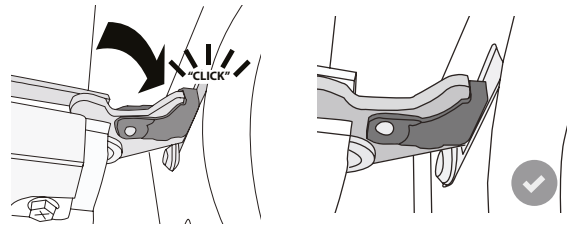

5. Try closing the door and check to make sure that it lines up with the control panel. If it does not, repeat the steps above: The door could become damaged if it does not work properly.

REPLACING THE LAMP

1. Disconnect the oven from the power supply.

2. Unscrew the cover from the light, replace the bulb and screw the cover back on the light.

3. Reconnect the oven to the power supply.

Please note: 40 W/230 ~ V type G9, T300°C halogen bulbs.

The bulb used in the product is specifically designed for domestic appliances and is not suitable for general room lighting within the home. (EC Regulation 244/2009) Light bulbs are available from our After-sales Service.

If using halogen bulbs, do not handle them with your bare hands as your fingerprints could cause damage. Do not use the oven until the light cover has been refitted.

TROUBLESHOOTING

Problem	Possible cause	Solution
The oven is not working.	Power cut. Disconnection from the mains.	Check for the presence of mains electrical power and whether the oven is connected to the electricity supply. Turn off the oven and restart it to see if the fault persists.
The display shows the letter "F" followed by a number.	Software problem.	Contact the Call Center and state the number following the letter "F".
A 6th Sense cooking function ends without displaying a countdown. Cooking ends before the end of the countdown.	Amount of food different from the recommended range. Door open during cooking.	Open the door and check the doneness of food. If necessary, complete cooking by selecting a traditional function.
The oven does not heat up.	When "DEMO" is "On" all commands are active and menus available but the oven doesn't heat up. DEMO appears on display every 60 seconds.	Access "DEMO" from "SETTINGS" and select "Off".
The light switches off.	"ECO" mode is "On".	Access "ECO" from "SETTINGS" and select "Off".
The door will not close properly.	The safety catches are in the wrong position.	Make sure that the safety catches are in the correct position by following the instructions for removing and refitting the door in the "Cleaning and Maintenance" section.
The home power goes off.	Power setting wrong.	Verify if your domestic network has at least a rating of more than 3 kW. If no, decrease the power to 13 Ampere. Access "POWER" from "SETTINGS" and select "LOW".
Cooking cycle with probe ended without evident cause or error F3E3 is printed on the screen	Food Probe is not properly connected	Check connection of the food probe

Policies, standard documentation and additional product information can be found by:

- Using the QR code in your appliance
- Visiting our website docs.whirlpool.eu/docs
- Alternatively, **contact our After-sales Service** (See phone number in the warranty booklet). When contacting our After-sales Service, please state the codes provided on your product's identification plate.

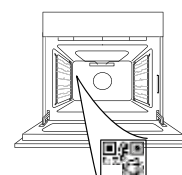

®/TM/© 2025 Whirlpool. Produced under license.

Whirlpool



400011721822



TÄNAME, ET OSTSITE WHIRLPOOLI TOOTE
Parema tugiteenuse saamiseks registreerige toode
aadressil www.register10.eu

**PALUN SKANEERIGE OMA
SEADMEL OLEV QR-KOOD,
ET SAADA LISATEAVET**

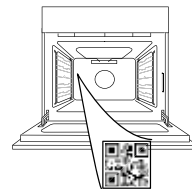

Enne seadme kasutamist lugege hoolikalt läbi
ohutusjuhend.

TOOTE KIRJELDUS

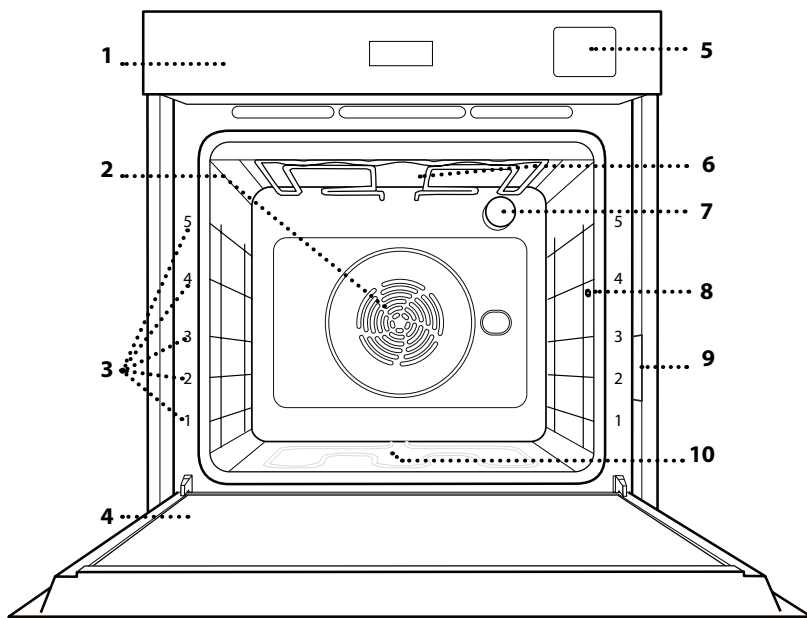

1. Juhtpaneel
2. Ventilator ja ringikujuline kütteelement (pole nähtaval)
3. Riilisiinid (taseme number on märgitud ahju esiküljel)
4. Uks
5. Veesahtel
6. Ülemine küttekeha/grill
7. Lamp
8. Toidutermomeetri sisestuspunkt
9. Identimisplaat (ärge eemaldage)
10. Alumine kütteelement (pole nähtaval)

JUHTPANEEL

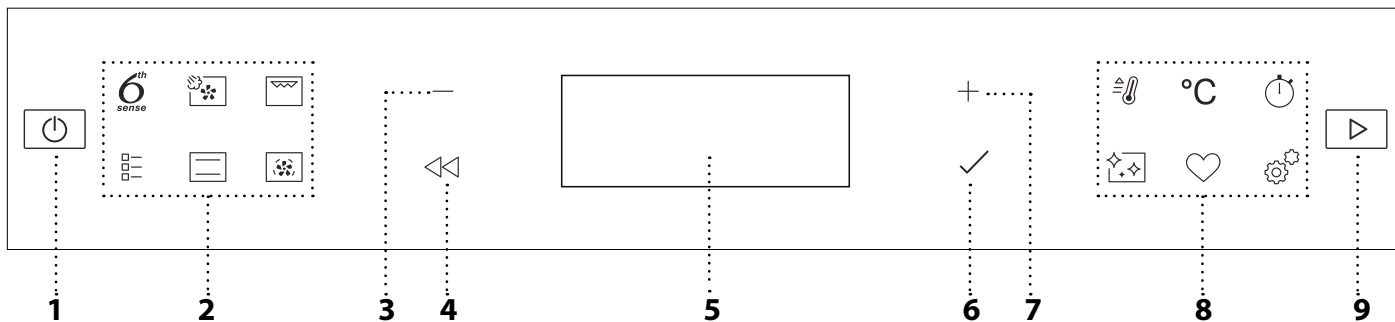

1. ON/OFF

Ahju sisse- ja väljalülitamiseks või aktiivse funktsiooni peatamiseks.

2. OTSEJUURDEPÄÄS FUNKTSIOONIDELE

Otsejuurdepääsuks funktsioonidele ja menüüle.

3. NAVIGEERIMISNUPP MIINUS

Menüüs kerimiseks ning funktsiooni seadete ja väärtuste vähendamiseks.

4. TAGASI

Tagasi eelmisele kuvale minekuks. Küpsetamise ajal on seadeid võimalik muuta.

5. EKRAAN

6. KINNITA

Valitud funktsiooni või seatud väärtuse kinnitamiseks.

7. NAVIGEERIMISNUPP PLUSS

Menüü kerimiseks ning funktsiooni seadete ja väärtuste suurendamiseks.

8. VALIKUD / OTSEJUURDEPÄÄS FUNKTSIOONIDELE

Otsejuurdepääsuks funktsioonidele, kestusele, seadetele ja lemmikutele.

9. START

Funktsiooni käivitamiseks määratud seadete või põhiseadetega.

TARVIKUD

TRAASTREST

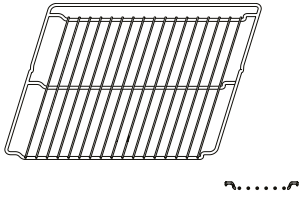

Toidu küpsetamiseks või pannide, koogivormide ja muude ahjukindlate küpsetusnõude aluseks.

NÕRGUMISPANN

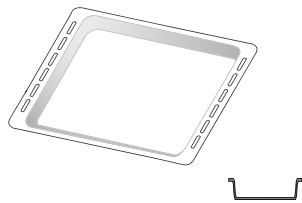

Kasutamiseks ahjuplaadina liha, kala, köögiviljade, focaccia jms küpsetamisel või siis küpsetusmahlade kogumiseks asetatuna resti alla.

KÜPSETUSPLAAT*

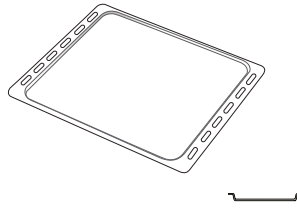

Leiva ja saiakeste küpsetamiseks, aga ka praeliha, kala küpsetuspaberis jms valmistamiseks.

LIUGSIINID *

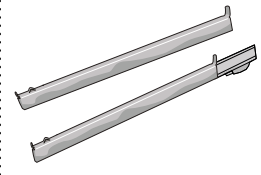

Tarvikute ahju panemise ja ahjust välja võtmise hõlbustamiseks.

TOIDUTERMOMEETER



Toidu sisetemperatuuri täpseks mõõtmiseks küpsetamise ajal. Seda saab tänu jäigale toele kasutada liha ja kala, aga ka leiva, kookide ja saiakeste valmistamiseks.

KUUMAÕHKFRITÜÜR ALUS*

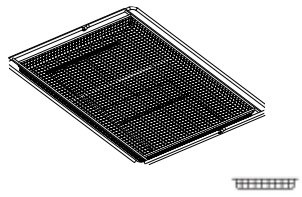

Kasutatakse Kuumaõhufritüür funktsiooniga toidu valmistamisel, kusjuures alla on paigutatud küpsetusplaat, et koguda võimalikke purusid ja tilku. Seda saab puhastada nõudepesumasinas.

Tarvikute arv ja tüübid võivad erineda sõltuvalt ostetud mudelist.

Muid tarvikuid saab osta eraldi; tellimuste ja teabe saamiseks võtke ühendust müügi järgse teenindusega.

*Saadaval ainult osal mudelitest

RESTI JA MUUDE TARVIKUTE PAIGALDAMINE

Veenduge, et resti tõstetud äär on ülevalpool, ja lükake rest rõhtsalt mööda riulisiini ahju.

Muud tarvikud, nt nõrgumispann ja küpsetusplaat, tuleb sarnaselt restiga rõhtsalt sisse lükata.

RIIULISIINIDE EEMALDAMINE JA ÜMBERPAIGUTAMINE

• Riiulisiinide eemaldamiseks tõstke siinid ülespoole ja tõmmake alumine osa oma pesast välja. Nüüd saab siinid eemaldada.

• Riiulisiinide tagasipaigaldamiseks paigutage kõigepealt oma pesa siinide ülemine osa. Hoidke neid üleval, libistage küpsetuskambris, seejärel laske alla oma kohale alumises pesas.

LIUGSIINIDE PAIGALDAMINE

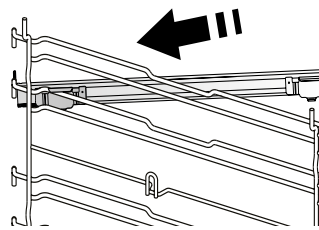

Siini kinnitamiseks lükake klambri alumine osa tugevalt vastu riiulisiini. Veenduge, et siinid liiguvad vabalt. Korrake toimingut teisel samal tasemel asuval riiulisiinil.

Eemaldage ahjust riiulisiinid ja liugsiinidelt kaitsev plast. Kinnitage siini ülemine klamber riiulisoone külge ja libistage see nii kaugele, kui see liigub. Laske teine klamber alla oma kohta.

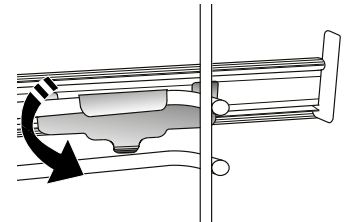

Pange tähele: Liugsiinid võib kinnitada ükskõik millisele tasemele.

FUNKTSIOONID



6TH SENSE

Need võimaldavad igat tüüpi toitude täisautomaatselt valmistamist (lasanje, liha, kala, köögivilja, koogid ja pagaritooted, soolased koogid, leib, pitsa). Selle funktsiooniga parima tulemuse saamiseks järgige vastavas valmistustabelis toodud juhiseid.



AUR+ÖHK

See funktsioon võimaldab auru ja sundõhu omadusi kombineerides küpsetada road väljast meeldivalt krõbedaks ja pruunistatuks, jättes need seest hõrguks ja mahlaseks. Parimate tulemuste saavutamiseks soovitame kala valmistamisel kasutada aurufunktsiooni seadet TASE 3, liha valmistamisel seadet TASE 2 ja leiva ning magustoitude valmistamisel seadet TASE 1.

Lisateavet sundõhu ja auruga küpsetamise manuaalsüklite kohta vaadake küpsetustabelist „Aur+õhk“.



GRILL

Loomaliha, kebabi ja vorstide grillimine, köögiviljade gratineerimine või leiva röstimine. Grillimisel soovitame asetada liha alla küpsetusmahlade kogumiseks nõrgumispanni: paigutage nõrgumispanni resti alla ükskõik millisele tasemele ja valage sinna 500 ml joogivett.



TAVAFUNKTSIOONID

KONVEKTSIOON

Mis tahes tüüpi roogade küpsetamine ainult ühel ahjutasemel.

COOK 4

Samal ajal erinevate roogade küpsetamiseks neljal erineval tasandil sama temperatuuriga. Selle funktsiooniga saab valmistada küpsiseid, kooke, ümarpitsasid (ka külmutatud) ja terve söögikorra valmistamiseks. Järgige parimate tulemuste saavutamiseks küpsetustabelit.

TURBO GRILL

Suurte lihatükkide (jalad, rostbiif, kanad) grillimiseks. Soovitame asetada liha alla nõrgumispanni küpsetusmahlade kogumiseks: Paigutage nõrgumispanni resti alla ükskõik millisele tasemele ja valage sinna 500 ml vett.

KÜLMUTATUD

Funktsioon valib viit eri tüüpi külmutatud valmistoitudele automaatselt parima küpsetustemperatuuri ja -režiimi. Ahju ei ole vaja eelkuumutada.

ERIFUNKTSIOONID

» PITSA

See funktsioon võimaldab valmistada kodus suurepärase restoraniväärilise pitsa vähem kui 10 minutiga.

Spetsiaalne küpsetusüksik töötab temperatuuritasemel üle 300 °C, andes

tulemuseks seestpoolt pehme, servadest krõbeda ja ühtlaselt pruunistatud pitsa. Selle funktsiooni kombineerimine lisatarvikuga Pizza Stone WPro ja 30-minutilise eelkuumutamise võimaldab küpsetada pitsa 5–8 minutiga.

(Tellimine ja lisateave on saadaval müügijärgsest teenindusest ja veebisaidil www.whirlpool.eu)

» KUUMAÕHKFRITÜÜR

See funktsioon võimaldab valmistada friikartuleid, kananagitsaid ja muud, kasutades vähem õli, nii et tulemused on meeldivalt krõbedad. Kütteelementide tsükkel soojendab kambrit korralikult, samal ajal kui ventilaator paneb kuuma õhu ringlema. Parimad tulemused saavutatakse ainult Kuumaõhufritüür alusega (on mõne mudeliga kaasas). Pange toiduained Kuumaõhufritüür alusele ühes kihis ja parima tulemuse saamiseks järgige Kuumaõhufritüür küpsetamistabeli juhiseid. Vältige rohkem kui ühe aluse kasutamist, et vältida ebaühtlast küpsemist.

» KERGITAMINE

Magusa või soolase taina paremaks kergitamiseks. Kerkimise kvaliteedi tagamiseks ärge aktiveerige seda funktsiooni, kui ahi on eelmisest küpsetustsüklist veel kuum.

» SOOJANAHOIDMINE

Äsja küpsetatud toidu sooja ja krõbedana hoidmine.

» SULATAMINE

Külmutatud toidu sulatamise kiirendamiseks. Asetage toit keskmisele ahjutasemele. Jätke toit pakendisse, et vältida selle pealispinna kuivamist.

» ECO TSÜKKEL *

Ühel tasemel täidetud prae või fileelõikude küpsetamine. Kui sisse on lülitatud Eco tsükkel, ei sütti valgustus küpsetamise ajal. Funktsiooni Eco tsükkel kasutamiseks ja seega voolutarbe vähendamiseks tuleb ahjuust kuni toidu valmimiseni kinni hoida.

» SUUR KÜPSETUS

Funktsioon valib automaatselt parima küpsetusrežiimi ja temperatuuri suurte lihatükkide küpsetamiseks (üle 2,5 kg). Mõlemalt küljelt ühtlasema pruunistumise saavutamiseks on soovitatav lihatükki küpsetamise ajal pöörata. Hea oleks liha aeg-ajalt leemega üle valada, et vältida selle kuivamist.



TAVAPÄRANE

Mis tahes tüüpi roogade küpsetamine ainult ühel ahjutasemel.



SUNDÕHK

Samal ajal mitmel eri tasemel (kuni kolmel) erinevate roogade küpsetamiseks, mis vajavad valmimiseks sama temperatuuri. Seda funktsiooni saab kasutada erinevate toitude samaaegselt küpsetamiseks, ilma et ühe toidu lõhn või maitse kanduks üle teisele.



EELKUUMUTUS

Ahju kiire eelkuumutamine.



TAIMER

Aja arvestamiseks ilma funktsiooni käivitamata.



PUHASTAMINE

• SMARTCLEAN

Spetsiaalne puhastussükkel, mille käigus vabaneb madalal temperatuuril veeauru, mis hõlbustab mustuse ja toidujääkide eemaldamist. Valage külma ahju põhja 200 ml joogivett ja aktiveerige funktsioon.

• KATLAKIVIEEMALD.

Katlakivijääkide eemaldamiseks boilerist. Soovitame seda funktsiooni regulaarselt kasutada. Kui te seda ei tee, kuvatakse ekraanil teade, mis tuletab meelde, et ahju tuleks puhastada.



LEMMIKUD

Kümne lemmikfunktsiooni loetelu kuvamiseks.



SEADED

Ahju seadete muutmiseks. Kui ÖKO-režiim on aktiivne, siis vähendatakse energia säästmiseks ekraani heledust ning lamp lülitub 1 minuti möödudes välja. See aktiveeritakse ükskõik millist nuppu vajutades automaatselt uuesti. Kui „DEMO“ funktsioon on sisse lülitatud, siis on kõik käsklused aktiivsed ja menüüd kasutatavad, kuid ahi ei soojene. Selle režiimi sisselülitamiseks sisenege menüüst „SETTINGS“ (Seaded) funktsiooni „DEMO“ ja valige „Off“ (Väljas). Kui valite TEHASELÄHTESTUSE, siis lülitub seade välja ja seejärel taastatakse esimese lülituse olek. Kõik seaded kustutatakse.

* Funktsiooni kasutatakse Euroopa Liidu energiatõhususe deklaratsiooni soovitude kohaselt vastavalt määrusele (EL) nr 65/2014

ESIMEST KORDA KASUTAMINE

1. VALIGE KEEL

Seadme esimesel sisselülitamisel tuleb määrata keel ja kellaeg: Ekraanil kuvatakse inglise keel „English“.

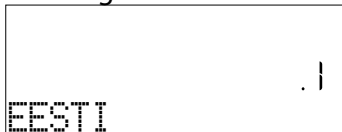

Vajutage nuppu + või —, et kerida läbi saadaval keelte ja valida endale sobiv. Valiku kinnitamiseks vajutage ✓.

Pange tähele: Keelt saab hiljem muuta, kui avate nupuga  menüü „SEADED“ ja valite sellest üksuse „KEEL“.

2. VÕIMSUSTARBE SEADMINE

Ahi on programmeeritud tarbima elektrit koguses, mis vastab kodusele elektrivõrgule, mille nimivõimsus on suurem kui 3 kW (16): Kui teie majapidamises on võimalik tarbitav võimsus väiksem, tuleb seda väärtust vähendada (13).



Valige menüüst SEADED suvand VÕIMSUS ja valige Madal.

3. MÄÄRAKE AEG

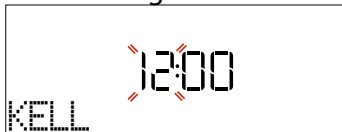

Pärast keele määramist tuleb sisestada kellaeg: Ekraanil vilguvad tunninäidu kaks numbrit.



Vajutage õige tunni valimiseks nuppu + või — ja vajutage nuppu ✓. Ekraanil vilguvad minutinäidu kaks numbrit. Vajutage õigete minutite valimiseks nuppu + või — ja vajutage kinnitamiseks nuppu ✓.

Pange tähele: Võimalik, et pärast pikemat volulukatkestust tuleb kellaeg uuesti määrata. Valige menüüs „SETTINGS“ (Seaded) „CLOCK“ (Kell), mis kuvatakse nupu  vajutamisel

4. VEE KAREDUSE MÄÄRAMINE

Selleks, et ahi töötaks tõhusalt ja tagaks, et see nõuaks vajaduse korral korrapäraselt katlakivi eemaldamise tsükli, on oluline määrata õige vee kareduse tase. Lülitage selle määramiseks ahi nupust  sisse, vajutage nuppu  Seaded ning valige navigeerimisnuppudega + ja — üksus VEE KAREDUS. Kinnitamiseks vajutage nuppu ✓. Valige navigeerimisnuppudega + ja — oma piirkonna veele vastav tase järgmise tabeli alusel.

VEE KAREDUSE TASEMETE TABEL				
Tase		°dH Saksa kraadi	°fH Prantsuse kraadi	°Clark Eesti kraadi
1	Väga pehme	0–6	0–10	0–7
2	Pehme	7–11	11–20	8–14
3	Mid	12–16	21–29	15–20
4	Kare	17–34	30–60	21–42
5	Väga kare	35–50	61–90	43–62

Kinnitamiseks vajutage ✓.

Vee kareduse tasemeks on eelseadistatud „Kare“.

5. KUUMUTAGE AHI

Uus ahi võib eraldada tootmisest jäänud lõhnu: See on täiesti tavapärane.



Soovitame enne esimest küpsetamist ahju tühjalt kuumutada, et eemalduksid võimalikud lõhnad. Eemaldage ahju pealt kõik kile- ja pappkatted ja seest kõik tarvikud. Kuumutage ahju umbes tund aega 200 °C juures ja soovitatavalt mõne õhuringlust sisaldava funktsiooniga (nt Sundõhk või Konvektsioonküpsetus).

Pange tähele: Pärast seadme esmakordset kasutamist on soovitatav ruumi tuulutada.

IGAPÄEVANE KASUTAMINE

1. VALIGE FUNKTSIOON

Ahju sisselülitamiseks vajutage : ekraanile kuvatakse viimane põhifunktsioon või peamenüü.



Funktsioonide valimiseks vajutage ühe põhifunktsiooni ikooni või kerige läbi menüü: soovitud menüükirje valimiseks (ekraanil kuvatakse esimene saadavalolev kirje) vajutage nuppu  või , seejärel vajutage kinnitamiseks nuppu .

2. MUUTKE FUNKTSIOONI SEADEID

Pärast soovitud funktsiooni valimist saab muuta selle seadeid. Ekraanile kuvatakse järjekorras seaded, mida saab muuta. Nupu  vajutamine võimaldab eelmist seadet uuesti muuta.

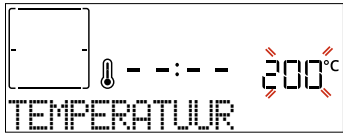

TEMPERATUUR / GRILLIMISE TASE / AURUTASE



Kui väärtus ekraanil vilgub, vajutage selle muutmiseks nuppu  või , seejärel vajutage kinnitamiseks nuppu  ja jätkake järgnevate seadete seadistamist (kui on võimalik).







Samamoodi on võimalik valida grillimise taset: Grillimiseks on määratud kolm võimsustaset: 3 (kõrge), 2 (keskmine), 1 (madal).

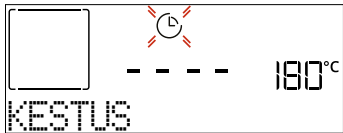



Funktsioonis „Sundõhk + aur“ saate valida auru koguse järgmiste väärtuste hulgast: STEAM 1 (AUR), STEAM 2 (AUR).

Pange tähele: kui funktsioon on aktiveeritud, saab temperatuuri/grillimise taset muuta nuppudega  ja  pärast nupu  vajutamist.

KESTUS





Kui ekraanil vilgub ikoon , saate soovitud küpsetusaega määrata nuppudega  ja  ning selle kinnitada nupuga . Kui soovite küpsetamist käsitsi juhtida (aeg määramata), ei pea te küpsetusaega määrama: Vajutage kinnitamiseks ja funktsiooni käivitamiseks nuppu  või . Selle režiimi valimisel ei saa viitstarti programmeerida.





Pange tähele: Küpsetamise ajal saab määratud küpsetusaega muuta nupuga : vajutage muutmiseks nuppu  või  ja seejärel kinnitamiseks nuppu .

LÕPUAEG (VIITSTART)

Arvukates funktsioonides saab pärast küpsetusaega määramist kasutada funktsiooni viitstarti, programmeerides küpsetamise lõpuaja. Ekraanil kuvatakse lõppaeg ja ikoon  vilgub.



Soovitud toiduvalmistamise lõppemise aja seadmiseks vajutage  või , seejärel vajutage funktsiooni kinnitamiseks ja aktiveerimiseks . Asetage toit ahju ja sulgege uks: funktsioon hakkab tööle automaatselt pärast arvutatud aja möödumist, et küpsetamine lõppeks teie seatud ajal.

Pange tähele: Käivitamise viitaja programmeerimisel lülitatakse ahju eelkuumutamine välja: Ahi jõuab soovitud temperatuurini aegamisi, mis tähendab, et küpsetusaeg võib olla natuke pikem, kui küpsetustabelis märgitud. Ooteaja jooksul saate programmeeritud lõppaega muuta, vajutades nuppu  või , ja muuta muid seadeid, vajutades nuppu . Kui vajutate teabe kuvamiseks nuppu , on võimalik lülitada lõpuaja ja kestuse vahel.



3. 6TH SENSE

Need funktsioonid valivad automaatselt parima küpsetusrežiimi, temperatuuri ja kestuse kõigi saadaolevate roogade valmistamiseks.

Vajaduse korral lihtsalt näidake lihtsalt toidu omadus, et saavutada optimaalne tulemus.

KAAL/KÕRGUS (ÜMAR-ALUS-KIHID)





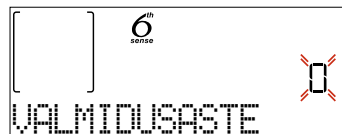

Järgige funktsiooni õigesti seadistamiseks ekraanil kuvatud juhtnööre, vajutage soovitud väärtuse valimiseks nuppu  või  ning seejärel kinnitamiseks nuppu .

KÜPSUS / PRUUNISTAMINE

Osades režiimi 6th Sense funktsioonides on võimalik reguleerida küpsustaset.



Kui kuvatakse asjakohane näit, vajutage soovitud taseme valimiseks vahemikus pooltoores (-1) kuni küps (+1) nuppu  või . Vajutage kinnitamiseks ja funktsiooni käivitamiseks nuppu  või .

Kui see on funktsioonile lubatud, saab samal viisil osades režiimi 6th Sense funktsioonides reguleerida pruunistustaset vahemikus madal (-1) kuni kõrge (+1).

AURUGA KÜPSETAMINE

Kui valite käsifunktsioonidest funktsiooni „Sundõhk + aur“ või ühe režiimi 6th Sense valmisretseptidest, on võimalik auru kasutades valmistada igat tüüpi toite. Aur levib toidus võrreldes tavalistes funktsioonides kasutatava kuuma õhuga kiiremini ja ühtlasemalt: see lühendab küpsetusaega, säilitab toidus väärtuslikud toitained ja tagab imemaitsva tulemuse iga

retseptiga. Auruga küpsetamise ajal peab uks alati kinni olema.

Auruga toiduvalmistamiseks tuleb ahju sees asuvasse katlasse anda vett, kasutades selleks juhtpaneelil olevat väljatõmmatavat sahtlit.

Kui ekraanil kuvatakse teade LISAGE VESI, tõmmake sahtel välja, avage sahtli kaas ja täitke see veega kuni ekraanil viidatud tasemeni. Sulgege sahtel, lükates seda ettevaatlikult kuni täieliku sulgumiseni paneeli suunas. Pärast sahtli sisestamist vajutage nuppu START, et jätkata küpsetustsükli. Sahtel peab alati kinni olema, välja arvatud vee lisamise ajal.

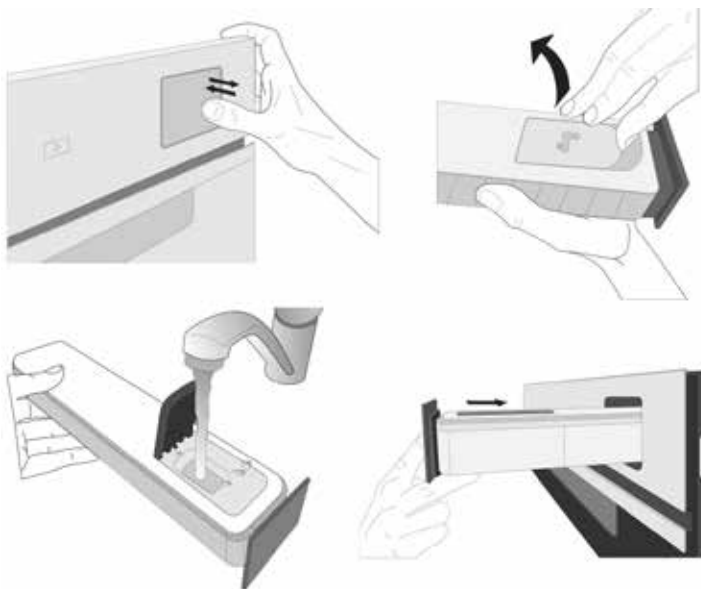

Pärast esimest täitmist, kui vesi on pikemate toiduvalmistamise tsüklite puhul otsa saanud, võib olla vaja seda tsükli lõpuleviimiseks uuesti lisada: vajaduse korral ahi teatab sellest.

4. KÄIVITAGE FUNKTSIOONI

Iga kord kui soovitud vaikesätted on need, mida te kasutada soovite või kui olete oma soovitud seaded rakendanud, vajutage funktsiooni aktiveerimiseks.

Kui vajutate viitstardi faasis , siis küsib ahi, kas jätta see faas vahele, ja funktsioon käivitub kohe.

Pange tähele: Kui funktsioon on valitud, näitab ekraan iga funktsiooni jaoks kõige sobivamat taset. Võite aktiveeritud funktsiooni mis tahes ajal peatada, selleks vajutage .

Kui ahi on kuum ja funktsioon nõuab kindlat maksimumtemperatuuri, kuvatakse ekraanil teade. Võite valida mõne teise funktsiooni või oodata täieliku jahtumiseni.

5. EELKUUMUTAMINE

Mõnel funktsioonil on ahju eelkuumutamise etapp: Pärast funktsiooni käivitamist näitab ekraan, et eelkuumutamine on aktiveeritud.



Kui see faas on lõppenud, kõlab helisignaal ja ekraanil

viidatakse, et ahi on saavutanud valitud temperatuuri ja toit tuleb ahju panna („ADD FOOD“ (Lisage toit)). Nüüd saate ukse avada, panna toidu ahju, sulgeda ukse ja alustada küpsetamist, selleks vajutage või .

Pange tähele: Kui panete toidu ahju enne eelkuumutamise lõppemist, võib see küpsetustulemusele halvasti mõjuda. Kui eelkuumutamise ajal avatakse ahju uks, peatatakse eelsoojendus.

Küpsetusaeg ei sisalda eelkuumutamise aega. Soovitud sihttemperatuuri saab alati nupuga või muuta.

6. PÖÖRAKE VÕI KONTROLLIGE TOITU

Osad režiimi 6th Sense funktsioonid nõuavad toidu pöörämist küpsetamise ajal.



Kõlab helisignaal ja ekraan annab teada, mis toiming tuleb teha. Avage uks, tehke palutud toiming ja sulgege uks, seejärel vajutage küpsetamise jätkamiseks .

Sarnaselt eelnevaga kuvatakse 10% enne küpsetamise lõpuaega ekraanil viip, mis palub toitu kontrollida.



Kõlab helisignaal ja ekraan annab teada, mis toiming tuleb teha. Kontrollige toitu, sulgege uks ja vajutage küpsetamise jätkamiseks nuppu või .

Pange tähele: Vajutage nende toimingute vahelejätmiseks . Vastasel korral jätkab ahi küpsetamist, kui teatud aja jooksul ühtegi toimingut ei tehta.

7. KÜPSETAMISE LÖPP

Kõlab helisignaal ja ekraan annab teada, et küpsetamine on lõppenud.

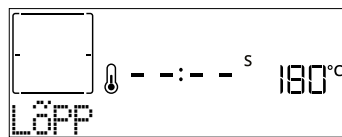

Vajutage küpsetamise jätkamiseks käsirežiimis (aeg määramata) nuppu või vajutage nuppu , et küpsetusaega uut kestust valides pikendada. Mõlemal juhul säilitatakse küpsetusparameetrid.

PRUUNISTAMINE

Mõned funktsioonid võimaldavad toidu pealispinda pruunistada ja käivitavad selleks pärast küpsetamise lõppemist grilli.

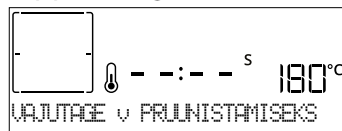



Kui ekraanil kuvatakse vastav teade, vajutage vajaduse

korral nuppu ✓ viieminutilise pruunistustsükli käivitamiseks. Võite funktsiooni mis tahes ajal peatada, vajutades nuppu .

8. LEMMIKUD

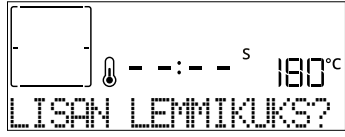
Kui küpsetamine on lõppenud, kuvatakse viip funktsiooni salvestamiseks lemmikute loendisse numbriga vahemikus 1 kuni 10.



Kui soovite funktsiooni hetke seadetega lemmikuks salvestada, vajutage ✓, muul juhul vajutage palve eiramiseks .

Pärast nupu ✓ vajutamist vajutage numbri valimiseks nuppu + või -, seejärel vajutage kinnitamiseks nuppu ✓.

Pange tähele: Kui mälu on täis või valitud number on juba kasutusel, palub ahi teil eelmise funktsiooni ülekirjutamist kinnitada.

Salvestatud funktsioonide kuvamiseks vajutage nuppu : Ekraanile kuvatakse lemmikfunktsioonide loend.





Funktsiooni valimiseks vajutage nuppu + või -, kinnitage nupuga ✓ ja seejärel vajutage aktiveerimiseks nuppu .

9. SMARTCLEAN

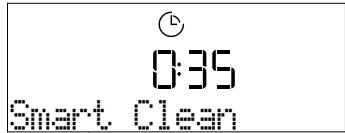
Vajutage nuppu , et kuvada ekraanil Smart Clean.



Vajutage funktsiooni aktiveerimiseks nuppu : kuvatakse viip toimingutega, mis on vajalikud puhastamisel parima tulemuse saavutamiseks: Järgige juhtnööre ja kui olete lõpetanud, vajutage nuppu ✓. Kui kõik etapid on läbitud, vajutage puhastustsükli käivitamiseks nuppu .

Pange tähele: Puhastustsükli ajal on soovitatav ahju ust mitte avada, et vältida veeauru kadu, mis võib mõjuda halvasti puhastamise tulemusele.

Kui tsükkel on lõpetatud, hakkab teade ekraanil vilkuma. Laske ahjul jahtuda ja seejärel pühkige ja kuivatage sisepinnad lapi või švammiga.

10. ÄRAVOOL

Äravoolu funktsioon võimaldab vee väljalaskmist, et see katlasse seisma ei jääks. See toode on välja töötatud selleks, et toiduvalmistamine on peatumisel/lõpul tühjendustsükkel automaatselt käivitada.

Umbes 30 minutit pärast toiduvalmistamise peatamist/lõpetamist tühjendab ahi automaatselt süsteemi, eemaldades sahtlisse jäänud vee

(ettevaatust, ärge eemaldage sahtlit pärast toiduvalmistamist). Kui see on tehtud, võib sahtli välja võtta ja tühjendada. Soovitame sahtli tühjendada kohe, kui äravool on lõppenud.

11. KATLAKIVI

See regulaarselt aktiveeritav erifunktsioon hoiab aurustusüsteemi heas korras. Pärast funktsiooni käivitamist järgige ekraanil kuvatud juhiseid. Kogu funktsiooni keskmine kestus on ligikaudu 140 minutit.

Kasutaja saab katlakivieemalduse igal ajal käivitada puhastamise menüüst.

Ekraan näitab teile, millal on aeg käivitada katlakivieemaldustsükkel (vt allpool esitatud tabelit).

KATLAKIVI EEMALDAMISE TEADE	TÄHENDUS
<KATLAKIVIEEMALD. SOOVITATAV> See ilmub pärast umbes 15 tundi aurutsükleid*	Soovitatav on käivitada katlakivi eemaldamise tsükkel.
<KATLAKIVIEEMALD. VAJALIK> See ilmub pärast umbes 20 tundi aurutsükleid*	Katlakivi eemaldamine on kohustuslik. Aurutsükli ei ole võimalik käivitada enne, kui on läbi viidud katlakivi eemaldamise tsükkel.

*Võttes arvesse vee kareduse taseme vaikumisi väärtust (4 - kare). Tundide arv aurutsükleid, mis peab mööduma enne katlakivi eemaldamise sõnumite kuvamist, sõltub seadmel seatud vee kareduse tasemest.

Katlakivieemaldust võib teostada ka alati, kui kasutaja soovib sisemise aurukontuuri põhjalikumalt puhastamist.

Enne katlakivieemalduse faasi käivitamist kontrollib seade, kas katlas on jääkvett, ja vajadusel võib teostada Äravoolu tsükli. Sellisel juhul peate pärast Äravoolu tsükli sahtli tühjendamist, enne kui jätkate katlakivieemaldamise faasiga.

Pange tähele: et vesi oleks külm, ei ole võimalik reservuaari tühjendada enne, kui viimasest tsüklist (või toote viimasest sisselülitamisest) on möödunud 30 minutit. Selle ooteaja jooksul kuvatakse ekraanil sõnum „WATER IS HOT“ (VESI ON KUUM).

» FAAS 1/2: KATLAKIVIEEMALDUS (70 MIN)

Kui ekraanil kuvatakse <ADD 0.25 L SOLUTION> (Lisage 0,25 L lahust), siis valage palun katlakivieemalduslahus sahtlisse. Parima tulemuse saavutamiseks katlakivi eemaldamisel soovitage täita paak lahusega, mis koosneb 75 g WPRO eritootest ja 250 ml joogiveest. Ahju aurufunktsiooni heas seisukorras hoidmiseks on soovitatav hoolduseks kasutada professionaalset WPRO katlakivi eemaldajat. Tellimine ja lisateave on saadaval müügi järges teenindusest ja veebisaidil www.whirlpool.eu.

Whirlpool ei vastuta kahjustuste eest, mis tulenevad muu puhastusvahendi kasutamisest.

Kui olete katlakivieemaldi lahuse sahtlisse valanud,

vajutage nuppu , et käivitada katlakivi eemaldamise põhiprotsess. Katlakivi eemaldamise etapid ei nõua seadme ees viibimist. Pärast iga etapi lõppu esitatakse akustiline tagasiside ja ekraanil kuvatakse juhised järgmise etapiga jätkamiseks.

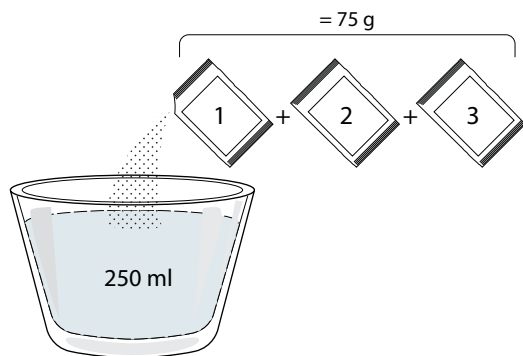

Pärast katlakivi eemaldamist lastakse katel tühjaks: selles etapis kasutatav katlakivieemalduslahus valatakse väljavõetavasse sahtlisse. Palun tühjendage sahtlit.

» FAAS 2/2: LOPUTAMINE (30 MIN)

Sahtlist ja auruahelast katlakivi jääkide eemaldamiseks tuleb teha loputustsükkel. Kui ekraanil kuvatakse <ADD 0.25 L OF WATER> (Lisage 0,25 L vett), täitke paak 0,25 L joogiveega, seejärel vajutage loputuse alustamiseks nuppu . Ärge lülitage ahju välja enne, kui kõik funktsiooni etapid on lõpetatud.

Pange tähele: kui süsteem seda vajab, võidakse nõuda sahtli tühjendamist ja toimingut kordamist.



Kui katlakivi eemaldamise protseduur on lõpetatud, on soovitatav kuivatada kambrid võimalikest veejääkidest. Seejärel on võimalik kasutada kõiki aurufunktsioone. Palun tühjendage sahtlit. Katlakivi eemaldamise tsükkel on lõpetatud.

Pange tähele: Katlakivi eemaldamise ajal võib olla kuulda mõningast müra, kuna ahjupumbad on aktiveeritud, et tagada optimaalne katlakivi eemaldamise tõhusus.

Kui hooldustsükkel on alanud, ärge eemaldage sahtlit, kui seade seda ei nõua.

Pange tähele: Kui boiler täidetakse katlakivieemalduslahusega ja ekraanil kuvatakse „KATLAKIVI FAAS 1/2“, ei tohi tsükli katkestada, vastasel korral tuleb kogu katlakivieemaldustsükli korrata, enne kui saab kasutada aurufunktsioone.

12. TAIMER

Vajutage selle funktsiooni aktiveerimiseks ikooni . Soovitud kestuse valimiseks vajutage nuppu $+$ või $-$ ja seejärel vajutage taimeri aktiveerimiseks nuppu .

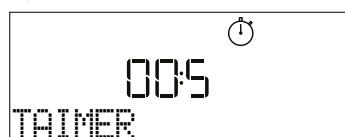



Kui minutilugeja on valitud aja loendamisel jõudnud nulli, kõlab helisignaal ja ekraanil kuvatakse asjakohane



teade.

Pange tähele: Minutilugeja ei aktiveeri ühtegi küpsetamistsükli.

Minutilugeja saab aktiveerida ka siis, kui mõni funktsioon töötab.

Taimer jätkab sõltumatuna aja arvestamist, mõjutamata funktsiooni tööd.

Selles faasis ei ole minutilugejat võimalik näha (kuvatud on ainult ikoon ) , aga see jätkab taustal minutite lugemist. Minutilugeja reguleerimiseks saate vajutada ikooni  ja määrata aja ikooni $+$ või $-$ abil.

Minutilugeja tühistamiseks vajutage ikooni  , seejärel valige $-$, kuni ajaks kuvatakse „--:--“. Kinnitamiseks vajutage .

13. KLAHVILUKK

Klahvide lukustamiseks hoidke vähemalt viis sekundit all nuppu . Klahvistiku avamiseks korrake toimingut.



Pange tähele! Selle funktsiooni saab aktiveerida ka küpsetamise ajal. Ohutuse tagamiseks on võimalik ahi igal ajal välja lülitada, selleks vajutage nuppu .

14. TOIDUTERMOMEETRI KASUTAMINE (KUI ON OLEMAS)

Termomeetriga saab küpsetamise ajal mõõta eri toitide sisetemperatuuri, et tagada optimaalse temperatuuri saavutamine. Ahju temperatuur erineb olenevalt valitud funktsioonist, aga küpsetamine on alati programmeeritud lõppema, kui valitud temperatuur on saavutatud.

Kui olete termomeetri sisestanud, aktiveerub helisignaal ja ekraanil kuvatakse „SOND SISESTATUD“.



Valige ühilduvate funktsioonide seast soovitud funktsioon (tavapärase, sundõhk, konvektsioonküpsetus, turbogrill, säästlik sundõhk, Suur küpsetus, 6th Sense'i funktsioonid). Ekraaniviip palub määrata termomeetri sihttemperatuuri. Vajutage selle seadistamiseks nuppu $+$ või $-$ ja vajutage järgmiste toiduvalmistamise parameetrite seadistamiseks nuppu .

Kuna küpsetamine on programmeeritud lõppema valitud temperatuuri saavutamise korral, ei ole võimalik küpsetusaega ega küpsetuse lõpuaega määrata. Tuli jääb põlema kuni termomeetri eemaldamiseni.

Kui termomeeter eemaldatakse küpsetamise ajal, jätkub küpsetamine tavarežiimis (taimerita).

Kõlab helisignaal ja ekraanil viidatakse, kui termomeeter on saavutanud soovitud temperatuuri.

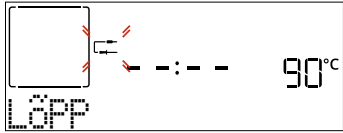

Pange tähele! Seadete hiljem muutmiseks vajutage nuppu \oplus või \ominus anduri temperatuuri muutmiseks ning nuppu \triangleleft muude seadete muutmiseks. Helisignaal ja teade annavad teile märku, kui termomeetrit ei saa valitud toiminguga koos kasutada. Sel juhul eemaldage termomeeter.

Pange toit ahju ja ühendage pistik, sisestades selle pesa, mis on ahju küpsetusseksiooni paremas osas.

Kaabel on pooljäik ja seda saab vajaduse järgi vormida, et termomeeter võimalikult tõhusalt eri liiki toitudesse sisestada. Veenduge, et kaabel ei puudutaks küpsetamise ajal ülemist kütteelementi.

LIHA. Lükake termomeetri varras sügavale liha sisse, vältige konte ja rasvaseid kohti. Linnuliha puhul torgake ots rinnaku keskelt pikisuunas sisse, vältige kehaõõnsusi.

KALA (terve). Torgake otsak kõige paksemasse ossa, vältides luid.

PAGARITOOTED JA PASTA. Torgake otsak tainasse, vormides kaablit nii, et termomeetri nurk oleks optimaalne.

Seda liiki toitude valmistamiseks termomeetri abil tuleb kasutada ühilduvaid 6th Sense'i funktsioone. Kui kasutate termomeetrit 6th Sense-funktsioonidega, peatatakse küpsetamine automaatselt, kui valitud retsepti jaoks on saavutatud ideaalne sisetemperatuur, ilma et peaksite ahju temperatuuri seadistama.

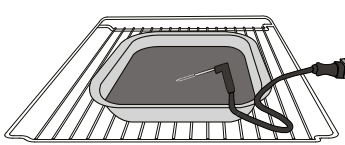

Lasanje

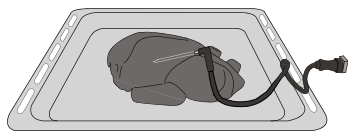

Terve kana

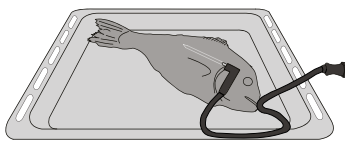

Kala

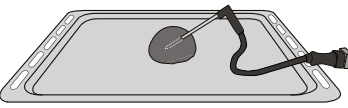

Kuklid

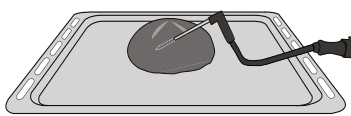

Suur leib

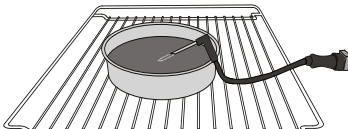

Kook

MÄRKUSED

- Ärge katke seadme sisepindu fooliumiga!
- Ärge lohistage potte-panne mööda ahju põhja, sest ka see võib emaili kahjustada!
- Ärge asetage uksele raskeid esemeid ega toetage uksele.
- Pizzatsükli kõrgema temperatuuri tõttu on oodata veidi suuremat jahutusventilaatori müra.

ENERGIATÕHUSUSE MÄRKMED

- Kasutage ära jääsoojust: lülitage ahi välja 5–10 minutit enne küpsetamise lõppu, et kasutada järelejäänud soojust.
- Hoidke uks kinni: võimalusel vältige ahju ukse avamist küpsetamise ajal, sest see laseb kuumuse välja.
- Valmistage suuremaid portsjoneid: kasutage ahju peamiselt suuremate roogade (nt üle 1 kg liha) või suuremate portsjonite valmistamiseks, et kasutatud energiast maksimumi võtta.
- Puhastage ukse tihendit regulaarselt: puhas tihend takistab soojuskadu ja tagab tõhusa toiduvalmistamise.
- Eelsoojendage ainult siis, kui see on vajalik: eelsoojendage ahju ainult siis, kui retsept või küpsetustabel seda soovib.
- Valige tumedad küpsetusplaadid: tumedad plaadid neelavad soojust paremini, parandades küpsetamise tõhusust.
- Planeerige toiduvalmistamist: valmistage mitu rooga järjest, et kasutada jääsoojust ja vältida täiendavat eelsoojendamist.
- Valige energiasäästuprogramm: kasutage energiatarbimise vähendamiseks spetsiaalset ECO-programmi. Lisateabe saamiseks vaadake küpsetustabelit.
- Eemaldage kasutamata tarvikud: võtke välja plaadid või riiulid, mida te ei vaja, et täiustada soojusringluse efektiivsust ja vähendada toote soojusmahtuvust.

KASULIKUD NÄPUNÄITED

KUIDAS KÜPSETUSTABELIT LUGEDA

Tabelis on eri toitude küpsetamiseks sobivaimad funktsioonid, tarvikud ja tasemed. Küpsetusaeg algab hetkest, kui toit pannakse ahju, kuid ei sisalda eelkuumutamiseks kuluvat aega. Küpsetustemperatuurid ja ajad on ligikaudsed ning sõltuvad toidu kogusest ja kasutatavast tarvikust. Kasutage alguses kõige madalamat soovituslikku seadet ja kui toit ei ole piisavalt küps, siis kasutage kõrgemaid seadeid. Kasutage kaasasolevaid tarvikuid ja eelistatavalt tumedat värvi metallist koogivorme ja küpsetusplaate. Kasutada võib ka püreklaasist ja keraamilisi nõusid ning tarvikuid, kuid tuleb meeles pidada, et nende kasutamisel on küpsetusajad veidi pikemad.

ERINEVATE TOITUDE SAMAAEGNE KÜPSETAMINE

Kasutades sundõhu funktsiooni, saate küpsetada korraga erinevaid samal temperatuuril valmistatavaid roogasid (näiteks kala ja köögiviljad), paigutades toidud erinevatele ahjutasanditele. Võtke lühema küpsetusajaga road ahjust välja varem ja jätke pikemat küpsemist vajavad toidud kauemaks ahju.

LIHA

Liha küpsetamiseks kasutage sobiva suurusega mis tahes tüüpi ahjuplaate või pyrex-nõusid. Praetükkide küpsetamisel on soovitatav nõu põhja veidi puljongit või lihaleent valada ja küpsetamise ajal sellega liha maitse tugevdamiseks kasta. Pange tähele, et selle toiminguga käigus eraldub aur. Kui praad on valmis, siis laske sellel ahjus seista 10–15 minutit või mähkige fooliumisse.

Kui soovite liha grillida, valige ühtlase küpsetustulemuse saavutamiseks võimalikult võrdse paksusega lõigud. Väga paksud tükid vajavad küpsemiseks pikemat aega. Liha välispinna kõrbemise vältimiseks tõstke rest madalamale, et liha asuks grillelemendist kaugemal. Pöörake lihal 2/3 küpsetusaja möödumisel teine külg. Olge ukse avamisel ettevaatlik, kuna aru väljub ahjust.

Lihaleeme kogumiseks on soovitatav panna otse resti alla, millele toit on asetatud, nõrgumispann, kuhu on valatud umbes pool liitrit vett. Vajaduse korral lisage vett ka küpsetamise ajal.

MAGUSTOIDUD

Kasutage õrnade magustoitude küpsetamiseks tavapärasest küpsetamist ühel ahjutasandil.

Kasutage tumedaid metallist koogivorme ja pange need alati ahjuga kaasasolevale restile. Et küpsetada korraga mitmel ahjutasandil, tuleb valida õhu sundringluse funktsioon ja paigutada küpsetusvormid eri ahjutasanditele vaheldumisi, et kuum õhk pääseks ahjus vabalt ringlema.

Kui soovite kontrollida, kas kerkinud kook on valmis, torgake koogi keskele hambatikk. Kui tikk on koogist välja tõmmates puhas, on kook valmis.

Mittenakkuvate vormide kasutamisel ärge määrige rasvaineiga vormi servi, sest siis võib kook kerkida äärtest ebaühtlaselt.

Kui toit küpsetamisel paisub, kasutage järgmisel korral madalamat temperatuuri ja kaaluge võimalust vähendada lisatud vedeliku kogust või segada segu õrnemalt.

Niiske sisu või kattega kookide puhul (nt juustukook või puuviljapirukad) kasutage Konvektsioonküpsetuse funktsiooni. Juhul kui koogi põhi jääb nätskeks, tõstke vorm madalamale ahjutasandile ja puistake koogi põhjale enne täidise lisamist leiva- või biskviidipuru.

KERGITAMINE

Katke tainas enne ahju kerkima panemist niiske rätikuga. Seda funktsiooni kasutades väheneb taina kerkimisaeg toatemperatuuriga (20–25 °C) võrreldes umbes ühe kolmandiku võrra. Pitsataigna kerkimisaeg on umbes tund 1 kg taigna kohta.

6th sense KÜPSETAMISTABEL

TOIDUKATEGORIAID		KOGUS	VALMIDU- SASTE	PRUUNISTA- MISASTE	PÖÖRAMINE (KÜPSETUS- AJAST)	TASE JA TARVIKUD	
LASANJE	Lasanje	0,5–3 kg*	—	0	—		
LIHA	Loomaliha	Praeliha	0,6–2 kg*	0	0	—	
		Burger (Kotletid)	1,5–3 cm	0	—	3/5	
		Röst ja aeglane küpsetamine	0,6–2 kg*	0	—	—	
	Sealiha	Praeliha	0,6–2,5 kg*	—	0	—	
		Koot	0,5–2,0 kg*	—	0	—	
		Vorstikesed	1,5–4,5 cm	—	—	2/3	
	Vasikaliha		0,6–2,5 kg*	—	0	—	
	Lambaliha	Praeliha	0,6–2,5 kg*	0	0	—	
		Jalg	0,5–2,0 kg*	0	0	—	
	Poultry (Linnuliha)	Roast Chicken (Röstitud kana)	0,6–3 kg*	—	0	—	
		Terve, täidetud	0,6–3 kg*	—	0	—	
		Filee ja rinnak	1–5 cm	—	—	2/3	
Terve kalkun		0,6–3 kg*	—	0	—		
	Kebabid	üks rest	—	—	1/2		
KALA	Fillets (Fileed)	0,5–3 (cm)	—	—	—		
	Külmutatud fileed	0,5–3 (cm)	—	—	—		
KÖÖGIVILI	Roasted Vegetables (Röstitud köögiviljad)	Roasted Potatoes (Röstitud kartulid)	0,5–1,5 kg	—	0	—	
		Stuffed Vegetables (Täidetud aedviljad)	0,1–0,5 kg [tk]	—	—	—	
		Roasted Vegetables (Röstitud Köögiviljad)	0,5–1,5 kg	—	0	—	
	Gratin Vegetables (Gratineeritud köögiviljad)	Potatoes Gratin (Kartuligratäänid)	üks alus	—	—	—	
		Tomatoes Gratin (Tomatigratään)	üks alus	—	—	—	
		Paprikagrataän	üks alus	—	—	—	
		Brokoligratään	üks alus	—	—	—	
		Lillkapsagrataän	üks alus	—	—	—	
	Vegetables Gratin (Köögiviljagrataän)	üks alus	—	—	—		

* Soovituslik kogus

































TARVIKUD					
	Traatrest	Ahjuplaat / koogivorm / ümmargune pitsaalus traatrestil	Nõrgumispann/ küpsetusplaat	Nõrgumispann 500 ml veega	Toidutermomeeter

TOIDUKATEGORIAD		KOGUS	VALMIDU- SASTE	PRUUNISTA- MISASTE	PÖÖRAMINE (KÜPSETUS- AJAST)	TASE JA TARVIKUD		
SOOLASED PAGARITOOTED	Salty Cake (Soolane kook)		0,8–1,2 kg	—	0	—	2	
	Leib	Kuklid	60–150 g [tk]*	—	—	—	3	
		Võileivatort	400–600 g [tk]	—	—	—	2	
		Big Bread (Suur leib)	0,7–2,0 kg*	—	—	—	2	
		Bagetid	200–300 g [tk]*	—	—	—	3	
	Pitsa	Ümmargune pitsa		ümar	—	—	—	2
		Paks pitsa		alus	—	—	—	2
		Pitsa [külmutatud]		1 kiht*	—	—	—	2
				2 kihti*	—	—	—	4 1
				3 kihti*	—	—	—	5 3 1
4 kihti*	—			—	—	5 4 2 1		
MAGUSAD PAGARITOOTED	Biskviitkook		0,5–1,2 kg*	—	—	—	2	
	Küpsised		0,2–0,6 kg	—	—	—	3	
	Kreemipuhangud		üks alus *	—	—	—	3	
	Tort		0,4–1,6 kg	—	—	—	3	
	Struudel		0,4–1,6 kg	—	—	—	3	
	Kerkiv puuviljakook		0,5–1,2 kg*	—	—	—	2	





* Soovituslik kogus

TARVIKUD					
	Traatrest	Ahjuplaat / koogivorm / ümmargune pitsaalus traatrestil	Nõrgumispann/ küpsetusplaat	Nõrgumispann 500 ml veega	Toidutermomeeter

ÕHKFRITÜÜRIS TOIDUVALMISTAMISE TABEL

	RETSEPT	FUNKTSIOON	SOOVITUSLIK KOGUS	EELSOOJENDUS	TEMPERATUUR (°C)	KESTUS (MIN)	RIIUL JA TARVIKUD
KÜLMUTATUD TOIT	Külmutatud friikartulid		650–850 g	Jah	200	25 – 30	 
	Külmutatud kanagits		500 g	Jah	200	15 – 20	 
	Kalapulgad		500 g	Jah	220	15 – 20	 
	Onion Rings (Sibularõngad)		500 g	Jah	200	15 – 20	 
KÖÖGIVILI	Värske paneeritud suvikõrvits		400 g	Jah	200	15 – 20	 
	Kodused friikartulid		300–800 g	Jah	200	20 – 40	 
	Segatud köögiviljad		300–800 g	Jah	200	20 – 30	 
LIHA JA KALA	Kanarinnad		1–4 cm	Jah	200	20 – 40	 
	Kanatiivad		200–1500 g	Jah	220	30 – 50	 
	Paneeritud kotlet		1–4 cm	Jah	220	20 – 50	 
	Kalafilee		1–4 cm	Jah	220	15–25	 

Värskete või koduste toitude valmistamiseks määrige toidu pinnale õhuke kiht õli.
Et tagada ühtlane küpsetamistulemus, segage toitu soovitatud küpsetamisaja keskel.

FUNKTSIOONID	 Kuumaõhufritüür		
TARVIKUD	 Kuumaõhufritüür alus	 Ahjuplaat või koogivorm traatrestil	 Nõrgumispann/küpsetusplaat või ahjuplaat restil



KÜPSETUSTABEL AUR+ÕHK

RETSEPT	AURUTASE*	EELSOOJENDUS	TEMPERATUUR (°C)	KESTUS (MIN)	RIIUL JA TARVIKUD
Küpsised	MADAL	JAH	140 – 150	35 – 55	3
Väike kook / muffin	MADAL	JAH	160 – 170	30 – 40	3
Pärmitainast koogid	MADAL	JAH	170 – 180	40 – 60	2
Biskviitkook	MADAL	JAH	160 – 170	30 – 40	2
Focaccia	MADAL	JAH	200 – 220	20 – 40	3
Leiva- või saiapäts	MADAL	JAH	170 – 180	70 – 100	3
Väike leib	MADAL	JAH	200 – 220	30 – 50	3
Baguette (Bagett)	MADAL	JAH	200 – 220	30 – 50	3
Praekartulid	MID	JAH	200 – 220	50 – 70	3
Vasikas/Loomaliha/Sealiha 1 kg	MID	JAH	180 – 200	60 – 100	3
Vasikas/loomaliha/sealiha (tükid)	MID	JAH	160 – 180	60 – 80	3
Rostbiif, pooltoores 1 kg	MID	JAH	200 – 220	40 – 50	3
Rostbiif, pooltoores 2 kg	MID	JAH	200	55 – 65	3
Lambajalg	MID	JAH	180 – 200	65 – 75	3
Hautatud seakoot	MID	JAH	160 – 180	85 – 100	3
Kana / pärlkana / part 1–1,5 kg	MID	JAH	200 – 220	50 – 70	3
Kana / pärlkana / part (tükid)	MID	JAH	200 – 220	55 – 65	3
Täidetud köögiviljad (tomatid, suvikõrvitsad, baklažaanid)	MID	JAH	180 – 200	25 – 40	3
Kalafilee	KÕRGE	JAH	180 – 200	15 – 30	3

*Arvestage, et auru automaatse funktsiooni valimise korral tuleb see korrelatsioon vahele jätta. Ahi valib automaatselt valitud temperatuurile sobivaima aurutaseme.

TARVIKUD	Ahjuplaat või koogivorm traatrestil	Nõrgumispann/küpsetusplaat või ahjuplaat restil
----------	-------------------------------------	---

KÜPSETUSTABEL

RETSEPT	FUNKTSIOON	EELSOOJENDUS	TEMPERATUUR (°C)	KESTUS (MIN)	RIIUL JA TARVIKUD
Pärmitainast koogid / biskviitkoogid		Jah	170	30 – 50	
		Jah	160	30 – 50	
		Jah	160	30 – 50	
Täidisega koogid (juustukook, struudel, õunapirukas)		Jah	160 – 200	30 – 85	
		Jah	160 – 200	30–90	
Küpsised		Jah	150	20 – 40	
		Jah	140	30 – 50	
		Jah	140	30 – 50	
		Jah	135	40 – 60	
Väiksed koogid / muffinid		Jah	170	20 – 40	
		Jah	150	30 – 50	
		Jah	150	30 – 50	
		Jah	150	40 – 60	
Tuuletaskud		Jah	180 – 200	30 – 40	
		Jah	180 – 190	35 – 45	
		Jah	180 – 190	35 – 45 *	
Besee		Jah	90	110 – 150	
		Jah	90	130 – 150	
		Jah	90	140 – 160 *	
Pitsa / Leib / Focaccia		Jah	190 – 250	15 – 50	
		Jah	190 – 230	20 – 50	
Pitsa (õhuke põhi, paks põhi, focaccia)		Jah	310	7–12	
		Jah	220 – 240	25 – 50 *	
Külmutatud pitsa		Jah	250	10 – 15	
		Jah	250	10 – 20	
		Jah	220 – 240	15 – 30	
Soolased pirukad (juurviljapirukas, singi-koorepirukas)		Jah	180 – 190	45 – 55	
		Jah	180 – 190	45 – 60	
		Jah	180 – 190	45 – 70 *	

FUNKTSIOONID								ECO	
	Tavapärane	Sundõhk	Konvektsioonküpssetus	Grill	Turbo grill	MaxiCooking	Cook 4	Eco tsükkel	Pitsa

TARVIKUD					
	Traatrest	Ahjuplaat või koogivorm traatrestil	Nõrgumispann/küpsetusplaat või ahjuplaat traatrestil	Nõrgumispann/küpsetusplaat	Nõrgumispann 500 ml veega

RETSEPT	FUNKT-SIOON	EELSOO-JENDUS	TEMPERATUUR (°C)	KESTUS (MIN)	RIIUL JA TARVIKUD
Volovanid / lehttainast küpsised		Jah	190 – 200	20 – 30	
		Jah	180 – 190	20 – 40	
		Jah	180 – 190	20 – 40 *	
Lasanje / lahtised pirukad / küpsetatud pasta / cannelloni		Jah	190 – 200	45 – 65	
Lambaliha/vasikaliha/loomaliha/sealiha 1 kg		Jah	190 – 200	80 – 110	
Krõbeda kamaraga seapraad (2 kg)		—	170	110 – 150	
Kana / küülik / part 1 kg		Jah	200 – 230	50 – 100	
Kalkun / hani 3 kg		Jah	190 – 200	80 – 130	
Küpsetatud kala / kala küpsetuspaberis (fileed, terve)		Jah	180 – 200	40 – 60	
Täidetud köögiviljad (tomatid, suvikõrvitsad, baklažaanid)		Jah	180 – 200	50 – 60	
Toast (Röstleib ja -sai)		—	3 (kõrge)	3 – 6	
Kalafleed / -steigid		—	2 (keskmine)	20 – 30 **	
Vorstid/ kebabid /ribid / kotletid		—	2–3 (keskmine – kõrge)	15 – 30 **	
Rõstitud kana 1–1,3 kg		—	2 (keskmine)	55 – 70 ***	
Lambakoot / -jalg		—	2 (keskmine)	60 – 90 ***	
Praekartulid		—	2 (keskmine)	35 – 55 ***	
Köögiviljagrataän		—	3 (kõrge)	10 – 25	
Küpsised	Küpsised	Jah	135	50 – 70	
Tarts (Tordid)	Tarts (Tordid)	Jah	170	50 – 70	
Ümmargune pitsa	Pitsa	Jah	210	40 – 60	
Terve söögikord: Puuviljatort (tase 5) / lasanje (tase 3) / liha (tase 1)		Jah	190	40 – 120 *	
Terve söögikord: Puuviljatort (tase 5) / rõstitud köögiviljad (tase 4) / lasanje (tase 2) / lihalõigud (tase 1)	Menüü	Jah	190	40 – 120 *	
Lasagna & Meat (Lasanje ja liha)		Jah	200	50 – 100 *	
Meat & Potatoes (Liha ja kartulid)		Jah	200	45 – 100 *	
Kala ja Vegetables (köögiviljad)		Jah	180	30 – 50 *	
Täidetud praad	ECO	—	200	80 – 120 *	
Lihalõigud (küülik, kana, lammast)	ECO	—	200	50 – 100 *	

* Arvestuslik ajakulu: toidu võib vastavalt isiklikule maitse-eelistusele ahjust välja võtta erineval ajal.

** Pöörake toitu poole küpsetusaja möödudes.

*** Vajaduse korral pöörake toit ümber pärast 2/3 küpsetusaja möödumist.

FUNKTSIOONID								ECO	
	Tavapärane	Sundõhk	Konvektsioonküpsetus	Grill	Turbo grill	MaxiCooking	Cook 4	Eco tsükkel	Pitsa
TARVIKUD									

KUIDAS KÜPSETUSTABELIT LUGEDA

Tabelis on eri toitude küpsetamiseks sobivaimad funktsioonid, tarvikud ja tasemed.

Küpsetusaeg algab hetkest, kui toit pannakse ahju, kuid ei sisalda eelkuumutamiseks kuluvat aega.

Küpsetustemperatuurid ja ajad on ligikaudsed ning sõltuvad toidu kogusest ja kasutatavast tarvikust.

Kasutage alguses kõige madalamat soovituslikku seadet ja kui toit ei ole piisavalt küps, siis kasutage kõrgemaid seadeid.

Kasutage kaasasolevaid tarvikuid ja eelistatavalt tumedat värvi metallist koogivorme ja küpsetusplaate. Kasutada võib ka püreklaasist ja keraamilisi nõusid ning tarvikuid, kuid tuleb meeles pidada, et nende kasutamisel on küpsetusajad veidi pikemad.

SEADME HOOLDAMINE JA PUHASTAMINE

Enne hooldamist või puhastamist veenduge, et ahi on maha jahtunud.

Ärge kasutage aurupuhasteid.

Ärge kasutage traatnuustikut ega muid abrasiivseid nuustikuid, abrasiivseid/ söövitavaid pesuaineid, kuna need võivad kahjustada seadme pinda.

Kandke kaitsekindaid.

Enne mis tahes hooldustööd tuleb ahi vooluvõrgust lahti ühendada.

VÄLISPIND

• Puhastage välispindu ainult niiske mikrokiudlapiga. Kui need on väga mustad, kasutage mõni tilk pH-neutraalset puhastusvahendit. Lõpetage puhastamine kuiva lapiga.

• Ärge kasutage abrasiivseid või söövitavaid puhastusvahendeid. Juhul kui mõni selline aine peaks kogemata seadme pinnaga kokku puutuma, pühkige seade kohe niiske mikrokiudlapiga puhtaks.

SISEPINNAD

• Pärast iga kasutust laske ahjul jahtuda, seejärel (soovitatavalt siis, kui ahi on veel soe) puhastage see, eemaldades kõik toidujäägid ja -plekid. Suure niiskusesisaldusega toitade küpsetamisel tekkinud kondensaadi kuivatamiseks laske ahjul täielikult maha jahtuda ja seejärel kuivatage lapi või käsna.

• Sisepindade optimaalseks puhastamiseks aktiveerige funktsioon Smart Clean. (Ainult teatud mudelitel).

• Puhastage ukseklaas sobiva vedela puhastusvahendiga.

• Ust on võimalik puhastamise lihtsustamiseks eemaldada.

TARVIKUD

Leotage tarvikuid pärast kasutamist pesuvees, hoides neid kinni pajalappidega, juhul kui need on veel kuumad. Toidujääke saab kergesti eemaldada pesuharja või švammiga.

Ärge peske toidutermomeetrit ega lihasondi (kui on olemas) nõudepesumasinas.

Kuumaõhufritüüri (kui on olemas) võib pesta nõudepesumasinas.

VEESAHTLI HOOLDUS

Ettevaatust! Veesahtli ei sobi nõudepesumasinas pesemiseks: vigastuste oht!

Iga auruga toiduvalmistamise tsükli lõpus, umbes 30 minuti pärast, teeb ahi automaatselt umbes üheminutilise tühjendustsükli, viies kogu süsteemis oleva vee väljavõetavasse sahtlisse.

Märkus. Vältige vee jätmist süsteemi kauemaks kui 2

päevaks.

Vee täielikuks eemaldamiseks seest või sisepindade puhastamiseks võite avada veesahtli.

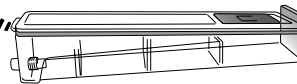

1. Veesahtli ülemise katte eemaldamiseks lükake tagumist klappi ülespoole.

2. Kui puhastamine on lõpetatud, saate sahtli sulgeda, lükates kaks eesmist klappi esiavadesse ja vajutades tagumise külje alla.

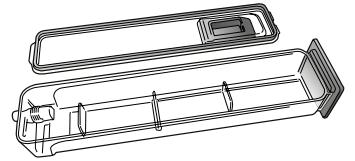

Kasutage veesahtli täitmisel ainult toatemperatuuril olevat vett: kuum vesi võib mõjutada aurustusüsteemi tööd. Kasutage ainult joogivett.

AURUTI

Et tagada ahju optimaalne töö ja ennetada katlakivi teket, soovime regulaarselt kasutada funktsiooni „Katlakivi“. Kui aurufunktsioone ei kasutata pikka aega, on soovitatav aktiveerida küpsetustsükkel tühja ahjuga ja paak täielikult täita.

UKSE EEMALDAMINE JA TAGASI PAIGUTAMINE

1. Ukse eemaldamiseks tehke see lõpuni lahti, laske fiksaatorid alla, kuni need on lukust lahti.

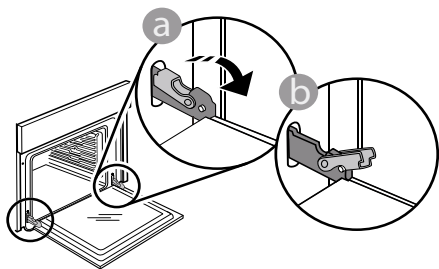

2. Sulgege uks nii tihedalt kui võimalik. Võtke uksest mõlema käega kõvasti kinni – ärge hoidke seda käepidemest. Ukse eemaldamiseks lükake seda edasi kinni, tõmmates samal ajal ülespoole, kuni see oma pesast lahti tuleb. Pange uks pehme pinna peale ühele küljele maha.

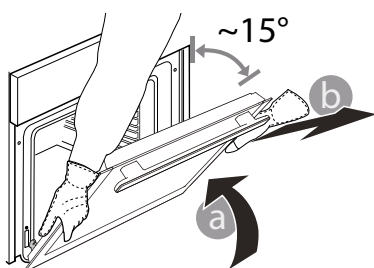

3. Ukse tagasi paigaldamiseks asetage see vastu ahju, joondage hingede haagid pesadega ja kinnitage ülemine osa oma pesa.

4. Laske uks alla ja seejärel avage täielikult. Langetage fiksaatorid algasendisse tagasi: Veenduge, et need liiguvad lõpuni alla.

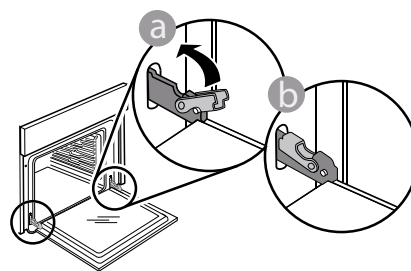

Nihutage õrnalt, et veenduda, et fiksaatorid on õiges asendis.

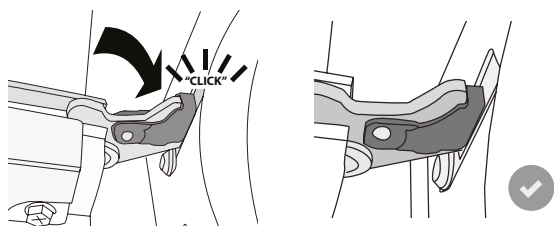

5. Proovige ust sulgeda ja vaadake, et see oleks juhtpaneeliga ühel joonel. Kui pole, korrake ülalkirjeldatud toiminguid: Kui uks ei liigu korralikult, võib see viga saada.

LAMBIPIRNI VAHETAMINE

1. Eemaldage ahi vooluvõrgust.

2. Keerake kate lambilt lahti, vahetage pirn ja keerake kate tagasi.

3. Ühendage ahi uuesti elektrivõrku.

Pange tähele: 40 W/230 ~ V type G9, T300°C halogeenpirnid.

Tootes kasutatav lambipirn on loodud spetsiaalselt kodumasinatele ja ei sobi kodus tubade üldiseks valgustamiseks. (EÜ määrus 244/2009) Pirnid on saadaval teeninduses.

Kui paigaldate halogeenpirni, ärge võtke pirnist paljaste kätega kinni, kuna sõrmejäljed võivad seda kahjustada. Ärge kasutage ahju enne, kui olete lambikatte tagasi pannud.

RIKKEOTSING

Probleem	Võimalik põhjus	Lahendus
Ahi ei tööta.	Voolukatkestus. Vooluvõrgust lahti ühendatud.	Kontrollige, kas vool on olemas ja kas ahi on vooluvõrku ühendatud. Lülitage ahi välja ja uuesti sisse, et näha, kas viga püsib.
Ekraanil on kuvatud täht F ja selle järel number.	Tarkvara viga.	Võtke ühendust kõnekeskusega ja märkige number pärast tähte „F“.
6th Sense'i küpsetusfunktsioon lõppeb ajaloendurit kuvamata. Küpsetamine lõppeb enne ajaloenduse lõppu.	Toidukogus erineb soovituslikust vahemikust. Uks on küpsetamise ajal avatud.	Avage uks ja kontrollige toidu valmidusastet. Vajaduse korral lõpetage küpsetamine, valides traditsioonilise funktsiooni.
Ahi ei lähe soojaks.	Kui „DEMO“ funktsioon on sisse lülitatud, siis on kõik käsklused aktiivsed ja menüüd kasutatavad, kuid ahi ei soojene. Iga 60 sekundi tagant kuvatakse ekraanil tekst DEMO.	Valige SEADED suvand DEMO ja lülitage see välja.
Tuli lülitub välja.	Režiim ÖKO on sisse lülitatud.	Valige SEADETEST režiim ÖKO ja lülitage see välja.
Uks ei sulgu korralikult.	Fiksaatorid on vales asendis.	Veenduge, et fiksaatorid oleks õiges asendis, nagu on kirjeldatud ukse eemaldamise ja tagasipaigaldamise juhistes jaotises „Puhastamine ja hooldus“.
Kodus läheb elekter ära.	Vale võimsusseade.	Kontrollige, kas teie kodune nimivõimsus on vähemalt 3 kW. Kui mitte, vähendage võimsus 13 amprini. Valige menüüst SEADED suvand VÕIMSUS ja valige Madal.
Termomeetriga küpsetustsükkel lõppes selge põhjuseta või ekraanil on kuvatud tõrge F3E3	Toidutermomeeter ei ole õigesti ühendatud	Kontrollige toidutermomeetri ühendust

Poliitika, standardite dokumentatsiooni ja toote lisateabe lugemiseks tehke järgmist:

- QR-koodi kasutamine teie seadmes
- Külastage meie veebisaiti docs.whirlpool.eu/docs
- teise võimalusena **võtke ühendust meie müügijärgse teeninduskeskusega** (vt telefoninumbrit garantiikirjas). Kui võtate ühendust müügijärgse teenindusega, siis teatage neile oma toote andmeplaadil olevad koodid.

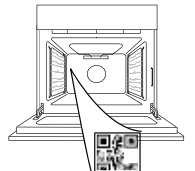

®/TM/© 2026 Whirlpool. Toodetud litsentsi alusel.

**MERCI D'AVOIR CHOISI UN PRODUIT WHIRLPOOL**

Afin de profiter d'une assistance complète, veuillez enregistrer votre appareil sur www.register10.eu

**VEUILLEZ SCANNER LE QR
CODE SUR VOTRE APPAREIL
AFIN D'OBTENIR PLUS
D'INFORMATIONS**

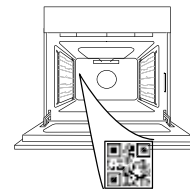

Lisez attentivement les consignes de sécurité avant d'utiliser l'appareil.

DESCRIPTION DU PRODUIT

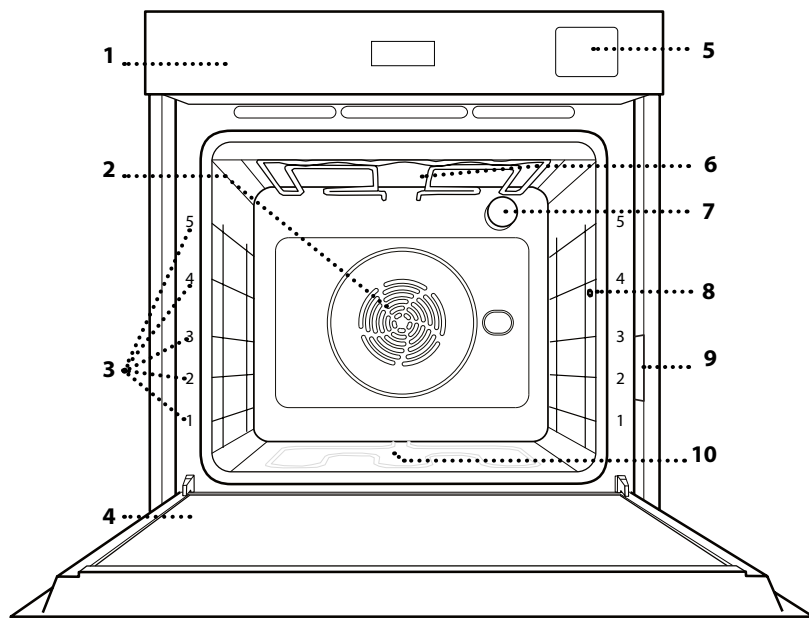

1. Panneau de commande
2. Ventilateur et élément chauffant rond (non-visible)
3. Supports de grille (Le niveau est indiqué à l'avant du four)
4. Porte
5. Tiroir d'eau
6. Élément chauffant supérieur/gril
7. Ampoule
8. Point d'insertion de la sonde à viande
9. Plaque signalétique (ne pas enlever)
10. Élément chauffant inférieur (invisible)

PANNEAU DE COMMANDES

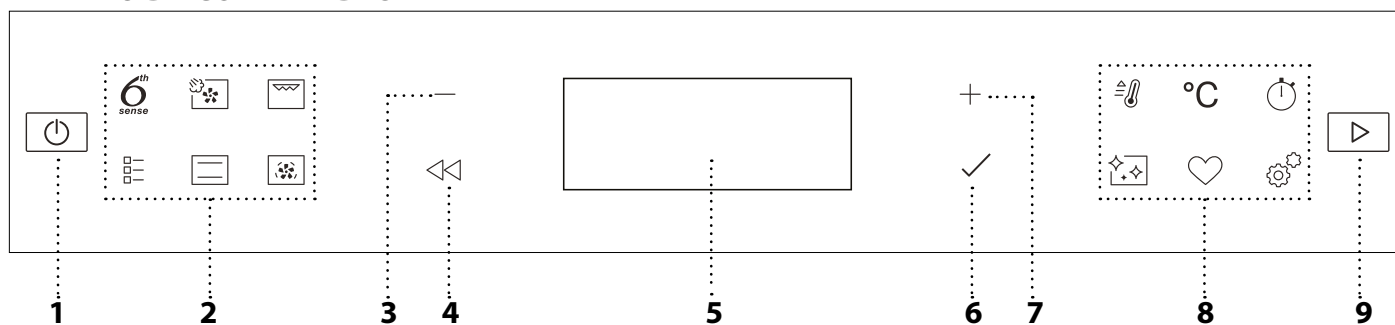

1. ON / OFF

Pour allumer ou éteindre le four, et pour interrompre une fonction.

2. ACCÈS DIRECT AUX FONCTIONS

Pour accéder rapidement aux fonctions et au menu.

3. BOUTON DE NAVIGATION MOINS

Pour naviguer à travers un menu et diminuer les réglages ou valeurs d'une fonction.

4. RETOUR

Pour retourner au menu précédent. Pendant la cuisson, permet de modifier les réglages.

5. ÉCRAN

6. CONFIRMER

Pour confirmer la sélection d'une fonction ou le choix d'une valeur.

7. BOUTON DE NAVIGATION PLUS

Pour naviguer à travers un menu et augmenter les réglages ou valeurs d'une fonction.

8. ACCÈS DIRECT AUX OPTIONS / FONCTIONS

Pour un accès rapide aux fonctions, à la durée, aux réglages et aux favoris.

9. DÉMARRER

Pour lancer une fonction en utilisant des réglages de base ou spécifique.

ACCESSOIRES

GRILLE MÉTALLIQUE

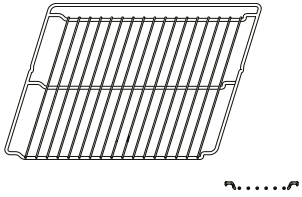

Utilisées pour la cuisson des aliments ou comme support pour les lèchefrites, moules à gâteau, et autres plats de cuisson résistants à la chaleur.

LÈCHEFRITE

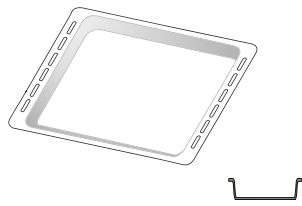

Utiliser comme plat de cuisson pour la viande, le poisson, les légumes, la focaccia, etc., ou pour recueillir les jus de cuisson en la plaçant sous la grille métallique.

PLAQUE À PÂTISSERIE *

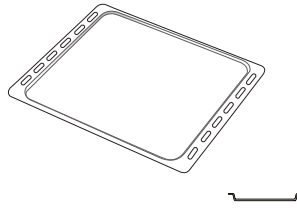

Pour la cuisson du pain et des pâtisseries, mais aussi pour cuire des rôtis, du poisson en papillotes, etc.

RAILS TÉLESCOPIQUES *

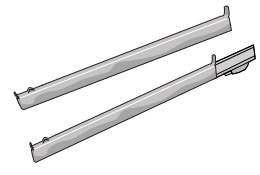

Pour insérer ou enlever les accessoires plus facilement.

SONDE POUR ALIMENTS



Pour mesurer précisément la température interne des aliments pendant la cuisson. Grâce à son support rigide, elle peut être utilisée pour la viande et le poisson et également pour le pain, les gâteaux et les pâtisseries.

ACCESSOIRE FRITURE À AIR*

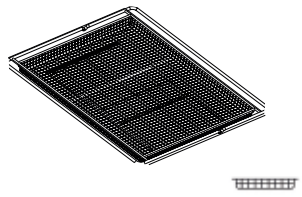

À utiliser lors de la cuisson d'aliments avec la fonction Friture à air, avec une plaque positionnée au niveau inférieur pour recueillir les éventuelles miettes et gouttes. Il peut être nettoyé au lave-vaisselle.

Le nombre et type d'accessoires peuvent varier selon le modèle acheté.

D'autres accessoires peuvent être achetés séparément ; pour toute commande et information, contacter le service après-vente.

* Disponible sur certains modèles seulement

INSÉRER LA GRILLE MÉTALLIQUE ET LES AUTRES ACCESSOIRES

Insérez la grille métallique horizontalement en la glissant sur les supports de grille, en veillant à ce que le côté avec le bord relevé soit placé vers le haut.

Les autres accessoires, comme la lèchefrite et la plaque de cuisson, sont insérés à l'horizontal, de la même manière que la grille métallique.

ENLEVER ET REPLACER LES SUPPORTS DE GRILLE

- Pour enlever les supports de grille, soulevez-les et retirez la partie inférieure de ses supports : Les supports de grille peuvent maintenant être enlevés.
- Pour replacer les supports de grille, vous devez en premier les replacer dans leur appui supérieur. En les maintenant soulevés, glissez-les dans le compartiment de cuisson, abaissez-les ensuite dans leur appui inférieur.

INSTALLER LES RAILS TÉLESCOPIQUES

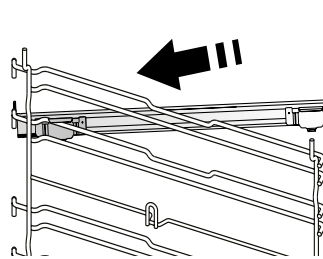

Enlever les supports de grille du four et enlever la protection de plastique des rails télescopiques.

Attachez l'agrafe supérieure du rail télescopique au support de grille et glissez-la aussi loin que possible. Abaissez l'autre agrafe en place.

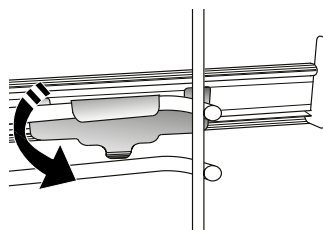

Pour fixer le guide, pressez la partie inférieure de l'agrafe fermement sur le support de grille. Assurez-vous que les rails peuvent se déplacer librement. Répétez ces étapes pour l'autre support de grille du même niveau.

Veillez noter : les rails télescopiques peuvent être installés sur le niveau de votre choix.

FONCTIONS



6TH SENSE

Elles permettent une cuisson totalement automatique de tous les types d'aliments (Lasagnes, Viande, Poisson, Légumes, Gâteaux & Pâtisseries, Quiche/Cake salé, Pain, Pizza). Pour obtenir le meilleur de cette fonction, suivez les indications sur la table de cuisson correspondante.



VAPEUR + AIR

En combinant les propriétés de la vapeur avec celles de la chaleur pulsée, cette fonction vous permet de cuire des plats agréablement croustillants et dorés à l'extérieur, tout en restant tendres et succulents à l'intérieur. Pour atteindre les meilleurs résultats de cuisson, nous recommandons de choisir un niveau de vapeur 3 pour la cuisson des poissons, 2 pour la viande et 1 pour le pain et les desserts. Pour plus d'informations sur les cycles de cuisson manuelle Chaleur pulsée + vapeur, consultez le Tableau de Cuisson « Vapeur + Air ».



GRILL

Pour cuire des steaks, des brochettes, et des saucisses, faire gratiner des légumes et griller du pain. Pour la cuisson de la viande, nous vous conseillons d'utiliser une lèchefrite pour recueillir les jus de cuisson : Placez la lèchefrite, contenant 500 ml d'eau, sur n'importe quel niveau sous la grille.



FONCTIONS TRADITIONNELLES

• AIR BRASSÉ

Pour cuire tout type de plat sur une seule grille.

• COOK 4

Pour cuire différents aliments qui nécessitent la même température de cuisson sur quatre niveaux en même temps. Cette fonction peut être utilisée pour cuire des biscuits, des gâteaux, des pizzas rondes (même congelées) et pour préparer un repas complet. Suivez le tableau de cuisson pour obtenir les meilleurs résultats.

• TURBO GRILL

Pour griller de gros morceaux de viande (gigots, rôti de bœuf, poulets). Nous vous conseillons d'utiliser une lèchefrite pour recueillir les jus de cuisson : Placez la lèchefrite, contenant 500 ml d'eau, sur n'importe quel niveau sous la grille.

• SURGELÉS

La fonction sélectionne automatiquement la température et le mode de cuisson appropriés pour 5 types de plats préparés surgelés différents. Il n'est pas nécessaire de préchauffer le four.

• FONCTIONS SPÉCIALES

» PIZZA

Cette fonction vous permet de préparer de délicieuses pizzas maison, en moins de 10 minutes, comme dans un restaurant. Le cycle de cuisson dédié fonctionne à une

température supérieure à 300 degrés Celsius, ce qui permet d'obtenir des pizzas moelleuses à l'intérieur, croustillantes sur les bords et parfaitement dorées.

En combinant cette fonction avec l'accessoire Pizza Stone WPro et en préchauffant pendant 30 minutes, il est possible de cuire une pizza en 5 à 8 minutes.

(Pour toute commande et information, contactez le service après-vente ou www.whirlpool.eu)

» FRITURE À AIR

Cette fonction vous permet de cuire des frites, des nuggets de poulet et autres en utilisant moins d'huile, pour un résultat agréablement croustillant. Les éléments chauffants se succèdent pour chauffer correctement la cavité, tandis que le ventilateur fait circuler l'air chaud. Les meilleurs résultats de cuisson ne peuvent être obtenus qu'en utilisant l'accessoire Friture à air (fourni avec certains modèles). Placez les aliments sur l'accessoire Friture à air en une seule couche et suivez les instructions du tableau de cuisson Friture à air pour obtenir les meilleures performances. Évitez d'utiliser plusieurs accessoires pour éviter une cuisson inégale.

» LEVAGE DE LA PÂTE

Pour un levage parfait des pâtes sucrées ou salées. Pour assurer la qualité de levage, n'activez pas la fonction si le four est encore chaud après un cycle de cuisson.

» GARDER AU CHAUD

Pour conserver les aliments cuits chauds et croustillants.

» DÉCONGELER

Pour accélérer la décongélation des aliments. Placez les aliments sur la grille du milieu. Laissez les aliments dans leur emballage pour éviter qu'il ne sèche sur l'extérieur.

» PROG. ÉCO *

Pour cuire les rôtis farcis et les filets de viande sur une seule grille. Lorsque ce cycle ÉCO est utilisé, le voyant reste éteint pendant la cuisson. Pour utiliser le cycle ÉCO et ainsi optimiser la consommation d'énergie, la porte du four ne devrait pas être ouverte avant la fin de la cuisson.

» CUISSON GROSSES PIÈCES

La fonction sélectionne automatiquement le meilleur mode de cuisson et la température pour cuire de grosses pièces de viande (de plus de 2,5 kg). Il est conseillé de retourner la viande pendant la cuisson pour obtenir un dorage homogène des deux côtés. Arrosez de temps à autre la viande avec son jus de cuisson

pour éviter son dessèchement.



CONVECTION NATURELLE

Pour cuire tout type de plat sur une seule grille.



CHALEUR PULSÉE

Pour la cuisson simultanée sur plusieurs niveaux (trois maximum) de différents aliments nécessitant la même température de cuisson. Cette fonction permet de cuire différents aliments sans transmettre les odeurs d'un aliment à l'autre.



PRÉCHAUFFAGE RAPIDE

Pour préchauffer le four rapidement.



MINUTEUR

Pour garder du temps sans activer de fonction.



NETTOYAGE

• SMARTCLEAN

L'action de la vapeur créée lors de ce cycle de nettoyage à basse température spécial permet d'enlever la saleté et les résidus d'aliments plus facilement. Placer 200 ml d'eau potable au fond de la cavité et lancer la fonction lorsque le four est froid.

• DÉTARTRAGE

Pour enlever les dépôts de calcaire dans le réservoir d'eau chaude. Nous vous conseillons d'utiliser cette fonction de façon régulière. Sinon, un message s'affiche à l'écran vous invitant à nettoyer le four.



FAVORIS

Pour récupérer la liste de 10 fonctions favorites.



RÉGLAGES

Pour ajuster les réglages du four. Lorsque le mode " ÉCO " est actif, la luminosité de l'écran sera réduite pour économiser de l'énergie et la lampe s'éteint après 1 minute. Il sera réactivé automatiquement lorsque l'un quelconque des boutons est enfoncé. Lorsque le mode « DÉMO » est activé, toutes les commandes sont actives et les menus disponibles mais le four ne chauffe pas. Pour désactiver ce mode, accédez à « DÉMO » à partir du menu « RÉGLAGES » et sélectionnez « Off ». En sélectionnant " RÉINITIALISER ", le produit s'éteint et revient ensuite aux paramètres de son premier allumage. Tous les réglages seront effacés.

* Fonction utilisée comme référence pour la déclaration d'efficacité énergétique conformément au Règlement (UE) n° 65/2014

PREMIÈRE UTILISATION

1. SÉLECTIONNER LA LANGUE

Vous devez régler la langue et l'heure lorsque vous allumez l'appareil pour la première fois : L'afficheur indiquera " English ".

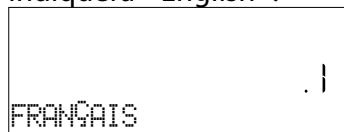

Appuyez sur + ou sur - pour naviguer dans la liste des langues disponibles et sélectionnez celle que vous souhaitez. Appuyez sur ✓ pour confirmer la sélection.

Veillez noter : La langue peut ensuite être changée en sélectionnant « LANGUE » dans le menu « RÉGLAGES », disponible en appuyant sur ⚙️.

2. RÉGLER LA CONSOMMATION ÉNERGÉTIQUE

Le four est programmé pour consommer un niveau d'énergie électrique compatible avec un réseau domestique supérieur à 3 kW (16) : Si votre résidence utilise un niveau d'énergie plus faible, vous devrez diminuer la valeur (13).

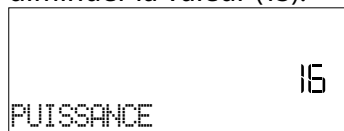

Accédez à « POWER » (PUISSANCE) à partir de « SETTINGS » (RÉGLAGES) et sélectionnez « LOW » (BAS).

3. RÉGLER L'HEURE

Après avoir sélectionné la langue, vous devez régler l'heure : Les deux chiffres indiquant l'heure clignotent à l'écran.



Appuyez sur + ou sur - pour régler l'heure correcte et appuyez sur ✓ : Les deux chiffres indiquant les minutes clignotent à l'écran. Appuyez sur + ou sur - pour régler les minutes et appuyez sur ✓ pour confirmer.

Veillez noter : Vous pourriez avoir à régler l'heure à la suite d'une panne de courant prolongée. Sélectionnez "HORLOGE" dans le menu "RÉGLAGES", disponible en appuyant sur ⚙️.

4. RÉGLAGE DU NIVEAU DE DURETÉ DE L'EAU

Afin de permettre au four de fonctionner efficacement et de garantir qu'il invite régulièrement l'utilisateur à effectuer le cycle de Détartrage lorsque cela est nécessaire, il est important de régler le niveau de dureté de l'eau. Pour le régler, allumez le four en appuyant sur ⏻, appuyez sur ⚙️ Réglages et utilisez les boutons de navigation + et - pour sélectionner « WATER HARDNESS » (DURETÉ DE L'EAU). Confirmez avec la touche ✓. Utilisez les boutons de navigation + et - pour sélectionner le niveau correct pour l'eau de votre région, sur la base du tableau suivant :

TABLEAU DE NIVEAU DE DURETÉ DE L'EAU				
Niveau		°dH allemand français	°fH Degrés français	°Clark Français français
1	Très douce	0-6	0-10	0-7
2	Douce	7-11	11-20	8-14
3	Moyenne	12-16	21-29	15-20
4	Dure	17-34	30-60	21-42
5	Très dure	35-50	61-90	43-62

Appuyez sur ✓ pour confirmer.

Pour le niveau de dureté de l'eau, le niveau « Dure » est préréglé.

5. CHAUFFER LE FOUR

Un nouveau four peut dégager des odeurs provenant de la fabrication : ceci est parfaitement normal. Avant de cuire des aliments, nous vous conseillons de chauffer le four à vide pour éliminer les odeurs. Enlevez le carton de protection ou le film transparent du four et enlevez les accessoires de l'intérieur. Chauffer le four à 200 °C pour environ une heure, de préférence utilisant une fonction avec circulation d'air (p. ex. « Chaleur pulsée » ou « Convection forcée »).

Veillez noter : Il est conseillé d'aérer la pièce après avoir utilisé l'appareil pour la première fois.

UTILISATION QUOTIDIENNE

1. SÉLECTIONNER UNE FONCTION

Appuyez sur  pour allumer le four : l'écran affichera la dernière fonction principale utilisée ou le menu principal. Les fonctions peuvent être sélectionnées en appuyant sur l'icône pour une des principales fonctions ou en faisant défiler un menu : Pour sélectionner un élément dans un menu (l'écran affichera le premier élément disponible), appuyez sur **+** ou **-** pour sélectionner l'élément souhaité, puis appuyez sur **✓** pour confirmer.

2. RÉGLER UNE FONCTION

Après avoir sélectionné la fonction désirée, vous pouvez changer les réglages. L'écran affiche en séquence les réglages qui peuvent être changés. En appuyant sur **◀◀**, vous pouvez de nouveau changer les réglages précédents

TEMPÉRATURE / NIVEAU DU GRIL/ NIVEAU DE VAPEUR

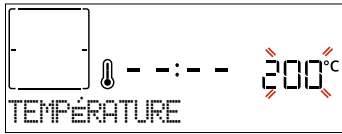

Lorsque la valeur clignote sur l'écran, appuyez sur **+** ou **-** pour la changer, puis appuyez sur **✓** pour confirmer et poursuivre avec les réglages qui suivent (si possible).

De la même façon, il est possible de régler le niveau du gril : Il existe trois niveaux de puissance prédéfinis pour le gril : 3 (élevé), 2 (moyen), 1 (faible).

En fonction "Chaleur pulsée + Vapeur", vous pouvez sélectionner la quantité de vapeur à partir des valeurs suivantes : VAPEUR 1, VAPEUR 2.

Veillez noter : Une fois que la fonction a été activée, le niveau de la température/du gril peut être modifié en utilisant **+** ou **-** après avoir appuyé sur le bouton **°C**.

DURÉE

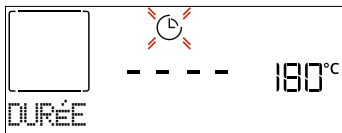

Lorsque l'icône  clignote à l'écran, appuyez sur **+** ou **-** pour régler le temps de cuisson dont vous avez besoin, puis appuyez sur **✓** pour confirmer. Vous ne devez pas régler le temps de cuisson si vous voulez gérer la cuisson manuellement (sans minuterie) : Appuyez sur **✓** ou **▶** pour confirmer et lancer la fonction. En sélectionnant ce mode, vous ne pouvez pas programmer un départ différé.

Veillez noter : Vous pouvez ajuster le temps de cuisson en cours de cuisson en appuyant sur  : appuyez sur **+** ou **-** pour le modifier et ensuite appuyez sur **✓** pour confirmer.

DÉPART DIFFÉRÉ

Pour plusieurs fonctions, une fois que vous avez réglé le temps de cuisson, vous pouvez retarder le démarrage de la fonction en programmant l'heure de fin de cuisson. L'écran indique la fin de la cuisson lorsque le  voyant clignote.



Appuyez sur **+** ou **-** pour régler l'heure de fin de cuisson souhaitée, puis appuyez sur **✓** pour confirmer et activer la fonction. Placez les aliments dans le four et fermez la porte : La fonction démarre automatique après une période de temps déterminée pour que la cuisson se termine au moment désiré.

Veillez noter : La programmation d'un délai pour le début de la cuisson désactive la phase de préchauffage : Le four va atteindre la température désirée graduellement, ce qui signifie que les temps de cuisson vont être légèrement plus longs que ceux indiqués dans le tableau de cuisson. Pendant le temps d'attente, vous pouvez appuyer sur **+** ou **-** pour modifier l'heure de fin programmée ou appuyer sur **◀◀** pour modifier d'autres paramètres. En appuyant sur , afin de visualiser l'information, il est possible de passer de l'heure de fin à la durée et inversement.

3. 6TH SENSE

Ces fonctions sélectionnent automatiquement le meilleur mode de cuisson, la température et la durée de cuisson de tous les plats disponibles.

Lorsque cela est requis, indiquez simplement la caractéristique de l'aliment pour obtenir un résultat optimal.

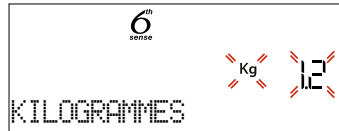

POIDS / HAUTEUR (PLAQUES RONDES)

Pour régler correctement la fonction, suivez les indications sur l'écran, lorsque vous y êtes invité, et appuyez sur **+** ou **-** pour régler la valeur souhaitée, puis appuyez sur **✓** pour confirmer.

DEGRÉ DE CUISSON / BRUNISSAGE

Dans certaines fonctions 6th Sense, il est possible d'ajuster le niveau de cuisson.

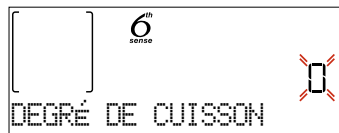

Lorsque cela est demandé, appuyez sur **+** ou **-** pour sélectionner le niveau souhaité entre saignant (-1) et bien cuit (+1). Appuyez sur **✓** ou **▶** pour confirmer et lancer la fonction.

De la même façon, lorsque cela est autorisé, dans certaines fonctions 6th Sense, il est possible d'ajuster le niveau de brunissage entre bas (-1) et élevé (+1).

CUISSON VAPEUR

En choisissant « Vapeur » ou « Chaleur pulsée + Vapeur » à l'intérieur du Manuel ou l'une des recettes spécifiques 6th Sense, il est possible de cuire toute sorte d'aliments grâce à l'utilisation de la vapeur. La vapeur se répand plus rapidement et plus uniformément à travers les aliments contrairement à la convection naturelle qui utilise de l'air chaud: cela réduit les temps de cuisson, gardant les précieux nutriments des aliments et vous garantissant des résultats excellents, vraiment délicieux avec toutes vos recettes. Pendant toute la durée de la cuisson vapeur, la porte doit rester fermée.

Pour poursuivre la cuisson à la vapeur, il sera nécessaire de remplir d'eau le réservoir situé à l'intérieur du four en utilisant le tiroir amovible sur le panneau de commandes.

Lorsque l'écran affiche les indications « ADD WATER » (Ajouter de l'eau), extraire le tiroir, ouvrir le couvercle du tiroir et le remplir d'eau jusqu'au niveau demandé sur l'écran. Fermez le tiroir en le poussant minutieusement vers le panneau jusqu'à ce qu'il soit totalement fermé. Après l'insertion du tiroir, appuyez sur DÉMARRER pour poursuivre le cycle de cuisson. Le tiroir doit toujours rester fermé, sauf pour le remplissage d'eau.

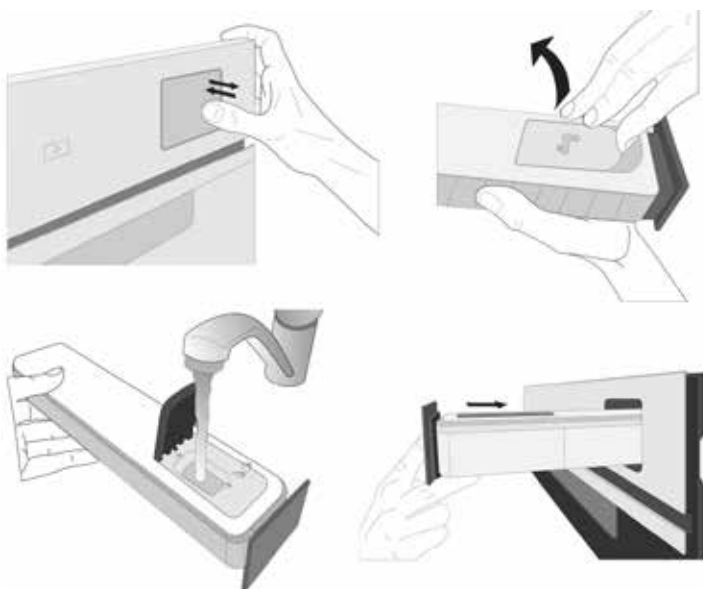

Après le premier remplissage, en cas de cycles de cuisson plus longs, une fois que l'eau se sera épuisée, il pourrait être nécessaire d'en ajouter à nouveau, afin de terminer le cycle : le four invitera à le faire en cas de besoin.

4. DÉMARRER LA FONCTION

À tout moment, si les valeurs par défaut sont celles souhaitées ou une fois que vous appliqué les réglages que vous demandez, appuyez sur pour activer la fonction. Pendant la phase de « Départ différé », en appuyant sur le four vous demandera si vous voulez sauter cette phase, en démarrant immédiatement la fonction.

Remarque : Une fois qu'une fonction a été sélectionnée, l'écran recommandera le niveau le plus adapté pour chacune d'elles. À tout moment, vous pouvez arrêter la fonction qui a été activée en appuyant sur .

Si le four est chaud et que la fonction nécessite une température maximale spécifique, un message apparaîtra sur l'écran. Vous pouvez sélectionner une autre fonction ou attendre un refroidissement complet.

5. PRÉCHAUFFAGE

Certaines fonctions ont une phase de préchauffage : Une fois la fonction lancée, l'écran confirme que la phase de préchauffage est aussi activée.

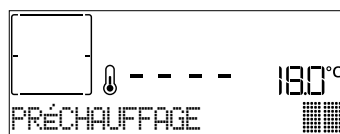

Une fois que cette phase est terminée, un signal sonore retentira et l'écran indiquera que le four a atteint la température réglée, nécessitant d'« AJOUTER ALIMENTS ». À ce moment, ouvrez la porte, placez les aliments dans le four, refermez la porte et commencez la cuisson en appuyant sur ou .

Veillez noter : Placer les aliments dans le four avant la fin du préchauffage peut affecter la qualité de la cuisson. La phase de préchauffage sera interrompue si vous ouvrez la porte durant le processus.

Le temps de cuisson ne comprend pas la phase de préchauffage. Vous pouvez toujours changer la température désirée en utilisant le bouton ou .

6. RETOURNEMENT OU VÉRIFICATION DES ALIMENTS

Dans certaines fonctions 6th Sense, il est nécessaire de retourner les aliments pendant la cuisson.



Un signal sonore retentira et l'écran affichera l'action à effectuer. Ouvrez la porte, effectuez l'action demandée par l'écran et fermez la porte, puis appuyez sur pour poursuivre la cuisson.

De la même façon, à 10% du temps avant la fin de la cuisson, le four vous demande de vérifier les aliments.



Un signal sonore retentira et l'écran affichera l'action à effectuer. Vérifiez les aliments, fermez la porte et appuyez sur ou pour poursuivre la cuisson.

Veillez noter : Appuyez sur pour sauter ces actions. Autrement, si aucune action n'est entreprise après un certain temps, le four poursuivra la cuisson.

7. FIN DE CUISSON

Un signal sonore et l'écran indiquent la fin de la cuisson.

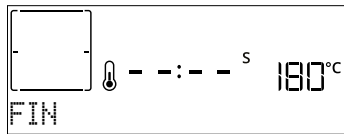

Appuyez sur pour poursuivre la cuisson en mode manuel (sans minuterie) ou appuyez sur pour prolonger le temps de cuisson en réglant une nouvelle durée. Dans les deux cas, les paramètres de cuisson seront conservés.

BRUNISSAGE

Certaines fonctions du four vous permettent de dorer la surface des aliments en allumant le gril une fois la cuisson terminée.

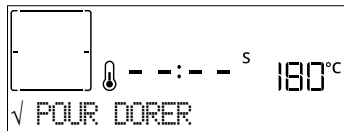

Lorsque l'écran affiche le message pertinent, au besoin, appuyez sur pour démarrer un cycle de brunissage de cinq minutes. Vous pouvez arrêter la fonction à tout moment en appuyant sur pour éteindre le four.

8. FAVORIS

Une fois la cuisson terminée, l'écran vous demandera d'enregistrer la fonction avec un numéro entre 1 et 10 dans votre liste de fonctions préférées.

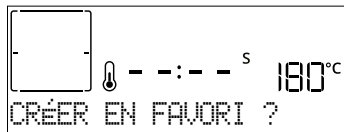

Si vous souhaitez enregistrer une fonction et mémoriser les paramètres actuels pour une utilisation ultérieure, appuyez sur autrement, pour ignorer la demande, appuyez sur .

Après avoir appuyé sur , appuyez sur ou pour sélectionner la position du numéro, puis appuyez sur pour confirmer.

Veillez noter : Si la mémoire est pleine ou si le numéro choisi a déjà été pris, le four vous demandera de confirmer l'écrasement de la fonction précédente.

Pour accéder aux fonctions que vous avez sauvegardées, appuyez sur : L'écran indiquera votre liste de fonctions préférées.

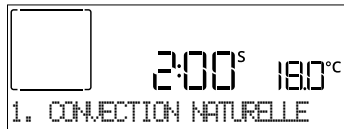

Appuyez sur ou pour sélectionner la fonction, confirmez en appuyant sur , puis appuyez sur pour activer.

9. SMARTCLEAN

Appuyez sur pour afficher « Smart Clean » sur l'écran.

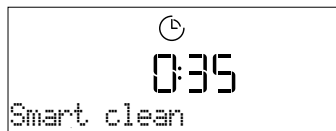

Appuyez sur pour activer la fonction : l'écran vous invitera à faire toutes les actions nécessaires pour obtenir les meilleurs résultats de nettoyage : Suivez les indications, puis appuyez sur une fois que c'est fait. Une fois que vous avez effectué toutes les étapes, si nécessaire, appuyez sur pour activer le cycle de nettoyage.

Veillez noter : Nous vous conseillons de ne pas ouvrir la porte du four durant le cycle de nettoyage pour éviter de perdre les vapeurs d'eau, le résultat de nettoyage final pourrait être négativement affecté.

Un message clignotera à l'écran pour indiquer la fin du cycle. Laissez le four refroidir, essuyez et asséchez ensuite les surfaces intérieures avec un linge ou une éponge.

10. VIDANGE

La fonction vidange permet de vidanger l'eau afin d'éviter toute stagnation dans le réservoir. Ce produit a été développé afin de lancer automatiquement un cycle de vidange une fois que la cuisson est terminée/a été arrêtée.

Environ 30 minutes après l'arrêt/la fin de la cuisson, le four vidange automatiquement le système, en déplaçant l'eau résiduelle dans le tiroir (attention à ne pas retirer le tiroir après la cuisson). Une fois cette opération effectuée, le tiroir peut être extrait et vidé. Nous recommandons de vider le tiroir dès que la vidange est terminée.

11. DÉTARTRE

Cette fonction spéciale, activée à intervalles réguliers, vous permet de maintenir le circuit de vapeur dans les meilleures conditions. Une fois que la fonction a démarré, suivez toutes les étapes indiquées sur l'écran. La durée moyenne de la fonction totale est d'environ 140 minutes.

Le détartrage peut être déclenché à tout moment par l'utilisateur à partir du Menu de Nettoyage.

L'écran vous indique quand il est temps d'effectuer un cycle de détartrage (voir le tableau ci-dessous).

MESSAGE DE DÉTARTRE	SIGNIFICATION
<DÉTARTRE RECOMMANDÉ> Ce message apparaît après environ 15 heures de cycle vapeur *	Il est recommandé d'effectuer un cycle de Détartrage.
<DÉTARTRE NÉCESSAIRE> Ce message apparaît après environ 20 heures de cycle vapeur *	Le détartrage est obligatoire. Il n'est pas possible de lancer un cycle Vapeur tant qu'un cycle Détartrage n'aura pas été réalisé.

*en considérant la valeur par défaut (4 - Hard) du niveau de dureté de l'eau. Le nombre d'heures de cycles de vapeur qui doivent s'écouler avant que les messages de Détartrage ne s'affichent dépend du niveau de dureté de l'eau réglé sur l'appareil.

La procédure de détartrage peut également être effectuée lorsque l'utilisateur souhaite un nettoyage plus approfondi du circuit de vapeur interne.

Avant de lancer la phase de détartrage, l'appareil vérifiera s'il

reste de l'eau résiduelle dans le réservoir et un cycle de Vidange pourrait être réalisé, si nécessaire. Dans ce cas, vous devez vider le tiroir après le cycle de Vidange, avant de passer à la phase de Détartrage.

Veillez noter : pour s'assurer que l'eau est froide, il n'est pas possible d'effectuer cette activité avant que 30 minutes ne se soient écoulées depuis le dernier cycle (ou la dernière fois que le produit a été alimenté). Pendant ce temps d'attente, l'écran affiche le message suivant : « L'EAU EST CHAUDE ».

» PHASE 1/2 : DÉTARTRAGE (70 MIN)

Lorsque l'écran affiche <AJOUTER 0,25 L de solution>, versez la solution de détartrage dans le tiroir. Pour obtenir les meilleurs résultats de détartrage, nous recommandons de remplir le réservoir avec une solution composée de 75 g du produit WPRO spécifique et de 250 ml d'eau potable. Le détartrant WPRO est le produit professionnel suggéré pour le maintien des meilleures performances de votre fonction vapeur dans le four. Pour toute commande et information, contactez le service après-vente ou www.whirlpool.eu.

Whirlpool ne saurait être tenu pour responsable des éventuels dommages causés par l'utilisation d'autres produits détergents disponibles sur le marché.

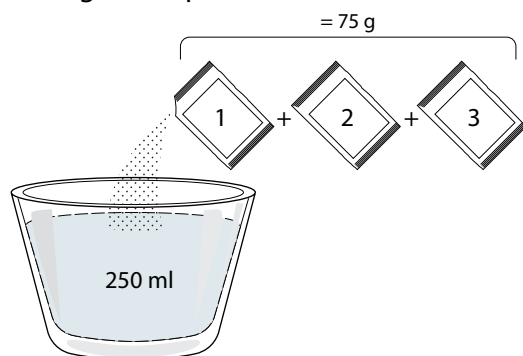

Une fois la solution de détartrage versée dans le tiroir, appuyez sur pour lancer la procédure principale de détartrage. Vous n'avez pas besoin de rester face à l'appareil pendant les phases de détartrage. Une fois que chaque phase est terminée, un signal sonore retentit et l'écran affiche des instructions pour passer à la phase suivante.

Une fois que la phase de détartrage a été achevée, le réservoir doit être vidangé : la solution de détartrage utilisée au cours de cette phase sera renvoyée dans le tiroir amovible. Veuillez vidanger le tiroir.

» PHASE 2/2 : RINÇAGE (30 MIN.)

Pour nettoyer le réservoir et le circuit de vapeur des résidus de détartrage, il faut effectuer un cycle de rinçage. Lorsque l'écran affiche <ADD 0.25 L OF WATER> (Ajouter 0,25 l d'eau), remplissez le réservoir avec 0,25 L d'eau potable, puis appuyez sur pour lancer le rinçage. N'éteignez pas le four jusqu'à ce que toutes les étapes requises par la fonction aient été achevées.

Veillez noter : si le système en a besoin, il peut être demandé de vider le tiroir et de répéter l'opération.

Une fois la procédure de détartrage terminée, il est conseillé de sécher la cavité pour la débarrasser des éventuels résidus d'eau. Il sera alors possible d'utiliser toutes les fonctions de la vapeur. Veuillez vidanger le tiroir. Le cycle de détartrage est

terminé.

Veillez noter : pendant le cycle de Détartrage, un certain bruit peut être entendu car les pompes du four sont activées afin de garantir une efficacité optimale du détartrage.

Une fois que le cycle d'entretien a commencé, ne retirez pas le tiroir, sauf si l'appareil le demande.

Veillez noter : Une fois que la chaudière est remplie par la solution de détartrage et que l'écran affiche « DESCALING PHASE 1/2 » (PHASE DE DÉTARTRAGE), le cycle ne doit pas être interrompu, sinon le cycle de détartrage complet doit être répété avant de pouvoir exécuter toute fonction de vapeur.

12. MINUTEUR

Pour activer cette fonction, appuyez sur l'icône . Appuyez sur ou pour régler le temps désiré et appuyez ensuite sur pour lancer le minuteur.



Un signal sonore retentit et l'écran s'allumera une fois que la minuterie a terminé le compte à rebours.

Veillez noter : Le minuteur n'active aucun de cycles de cuisson.

Le minuteur peut également être activé lorsqu'une fonction est en cours.

La minuterie va continuer le compte à rebours sans interférer avec la fonction en question.

Pendant cette phase, il n'est pas possible de voir la minuterie (seule l'icône sera affichée), qui continuera le compte à rebours en arrière-plan. Pour modifier le minuteur, vous pouvez appuyer sur l'icône et régler l'heure à l'aide des touches ou pour régler l'heure.

Pour annuler le minuteur, appuyez sur l'icône , puis sélectionnez jusqu'à ce que l'heure affichée soit "--:--". Appuyez sur pour confirmer.

13. VERROUILLAGE

Pour verrouiller le clavier, appuyez sur et maintenez-la enfoncée pendant au moins cinq secondes. Répétez pour déverrouiller le clavier.



Remarque : Il est également possible d'activer cette fonction pendant la cuisson. Pour des raisons de sécurité, la fonction peut être éteinte à tout moment en appuyant sur .

14. UTILISATION DE LA SONDE À VIANDE (LE CAS ÉCHÉANT)

L'utilisation de la sonde à viande vous permet de mesurer la température interne des aliments lors de la cuisson afin de vous assurer qu'ils atteignent la température optimale. La température du four varie selon la fonction que vous avez sélectionnée, mais la cuisson est toujours programmée pour se terminer une fois que la température spécifiée a été atteinte.

Une fois que vous avez inséré la sonde, un signal sonore est

activé et le message « Sonde branchée » apparaît à l'écran.



Sélectionnez la fonction dont vous avez besoin parmi celles qui sont compatibles (fonctions Convection naturelle, Chaleur pulsée, Air brassé, Turbo Grill, Éco chaleur pulsée, Grosses pièces, 6th Sense) : L'écran demande à régler la température cible de la sonde : Appuyez sur + ou - pour la régler et appuyez sur ✓ pour régler les paramètres de cuisson suivants.

Alors que la cuisson est programmée pour se terminer une fois que la température requise a été atteinte, il n'est pas possible de régler le temps de cuisson ou de régler une heure de fin de cuisson spécifique. La lumière restera allumée jusqu'à ce que la sonde soit enlevée.

Si la sonde est enlevée pendant la cuisson, elle continuera en mode traditionnel (sans temps).

Un signal sonore retentira et l'écran indiquera quand la sonde a atteint la température requise.

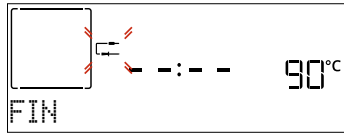

Remarque : Pour modifier les réglages par la suite, appuyez sur + ou - pour la température de la sonde ou appuyez sur << pour d'autres réglages. Un signal sonore et un message vous diront si l'utilisation de la sonde n'est pas compatible avec l'action effectuée. Si tel est le cas, enlevez la sonde.

Placez les aliments dans le four et branchez la fiche dans la prise prévue à cet effet sur le côté droit du compartiment de cuisson du four.

Le câble est semi-rigide et peut être façonné comme nécessaire pour insérer la sonde dans les différents types d'aliments de la manière la plus efficace. Assurez-vous que le câble ne touche pas l'élément chauffant supérieur pendant la cuisson.

VIANDE : Insérez la sonde profondément dans la viande en évitant les os et les parties grasses. Pour la volaille, insérez la longueur de la sonde dans le centre de la poitrine en évitant les zones creuses.

POISSON (entier) : Placez le bout dans la partie la plus épaisse en évitant l'épine dorsale.

BOULANGERIE ET PÂTES : Insérez la pointe profondément dans la pâte en façonnant le câble pour atteindre l'angle de sonde optimal.

Il est nécessaire d'utiliser les fonctions compatibles 6^{ème} sens pour effectuer une cuisson contrôlée par la sonde pour ces types d'aliments. Si vous utilisez la sonde lors d'une cuisson avec les fonctions 6th Sense, la cuisson sera arrêtée automatiquement lorsque la recette sélectionnée atteint la température centrale idéale sans qu'il soit nécessaire de régler la température du four.

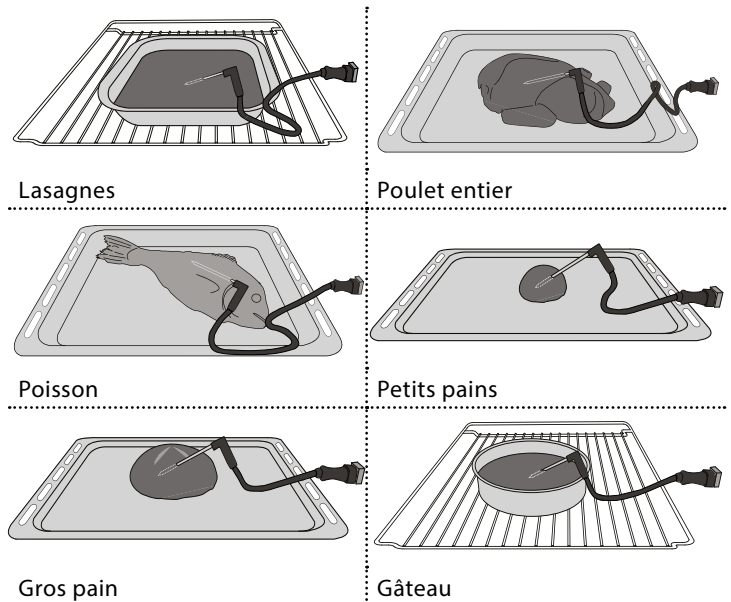

REMARQUES

- Ne recouvrez pas l'intérieur du four de papier aluminium.
- Ne déplacez jamais les plats et moules de cuisson en les faisant glisser sur le fond du four sous peine de rayer le revêtement en émail.
- Ne placez pas de poids lourds sur la porte et ne vous y accrochez pas.
- En raison de la température plus élevée du cycle Pizza, le bruit du ventilateur de refroidissement devrait être légèrement plus élevé.

NOTES SUR L'EFFICACITÉ ÉNERGÉTIQUE

- Profitez de la chaleur résiduelle : éteignez le four 5/10 minutes avant la fin de la cuisson pour utiliser la chaleur restante.
- Gardez la porte fermée : si possible, évitez d'ouvrir la porte du four pendant la cuisson, car cela permet à la chaleur de s'échapper.
- Cuisinez de plus grandes portions : utilisez le four principalement pour des plats plus grands (par exemple, une viande de plus de 1 kg) ou des portions plus importantes, afin de tirer le meilleur parti de l'énergie utilisée.
- Nettoyez régulièrement le joint de la porte : une étanchéité parfaite évite les pertes de chaleur et garantit une cuisson efficace.
- Ne préchauffez que lorsque c'est nécessaire : Préchauffez le four uniquement si le tableau de cuisson ou votre recette le recommande.
- Choisissez des lèchefrites foncées : Les plateaux foncés absorbent mieux la chaleur, ce qui améliore l'efficacité de la cuisson.
- Planifiez votre cuisson : préparez plusieurs plats à la suite pour utiliser la chaleur résiduelle et éviter un préchauffage supplémentaire.
- Sélectionnez le programme d'économie d'énergie : utilisez le programme ECO dédié pour réduire la consommation d'énergie. Se référer au tableau de cuisson pour les entrées supplémentaires.
- Retirez les accessoires non utilisés : retirez les plateaux ou les grilles dont vous n'avez pas besoin pour améliorer l'efficacité de la circulation de la chaleur et réduire la capacité thermique du produit.

CONSEILS UTILES

COMMENT LIRE LE TABLEAU DE CUISSON

Le tableau indique la meilleure fonction, les accessoires, et le niveau à utiliser pour la cuisson des différents types d'aliments. Les temps de cuisson commencent au moment de l'introduction du plat dans le four et ne tiennent pas compte du préchauffage (s'il est nécessaire). Les températures et temps de cuisson sont approximatifs et dépendent de la quantité d'aliments et du type d'accessoire. Pour commencer, utilisez les valeurs conseillées les plus basses, et si les aliments ne sont pas assez cuits, augmentez-les. Utilisez les accessoires fournis, et de préférence des moules à gâteau en métal foncés et des plats de cuisson. Vous pouvez aussi utiliser des plaques et accessoires en pyrex ou en céramique ; cependant, les temps de cuisson seront sensiblement plus longs.

CUIRE DES ALIMENTS DIFFÉRENTS EN MÊME TEMPS

La fonction « Chaleur pulsée » permet de cuire simultanément plusieurs aliments nécessitant la même température de cuisson (par exemple : poisson et légumes), sur différentes grilles. Enlevez les aliments qui demandent moins de cuisson et laissez dans le four les aliments qui ont besoin de plus de cuisson.

VIANDE

Utilisez tout type de plat à four ou plat en pyrex adapté à la taille du morceau de viande à cuire. Pour les rôtis, il est conseillé d'ajouter du bouillon au fond du plat et d'arroser la viande pendant la cuisson pour la rendre plus savoureuse. Veuillez noter que de la vapeur est produite durant cette opération. Lorsque le rôti est cuit, laissez-le reposer 10-15 minutes au four, ou enveloppez-le de papier aluminium.

Si vous désirez faire griller de la viande, choisissez des morceaux de la même épaisseur pour obtenir une cuisson uniforme. Les morceaux de viande très épais demandent un temps de cuisson plus long. Pour éviter que la viande ne brûle à l'extérieur, abaissez la grille pour éloigner les aliments du gril. Retournez la viande aux deux tiers de la cuisson. Au moment d'ouvrir la porte, faites attention à la vapeur chaude qui s'échappe.

Nous vous conseillons de placer une lèchefrite avec un demi-litre d'eau directement en dessous de la grille sur laquelle la viande est placée pour recueillir le jus de cuisson. Ajoutez de l'eau si nécessaire.

DESSERTS

Cuisez les pâtisseries sur une seule grille avec la fonction convection naturelle.

Utilisez des moules à gâteau en métal foncé et toujours les placer sur la grille métallique disponible. Pour cuire sur plusieurs grilles, sélectionnez la fonction Chaleur pulsée et décalez la position des moules à gâteaux sur les grilles, afin de favoriser une circulation optimale de l'air chaud.

Pour contrôler si un gâteau est cuit, introduisez un cure-dent en bois au centre du gâteau. Si le cure-dent en ressort sec, cela signifie que le gâteau est cuit.

Si vous utilisez des moules antiadhésifs, ne beurrez pas les bords; le gâteau pourrait ne pas lever de manière homogène sur les bords.

































Si le gâteau « retombe » durant la cuisson, sélectionnez une température inférieure la fois suivante. Vous pouvez également réduire la quantité de liquide ou mélanger la pâte plus délicatement.

Pour les desserts avec une garniture moelleuse (comme les gâteaux au fromage ou les tartes aux fruits) utilisez la fonction « Convection forcée ». Si le fond du gâteau est trop humide, abaissez la grille et saupoudrez le fond avec de la chapelure ou des biscuits émiettés avant d'ajouter la garniture.





LEVAGE DE LA PÂTE

Il est conseillé de couvrir la pâte avec un linge humide avant de la mettre au four. Avec cette fonction, le temps de levage de la pâte diminue d'environ un tiers par rapport aux temps de levage à température ambiante (20-25°C). Le temps de levage pour la pizza est d'environ une heure pour une pâte de 1 kg.

6th
sense **TABLEAU DE CUISSON**

CATÉGORIES D'ALIMENTS		QUANTITÉ	DEGRÉ DE CUISSON	NIVEAU DE BRUNISSAGE	RETOURNEMENT (DU TEMPS DE CUISSON)	NIVEAU ET ACCESSOIRES	
LASAGNES	Lasagnes	0,5 - 3 kg *	-	0	-	2  	
VIANDE	Bœuf	Rôti 	0,6 - 2 kg *	0	0	-	3 
		Burger	1,5 - 3 cm	0	-	3/5	5  4 
		Rôtir-Cuisson basse température	0,6 - 2 kg *	0	-	-	3 
	Porc	Rôti 	0,6 - 2,5 kg *	-	0	-	3 
		Jarret 	0,5 - 2,0 kg *	-	0	-	3 
		Saucisses et Würstel	1,5 - 4,5 cm	-	-	2/3	5  4 
	Veau 		0,6 - 2,5 kg *	-	0	-	3 
	Agneau	Rôti 	0,6 - 2,5 kg *	0	0	-	2 
		Gigot d'agneau 	0,5 - 2,0 kg *	0	0	-	2 
	Volaille	Poulet rôti 	0,6 - 3 kg *	-	0	-	2 
		Entier farci 	0,6 - 3 kg *	-	0	-	2 
		Filet & poitrine	1 - 5 cm	-	-	2/3	5  4 
		Dinde entière	0,6 - 3 kg *	-	0	-	2 
Kebab		une grille	-	-	1/2	5  4 	
POISSON	Filets	0,5 - 3 (cm)	-	-	-	3  2 	
	Filets surgelés	0,5 - 3 (cm)	-	-	-	3  2 	

* quantité suggérée

ACCESSOIRES					
	Grille métallique	Plaque de four / Plaque à gâteaux / Plaque à pizza ronde sur plateau métallique	Lèche-frite / plaque de cuisson	Lèche-frite contenant 500 ml d'eau	Sonde pour aliments

CATÉGORIES D'ALIMENTS			QUANTITÉ	DEGRÉ DE CUISSON	NIVEAU DE BRUNISSAGE	RETOURNEMENT (DU TEMPS DE CUISSON)	NIVEAU ET ACCESSOIRES
LÉGUMES	Légumes rôtis	Pommes de terre rôties	0,5 - 1,5 kg	-	0	-	3
		Légumes farcis	0,1 - 0,5 kg [chacun]	-	-	-	3
		Légumes rôtis	0,5 - 1,5 kg	-	0	-	3
	Légumes gratinés	Gratin de pommes de terre	un lèche-frite	-	-	-	3
		Gratin de tomates	un lèche-frite	-	-	-	3
		Gratin de poivrons	un lèche-frite	-	-	-	3
		Gratin de brocolis	un lèche-frite	-	-	-	3
		Gratin de chou-fleur	un lèche-frite	-	-	-	3
	Légumes en Gratin	un lèche-frite	-	-	-	3	
BOULANGERIE SALÉE	Gâteau salé		0,8 - 1,2 kg	-	0	-	2
	Pain	Petits pains 🍞	60 - 150g [chacun]*	-	-	-	3
		Pain de mie 🍞	400 - 600 g [chacun]	-	-	-	2
		Gros pain 🍞	0,7 - 2,0 kg *	-	-	-	2
		Baguettes 🍞	200 - 300g [chacun]*	-	-	-	3
	Pizza	Pizza ronde	Ronde	-	-	-	2
		Pizza épaisse	Lèche-frite	-	-	-	2
		Pizza [surgelée]	1 couche*	-	-	-	2
			2 couches*	-	-	-	4 1
			3 couches*	-	-	-	5 3 1
4 couches*	-	-	-	5 4 2 1			
PÂTISSERIE	Génoise		0,5 - 1,2 kg *	-	-	-	2
	Biscuits		0,2 - 0,6 kg	-	-	-	3
	Pâte à choux		un plateau *	-	-	-	3
	Tarte		0,4 - 1,6 kg	-	-	-	3
	Strudel		0,4 - 1,6 kg	-	-	-	3
	Gâteau aux fruits		0,5 - 1,2 kg *	-	-	-	2

* quantité suggérée







































ACCESSOIRES					
	Grille métallique	Plaque de four / Plaque à gâteaux / Plaque à pizza ronde sur plateau métallique	Lèche-frite / plaque de cuisson	Lèche-frite contenant 500 ml d'eau	Sonde pour aliments

TABLE DE CUISSON AIR FRY

	RECETTE	FONCTION	QUANTITÉ SUGGÉRÉE	PRÉCHAUFFAGE	TEMPÉRATURE (°C)	DURÉE (MIN.)	GRILLE ET ACCESSOIRES
ALIMENTS CONGELÉS	Frites surgelées		650 - 850 g	Oui	200	25 - 30	 4  2
	Nuggets de poulet surgelés		500 g	Oui	200	15 - 20	 4  2
	Bâtonnets de poisson		500 g	Oui	220	15 - 20	 4  2
	Onion Rings		500 g	Oui	200	15 - 20	 4  2
LÉGUMES	Courgettes fraîches panées		400 g	Oui	200	15 - 20	 4  2
	Frites maison		300 - 800 g	Oui	200	20 - 40	 4  2
	Légumes mélangés		300 - 800 g	Oui	200	20 - 30	 4  2
VIANDES ET POISSONS	Poitrines de poulet		1 - 4 cm	Oui	200	20 - 40	 4  2
	Ailes de poulet		200 - 1500 g	Oui	220	30 - 50	 4  2
	Escalope panée		1 - 4 cm	Oui	220	20 - 50	 4  2
	Filet de poisson		1 - 4 cm	Oui	220	15 - 25	 4  2

Pour la cuisson d'aliments frais ou faits maison, répandez une fine couche d'huile sur la surface de l'aliment. Afin de garantir des résultats de cuisson uniformes, mélangez les aliments à la moitié du temps de cuisson recommandé.























FONCTIONS	 Friture à air		
ACCESSOIRES	 Accessoire Friture à air	 Plaque de cuisson ou moule à gâteau sur la grille métallique	 Lèche-frite / plaque de cuisson, ou Plat à four sur grille



TABLEAU DE CUISSON VAPEUR + AIR

RECETTE	NIVEAU DE VAPEUR*	PRÉCHAUFFAGE	TEMPÉRATURE (°C)	DURÉE (MIN.)	GRILLE ET ACCESSOIRES
Petit pain/Biscuits	FAIBLE	OUI	140 - 150	35 - 55	
Petit gâteau/Muffins	FAIBLE	OUI	160 - 170	30 - 40	
Gâteaux à pâte levée	FAIBLE	OUI	170 - 180	40 - 60	
Génoise	FAIBLE	OUI	160 - 170	30 - 40	
Fougasse	FAIBLE	OUI	200 - 220	20 - 40	
Pain (miche)	FAIBLE	OUI	170 - 180	70 - 100	
Petit pain	FAIBLE	OUI	200 - 220	30 - 50	
Baguettes	FAIBLE	OUI	200 - 220	30 - 50	
Pommes de terre rôties	MOYEN	OUI	200 - 220	50 - 70	
Veau / Bœuf / Porc 1 kg	MOYEN	OUI	180 - 200	60 - 100	
Veau / Bœuf / morceaux	MOYEN	OUI	160 - 180	60-80	
Rôti de bœuf saignant 1 kg	MOYEN	OUI	200 - 220	40 - 50	
Rôti de bœuf saignant 2 kg	MOYEN	OUI	200	55 - 65	
Gigot d'agneau	MOYEN	OUI	180 - 200	65 - 75	
Jarrets de porc en ragoût	MOYEN	OUI	160 - 180	85 - 100	
Poulet / pintade / canard 1 - 1,5 kg	MOYEN	OUI	200 - 220	50 - 70	
Morceaux de poulet / pintade / canard	MOYEN	OUI	200 - 220	55 - 65	
Légumes farcis (tomates, courgettes, aubergines)	MOYEN	OUI	180 - 200	25 - 40	
Filet de poisson	ÉLEVÉE	OUI	180 - 200	15 - 30	

*En cas de sélection de la fonction Vapeur auto, cette corrélation doit être ignorée. Le four sélectionne automatiquement le niveau de vapeur le mieux adapté à la température sélectionnée.



ACCESSOIRES		
	Plaque de cuisson ou moule à gâteau sur la grille métallique	Lèche-frite / plaque de cuisson, ou Plat à four sur grille

TABLEAU DE CUISSON

RECETTE	FONCTION	PRÉCHAUF-FAGE	TEMPÉRATURE (°C)	DURÉE (MIN.)	GRILLE ET ACCESSOIRES
Gâteaux à pâte levée / Génoise		Oui	170	30 - 50	
		Oui	160	30 - 50	
		Oui	160	30 - 50	
Gâteaux fourrés (gâteau au fromage, strudel, tarte aux pommes)		Oui	160 - 200	30 - 85	
		Oui	160 - 200	30 - 90	
Biscuits		Oui	150	20 - 40	
		Oui	140	30 - 50	
		Oui	140	30 - 50	
		Oui	135	40 - 60	
Petits gâteaux / Muffins		Oui	170	20 - 40	
		Oui	150	30 - 50	
		Oui	150	30 - 50	
		Oui	150	40 - 60	
Chouquettes		Oui	180 - 200	30 - 40	
		Oui	180 - 190	35 - 45	
		Oui	180 - 190	35 - 45 *	
Meringues		Oui	90	110 - 150	
		Oui	90	130 - 150	
		Oui	90	140 - 160 *	
Pizza / Pain / fougasse		Oui	190 - 250	15 - 50	
		Oui	190 - 230	20 - 50	
Pizza (Mince, épaisse, focaccia)		Oui	310	7 - 12	
		Oui	220 - 240	25 - 50 *	
Pizza surgelée		Oui	250	10 - 15	
		Oui	250	10 - 20	
		Oui	220 - 240	15 - 30	
Tourtes (Tourtes aux légumes, quiches)		Oui	180 - 190	45 - 55	
		Oui	180 - 190	45 - 60	
		Oui	180 - 190	45 - 70 *	

FONCTIONS								ECO	
	Convection naturelle	Chaleur pulsée	Chaleur tournante	Gril	Turbo grill	Maxi Cooking	Cook 4	Prog. Éco	Pizza

ACCESSOIRES					
	Grille métallique	Plaque de cuisson ou moule à gâteau sur la grille métallique	Lèche-frite / plaque de cuisson ou plat de cuisson sur la grille métallique	Lèche-frite / plaque de cuisson	Lèche-frite contenant 500 ml d'eau

RECETTE	FONCTION	PRÉCHAUF- FAGE	TEMPÉRATURE (°C)	DURÉE (MIN.)	GRILLE ET ACCESSOIRES
Vol-au-vent / Feuilletés		Oui	190 - 200	20 - 30	
		Oui	180 - 190	20 - 40	
		Oui	180 - 190	20 - 40 *	
Lasagnes / Flans / Pâtes au four / Cannelloni		Oui	190 - 200	45 - 65	
Agneau / Veau / Bœuf / Porc 1 kg		Oui	190 - 200	80 - 110	
Rôti de porc avec grattons 2 kg		-	170	110 - 150	
Poulet / Lapin / Canard 1 kg		Oui	200 - 230	50 - 100	
Dinde /Oie 3 kg		Oui	190 - 200	80 - 130	
Poisson au four/en papillote (filet, entier)		Oui	180 - 200	40 - 60	
Légumes farcis (tomates, courgettes, aubergines)		Oui	180 - 200	50 - 60	
Rôtie		-	3 (Élevée)	3 - 6	
Filets de poisson / Steaks		-	2 (Moy)	20 - 30 **	
Saucisses / kebab / côtes levées / hamburgers		-	2 - 3 (Moy - Haute)	15 - 30 **	
Poulet rôti 1-1,3 kg		-	2 (Moy)	55 - 70 ***	
Gigot d'agneau / Jarrets		-	2 (Moy)	60 - 90 ***	
Pommes de terre rôties		-	2 (Moy)	35 - 55 ***	
Légumes gratinés		-	3 (Élevée)	10 - 25	
Biscuits		Oui	135	50 - 70	
Tartes		Oui	170	50 - 70	
Pizza ronde		Oui	210	40 - 60	
Repas complet : Tarte aux fruits (niveau 5) / lasagnes (niveau 3) / viande (niveau 1)		Oui	190	40 - 120 *	
Repas complet : Tarte aux fruits (niveau 5) / légumes rôtis (niveau 4) / lasagnes (niveau 2) / découpes de viandes (niveau 1)		Oui	190	40 - 120 *	
Lasagnes & Viandes		Oui	200	50 - 100 *	
Viandes & pommes de terre		Oui	200	45 - 100 *	
Poisson & légumes		Oui	180	30 - 50 *	
Rôtis farcis	ECO	-	200	80 - 120 *	
Coupes de viande (lapin, poulet, agneau)	ECO	-	200	50 - 100 *	

* Durée approximative : les plats peuvent être retirés du four en tout temps, selon vos préférences personnelles.

** Tourner les aliments à mi-cuisson.

*** Au besoin, retournez les aliments aux deux tiers de la cuisson.

FONCTIONS								ECO	
	Convection naturelle	Chaleur pulsée	Chaleur tournante	Gril	Turbo grill	Maxi Cooking	Cook 4	Prog. Éco	Pizza
ACCESSOIRES									

COMMENT LIRE LE TABLEAU DE CUISSON

Le tableau indique la meilleure fonction, les accessoires, et le niveau à utiliser pour la cuisson des différents types d'aliments.

Les temps de cuisson commencent au moment de l'introduction du plat dans le four et ne tiennent pas compte du préchauffage (s'il est nécessaire).

Les températures et temps de cuisson sont approximatifs et dépendent de la quantité d'aliments et du type d'accessoire. Pour commencer, utilisez les valeurs conseillées les plus basses, et si les aliments ne sont pas assez cuits, augmentez-les. Utilisez les accessoires fournis, et de préférence des moules à gâteau et des plats de cuisson en métal foncé. Vous pouvez aussi utiliser des plaques et accessoires en pyrex ou en céramique ; cependant, les temps de cuisson seront sensiblement plus longs.

NETTOYAGE ET ENTRETIEN

Assurez-vous que le four a refroidi avant d'effectuer tout entretien ou nettoyage.

N'utilisez pas de nettoyeurs vapeur.

N'utilisez pas de laine d'acier, de tampons à récurer abrasifs, ou des détergents abrasifs ou corrosifs, ils pourraient endommager les surfaces de l'appareil

.Portez des gants de protection.

L'appareil doit être débranché de l'alimentation principale avant d'effectuer des travaux d'entretien.

SURFACES EXTÉRIEURES

- Nettoyez les surfaces à l'aide d'un chiffon en microfibre humide. Si elles sont très sales, ajoutez quelques gouttes de détergent à pH neutre. Essuyez avec un chiffon sec.

- N'utilisez pas de détergents corrosifs ou abrasifs. Si l'un de ces produits entre en contact par inadvertance avec les surfaces de l'appareil, nettoyez-le immédiatement avec un chiffon en microfibre humide.

SURFACES INTÉRIEURES

- Après chaque utilisation, laissez le four refroidir et nettoyez-le, de préférence lorsqu'il est encore tiède, pour enlever les dépôts ou taches laissés par les résidus de nourriture. Pour enlever la condensation qui se serait formée lors de la cuisson d'aliments avec une forte teneur en eau, laissez le four refroidir complètement et essuyez-le avec un chiffon ou une éponge.

- Activez la fonction « Smart Clean » pour un nettoyage optimal des surfaces internes. (Uniquement sur certains modèles).

- Nettoyez le verre de la porte avec un détergent liquide approprié.

- La porte du four peut être enlevée pour faciliter le nettoyage.

ACCESSOIRES

Immergez les accessoires dans une solution liquide de lavage après l'utilisation, en les manipulant avec des maniques s'ils sont encore chauds. Les résidus alimentaires peuvent être enlevés en utilisant une brosse ou une éponge.

Ne pas nettoyer la sonde alimentaire et la sonde à viande (le cas échéant) au lave-vaisselle. L'accessoire Air Fry (le cas échéant) peut être nettoyé au lave-vaisselle.

ENTRETIEN DU TIROIR D'EAU

Mise en garde : Le tiroir à eau ne passe pas au lave-vaisselle : risque de dommages !

À la fin de chaque cycle de cuisson à la vapeur, après

environ 30 minutes, le four effectue automatiquement un cycle de vidange d'environ une minute, transférant ainsi toute l'eau contenue dans le système vers le tiroir extractible.

Note : Éviter de laisser l'eau dans le système plus de 2 jours.

Pour éliminer complètement l'eau à l'intérieur ou nettoyer les surfaces internes, vous pouvez ouvrir le tiroir à eau :

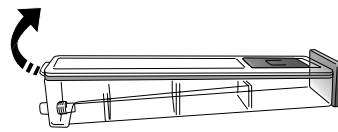

1. Pousser vers le haut le rabat arrière pour retirer le couvercle supérieur du tiroir à eau.

2. Une fois le nettoyage terminé, vous pouvez fermer le tiroir en insérant les deux rabats avant dans les ouvertures avant et en poussant vers le bas le côté arrière.

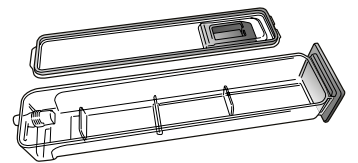

N'utilisez que de l'eau à température ambiante lorsque vous remplissez le tiroir à eau : L'eau chaude peut affecter le fonctionnement du système de vapeur. N'utilisez que de l'eau potable.

RÉSERVOIR À EAU CHAUDE

Pour que le four fonctionne toujours de façon optimale et pour prévenir l'accumulation de dépôts de calcaire avec le temps, nous vous conseillons d'utiliser la fonction « Détartrage » régulièrement. Après une longue période d'inutilisation des fonctions « Vapeur », il est fortement suggéré d'activer un cycle de cuisson à vide en remplissant totalement le réservoir.

ENLEVER ET RÉINSTALLER LA PORTE

1. Pour enlever la porte, ouvrez-la complètement et abaissez les loquets jusqu'à qu'ils soient déverrouillés.

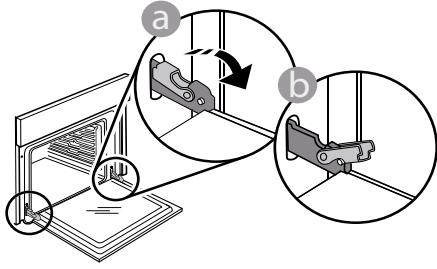

2. Fermez le plus possible la porte. Tenez la porte fermement avec les deux mains, ne la tenez pas par la poignée. Enlevez simplement la porte en continuant de la fermer tout en la tirant vers le haut en même temps jusqu'à ce qu'elle soit libérée de son logement. Placez la porte sur un côté, en l'appuyant sur une surface douce.

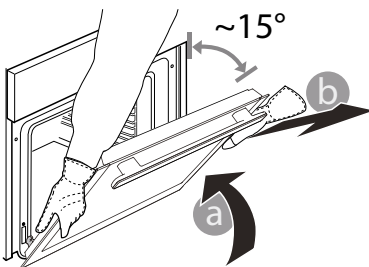

3. Réinstallez la porte en la plaçant devant le four pour aligner les crochets des charnières avec leurs appuis, et insérez la partie supérieure sur son appui.

4. Abaissez la porte pour ensuite l'ouvrir complètement.

Abaissez les loquets dans leur position originale : Assurez-vous de les abaisser complètement.

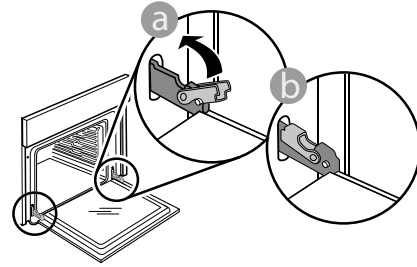

Appliquez une légère pression pour vous assurer que les loquets sont bien placés.

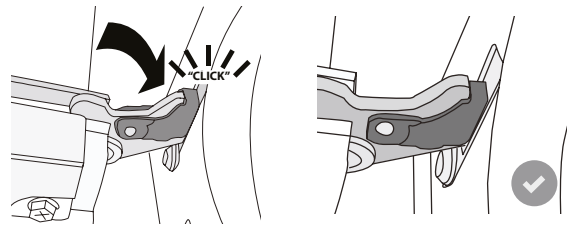

5. Essayez de fermer la porte et assurez-vous qu'elle est alignée avec le panneau de commande. Sinon, répétez les étapes précédentes : La porte pourrait s'endommager si elle ne fonctionne pas correctement.

REPLACEMENT DE L'AMPOULE

1. Débranchez le four de l'alimentation électrique.

2. Dévissez le couvercle de l'ampoule, remplacez l'ampoule, et revissez le couvercle.

3. Rebranchez le four à l'alimentation électrique.

Veillez noter : Ampoules halogènes 40 W/230 ~ V type G9, T300°C.

L'ampoule utilisée dans l'appareil est spécialement conçue pour les appareils électroménagers et ne convient pas pour l'éclairage d'une pièce de la maison. (Réglementation CE 244/2009) Ces ampoules sont

disponibles auprès de notre Service après-vente.

Ne manipulez pas les ampoules à halogène à mains nues, les traces laissées par vos empreintes pourraient les endommager. Avant d'utiliser le four, assurez-vous que le couvercle de l'ampoule a bien été remis en place.

DÉPANNAGE

Problème	Cause possible	Solution
Le four ne fonctionne pas.	Coupure de courant. Débranchez de l'alimentation principale.	Assurez-vous qu'il n'y a pas de panne de courant et que le four est bien branché. Éteignez puis rallumez le four pour voir si le problème persiste.
L'écran affiche la lettre « F » suivi d'un numéro.	Problème de logiciel.	Contactez le Centre d'Appel et indiquez le numéro qui suit la lettre « F ».
Une fonction de 6th Sense cuisson se termine sans afficher de décompte. La cuisson se termine avant la fin du décompte.	Quantité d'aliments différente de la gamme recommandée. Porte ouverte pendant la cuisson.	Ouvrez la porte et vérifiez la cuisson désirée des aliments. Si nécessaire, complétez la cuisson en sélectionnant une fonction traditionnelle.
Le four ne chauffe pas.	Lorsque le mode « DÉMO » est activé, toutes les commandes sont actives et les menus disponibles mais le four ne chauffe pas. Mode DÉMO apparaît sur l'écran toutes les 60 secondes.	Accédez au mode « MODE DÉMO » à partir des « RÉGLAGES » et sélectionnez « Off ».
L'ampoule s'éteint.	Le mode « ÉCO » s'active.	Accédez au mode « ÉCO » à partir des « RÉGLAGES » et sélectionnez « Off ».
La porte ne ferme pas correctement.	Les loquets de sécurité ne sont pas à leur place.	Assurez-vous que les loquets de sécurité sont bien placés, selon les directives pour l'assemblage et le démontage de la porte dans la section « Entretien ».
L'alimentation est coupée.	Niveau de puissance erroné.	Vérifiez sur votre réseau domestique a au moins une valeur de plus de 3 kW. Dans le cas contraire, diminuez la puissance à 13 Ampères. Accédez à « PUISSANCE » à partir de « RÉGLAGES » et sélectionnez « FAIBLE ».
Le cycle de cuisson avec sonde s'est terminé sans cause évidente ou l'erreur F3E3 est imprimée sur l'écran	La sonde alimentaire n'est pas correctement connectée	Vérifiez la connexion de la sonde alimentaire

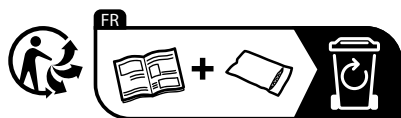

* Disponible sur certains modèles uniquement

Vous trouverez les politiques, la documentation standard et des informations supplémentaires sur le produit :

- En utilisant le QR Code dans votre appareil
- En visitant notre site Internet docs.whirlpool.eu/docs
- Vous pouvez également **contacter notre service après-vente** (voir numéro de téléphone dans le livret de garantie). Lorsque vous contactez notre Service après-vente, veuillez indiquer les codes figurant sur la plaque signalétique de l'appareil.

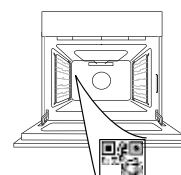

®/TM/© 2026 Whirlpool. Produit sous licence.

Whirlpool

**KÖSZÖNJÜK, HOGY A WHIRLPOOL TERMÉKÉT
VÁLASZTotta**

Ahhoz, hogy átfogóbb támogatásban részesüljön,
kérjük, regisztrálja készülékét honlapunkon:
www.register10.eu.

**A TOVÁBBI INFORMÁCIÓK
ELÉRÉSÉHEZ OLVASSA BE A
KÉSZÜLÉKÉN TALÁLHATÓ QR-
KÓDOT**

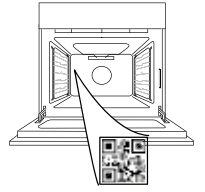

A készülék használata előtt olvassa el figyelmesen a
Biztonsági útmutatót.

TERMÉKLEÍRÁS

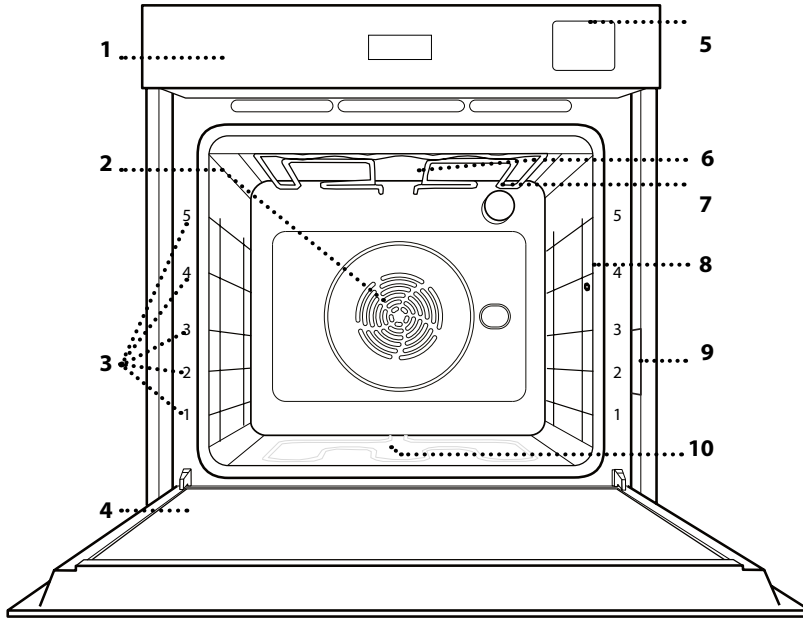

1. Kezelőpanel
2. Ventilátor és kör alakú fűtőelem
(nem látható)
3. Polctartó sínek
(a szint a sütő elején látható)
4. Ajtó
5. Vízbetöltő fiók
6. Felső fűtőelem/grill
7. Világítás
8. Az ételszonda helye
9. Azonosító lemez
(ne távolítsa el)
10. Alsó fűtőelem
(nem látható)

KEZELŐPANEL

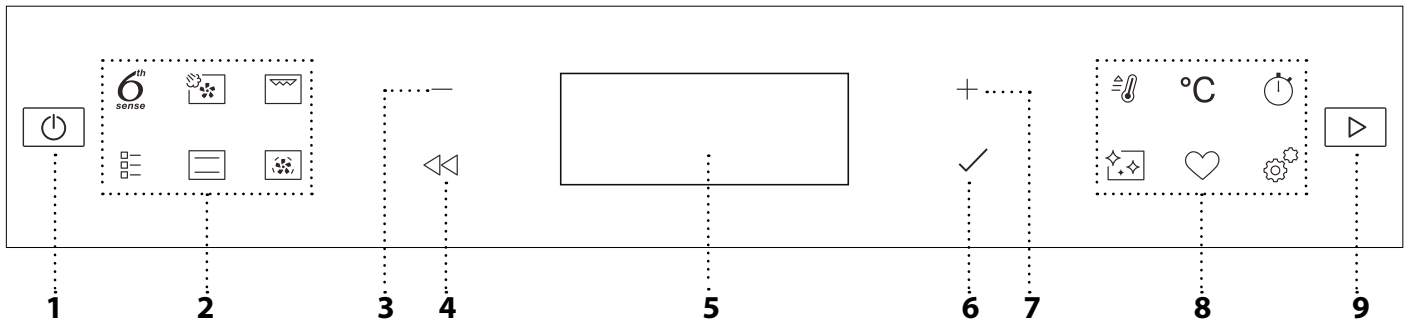

1. BE/KI

A sütő be- és kikapcsolása vagy
funkciók leállítása.

2. FUNKCIÓK KÖZVETLEN ELÉRÉSE

A funkciók és a menü gyors
elérése.

3. MÍNUSZ NAVIGÁCIÓS GOMB

Léptetés a menüben, valamint a
funkciókhoz tartozó beállítások
vagy értékek csökkentése.

4. VISSZA

Visszatérés az előző menübe.
A beállítások módosítása sütés
közben.

5. KIJELEZŐ

6. JÓVÁHAGYÁS

A kiválasztott funkció vagy érték
jóváhagyása.

7. PLUSZ NAVIGÁCIÓS GOMB

Léptetés a menüben, valamint a
funkciókhoz tartozó beállítások
vagy értékek növelése.

8. OPCIÓK / FUNKCIÓK KÖZVETLEN ELÉRÉSE

Funkciók, időtartamok, beállítások
és kedvencek gyors elérése.

9. INDÍTÁS

Funkció indítására szolgál
a megadott vagy a gyári
beállításokkal.

TARTOZÉKOK

SÜTŐRÁCS

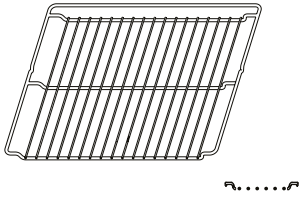

Étel sütésére szolgál, illetve tepsi, sütőforma és egyéb hőálló edény helyezhető rá.

CSEPPFELFOGÓ TÁLCA

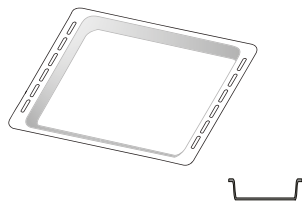

Használható sütőtepsiként hús, hal, zöldségek, focaccia stb. készítéséhez, vagy a sütőrács alá helyezve a sütéskor lecsöpögő szaft összegyűjtésére.

SÜTEMÉNYES TEPSI*

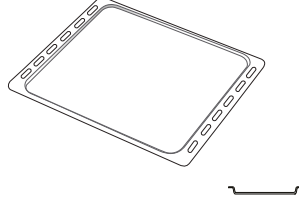

Használható különféle kenyerek és sütemények, valamint sülték, sütőpapírban sült hal stb. készítéséhez.

KIHÚZHATÓ TARTÓSÍNEK *

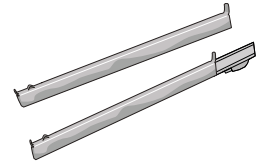

A tartozékok behelyezését és kivételét segíti.

ÉTELSZONDA



Az ételek maghőmérsékletének készítés közbeni pontos mérésére szolgál. A merev támasztéknak köszönhetően használható húshoz, halakhoz, de akár kenyérhez, tortákhoz és süteményekhez is.

FORRÓLEVEGŐS SÜTÉS TÁLCA *

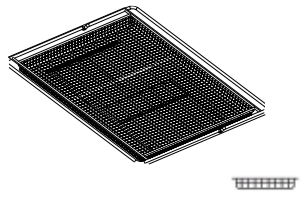

Forrólevegős sütés funkcióval készült ételek sütésekor használható, egy alacsonyabb szinten elhelyezett sütőtepsivel az esetleges morzsák és cseppek összegyűjtése érdekében. Mosogatógépben mosható.

A tartozékok száma és típusa a megvásárolt modelltől függ.

Egyéb tartozékok külön megvásárolhatók; rendelés vagy információkérés a vevőszolgálaton lehetséges.

* Csak bizonyos típusok esetén

A SÜTŐRÁCS ÉS EGYÉB TARTOZÉKOK BEHELYEZÉSE

Helyezze be a sütőrácsot vízszintesen a polcvezető sínek mentén, és ügyeljen rá, hogy a rács felfelé hajló vége valóban felfelé álljon.

Más tartozékokat, mint például a cseppelfogó tálcat és a sütőtepsit is vízszintesen kell behelyezni a sütőbe, a sütőrácsokhoz hasonló módon.

A POLCVEZETŐ SÍNEK ELTÁVOLÍTÁSA ÉS VISSZAHELYEZÉSE

• A polcvezető sínek eltávolításához emelje meg őket, és az aljukat akassza ki a tartókból: A polcvezető sínek ekkor már eltávolíthatók.

• A polcvezető sínek visszahelyezéséhez először illessze azokat vissza a felső illesztésekbe. Felfelé tartva csúsztassa őket a sütőtérbe, majd engedje le őket az alsó illesztésben lévő helyzetükbe.

KIHÚZHATÓ TARTÓSÍNEK FELSZERELÉSE

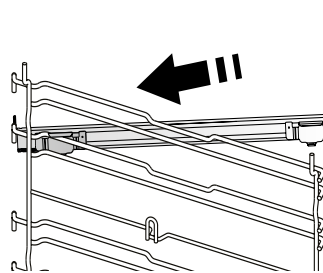

Távolítsa el a polcvezető síneket a sütőből, és távolítsa el a védő műanyagot a kihúzható tartósínekről.

Rögzítse a tartósín felső kapcsát a polcvezető sínhez, majd csúsztassa végig annak mentén ütközésig. Engedje le a helyére a másik kapcsot.

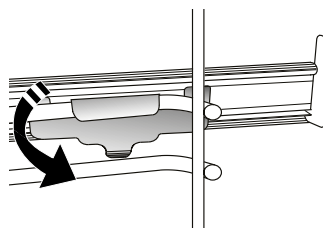

A polcvezető sín rögzítéséhez erőteljesen nyomja neki a kapocs alját a polcvezető sínnek. Győződjön meg arról, hogy a tartósínek szabadon tudnak mozogni. Ismétlje meg ezeket a lépéseket az azonos szinten lévő másik polcvezető sínnel is.

Ne feledje: A kihúzható tartósínek bármely szintre felszerelhetők.

FUNKCIÓK



6TH SENSE

Ezek a funkciók teljesen automatikus sütést tesznek lehetővé mindenféle étel elkészítésekor (lasagna, hús, hal, zöldségek, torták és sütemények, sós piték, kenyér, pizza). A funkció optimális használatához kövesse a vonatkozó sütési táblázat utasításait.



GŐZ + LEVEGŐ

A gőz és a hőlégbefúvás tulajdonságainak kombinálásával ez a funkció lehetővé teszi, hogy kellemesen ropogósra pirítsa az ételek külsejét, miközben belül puhák és szaftosak maradnak. A legjobb sütési eredmény érdekében javasoljuk, hogy 3. gőzzintet válasszon hal, 2. szintet hús és 1. szintet kenyér és desszertek sütéséhez.

További információkért a hőlégbefúvás + gőzölés manuális sütési programról lásd a „Gőzölés + levegő” sütési táblázatot.



GRILL

Steak, kebabfélék és kolbászok grillezése, rakott zöldségek sütése és kenyérpíritás. Hús sütésekor javasoljuk a cseppfelfogó tálca használatát a kicsöpögő húslé és szaft összegyűjtéséhez: Helyezze a tálcát a sütőrács alatt lévő bármelyik szintre, és öntsön bele 500 ml vizet.



HAGYOMÁNYOS FUNKCIÓK

• LÉGKEV. SÜTÉS

Tetszőleges étel egyetlen szinten történő sütése.

• COOK4

Ez akkor hasznos, ha egyszerre négy szinten olyan különböző ételeket süt, amelyek azonos hőfokon készülnek. Lehet vele kekszet, tortákat, kerek pizzát (akár fagyasztottan) sütni, vagy akár egy teljes menüt elkészíteni egyszerre. Kövesse a sütési táblázat javaslatait a legjobb eredmény elérése érdekében.

• TURBO GRILL

Nagy egybesült húsok sütése (báránycomb, marhahús, csirke). Javasoljuk a cseppfelfogó tálca használatát a kicsöpögő húslé és szaft összegyűjtéséhez: Helyezze a serpenyőt a sütőrács alatt lévő bármelyik szintre, és öntsön bele 500 ml vizet.

• FAGY. TÉSZTA

Ez a funkció automatikusan kiválasztja a legjobb sütési hőmérsékletet és módot a gyorsfagyasztott készételek 5 különböző kategóriájához. A sütőt nem szükséges előmelegíteni.

• SPECIÁLIS FUNKCIÓK

» PIZZA

Ez a funkció lehetővé teszi, hogy nagyszerű házi pizzát készítsen, kevesebb mint 10 perc alatt, mint egy étteremben.

A speciális sütési ciklus 300 °C feletti

hőmérsékleten működik, így a pizza belül

puha, a széle ropogós lesz, és tökéletesen egyenletesen pirul.

Ezt a funkciót a Wpro pizzakő tartozékkal kombinálva és a készüléket 30 percig előmelegítve 5-8 perc alatt megsüthet egy pizzát.

(Rendelés vagy információkérés a vevőszolgálaton vagy a www.whirlpool.eu webhelyen keresztül lehetséges.)

» FORRÓLEVEGŐS SÜTÉS

Ez a funkció lehetővé teszi, hogy kevesebb olaj felhasználásával süssön sült krumplit, csirkefalatokat és egyéb ételeket, amelyek ezáltal kellemesen ropogósak lesznek. A fűtőelemek be-ki ciklusa megfelelően felmelegíti a sütőteret, miközben a ventilátor keringeti a forró levegőt. A legjobb sütési eredmény csak a Forrólevegős sütés tálca használatával érhető el (bizonyos modelleknél elérhető). Helyezze az ételt egy rétegben a Forrólevegős sütés tálcára, és a legjobb eredmény érdekében kövesse a Forrólevegős sütés sütési táblázat utasításait. Ne használjon egynél több tálcát az egyetlen sütés elkerülése érdekében.

» KELESZTÉS

Sós vagy édes tészták optimális mértékű kelesztése. A kelesztés sikere érdekében ne aktiválja ezt a funkciót, ha az előző sütési ciklus miatt a sütő még mindig forró.

» MELEGENTARTÁS

A frissen elkészült ételek melegen és ropogósan tartása.

» KIOLVASZTÁS

Az ételek gyorsabb kiolvasztása. Helyezze az ételt a középső szintre. Hagyja az ételt a csomagolásában, hogy ne száradjon ki a külseje.

» ECO CIKLUS *

Töltött sülték és húsfiléek egy szinten történő sütéséhez. Az Eco ciklus használatakor a lámpa kikapcsolva marad a sütés ideje alatt. Az Eco ciklus használatához és így az energiafogyasztás optimalizálásához a sütőajtót nem szabad kinyitni addig, amíg az étel el nem készült.

» MAXI SÜTÉS

Ez a funkció automatikusan kiválasztja a legjobb sütési üzemmódot és hőmérsékletet nagy (2,5 kg-nál nehezebb) egybesült húsok sütéséhez. Sütés közben ajánlatos forgatni a húst, hogy mindkét oldala egyenletesen tudjon pirulni. Érdemes a húst időnként meglocsolni, nehogy kiszáradjon.



ALSÓ+FELSŐ SÜT

Tetszőleges étel egyetlen szinten történő sütése.



HŐLÉGBEFÚVÁS

Ugyanazt az elkészítési hőmérsékletet igénylő, de különböző ételek több (legfeljebb három) szinten történő egyidejű sütése. Ezzel a funkcióval úgy készíthet el különböző ételeket egyszerre, hogy azok nem veszik át egymás illatát.



GYORS ELŐMELEGÍTÉS

A sütő gyors előmelegítése.



PERCSZÁMLÁLÓ

Időmérés funkció bekapcsolása nélkül.



TISZTÍTÁS

• SMARTCLEAN

A speciális, alacsony hőmérsékletű tisztítási ciklus során kibocsátott gőz megkönnyíti a szennyeződés és az ételmaradékok eltávolítását. Öntsön 200 ml csapvizet a sütő aljára, és csak akkor indítsa el a ciklust, ha a sütő teljesen kihűlt.

• VÍZKÖMENTESÍTÉS

A vízkőlerakódások eltávolítása a forralóból. Javasoljuk, hogy ezt a funkciót rendszeres időközönként használja. Ha nem így tesz, a kijelzőn emlékeztető jelzés jelenik meg.



KEDVENCEK

Itt tárolható a 10 kedvenc funkció.



BEÁLLÍTÁSOK

A sütő beállításainak módosítása. Ha az „ECO” üzemmód aktív, energiatakarékosági okokból a kijelző fényereje csökken, és a világítás 1 perc elteltével kikapcsol. Automatikusan visszakapcsol bármely gomb megnyomásakor. Ha a „DEMO” üzemmód aktív, minden parancs és menüpont

használható, de a sütő nem melegszik fel. Az üzemmód kikapcsolásához lépjen a „DEMO” menüpontra a „BEÁLLÍTÁSOK” menüben, és válassza a „Ki” lehetőséget. A „GYÁRI ÉRTÉKEK” lehetőség kiválasztásakor a készülék kikapcsol, és visszatér az első használatkor érvényes beállításokhoz. Minden beállítás törlődik.

* A funkció referenciaként szolgál az energiahatékonysági nyilatkozathoz a 65/2014/EU szabályozásnak megfelelően

ELSŐ HASZNÁLAT

1. A NYELV KIVÁLASZTÁSA

A készülék első bekapcsolásakor be kell állítani a kívánt nyelvet és a pontos időt: a kijelzőn az „English” beállítás látható.

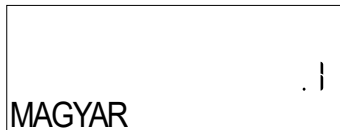

A + vagy — gombbal léptessen a választható nyelvek listájában, és válassza ki a kívánt nyelvet. Nyomja meg a ✓ gombot a jóváhagyáshoz.

Ne feledje: A nyelv bármikor módosítható a „BEÁLLÍTÁSOK” menüben lévő „NYELV” lehetőségnél. Ehhez nyomja meg a gombot.

2. AZ ENERGIAFOGYASZTÁS BEÁLLÍTÁSA

A sütő úgy van beprogramozva, hogy annyi elektromos áramot fogyasszon, amennyi kompatibilis a 3 kW-nál (16) nagyobb besorolású lakossági áramhálózattal: Ha az Ön háztartásában kisebb a teljesítmény, az értéket csökkenteni kell (13).



Nyissa meg a „TELJESÍTMÉNY” menüpontot a „BEÁLLÍTÁSOK” menüben, és válassza az „ALACSONY” lehetőséget.

3. AZ IDŐ BEÁLLÍTÁSA

A nyelv kiválasztása után be kell állítani a pontos időt: A kijelzőn villog az órát jelző két számjegy.



A + vagy — gombbal állítsa be az órát, és nyomja meg a ✓ gombot: A kijelzőn villog a perceket jelző két számjegy. A + vagy — gombbal állítsa be a percet, és nyomja meg a ✓ gombot a jóváhagyáshoz.

Ne feledje: Hosszabb áramkimaradások után valószínűleg újra be kell majd állítania az időt. Válassza az „ÓRA” lehetőséget a „BEÁLLÍTÁSOK” menüben. Ehhez nyomja meg a gombot

4. A VÍZKEMÉNYSÉGI OSZTÁLY BEÁLLÍTÁSA

Annak érdekében, hogy a sütő hatékonyan működjön, és hogy szükség esetén rendszeresen felszólítsa a felhasználót a vízkömentesítési ciklus elvégzésére, fontos a megfelelő vízkeménységi osztály beállítása. A beállításhoz kapcsolja be a sütőt a gombbal, nyomja meg a Beállítások gombot, majd a + és — navigációs gombok segítségével válassza ki a „VÍZKEMÉNYSÉG” lehetőséget. Nyomja meg a ✓ gombot a jóváhagyáshoz. A + és — navigációs gombok segítségével válassza ki a területének megfelelő vízkeménységi osztályt az alábbi táblázat alapján:

VÍZKEMÉNYSÉGI OSZTÁLYOK TÁBLÁZATA				
Szint		°dH Német rendszer	°fH Francia rendszer	°Clark Angol rendszer
1	Nagyon lágy	0-6	0-10	0-7
2	Lágy	7-11	11-20	8-14
3	Közepes	12-16	21-29	15-20
4	Kemény	17-34	30-60	21-42
5	Nagyon kemény	35-50	61-90	43-62

Nyomja meg a ✓ kapcsolót a jóváhagyáshoz.

Az alapértelmezett vízkeménységi osztálynak a „Kemény” lett beállítva.

5. A SÜTŐ FELMELEGÍTÉSE

Az új sütő a gyártásból visszamaradt szagot bocsáthat ki: ez teljesen normális.

Ezért mielőtt a sütőt étel készítésére használná, azt javasoljuk, hogy melegítse fel üresen a lehetséges szagok eltávolítása érdekében. Távolítson el minden védőkartont vagy átlátszó filmréteget a sütőről, és távolítson el minden tartozékot a belsejéből. Melegítse fel a sütőt nagyjából egy órán keresztül 200 °C-ra, lehetőleg egy légkeveréses funkció (pl. „Hőlégbefúvás” vagy „Légkeveréses sütés”) használatával.

Ne feledje: A készülék első használatát követően érdemes kiszellőztetni a helyiséget.

NAPI HASZNÁLAT

1. A FUNKCIÓ KIVÁLASZTÁSA

Nyomja meg a  gombot a sütő bekapcsolásához: a kijelzőn az utoljára használt elsődleges funkció vagy a főmenü látható.

A funkciók kiválasztásához nyomja meg az egyik elsődleges funkcióhoz tartozó szimbólumot, vagy léptessen a menüben: A menüből úgy választhat ki egy elemet (a kijelzőn az első elérhető elem látszik), hogy megnyomja a $+$ vagy a $-$ gombot a kívánt opció kiválasztásához, majd a \checkmark gombot a megerősítéshez.

2. FUNKCIÓ BEÁLLÍTÁSA

A kívánt funkció kiválasztása után megváltoztathatja a funkció beállításait. A kijelzőn egymás után megjelennek a módosítható beállítások. A \lll gombbal módosítható az előző beállítás.

HŐMÉRSÉKLET / GRILLFOKOZAT / PÁROLÁSI SZINT



Amikor egy érték villog a kijelzőn, azt a $+$ vagy $-$ gombbal megváltoztathatja, a \checkmark gombbal pedig jóváhagyhatja a módosítást és továbbléphet a következő beállításokra (ha még van).

A grillfokozat is beállítható: A grillezéshez meghatározott áramerősségi szintek tartoznak: 3 (magas), 2 (közepes), 1 (alacsony).

A „Hőlégbefúvás + gőz” funkció esetén a következő gőzmennyiségek közül választhat: GŐZÖLÉS 1, GŐZÖLÉS 2.

Ne feledje: A funkció bekapcsolása után a hőmérséklet/ grillfokozat a $+$ vagy $-$ gombokkal módosítható.

IDŐTARTAM

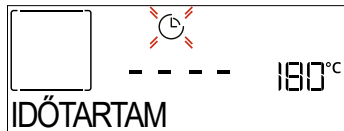

Amikor a kijelzőn az  ikon villog, a $+$ vagy $-$ gombbal állítsa be a sütés kívánt időtartamát, majd nyomja meg a \checkmark gombot a jóváhagyáshoz. Ha végig felügyelni kívánja a sütést (időzítés használata nélkül), nem kell beállítania a sütési időt: Nyomja meg a \checkmark vagy \triangleright gombot a jóváhagyáshoz és a funkció indításához. Ennél az üzemmódnál nem állítható be késleltetett indítás.

Ne feledje: A beállított sütési idő módosítható sütés közben az  gombbal: nyomja meg a $+$ vagy $-$ gombot a módosításhoz, majd nyomja meg a \checkmark gombot a jóváhagyáshoz.

BEFEJEZÉSI IDŐ (KÉSLELTETETT INDÍTÁS)

Miután beállította a sütési időt, számos funkcionál használható a késleltetett indítás úgy, hogy megadja a befejezési időt. A kijelzőn a sütési idő vége látszik, és a  ikon villog.



Állítsa be a sütési idő végét a $+$ vagy $-$ gombbal, majd nyomja meg a \checkmark gombot a jóváhagyáshoz és a funkció aktiválásához. Helyezze az ételt a sütőbe, és csukja be az ajtót: A funkció automatikusan bekapcsol, amikor letelik a sütés elkészültéhez megadott időpont alapján kiszámított időtartam.

Ne feledje: Ha a sütéshez késleltetett indítást állít be, az előmelegítés nem elérhető: A sütő a szükséges hőmérsékletet fokozatosan éri el, tehát a sütési idők kissé hosszabbak lesznek a sütési táblázatban megadott időtartamoknál. A várakozási idő alatt a $+$ vagy $-$ gombokkal módosítható a beállított befejezési idő, illetve a \lll gombbal módosíthatók az egyéb beállítások. Az  gomb megnyomásakor megtekinthető a befejezési idő és az időtartam.

3. 6TH SENSE

Ezzel a funkcióval automatikusan beállítható az elérhető ételek sütéséhez optimális üzemmód, hőmérséklet és időtartam.

Szükség esetén az optimális eredmény érdekében adja meg az étel jellemzőit.

SÚLY / MAGASSÁG (KEREK-TÁLCA-RÉTEGEK)



A funkció megfelelő beállításához kövesse a kijelzőn megjelenő utasításokat. Ha a készülék jelez, a $+$ vagy $-$ gombbal állítsa be a kívánt értéket, majd nyomja meg a \checkmark gombot a jóváhagyáshoz.

ÁLLAPOT / PIRÍTÁS

Bizonyos 6th Sense funkciók használatakor beállítható az étel készlettségi állapota.



Ha a készülék jelez, a $+$ vagy $-$ gombbal állítsa be a kívánt fokozatot a véres (-1) és az átsütött (+1) szintek között. Nyomja meg a \checkmark vagy \triangleright gombot a jóváhagyáshoz és a funkció indításához.

Hasonló módon, ahol lehetséges, bizonyos 6th Sense funkciók használatakor beállítható a pirítási fokozat alacsony (-1) és magas (+1) között.

SÜTÉS GŐZZEL

A Kézi funkciók között lévő „Gőzölés” vagy „Hőlégbefúvás + Gőzölés” funkció, illetve a számos speciális 6th Sense recept egyikének kiválasztásával a gőz használatának köszönhetően bármilyen típusú étel elkészíthető. A gőz gyorsabban és egyenletesebben járja át az ételt a hagyományos funkciókra jellemző forró levegőhöz képest: ez csökkenti a sütési időt, megőrzi

az étel értékes tápanyagait, és biztosítja, hogy minden receptjével kiváló, igazán ízletes eredményt érhessen el. A gőzpárolás teljes időtartama alatt zárva kell tartani az ajtót.

Ha gőzpárolással folytatná a sütést, töltsse fel vízzel a sütő belsejében található forralót a vezérlőpanelen lévő kihúzható fiók használatával.

Amikor a kijelzőn megjelenik a „VÍZ HOZZÁADÁSA” felszólítás, húzza ki a fiókot, nyissa ki a fiók fedelét, és töltsse fel a fiókot vízzel a kijelzőn kért szintig. Óvatosan a panel felé nyomva zárja be teljesen a fiókot. A fiók behelyezése után nyomja meg az INDÍTÁS gombot a sütési ciklus folytatásához. A fióknak a vízbetöltés kivételével mindig zárva kell lennie.

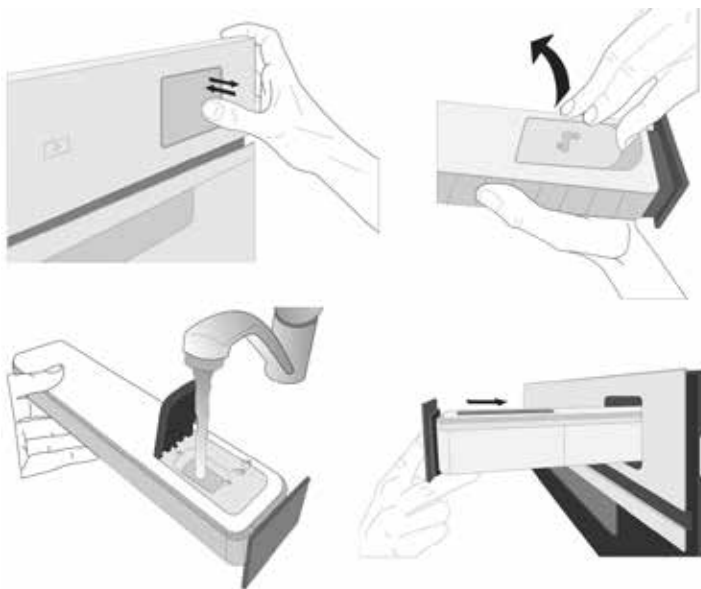

Az első feltöltés után, hosszabb sütési ciklusok esetén, miután a víz elfogyott, szükség lehet az újbóli feltöltésre a ciklus befejezéséhez: a sütő jelzi, ha szükség van rá.

4. A FUNKCIÓ INDÍTÁSA

Ha az alapértelmezett beállítások megfelelőek, vagy megadta a kívánt beállításokat, nyomja meg a gombot a funkció bekapcsolásához.

Ha a késleltetés ideje alatt megnyomja a gombot, a sütő rákérdez, hogy törli-e a késleltetést, és helyette azonnal elindítja-e a funkciót.

Megjegyzés: A funkció kiválasztása után a kijelzőn megjelenik az ahhoz javasolt optimális szint. A bekapcsolt funkció bármikor leállítható a gombbal.

Ha a sütő forró, és a funkciónak egy adott maximum hőmérsékletre van szüksége, a kijelzőn értesítés jelenik meg. Kiválaszthat egy másik funkciót, vagy megvárhatja a teljes lehűlést.

5. ELŐMELEGÍTÉS

Bizonyos funkcióknál a sütő előmelegíthető: A funkció indításakor a kijelző jelzi, hogy az előmelegítés folyamatban van.



A szakasz végeztével hangjelzés hallható, és a kijelzőn

üzenet jelzi, hogy a sütő elérte a megadott, „ÉTEL HOZZÁADÁSA” hőmérsékletet. Ekkor nyissa ki az ajtót, tegye az ételt a sütőbe, csukja be az ajtót, és indítsa el a sütést a vagy gombbal.

Ne feledje: Ha az ételt az előmelegítési fázis befejezése előtt teszi a sütőbe, a sütési eredmény elmaradhat a várttól. Az ajtó kinyitásakor az előmelegítés leáll/szünetel.

A sütési időbe nem számít bele az előmelegítési szakasz. A sütő kívánt hőmérséklete bármikor módosítható a és gombokkal.

6. ÉTEL MEGFORDÍTÁSA VAGY ELLENŐRZÉSE

Egyes 6th Sense funkcióknál szükség lehet az étel megfordítására sütés közben.



Hangjelzés hallatszik, és a kijelzőn látható a szükséges művelet. Nyissa ki az ajtót, hajtsa végre a kijelzőn látható műveletet, majd csukja be az ajtót, és nyomja meg a gombot a sütés folytatásához.

Hasonló módon, a sütési idő 10%-ával a sütés vége előtt a sütő figyelmeztet az étel ellenőrzésére.



Hangjelzés hallatszik, és a kijelzőn látható a szükséges művelet. Ellenőrizze az ételt, csukja be az ajtót, majd nyomja meg a vagy gombot a sütés folytatásához.

Ne feledje: Nyomja meg a gombot a műveletek kihagyásához. Ellenkező esetben, ha egy bizonyos ideig nem hajt végre műveletet, a sütés folytatódik.

7. A SÜTÉS VÉGE

Hangjelzés hallatszik, és a kijelző jelzi, hogy a sütés befejeződött.

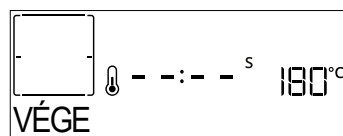

A sütés manuális (időzítés nélküli) üzemmódban történő folytatásához nyomja meg a gombot. Ha növelni kívánja a sütési időt, nyomja meg a gombot az új időtartam megadásához. A sütési beállítások mindkét esetben változatlanok maradnak.

PIRÍTÁS

A sütő egyes funkciói lehetővé teszik az étel felületének megpirítását a grill aktiválása révén a sütés befejezését követően.

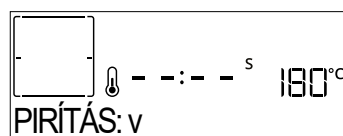

Ha a kijelzőn megjelenik a vonatkozó üzenet, szükség esetén nyomja meg az gombot az 5 perces pirítási ciklus elindításához. A funkció bármikor leállítható a gombbal.

gombbal, amely kikapcsolja a sütőt.

8. KEDVENCEK

A sütés végeztével a kijelzőn megjelenik a kérdés, hogy kívánja-e menteni a funkciót a kedvencek listájára (1–10. pozícióba).

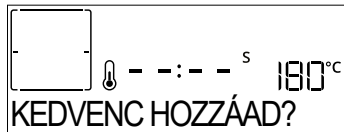

Ha kedvencként kíván elmenteni egy funkciót, és tárolni szeretné az aktuális beállításokat későbbi használatra, nyomja meg a ✓ gombot; ha nem kíván élni a lehetőséggel, nyomja meg a << gombot.

A ✓ gomb megnyomása után a + vagy – gombbal válasszon egy számot, majd hagyja jóvá a ✓ gombbal.

Ne feledje: Ha a memória megtelt, vagy a választott pozíció már foglalt, a sütő rákérdez, hogy felülírja-e a korábban mentett funkciót.

A mentett funkciók későbbi előhívásához nyomja meg a ♥ gombot: a kijelzőn megjelenik a kedvenc funkciók listája.



A funkció kiválasztásához nyomja meg a + vagy – gombot, hagyja jóvá a ✓ gomb megnyomásával, majd aktiválja a ▶ gombbal.

9. SMARTCLEAN

Nyomja meg a ✨ gombot: a „Smart Clean” üzenet látható a kijelzőn.

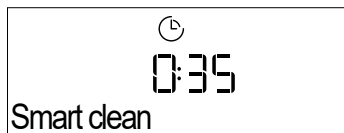

A funkció aktiválásához nyomja meg a ▶ gombot: a kijelzőn látható figyelmeztetések jelzik, milyen műveletek szükségesek a legjobb tisztítási eredményhez: Kövesse az utasításokat. Ha kész, nyomja meg a ✓ gombot. Ha az összes lépést végrehajtotta, a megfelelő időben nyomja meg a ▶ gombot a tisztítási program bekapcsolásához.

Ne feledje: A tisztítási ciklus ideje alatt lehetőleg ne nyissa ki a sütő ajtaját, mert ekkor vízgőz távozik, ami hátrányosan befolyásolja a végső tisztítási eredményt.

A ciklus befejezésekor egy ennek megfelelő üzenet kezd villogni a kijelzőn. Hagyja kihűlni a sütőt, majd egy ronggyal vagy szivaccsal törölje ki és szárítsa meg a belső felületeket.

10. LEERESZTÉS

A leeresztés funkcióval leereszthető a víz, így elkerülhető, hogy állott víz maradjon a forralóban. Ezt a terméket úgy fejlesztették ki, hogy a sütés leállítása/befejezése után automatikusan lefuttasson egy leeresztési ciklust.

Körülbelül 30 perccel a sütés leállítása/vége után a sütő

a maradék vizet automatikusan a fiókba ereszt (vigyázzon, hogy a sütés után ne vegye ki a fiókot). Ha ez megtörtént, a fiók kihúzható és kiüríthető. Javasoljuk, hogy a fiókot ürítse ki, amint a leeresztés befejeződött.

11. VÍZKÖMENTESÍTÉS

E speciális funkció rendszeres lefuttatásával biztosítható a gőzölőrendszer kiváló állapota. A funkció indítása után kövesse a kijelzőn megjelenő utasításokat. A funkció átlagos időtartama kb. 140 perc.

A vízkömentesítést a felhasználó bármikor kezdeményezheti a Tisztítás menüben.

A kijelzőn megjelenik, amikor esedékes a vízkömentesítési ciklus lefuttatása (lásd a lenti táblázatot).

VÍZKÖMENTESÍTÉS ÜZENET	JELENTÉS
<VÍZKÖMENTESÍTÉS JAVASOLT> Körülbelül 15 órányi gőzölési program után jelenik meg*	Javasoljuk, hogy futtasson le egy Vízkömentesítési ciklust.
<VÍZKÖMENTESÍTÉS SZÜKSÉGES> Körülbelül 20 órányi gőzölési program után jelenik meg*	A vízkömentesítés kötelező. Gőzölési program csak a vízkömentesítési ciklus lefuttatása után indítható.

*a vízkeménység alapértelmezett értékét (4 - Kemény) figyelembe véve. A készülékre beállított vízkeménységi osztálytól függ, hogy hány órányi gőzölési programnak kell lefutnia ahhoz, hogy a Vízkömentesítési üzenetek megjelenjenek.

Emellett a vízkömentesítés tetszés szerint bármikor elindítható, ha a felhasználó alaposabban ki kívánja tisztítani a belső gőzölőrendszert.

A vízkömentesítési fázis lefutása előtt a készülék ellenőrzi, hogy maradt-e víz a forralóban, és szükség esetén elvégezhető egy leeresztési ciklus. Ebben az esetben a leeresztési ciklus után ki kell ürítenie a fiókot, mielőtt folytatná a vízkömentesítési fázissal.

Ne feledje: annak érdekében, hogy a víz mindenképpen hideg legyen, ez a művelet csak akkor végezhető el, ha az utolsó program (vagy a készülék utolsó bekapcsolása) óta legalább 30 perc eltelt. A várakozási idő alatt a kijelzőn a következő felirat látható: „A VÍZ FORRÓ”.

» 1/2. SZAKASZ: VÍZKÖMENTESÍTÉS (70 PERC)

Ha a kijelzőn az <ADJON HOZZÁ 0,25 L OLDATOT> üzenet látható, öntse a vízkömentesítő oldatot a fiókba. A legjobb vízkömentesítési eredmény eléréséhez javasoljuk, hogy töltsen meg a tartályt 75 g speciális WPRO termék és 250 ml csapvíz oldatával. A WPRO vízkömentesítője a javasolt professzionális termék a sütő gőzölő funkciójának legjobb minőségű karbantartásához. Rendelés vagy információkérés a vevőszolgálaton vagy a www.whirlpool.eu webhelyen keresztül lehetséges.

A Whirlpool nem vállal felelősséget a piacon elérhető más tisztítószer által okozott bármilyen károkért.

Miután beöntötte a vízkömentesítő oldatot a rekeszbe, nyomja meg a ▶ gombot a fő vízkömentesítési folyamat indításához. A vízkömentesítési szakaszok

elvégzése alatt nem kell a készüléknél várnia. Az egyes szakaszok végét hangjelzés jelzi, és a kijelzőn megjelennek a következő szakaszra vonatkozó utasítások.

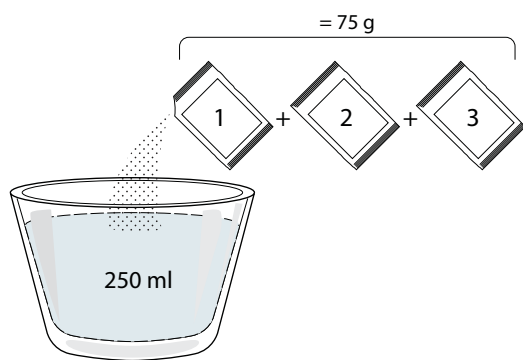

Ha befejeződött a vízkömentesítési fázis, a forraló leereszti a vizet: a vízkömentesítő oldat a kihúzható fiókba ömlik. Ürítse ki a fiókot.

» 2/2. SZAKASZ: ÖBLÍTÉS (30 PERC)

A vízkömaradványok eltávolításához a fiókból és a gőzölőrendszerből, öblítési ciklus szükséges. Amikor a kijelzőn az <ADJON HOZZÁ 0,25 L VIZET> üzenet jelenik meg, töltsse fel a tartályt 0,25 l ivóvízzel, majd nyomja meg a gombot az öblítés elindításához. Ne kapcsolja ki a sütőt, amíg a funkcióhoz szükséges összes lépést végre nem hajtotta.

Ne feledje: ha szükséges, a rendszerből kérhető a fiók ürítése és a művelet megismétlése.

A vízkömentesítési eljárás befejezésekor javasolt a sütőtér kiszárítása a maradék víz eltávolítása érdekében. Ezután ismét használható az összes gőzölési funkció. Ürítse ki a fiókot. A vízkömentesítési ciklus befejeződött.

Ne feledje: a vízkömentesítési ciklus alatt esetleg némi zaj hallható, mivel a sütő szivattyúi aktiválódnak az optimális vízkömentesítési hatékonyság biztosítása érdekében.

A karbantartási ciklus megkezdése után ne vegye ki a fiókot, hacsak a készülék nem kéri.

Ne feledje: Miután a forraló megtelik vízkömentesítő oldattal, és a kijelzőn megjelenik a „VÍZKÖMENTESÍTÉSI FÁZIS 1/2” felirat, a ciklust nem szabad megszakítani, különben a teljes vízkömentesítési ciklust meg kell ismételni, mielőtt bármilyen gőzölési funkciót működtetni lehetne.

12. PERCSZÁMLÁLÓ

A funkció aktiválásához nyomja meg az ikont. A vagy a gombbal állítsa be a kívánt időtartamot, majd nyomja meg a gombot az időzítő indításához.

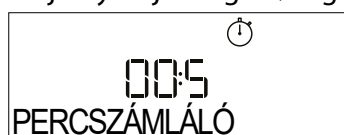

Ha a percszámlálón beállított idő letelt, hangjelzés hallható, és a kijelzőn megjelenik a vonatkozó jelzés.

Ne feledje: A percszámláló nem aktivál sütési funkciót.

A percszámláló akkor is aktiválható, ha egy funkció folyamatban van.

Az időzítő a funkciótól függetlenül folytatja a visszaszámlálást.

Amíg ez a fázis tart, a számlálót nem lehet látni (csak az ikon látszik), mivel a számláló a háttérben folytatja a visszaszámlálást. A percszámláló szerkesztéséhez nyomja meg az ikont és állítsa be az időt a vagy ikon segítségével.

A percszámláló törléséhez nyomja meg az ikont, majd válassza a lehetőséget, amíg a kijelzett idő „--:--” nem lesz. Nyomja meg a gombot a jóváhagyáshoz.

13. GOMBZÁR

A gombzár aktiválásához tartsa nyomva a gombot legalább öt másodpercig. A gombzár ugyanilyen módon feloldható.



Megjegyzés: Ez a funkció ételkészítés közben is aktiválható. Biztonsági okból a sütő bármikor kikapcsolható a gombbal.

14. AZ ÉTEL SZONDA HASZNÁLATA (HA VAN)

A szonda különböző ételtípusok maghőmérsékletének készítés közbeni mérésére szolgál az optimális hőmérséklet eléréséhez. A sütő hőmérséklete a kiválasztott funkciónak megfelelően eltérő lehet, de a sütési folyamat a megadott hőmérséklet elérésekor mindig befejeződik.

A hússzonda behelyezése után hangjelzés hallható, és a kijelzőn megjelenik a „Szonda Csatlak.” felirat.

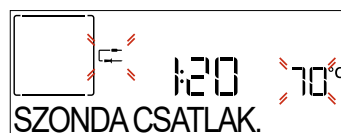

Válassza ki a kívánt funkciót a kompatibilis funkciók közül (Hagyományos, Hőlégbefúvás, Légkeverés, Turbogrill, Eco hőlégbefúvás, Maxi sütés, 6th Sense funkciók): A kijelző bekéri a hússzonda célhőmérsékletét: Nyomja meg a vagy gombot a beállításához, majd nyomja meg a gombot következő sütési paraméterek beállításához.

Ilyenkor a sütés addig tart, amíg a kívánt hőmérsékletet eléri a hús, tehát itt nem lehet megadni sütési időtartamot vagy a sütés befejezésének időpontját.

Amíg a hússzondát ki nem húzza, a lámpa égve marad.

Ha sütés közben kihúzza a szondát, a sütés a hagyományos módon (időbeállítások nélkül) folytatódik tovább.

Hangjelzés hallható, és a kijelző kiírja, hogy a hússzonda elérte a kívánt hőmérsékletet.

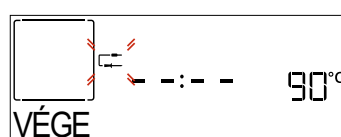

Megjegyzés: A beállítások utólagos módosításához nyomja meg a vagy gombot a szonda hőmérsékletéhez, vagy nyomja meg a gombot az egyéb beállításokhoz.

Ha a szonda nem kompatibilis az adott művelettel, hangjelzés hallható, és a kijelzőn üzenet jelenik meg. Ilyenkor távolítsa el a szondát.

Helyezze be az ételt a sütőbe, majd csatlakoztassa a csatlakozódugót a sütő sütőterének jobb oldalán lévő aljzatba.

A kábel közepesen merev és szükség esetén hajlítható annak érdekében, hogy a szondát a leghatékonyabb módon helyezze különböző ételtípusokba. Győződjön meg arról, hogy a sütés során a kábel nem ér a felső fűtőelemhez.

HÚS: Szúrja az ételszondát a húsba, de lehetőleg ne a csontok és a zsíros részek közelébe. Szárnyasok esetében hosszanti irányban szúrja a szondát a mellhús közepébe, de kerülje el az üreges részeket.

HAL (egész): A szonda hegyét a hal legvastagabb részébe szúrja, kikerülve a gerincet.

PÉKÁRU ÉS TÉSZTA: Szúrja a szonda hegyét mélyen a tésztába, úgy alakítva a kábelt, hogy a szonda optimális szögben legyen.

Az ilyen típusú ételek szondával vezérelt sütéséhez a kompatibilis 6th Sense funkciók használata szükséges. Ha a szondát a 6th Sense funkciókkal együtt használja, a sütés automatikusan befejeződik, amint az étel eléri az ideális maghőmérsékletet, anélkül, hogy be kellene állítania a sütő hőmérsékletét.

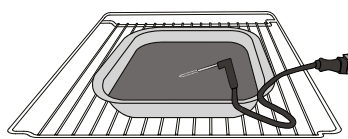

Lasagna

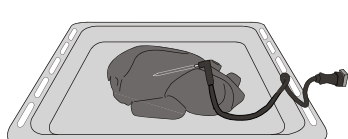

Egész csirke

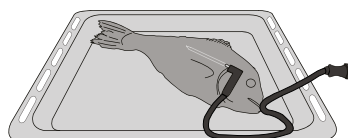

Hal

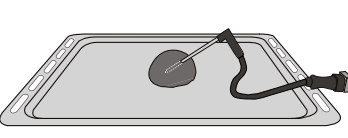

Tekercsek

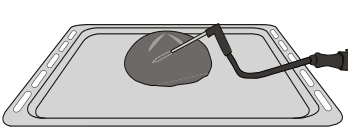

Nagy kenyér

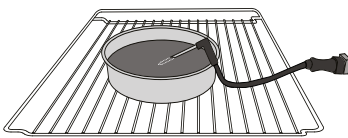

Torta

MEGJEGYZÉS

- Ne fedje le a sütő belsejét alumíniumfóliával.
- Soha ne húzza a serpenyőket vagy lábasokat a sütő alján, mert ez károsíthatja a zománcbevonatot.
- Ne helyezzen nehéz súlyokat az ajtóra, és ne kapaszkodjon az ajtóba.
- A Pizza ciklus magasabb hőmérséklete miatt várhatóan kissé nagyobb lesz a hűtőventilátor zaja.

ENERGIAHATÉKONYSÁGI MEGJEGYZÉSEK

- Használja ki a maradék hőt: 5/10 perccel a sütés vége előtt kapcsolja ki a sütőt a maradék hő felhasználásához.
- Tartsa csukva az ajtót: ha lehetséges, kerülje a sütő ajtajának kinyitását sütés közben, mivel így a hő távozni tud.
- Süssön nagyobb adagokat: a sütőt elsősorban nagyobb ételekhez (pl. 1 kg feletti húсок) vagy nagyobb adagokhoz használja, hogy a lehető legjobban kihasználja a felhasznált energiát.
- Rendszeresen tisztítsa meg az ajtó tömítést: a tiszta tömítés megakadályozza a hővesztést és biztosítja a hatékony főzést.
- Csak akkor melegítse elő, ha szükséges: a sütőt csak akkor melegítse elő, ha a sütési táblázat vagy a recept ezt javasolja.
- Válasszon sötét sütőformákat: A sötét tálcák jobban elnyelik a hőt, javítva a főzés hatékonyságát.
- Tervezze meg a főzést: készítsen több ételt egymás után, hogy kihasználja a maradék hőt, és elkerülje az extra előmelegítést.
- Válassza ki az energiatakarékos programot: használja az ECO programot az alacsonyabb energiafogyasztás érdekében. A további bemeneteket lásd a főzési táblázatban.
- Távolítsa el a felesleges tartozékokat: vegye ki a nem használt tálcákat vagy állványokat a hőcirkuláció hatékonyságának optimalizálása és a hőkapacitás csökkentése érdekében.

HASZNOS TANÁCSOK

A SÜTÉSI TÁBLÁZAT HASZNÁLATA

Ez a táblázat a különböző típusú ételekhez legjobban használható funkciót, tartozékokat és szintet tartalmazza. A sütési idő az étel sütőbe helyezésével kezdődik, nem tartalmazza az előmelegítést (ahol ez szükséges). A sütési hőmérsékletek és időtartamok csupán hozzávetőleges értékek, melyek az étel mennyiségétől és a használt tartozékoktól függően eltérőek lehetnek. Kezdetben használja a legalacsonyabb ajánlott beállításokat, és ha az étel nem sül eléggé, kapcsoljon át magasabb beállításokra. Használja a mellékelt tartozékokat, valamint lehetőleg sötét színű fém süteményes formákat és tepsiket. Ugyancsak használhat jénai vagy kőtálat és tartozékokat, de ne feledje, hogy a sütési időtartamok kissé hosszabbak lesznek.

KÜLÖNBÖZŐ ÉTELEK EGYSZERRE TÖRTÉNŐ SÜTÉSE

A „Hőlégbefúvás” funkció használatakor lehetőség van ugyanazt a hőmérsékletet igénylő, de különböző ételek (pl. hal és zöldségek) több szinten történő egyidejű sütésére. Vegye ki azt az ételt, amelyik rövidebb sütési időt igényel, a hosszabb sütési időt igénylő ételt pedig hagyja bent a sütőben.

HÚS

Használjon bármilyen tepsi vagy jénai edényt, amely megfelel a sütésre kerülő húsdarab méretének. Egybesültek készítésekor a legjobb megoldás, ha egy kevés húsalaplét önt az edény aljára, amely a sütés alatt tovább ízesíti a húst. Ne feledje, hogy a fenti művelet során gőz keletkezik. Amikor a sült elkészült, hagyja állni a sütőben 10-15 percre, vagy fedje be alufóliával.

Amikor húst kíván grillezni, válasszon minél inkább egyenletes vastagságú darabokat annak érdekében, hogy egységes sütési eredményeket érjen el. A nagyon vastag húsdarabok hosszabb sütési időt igényelnek. A hús külsejének megégését megelőzendő, tegye alacsonyabbra a rácsot, így az étel távolabb lesz a grilltől. A sütési idő kétharmadánál fordítsa meg a húst. Óvatosan nyissa ki az ajtót, mert forró gőz csaphat ki.

A sütés közben keletkező szaft felfogásához javasoljuk, hogy töltsön fél liter vizet a zsírfogó tálcába, és helyezze azt közvetlenül az alá a rács alá, amelyen a hús található. Szükség szerint töltsön utána vizet.

DESSZERTEK

Készítsen különleges édességeket a hagyományos funkció használatával csak egy tartószinten.

Használjon sötét színű, fém tortaformákat, és azokat mindig a mellékelt rácsra helyezze. Egynél több szinten történő sütéshez válassza a hőlégbefúvás funkciót, és úgy rendezze el a sütőformákat a tartószinteken, hogy azzal segítse a forró levegő optimális keringését.

Ha ellenőrizni szeretné, hogy egy sütemény elkészült-e, szúrjon egy fa fogpiszkálót a sütemény közepébe. Ha a fogpiszkálón nem látható tészta, a sütemény elkészült.

Tapadásmentes tortaforma használata esetén ne vajazza meg a széleket, mert előfordulhat, hogy a sütemény nem egyformán emelkedik meg az oldalak mentén.

Ha a sütemény nagyon „feldagad” sütés közben, állítson be legközelebb alacsonyabb hőmérsékletet, esetleg csökkentse a folyadék mennyiségét és óvatosabban keverje össze a tésztát.

A lédús töltelékű vagy feltétű sütemények (pl. sajtorta, gyümölcsös pite) esetén használja a „Konvekciós sütés” funkciót. Ha a sütemény alsó tésztalapja átázott, használjon alacsonyabb szintet, és szórja meg a sütemény alját zsemlemorzsával vagy darált keksszel, mielőtt hozzáadná a töltelékét.

KELESZTÉS

































Mindig az a legjobb, ha egy nedves ruhával letakarja a tésztát, mielőtt a sütőbe helyezné. A tésztakelesztés időtartama ennek a funkciónak az alkalmazásával körülbelül az egyharmadával csökken a szobahőmérsékleten (20-25 °C) történő kelesztéssel összehasonlítva. A kelesztési idő 1 kg pizzatészta esetén körülbelül egy óra.

6th SENSE SÜTÉSI TÁBLÁZAT





ÉLELMISZER-KATEGÓRIÁK		MENNYISÉG	KÉSZÜLTSG FOKA	PIRÍTÁSI FOKOZAT	MEGFORDÍTÁS (A SÜTÉSI IDŐ EKKORA RÉSZÉNEK ELTÉLTEKOR)	SZINT ÉS TARTOZÉKOK	
LASAGNA	Lasagna	0,5-3 kg*	-	0	-	2	
HÚS	Marha	Sült	0,6-2 kg*	0	0	-	3
		Húspogácsa	1,5-3 cm	0	-	3/5	5 4
		Lassú sütés	0,6-2 kg*	0	-	-	3
	Sertés	Sült	0,6-2,5 kg*	-	0	-	3
		Csülök	0,5-2,0 kg*	-	0	-	3
		Kolbász és virsli	1,5-4,5 cm	-	-	2/3	5 4
	Borjú		0,6-2,5 kg*	-	0	-	3
	Bárány	Sült	0,6-2,5 kg*	0	0	-	2
		Comb	0,5-2,0 kg*	0	0	-	2
	Baromfi	Sült csirke	0,6-3 kg*	-	0	-	2
		Egész-töltött	0,6-3 kg*	-	0	-	2
		Filé és mell	1-5 cm	-	-	2/3	5 4
		Egész pulyka	0,6-3 kg*	-	0	-	2
		Kebab	egy rács	-	-	1/2	5 4
HAL	Filé	0,5-3 (cm)	-	-	-	3 2	
	Filé-fagyasztott	0,5-3 (cm)	-	-	-	3 2	
ZÖLDSÉGEK	Sült zöldségek	Sült burgonya	0,5-1,5 kg	-	0	-	3
		Töltött zöldségek	0,1-0,5 kg/db	-	-	-	3
		Sült zöldségek	0,5-1,5 kg	-	0	-	3
	Csőbensült zöldségek	Csőbensült burgonya	egy tálca	-	-	-	3
		Csőbensült paradicsom	egy tálca	-	-	-	3
		Csőben sült paprika	egy tálca	-	-	-	3
		Csőben sült brokkoli	egy tálca	-	-	-	3
		Csőben sült karfiol	egy tálca	-	-	-	3
Csőbensült zöldség	egy tálca	-	-	-	3		

* ajánlott mennyiség

TARTOZÉKOK					
	Sütőrács	Sütőtepsi / süteményes tepsi / kerek pizzatálca rácsos	Cseppfelfogó tálca / Süteményes tepsi	Cseppfelfogó tálca 500 ml vízzel	Ételszonda

ÉLELMISZER-KATEGÓRIÁK		MENNYISÉG	KÉSZÜLTSG FOKA	PIRÍTÁSI FOKOZAT	MEGFORDÍTÁS (A SÜTÉSI IDŐ EKKORA RÉSZÉNEK ELTELTEKOR)	SZINT ÉS TARTOZÉKOK	
SÓS SÜTEMÉNY	Sós sütemények	0,8-1,2 kg	-	0	-	2 	
	Kenyér	Zsömlé 	60-150 g/db*	-	-	-	3  
		Szendvicsskenyér 	400-600 g/db	-	-	-	2  
		Nagy kenyér 	0,7-2,0 kg *	-	-	-	2  
		Bagett 	200-300 g/db*	-	-	-	3  
	Pizza	Kerek pizza	kerek	-	-	-	2 
		Vastag pizza	tálca	-	-	-	2 
		Pizza [fagyasztott]	1 réteg*	-	-	-	2 
			2 réteg*	-	-	-	4  1 
			3 réteg*	-	-	-	5  3  1 
4 réteg*	-		-	-	5  4  2  1 		
ÉDES SÜTEMÉNY	Piskóta	0,5-1,2 kg *	-	-	-	2  	
	Aprósütemények	0,2-0,6 kg	-	-	-	3 	
	Fánk	egy tálca *	-	-	-	3 	
	Torta	0,4-1,6 kg	-	-	-	3 	
	Rétes	0,4-1,6 kg	-	-	-	3 	
	Gyümölcsös kelt torta	0,5-1,2 kg *	-	-	-	2  	

* ajánlott mennyiség

TARTOZÉKOK					
	Sütőrács	Sütőtepsi / süteményes tepsi / kerek pizzatálca rácson	Cseppfelfogó tálca / Süteményes tepsi	Cseppfelfogó tálca 500 ml vízzel	Ételszonda



FORRÓLEVEGŐS SÜTÉSI TÁBLÁZAT



















	RECEPT	FUNKCIÓ	AJÁNLOTT MENNYISÉG	ELŐMELEGÍTÉS	HŐMÉRSÉKLET (°C)	IDŐTARTAM (PERC)	POLC ÉS TARTOZÉKOK
FAGYASZTOTT ÉTEL	Fagyasztott hasábburgonya		650–850 g	Igen	200	25–30	4 2
	Fagyasztott csirkefalat		500 g	Igen	200	15–20	4 2
	Halrudak		500 g	Igen	220	15–20	4 2
	Hagymakarikák		500 g	Igen	200	15–20	4 2
ZÖLDSÉGEK	Friss rántott cukkini		400 g	Igen	200	15–20	4 2
	Házi készítésű sült krumpli		300–800 g	Igen	200	20–40	4 2
	Vegyes zöldség		300–800 g	Igen	200	20–30	4 2
HÚS ÉS HAL	Csirkemell		1–4 cm	Igen	200	20–40	4 2
	Csirkeszárnyak		200–1500 g	Igen	220	30–50	4 2
	Panírozott szelet		1–4 cm	Igen	220	20–50	4 2
	Halfilé		1–4 cm	Igen	220	15–25	4 2

Friss vagy házi készítésű ételek sütéséhez kenjen vékony réteg olajat az étel felületére.

Az egyenletes sütési eredmény biztosítása érdekében forgassa át az ételt az ajánlott sütési idő felénél.

FUNKCIÓK			
	Forrólevegős sütés		
TARTOZÉKOK			
	Forrólevegős sütés tálca	Sütőtepsi vagy süteményes tepsi rácson	Zsírfogó tálca / sütőtepsi vagy sütőtepsi sütőrács

GŐZ + LEVEGŐ SÜTÉSI TÁBLÁZAT

RECEPT	GŐZSZINT*	ELŐMELEGÍTÉS	HŐMÉRSÉKLET (°C)	IDŐTARTAM (PERC)	POLC ÉS TARTOZÉKOK
Keksz / Aprósütemények	ALACSONY	IGEN	140-150	35-55	 3
Kis méretű torta / Muffin	ALACSONY	IGEN	160-170	30-40	 3
Kelt tészták	ALACSONY	IGEN	170-180	40-60	 2
Piskóta	ALACSONY	IGEN	160-170	30-40	 2
Focaccia	ALACSONY	IGEN	200 - 220	20-40	 3
Kenyér, vekni	ALACSONY	IGEN	170 -180	70-100	 3
Zsemle	ALACSONY	IGEN	200 - 220	30-50	 3
Bagett	ALACSONY	IGEN	200 - 220	30-50	 3
Sült burgonya	KÖZEPES	IGEN	200 - 220	50-70	 3
Borjú / Marha / Sertés 1 kg	KÖZEPES	IGEN	180-200	60-100	 3
Borjú / Marha / Sertés (darabok)	KÖZEPES	IGEN	160 - 180	60-80	 3
Marhasült angolosan 1 kg	KÖZEPES	IGEN	200 - 220	40-50	 3
Marhasült angolosan 2 kg	KÖZEPES	IGEN	200	55-65	 3
Báránycomb	KÖZEPES	IGEN	180-200	65-75	 3
Pörkölt sertécsülök	KÖZEPES	IGEN	160 - 180	85-100	 3
Csirke / gyöngytyúk / kacsza 1-1,5 kg	KÖZEPES	IGEN	200 - 220	50-70	 3
Csirke / gyöngytyúk / kacsza (darabok)	KÖZEPES	IGEN	200 - 220	55-65	 3
Töltött zöldségek (paradicsom, cukkini, padlizsán)	KÖZEPES	IGEN	180-200	25-40	 3
Halfilé	MAGAS	IGEN	180-200	15-30	 3

*Kérjük, vegye figyelembe, hogy az automatikus párolás funkció kiválasztása esetén ezt az összefüggést ki kell hagyni. A sütő automatikusan kiválasztja a kiválasztott hőmérséklethez legjobban illeszkedő gőzszintet.

TARTOZÉKOK	 Sütőtepsi vagy süteményes tepsi rácson	 Zsírfogó tálca / sütőtepsi vagy sütőtepsi sütőrácson
------------	--	--

FŐZÉSI TÁBLÁZAT

RECEPT	FUNKCIÓ	ELŐMELEGÍTÉS	HŐMÉRSÉKLET (°C)	IDŐTARTAM (PERC)	POLC ÉS TARTOZÉKOK
Kelt sütemények / piskóta		Igen	170	30-50	
		Igen	160	30-50	
		Igen	160	30-50	
Töltött piték (sajttorta, rétes, almás pite)		Igen	160-200	30-85	
		Igen	160-200	30-90	
Aprósütemények		Igen	150	20-40	
		Igen	140	30-50	
		Igen	140	30-50	
		Igen	135	40-60	
Kisebb torta / Muffin		Igen	170	20-40	
		Igen	150	30-50	
		Igen	150	30-50	
		Igen	150	40-60	
Képviselőfánk		Igen	180-200	30-40	
		Igen	180-190	35-45	
		Igen	180-190	35-45 *	
Habcsók		Igen	90	110-150	
		Igen	90	130-150	
		Igen	90	140-160 *	
Pizza / kenyér / focaccia		Igen	190-250	15-50	
		Igen	190-230	20-50	
Pizza (vékony, vastag, focaccia)		Igen	310	7-12	
		Igen	220-240	25-50 *	
Fagyasztott pizza		Igen	250	10-15	
		Igen	250	10-20	
		Igen	220-240	15-30	
Sós pite (zöldséges pite, quiche)		Igen	180-190	45-55	
		Igen	180-190	45-60	
		Igen	180-190	45-70 *	

FUNKCIÓK								ECO	
	Alsó+felső süt	Hőlégbefúvás	Konvekciós sütés	Grillezés	Turbo grill	Maxi sütés	Cook 4	Eco ciklus	Pizza

TARTOZÉKOK					
	Sütőrács	Sütőtepsi vagy süteményes tepsi rácson	Cseppfelfogó tálca / süteményes tepsi vagy sütőtepsi a sütőrácsra	Cseppfelfogó tálca / Süteményes tepsi	Cseppfelfogó tálca 500 ml vízzel

RECEPT	FUNKCIÓ	ELŐMELEGÍTÉS	HŐMÉRSÉKLET (°C)	IDŐTARTAM (PERC)	POLC ÉS TARTOZÉKOK
Vol-au-vent / leveles tésztából készült sütemények		Igen	190-200	20-30	3
		Igen	180-190	20-40	4 1
		Igen	180-190	20-40 *	5 3 1
Lasagna/felfújtak/tepsis tészta/cannelloni		Igen	190-200	45-65	3
Bárány/borjú/marha/sertés, 1 kg		Igen	190-200	80-110	3
Bőrös sertéssült 2 kg		-	170	110-150	2
Csirke/nyúl/kacsa, 1 kg		Igen	200-230	50-100	3
Pulyka/liba, 3 kg		Igen	190-200	80-130	2
Sült/sütőpapírban sült hal (filé, egész)		Igen	180-200	40-60	3
Töltött zöldségek (paradicsom, cukkini, padlizsán)		Igen	180-200	50-60	2
Pírtós		-	3 (magas)	3-6	5
Halfilé / Sült szelet		-	2 (közepes)	20-30 **	4 3
Kolbász / kebabfélék / oldalas / hamburger		-	2-3 (közepes-magas)	15-30 **	5 4
Sült csirke 1-1,3 kg		-	2 (közepes)	55-70 ***	2 1
Báránycomb / csülök		-	2 (közepes)	60-90 ***	3
Sült burgonya		-	2 (közepes)	35-55 ***	3
Csőben sült zöldség		-	3 (magas)	10-25	3
Aprósütemények	 4 COOK Aprósütemények	Igen	135	50-70	5 4 3 1
Tarts	 4 COOK Tarts	Igen	170	50-70	5 3 2 1
Kerek pizza	 4 COOK Pizza	Igen	210	40-60	5 3 2 1
Teljes fogás: Gyümölcsös pite (5. szint) / lasagna (3. szint) / hús (1. szint)		Igen	190	40-120 *	5 3 1
Teljes fogás: Gyümölcsös pite (5. szint) / sült zöldségek (4. szint) / lasagna (2. szint) / hússzeletek (1. szint)	 4 COOK Menü	Igen	190	40-120 *	5 4 2 1
Lasagna és hús		Igen	200	50-100 *	4 1
Hús és burgonya		Igen	200	45-100 *	4 1
Hal és zöldségek		Igen	180	30-50 *	4 1
Töltött sülték	ECO	-	200	80-120 *	3
Hússzeletek (nyúl, csirke, bárány)	ECO	-	200	50-100 *	3

* Becsült időtartam: Az ételek kivethetők a sütőből ettől eltérő időpontokban is, személyes preferenciáktól függően.

** A sütési idő felénél fordítsa meg az ételt.

*** Fordítsa meg az ételt a sütési idő kétharmadánál (ha szükséges).

FUNKCIÓK							 4 COOK	ECO	
	Alsó+felső süt	Hőlégbefúvás	Konvekciós sütés	Grillezés	Turbo grill	Maxi sütés	Cook 4	Eco ciklus	Pizza
TARTOZÉKOK									
	Sütőrács	Sütőtepsi vagy süteményes tepsi rácson	Cseppfelfogó tálca / süteményes tepsi vagy sütőtepsi a sütőrácson	Cseppfelfogó tálca / Süteményes tepsi	Cseppfelfogó tálca / Süteményes tepsi	Cseppfelfogó tálca / Süteményes tepsi	Cseppfelfogó tálca / Süteményes tepsi	Cseppfelfogó tálca / Süteményes tepsi	Cseppfelfogó tálca 500 ml vízzel

A SÜTÉSI TÁBLÁZAT HASZNÁLATA

Ez a táblázat a különböző típusú ételekhez legjobban használható funkciót, tartozékokat és szintet tartalmazza.

A sütési idő az étel sütőbe helyezésével kezdődik, nem tartalmazza az előmelegítést (ahol ez szükséges).

A sütési hőmérsékletek és időtartamok csupán hozzávetőleges értékek, melyek az étel mennyiségétől és a használt tartozékoktól függően eltérőek lehetnek.

Kezdetben használja a legalacsonyabb ajánlott beállításokat, és ha az étel nem sül eléggé, kapcsoljon át magasabb beállításokra.

Használja a mellékelt tartozékokat, valamint lehetőleg sötét színű fém süteményes formákat és tepsiket. Ugyancsak használhat jénai vagy kőtálat és tartozékokat, de ne feledje, hogy a sütési időtartamok kissé hosszabbak lesznek.

KARBANTARTÁS ÉS TISZTÍTÁS

Bármilyen karbantartási vagy tisztítási munka előtt győződjön meg arról, hogy a sütő teljesen kihűlt.

Ne használjon gőzzel tisztító berendezéseket.

Ne használjon fémből készült vagy egyéb súrolópárnát vagy maró/súroló hatású tisztítószeret, mert ezek károsíthatják a készülék felületeit.

Viseljen védőkesztyűt.

A sütőt bármilyen karbantartási munka előtt le kell választani az elektromos hálózatról.

KÜLSŐ BURKOLATOK

• A felületeket nedves, mikroszálás törölkendővel tisztítsa. Ha erősen szennyezett a felület, pár csepp pH-semleges tisztítószerrel tegyen a kendőre. Törölje le egy száraz törölkendővel.

• Ne használjon maró vagy súroló hatású tisztítószeret. Ha ezek közül bármelyik termék véletlenül kapcsolatba kerül a készülék felületével, azonnal tisztítsa meg a készüléket egy nedves, mikroszálás törölkendővel.

BELSŐ BURKOLATOK

• Használat után hagyja kicsit kihűlni a sütőt, és akkor takarítsa ki, amikor még valamennyire meleg, így könnyebben eltávolíthatja a lerakódásokat vagy az ételfoltokat. A magas víztartalmú ételek sütéséből fakadóan képződő kondenzátumok megszáradásához hagyja teljesen lehűlni a sütőt, majd törölje le ruhával vagy szivaccsal.

• A belső felületek optimális tisztításához használja a „Smart Clean” funkciót. (Csak bizonyos típusoknál.)

• Az ajtó üvegét megfelelő folyékony tisztítószerrel tisztítsa.

• A sütő ajtaját a tisztítás megkönnyítése érdekében le lehet venni.

TARTOZÉKOK

A tartozékokat minden használat után áztassa be mosogatószeres vízbe, használjon sütőkesztyűt, ha még forrók. Az ételmaradékok mosogatókefével vagy szivaccsal távolíthatók el.

Ne tisztítsa az ételszondát és a hússzondát (ha van) a mosogatógépből.

A Forrólevegős sütés tálca (ha van) mosogatógépből tisztítható.

VÍZBETÖLTŐ FIÓK KARBANTARTÁSA

Vigyázat! A vízbetöltő fiók mosogatógépből való használatra nem alkalmas: a termék megsérülhet!

Minden gőzzel történő sütési ciklus végén, körülbelül 30 perc elteltével a sütő egy kb. egy percre tartó automatikus leeresztési ciklust végez, így a rendszerben lévő összes víz a kihúzható fiókba kerül. Megjegyzés: Kerülje, hogy a víz 2 napnál tovább maradjon a rendszerben.

A belsejében lévő víz teljes eltávolításához vagy a belső felületek tisztításához kinyithatja a vízbetöltő fiókot:

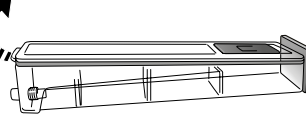

1. Nyomja felfelé a hátsó szárnyat a vízbetöltő fiók felső fedelének eltávolításához.

2. Ha a tisztítás befejeződött, a fiókot úgy csukhatja be, hogy a két elülső szárnyat behelyezi az elülső nyílásokba, és lenyomja a hátsó oldalt.

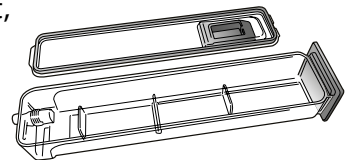

A vízbetöltő fiók feltöltéséhez csak szobahőmérsékletű vizet használjon: a forró víz befolyásolhatja a gőzölőrendszer működését. Kizárólag ivóvizet használjon.

FORRALÓ

Annak érdekében, hogy a sütő mindig optimális teljesítményt nyújtson, és hogy megelőzze a vízkőlerakódások kialakulását, javasoljuk, hogy rendszeresen használja a „Vízkömentesítés” funkciót. Ha hosszabb ideig nem használta a „Gőzölés” funkciókat, kifejezetten javasoljuk, hogy a sütési ciklust üres sütő mellett indítsa el, és a tartály legyen teljesen feltöltve.

AZ AJTÓ LEVÉTELE ÉS VISSZAHELYEZÉSE

1. Az ajtó levételéhez nyissa ki teljesen, és engedje le a kallantyúkat, amíg kioldási helyzetbe nem kerülnek.

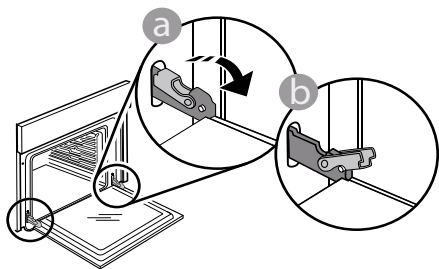

2. Csukja be az ajtót, amennyire tudja. Mindkét kezével szorosan fogja meg az ajtót – ne fogja meg a fogantyút. Egyszerűen távolítsa el az ajtót úgy, hogy folytatja a becsukását, és ezzel egyidejűleg húzza felfelé, amíg kireteszelődik az illesztéséből. Helyezze le az ajtót az egyik oldalára egy puha felületen.

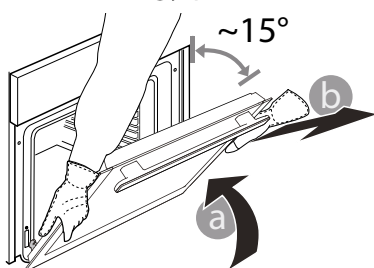

3. Illessze vissza az ajtót úgy, hogy a sütő elé emeli, a zsanérok kapcsait beilleszti a helyükre, majd rögzíti az ajtó felső részét az illesztékbe.

4. Engedje le az ajtót, majd nyissa ki teljesen. Engedje le a kallantyúkat az eredeti helyzetükbe: győződjön meg arról, hogy teljes mértékben leengedte őket.

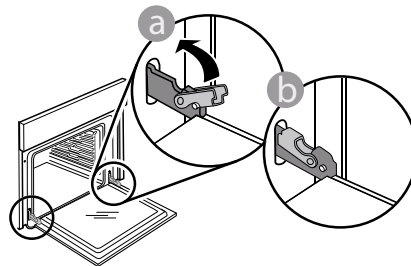

Óvatos nyomással ellenőrizze, hogy a kallantyúk megfelelő helyzetben vannak-e.

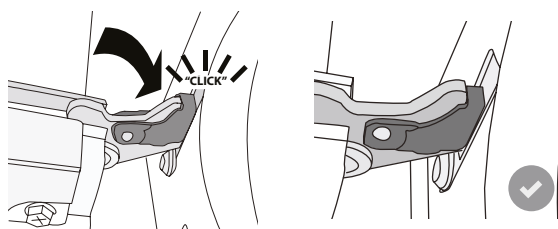

5. Próbálja meg becsukni az ajtót, és ellenőrizze, hogy illeszkedik-e a kezelőpanelhez. Ha nem, akkor ismételje meg a fenti lépéseket: Az ajtó megsérülhet, ha nem megfelelően működik.

A BELSŐ VILÁGÍTÁS CSERÉJE

1. Válassza le a sütőt az elektromos hálózatról.

2. Csavarozza le a burát a lámpáról, cserélje ki az izzót, majd csavarozza vissza a burát a lámpára.

3. Csatlakoztassa vissza a sütőt az elektromos hálózatra.

Ne feledje: 40 W/230 ~ V típusú G9, T300 °C halogénizzót használjon.

A termékben lévő izzót kifejezetten háztartási gépekhez tervezték, ezért helyiségek megvilágítására nem alkalmas. (244/2009/EK rendelet) Az izzólámpák

beszerezhetők a vevőszolgálattól.

Halogénizzó használatakor ne nyúljon hozzá csupasz kézzel, mert az ujjlenyomatok károsíthatják az izzót.

Ne működtesse a sütőt, ha a lámpabura nincs visszahelyezve.

A PROBLÉMÁK MEGOLDÁSA

Probléma	Lehetséges ok	Megoldás
A készülék nem működik.	Áramkimaradás. Nincs csatlakoztatva a hálózathoz.	Ellenőrizze, hogy van-e hálózati feszültség, és hogy a sütő elektromos bekötése megtörtént-e. Kapcsolja ki a sütőt, majd kapcsolja be újra, hogy lássa, fennáll-e még a probléma.
A kijelzőn az „F” betű és egy szám látszik.	Szoftverhiba.	Vegye fel a kapcsolatot a telefonos ügyfélszolgálattal, és adja meg az „F” betű utáni számot.
A 6th Sense sütési funkció visszaszámlálás megjelenítése nélkül véget ér. A sütési folyamat a visszaszámlálás vége előtt befejeződik.	Az étel mennyisége eltér az ajánlott mennyiségtől. Az ajtó nyitva van sütés közben.	Nyissa ki az ajtót, és ellenőrizze az étel elkészültét. Ha szükséges, fejezze be a sütést egy hagyományos funkció kiválasztásával.
A sütő nem melegszik fel.	Ha a „DEMO” üzemmód aktív, minden parancs és menüpont használható, de a sütő nem melegszik fel. A kijelzőn 60 másodpercenként a „DEMO” üzenet látható.	Nyissa meg a „DEMO” menüpontot a „BEÁLLÍTÁSOK” menüben, és válassza a „Ki” lehetőséget.
A fény kialszik.	„ECO” üzemmód „Be”.	Nyissa meg a „ECO” menüpontot a „BEÁLLÍTÁSOK” menüben, és válassza a „Ki” lehetőséget.
Az ajtó nem záródik rendesen.	A biztonsági kallantyúk helyzete nem megfelelő.	Állítsa megfelelő helyzetbe a biztonsági kallantyúkat a „Tisztítás és karbantartás” részben az ajtó le- és felszerelésével kapcsolatban leírt utasítások alapján.
Áramkimaradás.	Helytelen áramfogyasztási beállítás.	Ellenőrizze, hogy a háztartási elektromos hálózat teljesítménye legalább 3 kW. Ha nem ez a helyzet, csökkentse a teljesítménybeállítást 13 amperre. Nyissa meg a „TELJESÍTMÉNY” menüpontot a „BEÁLLÍTÁSOK” menüben, és válassza az „ALACSONY” lehetőséget.
A szondával történő főzési ciklus nyilvánvaló ok nélkül befejeződött, vagy a képernyőn F3E3 hiba jelenik meg.	Az ételszonda nincs megfelelően csatlakoztatva	Ellenőrizze az ételszonda csatlakoztatását

A szabályzatok, a szabványos dokumentáció és a termékkel kapcsolatos további információk elérhetők:

- A készüléken lévő QR-kód használatával
- Ha meglátogatja a honlapunkat docs.whirlpool.eu/docs
- Vagy **vegye fel a kapcsolatot a vevőszolgálattal** (a telefonszámot lásd a garanciafüzetben). Amennyiben a vevőszolgálathoz fordul, kérjük, adja meg a termék adattábláján feltüntetett kódokat.

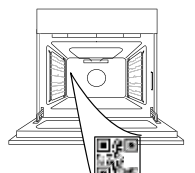

®/TM/© 2026 Whirlpool. Licenc alapján készült.

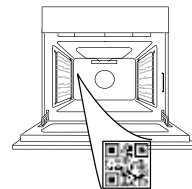
**DĖKOJAME, KAD ĮSIGIJOTE „WHIRLPOOL“ GAMINĮ**Norėdami gauti išsamesnę pagalbą, užregistruokite savo gaminį www.register10.eu**NORĖDAMI GAUTI DAUGIAU INFORMACIJOS, NUSKAITYKITE ANT PRIETAISO ESANTĮ QR KODĄ**

Prieš naudodamiesi prietaisu atidžiai perskaitykite saugos instrukcijas.

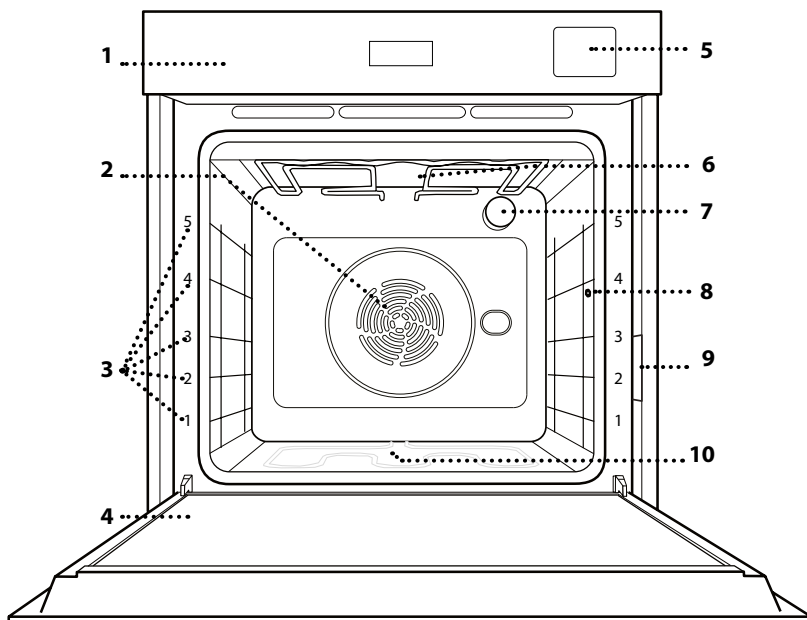
GAMINIO APRAŠYMAS

1. Valdymo skydelis
2. Ventiliatorius ir žiedinis kaitinimo elementas (nesimato)
3. Lentynų laikikliai (lygis nurodytas orkaitės priekyje)
4. Durelės
5. Vandens stalčius
6. Viršutinis kaitinimo elementas / keptuvas
7. Lempa
8. Maisto zondo įdėjimo vieta
9. Duomenų lentelė (nenuimkite)
10. Apatinis kaitinamasis elementas (nesimato)

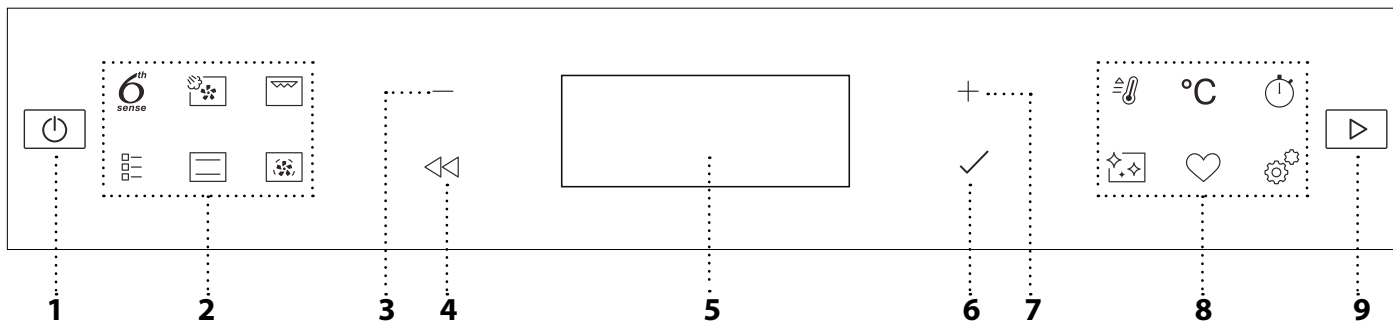
VALDYMO SKYDELIS**1. ĮJ. / IŠJ.**

Įjunkite arba išjunkite krosnelę ir sustabdykite veikiančią funkciją.

2. TIESIOGINĖ PRIEIGA PRIE FUNKCIJŲ

Greitai pasiekite funkcijas ir meniu.

3. NARŠYMO MYGTUKAS SU MINUSO SIMBOLIU

Slinkite meniu ir sumažinkite funkcijų nustatymus arba reikšmes.

4. ATGAL

Grįžkite į ankstesnį ekraną. Suteikia galimybę keisti nustatymus gaminimo metu.

5. EKRANAS**6. PATVIRTINIMAS**

Patvirtinamas funkcijos pasirinkimas arba nustatyta reikšmė.

7. NARŠYMO MYGTUKAS SU PLUSO SIMBOLIU

Slinkite meniu ir didinkite funkcijų nustatymus arba reikšmes.

8. TIESIOGINĖ PRIEIGA PRIE PARINKČIŲ / FUNKCIJŲ

Greitai pasiekite funkcijas, trukmę, nustatymus ir mėgstamus.

9. PRADĖTI

Paleidžiama funkcija naudojant nurodytus ar pagrindinius nustatymus.

PRIEDAI

GROTELĖS

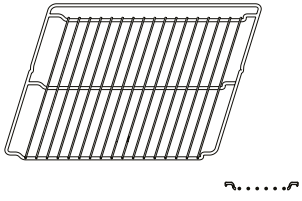

Skirta maistui gaminti arba naudoti kaip atramą puodams, pyragų skardoms ir kitiems gaminimo indams.

SURINKIMO PADĖKLAS

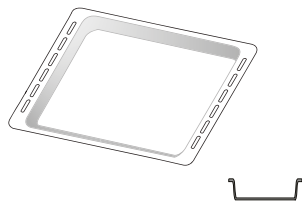

Naudojamos kaip orkaitės padėklas kepant mėsą, žuvį, daržoves, itališką duonelę ir pan. arba kaip skysčių surinkimo skarda, kai kepant įstatoma po grotelėmis.

KEPIMO SKARDA *

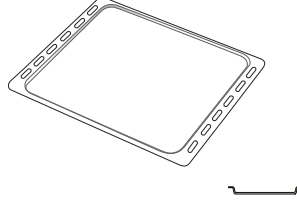

Kepti duonai ir kitiems gaminiams iš tešlos, bet taip pat ir kepsniams, žuviai folijoje ir kt.

SLANKIOJANČIOS GROTELĖS *

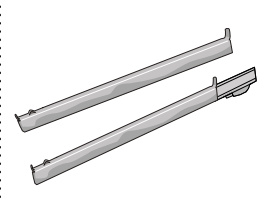

Palengvina priedų įstatymą ir išėmimą.

MAISTO TERMOMETRAS



Gaminant tiksliai išmatuoja maisto vidinę temperatūrą. Dėl tvirtos atramos jį galima naudoti gaminant mėsą, žuvį, duoną, pyragus ir pyragaičius.

KARŠTO ORO GRUZDINTUVĖS PADĖKLAS *

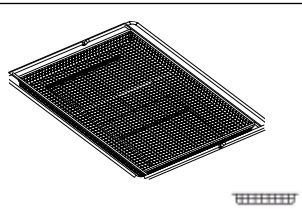

Skirtas naudoti gaminant su karšto oro gruzdintuvės funkcija, kepimo padėklą įdėjus į žemesnį lygį, kad būtų surinkti trupiniai ir lašantys skysčiai. Jį galima plauti indaplovėje.

Atsižvelgiant į įsigytą modelį, priedų skaičius ir tipas gali skirtis.

Kitus priedus galima įsigyti atskirai; dėl užsakymų ir informacijos kreipkitės į klientų aptarnavimo tarnybą.

* Tik tam tikruose modeliuose

PGROTELIŲ IR KITŲ PRIEDŲ ĮSTATYMAS

Įstatykite grotelės horizontaliai ir stumkite jas išilgai laikiklių. Įsitinkite, kad aukštesnis grotelių kraštas yra nukreiptas į viršų.

Kitus priedus, pvz., surinkimo padėklą ir kepimo skardą, dėkite taip pat, kaip ir grotelės.

SKERSINIŲ GROTELIŲ IŠĖMIMAS IR ĮSTATYMAS

• Jei norite išimti grotelių laikiklius, pakelkite aukštyn ir ištraukite apatinę dalį iš angų: dabar galite išimti lentynų laikiklius.

• Norėdami įstatyti skersines grotelės, pirmiausia įstatykite jas į viršutinę tvirtinimo vietą. Laikydami pakeltas stumkite jas į orkaitės kamerą, tada nuleiskite į apatinę įstatymo vietą.

SLANKIOJANČIŲ GROTELIŲ ĮSTATYMAS

Įšimkite lentynų laikiklius iš orkaitės ir nuimkite apsaugines plastikines dalis nuo slankiojančių grotelių. Viršutinį grotelių fikساتorių pritvirtinkite prie skersinių grotelių ir nustumkite jį iki galo. Į tą padėtį nuleiskite ir kitą fikساتorių.

Laikiklius įstatykite tvirtai paspausdami apatinę fikساتoriaus dalį. Patikrinkite, ar skersinės grotelės gali judėti laisvai. Tuos pačius veiksmus su skersinėmis grotelėmis atlikite kitoje pusėje ir tame pačiame lygmenyje.

Pastaba: Slankiojančias grotelės galima įstatyti bet kuriame lygmenyje.

FUNKCIJOS



„6TH SENSE“

Jos leidžia visiškai automatiškai ruošti visų tipų maistą (lazaniją, mėsą, žuvį, daržoves, pyragėlius ir pyragus, sūrius pyragėlius, duoną, picą). Norėdami tinkamai pasinaudoti funkcija, vadovaukitės atitinkamos gaminimo lentelės nurodymais.



GARAI+ORAS

Suderinus garų ir priverstinio oro srauto ypatybes, naudodamiesi šia funkcija paruošite lengvai apskrudusius išorėje tačiau viduje minkštus ir sultingus patiekalus. Kad pasiektumėte geriausių rezultatų, gaminant žuvį rekomenduojame rinktis 3 LYGIO – HIGH (Aukštą) garų lygį, gaminant mėsą, 2 LYGIO – MEDIUM (Vidutinį) ir 1 LYGIO – LOW (Žemą), jei kebate duoną ir desertus.

Daugiau informacijos apie priverstinio oro + garų ruošimo rankiniu būdu ciklus rasite „Garai + oras“ gaminimo lentelėje.



GRILL

Naudojama ant grotelių kepti didkepsnius, kebabus ir dešreles, gaminti daržoves ir užkepėles ar paskrudinti duoną. Kai ant grotelių kebate mėsą, naudokite surinkimo padėklą, kad į jį tekėtų patiekalo sultys: Skysčių surinkimo skardą įstatykite bet kuriame lygmenyje po grotelėmis ir įpilkite į ją 500 ml geriamojo vandens.



ĮPRASTOS FUNKCIJOS

• KONVEKC. KEP.

Bet kokio patiekalo gaminimas tik ant vienos lentynos.

• COOK 4

Naudojama gaminant kelis patiekalus, kuriems reikalinga ta pati gaminimo temperatūra ir gaminant ant keturių lentynų tuo pačiu metu. Ši funkcija gali būti naudojama kepant sausainius, pyragus, picą (taip pat ir šaldytą) ir ruošiant visą patiekalą. Geriausius rezultatus gausite tiksliai paisydami gaminimo lentelėje esančių patarimų.

• TURBO GRILL

Didelių mėsos gabalų (kojų, jautienos ir vištienos kepsnių) kepimas. Rekomenduojama įstatyti skysčių surinkimo padėklą, kuriame susirinktų patiekalo sultys: Skysčių surinkimo skardą įstatykite bet kuriame lygmenyje po grotelėmis ir įpilkite į ją 500 ml geriamojo vandens.

• UŽŠALD. KEP.

Funkcija automatiškai parenka tinkamiausią gaminimo temperatūrą ir režimą 5 skirtingoms šaldyto maisto rūšims. Orkaitės iš anksto įkaitinti nereikia.

• SPECIALIOS FUNKCIJOS

» PICA

Ši funkcija leidžia iškepti puikią naminę picą greičiau nei per 10 minučių, kaip restorane.

Specialus kepimo ciklas veikia esant aukštesnei nei 300 laipsnių Celsijaus temperatūrai, todėl picos viduje būna minkštos, kraštuose traškios ir tolygiai paruduoja.

Šią funkciją derinant su „Pizza Stone WPro“ priedu ir įkaitinus 30 minučių, picą galima iškepti per 5–8 min.

Norėdami užsisakyti ir gauti daugiau informacijos, kreipkitės į klientų aptarnavimo centrą arba www.whirlpool.eu.

» KARŠTO ORO GRUZ.

Naudodamiesi šia funkcija, galite gaminti gruzdintas bulvytes, vištienos gabalėlius ir dar daugiau naudodami mažiau aliejaus, o maistas bus maloniai traškus. Kaitinimo elementų ciklas, siekiant tinkamai įkaitinti orkaitę, ventiliatoriui sukeliant oro cirkuliaciją. Geriausi tikėtini gaminimo rezultatai gali būti pasiekti tik naudojant karšto oro gruzdintuvės padėklą (jis yra keliuose modeliuose). Padėkite maistą ant karšto oro gruzdintuvės padėklo vienu sluoksniu ir vykdykite gaminimo naudojantis karšto oro gruzdintuve lentelėje pateiktas instrukcijas, kad rezultatai būtų geriausi. Stenkitės nenaudoti daugiau nei vieno padėklo, kad išvengtumėte netolygaus gaminimo.

» TEŠLOS KILD.

Optimalus saldžios arba pikantiškos tešlos kildinimas. Kad tešla nesubliūktų, funkcijos nejunkite, jei orkaitė vis dar karšta pasibaigus kepimo ciklui.

» ŠILUMOS PALAIKYMAS

Palaiko ką tik paruoštą maistą karštą ir traškų.

» ATITIRPINIMAS

Paspartinamas maisto atšildymas. Maistą padėkite ant vidurinės lentynos. Maistą palikite pakuotėje, kad nedžiūtų jo išorė.

» EKO CIKLAS *

Tinka gaminant didelius mėsos gabalus su įdaru ir mėsos filė ant vienos lentynėlės. Jei naudojamas šis Ciklas EKO, gaminimo metu lemputė lieka išjungta. Kai naudojate EKO ciklą ir norite optimizuoti energijos sąnaudas, orkaitės durelių nederėtų varstyti gaminimo metu.

» „MAXI“ GAMINIMAS

Funkcija automatiškai parenka geriausią gaminimo režimą ir temperatūrą dideliems mėsos gabalams (daugiau nei 2,5 kg) kepti. Rekomenduojama gaminimo metu mėsą apversti, kad ji tolygiai apskrustų. Naudinga mėsą kartkartėmis aplaistyti, kad ji nesudžiūtų.



TRADIC. GAMIN.

Bet kokio patiekalo gaminimas tik ant vienos lentynos.



KARŠTO ORO SRAUTAS

Naudojama gaminant kelis patiekalus, kuriems reikalinga ta pati gaminimo temperatūra ir gaminant ant kelių (daugiausia trijų) lentynų tuo pačiu metu. Šią funkciją galima naudoti įvairiems patiekalams gaminti – maisto kvapai nepersiduoda iš vieno maisto į kitą.



GREITASIS ĮKAITINIMAS

Naudojama greitai įkaitinti orkaitę.



MINUT. LAIK.

Skirtas stebėti laiką nesuaktyvinant funkcijos.



VALYMAS

• SMARTCLEAN

Valymo ciklo metu specialiai išleidžiami žemos temperatūros garai, kad galėtumėte be vargo pašalinti nešvarumus ir maisto likučius. Orkaitėje išpilkite 200 ml vandens ir įjunkite šią funkciją, kai orkaitė šalta.

• NUKALKINTI

Naudojama pašalinti kalkių nuosėdų likučius iš virintuvo. Šią funkciją rekomenduojama naudoti pastoviais intervalais. Jei taip nedarysite, ekrane pasirodys pranešimas, kuriuo primenama išvalyti orkaitę.



MĖGSTAMIAUSIEJI

Greitai prieigai prie 10 mėgstamiausių funkcijų.



NUSTATYMAI

Krosnelės nustatymams reguliuoti. Kai aktyvus EKO režimas, siekiant taupyti energiją, ekrano šviesumas sumažėja po kelių sekundžių ir lemputė išsijungia po 1 min. Ekranas įjungiamas automatiškai, kai tik paspaudžiamas bet kuris mygtukas. Kai DEMO REŽIMAS yra „On“, visos komandos yra aktyvios ir meniu veikia, tačiau krosnelė nekaista. Norėdami išjungti šį režimą, pasirinkite „DEMO REŽIMAS“ iš NUSTATYMUŲ meniu ir pasirinkite „Off“ (išjungta). Pasirinkus ATKURTI GAM.PAR., gaminys išsijungia ir grįžtama prie nustatymų, buvusių pirmojo įjungimo metu. Visi nustatymai bus ištrinti.

* Energijos klasės etiketei nurodoma funkcija pagal reglamentą 65/2014/EB

NAUDOJIMAS PIRMĄ KARTĄ

1. PASIRINKITE KALBĄ

Pirmą kartą įjungus prietaisą, reikės nustatyti kalbą ir laiką: Ekrane bus rodoma „English“ (anglų kalba).



Paspauskite + arba – kad slinktumėte kalbų sąrašą ir pasirinkite reikiamą. Pasirinkimui patvirtinti, paspauskite ✓.

Pastaba: paspaudus kalbą taip pat galima pakeisti meniu NUSTATYMAI, pasirenkant parinktį KALBA

2. NUSTATYKITE ENERGIJOS SĄNAUDAS

Orkaitė užprogramuota vartoti elektros galią, suderinamą su namų tinklo parametrais, bet neviršyti 3 kW (16). Jei jūsų namuose vartojama mažesnės galia, jums reikės sumažinti šią reikšmę (13).



Meniu „NUSTATYMAI“ pasirinkite „GALIA“ ir pasirinkite „Mažas“.

3. NUSTATYKITE LAIKĄ

Pasirinkę kalbą, turėsite nustatyti laiką: Ekrane mirksės du valandų skaitmenys.



Paspausdami + arba – nustatykite tinkamą valandą ir paspauskite ✓: Ekrane mirksės du minutėms skirti skaitmenys. Paspauskite + arba – kad nustatytumėte minutes ir paspauskite ✓, kad patvirtintumėte.

Pastaba: atsinaujinus elektros tiekimui, gali tekti nustatyti laiką dar kartą. Paspaudę pateksite į „NUSTATYMAI“, tada pasirinkite „LAIKRODIS“

4. VANDENS KIETUMO LYGIO NUSTATYMAS

Tam, kad orkaitė veiktų efektyviai, ir siekiant užtikrinti, kad ji reguliariai primintų naudotojui atlikti kalkių šalinimo ciklą, kai reikia, svarbu nustatyti teisingą vandens kietumo lygį. Norėdami jį nustatyti, įjunkite orkaitę paspausdami , paspauskite , paspauskite Nustatymai ir naudokite naršymo mygtukus + ir – , kad pasirinktumėte „VANDENS KIETUMA“. Paspauskite ✓ ir patvirtinkite. Naudodamiesi naršymo mygtukais + ir – pasirinkite jūsų vietovės vandeniui tinkamą lygį, naudodamiesi šia lentele:

VANDENS KIETUMO LYGIŲ LENTELĖ				
Lygis		°dH Vokiečių laipsnių	°fH Prancūzų laipsnių	°Klarko Lietuviš- kai laipsnių
1	Labai minkštas	0-6	0-10	0-7
2	Minkštas	7-11	11-20	8-14
3	Vid.	12-16	21-29	15-20
4	Kietas	17-34	30-60	21-42
5	Labai kietas	35-50	61-90	43-62

Paspauskite ✓ ir patvirtinkite.

Iš anksto nustatytas vandens kietumo lygis yra „Kietas“.

5. ĮKAITINKITE ORKAITĘ

Iš naujos orkaitės gali skliti nuo gamybos likęs kvapas: Tai visiškai normalu. Kad pasišalintų gamybos metu likę kvapai, prieš pradėdant gaminti maistą, rekomenduojama įkaitinti tuščią orkaitę. Tik prieš tai iš orkaitės išimkite kartonines apsaugines dalis, apsauginę plėvelę ir priedus. Orkaitę rekomenduojama įkaitinti iki 200 °C ir palikti veikti apytikriai vieną valandą, įjungus kepimo funkciją su oro srautu (pvz., „Karšto oro srautas“ ar „Convection Bake/Konvekcinis kepimas“).

Pastaba: Panaudojus prietaisą pirmą kartą, rekomenduojama išvėdinti kambarį.

KASDIENIS NAUDOJIMAS

1. PASIRINKITE FUNKCIJĄ

Paspauskite  ir įjunkite krosnelę: ekrane bus rodoma paskutinė naudota funkcija arba pagrindinis meniu.

Funkcijas galime pasirinkti paspaudžiant vienos iš pagrindinių funkcijų piktogramą arba slenkant meniu. Norėdami pasirinkti meniu elementą (ekrane rodomas pirmas galimas elementas), paspauskite $+$ arba $-$ ir pasirinkite pageidaujamą, tada paspauskite \checkmark ir patvirtinkite.

2. NUSTATYKITE FUNKCIJĄ

Pasirinkę reikiamą funkciją, galite pakeisti jos nustatymus. Ekrane pasirodys nustatymai, kuriuos galima keisti eilės tvarka. Paspaudus \lll , galima vėl pakeisti ankstesnį nustatymą

TEMPERATŪRA / KEPINIMO LYGIS / GARŲ LYGIS



Kai ekrane mirksi reikšmė, paspausdami $+$ arba $-$ pakeiskite ją, tada patvirtinkite paspausdami \checkmark ir pereikite prie kitų nustatymų (jei galima).

Tai pat, galima nustatyti kepinimo lygį. Kepinant galima naudoti vieną iš trijų nustatytųjų galios lygių: 3 (aukštas), 2 (vidutinis), 1 (žemas).

Naudodami funkciją Karšto oro srautas ir garai galite pasirinkti tokias garų kiekio reikšmes: GARAI 1, GARAI 2.

Pastaba: Įjungus funkciją, temperatūrą ir (arba) grilio lygį galima keisti naudojant $+$ arba $-$, paspaudus $^{\circ}\text{C}$ mygtuką.

TRUKMĖ

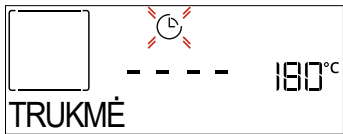

Kai ekrane mirksi  piktograma, paspausdami $+$ arba $-$ nustatykite reikiamą gaminimo laiko trukmę, tada patvirtinkite paspausdami \checkmark . Jei gaminimo procesą ketinate valdyti patys, gaminimo laiko nustatyti nereikia (neribotas). Spausdami \checkmark arba \square patvirtinkite ir paleiskite funkciją. Pasirinkę šį režimą negalite užprogramuoti atidėtos paleisties.

Pastaba: Paspausdami  galėsite reguliuoti gaminimo metu nustatytą gaminimo laiką: paspauskite $+$ arba $-$ norėdami jį pakeisti, o tada paspauskite \checkmark , kad patvirtintumėte.

LAIKAS BAIGĖSI (PRADĖTI ATIDĖJIMĄ)

Naudojant daugelį funkcijų ir nustačius gaminimo laiką galima atidėti funkcijos paleidimą užprogramavus gaminimo pabaigos laiką. Ekrane rodomas pabaigos laikas, o  piktograma mirksi.



Paspauskite $+$ arba $-$ ir nustatykite reikiamą gaminimo pabaigos laiką, tada paspausdami \checkmark patvirtinkite ir įjunkite funkciją. Sudėkite maistą į orkaitę ir uždarykite dureles: Praėjus nustatytam laikui, funkcija įsijungs automatiškai, kad gaminimas būtų baigtas jūsų nustatytu laiku.

Pastaba: Naudojant atidėto paleidimo pradžios laiko programavimo funkciją orkaitės įkaitinimo fazė išjungiama: Orkaitė pamažu pasieks reikiamą temperatūrą, todėl gaminimo laikas bus šiek tiek ilgesnis nei nurodyta gaminimo lentelėje. Laukimo metu galite paspausti $+$ arba $-$ pakeisti užprogramuotą pabaigos laiką arba paspausti \lll norėdami pakeisti kitus nustatymus. Jei paspausite , kad pamatytumėte informaciją, turėsite galimybę perjungti pabaigos laiko ir trukmės parinktis.

3. „6TH SENSE“

Ruošiant bet kokį maistą šios funkcijos automatiškai parenka geriausiai troškinimui, kepinimui ar kepimui tinkamą režimą, galingumą, temperatūrą ir trukmę.

Prireikus tiesiog nurodykite maisto ypatybes, kad rezultatai būtų optimalūs.

SVORIS / AUKŠTIS (APVALIŲ PADĖKLŲ SLUOKSNIAI)

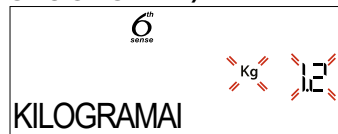

Norėdami teisingai nustatyti funkciją, vadovaukitės ekrane rodomais nurodymais ir, kai būsite paraginti, paspauskite $+$ arba $-$, kad nustatytumėte reikiamą reikšmę, tada paspauskite \checkmark , kad patvirtintumėte.

PAGAMINIMO LYGIS / SKRUDINIMAS

Naudojantis kai kuriomis „6th Sense“ funkcijomis galima reguliuoti pagaminimo lygį.



Paraginti paspauskite $+$ arba $-$ ir pasirinkite pageidaujamą lygį: pusžalis (-1) arba gerai paruoštas (+1). Spausdami \checkmark arba \square patvirtinkite ir paleiskite funkciją.

Tokiu pačiu būdu naudojantis kai kuriomis „6th Sense“ funkcijomis galima reguliuoti apskrudinimo lygį: žemas (-1) ir aukštas (+1).

GAMINIMAS NAUDOJANT GARUS

Pasirinkus „Garų“ arba „Karšto oro srautas + Garų“ rankinėse funkcijose arba vieną iš kelių „6th Sense“ skirtų receptų galima gaminti įvairius patiekalus naudojant garus. Lyginant su karštu oru naudojamu

gaminant įprastai, garai pasklinda greičiau ir tolygiau. Dėl to sutrumpėja gaminimo laikas, patiekaluose lieka daugiau maistingų medžiagų, o jūs galite mėgautis puikiais ir tikrai skaniais receptais. Gaminimui naudojant garus, durelės turi būti uždarytos viso proceso metu.

Jei norite gaminti naudodami garus, norint virintuvą orkaitėje pripildyti vandens, reikės naudotis valdymo skydelio stalčiuuku.

Kai ekrane pasirodo užrašas „ADD WATER“ (ĮPILKITE VANDENS), ištraukite stalčių, atidarykite stalčiaus dangtį ir pripilkite vandens iki ekrane nurodyto lygio. Uždarykite stalčiuuką atsargiai stumdami jį valdymo skydelio link. Įdėję stalčių, paspauskite START, kad pradėtumėte kepimo ciklą. Stalčiuukas turi būti uždarytas visą laiką (nebent pilate vandenį).

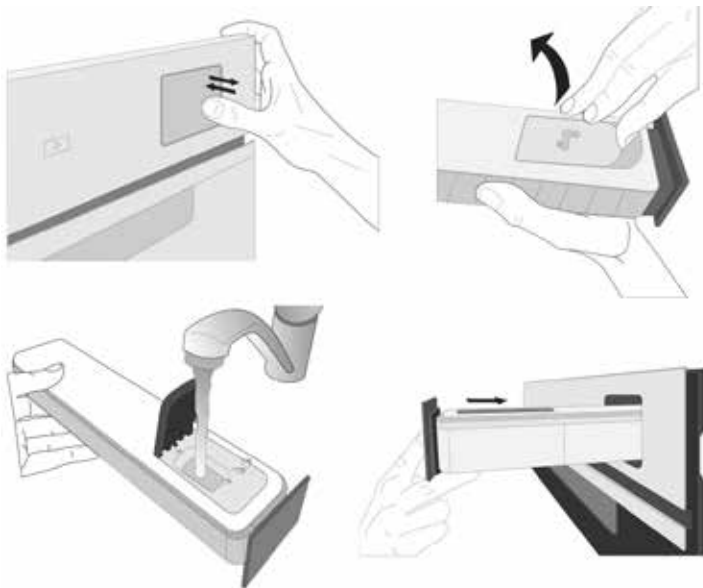

Ilgesnių gaminimo ciklų atveju po pirmojo pripildymo, kai baigiasi vanduo, gali reikėti jo vėl įpilti, siekiant užbaigti ciklą: orkaitė rodys raginimą, jeigu to reikės.

4. PALEISTI FUNKCIJĄ

Bet kuriuo metu, jei numatytosios reikšmės atitinka pageidaujamas arba, jei pritaikėte norimus nustatymus, paspauskite ir aktyvinkite funkciją.

Jei atidėjimo etapo metu paspausite , krosnelė paklaus, ar norite praleisti šį etapą ir nedelsdama suaktyvins funkciją.

Atkreipkite dėmesį: Pasirinkus funkciją, ekrane bus rodomas rekomenduojamas ir geriausiai kiekvienai funkcijai tinkantis lygis. Jūs galite sustabdyti suaktyvintą funkciją bet kuriuo metu, paspausdami .

Jei krosnelė yra karšta, o funkcijai reikalinga konkreti maksimali temperatūra, ekrane bus parodytas pranešimas. Galite pasirinkti kitą funkciją arba palaukti, kol visiškai atvės.

5. ĮKAITINIMAS

Kai kurios funkcijos naudoja įkaitinimo fazę: Kai funkcija jau veikia, ekrane rodoma, kaip vykdomas įkaitinimas.



Pasibaigus šiai fazei pasigirs garso signalas, o ekrane bus rodoma, kad orkaitė pasiekė nustatytą temperatūrą ir būsite paraginti „ĮDĖKITE MAISTĄ“. Tada atidarykite dureles, sudėkite maistą į orkaitę, uždarykite dureles ir pradėkite gaminti paspausdami arba .

Pastaba: Jei maistą įdėsite į orkaitę dar nepasibaigus įkaitinimo procesui, galite nusivilti gaminimo rezultatu. Jei įkaitinimo fazės metu atidarysite dureles, įkaitinimas bus sustabdytas.

Į bendrąjį gaminimo laiką nėra įtraukta įkaitinimo fazė. Temperatūrą, kurią norite pasiekti orkaitėje, visada galite pakeisti naudodami arba .

6. MAISTO APVERTIMAS ARBA TIKRINIMAS

Naudojant kai kurias „6th Sense“ funkcijas gaminimo metu maistą reikia apversti.

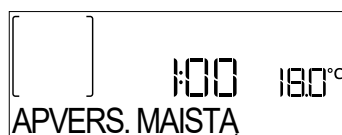

Pasigirs garso signalas, o ekrane bus rodoma, koks veiksmas turi būti atliktas. Atidarykite dureles, atlikite ekrane nurodytą veiksmą ir uždarykite dureles, tada paspauskite , kad gaminimas būtų tęsiamas. Likus 10 % gaminimo laiko orkaitė gali jus paraginti patikrinti maistą tuo pačiu būdu.



Pasigirs garso signalas, o ekrane bus rodoma, koks veiksmas turi būti atliktas. Patikrinkite maistą, uždarykite dureles ir paspauskite arba , kad gaminimas būtų tęsiamas.

Pastaba: Paspauskite , jeigu norite praleisti šiuos veiksmus. Jei ne, tam tikrą laiką neatlikus jokių veiksmų krosnelė pati pratęs maisto gaminimą.

7. GAMINIMO PABAIGA

Pasigirs garso signalas, o ekrane bus rodoma, kad gaminimas baigtas.

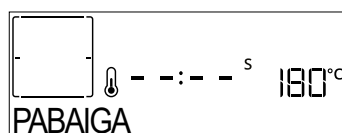

Paspauskite , jei norite, kad gaminimas būtų tęsiamas rankiniu būdu (neribojant laiko), arba paspauskite ir pratęskite gaminimo laiką, nustatydami naują trukmę. Abiem atvejais gaminimo parametrai bus išlaikyti.

SKRUDINIMAS

Naudojant tam tikras orkaitės funkcijas galima paskrudinti maisto paviršius, tereikia baigus gaminti įjungti kepinimo funkciją.



Kai ekrane rodoma susijusi žinutė, paspausdami ✓ galite įjungti kelių minučių trukmės skrudinimo ciklą (jei reikia). Jei norite sustabdyti funkciją, bet kuriuo metu paspauskite mygtuką [⏸] ir išjunkite orkaitę.

8. MĖGSTAMA

Kai baigiasi gaminimo procesas, ekrane matysite raginimą išsaugoti funkciją 1–10 mėgstamiausių sąrašo padėtyje.



Jei pageidaujate išsaugoti funkciją kaip mėgstamiausią, o dabartinius jos nustatymus naudoti ateityje, paspauskite ✓ arba, jei norite ignoruoti, paspauskite [⏪].

Paspaudę ✓, paspauskite + arba – ir pasirinkite skaitmens padėtį, tada paspauskite ✓ ir patvirtinkite.

Pastaba: Jei atmintis pilna arba pasirinktas eilės numeris jau užimtas, krosnelė paragins patvirtinti, kad norite perrašyti ankstesnę funkciją.

Norėdami vėliau iškviešti išsaugotas funkcijas, spauskite ♥: Ekrane bus rodomas mėgstamiausių funkcijų sąrašas.

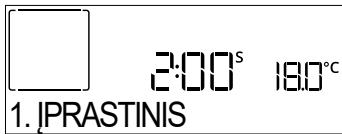

Paspausdami + arba – ir pasirinkite funkciją, patvirtinkite paspausdami ✓, o tada paspauskite [▶] ir įjunkite.

9. SMARTCLEAN

Paspauskite [⚙️], kad ekrane būtų rodoma „Smart Clean“.

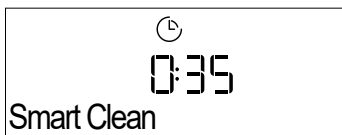

Paspausdami [▶] įjunkite funkciją: ekrane pasirodys raginimas atlikti visus reikiamus veiksmus, kad būtų gauti geriausi valymo rezultatai: Vykdykite nurodymus, o viską atlikę paspauskite ✓. Kai atliksite visus veiksmus, prireikus paspauskite [▶] ir aktyvinkite valymo ciklą.

Pastaba: Valymo ciklo metu nerekomenduojama atidaryti orkaitės durelių, kad nepašalintų dalis vandens garų, nes tai gali neigiamai paveikti galutinį valymo rezultatą.

Kai ciklas bus baigtas, ekrane ims mirksėti atitinkamas pranešimas. Leiskite orkaitei atvėsti, o tada nusauskite vidinius paviršius šluoste ar kempine.

10. VAND. IŠLEID.

Išleidimo funkcija yra skirta vandeniui išleisti, kad katilė nesusidarytų nuosėdos. Šis produktas buvo sukurtas, siekiant automatiškai paleisti išleidimo ciklą, kai gaminimas buvo pristabdytas / užbaigtas.

Praėjus maždaug 30 minučių po gaminimo pristabdymo / užbaigimo, orkaitė automatiškai ištuštins sistemą, likusį vandenį nukreipdama į stalčių (būkite atidūs ir po gaminimo neištraukite stalčiaus). Po to stalčių galima ištraukti ir ištuštinti. Rekomenduojame ištuštinti stalčių iškart, kai tik baigiama išleisti vandenį.

11. NUKALKINTI

Ši speciali funkcija, aktyvinama reguliariais intervalais, palaiko geriausią garų sistemos būklę. Suaktyvinus funkciją vykdykite ekrane pateikiamus nurodymus. Vidutinė visos funkcijos trukmė apie 140 minutes.

Naudotojas gali bet kada inicijuoti kalkių šalinimą iš valymo meniu.

Ekrane bus rodoma, kada reikia atlikti nukalkinimo ciklą (žr. toliau pateiktą lentelę).

NUKALKINIMO PRANEŠIMAS	REIKŠMĖ
<REKOMENDUOJAMA NUKALKINTI> Rodomas po apytiksliai 15 val. garų ciklų*	Rekomenduojame paleisti nukalkinimo ciklą.
<REIKIA NUKALKINTI> Rodomas po apytiksliai 20 val. garų ciklų*	Būtina nukalkinti. Garų ciklo nebus galima suaktyvinti, kol nebus atliktas kalkių šalinimo ciklas.

*atsižvelgiant į vandens kietumo lygio numatytąją vertę (4 – kitas vanduo). Garų ciklų valandų, kurios turi praeiti prieš rodant nukalkinimo pranešimą, skaičius priklauso nuo prietaise nustatyto vandens kietumo lygio.

Kalkių šalinimo procedūrą naudotojas gali atlikti bet kada, jei yra noras kruopščiau išvalyti vidinį garų kontūrą.

Prieš vykdant nukalkinimo etapą, prietaisas patikrins, ar virintuve liko vandens, ir, jeigu reikia, gali būti atliktas išleidimo ciklas. Tokiu atveju jūs turėsite ištuštinti stalčių po išleidimo ciklo, prieš tęsdami nukalkinimo etapą.

Pastaba: siekiant užtikrinti, kad vanduo būtų šaltas, negalima atlikti šio veiksmo po paskutiniojo ciklo (arba paskutinio karto, kai gaminys buvo įjungtas) nepraėjus 30 minučių. Laukimo metu ekrane rodomas pranešimas „VANDUO PER KARŠTAS“.

» ETAPAS 1/2: NUOSĖDŲ ŠAL. (70 MIN.)

Kai ekrane bus rodoma <ĮPILKITE 0,25 L TIRPALO>, į stalčių įpilkite kalkių šalinimo tirpalo. Tam, kad būtų užtikrinti geriausi kalkių šalinimo rezultatai, rekomenduojame pripildyti rezervuarą tirpalo, kurį sudaro 75 g specialaus WPRO produkto ir 250 ml geriamojo vandens. WPRO nuovirų šalinimas – rekomenduojamas profesionaliai gaminio techninei priežiūrai, kad orkaitės garų funkcija veiktų

nepriekaištingai. Norėdami užsisakyti ir gauti daugiau informacijos, kreipkitės į klientų aptarnavimo centrą arba www.whirlpool.eu.

„Whirlpool“ nepriima atsakomybės dėl bet kokios žalos, jei yra naudojami kiti rinkoje įsigijami valymo produktai.

Supylę kalkių šalinimo tirpalą į stalčių, paspauskite , kad būtų pradėtas pagrindinis kalkių šalinimo procesas. Kalkių šalinimo etapų metu jums nereikia stovėti prie prietaiso. Pasibaigus kiekvienam etapui pasigirs garsinis signalas, o krane bus rodomos perėjimo į kitą etapą instrukcijos.

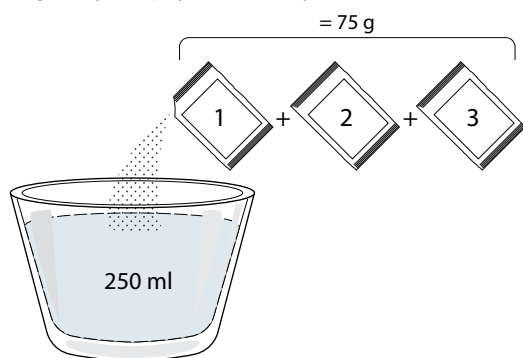

Pasibaigus kalkių šalinimo etapui, būtina išleisti virintuvo turinį: šio etapo metu naudojamas kalkių šalinimo tirpalas bus įpilamas į ištraukiamą stalčių. Ištuštinkite stalčių.

» ETAPAS 2/2: SKALAVIMAS (30 MIN.)

Tam, kad iš stalčiaus ir garų kontūro būtų išvalyti kalkių šalinimo likučiai, reikia atlikti skalavimo ciklą. Kai ekrane rodoma <PILKITE 0,25 L VANDENS>, į rezervuarą įpilkite 0,25 l geriamojo vandens, tada paspauskite , kad pradėtumėte skalavimą. Neišjunkite orkaitės, kol nebus atlikti visi funkcijos reikalaujami veiksmai.

Atkreipkite dėmesį: prireikus iš sistemos galima paprašyti ištuštinti stalčių ir pakartoti šią operaciją.





Kai baigiama kalkių šalinimo procedūra, rekomenduojama išdžiovinti galimus vandens likučius. Tada galėsite naudoti visas garų funkcijas. Ištuštinkite stalčių. Kalkių šalinimo ciklas užbaigtas.

Atkreipkite dėmesį: kalkių šalinimo ciklo metu, gali girdėtis triukšmas, kadangi suveikia orkaitės siurbliai, siekiant užtikrinti optimalų kalkių šalinimo efektyvumą.

Paleidę techninės priežiūros ciklą, nepašalinkite stalčiaus, kol to nepareikalaus prietaisas.

Atkreipkite dėmesį: Kai katilas prisipildo kalkių šalinimo tirpalo ir ekrane pasirodo užrašas „DESCALING PHASE 1/2“ (NUKALKINIMO FAZĖ 1/2), ciklo negalima nutraukti, nes priešingu atveju, prieš paleidžiant bet kokią garo funkciją, visą nukalkinimo ciklą reikia pakartoti.

12. MINUT. LAIK.

Norėdami įjungti šią funkciją paspauskite  piktogramą. Paspausdami  arba  nustatykite reikiamą trukmę ir tada paspausdami  įjunkite laikmatį.









Kai baigsis atgalinė minučių laikmačio atskaita, apie pabaigą bus nurodoma ekrane ir pasigirs garso signalas.

Pastaba: Minutinis laikmatis negali įjungti gaminimo ciklo.

Minučių skaičiuotuvą galima įjungti ir tada, kai veikia funkcija.

Laikmatis tęs atgalinę laiko atskaitą neatsižvelgiant į funkciją.

Šio etapo metu minutinis laikmatis, fone vykdamas atgalinę atskaitą, nėra matomas (rodoma tik  piktograma). Norėdami redaguoti minučių laikmatį, galite paspausti piktogramą  ir nustatyti laiką naudodami  arba  piktogramą.

Jei norite atšaukti minučių atmintinę, paspauskite piktogramą , tada pasirinkite , kol bus rodomas laikas „--:--“. Paspauskite  ir patvirtinkite.

13. UŽRAKINTI

Jei norite užrakinti mygtukus, paspauskite ir bent penkias sekundes palaikykite . Pakartokite šį veiksma, kai norėsite mygtukus atrakinti.

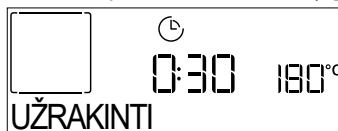





Atkreipkite dėmesį. Šią funkciją galima įjungti ir gaminimo metu. Saugumo sumetimais orkaitę galima išjungti bet kada palaikius nuspaustą mygtuką .

14. MĖSOS ZONDO NAUDOJIMAS (JEI YRA)

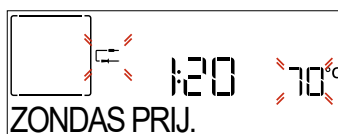
Gamindami išmatuokite skirtingo tipo maisto produktų temperatūrą zondų, kad būtų užtikrinta optimali jos gaminimo temperatūra. Orkaitės temperatūra galis skirtis atsižvelgiant į jūsų pasirinktą funkciją, bet gaminimas visada užprogramuotas baigtis, kai yra pasiekama nurodyta temperatūra.

Įstačius termometrą pasigirsta signalas, o ekrane pasirodo pranešimas „Probe Plugged“ („Termometras prijungtas“).



Pasirinkite reikiamą funkciją („Tradic. Gamin.“, „Priv. oro sr.“, „Konvekcinis kepimas“, „Turbogrill“, „Eko karšto oro srautas“, „Maxi Cooking“, „6th Sense“: Ekrane paraginama nustatyti norimą maisto temperatūrą: Paspauskite  arba , kad jį nustatytumėte, ir paspauskite , kad nustatytumėte šiuos gaminimo parametrus.

Jei suprogramuojama, kad gaminimas būtų baigtas pasiekus reikiamą temperatūrą, gaminimo laiko arba gaminimo pabaigos laiko negalima nustatyti.

Lemputė neužges iki kol neištrauksite termometro.

Jei zondą išimsite gaminimo metu, gaminimas bus tęsiamas įprastiniu režimu (be laiko).

Pasigirs garso signalas, o ekrane matysis pranešimas, kad termometras įkaito iki reikiamos temperatūros.

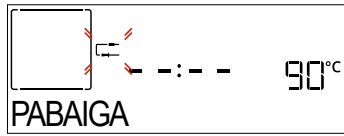

Atkreipkite dėmesį. Norėdami vėliau pakeisti nustatymus, paspauskite + arba – zondo temperatūrai arba paspauskite << kitiems nustatymams. Garsinis signalas ir pranešimas perspės, jei naudojant termometrą negalima atlikti pasirinkto veiksmo. Tokiu atveju termometrą išimkite.

Įdėkite maistą į orkaitę ir prijunkite kištuką prie jungties orkaitės gaminimo skyriaus dešinėje.

Pusiau kietą laidą galima formuoti pagal poreikį, kad zondas būtų įstatytas į skirtingo tipo maistą efektyviausiu būdu. Patikrinkite, ar gaminimo metu laidas nesilies prie viršutinio kaitinimo elemento.

MĖSA. Įkiškite termometrą giliai į mėsą neužkabindami kaulų ar riebalingų sluoksnių. Jei kepage vištieną, įkiškite termometro galiuką į krūtinėlės vidurį, tik nepataikykite į tuščią ertmę.

ŽUVIS (visa). Įkiškite galiuką storiausioje dalyje, tik venkite nugaros dalies.

KEPINIAI IR MAKARONAI: Suformuokite laidą ir įkiškite galiuką giliai į tešlą, kad zondo kampas būtų optimalus.

Norint atlikti šių maisto produktų rūšių gaminimo zondo kontroliuojamą ruošimą, reikia naudoti suderinamas „6th Sense“ funkcijas. Jei gaminate naudodami zondą ir „6th Sense“ funkcijas, gaminimas bus automatiškai sustabdytas, kai bus pasiekta pagal receptą numatyta vidinė temperatūra ir jums nereikės reguliuoti orkaitės temperatūros.

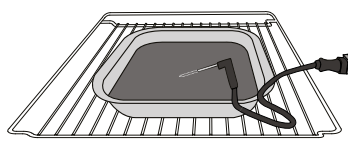

Lazanija

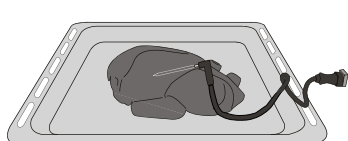

Viščiukas

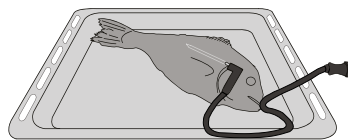

Žuvis

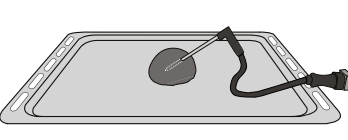

Bandelės

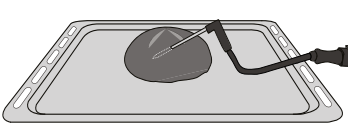

Didelis duonos kepalas

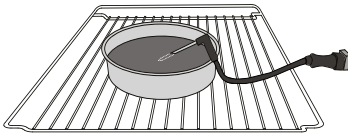

Pyragas

PASTABOS

- Prietaiso viduje neklokite aliuminio folijos.
- Puodų ir prikaistuvių niekada nevilkite per orkaitės dugną – galite pažeisti emalio dangą.
- Nedėkite sunkių svorių ant durelių ir nesilaikykite už durelių.
- Dėl aukštesnės Picos ciklo temperatūros bus šiek tiek didesnis aušinimo ventiliatoriaus keliamas triukšmas.

PASTABOS APIE ENERGIJOS VARTOJIMO EFEKTYVUMĄ

- Pasinaudokite liekamąja šiluma: išjunkite orkaitę likus 5/10 minučių iki kepimo pabaigos, kad išnaudotumėte likusį karštį.
- Laikykite dureles uždarytas: jei įmanoma, kepimo metu neatidarinkite orkaitės durelių, nes taip išėina karštis.
- Gaminkite didesnes porcijas: orkaitę daugiausia naudokite didesniems patiekalams (pavyzdžiui, daugiau nei 1 kg mėsos) arba didesnėms porcijoms, kad kuo geriau išnaudotumėte suvartojamą energiją.
- Reguliariai valykite durelių sandariklį: švarus sandariklis neleidžia prarasti šilumos ir užtikrina efektyvų maisto ruošimą.
- Iš anksto pakaitinkite tik tada, kai reikia: Orkaitę iš anksto pakaitinkite tik tuo atveju, jei tai atlikti rekomenduojama patiekalo recepte arba gaminimo lentelėje.
- Rinkitės tamsias kepimo skardas: tamsios skardos geriau sugeria šilumą, todėl kepimas tampa efektyvesnis.
- Planuokite kepimą: ruoškite kelis patiekalus iš eilės, kad išnaudotumėte liekamąją šilumą ir išvengtumėte papildomo išankstinio pakaitinimo.
- Pasirinkite energijos taupymo programą: naudokite specialią EKO programą, kad suvartotumėte mažiau energijos. Papildomos įvestys nurodytos gaminimo lentelėje.
- Pašalinkite nereikalingus priedus: išimkite nenaudojamus padėklus ar lentynas, kad optimizuotumėte šilumos cirkuliacijos efektyvumą ir sumažintumėte šiluminę talpą.

PATARIMAI

KAIP NAUDOTIS GAMINIMO LENTELE

Lentelėje nurodyta tinkamiausia funkcija, priedai ir lygis, naudotinas gaminant įvairius patiekalus. Gaminimo laikas prasideda nuo laiko, kai produktas įdedamas į orkaitę, neįskaitant įkaitinimo laiko (jei jis reikalingas). Gaminimo temperatūros ir laiko vertės yra tik orientacinės, jos priklauso nuo maisto kiekio ir naudojamų priedų tipo. Pradžioje naudokite mažiausias rekomenduojamas vertes ir, jei maistas nepakankamai iškepęs, naudokite didesnes vertes. Naudokite pateikiamus priedus ir rekomenduojame naudoti tamsaus metalo kepimo skardas ir orkaitės padėklus. Taip pat galite naudoti karščiui atsparius arba molinius indus, tačiau nepamirškite, kad tada gaminimo laikas bus šiek tiek ilgesnis.

KELIŲ PATIEKALŲ GAMINIMAS VIENU METU

Naudodami „Priverstinio oro srauto“ funkciją, patiekalus, kuriems reikalinga ta pati temperatūra, galite gaminti vienu metu (pavyzdžiui: žuvį ir daržoves), naudodami skirtingas lentynas. Patiekalą, kurį reikia gaminti trumpiau, išimkite, o patiekalą, kurį reikia gaminti ilgiau, palikite orkaitėje.

MĖSA

Naudokite bet kurį orkaitės padėklą arba karščiui atsparią lėkštę, tinkamą mėsos gabalo, kurį kepsite, dydžiui. Jei kepage kepsnį, į prikaistuvio apačią geriausiai įpilti sultinio ir gaminimo metu mėsą subadyti, kad ji prisipildytų aromato. Atminkite, kad gaminimo metu susidaro garai. Kai kepsnys bus iškepęs, 10–15 minučių jį palikite orkaitėje arba suvynioję į aliuminio foliją.

Jei mėsą norite kepti ant grotelių, parinkite vienodo storio pjaustinius, kad jie visi vienodai iškeptų. Labai storus mėsos gabalus reikia kepti ilgiau. Tam, kad mėsos išorė nesudegtų, grotelių lentyną perkelti į žemesnį lygį, kad maistas būtų toliau nuo kepintuvo. Praėjus dviem trečdaliams gaminimo laiko, mėsą apverskite. Atidarydami dureles būkite atsargūs, nes gali išsiveržti garai.

Norint surinkti gaminimo metu susidariusias sultis, rekomenduojama tiesiai po grotelėmis, ant kurių dedamas maistas, padėti surinkimo padėklą, kuriame įpilta pusė litro vandens. Prireikus, vandens papildykite.

DESERTAI

Skanius desertus gaminkite tik vienoje lentynoje naudodami konvekcinę funkciją.

Naudokite tamsaus metalo kepimo skardas ir jas visada dėkite ant pateikiamos grotelių lentynos. Jei norite gaminti keliose lentynose, pasirinkite priverstinio oro srauto funkciją ir kepimo skardas ant lentynų išdėliokite nevienodai, kad karšto oro cirkuliacija būtų optimali.

Kai norite patikrinti, ar mielinės tešlos pyragas iškepė, į pyrago centrą įsmeikite medinį dantų krapštuką. Jei krapštuką ištraukus jis yra švarus, tai reiškia, kad pyragas iškepęs.

Jei naudojate neprisvylančias kepamąsias skardas, kraštų netepkite sviestu, nes gali būti, kad pyragas kraštuose pakils nevienodai.

Jei kepamas kepinyš iškyla, kitą kartą kepkite žemesnėje temperatūroje ir pilkite mažiau skysčio arba geriau išmaišykite mišinį.

Desertams su drėgnu įdaru (sūrio pyragams arba vaisių pyragams) naudokite konvekcinio kepimo funkciją. Jei pyrago apačia šlapia, lentyną perkelti į žemesnį lygį ir, prieš dėdami įdarą, pyrago apačią pabarstykite duonos arba biskvito trupiniais.

TEŠLOS KILD.

































Prieš tešlą dedant į orkaitę, ją pravartu uždengti drėgnu audiniu. Naudojant šią funkciją, tešlos kildinimo trukmė sutrumpėja maždaug trečdaliu, palyginti su kildinimu kambario temperatūroje (20–25 °C). Pvz., 1 kg picos tešlos kildinamas apie valandą.

6th sense KEPIMO SĄLYGŲ LENTELĖ





MAISTO PRODUKTŲ KATEGORIJOS		KIEKIS	IŠKEPIMO LYGIS	SKRUDINIMO LYGIS	APVERTIMAS (PRAĖJUS RUEŠIMO LAIKO)	LYGIS IR PRIEDAI	
LAZANIJA	Lazanija	0,5–3 kg *	-	0	-		
MĖSA	Jautiena	Kepsnys	0,6–2 kg *	0	0	-	
		Suvožtinis	1,5–3 cm	0	-	3/5	
		Kepimas - lėtas gaminimas	0,6–2 kg *	0	-	-	
	Kiauliena	Kepsnys	0,6–2,5 kg *	-	0	-	
		Karka	0,5–2,0 kg *	-	0	-	
		Dešros ir dešrelės	1,5–4,5 cm	-	-	2/3	
	Veršiena		0,6–2,5 kg *	-	0	-	
	Ėriena	Kepsnys	0,6–2,5 kg *	0	0	-	
		Koja	0,5–2,0 kg *	0	0	-	
	Paukštiena	Kepta vištiena	0,6–3 kg *	-	0	-	
		Visas – įdarytas	0,6–3 kg *	-	0	-	
		Filė ir krūtinėlė	1–5 cm	-	-	2/3	
		Visa kalakutiena	0,6–3 kg *	-	0	-	
		Kebabas	vienerios grotelės	-	-	1/2	
ŽUVIS	Filė gabalėliai	0,5–3 (cm)	-	-	-		
	Šaldyta filė	0,5–3 (cm)	-	-	-		
DARŽOVĖS	Keptos daržovės	Keptos bulvės	0,5–1,5 kg	-	0	-	
		Įdarytos daržovės	0,1–0,5 kg [kiekvienas]	-	-	-	
		Keptos daržovės	0,5–1,5 kg	-	0	-	
	Daržovių apkepas	Bulvių apkepas	vienas padėklas	-	-	-	
		Pomidorų apkepas	vienas padėklas	-	-	-	
		Paprikų apkepas	vienas padėklas	-	-	-	
		Brokolių apkepas	vienas padėklas	-	-	-	
		Žiedinių kopūstų apkepas	vienas padėklas	-	-	-	
Daržovių apkepas	vienas padėklas	-	-	-			

* Siūlomas kiekis

PRIEDAI					
	Grotelės	Orkaitės padėklas / Torto skarda / Apvalus picos padėklas ant vielinės lentynos	Skysčių surinkimo padėklas / kepimo skarda	Surinkimo padėklas su 500 ml vandens	Maisto termometras

MAISTO PRODUKTŲ KATEGORIJOS		KIEKIS	IŠKEPIMO LYGIS	SKRUDINIMO LYGIS	APVERTIMAS (PRAĖJUS RUOŠIMO LAIKO)	LYGIS IR PRIEDAI	
SŪRŪS KEPINIAI	Sūrus pyragas	0,8–1,2 kg	-	0	-		
	Duona	Bandelės 	60–150 g [kiekviena]*	-	-	-	 
		Sumušinių kepaliukas 	400–600 g [kiekvienas]	-	-	-	 
		Didelis duonos kepalas 	0,7–2,0 kg *	-	-	-	 
		Pranc. batonas 	200–300 g [kiekviena]*	-	-	-	 
	Pica	Apvali pica	apskrita	-	-	-	
		Stora pica	padėklas	-	-	-	
		Pica [šaldyta]	1 sluoksnis*	-	-	-	
			2 sluoksniai*	-	-	-	 
	3 sluoksniai*		-	-	-	  	
	4 sluoksniai*	-	-	-	   		
SALDŪS KEPINIAI	Biskv. pyragas	0,5–1,2 kg *	-	-	-	 	
	Sausainiai	0,2–0,6 kg	-	-	-		
	Plikyti pyragaičiai	vienas padėklas *	-	-	-		
	Pyragas	0,4–1,6 kg	-	-	-		
	Štrudelis	0,4–1,6 kg	-	-	-		
	Vaisių pyragas	0,5–1,2 kg *	-	-	-	 	

* Siūlomas kiekis

PRIEDAI					
	Grotelės	Orkaitės padėklas / Torto skarda / Apvalus picos padėklas ant vielinės lentynos	Skysčių surinkimo padėklas / kepimo skarda	Surinkimo padėklas su 500 ml vandens	Maisto termometras



RUOŠIMO KARŠTU ORU LENTELĖ

	RECEPTAS	FUNKCIJA	SIŪLOMAS KIEKIS	ĮKAITINIMAS	TEMPERATŪRA (°C)	TRUKMĖ (MIN.)	LENTYNA IR PRIEDAI
ŠALDYTAS MAISTAS	Pranc.. bulvytės		650–850 g	Taip	200	25–30	4 2
	Užšaldyti vištienos kepsneliai		500 g	Taip	200	15–20	4 2
	Žuvies lazdelės		500 g	Taip	220	15–20	4 2
	Svogūnų žiedai		500 g	Taip	200	15–20	4 2
DARŽOVĖS	Šviežios cukinijos su džiuvesėliais		400 g	Taip	200	15–20	4 2
	Naminės bulvytės		300–800 g	Taip	200	20–40	4 2
	Daržovių mišinys		300–800 g	Taip	200	20–30	4 2
MĖSA IR ŽUVIS	Vištienos krūtinėlės		1–4 cm	Taip	200	20–40	4 2
	Vištienos sparneliai		200–1500 g	Taip	220	30–50	4 2
	Paniruotas kotletas		1–4 cm	Taip	220	20–50	4 2
	Žuvies filė		1–4 cm	Taip	220	15–25	4 2

Ruošdami šviežius ar namuose gamintus maisto produktus, maisto paviršių patepkite plonu aliejaus sluoksniu. Siekdami užtikrinti tolygius maisto ruošimo rezultatus, praėjus pusei rekomenduojamo maisto ruošimo laiko pamaišykite ruošiamą maistą.

FUNKCIJOS	 Karšto oro gruz.		
PRIEDAI	 Karšto oro gruzdintuvės padėklas	 Orkaitės padėklas arba pyrago forma ant grotelių lentynos	 Skysčių surinkimo padėklas / kepimo skarda arba orkaitės padėklas ant grotelių lentynos



GARAI + KEPIMO ORU LENTELĖ

RECEPTAS	GARŲ LYGIS*	ĮKAITINIMAS	TEMPERATŪRA (°C)	TRUKMĖ (MIN.)	LENTYNA IR PRIEDAI
Trapios tešlos kepiniai / sausainiai	MAŽAS	TAIP	140 - 150	35-55	3
Mažas pyragas / bandelės	MAŽAS	TAIP	160 - 170	30-40	3
Mieliniai pyragai	MAŽAS	TAIP	170-180	40-60	2
Biskvitinis pyragai	MAŽAS	TAIP	160 - 170	30-40	2
Fokačija	MAŽAS	TAIP	200-220	20-40	3
Duonos kepalas	MAŽAS	TAIP	170-180	70 - 100	3
Duonelė	MAŽAS	TAIP	200-220	30-50	3
Prancūziškas batonas	MAŽAS	TAIP	200-220	30-50	3
Keptos bulvės	VID.	TAIP	200-220	50-70	3
Veršiena / Jautiena / Kiauliena 1 kg	VID.	TAIP	180-200	60 - 100	3
Veršiena / jautiena / gabaliukai	VID.	TAIP	160-180	60-80	3
Kepta jautiena (pusžalė) 1 kg	VID.	TAIP	200-220	40 - 50	3
Kepta jautiena (pusžalė) 2 kg	VID.	TAIP	200	55 - 65	3
Ėriuko koja	VID.	TAIP	180-200	65 - 75	3
Kiaulienos kojos troškiny	VID.	TAIP	160-180	85 - 100	3
Vištiena / perlinė višta / antiena 1-1,5 kg	VID.	TAIP	200-220	50-70	3
Vištiena / perlinė višta / antiena (gabalėliai)	VID.	TAIP	200-220	55 - 65	3
Įdarytos daržovės (pomidorai, cukinijos, baklažanai)	VID.	TAIP	180-200	25 - 40	3
Žuvies filė	DIDELIS	TAIP	180-200	15-30	3

*Atkreipkite dėmesį į tai, kad pasirinkus funkciją „Steam Auto“ ši sąsaja turi būti praleista. Orkaitė automatiškai parinks geriausią garų lygį, tinkantį pasirinktai temperatūrai.











































































PRIEDAI	Orkaitės padėklas arba pyrago forma ant grotelių lentynos	Skysčių surinkimo padėklas / kepimo skarda arba orkaitės padėklas ant grotelių lentynos
---------	---	---

GAMINIMO LENTELĖ

RECEPTAS	FUNKCIJA	ĮKAITINIMAS	TEMPERATŪRA (°C)	TRUKMĖ (MIN.)	LENTYNA IR PRIEDAI
Mieliniai pyragai / Biskvitiniai pyragaičiai		Taip	170	30-50	
		Taip	160	30-50	
		Taip	160	30-50	
Įdaryti pyragai (sūrio pyragas, štrudelis, obuolių pyragas)		Taip	160 - 200	30-85	
		Taip	160 - 200	30-90	
Sausainiai		Taip	150	20-40	
		Taip	140	30-50	
		Taip	140	30-50	
		Taip	135	40-60	
Pyragėliai / bandelės		Taip	170	20-40	
		Taip	150	30-50	
		Taip	150	30-50	
		Taip	150	40-60	
Bandelės su įdaru		Taip	180-200	30-40	
		Taip	180-190	35 - 45	
		Taip	180-190	35 - 45 *	
Morengai		Taip	90	110 - 150	
		Taip	90	130 - 150	
		Taip	90	140 - 160 *	
Pica / duona / itališka duonelė		Taip	190 - 250	15-50	
		Taip	190 - 230	20-50	
Pica (plonapadė, storapadė, itališka duonelė)		Taip	310	7-12	
		Taip	220 - 240	25 - 50 *	
Šaldyta pica		Taip	250	10 - 15	
		Taip	250	10 - 20	
		Taip	220 - 240	15-30	
Pikantiški pyragai (daržovių pyragas, apkepas su įdaru)		Taip	180-190	45-55	
		Taip	180-190	45-60	
		Taip	180-190	45 - 70 *	

FUNKCIJOS								ECO	
	Įprastinis	Karšto oro srautas	Konvekcinis kepimas	Grill	Turbo Grill	Maxi Cooking	Cook 4	Eko ciklas	Pica











PRIEDAI				
	Grotelės	Orkaitės padėklas arba pyrago forma ant grotelių lentynos	Skysčių surinkimo skarda / kepimo arba orkaitės padėklas ant grotelių lentynos	Skysčių surinkimo padėklas su 500 ml vandens

RECEPTAS	FUNKCIJA	ĮKAITINI-MAS	TEMPERATŪRA (°C)	TRUKMĖ (MIN.)	LENTYNA IR PRIEDAI
Užkandėlės / sluoksniuotos tešlos krekeriai		Taip	190–200	20–30	
		Taip	180–190	20–40	 
		Taip	180–190	20 - 40 *	  
Lazanija / apkepai su vaisiais ir sūriu / kepti makaronai / vamzdeliniai makaronai		Taip	190–200	45–65	
Aviena / veršiena / jautiena / kiauliena 1 kg		Taip	190–200	80–110	
Kepta kiauliena su paskrudusia odele 2 kg		-	170	110 - 150	
Vištiena / triušiena / antiiena 1 kg		Taip	200–230	50–100	
Kalakutiena / žąsiena 3 kg		Taip	190–200	80 - 130	
Kepta žuvis / žuvis folijoje (filė, visa)		Taip	180–200	40–60	
Įdarytos daržovės (pomidorai, cukinijos, baklažanai)		Taip	180–200	50 - 60	
Skrebutis		-	3 (aukštas)	3 - 6	
Žuvies filė / kepsniai		-	2 (vid.)	20 - 30 **	 
Dešrelės, kebabai, kiaulienos šonkauliukai, mėsainiai		-	2–3 (vidutinė – aukšta)	15 - 30 **	 
Kepta vištiena 1–1,3 kg		-	2 (vid.)	55 - 70 ***	 
Ēriuko koja / kojos		-	2 (vid.)	60 - 90 ***	
Keptos bulvės		-	2 (vid.)	35 - 55 ***	
Daržovių apkepas		-	3 (aukštas)	10–25	
Sausainiai		Taip	135	50–70	   
Tartaletės		Taip	170	50–70	   
Apvali pica		Taip	210	40–60	   
Visas patiekalas: Vaisinis pyragas (5 lygis) / lazanija (3 lygis) / mėsa (1 lygis)		Taip	190	40–120 *	  
Visas patiekalas: Vaisinis pyragas (5 lygis) keptos daržovės (4 lygis) / lazanija (2 lygis) / mėsos pjausniai (1 lygis)		Taip	190	40–120 *	   
Lazanija ir mėsa		Taip	200	50–100 *	 
Mėsa ir bulvės		Taip	200	45 - 100 *	 
Žuvis ir daržovės		Taip	180	30 - 50 *	 
Įdaryti dideli mėsos gabalai	ECO	-	200	80 - 120 *	
Mėsos pjausniai (triušiena, vištiena, ėriena)	ECO	-	200	50–100 *	

* Apytikris laikas: atsižvelgiant į skonį, maistą iš orkaitės galima išimti ir kitu metu.

** Praėjus pusei gaminimo laiko maistą apverskite.

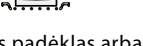
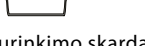
*** Praėjus dviem trečdaliams gaminimo laiko, maistą apverskite (jei reikia).

FUNKCIJOS								ECO	
	Įprastinis	Karšto oro srautas	Konvekcinis kepimas	Grill	Turbo Grill	Maxi Cooking	Cook 4	Eko ciklas	Pica
PRIEDAI									
	Grotelės	Orkaitės padėklas arba pyrago forma ant grotelių lentynos	Skysčių surinkimo skarda / kepimo arba orkaitės padėklas ant grotelių lentynos	Skysčių surinkimo padėklas / kepimo skarda	Surinkimo padėklas su 500 ml vandens				

KAIP NAUDOTIS GAMINIMO LENTELE

Lentelėje nurodyta tinkamiausia funkcija, priedai ir lygis, naudotinas gaminant įvairius patiekalus.

Gaminimo laikas prasideda nuo laiko, kai produktas įdedamas į orkaitę, neįskaitant įkaitinimo laiko (jei jis reikalingas).

Gaminimo temperatūros ir laiko vertės yra tik orientacinės, jos priklauso nuo maisto kiekio ir naudojamų priedų tipo.

Pradžioje naudokite mažiausias rekomenduojamas vertes ir, jei maistas nepakankamai iškepęs, naudokite didesnes vertes.

Naudokite pateikiamus priedus ir rekomenduojame naudoti tamsaus metalo kepimo skardas ir orkaitės padėklus. Taip pat galite naudoti karščiui atsparius arba molinius indus, tačiau nepamirškite, kad tada gaminimo laikas bus šiek tiek ilgesnis.

PRIEŽIŪRA IR VALYMAS

Prieš vykdydami priežiūros arba valymo darbus, įsitikinkite, kad orkaitė atvėso.

Nenaudokite valymo garais įrenginių.

Valydami nenaudokite abrazyvių šveitiklių arba abrazyvių / ėsdinančių valymo priemonių; jos gali pažeisti prietaiso paviršius.

Mūvėkite apsaugines pirštines.

Prieš vykdant bet kokius priežiūros darbus, orkaitę būtina atjungti nuo elektros tinklo.

IŠORINIAI PAVIRŠIAI

• Paviršius valykite drėgna mikropluošto šluoste.

Jei paviršiai labai nešvarūs, užlašinkite kelis lašus neutralaus pH ploviklio. Nušluostykite sausa šluoste.

• Nenaudokite korozinių arba braižančių valiklių. Jei tokių medžiagų atsitiktinai patenka ant prietaiso, jas iš karto nuvalykite drėgna mikropluošto šluoste.

VIDINIAI PAVIRŠIAI

• Kaskart panaudoję prietaisą, leiskite orkaitei atvėsti, tada ją nuvalykite, kol ji dar šilta, kad pašalintumėte susikaupusius nešvarumus ir dėmes, atsiradusias nuo maisto likučių. Kad išgaruotų kondensatas, susidaręs gaminant drėgną maistą, orkaitės dureles atidarykite, o paviršius nuvalykite šluoste ar kempine.

• Įjungę „Smart Clean“ funkciją optimaliai nuvalykite vidinius paviršius. (Tik tam tikruose modeliuose).

• Durelių stiklą valykite tinkamu skystu plovikliu.

• Kad valyti būtų lengviau, orkaitės dureles galima išimti.

PRIEDAI

Panaudoję priedus, juos iš karto užmerkite vandenyje su plovikliu; jei jie karšti, juos suimkite mūvėdami orkaitės pirštines. Maisto likučius lengvai nuvalysite šepetėliu arba kempine.

Neplaukite maisto ir mėsos termometro (jei yra) indaplovėje.

Skrudinimo karštu oru padėklą (jei yra) galima plauti indaplovėje.

VANDENS STALČIAUS TECHNINĖ PRIEŽIŪRA

Įspėjimas: vandens stalčiaus negalima plauti indaplovėje: sugadinimo pavojus!

Kiekvieno gaminimo su garais ciklo pabaigoje, po maždaug 30 minučių orkaitė automatiškai atlieka apie vieną minutę trunkantį išleidimo ciklą, taip visą vandenį iš sistemos nukreipdama į ištraukiamą stalčių.

Pastaba: stenkitės nepalikti vandens sistemoje ilgiau nei 2 dienas.

Norėdami visiškai pašalinti viduje esantį vandenį arba išvalyti vidinius paviršius, galite atidaryti vandens

stalčių:

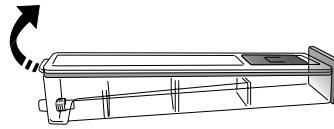

1. Stumkite į viršų galinį dangtelį, kad nuimtumėte vandens stalčiaus viršutinį dangtelį.

2. Baigę valyti stalčių, galite jį uždaryti įkišdami du priekinius dangtelius į priekines angas ir nuspausdami galinę pusę.

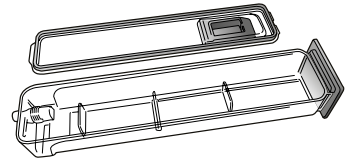

Į vandens stalčių pilkite tik kambario temperatūros vandenį: karštas vanduo gali paveikti garų sistemos veikimą. Naudokite tik geriamąjį vandenį.

VIRINTUVAS

Siekiant užtikrinti optimalų orkaitės veikimą ir apsaugoti nuo kalkių nuosėdų, rekomenduojama reguliariai naudoti „Nuosėdų šal.“ funkciją. Jei ilgą laiką nenaudojote funkcijos „Garai“, rekomenduojame gaminimo ciklą pradėti esant tuščiai orkaite ir visiškai užpildžius talpyklą.

DURELIŲ IŠĖMIMAS IR ĮSTATYMAS

1. Kai norėsite išimti dureles, atidarykite jas iki galo ir nuleiskite laikomuosius įtaisus, kol jie atsilaisvins.

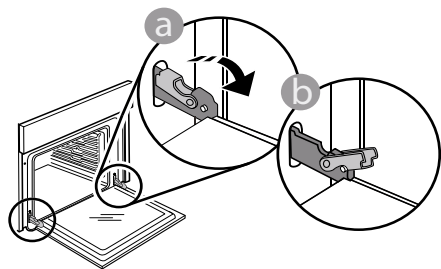

2. Uždarykite dureles. Dureles laikykite tvirtai abiem rankom – nelaikykite suėmę už rankenos.

Išimkite dureles atlikdami jų uždarymo veiksmą ir šiek tiek patraukdami į viršų, kad išlaisvintumėte iš tvirtinimo vietas. Išimtas dureles paguldykite ant minkšto paviršiaus.

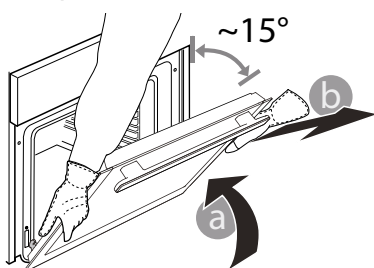

3. Įstatydami dureles pastumkite jas link orkaitės, sulygiuokite vyrių kabliukus tvirtinimo vietose ir užfiksuodami viršutinę dalį.

4. Nuleiskite dureles, tada atidarykite iki galo. Nuleiskite fiksiatorius į pradinę padėtį: įsitikinkite, kad juos visiškai nuleidote.

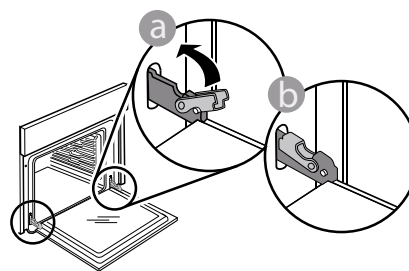

Atsargiai paspauskite ir patikrinkite, ar fiksiatoriai yra tinkamoje padėtyje.

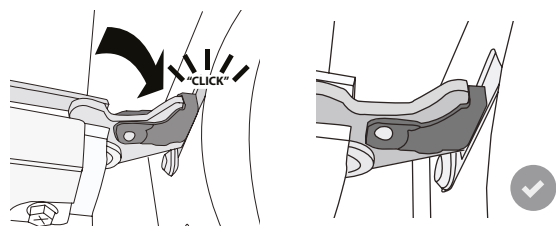

5. Pabandykite uždaryti dureles ir patikrinkite, ar jos lygiuojasi su valdymo skydeliu. Jei ne, pakartokite prieš tai aprašytus veiksmus: Dureles galima sugadinti, jei jos neatsidarinės tinkamai.

LEMPUTĖS KAITIMAS

1. Nuo orkaitės atjunkite elektros maitinimą.

2. Atsukite lemputės gaubtelį, pakeiskite lemputę ir vėl prisukite gaubtelį.

3. Orkaitę prijunkite prie elektros tinklo.

Atkreipkite dėmesį: 40 W/230 ~ V tipo G9, T300°C halogeninės lemputės.

Šio prietaiso viduje esanti lemputė skirta naudoti tik buitiniuose prietaisuose; ji netinka patalpų apšvietimui namuose. (EB reglamentas 244/2009) Lemputes galima įsigyti mūsų garantinio aptarnavimo tarnyboje.

Jei naudojate halogenines lemputes, nelieskite jų plikomis rankomis, nes pirštų atspaudai gali jas pažeisti. Orkaitę galima naudoti tik pritvirtinus lemputės gaubtelį.

TRIKČIŲ ŠALINIMAS

Problema	Galima priežastis	Sprendimas
Orkaitė neveikia.	Netiekiamas maitinimas. Išjunkite iš elektros tinklo.	Patikrinkite, ar tinkle yra elektros energijos ir ar orkaitei prijungtas elektros maitinimas. Krosnelę išjunkite, vėl įjunkite ir patikrinkite, ar triktis nepašalinta.
Ekrane parodoma raidė „F“ su skaičiais.	Programinės įrangos problema.	Kreipkitės į skambučių centrą ir nurodykite numerį, rodomą po raidės „F“.
Maisto gaminimo funkcija „6th Sense“ baigiasi nerodant atgalinio laiko skaičiavimo. Maisto gaminimas baigiasi nepasibaigus atgaliniam skaičiavimui.	Maisto kiekis skiriasi nuo rekomenduojamo. Kepimo metu atidarytos durelės.	Atidarykite dureles ir patikrinkite maisto produktų paruošimo lygį. Jei reikia, baikite ruošti maistą pasirinkdami tradicinę funkciją.
Orkaitė nekaista.	Kai DEMO REŽIMAS yra „On“, visos komandos yra aktyvios ir meniu veikia, tačiau krosnelė nekaista. Kas 60 sekundžių ekrane rodoma DEMO REŽIMAS.	Pasirinkite „DEMO REŽIMAS“ iš NUSTATYMŲ meniu ir pasirinkite „Off“ (išjungta).
Lemputė išsijungs.	„EKO“ ekonominis režimas „On“.	Meniu NUSTATYMAI pasirinkite EKO ir pasirinkite „Išjungta“.
Durelės neužsidaro tinkamai.	Apsauginiai fiksatoriai yra netinkamoje padėtyje.	Pasirūpinkite, kad apsauginiai fiksatoriai būtų tinkamoje padėtyje, todėl išimdami ir įstatydami dureles vadovaukitės sk. „Valymas ir priežiūra“ pateiktais nurodymais.
Namuose nutrūko maitinimo tiekimas.	Neteisingi galios nustatymai.	Patikrinkite, ar namų tinklas atitinka daugiau nei 3 kW. Jei ne, sumažinkite galią iki 13 amperų. Meniu „NUSTATYMAI“ pasirinkite „GALIA“ ir pasirinkite „Mažas“.
Kepimo ciklas su zondų baigėsi be aiškios priežasties arba ekrane išspausdinta klaida F3E3	Maisto zondas nėra tinkamai prijungtas	Patikrinkite maisto zondo prijungimą

Politiką, standartinę dokumentaciją ir papildomą informaciją galite rasti atlikdami toliau nurodytus veiksmus:

- Naudojant QR kodą savo prietaise
- Apsilankymas mūsų svetainėje docs.whirlpool.eu/docs
- Arba **kreipdamiesi į techninės priežiūros centrą** (žr. telefono numerius garantijos lankstinuke). Kreipiantis į techninės priežiūros centrą būtina pateikti gaminio duomenų plokštelėje nurodytus kodus.

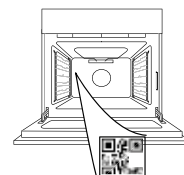

®/TM/© 2026 Whirlpool. Pagaminta pagal licenciją.



PALDIES, KA IEGĀDĀJĀTIES WHIRLPOOL IZSTRĀDĀJUMU!

Lai saņemtu pilnvērtīgu palīdzību, lūdzu, reģistrējiet savu ierīci vietnē www.register10.eu

LŪZDU, NOSKENĒJIET IERĪCES QR KODU, LAI SAŅEMTU VAIRĀK INFORMĀCIJAS

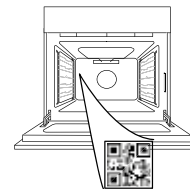

Pirms ierīces lietošanas rūpīgi izlasiet drošības norādījumus.

PRODUKTA APRAKSTS

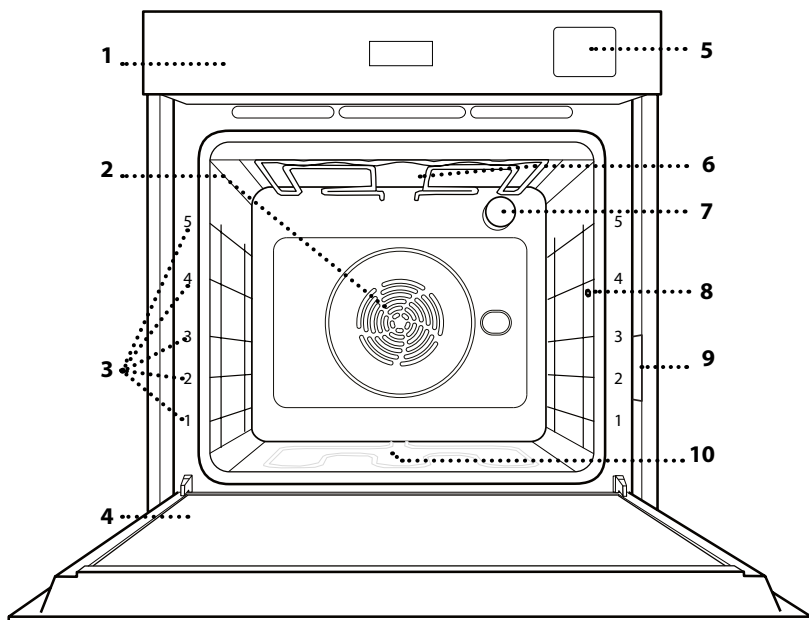

1. Vadības panelis
2. Ventilators un lokveida sildelements (nav redzams)
3. Plauktu stiprinājumi (līmenis norādīts cepeškrāsn priekšpusē)
4. Durvis
5. Ūdens atvilktnē
6. Augšējais sildelements/grils
7. Apgaismojuma spuldze
8. Ēdiena termometra ievietošanas vieta
9. Datu plāksnīte (nenotēmt)
10. Apakšējais sildelements (nav redzams)

VADĪBAS PANELIS

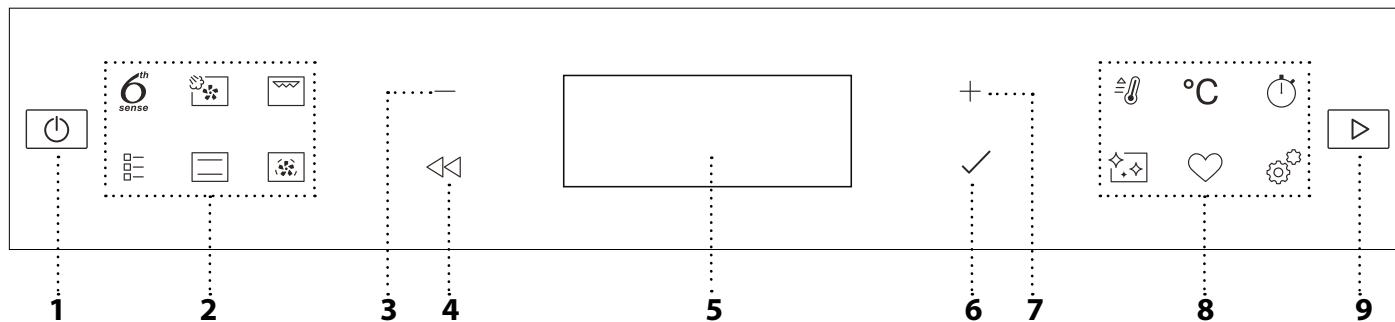

1. IESL./IZSL.

Lai ieslēgtu vai izslēgtu mikroviļņu krāsni un apturētu aktīvo funkciju.

2. TIEŠĀ PIEKĻUVE FUNKCIJĀM

Lai ātri piekļūtu funkcijai un izvēlei.

3. NAVIGĀCIJAS POGA MĪNUSS

Izvēlnes ritināšanai un funkcijas iestatījumu vai vērtību samazināšanai.

4. ATPAKAĻ

Lai atgrieztos pie iepriekšējā ekrāna. Ļauj mainīt iestatījumus gatavojot.

5. DISPLEJS

6. APSTIPRINĀT

Lai apstiprinātu atlasītu funkciju vai iestatītu vērtību.

7. NAVIGĀCIJAS POGA PLUS

Izvēlnes ritināšanai un funkcijas iestatījumu vai vērtību palielināšanai.

8. TIEŠĀ PIEKĻUVE OPCIJĀM/ FUNKCIJĀM

Lai ātri piekļūtu funkcijām, darbības laikam, iestatījumiem un izlasei.

9. SĀKT

Lai palaistu funkciju, izmantojot īpašus vai pamata iestatījumus.

PIEDERUMI

STIEPĻU PLAUKTS

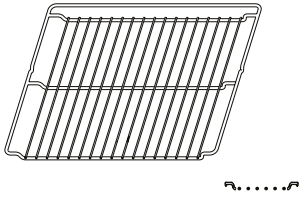

Izmantojiet pārtikas gatavošanai vai par atbalstu katliem, kūku veidnēm un citiem gatavošanas traukiem.

ŠKIDRUMU SAVĀKŠANAS PĀPLĀTE

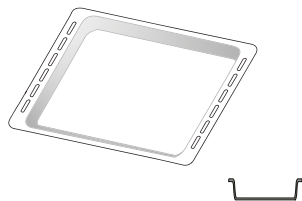

To varat izmantot kā cepeškrāsns trauku tādu ēdienu kā gaļas, zivju, dārzeņu, fokačas u.c. gatavošanai, kā arī gatavošanas laikā radušos šķidrumu savākšanai, ja novietojat to zem stieplu plaukta.

CEPEŠPANNA *

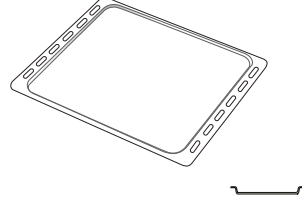

Maizes un konditorejas izstrādājumu, bet arī cepešu, papīrā ceptu zivju u.c. ēdienu gatavošanai.

SLĪDOŠĀS SLIECES *

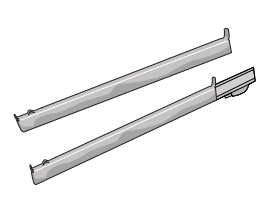

Vieglākai piederumu ielikšanai un izņemšanai.

ĒDIENA ZONDE



Lai gatavošanas laikā precīzi izmērītu mērītu ēdiena iekšējo temperatūru. Cietā balsta dēļ to var izmantot gaļai un zivīm, kā arī maizei, pīrāgiem un ceptām smalkmaizītēm.

CEPŠANAS AR GAISU PĀPLĀTE*

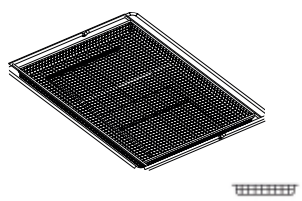

Izmantojiet pārtikas produktu gatavošanai ar cepšanas ar gaisu funkciju, novietojot cepšanas paplāti zemākā līmenī, lai tajā tiktu savāktas iespējamās drupačas un noplējušais šķidrums. To var māzgat trauku mēzģājamajā mašīnā.

Piederumu veids un skaits var atšķirties atkarībā no iegādātā modeļa.

Citus piederumus var iegādāties atsevišķi; lai uzzinātu par pasūtījumiem un saņemtu informāciju, sazinieties ar klientu apkalpošanas dienestu.

* Pieejams tikai atsevišķiem modeļiem

STIEPĻU PLAUKTA UN CITU PIEDERUMU IEVIETOŠANA

Ievietojiet stieplu plauktu, horizontāli stumjot to pa plauktu stiprinājumiem tā, lai paceltās malas būtu vērstas augšup.

Citi piederumi, kā piemēram, cepešpanna un cepšanas trauki tiek ievietoti tieši tāpat kā stieplu plaukts.

PLAUKTU STIPRINĀJUMU IZŅEMŠANA UN ATKĀRTOTA IEVIETOŠANA

• Lai izņemtu plauktu stiprinājumu, paceliet plauktus un viegli izceliet apakšējo daļu no vietas: tagad varat izņemt plauktu stiprinājumus.

• Lai ievietotu atpakaļ plauktu stiprinājumus, vispirms ievietojiet tos augšējā pozīcijā. Iestumiet tos atpakaļ gatavošanas nodalījumā, turot tos paceltus, bet pēc tam nolaidiet tos un ievietojiet zemākajā pozīcijā.

SLĪDOŠO SLIEČU IEVIETOŠANA

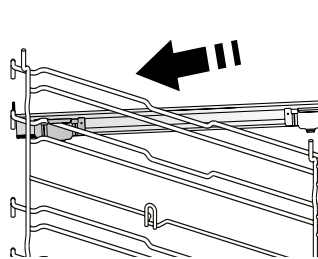

Izņemiet plauktu stiprinājumus un noņemiet slīdošo slieču plastmasas aizsargus.

Piestipriniet slieces augšējo stiprinājumu plaukta stiprinājumā un iebīdiet to iespējami dziļi. Nolaidiet otru stiprinājumu vēlamajā pozīcijā.

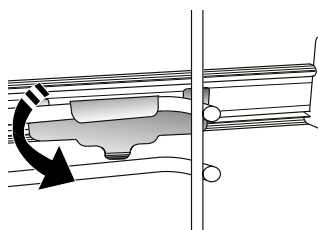

Lai nostiprinātu stiprinājumu, stingri piespiediet slēdža apakšējo daļu pret plauktu stiprinājumu. Pārbaudiet, vai slieces var brīvi kustēties. Atkārtojiet šīs darbības arī otram plaukta stiprinājumam tajā pašā līmenī.

Lūdzu, ņemiet vērā: Bidāmās slieces ir iespējams uzstādīt jebkādā līmenī.

FUNKCIJAS



6TH SENSE

Šīs funkcijas nodrošina pilnīgi automātisku dažādu produktu gatavošanu (piemēram, lazanju, gaļu, zivis, dārzeņus, pīrāgus un konditorejas izstrādājumus, sālās kūkas, maizi, picu). Lai pēc iespējas lietderīgāk izmantotu šo funkciju, rīkojieties atbilstoši norādījumiem attiecīgajā ēdienu gatavošanas tabulā.



TVAIKS + GAISS

Apvienojot tvaika funkcijas iestatījumus ar piespiedu gaisa funkcijas iestatījumiem, šī funkcija ļauj gatavot patīkami kraukšķīgus un ārpusē apbrūninātus ēdienus, vienlaikus saglabājot mīkstu un sulīgu ēdiena iekšdaļu. Lai sasniegtu vislabākos gatavošanas rezultātus, mēs iesakām izvēlēties 3. LĪMEŅA tvaiku zivju gatavošanai, 2. LĪMEŅA tvaiku gaļai un 1. LĪMENI maizei un desertiem.

Lai iegūtu papildinformāciju par piespiedu gaisa + tvaika manuālajiem gatavošanas cikliem, dodieties uz gatavošanas tabulu "Tvaiks + gaiss".



GRILL

Lai grilētu steikus, kebabus un desiņas, gatavotu dārzeņu sacepumus vai grauzdētu maizi. Grilējot gaļu, izmantojiet notekpaplāti, lai savāktu gatavošanas laikā izdalījušās sulas: Novietojiet trauku jebkurā līmenī zem stiepļu plaukta un ielejiet tajā 500 ml dzeramā ūdens.



TRADICIONĀLĀS FUNKCIJAS

• KONVEKCIJA

Lai pagatavotu jebkuru veidu ēdienus, novietojot tos tikai uz viena plaukta.

• COOK 4

Lai vienā temperatūrā uz četriem plauktiem vienlaikus pagatavotu dažādus ēdienus. Šo funkciju var izmantot, lai gatavotu cepumus, kūkas, apaļās picas (arī saldētas) un pagatavotu veselu maltīti. Lai iegūtu vislabākos rezultātus, ievērojiet gatavošanas tabulā sniegtos norādījumus.

• TURBO GRILL

Lai ceptu lielus gaļas gabalus (stilbus, rostbifu, vistu). Cepešpannu ieteicams novietot vienu līmeni zemāk, lai tajā savāktu cepšanas laikā radušās sulas: Novietojiet pannu jebkurā līmenī zem stiepļu plaukta un ielejiet tajā 500 ml ūdens.

• SALDĒTS ĒDIENS

Funkcija automātiski atlasa optimālo gatavošanas temperatūru un režīmu 5 dažādiem sasaldētu pusfabrikātu veidiem. Cepeškrāsni nav nepieciešams sākotnēji iesildīt.

• ĪPAŠAS FUNKCIJAS

» PICA

Šī funkcija ļauj mājās pagatavot lielisku picu kā restorānā mazāk nekā 10 minūtēs. Speciālais gatavošanas cikls darbojas

temperatūrā virs 300 grādiem pēc Celsija, nodrošinot picas iekšpusi mīkstu, kraukšķīgas maliņas un perfekti vienmērīgu brūnumu. Apvienojot šo funkciju ar Pizza Stone WPro piederumu un iepriekšēju 30 minūšu uzsildīšanu, picu var izcept 5-8 minūtēs.

(Lai pasūtītu, kā arī saņemtu informāciju, sazinieties ar klientu apkalpošanas dienestu vai atveriet vietni www.whirlpool.eu)

» GRILĒŠANA KARSTĀ GAIŠĀ

Izmantojot šo funkciju, var pagatavot frī kartupeļus, vistas nagetus un citus produktus, lietojot mazāk eļļas un padarot tos patīkami kraukšķīgus. Karsējošie elementi darbojas, lai atbilstoši sildītu krāsni, savukārt ventilators nodrošina karstā gaisa cirkulāciju. Labākus gatavošanas rezultātus var sasniegt, tikai lietojot gatavošanas ar gaisu paplāti (tiek nodrošināta dažiem modeļiem). Novietojiet produktu uz cepšanas ar gaisu paplātes vienā slānī un izpildiet cepšanas ar gaisu tabulas norādījumus, lai nodrošinātu vislabāko darbības režīmu. Lai novērstu nevienmērīgu cepšanu, nelietojiet vairāk par vienu paplāti.

» RAUDZĒŠANA

Lai pareizi raudzētu konditorejas izstrādājumu un sāļo pīrāgu mīklu. Lai saglabātu labu kvalitāti, neaktivizējiet funkciju, ja krāsns pēc gatavošanas cikla vēl ir karsts.

» UZTURĒT SILTU

Lai tikko pagatavotu ēdienu uzturētu karstu un kraukšķīgu.

» ATKAUSĒŠANA

Lai paātrinātu ēdiena atkausēšanu. Novietojiet ēdienu uz vidējā plaukta. Neizpakojiet ēdienu, lai nepieļautu tā izžūšanu no ārpuses.

» EKO CIKLS *

Lai gatavotu pildītus cepešus vai filejas uz viena plaukta. Izmantojot šo Eko ciklu, lampiņa būs izslēgta visā gatavošanas laikā. Lai lietotu EKO ciklu un tādējādi samazinātu enerģijas patēriņu, ierīces durvis nedrīkst atvērt līdz brīdim, kad ēdiens ir pilnīgi gatavs.

» MAXI GATAVOŠANA

Funkcija automātiski izvēlas labāko gatavošanas režīmu un temperatūru, lai pagatavotu lielus gaļas gabalus (virs 2,5 kg). Gatavošanas laikā ieteicams apgriezt gaļu otrādi, lai iegūtu vienmērīgu brūnumu abās pusēs. Lai gaļa neizžūtu, pēc iespējas biežāk aplaistiet to ar taukiem.



KONVEKSIONĀLĀ

Lai pagatavotu jebkuru veidu ēdienus, novietojot tos tikai uz viena plaukta.



FORC.CIRKUL

Lai vienā temperatūrā uz vairākiem plauktiem (ne vairāk nekā trim) vienlaikus pagatavotu dažādus ēdienus. Šo funkciju var izmantot dažādu ēdienu pagatavošanai, jo tā neļauj sajaukties ēdienu aromātiem.



ĀTRA IESILDĪŠANA

Ātrai cepeškrāsns priekšsildīšanai.



TAIMERIS

Laika skaitīšanai, neaktivizējot nevienu funkciju.



TĪRĪŠANA

• SMARTCLEAN

Tvaika iedarbība, kas rodas īpašā zemas temperatūras tīrīšanas cikla laikā ļauj bez piepūles notīrīt netīrumus un ēdienu paliekas. Ievietojiet cepeškrāsns apakšā 200 ml dzeramā ūdens un ieslēdziet funkciju tikai tad, kad krāsns ir auksta.

• ATKAĻĶOŠANA

Lai atbrīvotu boileri no kaļķakmens nogulsnēm. Mēs iesakām regulāri izpildīt šo funkciju. Ja tas netiek darīts, ekrānā parādīsies paziņojums, kas atgādinās iztīrīt krāsni.



IZLASE

Lai piekļūtu 10 izlases funkcijām.



IESTATĪJUMI

Mikroviļņu krāsns iestatījumu pielāgošanai. Ja ir aktivizēts režīms "ECO", lai taupītu enerģiju, samazināsies displeja spilgtums un apgaismojums izslēgsies pēc 1 minūtes. Tiklīdz tiek nospiesta kāda poga, tas tiks atkal automātiski aktivizēts. Kad ir ieslēgts režīms "DEMO", visas pogas ir aktīvas un izvēlnes ir pieejamas, taču mikroviļņu krāsns nesakarst. Lai izslēgtu šo režīmu, izvēlnē "IESTATĪJUMI" piekļūstiet "DEMO" un atlasiet iestatījumu "Off" (Izslēgts). Atlasot "IESTATĪJUMI", ierīce izslēdzas un pārslēdzas atpakaļ stāvoklī, kādā tā bija pirmajā ieslēgšanas reizē. Visi iestatījumi tiks izdzēsti.

* Funkcija, kas saskaņā ar noteikumiem (ES) Nr. 65/2014 tiek izmantota par energoefektivitātes paraugu

PIRMĀ LIETOŠANAS REIZE

1. VALODAS ATLASE

Pirmo reizi ieslēdzot ierīci, jums būs jāiestata valoda un laiks: Displejā tiks parādīts "English" (Angļu).



Nospiediet **+** vai **-**, lai ritinātu pieejamo valodu sarakstu un atlasītu vajadzīgo. Nospiediet **✓**, lai apstiprinātu izvēli.

Lūdzu, ņemiet vērā: Pēc tam valodu var mainīt, izvēlnē "IESTATĪJUMI" atlasot "VALODA", kas pieejama, nospiežot

2. ENERĢIJAS PATĒRIŅA IESTATĪŠANA

Cepeškrāsns ir iestatīts tā, lai patērētu elektroenerģiju, kas atbilst mājas tīklam ar vairāk nekā 3 kW jaudu (16): Ja jūsu mājsaimniecībā izmanto mazāku elektrotīkla jaudu, šī vērtība būs jāsamazina (13).



Izvēlnē "IESTATĪJUMI" piekļūstiet sadaļai "JAUDA" un atlasiet iestatījumu "Maza".

3. IESTATIET LAIKU

Pēc tam, kad būs izvēlēta valoda, būs nepieciešams iestatīt laiku: Displejā mirgos divi cipari, kas apzīmē stundas.

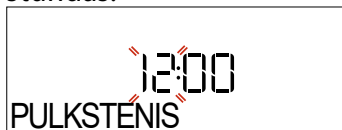

Nospiediet **+** vai **-**, lai iestatītu pareizo stundu, un nospiediet **✓**: Ekrānā mirgos divi cipari, kas apzīmēs minūtes. Nospiediet **+** vai **-**, lai iestatītu minūtes, un nospiediet **✓**, lai apstiprinātu.

Lūdzu, ņemiet vērā: Pēc ilgstošāka energoapgādes pārtraukuma laiks būs jāiestata atkārtoti. Nospiežot , izvēlnē "IESTATĪJUMI" atlasiet "PULKSTENIS"

4. ŪDENS CIETĪBAS LĪMEŅA IESTATĪŠANA

Lai cepeškrāsns darbotos efektīvi un tiktu garantēts, ka tā regulāri rādīs paziņojumu lietotājam par atkaļķošanas cikla veikšanas nepieciešamību, ir svarīgi iestatīt pareizu ūdens cietības līmeni. Lai to iestatītu, ieslēdziet cepeškrāsns, nospiežot , nospiediet iestatījumu pogu un izmantojiet navigācijas pogu **+** un **-**, lai atlasītu "WATER HARDNESS" (Ūdens cietība). Nospiediet **✓**, lai apstiprinātu. Lietojiet navigācijas pogu **+** un **-**, lai atlasītu jūsu apgabalam atbilstošu ūdens cietības līmeni, pamatojoties uz šo tabulu:

ŪDENS CIETĪBAS PAKĀPES TABULA				
Pakāpe		°dH Vācu grādi	°fH Franču grādi	°Clark Latviešu grādi
1	Ļoti mīksts	0-6	0-10	0-7
2	Mīksts	7-11	11-20	8-14
3	Vidus	12-16	21-29	15-20
4	Ciets	17-34	30-60	21-42
5	Ļoti ciets	35-50	61-90	43-62

Nospiediet **✓**, lai apstiprinātu.

Iepriekš iestatītā ūdens cietības pakāpe ir "Hard" (Ciets).

5. IESILDIET CEPEŠKRĀSNI

Jauna krāsns var izdalīt aromātu, kas radies tās izgatavošanas laikā: tas ir pilnīgi normāli. Pirms sākat gatavot, ieteicams uzsildīt tukšu krāsns, lai tādējādi atbrīvotos no iespējamām smakām. Noņemiet no cepeškrāsns visus kartona aizsargmateriālus un caurspīdīgo plēvi, kā arī izņemiet no cepeškrāsns visus piederumus. Krāsns ieteicams uzsildīt līdz 200 °C, karsēt aptuveni stundu un izmantot funkciju ar gaisa cirkulāciju (piemēram, "Forc.Cirkul." vai "Cepšana ar konvekciju").

Lūdzu, ņemiet vērā: Pirms pirmās cepeškrāsns lietošanas reizes ieteicams izvēdināt telpu.

IKDIENAS LIETOŠANA

1. FUNKCIJAS IZVĒLE

Lai ieslēgtu krāsni, nospiediet : displejā būs redzama pēdējā izmantotā galvenā funkcija vai galvenā izvēlne.

Funkcijas var atlasīt, nospiežot kādas galvenās funkcijas ikonu vai ritinot izvēlni: Lai izvēlnē atlasītu vienumu (displejā tiks rādīts pirmais pieejamais vienums), nospiediet $+$ vai $-$, lai atlasītu vajadzīgo, pēc tam nospiediet \checkmark , lai apstiprinātu.

2. FUNKCIJAS IESTATĪŠANA

Kad ir atlasīta vēlamā funkcija, varat mainīt tās iestatījumus. Ekrānā būs redzami iestatījumi, kurus varēsīt secīgi mainīt. Nospiežot \triangleleft , varēsīt vēlreiz mainīt iepriekšējo iestatījumu

TEMPERATŪRA / GRILL LĪMENIS / TVAIKA LĪMENIS

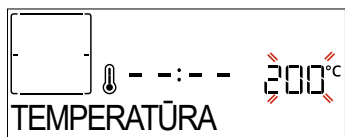



Kad displejā mirgo vērtība, nospiediet $+$ vai $-$, lai to mainītu, pēc tam nospiediet \checkmark , lai apstiprinātu un turpinātu ar iestatījumiem, kas seko (ja iespējams). Tādā pašā veidā ir iespējams iestatīt grilēšanas līmeni: Ir trīs noteikti grilēšanas jaudas līmeņi: 3 (augsta intensitāte), 2 (vidēja), 1 (zema).

Izmantojot funkciju "Forc.Cirkul. un Tvaiks", varat atlasīt tvaika daudzumu ar šādām vērtībām: TVAIKS 1, TVAIKS 2.

Lūdzu, ņemiet vērā: Kad funkcija ieslēgta, varat mainīt temperatūru/grilēšanas līmeni, izmantojot $+$ vai $-$ pēc $^{\circ}\text{C}$ pogas nospiešanas.

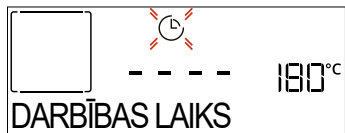
DARBĪBAS LAIKS



Ja displejā mirgo ikona , nospiediet $+$ vai $-$, lai iestatītu nepieciešamo gatavošanas laiku, un pēc tam nospiediet \checkmark , lai apstiprinātu. Ja vēlaties gatavot manuāli, gatavošanas laiks nav jāiestata (bez taimera): Nospiediet \checkmark vai , lai apstiprinātu un sāktu funkciju. Atlasot šo režīmu, nevarat ieprogrammēt aizkavēto palaišanu.

Lūdzu, ņemiet vērā: Pielāgojiet gatavošanas laiku, kas iestatīts, kamēr gatavojat, nospiežot : nospiediet $+$ vai $-$, lai to mainītu, un pēc tam nospiediet \checkmark , lai apstiprinātu.

BEIGU LAIKS (SĀKUMA AIZKAVE)

Daudzās funkcijās pēc gatavošanas laika iestatīšanas varat aizkavēt programmas palaišanu, iestatot gatavošanas beigu laiku. Displejā redzams pašreiz iestatītais beigu laiks un mirgo  ikona.



Nospiediet $+$ vai $-$, lai iestatītu vēlamo gatavošanas beigu laiku, pēc tam nospiediet \checkmark , lai apstiprinātu, un aktivizējiet funkciju. Ielieciet pārtiku cepeškrāsnī un aizveriet durvis: tiklīdz būs pagājis laiks, kas aprēķināts, lai gatavošana beigtos jūsu noteiktajā laikā, funkcija sāks automātiski darboties.

Lūdzu, ņemiet vērā: Iestatot aizkavētu gatavošanas sākuma laiku, tiks atspējota cepeškrāsns uzkaršanās fāze: krāsns pamazām sasniegs jūsu norādīto temperatūru, kas nozīmē, ka gatavošanas laiks būs ilgāks nekā norādīts gatavošanas tabulā. Gaidīšanas laikā varat nospiegt $+$ vai $-$, lai mainītu ieprogrammēto beigu laiku, vai nospiediet \triangleleft , lai mainītu citus iestatījumus. Nospiežot , lai vizualizētu informāciju, iespējams pārslēgties starp beigu laiku un ilgumu.

3. 6TH SENSE

Šīs funkcijas automātiski atlasa piemērotāko gatavošanas režīmu, temperatūru un gatavošanas vai cepšanas ilgumu visiem pieejamiem ēdieniem.

Kad nepieciešams, vienkārši norādiet pārtikas produktu īpašības, lai iegūtu optimālu rezultātu.



SVARS / AUGSTUMS (APAĻA TRAUKA SLĀŅI) Lai pareizi iestatītu funkciju, izpildiet displejā sniegtās norādes un nospiediet $+$ vai $-$, lai iestatītu nepieciešamo vērtību, un nospiediet \checkmark , lai apstiprinātu.

GATAVĪBA / APBRŪNINĀŠANA

Dažās 6th Sense funkcijās ir iespējams regulēt gatavības līmeni.

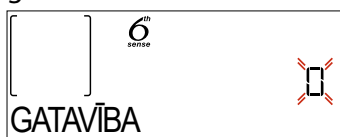

Kad tiek parādīta uzvedne, nospiediet $+$ vai $-$, lai atlasītu vajadzīgo līmeni — no nedaudz apcepts (-1) līdz labi izcepts (+1). Nospiediet \checkmark vai , lai apstiprinātu un sāktu funkciju.

Tādā pašā veidā, ja paredzēts, dažās 6th Sense funkcijās ir iespējams regulēt apbrūnināšanas līmeni no nedaudz apbrūnināts (-1) līdz labi apbrūnināts (+1).

GATAVOŠANA AR TVAIKU

Manuālajās funkcijās atlasot "Tvaiks" vai "Piespiedu gaisa cirkulācija + tvaiks" vai kādu no vairākām 6th Sense paredzētajām receptēm, pateicoties tvaika izmantošanai, ir iespējams pagatavot jebkāda veida ēdienu. Tvaiks produktos izplatās ātrāk un vienmērīgāk salīdzinājumā tikai ar karstu gaisu, ko

parasti izmanto standarta funkcijās: tādējādi tiek samazināts gatavošanas laiks, saglabājot vērtīgās uzturvielas un nodrošinot izcilu, patiesi garšīgu rezultātu visām kulinārijas receptēm. Gatavojot ar tvaiku, cepeškrāsns durvīm vienmēr ir jābūt aizvērtām.

Lai turpinātu gatavot ar tvaiku, būs nepieciešams uzpildīt ūdeni tvertnē, kas atrodas cepeškrāsns iekšpusē, izmantojot vadības paneļa izvelkamo atvilktni.

Kad displejā tiek prasīts ar norādi "PIEVIENTOT ŪDENI", izvelciet atvilktni, atveriet atvilktnes vāku un piepildiet to ar ūdeni līdz displejā norādītajam līmenim. Aizveriet atvilktni, uzmanīgi bīdot to paneļa virzienā, līdz atvilktnē ir pilnībā aizvērts. Pēc atvilktnes ievietošanas nospiediet SAKT, lai turpinātu gatavošanas ciklu. Atvilktnē jābūt vienmēr aizvērtai, izņemot ūdens iepildes laikā.

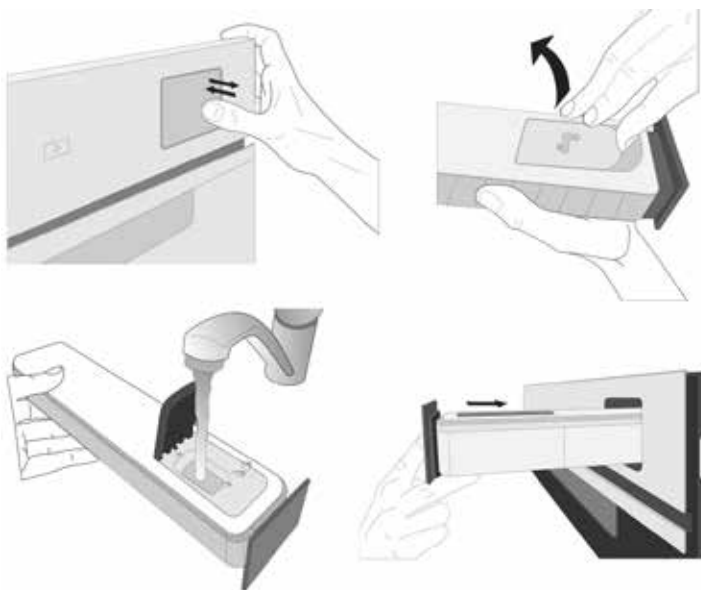

Ja gatavošanas cikli ir garāki, pēc pirmās uzpildīšanas, kad ūdens tvertne ir iztukšota, iespējams, to vajadzēs uzpildīt vēlreiz, lai pabeigtu ciklu: cepeškrāsnī tiks rādīts paziņojums, ja tas būs nepieciešams.

4. FUNKCIJAS IESLĒGŠANA

Jebkurā mirklī, ja noklusējuma vērtības atbilst jūsu vēlmēm, vai, tiklīdz piemērojāt jūsu vēlamās iestatījumus, nospiediet , lai aktivizētu funkciju.

Aizkaves posmā, nospiežot , krāsns displejā būs redzams jautājums, vai vēlaties izlaist šo posmu un nekavējoties palaist funkciju.



Lūdzu, ņemiet vērā: Kad funkcija ir atlasīta, displejā tiks norādīts katrai funkcijai piemērotākais līmenis. Jebkurā brīdī varat apturēt palaistu funkciju, nospiežot .

Ja cepeškrāsns ir karsta un funkcijai vajadzīga konkrēta maksimālā temperatūra, displejā tiks parādīts ziņojums. Varat izvēlēties citu funkciju vai gaidīt pilnīgu atdzišanos.



5. PRIEKŠSILDĪŠANA

Dažās funkcijās ir cepeškrāsns priekšsildīšanas fāze: Kad funkcija atlasīta, displejā būs redzams, ka priekšsildīšana ir aktivizēta.



Kad šī fāze pabeigta, tiks atskaņots skaņas signāls un displejā parādīsies ziņojums, ka cepeškrāsns ir iesilusi līdz iestatītajai temperatūrai un jāievieto pārtikas produkti (norāde "PIEVIENOJĪET"). Šajā brīdī ielieciet pārtiku cepeškrāsnī, aizveriet durvis un sāciet gatavot, nospiežot  vai .

Lūdzu, ņemiet vērā: Ievietojot ēdienu krāsnī pirms priekšsildīšanas ir pabeigta, var pretēji ietekmēt gatavo ēdienu. Atverot durvis priekšsildīšanas laikā, process tiks pārtraukts.

Kopējā gatavošanas laikā nav iekļauta priekšsildīšanas fāze. Jebkurā laikā varat nomainīt vēlamo maksimālo temperatūru, izmantojot  vai .



6. APGRIEZIET VAI PĀRBAUDIET ĒDIENU

Dažās 6th Sense funkcijās gatavošanas laikā būs nepieciešams apgriezt ēdienu.



Tiks atskaņots signāls un displejā būs redzams paziņojums par to, kāda darbība veicama. Atveriet durvis, veiciet displejā norādīto darbību, aizveriet durvis un nospiediet , lai turpinātu gatavošanu. Tādā pašā veidā, kad palikuši 10 % laika pirms gatavošanas beigām, tiks parādīta uzvedne pārbaudīt ēdienu.





Tiks atskaņots signāls un displejā būs redzams paziņojums par to, kāda darbība veicama. Pārbaudiet ēdienu, aizveriet durvis un nospiediet  vai , lai turpinātu gatavošanu.

Lūdzu, ņemiet vērā: Lai izlaistu šīs darbības, nospiediet . Citādi, ja zināmā laika periodā netiks veiktas nekādas darbības, cepeškrāsns turpinās gatavošanu.

7. GATAVOŠANAS BEIGAS

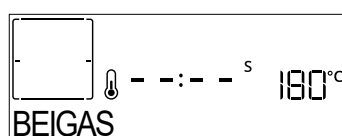
Tiklīdz gatavošana būs pabeigta, tiks atskaņots skaņas signāls, un displejā būs redzams paziņojums.





Nospiediet , lai turpinātu gatavot manuālā režīmā (bez taimera) vai nospiediet , lai pagarinātu gatavošanas laiku, iestatot jaunu ilgumu. Abos gadījumos gatavošanas parametri tiks saglabāti.

APBRŪNINĀŠANA

Dažās no krāsns funkcijām ļauj apbrūnināt ēdiena virsmu, ieslēdzot grilēšanas funkciju pēc tam, kad gatavošana ir pabeigta.







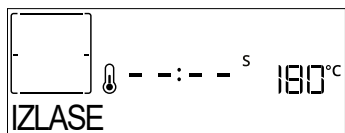

Kad displejā redzams attiecīgais ziņojums, ja nepieciešams, nospiediet , lai aktivizētu piecu minūšu apbrūnināšanas ciklu. Varat jebkurā brīdī apturēt funkciju, nospiežot , lai izslēgtu cepeškrāsni.

8. IZLASE

Kad gatavošana ir pabeigta, ekrānā parādīsies norāde saglabāt funkciju izlases sarakstā atbilstoši kādam no cipariem (no 1 līdz 10).







Ja vēlaties izlasē saglabāt kādu funkciju un faktiskos iestatījumus atkārtotai lietošanai, pēc gatavošanas nospiediet , bet, lai ignorētu pieprasījumu, nospiediet .

Kad ir nospiests , nospiediet  vai , lai atlasītu funkcijas numuru, pēc tam nospiediet , lai apstiprinātu.

Lūdzu, ņemiet vērā: Ja atmiņa ir pilna vai izvēlētais numurs jau ir aizņemts, mikroviļņu krāsns aicinās apstiprināt iepriekšējās funkcijas pārrakstīšanu.

Lai atsauktu agrāk saglabātās funkcijas, nospiediet : Displejā būs redzams jūsu izlases funkciju saraksts.





Nospiediet  vai , lai atlasītu funkciju, apstipriniet, nospiežot , pēc tam nospiediet , lai aktivizētu.

9. SMARTCLEAN

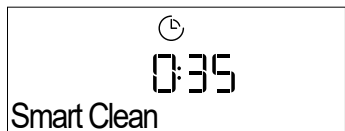
Lai displejā tiktu parādīta funkcija "Smart Clean" (Viedā tīrīšana), nospiediet .



Lai aktivizētu funkciju, nospiediet : displejā tiks parādīta norāde veikt visas nepieciešamās darbības, lai panāktu labāko tīrīšanas rezultātu. Izpildiet norādījumus un pēc tam nospiediet , kad darbība pabeigta. Kad visas darbības pabeigtas, ja nepieciešams, nospiediet , lai ieslēgtu tīrīšanas ciklu.

Lūdzu, ņemiet vērā: Lai nepieļautu ūdens tvaiku zudumu, kas var ietekmēt beigu tīrīšanas ciklu, cikla laikā neatveriet cepeškrāsns durvis.

Tiklīdz cikls būs pabeigts, ekrānā sāks mirgot attiecīgs ziņojums. Ļaujiet cepeškrāsnij atdzist un pēc tam noslaukiet iekšējās virsmas ar drānu vai sūkli.

10. IZLIEŠANA

Izliešanas funkcija ļauj aizvadīt ūdeni, lai novērstu tā sastāvēšanos tvertnē. Šis izstrādājums ir izgatavots tā, lai automātiski izpildītu izliešanas ciklu, kad gatavošana ir pārtraukta/beigta.

Aptuveni 30 min. pēc gatavošanas pārtraukšanas/beigšanas cepeškrāsns automātiski iztukšos sistēmu, nogādājot atlikušo ūdeni atvilktnē (rīkojieties uzmanīgi, neizņemiet atvilktni pēc gatavošanas). Kad tas paveikts, atvilktni var izņemt un iztukšot. Mēs iesakām iztukšot atvilktni, tiklīdz tā ir pabeigta.

11. ZVINU TĪRĪŠANA

Šī īpašā funkcija, ja to ieslēdz regulāri, ļauj uzturēt tvaika sistēmu labā stāvoklī. Ieslēdzot funkciju, izpildiet displejā norādītās darbības. Pilna funkcijas izpilde ilgst vidēji 140 minūtes.

Atkaļķošanu lietotājs var uzsākt jebkurā laikā tīrīšanas izvēlnē.

Displejā tiks rādīts, kad ir laiks veikt atkaļķošanas ciklu (skatiet tabulu tālāk).

PAZIŅOJUMS PAR ATKAĻĶOŠANU	NOZĪME
<IETEIKTA ATKAĻĶOŠANA> Tiek rādīts pēc aptuveni 15 stundu ilgas tvaika ciklu darbības*	Ieteicams veikt atkaļķošanas ciklu.
<NEPIECIEŠAMA ATKAĻĶOŠANA> Tiek rādīts pēc aptuveni 20 stundu ilgas tvaika ciklu darbības*	Atkaļķošana ir obligāta. Nav iespējams veikt tvaika ciklu, kamēr nav veikts atkaļķošanas cikls.

* ņemot vērā ūdens cietības līmeņa noklusējuma vērtību (4 — ciets). Tvaika ciklu darbības stundu skaits, kam jāpaiet, līdz tiek rādīti paziņojumi par atkaļķošanu, ir atkarīgs no ierīcē iestatītā ūdens cietības līmeņa.

Atkaļķošanu var veikt arī tad, ja lietotājs vēlas kārtīgāk iztīrīt iekšējo tvaika kontūru.

Pirms atkaļķošanas veikšanas ierīce pārbaudīs, vai tvertnē ir atlicis ūdens, un vai varēs veikt izliešanas ciklu, ja tas nepieciešams. Šādā gadījumā pēc izliešanas cikla jums būs jāiztukšo atvilktnē, pirms turpināt atkaļķošanas ciklu.

Lūdzu, ņemiet vērā: lai ūdens būtu auksts, šo darbību nevar veikt, pirms nav pagājušas 30 minūtes pēc pēdējā cikla beigām (vai pēdējās reizes, kad izstrādājums bija ieslēgts). Šajā gaidīšanas laikā displejā tiks rādīta šāda norāde: "WATER IS HOT" (Ūdens ir karsts).

» 1/2. POSMS: ATKAĻĶOŠANA (70 MIN.)

Kad displejā tiek rādīts paziņojums <PIEV. 0.25 L NO RISINĀJUMA> (Pievienot 0,25 l šķīduma), ielejiet atvilktnē atkaļķošanas šķīdumu. Lai panāktu labāko atkaļķošanas rezultātu, ieteicams uzpildīt tvertni ar šķīdumu, kuru veido 75 g WPRO izstrādājuma un 250 ml dzeramā ūdens. WPRO atkaļķotājs ir apkopei ieteicams profesionāls izstrādājums, kas nodrošina labāko tvaika funkcijas darbību cepeškrāsnī. Lai

pasūtītu, kā arī saņemt informāciju, sazinieties ar klientu apkalpošanas dienestu vai atveriet vietni www.whirlpool.eu.

Whirlpool neuzņemsies atbildību par bojājumiem, kas radušies, izmantojot citus pieejamos tīršanas līdzekļus.

Pēc atkaļķošanas šķīduma iepildes atvilktnē nospiediet  lai sāktu galveno atkaļķošanas procesu. Kaļķakmens tīršanas posmu laikā jums nav jāatrodas pie ierīces. Pēc katra posma pabeigšanas tiks atskaņots akustisks signāls, un displejā tiks parādīti norādījumi, kā turpināt nākamo posmu.

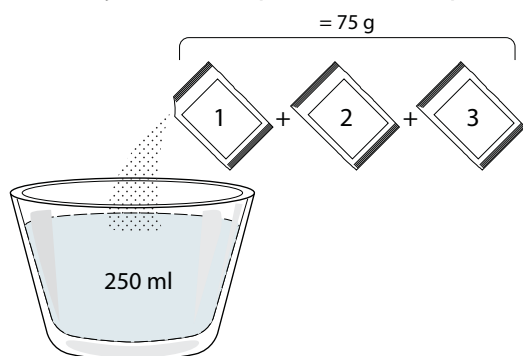

Kad atkaļķošana pabeigta, tvertne tiks iztukšota: šajā posmā izmantotais atkaļķošanas šķīdums tiks ielietis izvelkamajā atvilktnē. Lūdzu, iztukšojiet atvilktni.

» 2/2. POSMS: SKALOŠANA (30 MIN.)

Lai no atvilktnes un tvaika kontūra iztīrītu atkaļķošanas atlikumus, ir jāveic skalošanas cikls. Kad displejā tiek rādīts paziņojums <PIEV. 0.25L ŪDENS> (Pievienot 0,25 l šķīduma), ielejiet tvertnē 0,25 l dzeramā ūdens, pēc tam nospiediet , lai sāktu skalošanu. Neizslēdziet cepeškrāsni, kamēr nav izpildītas visas nepieciešamās funkcijas darbības.

Lūdzu, ņemiet vērā: ja nepieciešams, no sistēmas var lūgt iztukšot atvilktni un atkārtot šo darbību.





Kad atkaļķošanas procedūra ir pabeigta, ieteicams izžāvēt cepeškrāsni, lai tajā nepaliktu ūdens. Pēc tam varēs lietot visas tvaika funkcijas. Lūdzu, iztukšojiet atvilktni. Atkaļķošanas cikls ir pabeigts.

Lūdzu, ņemiet vērā: atkaļķošanas cikla laikā varētu būt dzirdams troksnis, jo darbojas cepeškrāsns sūkņi, lai garantētu optimālu atkaļķošanas efektivitāti.

Kad ir sācijas apkopes cikls, neizņemiet atvilktni, ja vien ierīcē netiek rādīts attiecīgs paziņojums.

Lūdzu, ņemiet vērā: Pēc tam, kad boileris ir piepildīts ar atkaļķošanas šķīdumu un displejā ir redzams "ATKAĻĶOŠANAS FĀZE 1/2", ciklu nedrīkst pārtraukt, pretējā gadījumā viss atkaļķošanas cikls ir jāatkārto, lai varētu palaist kādu tvaika funkciju.

12. TAIMERIS

Lai aktivizētu šo funkciju, nospiediet ikonu . Nospiediet  vai , lai iestatītu vēlamo laiku, un nospiediet , lai aktivizētu taimeru.

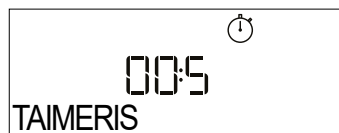







Kad taimeris beigs iestatītā laika atskaiti, tiks atskaņots skaņas signāls un displejā parādīsies paziņojums.

Lūdzu, ņemiet vērā: Taimeris neieslēdz nevienu no gatavošanas cikliem.

Minūšu atgādinātāju var aktivizēt arī tad, kad darbojas funkcija.

Tiklīdz programma būs sākusi darboties, taimeris turpinās laika atskaiti, neietekmējot funkciju.

Šajā posmā nav iespējams redzēt taimeru (tiks parādīta tikai  ikona), kas turpinās veikt laika atskaiti fonā. Lai rediģētu minūšu atgādinātāju, jūs varat nospiegt ikonu  un iestatīt laiku, izmantojot ikonu  vai .

Lai atceltu minūšu atgādinātāju, nospiediet ikonu , pēc tam atlasiet , līdz parādītais laiks ir "--:--". Nospiediet , lai apstiprinātu.

13. BLOKĒŠANA

Lai bloķētu taustiņus, nospiediet  un turiet vismaz piecas sekundes. Lai atbloķētu taustiņus, veiciet to pašu darbību.

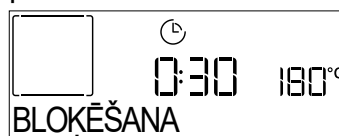



Lūdzu, ņemiet vērā: Šo funkciju var aktivizēt arī gatavošanas laikā. Drošības nolūkos varat krāsni jebkurā brīdī izslēgt, nospiežot .

14. ĒDIENA TERMOMETRA IZMANTOŠANA (JA TĀDS IR)

Ēdiena termometrs ļauj izmērīt dažādu ēdienu veidu iekšējo temperatūru gatavošanas laikā, lai nodrošinātu, ka tiek sasniegta optimāla temperatūra. Cepeškrāsns temperatūra mainās atkarībā no izvēlētās funkcijas, taču gatavošana vienmēr tiek ieprogrammēta, lai tā tiktu pabeigta, sasniedzot norādīto temperatūru.

Pēc gaļas termometra ievietošanas atskanēs skaņas signāls un displejā tiks parādīts ziņojums "Zonde pielikta".



Izvēlieties saderīgu funkciju (Konvencionāls, Piespiedu gaiss, Konvekcijas cepšana, Ātrā grilēšana, Eco piespiedu gaiss, Maksimāla gatavošanas veikspēja, 6th Sense): Displejā parādīsies norāde iestatīt gaļas termometra mērķa temperatūru: Nospiediet  vai , lai to iestatītu, un nospiediet , lai iestatītu tālāk redzamos gatavošanas parametrus.

Tā kā gatavošana ir ieprogrammēta beigties, sasniedzot iestatīto temperatūru, nav iespējams iestatīt gatavošanas laiku vai iestatīt konkrētu gatavošanas beigu laiku. Gaisma paliks degot, kamēr

netiks izņemts gaļas termometrs.

Izņemot gaļas termometru gatavošanas laikā, gatavošana tiks turpināta parastā gatavošanas režīmā (bez laika iestatījuma).

Kad gaļas termometrs būs sasniedzis vēlamo temperatūru, tiks atskaņots skaņas signāls un displejā parādīsies ziņojums.

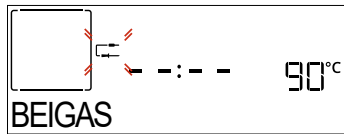

Lūdzu, ņemiet vērā: Lai pēc tam mainītu iestatījumus, nospiediet + vai — termometra temperatūrai, vai nospiediet << citiem iestatījumiem. Ja gaļas termometrs nav saderīgs ar darbību, ko veicat, atskanēs skaņas signāls un displejā tiks parādīts ziņojums. Šādā gadījumā izņemiet gaļas termometru.

Ievietojiet produktus cepeškrāsnī un pievienojiet termometra spraudni, ievietojot to savienojumā, kas atrodas cepeškrāsns nodalījuma labajā pusē.

Kabelis ir daļēji elastīgs un to var pielāgot, lai vieglāk ievietotu ēdiena termometru ēdienā. Pārliecinieties, ka kabelis nepieskaras augšējam sildelementam gatavošanas laikā.

GAĻA: Ievietojiet ēdiena termometru dziļi gaļā tā, lai tas nepieskartos kauliem vai taukainām vietām. Ja gatavojat putnu gaļu, ievietojiet termometra zondes galu krūtiņas centrā, izvairoties no dobumiem.

ZIVIS (vesela): Ievietojiet galu biezākajā vietā, izvairoties no asakām.

MAIZE UN PASTA: Ievietojiet galu dziļi mīklā, pielāgojot kabeli, lai sasniegtu optimālu termometra leņķi.

Lai veiktu termometra kontrolētu gatavošanu šiem pārtikas veidiem, ir jāizmanto saderīgās 6th Sense funkcijas. Ja, gatavojot ar 6th Sense funkcijām, izmantojat termometru, gatavošana tiks automātiski apturēta, sasniedzot kulinārijas receptē norādīto ēdiena vidusdaļas temperatūru, neiestatot cepeškrāsns temperatūru.

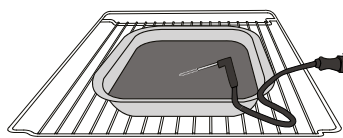

Lazanja

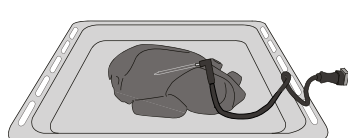

Vesela vista

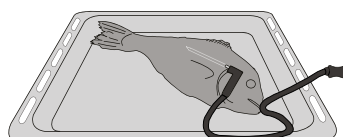

Zivs

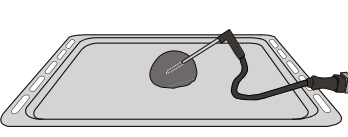

Rolli

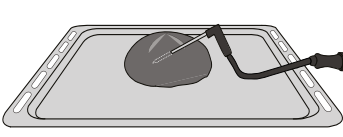

Liela maize

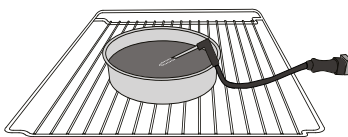

Kūka

PIEZĪMES

- Nepārklājiet cepeškrāsns iekšpusi ar alumīnija foliju.
- Nekad nevelciet katlus vai pannas pa krāsns pamatni, jo tā var sabojāt emaljas segumu.
- Nenovietojiet uz durvīm smagus svarus un neturieties pie durvīm.
- Augstākās picas cikla temperatūras dēļ ir sagaidāms nedaudz lielāks dzesēšanas ventilatora troksnis.

ENERGOEFECTIVITĀTES PIEZĪMES

- Izmantojiet atlikušā siltuma priekšrocības: 5–10 minūtes pirms gatavošanas beigām izslēdziet cepeškrāsns, lai izmantotu atlikušo siltumu.
- Turiet durvis aizvērtas: ja iespējams, gatavošanas laikā neatveriet cepeškrāsns durvis, jo tādējādi izplūst siltums.
- Gatavojiet lielākas porcijas: cepeškrāsns izmantojiet galvenokārt lielākiem ēdieniem (piemēram, gaļai virs 1 kg) vai lielākām porcijām, lai maksimāli izmantotu patērēto enerģiju.
- Regulāri tīriet durvju blīvējumu: tīrs blīvējums novērš siltuma zudumus un nodrošina efektīvu gatavošanu.
- Uzkaršējiet tikai pēc vajadzības: iesildiet cepeškrāsns tikai tad, ja to iesaka recepte vai gatavošanas tabula.
- Izvēlieties tumšus cepšanas paplātes: tumšās paplātes labāk absorbē siltumu, tādējādi uzlabojot gatavošanas efektivitāti.
- Plānojiet ēdiena gatavošanu: gatavojiet vairākus ēdienus pēc kārtas, lai izmantotu atlikušo siltumu un izvairītos no papildu uzsildīšanas.
- Izvēlieties enerģijas taupīšanas programmu: izmantot īpašo ECO programmu, lai samazinātu enerģijas patēriņu. Papildu ievades skatiet gatavošanas tabulā.
- Izņemiet nevajadzīgos piederumus: izņemiet neizmantotās paplātes vai plauktus, lai optimizētu siltuma cirkulācijas efektivitāti un samazinātu siltuma jaudu.

NODERĪGI PADOMI

KĀ LASĪT GATAVOŠANAS TABULU

Tabulā norādītas piemērotākās funkcijas, piederumi un līmeņi, ko izmantot dažādu ēdiena veidu pagatavošanai. Gatavošanas laiks sākas no brīža, kad ēdiens tiek ievietots cepeškrāsnī, izņemot priekšsildīšanu (ja tāda nepieciešama). Gatavošanas temperatūra un laiks ir tikai aptuveni, un tas ir atkarīgs no ēdiena daudzuma un izmantotajiem piederumiem. Sākumā ieteicams izmantot zemākos iestatījumus; ja ēdiens nav pilnībā gatavs, izvēlieties augstākus iestatījumus. Izmantojiet komplektā iekļautos piederumus un vēlams tumšas krāsas metāla kūku veidnes, un cepšanas traukus. Varat izmantot arī Pyrex un keramikas pannas un piederumus, bet šādos gadījumos gatavošanas laiks būs nedaudz ilgāks.

DAŽĀDU ĒDIENU VIENLAICĪGA GATAVOŠANA

Izmantojot funkciju „Forc.Cirkul.”, vienlaikus var gatavot dažādus ēdienus, kam nepieciešama vienāda temperatūra (piemēram, zivi un dārzeņus), izmantojot dažādus plauktus. Izņemiet ēdienu, kuram nepieciešams īsāks gatavošanas laiks un atstājiet cepeškrāsnī ēdienu, kuram nepieciešams ilgāks.

GAĻA

Izmantojiet jebkāda veida cepešpannu vai Pyrex trauku, kas ir piemērots gatavojamā gaļas gabala izmēram. Lai pagatavotu cepeti, ieteicams trauka apakšā ieliet buljonu un periodiski apslacīt gaļu, lai pastiprinātu garšu. Lūdzu, ņemiet vērā, ka šīs darbības laikā radīsies tvaiks. Kad cepetis ir gatavs, atstājiet to 10–15 minūtes krāsnī vai ietiniet alumīnija folijā.

Ja vēlaties grilēt gaļu, izvēlieties vienāda biezuma gabalus, lai tie izceptos vienādi. Ļoti biezi gaļas gabali jācep ilgāk. Lai gaļa neapdegtu no ārpuses, novietojiet plauktu zemāk, lai gaļa atrastos tālāk no grila. Kad pagājušas divas trešdaļas gatavošanas laika, apgrieziet gaļu otrādi. Rīkojieties uzmanīgi, atverot durvis, jo tajā brīdī izplatīsies tvaiki.

Lai savāktu gatavošanas šķidrumus ir ieteicams tieši zem stiepļu plaukta, kurā novietoti produkti, novietot notekpaplāti ar puslitru ūdens. Aplājiet, ja nepieciešams.

DESERTI

Gatvojiet izsmalcinātus desertus ar konvekcijas funkciju tikai vienā plauktā.

Izmantojiet tumšas krāsas metāla kūku veidnes un vienmēr novietojiet tās uz komplektā iekļautā stiepļu plaukta. Gatavojot vairāk nekā vienā plauktā, izvēlieties funkciju ar gaisa plūsmu un izkārtojiet veidnes uz plauktiem pamišus, lai nodrošinātu optimālu karstā gaisa cirkulāciju.

Lai pārbaudītu, vai lupatiņu kūka ir gatava, ieduriet koka zobu bakstāmo kūkas viducī. Ja pie zobu bakstāmā nekas nepielīp, kūka ir gatava.











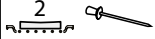

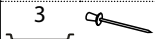
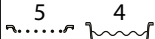
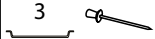

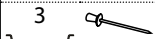

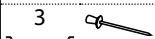
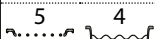

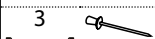

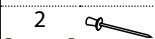

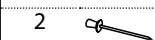
Izmantojot nelīpošās kūku veidnes, neieziediet to malas ar sviestu, jo citādi kūka var nepacelties vienmērīgi.

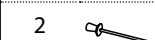
Ja cepšanas laikā tā “uzbriest”, nākamreiz izmantojiet zemāku temperatūru vai apsveriet domu miklai pievienot mazāku daudzumu šķidruma vai maisiet mīklu mierīgāk.

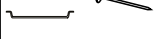

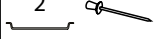

Desertiem ar šķidru pildījumu vai glazūru (piemēram, siera kūkām un augļu pīrāgiem) izmantojiet funkciju „Konvekcija”. Ja kūkas pamatne ir slapja, ievietojiet plauktu zemāk un pirms pildījuma pievienošanas apkaisiet kūkas pamatni ar rīvmaizi vai biskvīta drupatām.

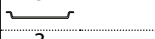
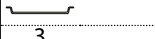
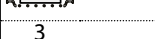
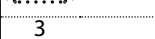
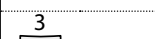
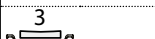
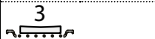
RAUDZĒŠANA

































Pirms ievietošanas krāsnī miklu ieteicams apsegt ar mitru drānu. Miklas rūgšanas laiks izmantojot šo funkciju tiek samazināts apmēram par vienu trešdaļu laika salīdzinājumā ar raudzēšanu istabas temperatūrā (20–25 °C). Rūgšanas laiks 1 kg picas miklas sākas aptuveni pēc vienas stundas.

ĒDIENU KATEGORIJAS		DAUDZUMS	GATAVĪBAS LĪMENIS	APBRŪNĪŠANAS LĪMENIS	APGRIEZIET (NO GATAVOŠANAS LAIKA)	LĪMEŅI UN APRĪKOJUMS	
LAZANJA	Lazanja	0,5-3 kg*	-	0	-		
GAĻA	Liellopu gaļa	Cepetis 	0,6-2 kg*	0	0	-	
		Burgers	1,5 - 3 cm	0	-	3/5	
		Lēna cepšana	0,6-2 kg*	0	-	-	
	Cūkgaļa	Cepetis 	0,6-2,5 kg*	-	0	-	
		Apakšstilbs 	0,5-2,0 kg*	-	0	-	
		Desas un desiņas	1,5-4,5 cm	-	-	2/3	
	Teļa gaļa 		0,6-2,5 kg*	-	0	-	
	Jēra gaļa	Cepetis 	0,6-2,5 kg*	0	0	-	
		Kāja 	0,5-2,0 kg*	0	0	-	
	Mājputni	Cepta vistas gaļa 	0,6-3 kg*	-	0	-	
		Vesela vista, pildīta 	0,6-3 kg*	-	0	-	
		Fileja /krūtiņa	1-5 cm	-	-	2/3	
		Vesels tītars	0,6-3 kg*	-	0	-	
		Kebabs	viens režģis	-	-	1/2	
ZIVS	Filejas	0,5-3 cm	-	-	-		
	Fileja-sasaldēta	0,5-3 cm	-	-	-		
DĀRZEŅI	Cepti dārzeņi	Cepti kartupeļi	0,5-1,5 kg	-	0	-	
		Pildīti dārzeņi	0,1-0,5 kg [katrs]	-	-	-	
		Cepti dārzeņi	0,5-1,5 kg	-	0	-	
	Dārzeņu panējuma	Kartupeļu gratēns	viena panna	-	-	-	
		Tomātu gratēns	viena panna	-	-	-	
		Piparu gratēns	viena panna	-	-	-	
		Brokoļu gratēns	viena panna	-	-	-	
		Ziedkāpostu sacepums	viena panna	-	-	-	
		Dārzeņu gratēns	viena panna	-	-	-	





* Ieteicamais daudzums

PIEDERUMI					
	Stieplju plaukts	Cepeškrāsns paplāte / kūku paplāte / apaļa picas paplāte uz stieplju plaukta	Šķidrumu savākšanas paplāte/cepešpanna	Šķidrumu savākšanas paplāte ar 500 ml ūdens	Ēdiena zonde





























6th
sense **GATAVOŠANAS TABULA**

ĒDIENU KATEGORIJAS		DAUDZUMS	GATAVĪBAS LĪMENIS	APBRŪNĪŠANAS LĪMENIS	APGRIEZIET (NO GATAVOŠANAS LAIKA)	LĪMEŅI UN APRĪKOJUMS	
SĀLI KONDIĶOREJAS IZSTRĀDĀJUMI	Sājā kūka	0,8-1,2 kg	-	0	-		
	Maize	Bulciņas 	60 - 150 g [katrs]*	-	-	-	 
		Sviestmaizes šķēle 	400-600 g [katrs]	-	-	-	 
		Liela maize 	0,7-2,0 kg *	-	-	-	 
		Bagetes 	200 - 300 g [katrs]*	-	-	-	 
	Pica	Apaļa pica	Apaļa	-	-	-	
		Bieza pica	Paplāte	-	-	-	
		Pica [saldēta]	1 slānis*	-	-	-	
			2 slāņi*	-	-	-	 
	3 slāņi*		-	-	-	  	
	4 slāņi*	-	-	-	   		
SALDI KONDIĶOREJAS IZSTRĀDĀJUMI	Biskvītkūka	0,5-1,2 kg*	-	-	-	 	
	Cepumi	0,2 - 0,6 kg	-	-	-		
	Plaucētā mīkla	viena panna *	-	-	-		
	Pīrāgi	0,4-1,6 kg	-	-	-		
	Štrūdele	0,4-1,6 kg	-	-	-		
	Raudzētas mīklas augļu kūka	0,5-1,2 kg*	-	-	-	 	

* Ieteicamais daudzums





PIEDERUMI					
	Stieplu plaukts	Cepeškrāsns paplāte / kūku paplāte / apaļa picas paplāte uz stieplu plaukta	Šķidrums savākšanas paplāte/cepešpanna	Šķidrums savākšanas paplāte ar 500 ml ūdens	Ēdiena zonde

CEPŠANA AR GAISU — GATAVOŠANAS TABULA

	RECEPTĒ	FUNKCIJA	IETEICAMĀIS DAUDZUMS	PRIEKŠSILDĪŠANA	TEMPERATŪRA (°C)	DARBĪBAS LAIKS (MIN.)	PLAUKTS UN PIEDERUMI
SALDĒTA PĀRTIKA	Saldēti fri kartupeļi		650-850 g	Jā	200	25 - 30	 4  2
	Saldēti vistas nageti		500 g	Jā	200	15-20	 4  2
	Zivju pirkstiņi		500 g	Jā	220	15-20	 4  2
	Sipolu gredzeni		500 g	Jā	200	15-20	 4  2
DĀRZENĪ	Svaigi panēti cukini		400 g	Jā	200	15-20	 4  2
	Mājās gatavoti fri kartupeļi		300-800 g	Jā	200	20-40	 4  2
	Dārzeņu maisījums		300-800 g	Jā	200	20 - 30	 4  2
GAĻA UN ZIVIS	Chicken breasts		1-4 cm	Jā	200	20-40	 4  2
	Vistas spārniņi		200-1500 g	Jā	220	30 - 50	 4  2
	Panēta kotlete		1-4 cm	Jā	220	20 - 50	 4  2
	Zivs fileja		1-4 cm	Jā	220	15-25	 4  2

Lai pagatavotu svaigus vai mājās gatavotus ēdienus, uzklājiet plānu eļļas kārtiņu pāri ēdiena virsmai.

Lai nodrošinātu vienmērīgu izcepšanos, apmaisiet produktus, kad ir pagājuši puse no ieteicamā gatavošanas laika.

FUNKCIJAS	 Grilēšana karstā gaisā		
PIEDERUMI	 Gatavošanas ar gaisu paplāte	 Cepeškrāsns paplāte vai kūkas veidne uz stieplu plaukta	 Notekpaplāte/cepešpanna vai cepešpanna uz stieplu plaukta



TVAIKS + GATAVOŠANA AR GAISU TABULA

RECEPTĒ	TVAIKA LĪMENIS*	PRIEKŠSILDĪŠANA	TEMPERATŪRA (°C)	DARBĪBAS LAIKS (MIN.)	PLAUKTS UN PIEDERUMI
Smilšu cepumi/ Cepumi	ZEMAS INTENSITĀTES	JĀ	140 - 150	35 - 55	3
Neliela kūka/smalkmaizīte	ZEMAS INTENSITĀTES	JĀ	160 - 170	30-40	3
Kūkas no raudzētas mīklas	ZEMAS INTENSITĀTES	JĀ	170 - 180	40-60	2
Biskvīta kūkas	ZEMAS INTENSITĀTES	JĀ	160 - 170	30-40	2
fokača	ZEMAS INTENSITĀTES	JĀ	200-220	20-40	3
Maizes klaips	ZEMAS INTENSITĀTES	JĀ	170-180	70 - 100	3
Maizītes	ZEMAS INTENSITĀTES	JĀ	200-220	30 - 50	3
Bagete	ZEMAS INTENSITĀTES	JĀ	200-220	30 - 50	3
Cepti kartupeļi	VID.	JĀ	200-220	50-70	3
Teļa/liellopa/cūkas gaļa, 1 kg	VID.	JĀ	180 - 200	60 - 100	3
Teļa/liellopa/gabalos	VID.	JĀ	160-180	60-80	3
Viegli cepta liellopu gaļa 1 kg	VID.	JĀ	200-220	40 - 50	3
Viegli cepta liellopu gaļa 2 kg	VID.	JĀ	200	55 - 65	3
Jēra stilbs	VID.	JĀ	180 - 200	65 - 75	3
Sautēta cūkgaļa	VID.	JĀ	160-180	85 - 100	3
Vista/pērļu vistiņa/pīle, 1-1,5 kg	VID.	JĀ	200-220	50-70	3
Vista/pērļu vistiņa/pīle (gabali)	VID.	JĀ	200-220	55 - 65	3
Pildīti dārzeņi (tomāti, cukini, baklažāni)	VID.	JĀ	180 - 200	25 - 40	3
Zivs fileja	AUGSTS	JĀ	180 - 200	15 - 30	3

*Lūdzu, ņemiet vērā, ja atlasāt funkciju Steam Auto, šī korelācija ir jāizlaiž. Cepeškrāsns automātiski izvēlēsies vislabāko tvaika līmeni, kas piemērots izvēlētajai temperatūrai.

PIEDERUMI	Cepeškrāsns paplāte vai kūkas veidne uz stieņu plaukta	Notekpaplāte/cepešpanna vai cepešpanna uz stieņu plaukta
-----------	--	--

GATAVOŠANAS TABULA

RECEPTĒ	FUNKCIJA	PRIEKŠSIL-DĪŠANA	TEMPERATŪRA (°C)	DARBĪBAS LAIKS (MIN)	PLAUKTS UN PIEDERUMI
Rauga mīklas izstrādājumi/biskvītkūka		Jā	170	30 - 50	
		Jā	160	30 - 50	
		Jā	160	30 - 50	
Pildītas kūkas (siera kūka, strūdele, ābolu pīrāgs)		Jā	160 - 200	30 - 85	
		Jā	160 - 200	30-90	
Cepumi		Jā	150	20-40	
		Jā	140	30 - 50	
		Jā	140	30 - 50	
		Jā	135	40-60	
Mazas kūkas / mafini		Jā	170	20-40	
		Jā	150	30 - 50	
		Jā	150	30 - 50	
		Jā	150	40-60	
Vēja kūkas		Jā	180 - 200	30-40	
		Jā	180-190	35 - 45	
		Jā	180-190	35 - 45 *	
Bezē		Jā	90	110 - 150	
		Jā	90	130 - 150	
		Jā	90	140 - 160 *	
Pica/maize/fokača		Jā	190-250	15-50	
		Jā	190 - 230	20 - 50	
Pica (plānā, biezā, fokača)		Jā	310	7-12	
		Jā	220 - 240	25 - 50 *	
Saldēta pica		Jā	250	10 - 15	
		Jā	250	10 - 20	
		Jā	220 - 240	15 - 30	
Pīrādžiņi (dārzeņu pīrāgs, sāļais pīrāgs)		Jā	180-190	45 - 55	
		Jā	180-190	45-60	
		Jā	180-190	45 - 70 *	

FUNKCIJAS								ECO	
	Tradicionāls	Piespiedu gaiss	Konvekcija	Grils	Turbo grill	Maxi Cooking	Cook 4	EKO CIKLS	Pica

PIEDERUMI					
	Stieplu plaukts	Cepeškrāsns paplāte vai kūkas veidne uz stieplu plaukta	Šķidrumu savākšanas paplāte/cepešpanna vai paplāte uz stieplu plaukta	Šķidrumu savākšanas paplāte/cepešpanna	Šķidrumu savākšanas paplāte ar 500 ml ūdens

RECEPTĒ	FUNKCIJA	PRIEKŠSIL-DĪŠANA	TEMPERATŪRA (°C)	DARBĪBAS LAIKS (MIN)	PLAUKTS UN PIEDERUMI
Vols-au-vent/kārtainās miklas cepumi		Jā	190-200	20 - 30	
		Jā	180-190	20-40	
		Jā	180-190	20 - 40 *	
Lazanja/augļu pīrāgi/cepti makaroni/kaneloni		Jā	190-200	45-65	
Jēra/teļa/liellopa/cūkas gaļa 1 kg		Jā	190-200	80-110	
Cepta cūkgaļa ar kraukšķīgu garoziņu 2 kg		-	170	110 - 150	
Vistas/truša/pīles gaļa, 1 kg		Jā	200-230	50-100	
Titara/zoss gaļa, 3 kg		Jā	190-200	80 - 130	
Cepta zivs/pergamētā pagatavota zivs (fileja, vesela)		Jā	180 - 200	40-60	
Pildīti dārzeņi (tomāti, cukini, baklažāni)		Jā	180 - 200	50 - 60	
Graudzēta maize		-	3 (augsts)	3 - 6	
Zivs fileja / Steiks		-	2 (Vid.)	20 - 30 **	
Desas/kebabi/ribiņas/hamburgers		-	2-3 (Vidējs - Augsts)	15 - 30 **	
Cepta vista 1-1,3 kg		-	2 (Vid.)	55 - 70 ***	
Jēra stilbs / apakšstilbs		-	2 (Vid.)	60 - 90 ***	
Cepti kartupeļi		-	2 (Vid.)	35 - 55 ***	
Dārzeņu sacepums		-	3 (augsts)	10-25	
Cepumi		Jā	135	50-70	
Pīrāgi		Jā	170	50-70	
Apāja pica		Jā	210	40-60	
Pilna maltīte: Augļu pīrāgs (5. līmenis)/ lazanja (3. līmenis)/gaļa (1. līmenis)		Jā	190	40 - 120 *	
Pilna maltīte: Augļu torte (5. līmenis) cepti dārzeņi (4. līmenis)/lazanja (2. līmenis)/gaļas gabaliņi (1. līmenis)		Jā	190	40 - 120 *	
Lazanja un gaļa		Jā	200	50 - 100 *	
Gaļa un kartupeļi		Jā	200	45 - 100 *	
Zivs un dārzeņi		Jā	180	30 - 50 *	
Gaļas cepetis ar pildījumu	ECO	-	200	80 - 120 *	
Gaļas gabali (trusis, vista, jērs)	ECO	-	200	50 - 100 *	

* Aprēķinātais laiks: pēc vajadzības ēdienu var izņemt ārā no cepeškrāsns arī citā laikā.

** Gatavošanas vidū apgrieziet produktus otrādi.

*** Apgrieziet produktus otrādi pēc tam, kad ir pagājušas divas trešdaļas no gatavošanas laika (ja nepieciešams).

FUNKCIJAS								ECO	
	Tradicionāls	Piespiedu gaiss	Konvekcija	Grils	Turbo grill	Maxi Cooking	Cook 4	EKO CIKLS	Pica
PIEDERUMI									
	Stieplu plaukts	Cepeškrāsns paplāte vai kūkas veidne uz stieplu plaukta	Šķidrumu savākšanas paplāte/cepešpanna vai paplāte uz stieplu plaukta	Šķidrumu savākšanas paplāte/cepešpanna	Šķidrumu savākšanas paplāte/cepešpanna	Šķidrumu savākšanas paplāte/cepešpanna	Šķidrumu savākšanas paplāte/cepešpanna	Šķidrumu savākšanas paplāte ar 500 ml ūdens	

KĀ LASĪT GATAVOŠANAS TABULU

Tabulā norādītas piemērotākās funkcijas, piederumi un līmeņi, ko izmantot dažādu ēdiena veidu pagatavošanai. Gatavošanas laiks sākas no brīža, kad ēdiens tiek ievietots cepeškrāsnī, izņemot priekšsildīšanu (ja tāda nepieciešama). Gatavošanas temperatūra un laiks ir tikai aptuveni, un tas ir atkarīgs no ēdiena daudzuma un izmantotajiem piederumiem.

Sākumā ieteicams izmantot zemākos iestatījumus; ja ēdiens nav pilnībā gatavs, izvēlieties augstākus iestatījumus. Izmantojiet komplektā iekļautos piederumus un vēlams tumšas krāsas metāla kūku veidnes un cepešpannas. Varat izmantot arī Pyrex un keramikas pannas un piederumus, bet šādos gadījumos gatavošanas laiks būs nedaudz ilgāks.

APKOPE UN TĪRĪŠANA

Pirms veikt cepeškrāsns apkopi, pārliecinieties, ka tā ir atdzisusi.

Neizmantojiet tvaika tīrītājus.

Neizmantojiet metāla sūkļus, abrazīvus priekšmetus un abrazīvus/kodīgus tīrīšanas līdzekļus, jo tie var sabojāt ierīces virsmas.

Uzvelciet aizsargcimdus.

Pirms jebkādu apkopes darbu veikšanas, mikroviļņu krāsns ir jāatvieno no elektrotīkla.

ĀRĒJĀS VIRSMAS

• Tīriet virsmas ar mitru mikrošķiedras drānu. Ja tās ir ļoti netīras, pievienojiet ūdenim dažus pilienus mazgājamā līdzekļa ar neitrālu pH līmeni. Beigās noslaukiet mitrumu ar sausu lupatiņu.

• Neizmantojiet korozīvus vai abrazīvus tīrīšanas līdzekļus. Ja šie līdzekļi nokļūst uz cepeškrāsns virsmām, nekavējoties noslaukiet skartās vietas ar mitru mikrošķiedru drānu.

IEKŠĒJĀS VIRSMAS

• Pēc katras lietošanas reizes ļaujiet cepeškrāsnij atdzist, un to ieteicams tīrīt, kamēr krāsns ir vēl nedaudz silta, lai notīrītu sakrājušos netīrumus un traipus no ēdiena paliekām. Lai izžāvētu kondensātu, kas radies, gatavojot ēdienus ar lielu ūdens saturu, ļaujiet krāsnij pilnībā atdzist un tad izslaukiet to ar drānu vai sūkli.

• Ieslēdziet funkciju "Smart Clean" (Viedā tīrīšana), lai kārtīgi notīrītu iekšējās virsmas. (Tikai dažiem modeļiem).

• Tīriet durvju stiklu ar piemērotu šķidro mazgāšanas līdzekli.

• Lai atvieglotu tīrīšanu, krāsns durtiņas var izņemt.

PIEDERUMI

Pēc lietošanas iegremdējiet piederumus mazgāšanas šķidrumā, izmantojot virtuves cimdus, ja piederumi vēl ir karsti. Ēdiena paliekas var viegli notīrīt ar suku vai sūkli.

Netīriet ēdiena termometru un gaļas termometru (ja tāds ir) trauku mazgājamajā mašīnā.

Gatavošanas ar gaisu paplāti (ja tāda ir) var mazgāt trauku mazgājamajā mašīnā.

ŪDENS ATVILKTNES APKOPE

Uzmanību! Ūdens atvilktni nedrīkst mazgāt trauku mazgājamā mašīnā: pastāv sabojāšanas risks. Beidzoties katram gatavošanas ciklam, kurā tiek izmantots tvaiks, pēc aptuveni 30 min. cepeškrāsns automātiski veic aptuveni vienu minūti ilgu izliešanas ciklu, novadot visu sistēmā esošo ūdeni uz izvelkamo atvilktni.

Piezīme: neatstājiet ūdeni sistēmā ilgāk par 2 dienām. Lai pilnībā iztukšotu ūdeni iekšpusē vai notīrītu iekšējās virsmas, varat atvērt ūdens atvilktni:



1. Pabīdiet uz augšu aizmugurējo atloku, lai noņemtu ūdens atvilktnes augšējo vāku.

2. Kad tīrīšana ir pabeigta, varat aizvērt atvilktni, ievietojot divus priekšējos atlokus priekšējos atverēs un nospiežot aizmugurējo pusi.

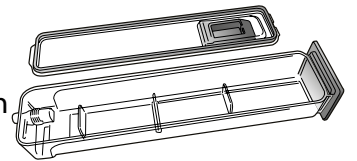

Uzpildot ūdens atvilktni, izmantojiet tikai istabas temperatūras ūdeni: karsts ūdens var ietekmēt tvaika sistēmas darbību. Izmantojiet tikai dzeramo ūdeni.

GATAVOŠANAS NODALĪJUMS

Lai nodrošinātu nepārtrauktu un optimālu cepeškrāsns veikspēju, kā arī lai novērstu kaļķakmens rašanos laika gaitā, ieteicams regulāri izmantot funkciju "Atkalķošana". Pēc ilgstošas "Tvaika" funkciju neizmantošanas ieteicams aktivizēt gatavošanas ciklu ar tukšu cepeškrāsnī, pilnībā piepildot tvertni.

DURVJU IZŅEMŠANA UN ATKĀRTOTA IEVIETOŠANA

1. Lai izņemtu durvis, pilnībā tās atveriet un nolaidiet fiksatorus, līdz tie ir bloķēšanas stāvoklī.

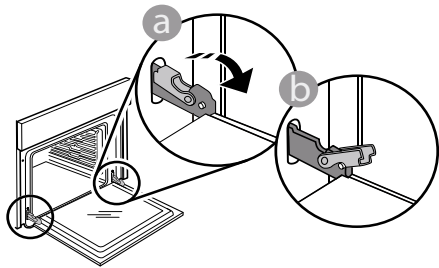

2. Iespējami stingrāk aizveriet durvis. Ar abām rokām stingri turiet durvis — neceliet tās aiz roktura.

Vienkārši izņemiet durvis, turpinot tās vārt ciet un vienlaikus velkot uz augšu, līdz tās atbrīvojas no stiprinājuma. Nolieciet durvis malā, atbalstot tās uz mīkstas pamatnes.

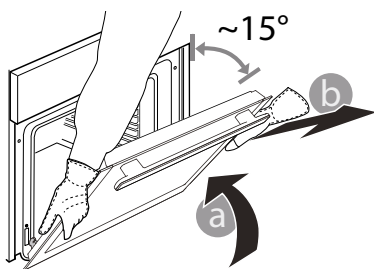

3. Ievietojiet atpakaļ durvis, virzot tās gar cepeškrāsni, novietojot lamstiņu āķīšus pretī to vietām un nostiprinot augšējo daļu īstajā pozīcijā.

4. Nolaidiet durvis un tad pilnībā atveriet tās. Nolaidiet lamatiņas to sākotnējā pozīcijā: Pārliecinieties, ka tās tiek nolaistas līdz zemākajai pozīcijai.

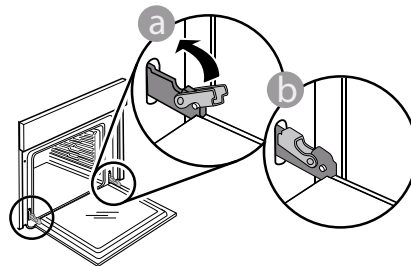

Ar nelielu spiedienu pārbaudiet, vai fiksatori ir pareizā stāvoklī.

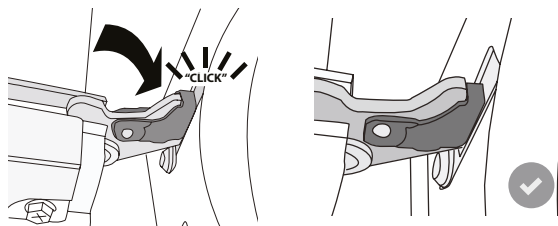

5. Pamēģiniet aizvērt durvis un pārliecinieties, ka tās ir vienā līmenī ar vadības paneli. Ja tā nav, atkārtojiet iepriekš minētās darbības: Ja durvis nedarbojas pareizi, tās var tikt bojātas.

SPULDZES NOMAIŅA

- 1.** Atvienojiet cepeškrāsni no elektrotīkla.
- 2.** Atskrūvējiet spuldzes vāciņu, nomainiet spuldzīti un vāciņu uzskrūvējiet atpakaļ.
- 3.** Pievienojiet cepeškrāsni elektrotīklam.

Lūdzu, ņemiet vērā: 40 W/230 ~ V tipa G9, T300°C halogēnlampas.

Cepeškrāsni izmantotā spuldze ir īpaši izstrādāta mājsaimniecības ierīcēm un nav piemērota vispārējam mājas apgaismojumam. (EK Regula 244/2009) Spuldzes ir pieejamas mūsu pēcpārdošanas apkalpošanas dienestā.

Izmantojot halogēnspuldzes, neaiztieciet tās ar kailām rokām, jo jūsu pirkstu nospiedumi var tās sabojāt. Neizmantojiet cepeškrāsni, ja nav uzlikts spuldzes vāciņš.

PROBLĒMU NOVĒRŠANA

Problēma	Iespējamais cēlonis	Risinājums
Krāsns nedarbojas.	Elektroapgādes traucējumi. Atvienojiet no elektrotīkla.	Pārbaudiet, vai elektrotīklā ir strāva un vai cepeškrāsns ir pievienots elektrotīklam. Izslēdziet cepeškrāsni un vēlreiz ieslēdziet to, lai redzētu, vai kļūme ir novērsta.
Ekrānā redzams burts "F" un skaitlis.	Programmatūras problēma.	Sazinieties ar zvanu centru un norādiet numuru pēc burta "F".
6th Sense gatavošanas funkcija beidzas, neparādot atpakaļskaitīšanu. Gatavošana beidzas pirms laika atskaites beigām.	Pārtikas daudzums atšķiras no ieteicamā daudzuma. Gatavošanas laikā atvērtas durvis.	Atveriet durvis un pārbaudiet ēdiena gatavību. Ja nepieciešams, pabeidziet gatavošanu, izvēloties tradicionālo funkciju.
Cepeškrāsns neiesilst.	Kad ir ieslēgts režīms "DEMO", visas pogas ir aktīvas un izvēlnes ir pieejamas, taču mikroviļņu krāsns nesakarst. Ik pēc 60 sekundēm displejā parādās DEMO.	Izvēlnē "IESTATĪJUMI" piekļūstiet sadaļai "DEMO" un atlasiet iestatījumu "Off" (Izslēgts).
Apgaismojums tiks izslēgts.	Ir aktivizēts "EKO" režīms.	Izvēlnē "IESTATĪJUMI" atveriet sadaļu "EKO" un atlasiet iestatījumu "Off" (Izslēgts).
Durvis nevar pilnībā aizvērt.	Drošības fiksatori ir nepareizā vietā.	Pārliedziniet, ka drošības fiksatori atrodas tiem paredzētajā vietā, kā aprakstīts sadaļas "Tīrīšana un apkope" durvju izņemšanas un atkārtotas ielikšanas norādījumos.
Mājās tiek pārtraukta elektroapgāde.	Nepareizs elektroapgādes iestatījums.	Pārliedziniet, vai minimālā mājas elektrotīkla jauda ir vismaz 3 kW. Ja tā nav, samaziniet jaudu uz 13 ampēriem. Izvēlnē "IESTATĪJUMI" piekļūstiet sadaļai "JAUDA" un atlasiet iestatījumu "Maza".
Gatavošanas cikls ar ēdienu termometru ir beidzies bez acīmredzama iemesla vai kļūdas. Ekrānā tiek uzdrukāts F3E3.	Ēdienu termometrs nav pareizi savienots	Pārbaudiet ēdienu termometra savienojumu

Noteikumi, standarta dokumentācija un papildu informācija izstrādājumu ir pieejama:

- Kvadrātkoda izmantošana jūsu ierīcē
- Apmeklējot mūsu tīmekļa vietni docs.whirlpool.eu/docs
- Vai arī **sazinieties ar mūsu pēcpārdošanas apkopes dienestu** (tālruna numurs norādīts garantijas bukletā). Sazinoties ar mūsu pēcpārdošanas centru, lūdzu, nosauciet kodus, kas redzami izstrādājuma datu plāksnītē.

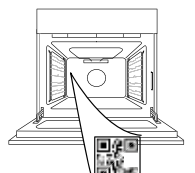

®/TM/© 2026 Whirlpool. Ražots saskaņā ar licenci.

**DZIĘKUJEMY ZA ZAKUP PRODUKTU WHIRLPOOL**

W celu uzyskania kompleksowej pomocy prosimy zarejestrować urządzenie na stronie www.register10.eu

W CELU UZYSKANIA SZCZEGÓŁOWYCH INFORMACJI, NALEŻY ZESKANOWAĆ KOD QR NA URZĄDZENIU

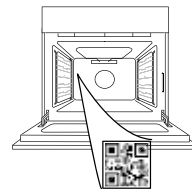

Przed użyciem urządzenia należy uważnie przeczytać instrukcje bezpieczeństwa.

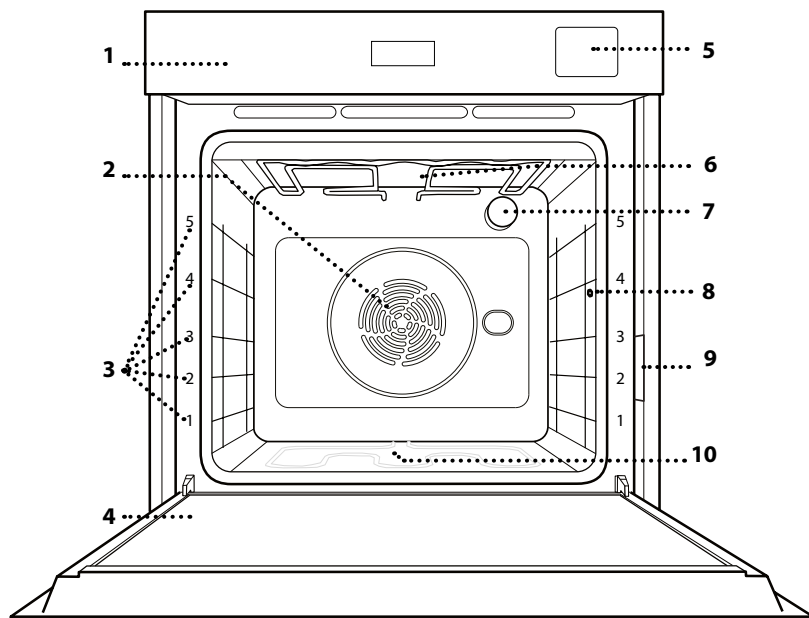
OPIS PRODUKTU

1. Panel sterowania
2. Wentylator i grzałka okrągła (niewidoczna)
3. Prowadnice półek (poziom jest zaznaczony na froncie piekarnika)
4. Drzwiczki
5. Szuflada na wodę
6. Grzałka górna/grill
7. Oświetlenie piekarnika
8. Miejsce umieszczenia sondy do potraw
9. Tabliczka znamionowa (nie usuwać)
10. Grzałka dolna (niewidoczna)

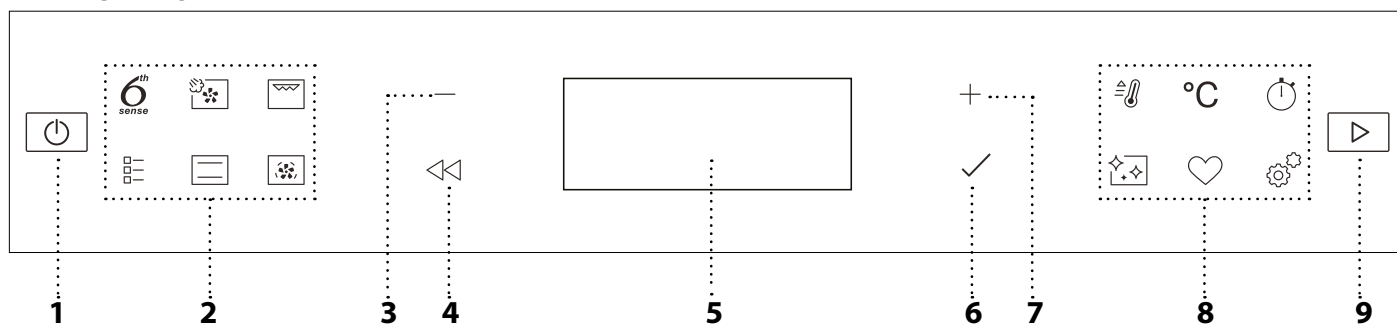
PANEL STEROWANIA**1. WŁĄCZANIE/WYŁĄCZANIE**

Do włączania lub wyłączenia piekarnika, a także wyłączenia lub wstrzymania wykonywania funkcji.

2. BEZPOŚREDNI DOSTĘP DO FUNKCJI

Aby uzyskać szybki dostęp do funkcji i głównego menu.

3. PRZYCIISK NAWIGACYJNY MINUS

Służy do przewijania menu oraz zmniejszania ustawień i wartości funkcji.

4. POWRÓT

Aby wrócić do poprzedniego ekranu. Umożliwia zmianę ustawień podczas gotowania.

5. WYŚWIETLACZ

Do potwierdzania wyboru danej funkcji lub ustawienia.

7. PRZYCIISK NAWIGACYJNY PLUS

Aby przewijać menu oraz zwiększać ustawienia i wartości funkcji.

8. OPCJE / FUNKCJE BEZPOŚREDNIEGO DOSTĘPU

Aby uzyskać szybki dostęp do funkcji, czasu trwania, ustawień i ulubionych.

9. ROZPOCZNIJ

Do włączania funkcji z użyciem specjalnych lub podstawowych ustawień.

AKCESORIA

RUSZT

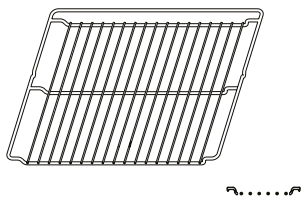

Służy do pieczenia potraw lub jako miejsce do położenia patelni, form do pieczenia i innych naczyń żaroodpornych.

BLACHA NA ŚCIEKAJĄCY TŁUSZCZ

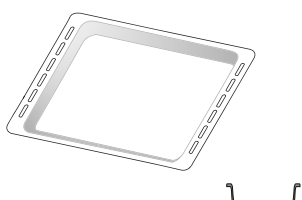

Do stosowania jako blacha piekarnika do pieczenia mięsa, ryb, warzyw, focaccii itp. lub w przypadku umieszczenia pod rusztem, do zbierania ociekającego tłuszczu i soków.

BLACHA DO PIECZENIA*

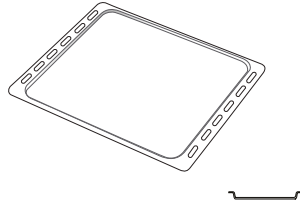

Służy do pieczenia wszelkiego rodzaju ciast i chleba oraz mięsa, ryb w folii itd.

WYSUWANE PROWADNICE*

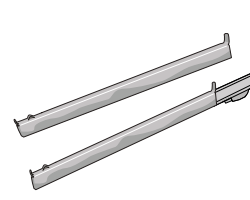

Ułatwiają wkładanie i wyjmowanie akcesoriów.

SONDA DO POTRAW



Służy do dokładnego pomiaru temperatury wewnątrz potraw podczas pieczenia. Dzięki sztywnemu podparciu może być stosowana do mięsa i ryb, a także do chleba, ciast i wypieków.

BLACHA DO SMAŻENIA BEZ TŁUSZCZU *

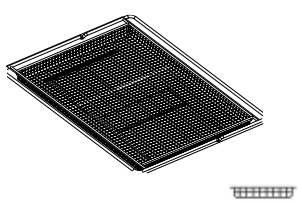

Używana do pieczenia z wykorzystaniem funkcji smażenia bez tłuszczu, z blachą do pieczenia umieszczoną niżej w celu zbierania ewentualnych okruszków i płynów. Można ją myć w zmywarce.

Liczba i rodzaj akcesoriów może różnić się w zależności od zakupionego modelu.

Inne akcesoria można nabyć oddzielnie; w sprawie zamówień i w celu uzyskania informacji prosimy o kontakt z działem obsługi posprzedażnej.

* Dostępne tylko w wybranych modelach

UMIESZCZANIE RUSZTU I INNYCH AKCESORIÓW

Umieścić ruszt poziomo, przesuwając go wzdłuż prowadnic i upewniając się, że strona z uniesioną krawędzią jest skierowana ku górze.

Inne akcesoria, takie jak blacha na ściekający tłuszcz czy blacha do pieczenia, są wsuwane poziomo, w taki sam sposób, jak ruszt.

WYJMOWANIE I PONOWNY MONTAŻ PROWADNIC

• Aby wyjąć prowadnice półek, unieś je ku górze i wyciągnij dolne części z mocowania: Teraz można wyjąć prowadnice.

• Aby ponownie zamontować prowadnice półek, najpierw dopasuj je z powrotem w górnym gnieździe. Trzymając prowadnice uniesione ku górze, wsuń je do piekarnika, a następnie opuść do dolnego miejsca zamocowania.

ZAMOCOWANIE PRZESUWNYCH SZYN

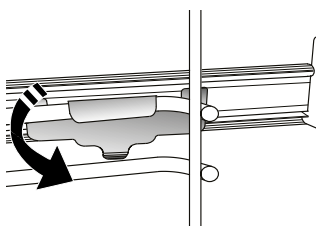
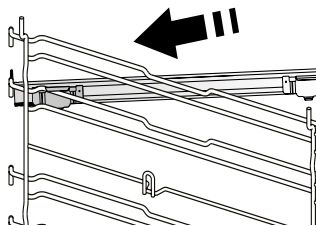

Wyjąć prowadnice półki z piekarnika i zdjąć plastikowe zabezpieczenie z przesuwnych prowadnic.

Zamocować górny zacisk szyny do prowadnicy półki i przesunąć ją wzdłuż tak daleko, jak to możliwe. Opuścić drugi zacisk tak, aby znalazł się w odpowiednim miejscu.

Aby zabezpieczyć prowadnicę, należy docisnąć mocno dolną część zacisku do prowadnicy półki. Sprawdzić, czy prowadnice przesuwają się swobodnie. Powtórzyć powyższe czynności dla drugiej prowadnicy półki na tym samym poziomie.

Uwaga: Prowadnice wysuwane można montować na dowolnym poziomie.

FUNKCJE



6TH SENSE

Umożliwia to w pełni automatyczne przyrządzanie wszystkich rodzajów potraw (lasagna, mięso, ryby, warzywa, ciasta i ciastka, ciastka solne, chleb, pizza). Aby najlepiej wykorzystać możliwości tej funkcji, należy stosować się do wskazówek zawartych w danej tabeli gotowania.



PARA + POWIETRZE

Łącząc właściwości pary z właściwościami wymuszonego nawiewu, funkcja ta pozwala na gotowanie potraw, które będą przyjemnie chrupiące i zarumienione na zewnątrz, a przy tym jednocześnie delikatne i soczyste w środku. Aby osiągnąć najlepsze rezultaty gotowania, zalecamy wybranie POZIOMU 3 pary do przyrządzania ryb, POZIOMU 2 pary do przyrządzania mięsa i POZIOMU 1 pary do chleba i deserów.

Aby uzyskać więcej informacji na temat ręcznych cykli gotowania z wymuszonym obiegiem powietrza i pary, przejdź do tabeli gotowania „Para + powietrze”.



GRILL

Do grillowania steków, kebabów i kiełbasek, do zapiekania warzyw lub do przyrumieniania pieczywa. Podczas grillowania mięsa zalecamy używanie blachy na ściekający tłuszcz do zbierania soków wydzielanych podczas pieczenia: Blachę na ściekający tłuszcz można umieścić na dowolnym poziomie poniżej rusztu i nalać do niej 500 ml wody pitnej.



FUNKCJE TRADYCYJNE

• PIECZ. KONWEK.

Do pieczenia dowolnego rodzaju potraw na jednym poziomie.

• COOK 4

Do pieczenia różnych potraw w tej samej temperaturze, jednocześnie na czterech poziomach. Funkcji tej można używać do pieczenia ciasteczek, ciast, okrągłej pizzy (również mrożonej) oraz do przygotowywania całych posiłków. Należy postępować zgodnie ze wskazówkami z tabeli pieczenia, aby uzyskać najlepsze rezultaty.

• TURBO GRILL

Do pieczenia dużych kawałków mięsa (udziec, rostbef, kurczak). Zalecamy zastosowanie blachy na ściekający tłuszcz: Blachę na ściekający tłuszcz można umieścić na dowolnym poziomie poniżej blachy do pieczenia i nalać do niej ok. 500 ml wody pitnej.

• WYPIEK Z MROŻ.

Funkcja automatycznie dobiera optymalną temperaturę oraz tryb pieczenia dla 5 różnych kategorii gotowych dań mrożonych. Nie trzeba wstępnie nagrzewać piekarnika.

• FUNKCJE SPECJALNE

» PIZZA

Ta funkcja umożliwia przygotowanie wspaniałej domowej pizzy w mniej niż 10 minut, jak w restauracji.

Dedykowany cykl gotowania działa w temperaturze powyżej 300 stopni Celsjusza, zapewniając pizzę miękką w środku, chrupiącą na brzegach i idealnie oraz równomiernie przyrumienioną.

Połączenie tej funkcji z kamieniem do pizzy WPro i nagrzewaniem przez 30 minut pozwala upiec pizzę w 5-8 minut.

(W celu złożenia zamówienia lub uzyskania informacji należy skontaktować się z serwisem posprzedażowym lub odwiedzić stronę www.whirlpool.eu.)

» SMAŻENIE BEZ TŁ.

Funkcja ta umożliwia przyrządzanie frytek, nuggetsów z kurczaka i innych potraw przy użyciu mniejszej ilości oleju, dzięki czemu są one przyjemnie chrupiące. Elementy grzewcze pracują cyklicznie, aby odpowiednio ogrzać komorę, podczas gdy wentylator wymusza cyrkulację gorącego powietrza. Najlepsze oczekiwane wyniki przyrządzania można osiągnąć tylko przy użyciu blachy do smażenia bez tłuszczu (dostarczanej z niektórymi modelami). Umieścić żywność na blasze do smażenia bez tłuszczu w jednej warstwie i postępować zgodnie z instrukcjami tabeli smażenia bez tłuszczu, aby uzyskać najlepsze rezultaty. Należy unikać używania więcej niż jednej blachy, aby zapobiec nierównomiernemu przyrządzaniu.

» WYRASTANIE

Zapewnia optymalne wyrastanie różnych rodzajów ciast. Aby zachować wysoką jakość wyrastania ciasta, nie należy włączać tej funkcji, kiedy urządzenie jest wciąż nagrzane po poprzednim cyklu pieczenia.

» UTRZYMANIE TEMPERATURY

Pozwala utrzymać ciepło i chrupkość świeżo upieczonych potraw.

» ROZMRAŻANIE

Do przyspieszania rozmrażania artykułów spożywczych. Zaleca się umieszczenie potrawy na środkowym poziomie. Zaleca się pozostawienie potrawy w opakowaniu, aby zapobiec wysuszeniu jej powierzchni.

» CYKL ECO *

Do pieczenia nadziewanych kawałków mięsa i filetów na jednej półce. Jeżeli ten cykl ECO jest używany, światelko kontrolki pozostaje zgaszone przez cały czas gotowania. Aby skorzystać z funkcji ECO i tym samym zoptymalizować zużycie energii, drzwiczki

piekarnika nie powinny być otwierane, dopóki potrawa nie będzie gotowa.

» **PIECZENIE MAXI**

Funkcja ta automatycznie wybiera najlepszy tryb przyrządzania potraw i temperaturę pieczenia dużych kawałków mięs (powyżej 2,5 kg). Zaleca się obrócenie mięsa podczas pieczenia w celu zapewnienia równomiernego przyrumienienia z obu stron. Od czasu do czasu należy podlać mięso, aby nie dopuścić do jego nadmiernego wysuszenia.



KONWENCJONALNE

Do pieczenia dowolnego rodzaju potraw na jednym poziomie.



TERMOOBIEG

Do gotowania różnych potraw wymagających tej samej temperatury gotowania na kilku półkach (maksymalnie trzech) jednocześnie. Funkcja ta pozwala na pieczenie bez wzajemnego przenikania się zapachów pieczonych potraw.



SZYBKIE NAGRZEWANIE

W celu szybkiego nagrzania piekarnika.



MINUTNIK

Do liczenia czasu bez konieczności uruchamiania żadnej funkcji.



CZYSZCZENIE

• **SMARTCLEAN**

Działanie pary uwalnianej podczas tego specjalnego cyklu czyszczenia w niskiej temperaturze umożliwia łatwe usuwanie zabrudzeń i resztek jedzenia. Na dno piekarnika wlać 200 ml pitnej wody i uruchomić funkcję, upewniając się, że piekarnik jest zimny.

• **ODKAMIENIANIE**

Służy do usuwania osadów kamienia z komory piekarnika. Zalecamy używanie tej funkcji w regularnych odstępach czasu. Jeśli tego nie zrobisz, na wyświetlaczu pojawi się komunikat przypominający o konieczności wyczyszczenia piekarnika.



ULUBIONE

Aby odtworzyć listę 10 ulubionych funkcji.



USTAWIENIA

Do zmiany ustawień piekarnika. Gdy tryb ECO jest aktywny, jasność wyświetlacza zostaje zmniejszona w celu zredukowania zużycia energii, a po upływie 1 min światło wyłącza się. Wyświetlacz włączy się ponownie automatycznie, gdy tylko zostanie wciśnięty któryś z przycisków. Kiedy opcja „DEMO” jest włączona „On”, wszystkie polecenia są aktywne oraz wszystkie menu są dostępne, ale piekarnik nie nagrzewa się. Aby wyłączyć ten tryb, należy przejść do „DEMO” z menu „USTAWIENIA” i wyłączyć „Off”. Po wybraniu opcji „UST. FABRYCZNE” urządzenie wyłącza się i powraca do pierwszego uruchomienia. Wszystkie ustawienia użytkownika zostają anulowane.

* Funkcja używana jako punkt odniesienia dla deklarowanej efektywności energetycznej, zgodnie z rozporządzeniem (UE) nr 65/2014

PIERWSZE UŻYCIE

1. WYBÓR JĘZYKA

Przy pierwszym uruchomieniu urządzenia należy wybrać język i czas: Na wyświetlaczu pojawi się "English".

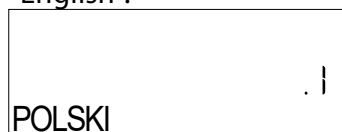

Nacisnąć $+$ lub $-$, aby przewinąć listę dostępnych języków i wybrać żądany język. Nacisnąć \checkmark , aby potwierdzić wybór.

Uwaga: Można dokonać późniejszej zmiany języka wybierając "JĘZYK" w menu "USTAWIENIA", dostępny po naciśnięciu przycisku .

2. USTAWIANIE ZUŻYCIA ENERGII

Piekarnik jest zaprogramowany tak, aby zużywać energię elektryczną w stopniu zgodnym z poborem mocy przez domową instalację elektryczną, większym niż 3 kW (16): Jeśli w gospodarstwie domowym wykorzystywana jest mniejsza moc, należy zmniejszyć tę wartość (13).

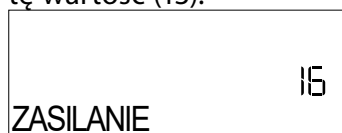

Z opcji „USTAWIENIA” wejść do „ZASILANIE” i wybrać „NISKI”.

3. USTAWIENIE CZASU

Po wybraniu języka należy ustawić bieżący czas: Na wyświetlaczu będą migać dwie cyfry godziny.





Naciśnij $+$ lub $-$, aby ustawić prawidłową godzinę i naciśnij i naciśnij \checkmark : Na wyświetlaczu będą migać dwie cyfry minut. Nacisnąć $+$ lub $-$ \checkmark , aby potwierdzić.

Uwaga: W przypadku dłuższej przerwy w dostawie prądu może zająć potrzeba ponownego ustawienia czasu.

Wybrać opcję „ZEGAR” w menu „USTAWIENIA”, dostępną po naciśnięciu przycisku .

4. USTAWIENIE POZIOMU TWARDOŚCI WODY

Aby umożliwić wydajną pracę piekarnika i zagwarantować, że będzie on regularnie monitorował użytkownika o wykonanie cyklu usuwania kamienia w razie potrzeby, ważne jest ustawienie prawidłowego poziomu twardości wody. W tym celu włączyć piekarnik, wciskając przycisk , przycisk ustawień  oraz przycisków nawigacyjnych $+$ i $-$, aby wybrać „TWARDOŚĆ WODY”. Nacisnąć \checkmark , aby potwierdzić. Użyć przycisków nawigacyjnych $+$ i $-$, aby wybrać odpowiedni poziom dla wody w danym obszarze, w oparciu o poniższą tabelę:

Poziom		°dH Niemiecki stopnie	°fH Francuski stopnie	°Clark Polski stopnie
1	Bardzo miękka	0-6	0-10	0-7
2	Miękka	7-11	11-20	8-14
3	Średnie	12-16	21-29	15-20
4	Twarda	17-34	30-60	21-42
5	Bardzo twarda	35-50	61-90	43-62

Nacisnąć \checkmark , aby potwierdzić.

Dla poziomu twardości wody, wstępnie ustawiona jest wartość "Twarda".

5. ROZGRZEWANIE PIEKARNIKA

Nowe urządzenie może mieć wyczuwalny zapach, który jest pozostałością po produkcji: Jest to zjawisko normalne.

Dlatego przed przystąpieniem do przygotowywania potraw zaleca się rozgrzanie pustego piekarnika, co ułatwi pozbycie się niepożądanego zapachu. Należy wyjąć z komory urządzenia wszystkie kartony zabezpieczające i zdjąć przezroczystą folię, a także usunąć wszystkie znajdujące się w niej akcesoria. Rozgrzać piekarnik do 200 °C i pozostawić go włączonym przez około godzinę, najlepiej stosując funkcję z obiegiem powietrza (np. „Termoobieg” lub „Piec. konwekcyjne”).

Uwaga: Po pierwszym użyciu urządzenia zaleca się przewietrzyć pomieszczenie.

CODZIENNA EKSPLOATACJA

1. WYBIERANIE FUNKCJI

Nacisnąć,  aby włączyć kuchenkę: Na wyświetlaczu pokaże się ostatnio używana główna funkcja lub menu główne.

Funkcje można wybierać, naciskając ikonę jednej z głównych funkcji lub przewijając menu: Aby wybrać pozycję z menu (na wyświetlaczu pojawi się pierwsza dostępna), nacisnąć przycisk $+$ lub $-$, aby wybrać żadaną pozycję, a następnie nacisnąć przycisk \checkmark , aby potwierdzić.

2. USTAWIENIE FUNKCJI

Po wybraniu żadanej funkcji istnieje możliwość zmiany jej ustawień. Na wyświetlaczu będą pojawiać się ustawienia, które można kolejno zmieniać. Naciśnięcie \lll pozwala ponownie zmienić poprzednie ustawienie

TEMPERATURA / POZ. GRILLOWANIA / POZIOM PARY

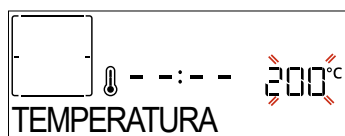

Gdy wartość miga na wyświetlaczu, naciśnij $+$ lub $-$, aby ją zmienić, następnie naciśnij \checkmark , aby potwierdzić i kontynuować wprowadzanie następujących ustawień (jeśli to możliwe).



W ten sam sposób można ustawić poziom grillowania: Istnieją trzy zdefiniowane poziomy mocy dla grillowania: 3 (wysoki), 2 (średni), 1 (niski).

W funkcji „Termoobieg + Para” można wybrać ilość potrzebnej pary z następujących poziomów: PARA 1, PARA 2.

Uwaga: Po włączeniu funkcji można zmienić temperaturę/ poziom grillowania za pomocą $+$ lub $-$, po naciśnięciu przycisku $^{\circ}\text{C}$.

CZAS TRWANIA



Jeśli na wyświetlaczu miga ikona , nacisnąć $+$ lub $-$, aby ustawić żądany czas pieczenia, a następnie nacisnąć \checkmark , aby potwierdzić. Jeśli użytkownik chce przyrządzić potrawę samodzielnie (bez określania czasu), nie ma potrzeby ustawiania czasu gotowania/pieczenia: Nacisnąć \checkmark lub , aby potwierdzić i włączyć funkcję.. Wybór tego trybu uniemożliwia zaprogramowanie opóźnionego startu.

Uwaga: Można zmienić ustawiony w trakcie pieczenia czas, naciskając : naciśnij $+$ lub $-$, aby go zmienić, a następnie naciśnij \checkmark , aby potwierdzić.

CZAS ZAKOŃCZENIA (OPÓŹNIENIE STARTU)

Dla wielu funkcji, po ustawieniu czasu pieczenia, można opóźnić uruchomienie funkcji, programując czas jej zakończenia. Gdy ikona  miga, wyświetlacz pokazuje czas zakończenia pieczenia.



Nacisnąć $+$ lub $-$, aby ustawić czas zakończenia gotowania, a następnie nacisnąć \checkmark , aby potwierdzić i aktywować funkcję. Włożyć potrawę do piekarnika i zamknąć drzwiczki: Funkcja włączy się automatycznie po upływie czasu obliczonego tak, aby cykl gotowania/pieczenia zakończył się o ustalonej godzinie.

Uwaga: Programowanie czasu opóźnienia pieczenia powoduje wyłączenie fazy wstępnego nagrzewania: Piekarnik osiągnie żadaną temperaturę stopniowo, co oznacza, że czas pieczenia będzie nieznacznie dłuższy niż ten podany w tabeli pieczenia. W trakcie oczekiwania możesz nacisnąć $+$ lub $-$, aby zmienić zaprogramowany czas zakończenia lub nacisnąć \lll aby zmienić inne ustawienia. Wciskając  w celu wyświetlenia informacji, możliwe jest przejście od czasu zakończenia do czasu trwania.

3. 6TH SENSE

Te funkcje automatycznie wybierają optymalny tryb gotowania, opiekania, temperaturę i czas trwania dla wszystkich dostępnych potraw.

Jeśli jest to konieczne, wystarczy jedynie wskazać cechy produktu i cieszyć się wspaniałym efektem.

WAGA / WYSOKOŚĆ (OKRĄGŁE WARSTWY)



W celu prawidłowego ustawienia funkcji należy postępować zgodnie ze wskazówkami na wyświetlaczu i nacisnąć przycisk $+$ lub $-$, aby ustawić wymaganą wartość, a następnie nacisnąć przycisk \checkmark , aby potwierdzić.

STOPIEŃ DOGOTOWANIA / PRZYRUMIENIANIE

Niektóre funkcje 6th Sense umożliwiają dostosowanie stopnia wypieczenia potrawy.

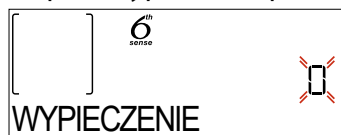

Po wyświetleniu się monitu nacisnąć $+$ lub $-$, aby wybrać żądany poziom wypieczenia od surowego (-1) do dobrze wypieczonego (+1). Nacisnąć \checkmark lub , aby potwierdzić i włączyć funkcję.

W ten sam sposób, gdy jest to dozwolone, niektóre funkcje 6th Sense umożliwiają dostosowanie poziomu przyrumieniania między niskim (-1) i wysokim (+1).

PIECZENIE NA PARZE

Wybranie opcji „Para” lub „Termoobieg + para” w funkcjach manualnych lub jeden z kilku przepisów dedykowanych funkcji 6th Sense, umożliwia pieczenie każdego rodzaju żywności dzięki użyciu pary. Para rozprzestrzenia się szybciej i bardziej równomiernie

przez potrawę, w porównaniu do mechanizmu oddziaływania tylko gorącego powietrza, typowego dla funkcji konwencjonalnych: skraca to czas pieczenia, ogranicza utratę cennych składników odżywczych potraw i zapewnia uzyskanie doskonałych, naprawdę smacznych wyników przy wszystkich zastosowanych przepisach. Przez cały czas pieczenia na parze drzwiczki muszą być zamknięte.

Aby przystąpić do gotowania na parze, konieczne będzie doprowadzenie wody do komory piekarnika znajdującego się wewnątrz piekarnika za pomocą wysuwanej szuflady na panelu sterowania.

Gdy na wyświetlaczu pojawi się komunikat „DODAJ WODY”, wyciągnij szufladę, otwórz pokrywę szuflady i napełnij ją wodą do poziomu wskazanego na wyświetlaczu. Zamknij szufladę pchając ją ostrożnie w stronę panelu, aż do pełnego zamknięcia. Po włożeniu szuflady naciśnij przycisk START, aby kontynuować cykl gotowania. Szuflada musi być zawsze zamknięta z wyjątkiem wypełniania zbiornika wodą.

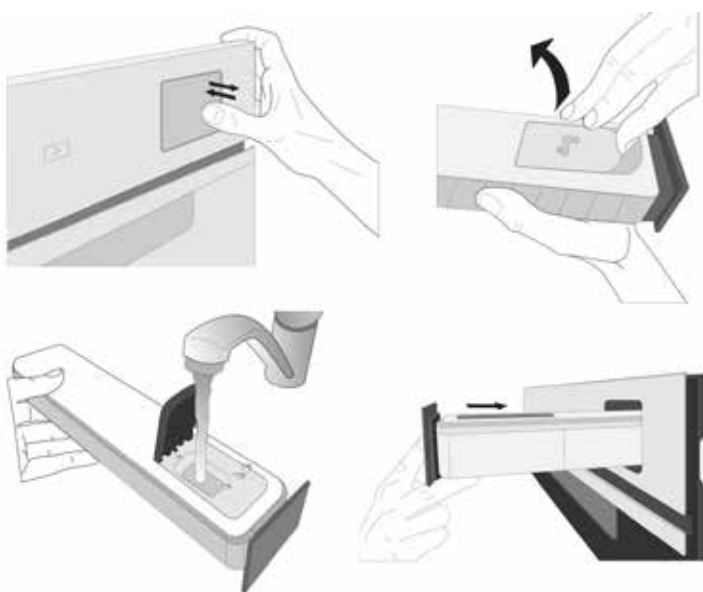

Po pierwszym napełnieniu, w przypadku dłuższych cykli gotowania, gdy woda się skończy, konieczne może być jej ponowne dolanie w celu dokończenia cyklu: piekarnik podpowie to w razie potrzeby.

4. WŁĄCZANIE FUNKCJI

W dowolnym momencie, jeśli ustawienia początkowe są odpowiednie lub po zaprogramowaniu żądanych ustawień, wcisnąć w celu aktywowania funkcji.

W fazie opóźnienia po wciśnięciu piekarnika wygeneruje pytanie, czy faktycznie należy ominąć tę fazę i natychmiast uruchomić funkcję.

Uwaga: Po wybraniu danej funkcji, wyświetlacz zaproponuje najbardziej odpowiedni poziom dla każdej z nich. W dowolnym momencie można zatrzymać aktywowaną funkcję, wciskając przycisk .

Jeśli piekarnik jest gorący, a funkcja wymaga konkretnej temperatury maksymalnej, na wyświetlaczu pojawi się komunikat. Możesz wybrać inną funkcję lub poczekać na całkowite ochłodzenie.

5. NAGRZEWANIE

Niektóre funkcje obejmują fazę wstępnego nagrzewania

piekarnika: Po włączeniu funkcji wyświetlacz pokazuje, że faza wstępnego nagrzewania jest aktywna.



Po zakończeniu tej fazy, rozlegnie się sygnał dźwiękowy, a na wyświetlaczu pojawi się komunikat, że piekarnik osiągnął ustawioną temperaturę, wymaganą, aby „DODAJ POTRAWĘ”. W tym momencie należy otworzyć drzwiczki, umieścić potrawę w piekarniku, zamknąć drzwiczki i rozpocząć pieczenie, naciskając przycisk lub .

Uwaga: Umieszczenie potraw w piekarniku przed końcem procesu wstępnego nagrzewania może mieć wpływ na jakość przygotowywanych potraw. Otwarcie drzwiczek w trakcie fazy wstępnego nagrzewania przerwie nagrzewanie piekarnika.

Czas pieczenia nie zawiera fazy wstępnego nagrzewania. Zawsze można zmienić żadaną temperaturę za pomocą lub .

6. OBRÓCENIE LUB KONTROLA POTRAWY

Niektóre funkcje 6th Sense wymagają obracania potraw podczas pieczenia.



Urządzenie wyda sygnał dźwiękowy, a na wyświetlaczu pojawi się wskazówka mówiąca o konieczności wykonania czynności. Otworzyć drzwiczki, wykonać czynność, o której informuje wyświetlacz i zamknąć drzwiczki, a następnie nacisnąć przycisk , aby kontynuować gotowanie.

W ten sam sposób, w momencie kiedy pozostanie 10% czasu do zakończenia pieczenia, piekarnik wyświetli komunikat, aby sprawdzić potrawę.



Urządzenie wyda sygnał dźwiękowy, a na wyświetlaczu pojawi się wskazówka mówiąca o konieczności wykonania czynności. Sprawdzić potrawę, zamknąć drzwiczki i wcisnąć lub , aby kontynuować gotowanie.

Uwaga: Nacisnąć aby pominąć te czynności. W przeciwnym razie, jeśli po upływie określonego czasu nie zostanie wykonana żadna czynność, piekarnik będzie kontynuował pieczenie.

7. KONIEC PIECZENIA

Sygnał dźwiękowy i wskazanie na wyświetlaczu oznaczają, że pieczenie zostało zakończone.

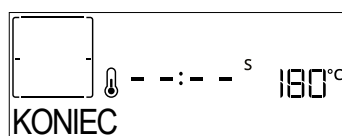



Nacisnąć , aby kontynuować pieczenie w trybie ręcznym (bez ustawiania czasu trwania) lub nacisnąć

+ , żeby wydłużyć czas pieczenia, ustawiając nową wartość. W obu przypadkach wartości gotowania zostaną zachowane.

PRZYRUMIENIANIE

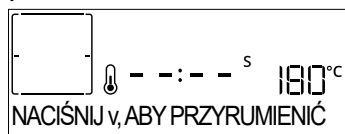
Niektóre funkcje piekarnika pozwalają na przyrumienienie potrawy poprzez włączenie funkcji grill po zakończeniu pieczenia.



Gdy na wyświetlaczu pojawi się odpowiedni komunikat, w razie potrzeby nacisnąć, ✓ , aby rozpocząć pięciominutowy cykl przyrumieniania. W każdym momencie można zatrzymać czas, wciskając przycisk , aby wyłączyć piekarnik.

8. ULUBIONE

Po zakończeniu gotowania na wyświetlaczu zostanie wyświetlony komunikat zachęcający do zapisania funkcji na liście ulubionych pod numerem od 1 do 10.

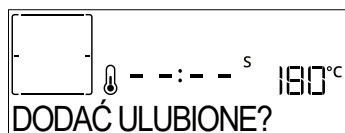

Chcąc zapamiętać jakąś funkcję jako ulubioną i zapisać bieżące ustawienia do wykorzystania w przyszłości, należy nacisnąć ✓ , aby ignorować nacisnąć <<<.

Po naciśnięciu ✓ nacisnąć + lub - , aby wybrać pozycję numeru, a następnie nacisnąć ✓ , aby potwierdzić.

Uwaga: Jeśli pamięć jest pełna lub dany numer został już wykorzystany, należy zatwierdzić nadpisanie poprzedniej funkcji na danym numerze.

Aby w późniejszym czasie wywołać zapisane funkcje, nacisnąć ♥ : Na wyświetlaczu pojawi się lista ulubionych funkcji użytkownika.





Nacisnąć + lub - aby wybrać funkcję, potwierdzić poprzez naciśnięcie ✓ , a następnie nacisnąć , aby ją uaktywnić.

9. SMARTCLEAN

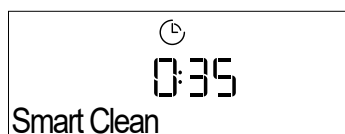
Nacisnąć  aby wyświetlić funkcję inteligentnego czyszczenia "Smart Clean" na wyświetlaczu.



Nacisnąć , aby włączyć tę funkcję: na wyświetlaczu pojawi się komunikat dotyczący wszystkich czynności niezbędnych do uzyskania najlepszych wyników czyszczenia: Podążać za wskazówkami i po zakończeniu nacisnąć ✓ . Po zakończeniu wszystkich czynności, jeśli zachodzi taka konieczność, nacisnąć , żeby

aktywować cykl czyszczenia.

Uwaga: W trakcie cyklu czyszczenia zaleca się nie otwierać drzwiczek piekarnika. W przeciwnym razie wydostająca się z komory piekarnika para wodna może negatywnie wpłynąć na rezultat czyszczenia.

Po zakończeniu cyklu czyszczenia na wyświetlaczu zaczną migać odpowiedni komunikat. Należy pozostawić piekarnik do ostygnięcia, a następnie przetrzeć i osuszyć jego wewnętrzne powierzchnie za pomocą ściereczki lub gąbki.

10. OPRÓŻ. WODY

Funkcja opróżniania umożliwia spuszczenie wody tak, aby nie pozostawała w wytwornicy pary. Niniejszy produkt został opracowany w celu automatycznego uruchomienia cyklu opróżniania po zakończeniu gotowania.

Około 30 minut po zatrzymaniu/zakończeniu gotowania piekarnik automatycznie opróżni system, przenosząc resztki wody do szuflady (należy uważać, aby nie wyjąć szuflady po zakończeniu gotowania). Po zakończeniu szufladę można wyjąć i opróżnić. Zalecamy opróżnienie szuflady, jak tylko opróżnianie zostanie zakończone.

11. ODKAMIENIANIE

Ta specjalna funkcja, włączana w regularnych odstępach czasu, umożliwia utrzymanie układu przepływu pary w najlepszym stanie. Po uruchomieniu funkcji należy wykonać wszystkie kroki wskazane na wyświetlaczu. Średni czas trwania całej funkcji to około 140 minut.

Usuwanie kamienia może zostać zainicjowane w dowolnym momencie przez użytkownika z poziomu menu czyszczenia.

Gdy nadejdzie czas na cykl odkamieniania, zostanie to wskazane na wyświetlaczu (patrz poniższa tabela).

KOMUNIKAT DOTYCZĄCY ODKAMIENIANIA	ZNACZENIE
<ZALECANE ODKAMIENIANIE> Pojawia się po około 15 godzinach cykli pieczenia na parze*	Zaleca się przeprowadzenie cyklu odkamieniania.
<POTRZEBNE ODKAMIENIANIE> Pojawia się po około 20 godzinach cykli pieczenia na parze*	Odkamienienie jest wymagane. Nie jest możliwe przeprowadzenie cyklu pieczenia na parze, dopóki nie zostanie przeprowadzony cykl odkamieniania.

*bazując na domyślnym poziomie twardości wody (4 – Twarda). Liczba godzin cykli gotowania na parze, jaka musi minąć, aby pojawiły się komunikaty dotyczące odkamieniania, zależy od poziomu twardości wody ustawionego w urządzeniu.

Procedura odkamieniania może być również wykonywana, gdy użytkownik życzy sobie głębszego oczyszczenia wewnętrznego obwodu pary. Przed uruchomieniem fazy odkamieniania urządzenie sprawdzi, czy w komorze piekarnika znajdują się resztki wody i w razie potrzeby może zostać wykonany cykl opróżniania. W takim przypadku konieczne będzie

opróżnienie szuflady po zakończeniu cyklu opróżniania przed kontynuowaniem fazy odkamieniania.

Uwaga: aby zapewnić, żeby woda była zimna, nie jest możliwe przeprowadzenia tej czynności przed upływem 30 minut od ostatniego cyklu (lub od ostatniego uruchomienia produktu). W czasie oczekiwania na wyświetlaczu pojawi się następujący komunikat zwrotny „WODA JEST GORĄCA”.

» FAZA 1/2: ODKAMIENIANIE (70 MIN)

Gdy na wyświetlaczu pojawi się komunikat <DODAJ 0,25 L ROZTWORU>, należy wlać roztwór odkamieniający do szuflady. Aby uzyskać najlepsze wyniki w odkamienianiu, zalecamy napełnienie zbiornika roztworem składającym się z 75 g konkretnego produktu WPRO i 250 ml wody pitnej. Odkamieniacz WPRO jest profesjonalnym produktem zalecanym do utrzymania najlepszego działania funkcji pary w piekarniku. W przypadku potrzeby zamówień i uzyskania informacji skontaktuj się z serwisem posprzedażowym lub www.whirlpool.eu.

Whirlpool nie ponosi odpowiedzialności za jakiegokolwiek uszkodzenie spowodowane użyciem innych środków czyszczących dostępnych na rynku.

Gdy roztwór odkamieniający zostanie nalany do szuflady, naciśnij , aby rozpocząć główny proces odkamieniania. Fazy odkamieniania nie wymagają przebywania przed urządzeniem. Po zakończeniu każdej z faz zostanie odtworzone powiadomienie dźwiękowe, a na wyświetlaczu pojawi się instrukcja przejścia do następnej fazy.

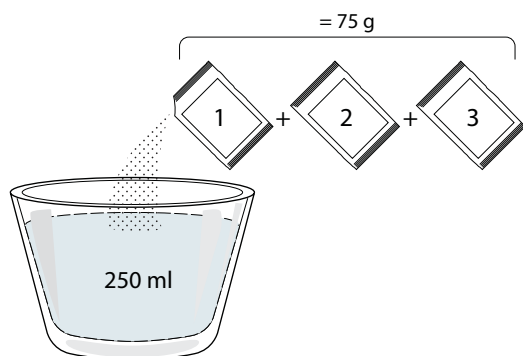

Po zakończeniu fazy odkamieniania, komora piekarnika zostanie opróżniona: roztwór odkamieniający użyty w tej fazie zostanie wiany do wyjmowanej szuflady. Opróżnić szufladę.

» FAZA 2/2: PŁUKANIE (30 MIN.)

Aby usunąć pozostałości kamienia z szuflady i obiegu pary, należy wykonać cykl płukania. Gdy na wyświetlaczu pojawi się <DODAJ 0,25 L WODY>, należy napełnić zbiornik 0,25 l wody pitnej, a następnie naciśnij , aby rozpocząć płukanie. Nie wyłączać piekarnika, dopóki wszystkie czynności wymagane przez funkcję nie zostaną zakończone.

Uwaga: Jeśli zajdzie taka potrzeba system może zażądać opróżnienia szuflady i powtórzenia tej operacji.

Po zakończeniu procedury odkamieniania zaleca się osuszenie wnętrza z potencjalnych pozostałości wody. Teraz będzie można korzystać ze wszystkich funkcji gotowania na parze. Opróżnić szufladę. Cykl usuwania



kamienia został zakończony.

Uwaga: w trakcie cyklu odkamieniania może być słyszalny hałas, ponieważ uruchamiane są pompy piekarnika w celu zagwarantowania optymalnej wydajności odkamieniania.

Po rozpoczęciu cyklu konserwacji nie należy wyjmować szuflady, chyba że urządzenie tego zażąda.

Uwaga: Po napełnieniu bojlera roztworem odkamieniającym i kiedy na wyświetlaczu pojawi się komunikat „FAZA ODKAMIENIANIA 1/2”, nie należy przerywać cyklu, w przeciwnym razie cały cykl odkamieniania musi być powtórzony, zanim będzie można uruchomić jakąkolwiek funkcję pary.

12. MINUTNIK

Aby aktywować tę funkcję, naciśnij ikonę . Naciśnij lub , aby ustawić żądany czas, a następnie naciśnij , aby rozpocząć odliczanie czasu.







Gdy tylko minutnik zakończy odliczanie wybranego czasu, na wyświetlaczu pojawi się komunikat i rozlegnie się sygnał dźwiękowy.

Uwaga: Minutnik nie włącza żadnego z cykli gotowania.

Minutnik można aktywować również wtedy, gdy jakaś funkcja jest uruchomiona.

Timer będzie nadal niezależnie odliczać czas, nie zakłócając działania funkcji.

W trakcie tej fazy minutnik nie wyświetla się (widać jedynie ikonę ), ale kontynuuje odliczanie w tle. Aby edytować minutnik, możesz naciśnąć ikonę  i ustawić godzinę za pomocą ikony lub .

Aby anulować minutnik, naciśnij ikonę , a następnie wybierz , aż wyświetlany czas będzie wynosił "--:--". Naciśnij , aby potwierdzić.

13. BLOK. KLAWIATURY

W celu zablokowania klawiatury naciśnij i przytrzymaj  przez co najmniej pięć sekund. Wykonać tę czynność ponownie, aby odblokować klawiaturę.



Uwaga: Funkcję tę można włączyć również podczas pieczenia. Ze względów bezpieczeństwa w każdym momencie piekarnik można wyłączyć, wciskając .

14. KORZYSTANIE Z SONDY DO POTRAW (ZALEŻNIE OD WYPOSAŻENIA)

Sonda umożliwi mierzenie temperatury rdzenia różnych rodzajów potraw podczas pieczenia, aby zapewnić osiągnięcie optymalnej temperatury potrawy. Temperatura w piekarniku różni się w zależności od wybranej funkcji, ale zakończenie gotowania jest zawsze zaprogramowane po osiągnięciu określonej temperatury.

Po wprowadzeniu sondy, aktywuje się sygnał dźwiękowy a na wyświetlaczu pojawia się komunikat „Wsadzono

Sondę”.



Wybrać żadaną funkcję z tych, które są kompatybilne (Konwencjonalna, Termoobieg, Pieczenie konwekcyjne, Turbo grill, Termoobieg Eco, Gotowanie Maxi, funkcje 6th Sense): Wyświetlacz podpowiada ustawienie docelowej temperatury sondy: Naciśnij + lub - , aby ją ustawić i naciśnij ✓ , aby ustawić następujące parametry pieczenia.

Ponieważ koniec pieczenia jest zaprogramowany po osiągnięciu żądanej temperatury, nie jest możliwe ustawienie czasu pieczenia lub ustawienie konkretnej godziny, o której pieczenie miało się zakończyć. Oświetlenie pozostanie włączone do momentu usunięcia sondy.

Jeśli sonda zostanie usunięta podczas pieczenia, pieczenie będzie kontynuowane w trybie tradycyjnym (bez ograniczeń czasowych).

Urządzenie wyda charakterystyczny sygnał dźwiękowy, a kiedy sonda osiągnie żadaną temperaturę, na wyświetlaczu pojawi się odpowiednia informacja.

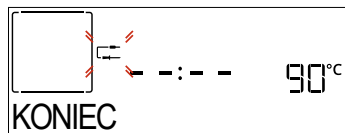

Uwaga: Aby następnie zmienić ustawienia, naciśnij + lub - dla temperatury sondy lub naciśnij <<< dla innych ustawień. Sygnał dźwiękowy oraz komunikat na wyświetlaczu poinformują użytkownika, jeśli użycie sondy nie będzie kompatybilne z wykonanym działaniem. W takim przypadku należy usunąć sondę.

Włożyć potrawę do piekarnika i podłączyć wtyczkę, wkładając ją do gniazdka znajdującego się na prawej stronie komory piekarnika.

Kabel jest półsztywny i może być ukształtowany zgodnie z potrzebą, aby włożyć sondę do różnych potraw w najbardziej efektywny sposób. Upewnić się, czy kabel nie dotyka górnego elementu grzejnego podczas gotowania.

MIĘSO: Umieścić sondę do potraw głęboko w pieczonym mięsie, omijając kości i tłuste fragmenty. W przypadku drobiu, umieścić sondę na całej długości w środku piersi, omijając puste przestrzenie.

RYBY (w całości): Umieścić końcówkę sondy w najgrubszym miejscu, omijając ości.

WYROBY PIEKARNICZE I MAKARON: Włożyć końcówkę głęboko do ciasta, kształtując kabel, aby uzyskać optymalny kąt sondy.

Aby ugotować tego rodzaju żywność z wykorzystaniem sterowania sondą, wymagane jest użycie kompatybilnych funkcji 6th Sense. Jeśli użytkownik użyje sondy podczas pieczenia z funkcjami 6th Sense, pieczenie zostanie przerwane automatycznie, gdy wybrany przepis osiągnie idealną temperaturę rdzenia, bez konieczności ustawiania temperatury piekarnika.

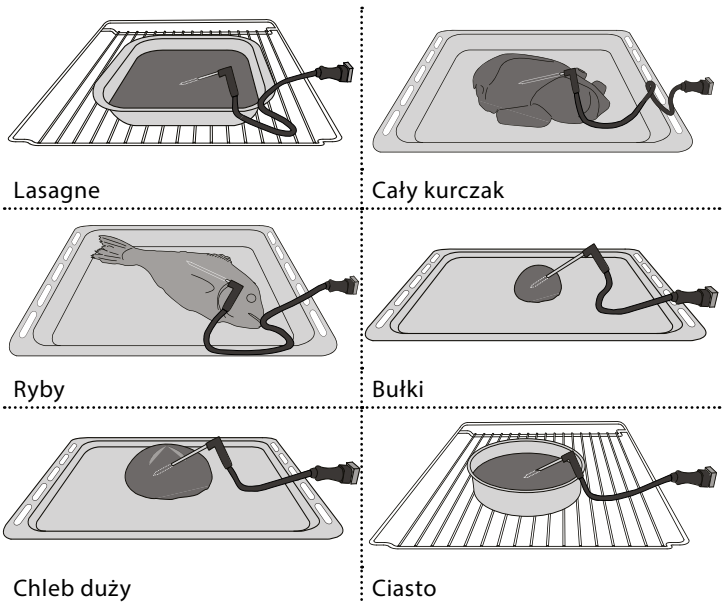

UWAGI

- Nie przykrywać wnętrza piekarnika folią aluminiową.
- Nie należy przeciągać form ani patelni po dnie piekarnika, ponieważ może to porysować jego emaliowaną powierzchnię.
- Nie umieszczaj ciężkich przedmiotów na drzwiczkach i nie przytrzymuj ich.
- Ze względu na wyższą temperaturę cyklu Pizza należy się spodziewać, że hałas wentylatora chłodzącego będzie nieco głośniejszy.

UWAGI DOTYCZĄCE EFEKTYWNOŚCI ENERGETYCZNEJ

- Wykorzystanie ciepła resztkowego: wyłączyć piekarnik 5/10 minut przed końcem pieczenia, aby wykorzystać pozostałe ciepło.
- Drzwiczki powinny być zamknięte: jeśli to możliwe, unikać otwierania drzwiczek piekarnika podczas pieczenia, ponieważ powoduje to uciekanie ciepła.
- Gotować większe porcje: używać piekarnika głównie do większych potraw (np. mięso powyżej 1 kg) lub większych porcji, aby maksymalnie wykorzystać zużytą energię.
- Regularnie czyścić uszczelkę drzwiczek: czysta uszczelka zapobiega utracie ciepła i zapewnia wydajne pieczenie.
- Podgrzewać tylko wtedy, gdy jest to konieczne: urządzenie należy wstępnie nagrzewać jedynie w przypadkach, w których jest to zalecane w tabeli pieczenia lub w przepisie.
- Wybierać ciemne blachy do pieczenia: ciemne blachy lepiej pochłaniają ciepło, poprawiając wydajność pieczenia.
- Zaplanować pieczenie: przygotować kilka potraw w sekwencji, aby wykorzystać ciepło resztkowe i uniknąć dodatkowego podgrzewania.
- Wybrać program oszczędzania energii: korzystać z dedykowanego programu ECO w celu obniżenia zużycia energii. Dodatkowe wejścia są opisane w tabeli pieczenia.
- Usunąć niepotrzebne akcesoria: wyjąć blachy lub ruszty, które nie są używane, aby zoptymalizować wydajność cyrkulacji ciepła i obniżyć pojemność cieplną.

PRAKTYCZNE PORADY

JAK POSŁUGIWAĆ SIĘ TABELĄ PIECZENIA

Tabela zawiera listę najkorzystniejszych funkcji, akcesoriów i poziomów pieczenia dla różnych rodzajów potraw. Czasy pieczenia są liczone od momentu włożenia potrawy do piekarnika, z wyjątkiem potraw wymagających nagrzewania wstępного. Temperatury oraz czasy pieczenia są orientacyjne i zależą od ilości potrawy lub od rodzaju akcesoriów. Początkowo należy stosować najniższe sugerowane ustawienia, a jeśli potrawa nie jest wystarczająco dopieczona, należy użyć wyższych. Zaleca się stosowanie akcesoriów dołączonych w zestawie lub, w miarę możliwości, blach lub form do pieczenia z ciemnego metalu. Można stosować również naczynia i akcesoria ze szkła żaroodpornego (pyrex) lub ceramiczne. Czas pieczenia nieco się wtedy wydłuży.

JEDNOCZESNE PIECZENIE RÓŻNYCH POTRAW

Korzystając z funkcji „Termoobieg”, można jednocześnie piec różne potrawy wymagające tej samej temperatury (np: ryby i warzywa), umieszczając je na różnych półkach. Potrawy wymagające krótszego pieczenia należy wyjąć wcześniej, pozostawiając te, które powinny piec się dłużej.

MIĘSO

Użyć dowolnego rodzaju tacy piekarnika lub naczynia żaroodpornego dostosowanego do wielkości przyrządzanej porcji mięsa. W przypadku pieczenia zaleca się wlanie na dno naczynia niewielkiej ilości rosołu, aby nieco zwilżyć mięso i dodać smaku. Należy pamiętać, że w trakcie tej operacji jest wytwarzana para. Gdy pieczeń jest już gotowa, zostawić ją w piekarniku na ok. 10–15 min lub zawinąć w folię aluminiową.

Przygotowując mięso do grillowania należy pamiętać, że najlepsze wyniki uzyskuje się, gdy kawałki mają tę samą grubość. Bardzo grube porcje mięsa wymagają dłuższego czasu przyrządzania. Aby zapobiec przypaleniu powierzchni mięsa, należy je odsunąć od grzałki grilla i umieścić ruszt na niższym poziomie. Obrócić mięso po upływie dwóch trzecich czasu pieczenia. Ostrożnie otworzyć drzwi, ponieważ z urządzenia może wydostać się gorąca para.

Zaleca się stosowanie tacy, na której będą gromadzić się ściekające soki — należy do niej wlać pół litra wody i umieścić bezpośrednio pod rusztem, na którym grillowane są produkty. W razie potrzeby uzupełniać wodę.

DESERY

Delikatne desery należy piec z wykorzystaniem funkcji pieczenia konwencjonalnego tylko na jednym poziomie.

Stosować formy z ciemnego metalu i stawiać je zawsze na ruszcie dostarczonym wraz z piekarnikiem. Do pieczenia na kilku poziomach należy wybierać funkcję termoobiegu i ustawiać formy na ruszcie w taki sposób, aby zapewnić swobodną cyrkulację powietrza.

Aby sprawdzić, czy ciasto jest już gotowe, wsunąć drewniany patyczek w ciasto w jego najwyższym punkcie. Jeśli patyczek pozostaje suchy, ciasto jest gotowe.

Nie smarować masłem ścianek form, w których zastosowano nieprzywierającą powłokę. W przeciwnym razie, ciasto może nierówno wyrosnąć po bokach.











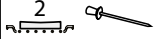

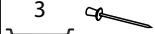
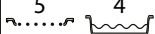
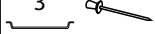

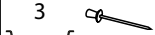

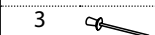

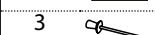

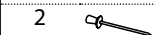

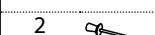

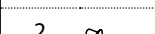

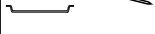
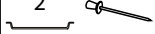
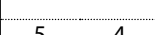
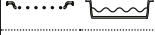

Jeśli wypiek „pęcznieje” podczas pieczenia, następnym razem należy ustawić niższą temperaturę i rozważyć zmniejszenie ilości dodawanego płynu lub łagodniejsze mieszanie ciasta.

Ciasta z soczystym nadzieniem lub dodatkami (takimi jak serniki, ciasta owocowe) wymagają użycia funkcji „Piecz. Konwekcyjne”. Jeśli spód ciasta jest zbyt wilgotny, należy skorzystać z niższego poziomu i wyłożyć spód bułką tartą lub pokruszonymi herbatnikami przed włożeniem nadzienia.





WYRASTANIE

Zleca się przykrycie ciasta wilgotną ściereczką przed umieszczeniem w piekarniku. Czas wyrastania przy użyciu tej funkcji jest krótszy o ok. jedną trzecią w porównaniu z czasem wyrastania w temperaturze pokojowej (20–25°C). Czas wyrastania ciasta na pizzę to mniej więcej godzina na 1 kg ciasta.

































6th sense TABELA GOTOWANIA

KATEGORIE ŻYWNOSCI		ILOŚĆ	STOPIEŃ WYSMAŻENIA	STOPIEŃ PRZYRUMIENIA	OBRÓCIĆ (CZAS PIECZENIA)	POZIOM I AKCESORIA	
LASAGNE	Lasagne	0,5 - 3 kg *	-	0	-		
MIĘSO	Wołowina	Pieczeń 	0,6 - 2 kg *	0	0	-	
		Burger	1,5 - 3 cm	0	-	3/5	
	Wieprzowina	Duszone mięso	0,6 - 2 kg *	0	-	-	
		Pieczeń 	0,6 - 2,5 kg *	-	0	-	
		Golonka 	0,5 - 2,0 kg *	-	0	-	
		Kiełbasy i parówki	1,5 - 4,5 cm	-	-	2/3	
	Cielęcina 		0,6 - 2,5 kg *	-	0	-	
	Jagnięcina	Pieczeń 	0,6 - 2,5 kg *	0	0	-	
		Gicz 	0,5 - 2,0 kg *	0	0	-	
	Drób	Pieczony kurczak 	0,6 - 3 kg *	-	0	-	
		W całości nadziewany 	0,6 - 3 kg *	-	0	-	
		Filety i piersi	1 - 5 cm	-	-	2/3	
		Cały indyk	0,6 - 3 kg *	-	0	-	
		Kebab	jeden ruszt	-	-	1/2	
RYBY	Filety	0,5 - 3 cm	-	-	-		
	Filety mrożone	0,5 - 3 cm	-	-	-		
WARZYWA	Pieczone warzywa	Pieczone ziemniaki	0,5 - 1,5 kg	-	0	-	
		Warzywa faszerowane	0,1 - 0,5 kg [sztuka]	-	-	-	
		Pieczone warzywa	0,5 - 1,5 kg	-	0	-	
	Zapiekane warzywa	Zapiekanka ziemniaczana	jedna taca	-	-	-	
		Zapiekanka pomidorowa	jedna taca	-	-	-	
		Zapiekanka paprykowa	jedna taca	-	-	-	
		Zapiekane brokuły	jedna taca	-	-	-	
		Zapiekanka kalafiorowa	jedna taca	-	-	-	
		Zapiekane warzywa	jedna taca	-	-	-	

* Sugerowana ilość

AKCESORIA					
	Ruszt	Taca do piekarnika / Taca do ciasta / Okrągła taca do pizzy na ruszcie	Blacha na ściekający tłuszcz/ blacha do pieczenia	Blacha na ściekający tłuszcz napełniona 500 ml wody	Sonda do potraw

6th
sense **TABELA PIECZENIA**

KATEGORIE ŻYWNOSCI		ILOŚĆ	STOPIEŃ WYSMAŻENIA	STOPIEŃ PRZYRUMIENIA	OBRÓCIĆ (CZAS PIECZENIA)	POZIOM I AKCESORIA	
SŁONE WYPIEKI	Słone ciasto	0,8 - 1,2 kg	-	0	-	 2	
	Chleb	Bułki 	60 - 150 g [sztuka]*	-	-	-	 3 
		Bochenek kanapkowy 	400 - 600 g [sztuka]	-	-	-	 2 
		Chleb duży 	0,7 - 2,0 kg*	-	-	-	 2 
		Bagietki 	200 - 300 g [sztuka]*	-	-	-	 3 
	Pizza	Pizza okrągła	Okrągła	-	-	-	 2
		Pizza na grubym cieście	Błacha	-	-	-	 2
			1 warstwa*	-	-	-	 2
		Pizza [mrożona]	2 warstwy*	-	-	-	 4  1
	3 warstwy*		-	-	-	 5  3  1	
	4 warstwy*	-	-	-	 5  4  2  1		
WYROBY PIEKARNICZE SŁODKIE	Biszkopt	0,5 - 1,2 kg *	-	-	-	 2 	
	Ciasteczka	0,2 - 0,6 kg	-	-	-	 3	
	Ciasto ptysiowe	jedna taca *	-	-	-	 3	
	Tarta	0,4 - 1,6 kg	-	-	-	 3	
	Strudel	0,4 - 1,6 kg	-	-	-	 3	
	Wyrastające ciasto z owocami	0,5 - 1,2 kg *	-	-	-	 2 	

* Sugerowana ilość





AKCESORIA					
	Ruszt	Taca do piekarnika / Taca do ciasta / Okrągła taca do pizzy na ruszcie	Błacha na ściekający tłuszcz/ blacha do pieczenia	Błacha na ściekający tłuszcz napełniona 500 ml wody	Sonda do potraw



TABELA DOTYCZĄCA PIECZENIA Z FUNKCJĄ SMAŻENIA BEZ TŁUSZCZU





	PRZEPIS	FUNKCJA	SUGEROWANA ILOŚĆ	NAGRZEWANIE	TEMPERATURA (°C)	CZAS TRWANIA (MIN.)	BLACHY I AKCESORIA
MROŻONA ŻYWNOŚĆ	Mrożone frytki		650 - 850 g	Tak	200	25 - 30	4 2
	Mrożone nuggetsy z kurczaka		500 g	Tak	200	15 - 20	4 2
	Paluszki rybne		500 g	Tak	220	15 - 20	4 2
	Krążki cebuli		500 g	Tak	200	15 - 20	4 2
WARZYWA	Panierowana świeża cukinia		400 g	Tak	200	15 - 20	4 2
	Domowe frytki		300 - 800 g	Tak	200	20 - 40	4 2
	Warzywa mieszane		300 - 800 g	Tak	200	20-30	4 2
MIĘSO I RYBY	Pierś z kurczaka		1 - 4 cm	Tak	200	20 - 40	4 2
	Skrzydółka kurczęce		200 - 1500 g	Tak	220	30-50	4 2
	Kotlet panierowany		1 - 4 cm	Tak	220	20-50	4 2
	Filet rybny		1 - 4 cm	Tak	220	15-25	4 2

W przypadku gotowania świeżych lub domowych potraw, rozprowadź ciekłą warstwę oleju na powierzchni potrawy. Aby zapewnić jednolite efekty pieczenia, potrawę należy wymieszać po upływie połowy zalecanego czasu pieczenia.

FUNKCJE	 Smażenie bez tł.		
AKCESORIA	 Blacha do smażenia bez tłuszczu	 blacha lub blacha na ciasta na ruszcie	 Blacha-ociekacz / blacha do pieczenia blacha na ruszcie



TABELA PIECZENIA W TRYBIE PARA + POWIETRZE

PRZEPIS	POZIOM PARY*	NAGRZEWANIE	TEMPERATURA (°C)	CZAS TRWANIA (MIN.)	BLACHY I AKCESORIA
Ciasteczka / herbatniki	NISKI	TAK	140 - 150	35-55	
Małe ciasta / muffinka	NISKI	TAK	160 - 170	30 - 40	
Ciasta drożdżowe	NISKI	TAK	170-180	40-60	
Biszkopty	NISKI	TAK	160 - 170	30 - 40	
Focaccia	NISKI	TAK	200 - 220	20 - 40	
Bochenek chleba	NISKI	TAK	170-180	70 - 100	
Mały chleb	NISKI	TAK	200 - 220	30-50	
Bagietka	NISKI	TAK	200 - 220	30-50	
Pieczone ziemniaki	ŚREDNIE	TAK	200 - 220	50 - 70	
Cielęcina / wołowina / wieprzowina 1 kg	ŚREDNIE	TAK	180 - 200	60 - 100	
Cielęcina / wołowina / kawałki	ŚREDNIE	TAK	160 - 180	60-80	
Pieczeń wołowa 1 kg	ŚREDNIE	TAK	200 - 220	40 - 50	
Pieczeń wołowa 2 kg	ŚREDNIE	TAK	200	55 - 65	
Udziec jagnięcy	ŚREDNIE	TAK	180 - 200	65 - 75	
Duszona golonka wieprzowa	ŚREDNIE	TAK	160 - 180	85 - 100	
Kurczak / perliczka / kaczka 1 - 1,5 kg	ŚREDNIE	TAK	200 - 220	50 - 70	
Kurczak / perliczka / kaczka (kawałki)	ŚREDNIE	TAK	200 - 220	55 - 65	
Warzywa faszerowane (pomidory, cukinia, bakłażan)	ŚREDNIE	TAK	180 - 200	25 - 40	
Filet rybny	WYSOKI	TAK	180 - 200	15 - 30	

*W przypadku wybrania funkcji automatycznej pary ta korelacja musi zostać pominięta. Piekarnik automatycznie wybierze najlepszy poziom pary dostosowany do wybranej temperatury.



AKCESORIA	 blacha lub blacha na ciasta na ruszcie	 Blacha-ociekacz / blacha do pieczenia blacha na ruszcie
-----------	--	---

TABELA GOTOWANIA

PRZEPIS	FUNKCJA	NAGRZEWANIE	TEMPERATURA (°C)	CZAS TRWANIA (MIN.)	BLACHY I AKCESORIA
Leavened cakes / Ciasta drożdżowe / biszkopty		Tak	170	30-50	
		Tak	160	30-50	
		Tak	160	30-50	
Ciasta z nadzieniem (sernik, strudel, szarlotka)		Tak	160 - 200	30 - 85	
		Tak	160 - 200	30 - 90	
Ciasteczka		Tak	150	20 - 40	
		Tak	140	30-50	
		Tak	140	30-50	
		Tak	135	40-60	
Ciastka / Muffiny		Tak	170	20 - 40	
		Tak	150	30-50	
		Tak	150	30-50	
		Tak	150	40-60	
Ptysie		Tak	180 - 200	30 - 40	
		Tak	180 - 190	35-45	
		Tak	180 - 190	35 - 45 *	
Bezy		Tak	90	110 - 150	
		Tak	90	130 - 150	
		Tak	90	140 - 160 *	
Pizza/ Chleb/ Focaccia		Tak	190-250	15-50	
		Tak	190 - 230	20-50	
Pizza (na cienkim lub grubym cieście, focaccia)		Tak	310	7 - 12	
		Tak	220 - 240	25 - 50 *	
Mrożona pizza		Tak	250	10 - 15	
		Tak	250	10 - 20	
		Tak	220 - 240	15 - 30	
Tarty pikantne (warzywne, zapiekanki)		Tak	180 - 190	45 - 55	
		Tak	180 - 190	45-60	
		Tak	180 - 190	45 - 70 *	

FUNKCJE								ECO	
	Konwencjonalne	Termoobieg	Pieczenie konwekcyjne	Grill	Turbo grill	Maxi Cooking	Cook 4	Cykl Eco	Pizza

AKCESORIA						
	Ruszt	blacha lub blacha na ciasta na ruszcie	Blacha-ociekacz/ pieczenia lub taca na ruszcie	Blacha do pieczenia	Blacha na ściekający tłuszcz/ blacha do pieczenia	Blacha na ściekający tłuszcz napelniona 500 ml wody

PRZEPIS	FUNKCJA	NAGRZE- WANIE	TEMPERATURA (°C)	CZAS TRWANIA (MIN.)	BLACHY I AKCESORIA
Nadziewane ciasto francuskie/ przekąski z ciasta ptysiowego		Tak	190-200	20-30	
		Tak	180 - 190	20 - 40	
		Tak	180 - 190	20 - 40 *	
Lazania / flan/ zapiekanka makaronowa / cannelloni		Tak	190-200	45-65	
Jagnięcina / Cielęcina / Wołowina / Wieprzowina 1kg		Tak	190-200	80-110	
Kotlety wieprzowe z chrupiącą skórką 2 kg		-	170	110 - 150	
Kurczak / Królik / Kaczka 1 kg		Tak	200-230	50-100	
Indyk / Gęś 3 kg		Tak	190-200	80 - 130	
Ryba pieczona/ potrawy pieczone w papierze (filet, w całości)		Tak	180 - 200	40-60	
Warzywa faszerowane (pomidory, cukinia, bakłażan)		Tak	180 - 200	50 - 60	
Tost		-	3 (Wysoka)	3 - 6	
Filety / kawałki ryb		-	2 (Środkowa)	20 - 30 **	
Kiełbaski/ kebab/ żeberka/ hamburger		-	2 - 3 (Środkowa – Wysoka)	15 - 30 **	
Pieczony kurczak 1-1,3 kg		-	2 (Środkowa)	55 - 70 ***	
Udziec jagnięcy/ golonka		-	2 (Środkowa)	60 - 90 ***	
Pieczone ziemniaki		-	2 (Środkowa)	35 - 55 ***	
Zapiekane warzywa		-	3 (Wysoka)	10 - 25	
Ciasteczka	 Ciasteczka	Tak	135	50 - 70	
Tarty	 Tarty	Tak	170	50 - 70	
Pizza okrągła	 Pizza	Tak	210	40-60	
Pełne danie: Tarta owocowa (poziom 5)/lazania (poziom 3)/mięso (poziom 1)		Tak	190	40 - 120 *	
Pełne danie: Tarta owocowa (poziom 5)/ pieczone warzywa (poziom 4) / lazania (poziom 2) / plastry mięsa (poziom 1)	 Menu	Tak	190	40 - 120 *	
Lazania i mięso		Tak	200	50 - 100 *	
Mięso i ziemniaki		Tak	200	45 - 100 *	
Ryby i warzywa		Tak	180	30 - 50 *	
Nadziewane i pieczone kawałki mięsa	ECO	-	200	80 - 120 *	
Plastry mięsa (królik, kurczak, jagnięcina)	ECO	-	200	50 - 100 *	

* Szacowany czas: Potrawy można wyjmować z piekarnika w różnym czasie, w zależności od indywidualnych preferencji.

** Obrócić potrawę po upływie połowy czasu pieczenia.

*** Obrócić potrawę po upływie 2/3 czasu pieczenia (w razie potrzeby).

FUNKCJE								ECO	
	Konwencjonalne	Termoobieg	Pieczenie konwekcyjne	Grill	Turbo grill	Maxi Cooking	Cook 4	Cykl Eco	Pizza
AKCESORIA									
	Ruszt	blacha lub blacha na ruszcie	blacha lub blacha na ruszcie	Blacha-ociekacz/ pieczenia lub taca na ruszcie	Blacha do pieczenia	Blacha do pieczenia	Blacha do pieczenia	Blacha na ściekający tłuszcz/ napelniona 500 ml wody	Blacha na ściekający tłuszcz

JAK POSŁUGIWAĆ SIĘ TABELĄ PIECZENIA

Tabela zawiera listę najkorzystniejszych funkcji, akcesoriów i poziomów pieczenia dla różnych rodzajów potraw. Czasy pieczenia są liczone od momentu włożenia potrawy do piekarnika, z wyjątkiem potraw wymagających nagrzewania wstępnego.

Temperatury oraz czasy pieczenia są orientacyjne i zależą od ilości potrawy lub od rodzaju akcesoriów.

Początkowo należy stosować najniższe sugerowane ustawienia, a jeśli potrawa nie jest wystarczająco dopieczona, należy użyć wyższych.

Zaleca się stosowanie akcesoriów dołączonych w zestawie lub, w miarę możliwości, blach lub form do pieczenia z ciemnego metalu. Można stosować również naczynia i akcesoria ze szkła żaroodpornego (pyrex) lub ceramiczne. Czas pieczenia nieco się wtedy wydłuży.

KONSERWACJA I CZYSZCZENIE

Przed przystąpieniem do jakichkolwiek czynności serwisowych lub czyszczenia upewnić się, że piekarnik ostygł.

Nie stosować urządzeń czyszczących parą.

Nie stosować wełny szklanej, szorstkich gąbek lub ściernych/żrących środków do czyszczenia, ponieważ mogą one uszkodzić powierzchnie urządzenia.

Nosić rękawiczki ochronne.

Przed przystąpieniem do jakichkolwiek czynności serwisowych upewnić się, że piekarnik został odłączony od zasilania.

POWIERZCHNIE ZEWNĘTRZNE

- Powierzchnie należy czyścić wilgotną ściereczką z mikrofibry. Jeśli są silnie zabrudzone, dodać kilka kropel detergentu o neutralnym pH. Wytrzeć do sucha ściereczką.
- Nie stosować żrących ani ściernych detergentów. Jeśli tego rodzaju substancje zostały przypadkowo rozproszane po powierzchni urządzenia, należy natychmiast je usunąć za pomocą wilgotnej ściereczki z mikrofibry.

POWIERZCHNIE WEWNĘTRZNE

- Po każdym użyciu należy poczekać, aż piekarnik ostygnie i wyczyścić go (najlepiej gdy wciąż jest ciepły), usuwając z niego wszystkie osady i zabrudzenia powstałe z resztek potraw. Aby usunąć wszelkie skropliny, które powstały w wyniku pieczenia potraw z dużą zawartością wody, należy pozostawić piekarnik do całkowitego ostygnięcia, a następnie wytrzeć go szmatką lub gąbką.
- Aby jak najlepiej wyczyścić wewnętrzne powierzchnie urządzenia, włączyć funkcję „Smart Clean”. (Tylko w niektórych modelach).
- Wyczyścić szybę drzwiczek odpowiednim płynem do mycia.
- Aby ułatwić sobie czyszczenie piekarnika, można zdemontować drzwiczki.

AKCESORIA

Po każdym użyciu zanurzyć akcesoria w wodzie z dodatkiem płynu do mycia naczyń. Jeśli akcesoria są jeszcze gorące, do przenoszenia założyć rękawice kuchenne. Resztki żywności można łatwo usunąć za pomocą szczoteczki lub gąbki do mycia naczyń. Nie myj sondy do żywności i sondy do mięsa (jeśli jest stosowana) w zmywarce. Tacę do smażenia bez tłuszczu (jeśli jest stosowana) można myć w zmywarce.

KONSERWACJA SZUFLADY NA WODĘ

Uwaga: Szuflada na wodę nie nadaje się do mycia w zmywarce: ryzyko uszkodzenia!

Po zakończeniu każdego cyklu gotowania na parze, po około 30 minutach piekarnik automatycznie wykonuje cykl opróżniania trwający około jednej minuty, odprowadzając w ten sposób całą wodę z systemu do wyjmowanej szuflady.

Uwaga: Należy unikać pozostawiania wody w instalacji dłużej niż przez 2 dni.

W celu całkowitego usunięcia wody lub wyczyszczenia wewnętrznych powierzchni można otworzyć szufladę na wodę:

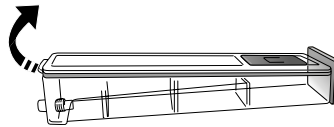

1. Popchnij do góry tylną klapkę, aby zdjąć górną pokrywę szuflady na wodę.

2. Po zakończeniu czyszczenia można zamknąć szufladę, wkładając dwie przednie klapki do przednich otworów i popychając tylną stronę w dół.

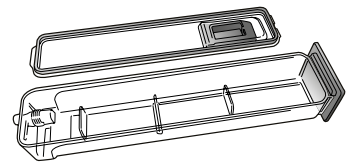

Do napełniania szuflady na wodę należy używać wyłącznie wody o temperaturze pokojowej: gorąca woda może wpływać na działanie układu pary. Używać wyłącznie wody pitnej.

KOMORA PIEKARNIKA

Aby piekarnik zawsze pracował z optymalną wydajnością oraz aby zapobiec gromadzeniu się kamienia w miarę upływu czasu, zalecamy regularne korzystanie z funkcji „Odkamieniania”. Po długim okresie nieużywania funkcji przyrządzania na parze Steam, zaleca się włączenie cyklu przyrządzania na parze przy pustym piekarniku, przy całkowitym napełnieniu zbiornika.

ZDEJMOWANIE I ZAKŁADANIE DRZWICZEK

1. Aby zdjąć drzwiczki, należy je całkowicie otworzyć i odblokować, opuszczając zaczepy.

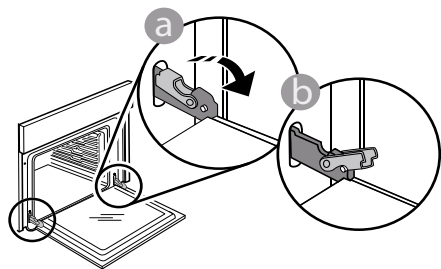

2. Przymknąć drzwiczki, tak dokładnie, jak to możliwe.

Mocno przytrzymać drzwiczki obiema rękami – nie trzymać ich za uchwyt.

Można teraz łatwo zdjąć drzwiczki, dociskając je przez cały czas i jednocześnie wyciągając do góry, aż wysuną się z miejsc zamocowania. Odłożyć drzwiczki na bok, umieszczając je na miękkim podłożu.

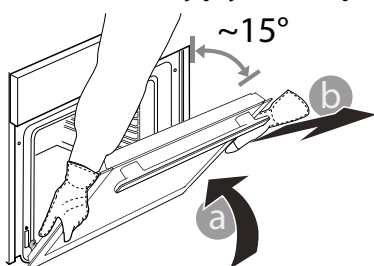

3. Założyć drzwiczki, przysuwając je w stronę piekarnika i wyrównując haki zawiasów z miejscami ich zamocowania oraz zablokując górną część na swoim miejscu.

WYMIANA LAMPY

1. Odłączyć piekarnik od zasilania.

2. Odkręcić osłonę od lampki, wymienić żarówkę i przykręcić osłonę z powrotem do lampki.

3. Ponownie podłączyć urządzenie do zasilania.

Uwaga: Żarówki halogenowe 40 W/230 ~ V typu G9, T300°C.

Żarówka stosowana w tym piekarniku jest przeznaczona do urządzeń domowych i nie nadaje się do ogólnego oświetlania pomieszczeń w gospodarstwie domowym. (Rozporządzenie Komisji (WE) nr 244/2009) Żarówki

4. Opuścić drzwiczki, a następnie całkowicie je otworzyć.

Opuścić zaczepy do ich pierwotnego położenia: Upewnić się, czy zostały opuszczone do końca.

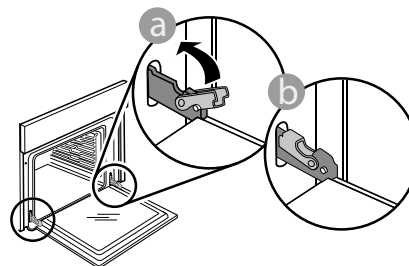

Delikatnie nacisnąć, aby sprawdzić, czy położenie zaczepów jest prawidłowe.

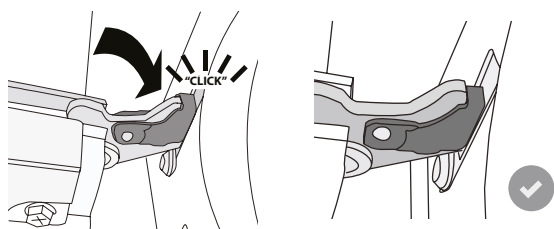

5. Spróbować zamknąć drzwiczki i sprawdzić, czy ich położenie jest wyrównane z panelem sterowania. Jeśli nie, powtórzyć wyżej opisane czynności: Drzwiczki mogą ulec zniszczeniu, jeśli nie działają prawidłowo.

można kupić w autoryzowanym serwisie.

Jeśli używa się żarówek halogenowych, nie wolno dotykać ich gołymi rękoma – ślady palców pozostawione na powierzchni mogą doprowadzić do uszkodzenia żarówek. Nie używać piekarnika, dopóki osłona lampy nie zostanie ponownie zamontowana.

ROZWIĄZYWANIE PROBLEMÓW

Problem	Możliwa przyczyna	Rozwiązanie
Piekarnik nie działa.	Odcięcie zasilania. Urządzenie odłączone od zasilania.	Sprawdzić, czy działa zasilanie i czy urządzenie jest prawidłowo podłączone do sieci. Wyłączyć piekarnik i włączyć go ponownie, aby sprawdzić, czy usterka nie ustąpiła.
Wyświetlacz pokazuje literę „F”, po której następuje liczba.	Problem związany z oprogramowaniem.	Należy skontaktować się z Centrum Obsługi Telefonicznej i podać numer następujący po literze „F”.
Funkcja gotowania 6th Sense kończy się bez wyświetlania odliczania. Gotowanie kończy się przed końcem odliczania.	Ilość jedzenia różni się od zalecanego zakresu. Drzwiczki otwarte podczas gotowania.	Otwórz drzwiczki i sprawdź stopień wysmażenia potrawy. W razie potrzeby dokończ gotowanie, wybierając funkcję tradycyjną.
Piekarnik nie nagrzewa się.	Kiedy opcja „DEMO” jest włączona „On”, wszystkie polecenia są aktywne oraz wszystkie menu są dostępne, ale piekarnik nie nagrzewa się. Co każde 60 s na wyświetlaczu pojawia się opcja DEMO.	Z opcji USTAWIENIA wejść do DEMO i wybrać Wyłącz.
Światło gaśnie.	Włączony tryb „ECO”.	Z opcji "USTAWIENIA" wejść do "ECO" i wybrać "Off" (Wyłącz).
Drzwiczki nie zamykają się prawidłowo.	Zaczepty bezpieczeństwa znajdują się w złym położeniu.	Upewnić się, że zatrzaski zabezpieczające są ustawione poprawnie, przestrzegając instrukcji demontażu i ponownego montażu przedstawionej w rozdziale „Czyszczenie i konserwacja”.
Zasilanie w domu zostaje wyłączone.	Błąd ustawień poboru mocy.	Sprawdzić, czy pobór mocy domowej sieci elektrycznej ma wartość nie mniejszą niż 3 kW. W przeciwnym wypadku zmniejszyć moc do 13 amperów. Z opcji "USTAWIENIA" wejść do "ZASILANIE" i wybrać "NISKI”.
Cykl gotowania z sondą zakończył się bez wyraźnej przyczyny lub na ekranie pojawił się błąd F3E3	Sonda żywności nie jest prawidłowo podłączona	Sprawdzić podłączenie sondy żywności

Zasady, standardową dokumentację oraz dodatkowe informacje o produkcie można znaleźć:

- Korzystając z kodu QR w urządzeniu
- Odwiedzając naszą stronę internetową docs.whirlpool.eu/docs
- Ewentualnie można **skontaktować się z naszą obsługą posprzedażową** (patrz numer telefonu w książeczce gwarancyjnej). W przypadku kontaktu z naszą obsługą posprzedażową, prosimy podać kody z tabliczki znamionowej produktu.

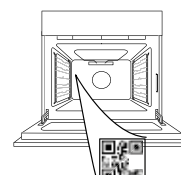

®/TM/© 2026 Whirlpool. Wyprodukowano na licencji.

Whirlpool

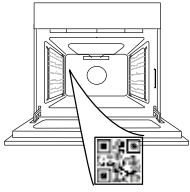

يُرجى مسح رمز الاستجابة السريعة على جهازك من أجل الحصول على مزيد من المعلومات

نشكرك على شرائك أحد منتجات شركة WHIRLPOOL للحصول على المزيد من المساعدة التفصيلية، يرجى تسجيل منتجك على www.register10.eu



واقرا تعليمات السلامة بعناية قبل استخدام الجهاز.



شرح المنتج

1. لوحة التحكم
2. المروحة وعنصر التسخين الدائري (غير مرئي)
3. مجاري الريف (المستوى مميز بمقدمة الفرن)
4. الباب
5. درج الماء
6. عنصر التسخين العلوي/الشواية
7. المصباح
8. نقطة إدخال مجس الطعام
9. لوحة التمييز (لا تخلعها)
10. عنصر التسخين السفلي (غير مرئي)

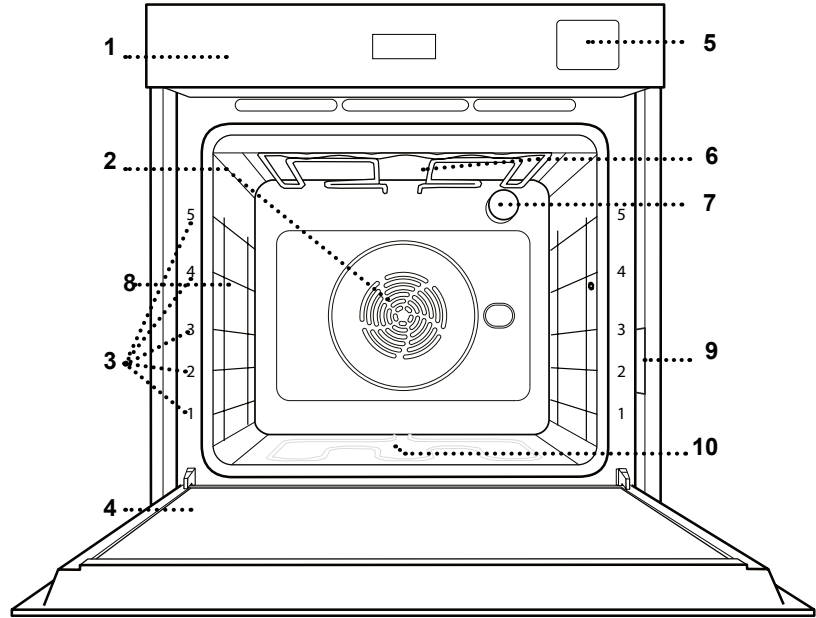

لوحة التحكم

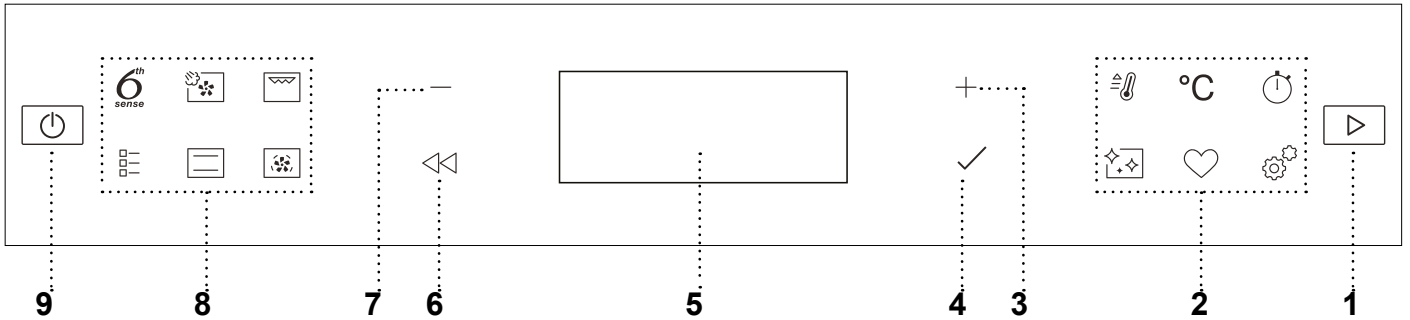

7. زر التنقل الموجب للتصفح خلال قائمة وزيادة الإعدادات أو القيم الخاصة بوظيفة ما.
- OPTIONS / FUNCTIONS 8 DIRECT ACCESS** (الخيارات/الدخول المباشر للوظائف) للدخول السريع إلى الوظائف، المدة، الإعدادات والمفضلات.
9. التشغيل لتشغيل وظيفة ما باستخدام الإعدادات المحددة أو الأساسية.

4. رجوع للعودة إلى الشاشة السابقة. أثناء الطهي، يسمح بتغيير الإعدادات.
5. الشاشة
6. تأكيد لتأكيد اختيار الوظيفة وضبط القيمة.

1. ON / OFF (تشغيل/إيقاف) لتشغيل أو إيقاف الفرن وإيقاف إحدى الوظائف الفعالة.
2. الدخول مباشرة إلى الوظائف للدخول السريع إلى الوظائف والقائمة.
3. زر التنقل السالب للتصفح خلال قائمة وتقليل الإعدادات أو القيم الخاصة بوظيفة ما.

<p>المجاري المنزلقة *</p> 	<p>صينية الخبز *</p> 	<p>صينية تجميع القطرات</p> 	<p>الرف السلكي</p> 
<p>لتسهيل إدخال أو إخراج الملحقات الأخرى.</p>	<p>تستخدم ليس فقط لعمل جميع أصناف الخبز والمعجنات، ولكن أيضاً لحم الروست والأسماك الملفوفة في رقائق، وما إلى ذلك.</p>	<p>تستخدم كصينية الفرن لطهي اللحوم والأسماك والخضروات والكعك، وما إلى ذلك أو توضع تحت الشبكة السلكية لتجميع مرق الطهي.</p>	<p>تستخدم لطهي الطعام أو كحامل لوضع المقالي وصواني الكيك وأواني الفرن الأخرى.</p>
		<p>* TRAY AIR FRY (صينية القلي الهوائي)</p>	<p>مجس الطعام</p>
		 <p>يتم استخدامها عند طهي الأطعمة باستخدام وظيفة القلي الهوائي Air Fry، مع وضع صينية الخبز في مستوى منخفض لتجميع الفتات والقطرات المحتملة. ويمكن تنظيفها في غسالة الأطباق.</p>	 <p>لقياس درجة الحرارة الداخلية للطعام بدقة أثناء الطهي. وبمساعدة الدعامة الصلبة الخاصة به، يمكن استخدامه للحوم والأسماك وأيضاً للخبز، الكعك والمعجنات المخبوزة.</p>

قد يختلف عدد ونوع الملحقات تبعاً للطراز الذي اشتريته. يمكن شراء الملحقات الأخرى بشكل منفصل؛ للطلبات والمعلومات، اتصل بخدمة ما بعد البيع. * متاحة في بعض الموديلات فقط

تركيب القضبان الانزلاقية

قم بإزالة مجاري الرف من الفرن ثم أخلع البلاستيك الواقى من القضبان الانزلاقية. قم بتثبيت المشبك العلوي للقضيب بمجرى الرف ثم قم بتحريكه على امتداد المجرى حتى النهاية. قم بإنزال المشبك الآخر في موضعه.

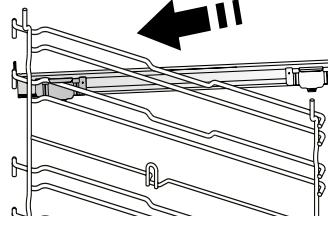

لتأمين المجرى، اضغط الجزء السفلي من المشبك بقوة تجاه مجرى الرف. وتأكد من إمكانية تحرك القضبان بحرية. كرر هذه الخطوات على مجرى الرف الآخر في نفس المستوى.

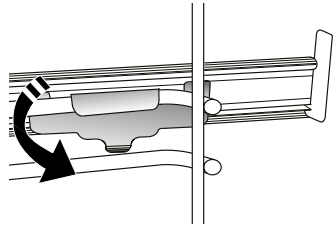

إدخال الشبكة السلكية والملحقات الأخرى

قم بتركيب الشبكة السلكية بشكل أفقي من خلال تحريكها على مجاري الرف، مع التحقق أن الجانب ذي الحافة البارزة مواجه لأعلى.

يتم إدخال الكماليات الأخرى، مثل صينية تجميع القطرات وصينية الخبز بشكل أفقي بنفس طريقة إدخال الشبكة السلكية.

خلع مجاري الرف وإعادة تركيبها

- لخلع مجاري الرف، ارفعها ثم اسحب الأجزاء السفلية من مبيتها: يمكن الآن خلع مجاري الرف.
- ولإعادة تركيب مجاري الرف، أعد تركيبها أولاً في موضع التثبيت العلوي. ومع استمرار مسكهم قم بتحريكهم داخل حيز الطهي ثم قم بإنزالهم في موضعهم في المبيت السفلي.

يرجى ملاحظة: يمكن تركيب المجاري الانزلاقية على أي مستوى.

وظيفة 6TH SENSE

يتيح ذلك الطهي بطريقة أوتوماتيكية بالكامل لجميع أنواع الطعام (لازانيا، السمك، الخضروات، الكعك والمعجنات، الكعك المتبل، الخبز، البيتزا). لتحقيق أقصى استفادة من هذه الوظيفة، اتبع التعليمات الموجودة في جدول الطهي المعني.

بخار + هواء

لغرض الجمع بين خصائص الطهي بالبخار وخصائص الطهي بدفع الهواء، نتيج لك هذه الوظيفة طهي الأطباق بشكل ممتع وتجعلها مقرمشة وتحمرها من الخارج، مع الحفاظ على حالتها من الداخل غصة ونضرة. لتحقيق أفضل نتائج للطهي، نوصي باختبار المستوى 3 من البخار لطهي الأسماك، والمستوى 2 من البخار للحوم، والمستوى 1 من البخار للخبز والحلويات. لمزيد من المعلومات حول دورات الطهي اليدوية بدفع الهواء + البخار، توجه إلى طاولة الطبخ "البخار + الهواء".

الشواية GRILL

لشواء شرائح اللحم، الكباب والسجق وطهي جراتان الخضروات والخبز المحمص. عند شواء اللحم، نوصي باستخدام صينية تجميع القطرات لتجميع مرق الطهي: ضع الصينية على أي مستوى أسفل الشبكة السلوكية وأضف 500 مل من ماء الشرب.

الوظائف التقليدية

CONVECT BAKE (الخبيز بالتوزيع الحراري)

لطهي أي نوع من الأطباق على رف واحد فقط.

وظيفة COOK4

لطهي مجموعة متنوعة من الطعام تتطلب نفس حرارة الطهي على أربعة أرفف في نفس الوقت. يمكن استخدام هذه الوظيفة لطهي الفطائر، الكيك، بيتزات دائرية (أيضاً المجمدة) ولإعداد وجبة متكاملة. احرص على اتباع جدول الطهي للحصول على أفضل النتائج.

الشواية التريبو TURBO GRILL

شواء قطع لحم الروست الكبيرة (الأفخاذ، الروز بيف، الدجاج). نوصي باستخدام صينية تجميع القطرات لتجميع مرق الطهي: ضع الصينية على أي مستوى أسفل الشبكة السلوكية وأضف 500 مل من ماء الشرب.

FROZEN BAKE (المخبوزات المجمدة)

تختار الوظيفة أوتوماتيكية درجة حرارة الطهي المثالية والوضعية المناسبة لـ 5 أنواع مختلفة من الأطعمة المجمدة الجاهزة. لا يلزم إحماء الفرن.

وظائف خاصة

البيتزا

نتيح لك هذه الوظيفة طهي بيتزا رائعة محلية الصنع، في أقل من 10 دقائق كما هو الحال في المطعم. تعمل دورة الطهي المخصصة عند مستوى درجة حرارة أعلى من 300 درجة مئوية، مما يوفر بيتزا طرية من الداخل ومقرمشة من الحواف مع تحمير متساوٍ تمامًا. من خلال الجمع بين هذه الوظيفة وملح Pizza Stone WPro والتسخين المسبق لمدة 30 دقيقة، يمكن خبز البيتزا في 5-8 دقائق. للطلبات والمعلومات، اتصل بخدمة ما بعد البيع أو www.whirlpool.eu

AIR FRY (القلي الهوائي)

نتيح لك هذه الوظيفة طهي البطاطس المقلية، وقطع الدجاج والمزيد باستخدام كمية أقل من الزيت، مما يجعلها مقرمشة ولذيذة. تدور عناصر التسخين لتسخين الحيز الداخلي بشكل صحيح، بينما تقوم المروحة بتوزيع الهواء الساخن. لا يمكن تحقيق أفضل نتائج الطهي المتوقعة إلا باستخدام صينية القلي الهوائي Air Fry (المتوفرة مع بعض الطرازات). ضع الطعام على صينية القلي الهوائي Air Fry في طبقة واحدة واتبع تعليمات جدول الطهي بالقلي الهوائي Air Fry للحصول على أفضل أداء. تجنب استخدام أكثر من صينية لمنع عدم تجانس الطهي.

التخمير (RISING)

لتخمير العجين الحلو أو المتبل بشكل مثالي. للحفاظ على جودة التخمير، لا تقم بتنشيط الوظيفة إذا كان الفرن لا يزال ساخنًا بعد دورة الطهي.

وظيفة KEEP WARM

لحفاظ على الطعام المطهو لتوّه ساخنًا ومقرمشًا.

DEFROST (إذابة الثلج)

لتسريع عملية إذابة التجمد عن الطعام. ضع الطعام على الرف الأوسط. اترك الطعام في عبوة التغليف الخاصة به لمنع من التعرض للجفاف في الخارج.

* الدورة الاقتصادية

لطهي قطع لحم الروست المحشوة وفيليه اللحم على رف واحد. عند استخدام وظيفة Eco Cycle، يبقى الضوء منطفئًا أثناء الطهي. ولاستخدام الدورة الاقتصادية والحد من استهلاك الطاقة، احرص على عدم فتح باب الفرن حتى الانتهاء من طهي الطعام تمامًا.

MAXI COOKING (الطهي ماكسي)

تختار الوظيفة أوتوماتيكية أفضل طريقة طهي ودرجة حرارة لطهي قطع اللحم الكبيرة (فوق 2.5 كجم). ويُنصح بتقليب اللحم أثناء الطهي ليتم تحميره بشكل متساوٍ على كلا الجانبين. من الأفضل تشريح اللحوم بين الحين والآخر لمنعها من الجفاف.

CONVENTIONAL (تقليدي)

لطهي أي نوع من الأطباق على رف واحد فقط.

FORCED AIR (دفع الهواء)

لطهي مجموعة متنوعة من الطعام تتطلب نفس حرارة الطهي على أرفف متعددة (ثلاثة بحد أقصى) في نفس الوقت. يمكن استخدام هذه الوظيفة لطهي أنواع مختلفة من الأطعمة دون انتقال الروائح من طعام إلى آخر.

SETTINGS (الإعدادات)



لتعديل إعدادات الفرن. عندما يتم تفعيل الطريقة "ECO" (اقتصادي) يتم تقليل شدة إضاءة وحدة العرض لتوفير الطاقة وتنطفئ اللمبة بعد مرور دقيقة واحدة. ويتم إعادة تفعيلها أوتوماتيكيا عند الضغط على أي زر. عندما تكون الطريقة "DEMO" (الاستعراض) على الوضع "ON" (مشغل)، يتم تفعيل جميع الأوامر والقوائم المتاحة ولكن الفرن لا يقوم بالتسخين. لتفعيل هذه الطريقة، قم بالدخول إلى "DEMO" (الاستعراض) من قائمة "SETTINGS" (الإعدادات) واختر "Off" (إيقاف). من خلال اختيار "FACTORY RESET" (إرجاع إعدادات المصنع)، يتم إيقاف المنتج ويعود إلى حالة تشغيله الأولى. يتم حذف جميع الإعدادات.

* الوظيفة مستخدمة كمرجع لبيان كفاءة استهلاك الطاقة طبقاً لللائحة (الاتحاد الأوروبي) رقم 65/2014

FAST PREHEAT وظيفة



لتسخين الفرن مسبقاً بسرعة.

مقياسي الدقائق



لقياس الوقت دون تفعيل أي وظيفة.

CLEANING (التنظيف)



وظيفة SMARTCLEAN

• يسمح البخار المنبعث أثناء دورة التنظيف الخاصة العاملة بدرجة حرارة منخفضة على إزالة الاتساخات وبقايا الأطعمة بسهولة. قم بسكب 200 مل من ماء الشرب في قاع الفرن وقم بتفعيل الوظيفة بينما الفرن بارد فقط.

إزالة الترسبات الجيرية

• لإزالة الترسبات الجيرية من الغلاية. نوصي باستخدام هذه الوظيفة على فترات دورية. إذا لم تفعل ذلك ستظهر رسالة في وحدة العرض لتذكيرك بتنظيف الفرن.

المفضلات



لاستدعاء قائمة من 10 وظائف مفضلة لديك.

الاستخدام لأول مرة

1. اختر اللغة

يلزمك ضبط اللغة والوقت عند تشغيل الجهاز لأول مرة: تظهر على وحدة العرض كلمة "English".



اضغط على + أو - لتصفح اللغات المتاحة واختيار اللغة المطلوبة. اضغط على ✓ لتأكيد اختيارك.

يرجى ملاحظة: يمكن بعد ذلك تغيير اللغة من خلال اختيار "LANGUAGE" (اللغة) في قائمة "SETTINGS" (الإعدادات)، يتم الوصول إليها عن طريق الضغط على ⚙️

2. ضبط استهلاك الطاقة

تمت برمجة الفرن بحيث يستهلك طاقة كهربائية بمستوى يتوافق مع شبكة التيار المنزلية والتي يزيد معدلها على 3 كيلواط (16): فإذا كنت تستخدم في منزلك طاقة أقل، فإنه يتعين عليك خفض هذه القيمة إلى (13).



قم بالدخول إلى «POWER» «القدرة» من «SETTINGS» «الإعدادات» واختر «LOW» «منخفض».

3. ضبط الوقت

بعد اختيار اللغة، يلزمك ضبط الوقت الحالي: يومض رقما الساعات في وحدة العرض.



اضغط على + أو - لضبط الساعة الصحيحة واضغط على ✓: سوف يومض رقما الدقائق في وحدة العرض. اضغط على + أو - لضبط الدقائق ثم اضغط على ✓ للتأكيد.

يرجى ملاحظة: قد تحتاج لضبط الوقت مرة أخرى بعد انقطاع الكهرباء لفترة طويلة. اختر "CLOCK" (الساعة) في قائمة "SETTINGS" (الإعدادات)، يتم الوصول إليها عن طريق الضغط على ⚙️

4. ضبط مستوى عسر الماء

من أجل السماح للفرن بالعمل بكفاءة، ولضمان أنه يطالب المستخدم بانتظام بإجراء دورة إزالة الترسبات الكلسية عند الحاجة، من المهم ضبط مستوى عسر الماء الصحيح. لضبطه، قم بتشغيل الفرن بالضغط على [⏻]، اضغط على ⚙️ Settings (الإعدادات) واستخدم أزرار التنقل + و - لاختيار "WATER HARDNESS" (عسر الماء). اضغط على ✓ للتأكيد. استخدم أزرار التنقل + و - لاختيار المستوى الصحيح للماء في منطقتك، بناءً على الجدول التالي:

جدول مستوى عسر الماء				
المستوى	dH° ألماني درجات	fH° بطاطس درجات	Clark° عربي درجات	
1	0-6	0-10	0-7	يسر جدا
2	7-11	11-20	8-14	طري
3	12-16	21-29	15-20	متوسط
4	17-34	30-60	21-42	Hard (شديد)
5	35-50	61-90	43-62	عسر جدا

اضغط على ✓ للتأكيد.

بالنسبة لمستوى عسر الماء، يتم ضبط "عسر" مسبقًا.

5. تسخين الفرن

قد ينبعث من الفرن الجديد روائح غير مستحبة ناتجة عن آثار التصنيع: وهذا أمر طبيعي تماما. قبل البدء في طهي الطعام ننصح بتسخين الفرن وهو خال للتخلص من أية روائح غير مستحبة. انزع قطع الحماية المصنوعة من الورق المقوى أو الرقائق الشفافة من الفرن وأخرج الملحقات من الداخل. قم بتسخين الفرن لمدة ساعة تقريبا حتى 200°م مستخدما وظيفة مزودة بخاصية تدوير الهواء (مثل "دفع الهواء" أو "الخبيز بالتوزيع الحراري").

يرجى ملاحظة: من الأفضل تهوية الغرفة بعد استخدام الجهاز لأول مرة.

1. اختيار وظيفة

اضغط على  لتشغيل الفرن: تعرض وحدة العرض آخر وظيفة أساسية كانت مشغلة أو القائمة الرئيسية.

يمكن اختيار الوظائف عن طريق الضغط على الأيقونة الخاصة بإحدى الوظائف الرئيسية أو عن طريق التصفح داخل إحدى القوائم: لاختيار بند من قائمة (سوف يظهر على وحدة العرض أول بند مُتاح)، اضغط على $+$ أو $-$ لاختيار الند المرغوب ثم اضغط على \checkmark للتأكيد.

2. ضبط الوظيفة

بعد اختيار الوظيفة المطلوبة، يمكنك تغيير إعداداتها. سوف يظهر بوحدة العرض الإعدادات التي يمكن تغييرها بالترتيب. يتيح لك الضغط على \triangleleft \triangleright تغيير الإعداد السابق مرة أخرى

TEMPERATURE/GRILLLEVEL/STEAMLEVEL
(درجة الحرارة/مستوى الشواية/مستوى البخار)

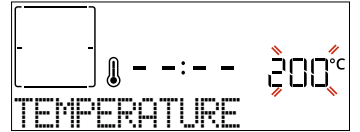



عندما تومض القيمة في وحدة العرض، اضغط على $+$ أو $-$ لتغييرها، ثم اضغط على \checkmark للتأكيد والاستمرار مع الإعدادات التالية (إن وجدت).

بنفس طريقة تفعيله، يمكن ضبط مستوى الشواء: هناك ثلاثة مستويات قدرة محددة للشواء: 3 (عالٍ)، 2 (متوسط)، 1 (منخفض). في وظيفة "دفع الهواء + البخار"، يمكنك اختيار مقدار البخار من القيم التالية: 1 STEAM (بخار 1) و 2 STEAM (بخار 2).

ري ري غت نكمي، قفي ظلوا لي عفت درجم: تظالم جري دعب، $-$ و $+$ مادخت ساب قيو شلا يوتسم/قارح لآ فجرد $^{\circ}\text{C}$. رزلا يل ع طغضلا

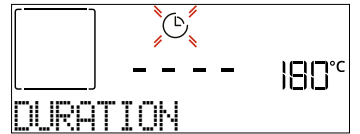
المدة



عندما تومض الأيقونة  في الشاشة، اضغط على $+$ أو $-$ لضبط مدة الطهي المرغوبة، ثم اضغط على \checkmark للتأكيد. لا يلزمك إعداد مدة الطهي إذا كنت ترغب في إدارة عملية الطهي يدويًا (بدون وقت محدد): اضغط على \checkmark أو \triangleright للتأكيد ثم ابدأ الوظيفة. من خلال اختيار هذه الطريقة لا يمكنك برمجة تأخير بدء التشغيل.

يرجى ملاحظة: يمكنك تغيير مدة الطهي التي تم ضبطها أثناء الطهي بالضغط على \odot : اضغط على $+$ أو $-$ لتعديلها ثم اضغط على \checkmark للتأكيد.

وقت الانتهاء END TIME (تأخير بدء التشغيل)

بمجرد ضبط زمن الطهي يمكن في عديد من الوظائف تأخير بدء تشغيل الوظيفة من خلال برمجة وقت انتهائها. يظهر بوحدة العرض وقت الانتهاء بينما تومض الأيقونة .



اضغط على $+$ أو $-$ لضبط وقت انتهاء الطهي المرغوب، ثم اضغط على \checkmark للتأكيد وتفعيل الوظيفة. ضع الطعام داخل الفرن وأغلق الباب: يبدأ تشغيل الوظيفة أوتوماتيكيا بعد انتهاء المدة المحسوبة من أجل إنهاء الطهي عند الوقت الذي قمت بضبطه.

يرجى ملاحظة: برمجة تأخير بدء التشغيل تؤدي إلى تعطيل مرحلة إحماء الفرن: وسيصل الفرن إلى درجة الحرارة المرغوبة تدريجياً، مما يعني إطالة أزمانه الطهي بعض الشيء عن الأزمنة المذكورة في جدول الطهي. أثناء وقت الانتظار، يمكنك الضغط على $+$ أو $-$ لتعديل وقت الانتهاء المبرمج أو اضغط على \triangleleft \triangleright لتغيير الإعدادات الأخرى. من خلال الضغط على \odot ، لعرض المعلومات، يمكن التنقل بين وقت الانتهاء ومدة الطهي.

3. وظيفة 6TH SENSE

تقوم هذه الوظائف أوتوماتيكياً باختيار أفضل طريقة للطهي، وأفضل درجة حرارة وأفضل مدة لطي وشواء أو خبز جميع الأطباق المتاحة. عند اللزوم، قم بالإشارة إلى خصائص الطعام للحصول على نتيجة مثالية.

الوزن/ الارتفاع (طبقات الصيدنية الدورية)



لعرض ضبط الوظيفة بشكل صحيح، اتبع التعليمات التي تظهر على الشاشة، وإذا طلب منك، قم بالضغط على $+$ أو $-$ لضبط القيمة المطلوبة ثم اضغط على \checkmark للتأكيد.

BROWNING / DONENESS (درجة الطهي/التحمير)

في بعض وظائف 6th Sense يمكن ضبط مستوى نضج الطعام.

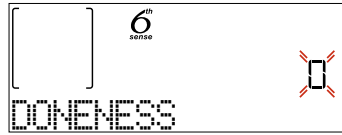

إذا طلب منك ذلك، اضغط على $+$ أو $-$ لاختيار المستوى المرغوب من بين نبيء (1-) ومطهي جيداً (1+). اضغط \checkmark أو \triangleright للتأكيد ثم ابدأ الوظيفة.

وبنفس الطريقة، حين يُتاح ذلك، يمكن في بعض وظائف Sense 6th القيام بضبط مستوى التحمير من بين منخفض (1-) وعلال (1+).

الطهي بالبخار

من خلال اختيار "البخار" أو "دفع الهواء + البخار" داخل الوظائف اليدوية أو إحدى وصفات 6th Sense العديدة المخصصة، من الممكن طهي أي نوع من الطعام بفضل استخدام البخار. ينتشر البخار بسرعة أكبر وبشكل متساوٍ خلال الطعام مقارنةً بالهواء الساخن المعتاد في الوظائف التقليدية: هذا يقلل من أوقات الطهي، ويؤمن العناصر الغذائية المهمة للطعام ويضمن حصولك على نتائج ممتازة ولذيذة حقاً مع جميع وصفاتك. يجب أن يظل الباب مغلقاً طوال مدة الطهي بالبخار.

لمتابعة الطهي بالبخار، سيكون من الضروري توفير الماء للغلاية الموجودة داخل الفرن باستخدام الدرج القابل للاستخراج على لوحة التحكم.

عند الطلب على الشاشة مع مؤشرات "ADD WATER" (إضافة ماء)، أخرج الدرج وافتح غطاء الدرج واملأه بالماء حتى المستوى المطلوب على الشاشة. أغلق الدرج بدفعه بحذر تجاه اللوحة حتى

TURN OR CHECK FOOD .6 (قم بقلب الطعام أو تحقق منه)

بعض وظائف Sense 6th تتطلب قلب الطعام أثناء عملية الطهي.



تصدر إشارة صوتية وتعرض وحدة العرض الإجراء المطلوب القيام به. افتح الباب، للقيام بالإجراء الذي طلب منك على وحدة العرض، ثم أغلقه، واضغط على لمواصلة الطهي. بنفس الطريقة، وقبل انتهاء وقت الطهي المضبوط بنسبة 10%، سوف يطلب منك الفرن فحص الطعام.



تصدر إشارة صوتية وتعرض وحدة العرض الإجراء المطلوب القيام به. قم بفحص الطعام وأغلق الباب واضغط على أو لمواصلة الطهي.

يرجى ملاحظة: اضغط على لإنهاء هذه الإجراءات. وإلا، فإنه في حالة عدم اتخاذ أي إجراء، سوف يواصل الفرن عملية الطهي بعد مدة معينة.

7. انتهاء الطهي

وستصدر إشارة صوتية وتشير وحدة العرض إلى اكتمال الطهي.

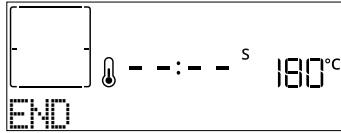

اضغط على للاستمرار في الطهي بشكل يدوي (دون وقت محدد) أو اضغط على لتمديد وقت الطهي عن طريق ضبط مدة جديدة. في كلا الحالتين سوف يتم الاحتفاظ ببارامترات الطهي.

BROWNING (التحمير)

يتوفر ببعض وظائف الفرن إمكانية تحمير سطح الطعام من خلال تفعيل الشواية بمجرد انتهاء الطهي.

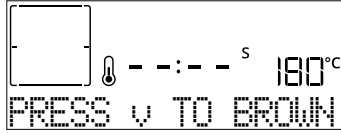

عندما يظهر بوحدة العرض الرسالة المعنية، اضغط على عند اللزوم لبدء دورة تحمير مدتها خمس دقائق. يمكنك إيقاف الوظيفة في أي وقت من خلال الضغط على لإطفاء الفرن.

8. المفضلات

بمجرد انتهاء الطهي يُطلب منك على وحدة العرض حفظ الوظيفة برقم بين 1 و 10 في قائمة مفضلاتك.

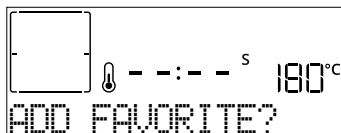

إذا أردت حفظ الوظيفة كمفضلة، وتخزين الإعدادات الحالية لاستخدامها فيما بعد، قم بالضغط على أو لتجاهل الطلب اضغط على .

بمجرد الضغط على ، اضغط على أو لاختيار موضع الرقم ثم اضغط على للتأكيد.

يغلق تمامًا. بعد إدخال الدرج، اضغط على زر START (بدء) لمتابعة دورة الطهي. يجب أن يظل الدرج مغلقًا دائمًا، باستثناء ملاء الماء.

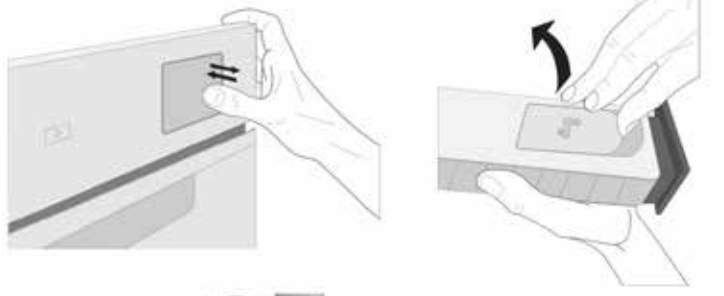

بعد الملاء الأول، في حالة دورات الطهي الأطول، بمجرد نفاذ الماء، قد يكون من الضروري إضافته مرة أخرى، لإكمال الدورة: سوف يطلبه الفرن في حالة الحاجة إليه.

4. بدء الوظيفة

في كل مرة، إذا كانت القيم القياسية هي القيم التي تريدها أو في حالة قيامك بتنفيذ الإعدادات التي تحتاجها، قم بالضغط على لتفعيل الوظيفة.

أثناء مرحلة التأخير، عند الضغط على سوف يسألك الفرن ما إذا كنت تريد تجاوز هذه المرحلة، وبدء تشغيل الوظيفة على الفور.

يرجى ملاحظة: بمجرد اختيار وظيفة، تقوم وحدة العرض بترشيح المستوى الأنسب لكل وظيفة. يمكنك في أي وقت إيقاف الوظيفة التي تم تفعيلها عن طريق الضغط على .

إذا كان الفرن ساخنًا والوظيفة تحتاج إلى درجة حرارة قصوى خاصة، سوف تظهر لك رسالة على وحدة العرض. يمكنك إما تحديد وظيفة مختلفة أو انتظار التبريد الكامل.

5. التسخين المسبق

يتوفر ببعض الوظائف مرحلة إحماء الفرن: بمجرد بدء تشغيل الوظيفة، تشير وحدة العرض إلى تفعيل مرحلة الإحماء.

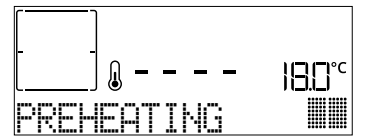

بمجرد انتهاء هذه المرحلة، تصدر إشارة صوتية وتشير وحدة العرض إلى وصول الفرن إلى درجة الحرارة المضبوطة، والمطلوبة "ADD FOOD" (إضافة الطعام). وفي هذه اللحظة افتح الباب وضع الطعام داخل الفرن ثم أغلق الباب وابدأ الطهي بالضغط على أو .

يرجى ملاحظة: وضع الطعام قبل الانتهاء من إحماء الفرن، قد يترتب عنه آثار سيئة على نتائج الطهي النهائية. فتح الباب أثناء عملية الإحماء يؤدي إلى توقف العملية مؤقتًا.

لا يشتمل زمن الطهي على مرحلة الإحماء. يمكنك دائمًا تغيير درجة الحرارة التي تريد أن يصل إليها الفرن باستخدام أو .

المعنى	رسالة إزالة الترسبات الكلسية
يوصى بتشغيل دورة إزالة الترسبات الكلسية.	>عملية إزالة الترسبات الجيرية الموصى بها< تظهر بعد حوالي 15 ساعة من دورات البخار*
إزالة الترسبات الكلسية إلزامية. لا يمكن تشغيل دورة بخار حتى يتم تنفيذ دورة إزالة الترسبات الكلسية.	>عملية إزالة الترسبات الجيرية المطلوبة< تظهر بعد حوالي 20 ساعة من دورات البخار*

*مع الأخذ في الاعتبار القيمة الافتراضية (4 - عسر) لمستوى عسر الماء. يعتمد عدد ساعات دورات البخار التي يجب تنفيذها قبل ظهور رسائل إزالة الترسبات الكلسية على مستوى عسر الماء المحدد في الجهاز.

يمكن أيضًا إجراء عملية إزالة الترسبات الجيرية كلما رغب المستخدم في تنظيف أعمق لدورة البخار الداخلية.

قبل تشغيل مرحلة إزالة الترسبات الجيرية، سيتحقق الجهاز من احتواء الغلاية على بعض المياه المتبقية، ويمكن إجراء دورة تصريف، إذا لزم الأمر. في هذه الحالة، سيتعين عليك إفراغ الدرج بعد دورة التصريف، قبل الاستمرار في مرحلة إزالة الترسبات الكلسية.

يرجى ملاحظة: للتأكد أن الماء بارد، لا يمكن إجراء هذه العملية قبل انقضاء 30 دقيقة من الدورة الأخيرة (أو آخر مرة تم فيها تشغيل المنتج). أثناء فترة الانتظار، سوف تعرض وحدة العرض التعليق التالي "WATER IS HOT" (الماء ساخن).

« المرحلة PHASE 1/2: DESCALING (70 MIN) (إزالة الترسبات الكلسية)

عندما تظهر الشاشة <ADD 0.25 L OF SOLUTION> (إضافة 0.25 لتر من المحلول)، يرجى صب محلول إزالة الترسبات الكلسية في الدرج. للحصول على أفضل النتائج في إزالة الترسبات الكلسية، نوصي بملء الخزان بمحلول مكون من 75 جم من منتج WPRO المحدد و 250 مل من ماء الشرب. مزيل الترسبات الكلسية WPRO هو المنتج الاحترافي المقترح للحفاظ على أفضل أداء لوظيفية البخار في الفرن. للطلبات والمعلومات، اتصل بخدمة ما بعد البيع أو www.whirlpool.eu

لن تتحمل شركة Whirlpool المسؤولية عن أي ضرر ناتج عن استخدام منتجات التنظيف الأخرى المتوفرة في السوق.

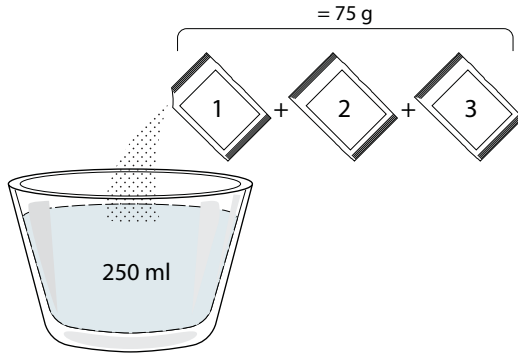

بمجرد سكب محلول إزالة الترسبات الكلسية داخل الدرج، اضغط على لبدء عملية إزالة الترسبات الكلسية الرئيسية. لا تحتاج مراحل إزالة الترسبات الكلسية إلى البقاء أمام الجهاز. بعد اكتمال كل مرحلة، سيتم تشغيل ردود فعل صوتية وستعرض الشاشة تعليمات للمضي قدمًا في المرحلة التالية.

يرجى ملاحظة: إذا كانت الذاكرة ممثلة أو الرقم المختار قد سبق اختياره بالفعل، سوف يطلب منك الفرن تأكيد استبدال الوظيفة السابقة لاستدعاء الوظائف التي قمت بحفظها في وقت لاحق، اضغط على : تعرض لك وحدة العرض لائحة بالوظائف المفضلة.



اضغط على أو لاختيار الوظيفة وقم بالتأكد عبر الضغط على ، ثم الضغط على للتفعيل.

9. وظيفة SMARTCLEAN

اضغط على لعرض "Smart Clean" (التنظيف الذكي) على الشاشة.



اضغط على لتفعيل الوظيفة: تطلب الشاشة تنفيذ جميع الخطوات التي يجب اتخاذها للحصول على أفضل نتائج تنظيف: اتبع التعليمات ثم قم بالضغط على عند الانتهاء. وبمجرد تنفيذ جميع الخطوات، اضغط على عندما يتم الطلب لتفعيل دورة التنظيف.

يرجى ملاحظة: نوصي بعدم فتح باب الموقد أثناء دورة التنظيف لتجنب فقدان بخار الماء، الذي قد يترتب عنه آثار سيئة في نتيجة التنظيف النهائية.

ستبدأ رسالة خاصة في الوميض على وحدة العرض بمجرد انتهاء الدورة. اترك الموقد ليبرد ثم امسح الأسطح الداخلية وجففها بقطعة قماش أو إسفنج.

10. DRAIN (لتصريف)

تسمح وظيفة التصريف بتفريغ الماء لمنع ركوده في الغلاية. تم تطوير هذا المنتج من أجل تشغيل دورة التصريف تلقائيًا بمجرد إيقاف/إنهاء الطهي.

بعد حوالي 30 دقيقة من إيقاف/نهاية الطهي، سيقوم الفرن تلقائيًا بتصريف النظام، ونقل الماء المتبقي في الدرج (احرص على عدم إزالة الدرج بعد الطهي). بمجرد الانتهاء من ذلك، يمكن إخراج الدرج وتفريغه. نوصي بإفراغ الدرج بمجرد اكتمال عملية التصريف.

11. DESCAL (إزالة الترسبات الجيرية)

تسمح لك هذه الوظيفة الخاصة، التي يتم تفعيلها على فترات منتظمة، بالحفاظ على نظام البخار في أفضل حالة. بمجرد بدء الوظيفة، اتبع جميع الخطوات المشار إليها على وحدة العرض. يبلغ متوسط مدة الوظيفة الكاملة حوالي 140 دقيقة.

يمكن للمستخدم بدء عملية إزالة الترسبات الجيرية في أي وقت من قائمة التنظيف.

ستظهر لك الشاشة عندما يحين وقت تشغيل دورة إزالة الترسبات الكلسية (انظر الجدول أدناه).

14. استخدام مجس درجة حرارة الطعام (إن وجد)

يتيح لك المجس قياس درجة الحرارة الداخلية لأنواع طام مختلفة أثناء الطهي لضمان وصوله لدرجة الحرارة المثالية. تختلف درجة حرارة الفرن وفقاً للوظيفة التي تم اختيارها، ولكن يتم برمجة الطهي دائماً لكي ينتهي فور بلوغ درجة الحرارة المحددة.

بمجرد إدخال المجس، تصدر إشارة صوتية وتظهر عبارة "Probe Plugged" (تم إدخال المجس) بشاشة العرض.



اختر الوظيفة التي تحتاجها من الوظائف المتوافقة (تقليدي، الهواء الموجه قسرياً، الخبيز بالحمل الحراري، الشواية التريو، طهي اقتصادي بالهواء الموجه قسرياً، الطهي الأقصى، وظيفة Sense 6th): توجهك شاشة العرض إلى ضبط درجة الحرارة المستهدفة للمجس: اضغط على + أو - لضبطه ثم اضغط على ✓ لضبط بارامترات الطهي التالية.

بمجرد برمجة بارامترات الطهي وذلك للإنتهاء فور بلوغ درجة الحرارة المطلوبة، لا يمكن حينئذ ضبط وقت الطهي أو ضبط وقت محدد للإنتهاء الطهي. سيظل المصباح مشغلاً حتى إزالة المجس.

في حالة إزالة المجس أثناء الطهي، ستتم متابعة الطهي تبعاً للوضع التقليدي (بدون وقت محدد).

وعند بلوغ المجس لدرجة الحرارة المرغوبة، ستصدر إشارة صوتية وسيظهر ذلك بشاشة العرض.

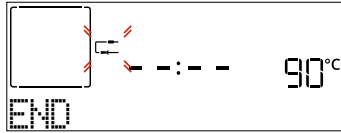

يرجى ملاحظة: لتغيير الإعدادات لاحقاً، اضغط على + أو - لمجس درجة الحرارة أو اضغط على << للحصول على إعدادات أخرى. تصدر إشارة صوتية ورسالة تخبرك إذا كان استخدام المجس غير متوافق مع الإجراء الذي تم اتخاذه. إذا حدث ذلك، أزل المجس.

ضع الطعام في الفرن وقم بتوصيل القابس عبر إدخاله في الوصلة الموجودة على الجانب الأيمن من حيز الطهي الموجود بالفرن.

الكابل شبه صلب ويمكن أن يتشكل حسب الحاجة حتى يتسنى إدخال المجس داخل أنواع الطعام المختلفة بطريقة أكثر فعالية. تأكد من أن الكابل لا يلامس عنصر التسخين العلوي أثناء الطهي.

اللحوم: أدخل المجس عميقاً في اللحم، وتجنب العظام والمناطق الدهنية. أما بالنسبة إلى الطيور، أدخل المجس بشكل طولي في منتصف الصدر وتجنب منطقة التجويف.

أسماك (سمكة كاملة): ضع الطرف في الجزء الأكثر سمكاً، وتجنب الأشواك.

المخبوزات والمعكرونة: أدخل الطرف بعمق داخل العجين من خلال تشكيل الكابل لتحقيق أفضل زاوية للجبس.

من الضروري استخدام وظائف Sense 6th المتوافقة لإجراء طهي يتم التحكم فيه بواسطة المجس لهذه الأنواع من الأطعمة. في حالة استخدام المجس عند الطهي بوظائف Sense 6th، سيتم إيقاف الطهي تلقائياً عندما تبلغ الوصفة المختارة درجة الحرارة الداخلية المثالية، من دون الحاجة لضبط درجة حرارة الفرن.

بمجرد اكتمال مرحلة إزالة الترسبات الكلسية، سيتم تفريغ الغلاية: سيتم سكب محلول إزالة الترسبات المستخدم خلال هذه المرحلة في الدرج القابل للاستخراج.

« المرحلة 2/2: RINSING (30 MIN.) (الشطف)

إزالة بقايا إزالة الترسبات الكلسية من الدرج ودائرة البخار، يجب إجراء دورة الشطف. عندما تظهر الشاشة <ADD 0.25 L OF WATER> (إضافة 0.25 لتر من الماء) املاً الخزان بكمية 0.25 لترًا من ماء الشرب، ثم اضغط على [▶] لبدء الشطف. لا تقم بإطفاء الفرن حتى يتم الانتهاء من جميع الخطوات المطلوبة بواسطة الوظيفة.

يرجى ملاحظة: إذا لزم الأمر من النظام، يمكن أن يطلب منه إفراغ الدرج وتكرار هذه العملية.

عند اكتمال عملية إزالة الترسبات الكلسية، يُقترح تجفيف الحيز الداخلي من بقايا المياه المحتملة. سيكون من الممكن بعد ذلك استخدام جميع وظائف البخار.

يرجى ملاحظة: أثناء دورة إزالة الترسبات الكلسية، يمكن سماع بعض الضوضاء نظراً لتفعيل مضخات الفرن لضمان الكفاءة المثلى لإزالة الترسبات الكلسية.

بمجرد بدء دورة الصيانة، لا تقم بإزالة الدرج ما لم يطلب الجهاز ذلك.

يرجى ملاحظة: بعد امتلاء الغلاية بمحلول إزالة الترسبات الجيرية وظهر شاشة العرض "مرحلة إزالة الترسبات الجيرية 1/2"، لا ينبغي قطع الدورة، وإلا يجب تكرار دورة إزالة الترسبات الجيرية بالكامل قبل التمكن من تشغيل أي وظيفة بخار.

12. وظيفة MINUTEMINDER

تفعيل هذه الوظيفة، اضغط على الأيقونة ⏰. اضغط على + أو - لضبط مدة الوقت المرغوبة ثم اضغط على ✓ لتفعيل الميقاتي.



تصدر إشارة صوتية ويظهر بيان بوحدة العرض بمجرد انتهاء ميقاتي الدقائق من العد التنازلي للمدة المحددة.

يرجى ملاحظة: لا يقوم ميقاتي الدقائق بتفعيل أي من دورات الطهي. يمكن تفعيل ميقاتي الدقائق أيضاً عند تشغيل إحدى الوظائف.

وسيستمر الميقاتي في العد التنازلي بشكل مستقل دون التداخل مع الوظيفة نفسها.

خلال هذه المرحلة لا يمكنك رؤية ميقاتي الدقائق (سيتم فقط عرض الأيقونة ⏰)، حيث سيستمر في القيام بالعد التنازلي في الخلفية.

لتحرير عدد الدقائق، يمكنك الضغط على الأيقونة ⏰ واضبط الوقت باستخدام الأيقونة + أو -.

لإلغاء عدد الدقائق، اضغط على الأيقونة ⏰ ثم اختر - حتى يتم عرض الوقت "--:--". اضغط على ✓ للتأكيد.

13. قفل المفاتيح

لقفل لوحة المفاتيح، اضغط واستمر في الضغط على << لمدة خمس ثواني على الأقل. قم بذلك مرة أخرى لإلغاء قفل لوحة المفاتيح.



يرجى ملاحظة: يمكن أيضاً تفعيل هذه الوظيفة أثناء الطهي. لدواعي السلامة، يمكن إيقاف الفرن في أي وقت بالضغط على



فق اطل ا ءافك لوح تاطح الم .

- استفد من الحرارة المتبقية: قم بإيقاف الفرن قبل انتهاء وقت الطهي المضبوط بـ 5/10 دقيقة لاستخدام الحرارة المتبقية.
- احتفظ بالباب مغلّقاً: إن أمكن، تجنب فتح باب الفرن أثناء الطهي، لأن هذا يسمح بتسرب الحرارة.
- طبخ كميات أكبر: استخدم الفرن بشكل أساسي للأطباق الكبيرة نسبياً (مثلاً، اللحوم التي يزيد وزنها على 1 كجم) أو إعدادات أعلى، لتحقيق أقصى استفادة من الطاقة المستخدمة.
- تنظيف وسيلة إحكام الباب بانتظام: تمنع وسيلة الإحكام النظيفة على فقدان الحرارة وتضمن كفاءة الطهي.
- التسخين الأولي فقط عند الحاجة: لا تُسخن الفرن مسبقاً إلا إذا كان ذلك موصى به في وصفة الطهي أو جدول الطهي.
- اختيار صواني الخبز الداكنة: تمتص الصواني الداكنة الحرارة بشكل أفضل، مما يحسن كفاءة الطهي.
- التخطيط للطهي: قم بإعداد أطباق متعددة بالتتابع لاستخدام الحرارة المتبقية وتجنب التسخين المسبق الإضافي.
- اختيار برنامج توفير الطاقة: استخدام برنامج ECO «الاقتصادي» المخصص لخفض استهلاك الطاقة. ارجع إلى جدول الطهي لمعرفة المدخلات الإضافية.

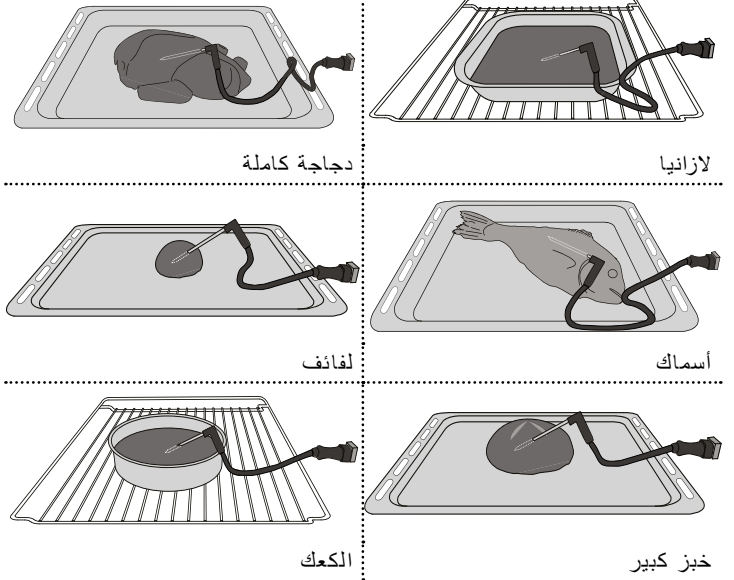

ملاحظات .

- لا تقم بتغطية الفرن من الداخل برقائق الألومنيوم.
- لا تسحب الأوعية أو القلايات مطلقاً على قاعدة الفرن، فقد يؤدي ذلك إلى إلحاق الضرر بطبقة المينا (الإيناميل).
- لا تضع أوزاناً ثقيلة على الباب ولا تتمسك بالباب.
- بسبب ارتفاع درجة حرارة دورة البييتزا، فمن المتوقع أن تشهد ضوءاً مروحة التبريد أعلى قليلاً.

كيفية قراءة جدول الطهي

يورد الجدول أفضل الوظائف والكماليات والمستويات للاستخدام في طهي الأنواع المختلفة من الطعام. وتبدأ أوقات الطهي من لحظة وضع الطعام في الفرن، باستثناء الإحماء (عند الحاجة). درجات حرارة وأوقات الطهي هو مجرد قيم تقريبية، كما أنها تعتمد على مقدار الطعام ونوع الكماليات المستخدمة. ابدأ باستخدام أقل إعدادات موصى بها، وإذا لم يتم طهي الطعام بشكل كافٍ، فانتقل إلى إعدادات أعلى. استخدم الملحقات المرفقة، ويُفضل استخدام صواني الكيك وصواني الخبيز المعدنية داكنة اللون. ويمكنك أيضا استخدام الأواني والكماليات المصنوعة من البيركس والفخار، ولكن تذكر أن أوقات الطهي ستطول بعض الشيء.

طهي أطعمة مختلفة في الوقت نفسه

باستخدام وظيفة دفع الهواء (وظيفة دفع الهواء) ، يمكنك طهي مختلف الأطعمة التي تحتاج إلى نفس درجة حرارة الطهي في نفس الوقت (على سبيل المثال: السمك والخضروات)، باستخدام أرفف مختلفة. أخرج الطعام الذي يتطلب وقت طهي أقل واترك الطعام الذي يتطلب وقت طهي أطول في الفرن.

لحوم

استخدم أي نوع من أنواع صواني الفرن أو الأطباق البيركس بحجم ملائم لحجم قطعة اللحم المراد طهيها. بالنسبة لقطع اللحم التي تريد تحميرها من الأفضل أن تضيف المرققة إلى الصحن من أسفل، مع تطرية اللحم أثناء الطهي للحصول على نكهة أفضل. يرجى ملاحظة أنه يتولد البخار أثناء هذه العملية. وعندما ينضج لحم الروست، اتركه في الفرن لمدة 10 - 15 دقيقة أخرى، أو لفه في رقائق الألومنيوم.

إذا أردت شواء اللحم، فاختر قطعًا بسُمك متساوٍ في جميع أجزائها للحصول على نتائج طهي متماثلة. حيث تتطلب قطع اللحم السمكة للغاية أوقات طهي أطول. لتجنب احتراق اللحم من الخارج، اخفض موضع الشبكة السلوكية بحيث يظل الطعام بعيدًا عن الشواية. واقلب اللحم بعد انقضاء ثلثي مدة الطهي. توخ الحذر عند فتح الباب حيث يتسرب البخار.

لتجميع عصارة الأطعمة، ننصح بوضع صينية تجميع القطرات وبها نصف لتر من الماء الصالح للشرب أسفل الشبكة السلوكية مباشرة التي ستوضع عليها الطعام. وقم بتزويد الماء عند الحاجة.

الحلويات

يمكنك طهي الحلويات اللذيذة باستخدام وظيفة الطهي التقليدي على رف واحد فقط.

واستخدم صواني الخبيز المعدنية داكنة اللون، وضعها دائما على الشبكة السلوكية الموردة. وللطهي على أكثر من رف، اختر وظيفة دفع الهواء ورتب موضع صواني الكيك على الأرفف، مما يساعد على توزيع الهواء الساخن بشكل مثالي.

للتحقق من اكتمال طهي الكيك المخمر، أدخل خلة خشبية في منتصف الكيك. إذا خرجت خلة الأسنان نظيفة، تكون الكيك قد نضجت.



























في حالة استخدام صواني خبيز مانعة للالتصاق، لا تدهن الحواف بالزبدة، فقد لا ترتفع الكيك بالتساوي حول الحواف.

إذا "انفخ" الخبيز أثناء الطهي استخدم درجة حرارة أقل في المرة القادمة وضع في اعتبارك تقليل كمية السائل الذي تضيفه أو قلب الخليط برفق أكثر.







بالنسبة للحلويات ذات الحشو الرطب (مثل تشيز كيك أو فطائر الفواكه)، استخدم وظيفة "الخبيز بالتوزيع الحراري". إذا كانت قاعدة الكيك مشبعة بالمياه، فاخفض الرف وانثر فتات خبز أو فتات بسكويت على قاعدة الكيك قبل إضافة الحشو.

(التخمير) RISING

يُفضل دائما تغطية العجين بقطعة قماش رطبة قبل وضعه في الفرن. ويقل وقت تخمير العجين باستخدام هذه الوظيفة بمعدل الثلث تقريبا مقارنة بتخميره في درجة حرارة الغرفة (20 - 25°م). يبلغ وقت تخمير 1 كجم من عجين البيتزا ساعة واحدة تقريبا.







المستوى والملحقات	إدارة (مدة الطهي)	مستوى التحمير	مستوى الطهي	الكمية	فئات الطعام
 2	-	0	-	0.5 - 3 كجم*	لازانيا
 3	-	0	0	0.6 - 2 كجم*	لازانيا
 4	3/5	-	0	1.5 - 3 سم	لحم بقري
 5	-	-	0	0.6 - 2 كجم*	لحم بقري
 3	-	0	-	0.6 - 2.5 كجم*	لحم دسم
 3	-	0	-	0.5 - 2.0 كجم*	لحم دسم
 4	2/3	-	-	1.5 - 4.5 سم	لحم دسم
 5	-	0	-	0.6 - 2.5 كجم*	لحم دسم
 2	-	0	0	0.6 - 2.5 كجم*	لحم الضأن
 2	-	0	0	0.5 - 2.0 كجم*	لحم الضأن
 2	-	0	-	0.6 - 3 كجم*	لحم الضأن
 2	-	0	-	0.6 - 3 كجم*	لحم الضأن
 4	2/3	-	-	1 - 5 سم	الدواجن
 5	-	0	-	0.6 - 3 كجم*	الدواجن
 2	1/2	-	-	شبكة واحدة	الدواجن
 4	-	-	-	0.5 - 3 (سم)	أسماك
 5	-	-	-	0.5 - 3 (سم)	أسماك
 3	-	0	-	0.5 - 1.5 كجم	الخضروات
 3	-	-	-	0.1 - 0.5 كجم [كل واحد]	خضروات محمرة
 3	-	0	-	0.5 - 1.5 كجم	خضروات محمرة
 3	-	-	-	صينية واحدة	الخضروات
 3	-	-	-	صينية واحدة	الخضروات
 3	-	-	-	صينية واحدة	خضروات الغراتان
 3	-	-	-	صينية واحدة	خضروات الغراتان
 3	-	-	-	صينية واحدة	خضروات الغراتان
 3	-	-	-	صينية واحدة	خضروات الغراتان

* الكمية المقترحة

الملحقات	الرف السلكي	صينية فرن/صينية كيك/صينية بيتزا دائرية على رف سلكي	صينية تجميع القطرات/صينية الخبيز	صينية تجميع القطرات مع 500 مل ماء	مجس الطعام
					

المستوى والملحقات	إدارة (مدة الطهي)	مستوى التجمير	مستوى الطهي	الكمية	فئات الطعام
	-	0	-	0.8 - 1.2 كجم	كعكة مالحة
	-	-	-	60 - 150 جم [كل واحد]*	لفات الخبز
	-	-	-	400 - 600 جم [كل واحد]*	شطائر الخبز
	-	-	-	0.7 - 2.0 كجم *	خبز كبير
	-	-	-	200 - 300 جم [كل واحد]*	خبز باجيت
	-	-	-	مستديرة	بيتزا مستديرة
	-	-	-	الصينية	بيتزا سميقة
	-	-	-	1 طبقة*	البيتزا
	-	-	-	2 طبقة*	
	-	-	-	3 طبقة*	
	-	-	-	4 طبقة*	
	-	-	-	0.5 - 1.2 كجم*	الكعك الأسفنجي
	-	-	-	0.2 - 0.6 كجم	كعك
	-	-	-	صينية واحدة *	معجنات الشو
	-	-	-	0.4 - 1.6 كجم	فطيرة
	-	-	-	0.4 - 1.6 كجم	شترودل
	-	-	-	0.5 - 1.2 كجم*	كيك الفاكهة المرتفعة

* الكمية المقترحة

الملحقات	الرف السلكي	صينية فرن/صينية كيك/صينية بيتزا دائرية على رف سلكي	صينية تجميع القطرات/صينية الخبز	صينية تجميع القطرات مع 500 مل ماء	مجس الطعام
					

جدول الطهي القلي الهوائي

الرف والكماليات	المدة (دقيقة)	درجة الحرارة (م°)	الإحماء	الكمية المقترحة	الوظيفة	الوصفة	
2 4	30 - 25	200	نعم	جم 650 - 850		بطاطس مقلية مجمدة	الطعام المجمد
2 4	20 - 15	200	نعم	جم 500		ناجتس دجاج مجمد	
2 4	20 - 15	220	نعم	جم 500		أصابع السمك	
2 4	20 - 15	200	نعم	جم 500		حلقات البصل	
2 4	20 - 15	200	نعم	جم 400		كوسة طازجة باليقسماط	الخضروات
2 4	40 - 20	200	نعم	جم 300 - 800		بطاطس محمرة في المنزل	
2 4	30 - 20	200	نعم	جم 300 - 800		خضروات مشكلة	
2 4	40 - 20	200	نعم	سم 4 - 1		صدور الدجاج	اللحوم والأسماك
2 4	50 - 30	220	نعم	جم 200 - 1500		أجنحة الدجاج	
2 4	50 - 20	220	نعم	سم 4 - 1		شريحة لحم باليقسماط	
2 4	25 - 15	220	نعم	سم 4 - 1		سمك فيليه	



لطهي الأطعمة الطازجة أو محلية الصنع، قم بتوزيع طبقة رقيقة من الزيت على سطح الطعام. لضمان نتائج طهي متجانسة، اخلط الطعام في منتصف مدة الطهي الموصى بها.

	الوظائف
AIR FRY (القلي الهوائي)	
	الملحقات
صينية خبز أو صينية تجميع القطرات / صينية خبز أو صينية الفرن على الشبكة السلكية	صينية الفرن أو صينية الكيك على الشبكة السلكية
	صينية القلي الهوائي

جدول الطهي بخار + هواء

الوصفة	مستوى البخار*	الإحماء	درجة الحرارة (م°)	المدة (دقيقة)	الرف والكماليات
بسكويت شوريت بريد / كعك	منخفض	نعم	150 - 140	55 - 35	3
قطع كيك صغيرة / مافن	منخفض	نعم	170 - 160	40 - 30	3
كيك مخمر	منخفض	نعم	180 - 170	60 - 40	2
الكيك الإسفنجي	منخفض	نعم	170 - 160	40 - 30	2
خبز الفوكاشيا	منخفض	نعم	220 - 200	40 - 20	3
رغيف خبز	منخفض	نعم	180 - 170	100 - 70	3
خبز صغير	منخفض	نعم	220 - 200	50 - 30	3
خبز	منخفض	نعم	220 - 200	50 - 30	3
بطاطس محمرة	متوسط	نعم	220 - 200	70 - 50	3
لحم عجل / لحم بقري / لحم دسم 1 كجم	متوسط	نعم	200 - 180	100 - 60	3
لحم عجل / لحم بقري / لحم دسم (قطع)	متوسط	نعم	180 - 160	60 - 80	3
لحم بقري روز بيف نيء 1 كجم	متوسط	نعم	220 - 200	50 - 40	3
لحم بقري روز بيف نيء 2 كجم	متوسط	نعم	200	65 - 55	3
فخذ ضأن	متوسط	نعم	200 - 180	75 - 65	3
حساء زنود دسمة	متوسط	نعم	180 - 160	100 - 85	3
دجاج / دجاج حبشي / بط 1 - 1.5 كجم	متوسط	نعم	220 - 200	70 - 50	3
دجاج / دجاج حبشي / بط (قطع)	متوسط	نعم	220 - 200	65 - 55	3
خضار محشو (طماطم، كوسة، باذنجان)	متوسط	نعم	200 - 180	40 - 25	3
سمك فيليه	عالي	نعم	200 - 180	30 - 15	3

*يرجى الأخذ في الاعتبار أنه في حالة تحديد وظيفة Steam Auto، يجب تخطي هذا الارتباط. سيختار الفرن تلقائيًا أفضل مستوى للبخار يناسب درجة الحرارة المحددة.

 صينية تجميع القطرات / صينية خبز أو صينية الفرن على الشبكة السلكية	 صينية الفرن أو صينية الكيك على الشبكة السلكية	الملحقات
---	---	----------

جدول الطهي

الوصفة	الوظيفة	الإحماء	درجة الحرارة (م°)	المدة (دقيقة)	الرف والكماليات
كيك مختمر / كيك اسفنجي		نعم	170	30 - 50	
		نعم	160	30 - 50	
		نعم	160	30 - 50	
الفاطنر المحشوة (تشيز كيك، معجنات شترودل، فطيرة تفاح		نعم	160 - 200	30 - 85	
		نعم	160 - 200	30 - 90	
كعك		نعم	150	20 - 40	
		نعم	140	30 - 50	
		نعم	140	30 - 50	
		نعم	135	40 - 60	
قطع كيك صغيرة / مافن		نعم	170	20 - 40	
		نعم	150	30 - 50	
		نعم	150	30 - 50	
		نعم	150	40 - 60	
معجنات الشو		نعم	180 - 200	30 - 40	
		نعم	180 - 190	35 - 45	
		نعم	180 - 190	35 - 45 *	
المارينج		نعم	90	110 - 150	
		نعم	90	130 - 150	
		نعم	90	140 - 160 *	
بيتزا / خبز / خبز الفوكاشيا		نعم	190 - 250	15 - 50	
		نعم	190 - 230	20 - 50	
بيتزا (رفيعة، سميقة، فوكاشيا)		نعم	310	7 - 12	
		نعم	220 - 240	25 - 50 *	
بيتزا مجمدة		نعم	250	10 - 15	
		نعم	250	10 - 20	
		نعم	220 - 240	15 - 30	
الفاطنر المتبلبة (فطيرة الخضروات، فطيرة كيش)		نعم	180 - 190	45 - 55	
		نعم	180 - 190	45 - 60	
		نعم	180 - 190	45 - 70 *	

الوظائف	الوظائف
البيتزا	4 Cook الدورة الاقتصادية
وظيفة MaxiCooking	وظيفة XL
الشواية التبرو	الشواية
الخبز بالحمل الحراري	دفع الهواء
تقليدي	ECO

الملحقات	الملحقات
صينية الفرن أو صينية الكيك على الشبكة السلكية	صينية تجميع القطرات/صينية الخبز
الرف السلكي	صينية تجميع القطرات مع 500 مل ماء

الوصفة	الوظيفة	الإحماء	درجة الحرارة (م°)	المدة (دقيقة)	الرف والكماليات
مخبوزات فول-أو-فان / باف باستري		نعم	200 - 190	30 - 20	3
		نعم	190 - 180	40 - 20	1 4
		نعم	190 - 180	* 40 - 20	1 3 5
لازانيا/فطائر/معكرونة محمرة/كانيلوني		نعم	200 - 190	65 - 45	3
لحم ضأن/ لحم عجل/لحم بقرة/ لحم دسم 1 كجم		نعم	200 - 190	110 - 80	3
لحم دسم محمر بقشرة 2 كجم		-	170	150 - 110	2
دجاج/أرانب/بط 1 كجم		نعم	230 - 200	100 - 50	3
ديك رومي/أوز 3 كجم		نعم	200 - 190	130 - 80	2
سمك مشوي/مطهو وهو مغلف بورق الزبدة (فيليه، سمكة كاملة)		نعم	200 - 180	60 - 40	3
خضار محشو (طماطم، كوسة، باذنجان)		نعم	200 - 180	60 - 50	2
التوست		-	3 (مرتفع)	6 - 3	5
سمك فيليه / شرائح ستيك		-	2 (متوسطة)	** 30 - 20	3 4
السجق / الكباب / لحم الضلوع / هامبرجر		-	3 - 2 (متوسطة - مرتفعة)	** 30 - 15	4 5
دجاجة مشوية 1-3.1 كجم		-	2 (متوسطة)	*** 70 - 55	1 2
فخذ ضأن/سيفان		-	2 (متوسطة)	*** 90 - 60	3
بطاطس محمرة		-	2 (متوسطة)	*** 55 - 35	3
جراتان الخضروات		-	3 (مرتفع)	25 - 10	3
كعك		نعم	135	70 - 50	1 3 4 5
الثورتات		نعم	170	70 - 50	1 2 3 5
بيتزات مستديرة		نعم	210	60 - 40	1 2 3 5
وجبة كاملة: فطيرة الفاكهة (المستوى 5) / لازانيا (المستوى 3) / لحم (المستوى 1)		نعم	190	* 120 - 40	1 3 5
وجبة كاملة: فطيرة الفاكهة (المستوى 5) / خضروات روستو (المستوى 4) / لازانيا (المستوى 2) / قطع لحم (المستوى 1)		نعم	190	* 120 - 40	1 2 4 5
لازانيا ولحم		نعم	200	* 100 - 50	1 4
اللحم والبطاطس		نعم	200	* 100 - 45	1 4
الأسماك والخضراوات		نعم	180	* 50 - 30	1 4
قطع لحم روست محشوة		-	200	* 120 - 80	3
قطع لحم (أرنب، دجاج، ضأن)		-	200	* 100 - 50	3

* طول المدة المقدر: يمكن إزالة الأطباق من الفرن في أوقات مختلفة حسب التفضيل الشخصي.

** قم بتقليب الطعام في منتصف مدة الطهي.

*** قم بتقليب الطعام بعد انقضاء ثلثي مدة الطهي (عند اللزوم).

الوظائف	الوظائف	الوظائف	الوظائف	الوظائف	الوظائف	الوظائف	الوظائف
البيتزا	ECO	وظيفة 4 Cook الدورة الاقتصادية	وظيفة MaxiCooking	الشواية التبرو	الشواية	الخبيز بالحمل الحراري	دفع الهواء
الملحقات	الرف السلكي	صينية الفرن أو صينية الكيك على الشبكة السلكية	صينية تجميع القطرات/صينية الخبيز أو صينية الفرن على الشبكة السلكية	صينية تجميع القطرات/صينية الخبيز	صينية تجميع القطرات/صينية الخبيز	صينية تجميع القطرات/صينية الخبيز	صينية تجميع القطرات/صينية الخبيز

يورد الجدول أفضل الوظائف والكماليات والمستويات للاستخدام في طهي الأنواع المختلفة من الطعام. وتبدأ أوقات الطهي من لحظة وضع الطعام في الفرن، باستثناء الإحماء (عند الحاجة). درجات حرارة وأوقات الطهي هو مجرد قيم تقريبية، كما أنها تعتمد على مقدار الطعام ونوع الكماليات المستخدمة. ابدأ باستخدام أقل إعدادات موصى بها، وإذا لم يتم طهي الطعام بشكل كافٍ، فانتقل إلى إعدادات أعلى. استخدم الكماليات المرفقة، ويُفضل استخدام صواني الكيك وصواني الخبيز المعدنية داكنة اللون. ويمكنك أيضا استخدام الأواني والكماليات المصنوعة من البيركس والفخار، ولكن تذكر أن أوقات الطهي ستطول بعض الشيء.

الصيانة والتنظيف

تأكد أن الفرن بارد تمامًا قبل القيام بأية أعمال متعلقة بالصيانة أو التنظيف.
لا تستخدم أجهزة تنظيف تعمل بالبخار.

ولا تستخدم ألياف سلكنية أو مساحيق كاشطة أو مواد تنظيف مزيلة/كاشطة، حيث قد تتسبب في تلف أسطح الجهاز.

ارتد قفازات واقية.
يجب فصل الفرن عن مصدر الكهرباء قبل القيام بأية أعمال متعلقة بالصيانة.

الأسطح الخارجية

• قم بتنظيف الأسطح بقطعة قماش دقيقة الألياف رطبة. إذا كانت الأسطح شديدة الاتساخ، فأصف بضع قطرات من منظف محايد إلى الماء. وجففها في النهاية باستخدام قطعة قماش جافة.
• لا تستخدم منظفات أكالة أو كاشطة. إذا حدث تلامس لأي من هذه المنتجات مع أسطح الجهاز بدون قصد، قم بتنظيفها على الفور بقطعة رطبة من الألياف الدقيقة.

الأسطح الداخلية

• بعد كل استخدام، اترك الفرن يبرد ثم قم بتنظيفه، يُفضل التنظيف وهو دافئ، لإزالة أية رواسب أو بقع ناتجة عن بقايا الأطعمة. ولتجفيف أي تكاثف للماء تم تكوينه نتيجة طهي الأطعمة باستخدام قدر كبير من الماء، اترك الفرن حتى يبرد تماما ثم قم بمسحه بقطعة قماش أو إسفنجة.
• قم بتفعيل وظيفة "Smart Clean" من أجل تنظيف الأسطح الداخلية بشكل مثالي. (في بعض الموديلات فقط).
• قم بتنظيف زجاج الباب باستخدام منظف سائل ملائم.
• يمكن إزالة باب الفرن لتسهيل التنظيف.

الملحقات

انقع الملحقات في منظف غسيل أطباق بعد الاستخدام، وتعامل معها بقفازات الفرن إذا كانت لا تزال ساخنة. يمكن إزالة بقايا الأطعمة باستخدام فرشاة غسيل أو إسفنجة.
لا تقم بتنظيف مجس الطعام ومجس اللحوم (إن وجد) في غسالة الأطباق.
يمكن تنظيف صينية القلي الهوائي (إن وجدت) في غسالة الأطباق.

صيانة درج الماء

تنبيه: درج الماء غير مناسب للاستخدام في غسالة الأطباق: خطر التعرض للضرر!
في نهاية كل دورة طهي بالبخار، بعد حوالي 30 دقيقة، يقوم الفرن تلقائيًا بإجراء دورة تصريف تدوم حوالي دقيقة واحدة، وبالتالي يتم نقل كل المياه في النظام إلى الدرج القابل للاستخراج.

ملاحظة: تجنب ترك الماء في النظام أكثر من يومين. من أجل إزالة المياه الموجودة بالداخل بشكل كامل أو تنظيف الأسطح الداخلية، يمكنك فتح درج المياه:

1. ادفع اللسان الخلفي نحو الأعلى لإزالة الغطاء العلوي لدرج الماء.

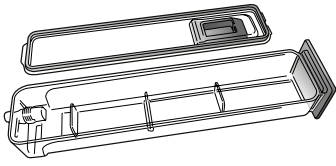
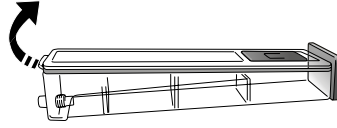

2. بمجرد الانتهاء من التنظيف، يمكنك إغلاق الدرج عن طريق إدخال اللوحين الأماميين داخل الفتحات الأمامية والضغط على الجانب الخلفي للأسفل.

استخدم فقط الماء بدرجة حرارة الغرفة عند ملء درج الماء: قد يؤثر الماء الساخن على عمل نظام البخار. استخدم مياه الشرب فقط.

الغلاية

لضمان تشغيل الفرن دائما بالأداء الأمثل ولمنع تكون الترسبات الجيرية طوال الوقت، فإننا نوصيك باستخدام وظيفة "إزالة الترسبات الجيرية" على فترات منتظمة. بعد فترة طويلة من عدم استخدام وظائف "البخار"، يُنصح بشدة بتفعيل دورة طهي الفرن فارغًا مع ملء الخزان بالكامل.

خلع الباب وإعادة تركيبه

1. لخلع الباب، افتحه بالكامل ثم أنزل السقاطات إلى أن تصبح في وضع تحرير القفل.

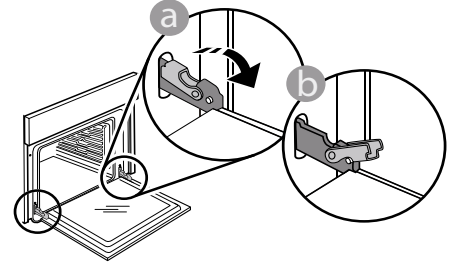

2. أغلق الباب قدر استطاعتك. أحكم مسك الباب بكلتا يديك - لا تحمله من المقبض. بعد ذلك ما عليك سوى خلع الباب بمواصلة غلقه مع سحبه لأعلى في نفس الوقت حتى يتحرر من موضع تثبيته. ضع الباب على جانب واحد، واجعله مستقر على سطح ناعم.

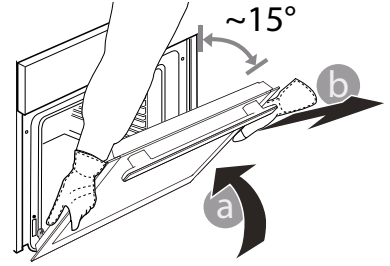

3. أعد تركيب الباب بتحريكه نحو الفرن، وقم بمحاذاة خطافات المفصلات مع موضع التثبيت ثم قم بتأمين الجزء العلوي في موضع التثبيت.

4. قم بإنزال الباب ثم افتحه بالكامل. قم بإنزال السقاطات إلى وضعها الأصلي: وتأكد من إنزالها للأسفل تماماً.

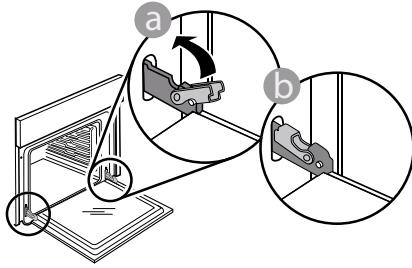

اضغط برفق للتأكد من تثبيت السقاطات في موضعها الصحيح.

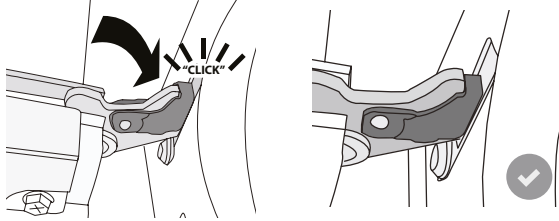

5. حاول غلق الباب وافحص للتأكد من محاذاته مع لوحة التحكم. وإن لم يكن الأمر كذلك، أعد تنفيذ الخطوات أعلاه: قد يتعرض الباب للتلف إذا لم يعمل بشكل صحيح.

استبدال المصباح

1. افصل الفرن عن مصدر الإمداد بالكهرباء.

2. قم بحل غطاء المصباح واستبدل اللمبة ثم أعد ربط غطاء المصباح مرة أخرى.

3. أعد توصيل الفرن بمصدر الإمداد بالكهرباء.

يرجى ملاحظة: لمبات هالوجين 40 واط/230 ~ فلت من النوع G9، T300م.

اللمبة المركبة بالمنتج مصممة خصيصاً للأجهزة المنزلية وغير ملائمة لإضاءة الغرف بصفة عامة داخل المنزل. (لائحة الاتحاد الأوروبي 244/2009) المصابيح الكهربائية متوفرة من خدمة ما بعد البيع لدينا.

في حالة استخدام لمبات هالوجين، امتنع عن مناولة اللمبات بيديك المجردتين، فقد تؤدي بصمات أصابعك إلى حدوث أضرار بها. لا تستخدم الفرن حتى تتم إعادة تركيب غطاء اللمبة.

دليل تحري الأعطال

المشكلة	السبب المحتمل	الحل
الفرن لا يعمل.	انقطاع التيار الكهربائي. الفصل من الشبكة الكهربائية.	تحقق من وجود طاقة كهربائية بمصدر التيار الرئيسي ومن توصيل الفرن بمصدر الكهرباء. أوقف الفرن، ثم أعد تشغيله للتحقق مما إذا كان العطل لا يزال قائماً.
وحدة العرض تعرض الحرف "F" متبوعاً برقم.	خلل بالبرمجيات الخاص بالجهاز.	تواصل مع مركز الاتصالات واذكر الرقم الذي يلي الحرف "F".
تنتهي وظيفة طهي 6th Sense دون عرض عد تنازلي. تنتهي عملية الطهي قبل انتهاء العد التنازلي.	كمية الطعام المختلفة من النطاق الموصى به. الباب مفتوح أثناء الطهي.	افتح الباب وتحقق من درجة استواء الطعام. إذا كان ضرورياً، واصل عملية الطهي من خلال اختيار الوظيفة التقليدية.
الموقد لا يقوم بالتسخين.	عندما تكون الطريقة "DEMO" (الاستعراض) على الوضع "ON" (مشغل)، يتم تفعيل جميع الأوامر والقوائم المتاحة ولكن الفرن لا يقوم بالتسخين. تظهر DEMO (الاستعراض) على وحدة العرض كل 60 ثانية.	قم بالدخول إلى "DEMO" (وضع الاستعراض) من "SETTINGS" (الإعدادات) واختر "Off" (إيقاف).
ينطفئ الضوء.	يتم تشغيل الوظيفة الاقتصادية "ECO".	قم بالدخول إلى "ECO" (الوظيفة الاقتصادية) من "SETTINGS" (الإعدادات) واختر "Off" (إيقاف).
لا ينغلق الباب بشكل صحيح.	عدم تركيب مثبتات الأمان بشكل صحيح.	تأكد من تركيب مثبتات الأمان بشكل صحيح من خلال اتباع تعليمات الفك وإعادة ضبط وضع الباب تحت جزء "الصيانة والتنظيف".
يتم إيقاف مصدر الكهرباء المنزلي.	خطأ بإعداد القدرة.	تحقق من أن معدل شبكة التيار المنزلية لا يقل عن 3 كيلوواط. إذا كان غير ذلك، قم بخفض القدرة إلى 13 أمبير. قم بالدخول إلى "POWER" (القدرة) من "SETTINGS" (الإعدادات) واختر "منخفض" (منخفض).
انتهت دورة الطهي مع انتهاء المسبار دون سبب واضح أو ظهور خطأ F3E3 على الشاشة.	مجس الطعام غير متصل بشكل صحيح.	تحقق من اتصال مجس الطعام

يمكن العثور على السياسات والمستندات القياسية ومعلومات المنتج الإضافية من خلال:

- استخدام كود الاستجابة السريعة بجهازك
- لزيارة موقعنا الإلكتروني docs.whirlpool.eu/docs
- أو الاتصال بمرکزنا لخدمة ما بعد البيع كحل بديل (انظر رقم الهاتف في كتيب الضمان). يرجى عند الاتصال بخدمة ما بعد البيع ذكر الأكواد المذكورة على لوحة تمييز المنتج.

©/TM/© 2026 Whirlpool. تم الإنتاج بموجب ترخيص.

