

# W11 MS180

12NC: 859991539570

Código EAN: 8003437395925

Whirlpool

SENSING THE DIFFERENCE

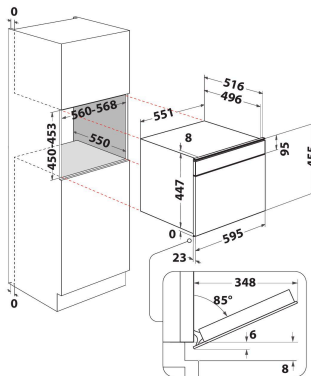
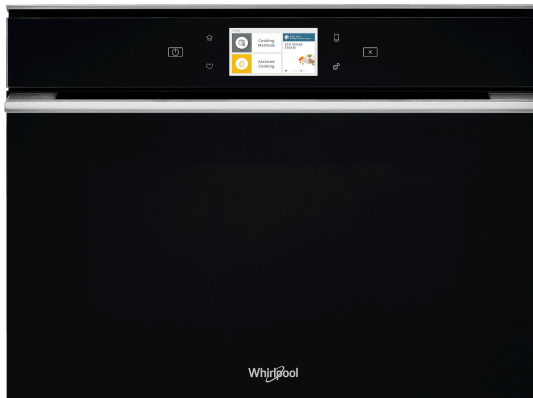

## DANE OGÓLNE

Grupo de produto	Forno
Código comercial	W11 MS180
Cor principal do produto	Dark grey
Tipo de construção	Encastre
Tipo de controlo	Electrónicos
Tipo de definição de controlo e de indicadores	LCD
Estão integrados alguns controlos de planos de cozedura?	Não
Que tipo de hobs pode ser controlado?	-
Programas automáticos	Sim
Corrente	10
Voltagem	220-240
Frequência	50/60
Comprimento do cabo de alimentação eléctrica	125
Tipo de ficha	Schuko
Profundidade com porta aberta a 90 graus	-
Altura do produto	455
Largura do produto	595
Profundidade	537
Altura mínima de instalação	450
Largura mínima de instalação	556
Profundidade de instalação	550
Peso líquido	30
Volume útil (da cavidade)	29
Sistema integrado para ajudar à limpeza	Não
Grelhas	1
Tabuleiros	1

## CARACTERÍSTICAS TÉCNICAS

Temporizador electrónico	Sim
Controlo do tempo	Electrónicos
Opções de regulação do tempo	Início e Paragem
Dispositivo de segurança	-
Luz interior do tambor	Sim
Quantidade de luzes interiores	1
Posição das luzes interiores	-
Guias do forno	Grelhas
Sonda	Sim

## DESEMPENHOS

Entrada de energia	Eléctrica
Tipo de energia	Electricidade
Classe de Eficiência Energética - NOVO (2010/30/EU)	A
Consumo de energia por ciclo convencional - NOVO (2010/30/CE)	0.00
Consumo de energia por ciclo de convecção de ar forçado - NOVO (2010/30/CE)	0.60