

BHVS 61F LT DP K

12NC: 859991678130

EAN-code: 4011577866148

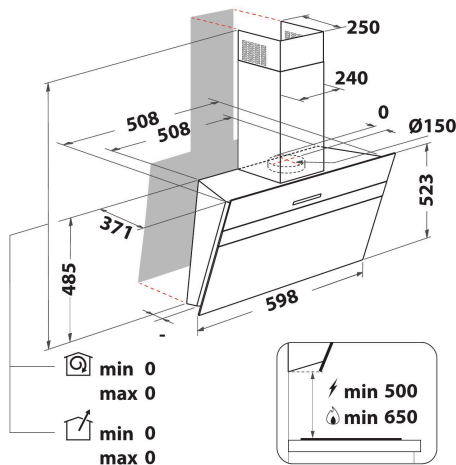

Bauknecht wandafzuigkap - BHVS 61F LT DP K

Kenmerken van deze Bauknecht wandafzuigkap: energieklasse A. Apparaat minder dan 60 cm breed. Zwart. Uitstekend afvoervermogen, zodat u geniet van een frisse, vetvrije kookomgeving. Uitwasbare aluminium vetfilters, geschikt voor de vaatwasser. LED lampen, voor de ideale verlichting. Aanpasbare afvoertechnologie. U kiest uit het installatietype met directe afvoer, of recirculatie. Exclusieve sensortechnologie zodat het energieconsumptieniveau automatisch wordt aangepast op wat u kookt.



DropProtect

Een innovatieve nanocoatingbehandeling die effectief voorkomt dat druppels van het glazen oppervlak van de afzuigkap op je kookplaat en in je pannen vallen*
*gebaseerd op interne tests van Whirlpool onder normale kookomstandigheden



LEDverlichting

Efficiënter energieverbruik en lagere kosten. Ontdek ons duurzame en efficiënte LED-verlichtingssysteem. LED-verlichting gaat 10 keer langer mee dan normale gloeilampen en verbruikt 90% minder energie.



EcoBooster

Koken zonder geuroverlast. Dankzij deze krachtige boostertechnologie kunt u ideale luchtfiltratie combineren met een optimaal energieverbruik.



Elektronische bediening

Perfekte resultaten. De elektronische bedieningselementen geven u een eenvoudige maar perfecte gebruikerservaring. Het is nog nooit zo leuk geweest om stoom af te blazen.



Energieklasse A

Energie-efficiënt. Met zijn energieklasse A kunt u met dit Bauknecht-apparaat genieten van zowel ideale prestaties als een uitstekend energieverbruik.



Duurzame prestaties

Optimale prestaties en duurzaamheid. Profiteer van de uitstekende afzuigcapaciteit en lagere energiekosten. Er is geen mooiere manier om geurtjes te laten verdwijnen.

BHVS 61F LT DP K

12NC: 859991678130

EAN-code: 4011577866148

BELANGRIJKSTE KENMERKEN

Productgroep	Afzuigkap
Kleur ombouw	Zwart
Materiaal ombouw	Roestvrij staal/glas
Kleur afvoerkanaal	Zwart
Materiaal afvoerkanaal	Metaal
Type	Wandmontage
Type installatie	Wandmodel
Type besturing	Elektronisch
Type bedienings- en signaleringselementen	-
Opties frontpaneel	n.v.t
Positie motor	Motor geïntegreerd in ombouw afzuigkap
Bedieningsmodus	Omschakelbaar
Aansluitwaarde (W)	275
Stroom	1,2
Spanning	220-240
Frequentie	50/60
Lengte elektriciteitsnoer	150
Type stekker	Schuko
Chimney height (mm)	-
Hoogte van het product, zonder afvoerkanaal	504
Hoogte van het product	1475
Breedte van het product	598
Diepte van het product	371
Minimale nishoogte	0
Minimale nisbreedte	0
Nisdiepte	0
Nettogewicht	18.4

TECHNISCHE KENMERKEN

Type handmatige bedieningsinrichtingen	Touchcontrol
Type automatische bedieningsinrichtingen	-
Aantal motoren	1
Totaal vermogen motoren (W)	270
Aantal snelheidsinstellingen	4
Boost presence	ja
Maximale afzuigcapaciteit	580
Afzuigcapaciteit intensiefstand	740
Maximale luchtcirculatie	420
Maximale luchtcirculatie intensiefstand	440
Type bediening verlichting	Aan/uit
Aantal verlichtingspunten	2
Type gebruikte lampen	LED
Totaal vermogen verlichting	0
Diameter luchtafvoer	150
Terugslagklep	Ja
Materiaal vetfilter	Roestvrijstaal wasbaar
Geurfilter	Ja

VERBRUIKSWAARDEN

Geluidsvermogen bij min. snelheid (2010/30/EU)	51
Geluidsvermogen bij max. snelheid (2010/30/EU)	65
Geluidsniveau bij intensiefstand (dB(A) re 1 pW)	70

ENERG Y IJA
енергия · енеруєта IE IA

BAUKNECHT
BHVS 61F LT DP K

A+++
A++
A+
A
B
C
D

48 kWh/annum

ABCDEF G ABCDEF G ABCDEF G 65 dB

65/2014