

Hotpoint

Lavadora

Manual del usuario



HP 105 CARE SPT

2820534046/ ES / / 11.12.2025 15:32



¡Por favor, lea este manual de instrucciones de antemano!

Estimado Cliente,

Gracias por escoger el producto Hotpoint.

Esperamos que obtenga los mejores resultados de la máquina, que ha sido fabricada con tecnología de vanguardia de alta calidad. Por lo tanto, lea detenidamente este manual de usuario y todos los demás documentos que lo acompañan antes de utilizar el aparato.

Siga todas las advertencias e información en este manual de instrucciones. De este modo, usted se protege a sí mismo y a su producto contra posibles peligros.

Conserve el manual de instrucciones. Si entrega el aparato a otra persona, proporcione también el manual de usuario. Los términos de la garantía, el uso y los métodos de resolución de problemas de su aparato se encuentran en el manual del usuario.

Símbolos y definiciones

En el manual del usuario se utilizan los siguientes símbolos:





	Peligro que puede provocar la muerte o lesiones.
	Información importante o consejos útiles sobre el uso.
	Lea el manual de uso.
	Materiales reciclables.
	Aviso de superficie caliente.
ADVERTENCIA:	Peligro que puede provocar daños materiales en el aparato o en su entorno.

Tabla de contenidos

1 Instrucciones de seguridad	4	6 Funcionamiento del aparato.....	21
1.1 Uso previsto	4	6.1 Panel de control	22
1.2 Seguridad de niños, personas vulnerables y animales domésticos..	4	6.2 Símbolos en la pantalla	23
1.3 Seguridad eléctrica	5	6.3 Tabla de programas	23
1.4 Seguridad de manipulación	6	6.4 Selección del programa.....	25
1.5 Seguridad en la instalación.....	6	6.5 Programas de lavado	25
1.6 Seguridad de funcionamiento	8	6.6 Selección de temperatura	29
1.7 Seguridad en el mantenimiento y limpieza.....	10	6.7 Selección de la velocidad de centrifugado	29
1.8 Información técnica sobre Bluetooth y la conexión inalámbrica ...	10	6.8 Selección de la función auxiliar	30
2 Instrucciones importantes para el medio ambiente	11	6.8.1 Funciones auxiliares	30
2.1 Cumplimiento de la Directiva WEEE.....	11	6.8.2 Funciones/programas que se seleccionan pulsando las teclas de función durante 3 segundos.....	31
2.2 Información sobre el envase	11	6.9 Hora de finalización.....	32
3 Especificaciones técnicas	12	6.10 Inicio del programa.....	33
4 Instalación	13	6.11 Bloqueo de la puerta de carga	33
4.1 Desembalaje y transporte del aparato.....	13	6.12 Cambiar las selecciones después de iniciar el programa.....	34
4.2 Lugar de instalación adecuado	13	6.13 Cancelación del programa	35
4.3 Instalación de las cubiertas del panel inferior.....	14	6.14 Fin del programa.....	35
4.4 Retirada de los pernos de seguridad para el transporte.....	14	6.15 Característica de HomeWhiz y función de control remoto.....	35
4.5 Conexión al suministro de agua... ..	15	6.15.1 Configuración de HomeWhiz	36
4.6 Conexión de la manguera de desagüe al desagüe	15	6.15.2 Configuración de una lavadora conectada a la cuenta de otra persona	38
4.7 Ajuste de las patas.....	16	6.15.3 Eliminación de la coincidencia de Cuenta HomeWhiz	38
4.8 Conexión eléctrica.....	16	6.15.4 Función de Control Remoto y su Uso	38
4.9 Inicio.....	16	6.15.5 Resolución de problemas	39
5 Preparación Preliminar	17	6.15.6 Visualización de los valores de consumo de HomeWhiz	39
5.1 Clasificación de la ropa	17	7 Mantenimiento y limpieza	40
5.2 Preparación de la ropa para el lavado.....	17	7.1 Limpieza del cajón de detergente.	40
5.3 Consejos para ahorrar energía y agua.....	17	7.2 Limpieza de la puerta de carga y del tambor	40
5.4 Carga de la lavandería	17	7.3 Limpieza del cuerpo y del panel de control	41
5.5 Capacidad de carga correcta	18	7.4 Limpieza de los filtros de entrada de agua.....	41
5.6 Uso de detergente y suavizante ...	18	7.5 Drenaje del agua restante y limpieza del filtro de la bomba.....	41
5.7 Consejos para un lavado eficiente.....	20	8 Resolución de problemas.....	42
5.8 Duración del programa indicada ..	21	9 DESCARGO DE RESPONSABILIDAD	47

1 Instrucciones de seguridad

Esta sección contiene instrucciones sobre seguridad que le ayudarán a protegerse de posibles riesgos de lesiones o daños a la propiedad.

Nuestra empresa no se hace responsable de los daños que puedan producirse si no se siguen estas instrucciones.

- Las instalaciones y reparaciones deben ser realizadas siempre por un servicio técnico autorizado.
- Utilice sólo repuestos y accesorios originales.
- No repare ni sustituya ningún componente del producto a menos que esté claramente especificado en el manual de usuario.
- No realice modificaciones técnicas en el aparato.

1.1 Uso previsto

- La vida útil del aparato es de 10 años. Durante este periodo, las piezas de recambio originales estarán disponibles para el buen funcionamiento del aparato.
- Este producto está diseñado para uso doméstico. No son adecuados para un uso comercial. No lo use para ningún otro propósito.

- Utilizar únicamente para lavar y aclarar textiles con la marca adecuada.
- Este producto está diseñado para uso en interiores, como hogares y lugares similares. Por ejemplo;
 - Personal de cocinas de tiendas, oficinas y otros entornos de trabajo;
 - Granjas y casas rurales;
 - Por los clientes de hoteles, moteles y otros alojamientos,
 - Alojamientos tipo «bed and breakfast» y albergues,
 - Zonas comunes de bloques de apartamentos o lavanderías.

1.2 Seguridad de niños, personas vulnerables y animales domésticos

- Este aparato puede ser utilizado por niños mayores de 8 años y personas con capacidades físicas, sensoriales o mentales reducidas o con falta de experiencia y conocimientos, siempre que hayan recibido supervisión o instrucciones sobre el uso seguro del aparato y comprendan los riesgos que conlleva.

- Los niños menores de 3 años deben permanecer alejados de la máquina excepto si están continuamente vigilados.
- Los aparatos eléctricos son peligrosos para los niños y las mascotas. Los niños o las mascotas no deben jugar con el aparato, ni subirse encima o dentro de él. Compruebe el interior del aparato antes de utilizarlo.
- Utilice el bloqueo para niños para evitar que estos interfieran con el aparato.
- No olvide cerrar la puerta de carga al abandonar la estancia donde esté instalado el aparato. Los niños y las mascotas pueden quedarse encerrados en el interior y ahogarse.
- Los niños no deben realizar trabajos de limpieza y mantenimiento del usuario sin la supervisión de un adulto.
- Mantenga los materiales de embalaje fuera del alcance de los niños. Riesgo de lesiones y asfixia.
- Mantenga todos los detergentes y aditivos utilizados para el aparato fuera del alcance de los niños.
- Corte el cable de corriente y rompa y desactive el mecanismo de bloqueo de la puerta de

carga antes de deshacerse del aparato para la seguridad de los niños.

1.3 Seguridad eléctrica

- La máquina debe estar desenchufada durante los procedimientos de instalación, mantenimiento, limpieza y reparación. Desenchufe el aparato o apague el fusible.
- Los cables de alimentación dañados deben ser sustituidos por el servicio técnico autorizado para evitar posibles peligros.
- No meta el cable de alimentación debajo del producto o en la parte trasera del mismo. No coloque objetos pesados sobre el cable de corriente. No doble, aplaste ni exponga el cable de alimentación a fuentes de calor.
- Utilice únicamente el cable original. No utilice cables cortados ni dañados.
- No utilice un cable alargador, un enchufe múltiple o un adaptador para hacer funcionar el aparato.
- Los alargadores, las tomas de corriente múltiples, los adaptadores o las fuentes de alimentación portátiles pueden sobrecalentarse y provocar un incendio. Asegúrese de no colocar

tomas de corriente ni fuentes de alimentación portátiles ni cerca ni detrás del producto.

- El tapón deberá ser fácilmente accesible. Si esto no es posible, se deberá disponer en la instalación eléctrica de un mecanismo que cumpla con la legislación eléctrica y que desconecte todos los terminales de la red (fusible, interruptor, interruptor general, etc.).
- No toque el enchufe con las manos mojadas.
- Al desenchufar el producto, no sujete el cable de alimentación, sino el enchufe.
- Asegúrese de que el enchufe no esté húmedo, sucio o con polvo.
- No conecte nunca el aparato a dispositivos de ahorro energético. Dichos equipos son perjudiciales para el aparato.

1.4 Seguridad de manipulación

- Desenchufe el aparato antes de moverlo, retire la salida de agua y las conexiones principales de agua. Drenar el agua que queda en el interior del aparato.
- Este producto es pesado, no lo manipule usted mismo. Puede causar lesiones si el aparato

se cae encima. No golpee ni deje caer el aparato mientras lo transporta.

- No sujete las piezas de extrusión, como la puerta de carga de la lavandería, para levantar y mover el aparato. La bandeja superior debe estar bien sujeta para poder moverse.
- Lleve el aparato en posición vertical. En caso de que no pueda transportarse en posición vertical, deberá inclinarse hacia el lado derecho visto de frente.
- Asegúrese de que las mangueras, así como el cable de corriente, no se doblen, pellizquen o aplasten después de colocar el aparato en su lugar tras los procedimientos de instalación o limpieza.

1.5 Seguridad en la instalación

- Compruebe la información del manual y las instrucciones de instalación para preparar el producto para la instalación y asegúrese de que la red eléctrica, la red de agua limpia y la salida de agua son adecuadas. Si no es así, llame a un electricista y fontanero cualificados para que hagan los arreglos

- necesarios. Estas operaciones son responsabilidad del cliente.
- Antes de comenzar la instalación, asegúrese de desconectar el fusible para desactivar el suministro eléctrico de la línea a la que se conectará el producto.
 - Este producto está destinado a utilizarse en altitudes no superiores a 2000 metros sobre el nivel del mar.
 - Compruebe que el producto no esté dañado antes de instalarlo.
 - Utilice siempre equipo de protección personal (guantes, etc.) durante la instalación, el mantenimiento y la reparación del producto. Existe riesgo de lesiones.
 - Pueden producirse lesiones si se introducen las manos en las ranuras no cubiertas. Cierre los orificios de los pernos de seguridad para el transporte con tapones de plástico.
 - No instale ni deje el aparato en zonas expuestas a condiciones ambientales como la lluvia o la luz solar.
 - No instale el aparato en lugares donde la temperatura sea inferior a 0 °C.
 - No coloque el aparato sobre una alfombra o superficie similar. Crearía peligro de incendio ya que no puede recibir aire por debajo.
 - Coloque el producto sobre una superficie nivelada y dura y equilibre con los pies ajustables.
 - Conecte el aparato a un enchufe con toma de tierra protegido por un fusible adecuado a los valores de corriente que figuran en la placa de características. Asegúrese de que la conexión a tierra la realice un electricista experto. Según lo exigido por las normativas locales y nacionales, no utilice el producto sin una conexión a tierra adecuada.
 - Enchufe el aparato en una toma de corriente con valores de tensión y frecuencia adecuados a los indicados en la etiqueta de tipo.
 - No enchufe el producto en tomas de corriente sueltas, rotas, sucias, grasientas o dañadas por el agua.
 - Utilice el nuevo juego de mangueras suministrado con el aparato. No reutilice juegos de mangueras viejos. No extienda las mangueras.

- Conecte la manguera de entrada de agua directamente al grifo. La presión del grifo debe ser como mínimo de 0,1 MPa (1 bar) y como máximo de 1MPa (10 bares). Para que el aparato funcione correctamente, deben salir del grifo entre 10 y 80 litros de agua en un minuto. Si la presión del agua es superior a 1 MPa (10 bares), debe instalarse una válvula reductora de presión. La temperatura máxima permitida es de 25°C.
- Conecte el extremo de la manguera de descarga de agua al desagüe de aguas residuales, al fregadero o a la bañera.
- Coloque el cable de alimentación y las mangueras en lugares sin riesgo de tropezar.
- No instale el aparato detrás de una puerta, una puerta corredera o en otro lugar que impida que la puerta se abra completamente.
- Si se va a colocar una secadora en el producto, fíjela con un aparato de conexión adecuado obtenido del servicio autorizado.
- Existe riesgo de contacto con componentes eléctricos cuando se retira la bandeja superior. No desmonte la bandeja superior del aparato.

- Mantenga el aparato al menos a 1 cm de los muebles.



1.6 Seguridad de funcionamiento

- Cuando utilice el aparato, utilice únicamente detergentes, suavizantes y aditivos adecuados para lavadoras.
- No utilice disolventes químicos en el aparato. Estos materiales contienen un riesgo de explosión.
- No utilice aparatos defectuosos o dañados. Desenchufe el aparato (o apague el fusible al que está conectado), cierre el grifo del agua y llame a un servicio técnico autorizado.
- No coloque fuentes de ignición (velas encendidas, cigarrillos, etc.) o fuentes de calor (planchas, placas de cocina, hornos, etc.) encima o cerca del producto. No coloque materiales inflamables/explosivos cerca del aparato.
- No se suba ni se ponga de pie sobre el producto.
- Desenchufe el aparato y cierre el grifo si no va a utilizarlo durante mucho tiempo.
- Evite abrir el cajón del detergente mientras el aparato está en funcionamiento para evitar

salpicaduras. El contacto del detergente con la piel y los ojos es peligroso.

- Asegúrese de que los animales domésticos no se suban al interior del aparato. Compruebe el interior del aparato antes de utilizarlo.
- No fuerce la apertura de la puerta de carga cerrada. La puerta se abrirá una vez finalizado el lavado. Si la puerta no se abre, aplique las soluciones previstas para el error "La puerta de carga no se abre" en la sección Solución de problemas.
- No lave artículos contaminados con gasolina, queroseno, benceno, reductores, alcohol u otros materiales inflamables o explosivos y productos químicos industriales.
- No utilice directamente detergente de limpieza en seco y no lave, aclare o centrifugue ropa contaminada con detergente de limpieza en seco.
- No introduzca las manos en el tambor giratorio. Espere a que el tambor deje de girar.
- Si lava la ropa a altas temperaturas, el agua de lavado descargada podría quemar su piel si entra en contacto con ella, por ejemplo, cuando la man-

guera de descarga está conectada al grifo. No toque el agua de descarga.

- Tome las siguientes precauciones para evitar la formación de biofilm y malos olores:
 - Asegúrese de que la habitación donde se encuentra el aparato esté bien ventilada.
 - Limpie la junta de la puerta y el cristal de la puerta de carga con un paño seco y limpio al final del programa.
- El cristal de la puerta de carga se calentará al lavar a altas temperaturas. Para evitar quemaduras, no toque el cristal de la puerta de carga y mantenga a los niños alejados del producto durante su funcionamiento.
- Antes de desechar productos viejos e inutilizables:
 1. Desenchufe la clavija de alimentación y retírela de la toma de corriente.
 2. Corte el cable de alimentación y desconéctelo con el enchufe del producto.
 3. Rompa el mecanismo de bloqueo de la puerta de carga para inutilizarla.
 4. No permita que los niños jueguen con el producto desechado.



1.7 Seguridad en el mantenimiento y limpieza

- Antes de limpiar o reparar el producto, desenchúfelo o corte la corriente en el fusible.
- Si necesita mover el producto para limpiarlo, no tire de la puerta de carga. La puerta puede romperse y causar lesiones.
- No coloque las manos, los pies ni objetos metálicos debajo o detrás del producto. Esto puede causar atascos, y cualquier borde afilado puede causar lesiones personales.
- Utilice un paño limpio y seco para limpiar materiales extraños o polvo de los extremos del enchufe. Cuando limpie el enchufe, no utilice un paño húmedo o mojado. De lo contrario, existe riesgo de incendio o descarga eléctrica.
- No lave el aparato con lavadoras a presión, rociando vapor, agua o vertiendo agua. Existe riesgo de electrocución.
- No utilice herramientas afiladas o abrasivas para limpiar el aparato. No utilice limpiadores domésticos, jabón, detergente, gas, gasolina, diluyente, alcohol, barniz, etc. durante la limpieza.
- Los productos de limpieza que contengan disolventes (por ejemplo, disolventes de limpieza) pueden desprender gases venenosos. No utilice aparatos de limpieza que contengan disolventes.
- Puede haber residuos de detergente en el cajón del detergente cuando lo abra para la limpieza.
- No desmonte el filtro de la bomba de descarga mientras el aparato esté en funcionamiento.
- La temperatura en el producto puede subir hasta 90 °C. Limpie el filtro después de que el agua del producto se enfríe para evitar el riesgo de quemarse.

1.8 Información técnica sobre Bluetooth y la conexión inalámbrica



Declaración de conformidad simplificada de la UE

Por la presente, Beko Europe Management S.R.I. declara que el equipo de radio cumple la Directiva 2014/53/UE.

El texto completo de la declaración de conformidad de la UE está disponible en la siguiente dirección de Internet: <https://docs.emeaappliance-docs.eu>

Banda de frecuencia: 2.4 GHz
(función de Wi-Fi o de Bluetooth)
Potencia máxima de transferencia:
<100mW (función de Wi-Fi o de Bluetooth)

Información del software:
Quartz Wi-Fi

Este producto recopila y transmite datos de uso cuando está conectado a internet (por ejemplo, ajustes de temperatura, du-

ración del uso, códigos de error). De acuerdo con la Ley de protección de datos de la UE (Reglamento UE 2023/2854), usted tiene derecho a acceder y gestionar estos datos.

Para más información sobre qué datos se recopilan, cómo se utilizan y cómo acceder a ellos, visite

www.homewhiz.com/eu-data-act-policy

2 Instrucciones importantes para el medio ambiente

2.1 Cumplimiento de la Directiva WEEE



Este aparato cumple con la Directiva RAEE de la UE (2012/19/UE). Este aparato lleva el símbolo de clasificación de residuos de aparatos eléctricos y electrónicos (RAEE).

Este aparato ha sido fabricado con piezas y materiales de alta calidad que pueden ser reutilizados y son aptos para el reciclaje. No deseche el aparato junto con los residuos domésticos y de otro tipo al final de su vida útil. Llévelo a un centro de recogida para el reciclaje de aparatos eléctricos y electrónicos. Consulte a las autoridades locales para conocer los centros de recogida.

Cumplimiento de la Directiva RoHS:

El aparato que ha adquirido cumple con la Directiva RoHS de la UE (2011/65/UE). No contiene materiales nocivos y prohibidos especificados en la Directiva.

2.2 Información sobre el envase

Los materiales de embalaje del aparato están fabricados con materiales reciclables de acuerdo con nuestra normativa nacional sobre medio ambiente. No elimine los ma-

teriales de embalaje junto con los residuos domésticos o de otro tipo. Llévelos a uno de los puntos de reciclaje designado por las autoridades locales.

3 Especificaciones técnicas

Nombre del proveedor o marca comercial	HOTPOINT
Nombre del modelo	HP 105 CARE SPT
Capacidad nominal (kg)	10
Velocidad máxima de centrifugado (ciclo/min)	1400
Construido en	No
Altura (cm)	84,5
Ancho (cm)	60
Profundidad (cm)	58
Entrada de agua simple / Entrada de agua doble	+ / -



La información del modelo almacenada en la base de datos del aparato se puede obtener entrando en la siguiente página web y buscando el identificador de su modelo (*) que se encuentra en la etiqueta energética.

<https://eprel.ec.europa.eu/>

SUPPLIER'S NAME **MODEL IDENTIFIER** → (*)

A

A

 Los valores de consumo se aplican cuando la conexión de red inalámbrica está desactivada.

 El período de soporte de actualización de software relacionado con la ciberseguridad definido del producto es el período de garantía del producto. Después de este período, no se garantizan las actualizaciones de software relacionadas con la seguridad cibernética.

Tabla de Símbolos

											
Prelavado	Rápido	Rápido+	Aclarado extra	Agua extra	Antiarugas	Eliminación de pelos de mascota	Vapor	Modo nocturno	Remojar	Retención de aclarado	
											
Dosificación automática	Selección de detergente líquido	Selección de suavizante	Aclarado	Centrifugado + vaciado	Vaciado	Temperatura	Centrifugado	Sin centrifugado	Agua de grifo (Fria)	Sin agua	Inicio diferido
											
Bloqueo de puerta	Bloqueo para niños	Encendido / Apagado	Inicio / Pausa	Nivel de suciedad	Añadir prenda	Programa descargado	Lavado	Ok (Finalizar)	Cancelar	Antiarugas+	Secado
											
Remojo	Secado adicional	Secado para colgar en el armario	Secado para planchar	Secado programado	Aireado	Intensivo	Modo de agua	Ahorro de agua	FreshCare		

4 Instalación



Lea primero la sección "Instrucciones de seguridad".



Su aparato detecta automáticamente la cantidad de ropa introducida al seleccionar un programa.

Mientras se instala el producto, antes del primer uso, es necesario realizar una calibración con el fin de asegurar que la cantidad de ropa se detecta de la manera más precisa.

Para ello, seleccione el programa Limpieza del tambor* y cancele la función de centrifugado. Inicie el programa sin ropa. Espere a que finalice el programa, lo que tardará unos 15 minutos.

*El nombre del programa puede variar en función del modelo. Para seleccionar el programa adecuado, consulte la sección de descripciones de los programas.

- Póngase en contacto con el servicio técnico autorizado más cercano para la instalación del aparato.
- Asegúrese de que la instalación y las conexiones eléctricas del aparato sean realizadas por un agente de servicio autorizado. El fabricante no se hace responsable de los daños causados por operaciones realizadas por personas no autorizadas.
- La preparación del lugar y las instalaciones eléctricas, de agua corriente y de aguas residuales en el lugar de instalación corren a cargo del cliente.
- Asegúrese de que las mangueras de entrada y salida de agua, así como el cable de alimentación, no estén doblados, pellizcados o aplastados al empujar el aparato a su lugar después de los procedimientos de instalación o limpieza.
- Antes de proceder a la instalación, compruebe visualmente si la lavadora presenta algún defecto. No instale el producto si está dañado. Los aparatos dañados pueden poner en peligro su seguridad.

4.1 Desembalaje y transporte del aparato

Desembalaje del aparato

- Retire la caja de cartón o el embalaje de espuma de poliestireno.
- Para retirar el embalaje de cartón o espuma de poliestireno que se encuentra debajo del aparato, levante el aparato con cuidado. Si no es posible, retírelo inclinandolo ligeramente hacia un lado o colocándolo de lado sin dañar el aparato.
- Abra la puerta y retire la manguera de entrada y cualquier otro accesorio que se encuentre dentro del tambor.
- Desconecte el cable de alimentación y la manguera de desagüe de sus posiciones fijas.
- Retire los pernos de seguridad para el transporte. (Consulte «Retirada de los pernos de seguridad para el transporte»).

Transporte del aparato



¡Lea primero la sección «Seguridad durante el transporte»!

- Asegúrese de que la puerta y el cajón del detergente estén cerrados.
- Instale los pernos de seguridad para el transporte con cuidado, sin dañar el tambor del aparato. (Consulte «Retirada de los pernos de seguridad para el transporte»).
- Embale el aparato con un embalaje protector para evitar daños durante el transporte.

4.2 Lugar de instalación adecuado

- Coloque la lavadora sobre una superficie fuerte, rígida y nivelada. No ponga el producto sobre superficies como alfombras de hilo largo o alfombras antideslizantes, ni sobre suelos excesivamente elásticos como los revestimientos acústicos. Las superficies inapropiadas pueden causar problemas de ruido y vibraciones.
- Cuando la lavadora y la secadora se coloquen una encima de la otra, su peso total -en conjunto- es de aproximadamente

180 kilogramos. Coloque el aparato sobre un suelo sólido y plano que tenga suficiente capacidad de carga.

- No coloque la lavadora encima del cable de alimentación.
- No instale el aparato en lugares donde la temperatura sea inferior a 0°C. Esto podría dañar su producto debido a la congelación.
- Deje un espacio mínimo de 1 cm entre el aparato y los muebles.
- Al instalar el aparato sobre una superficie escalonada, manténgalo alejado de los bordes.
- No coloque el aparato sobre ninguna plataforma.
- No coloque ni utilice fuentes de calor como placas de cocina, planchas, hornos, calefactores, etc. sobre el producto.

4.3 Instalación de las cubiertas del panel inferior



En algunos modelos, las partes inferiores de los productos están completamente cerradas. Estos modelos no tienen tapas ni cubiertas.

- Las tapas y cubiertas son opcionales. Si están presentes, retire la espuma del embalaje y luego instale la tapa y las cubiertas.

Tapa A

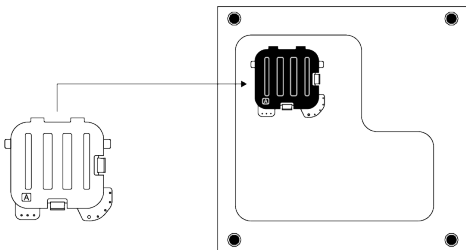

Incline la máquina ligeramente hacia atrás. Coloque las lengüetas de la cubierta A contra el panel inferior. Gire la cubierta para completar la instalación.

Tapa B

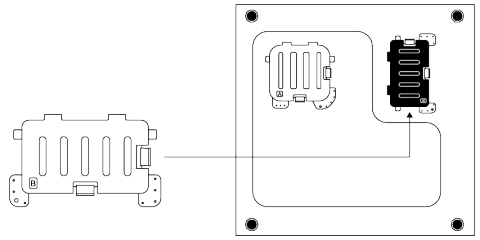

Coloque las lengüetas de la cubierta B contra el panel inferior. Gire la cubierta para completar la instalación.

Tapa

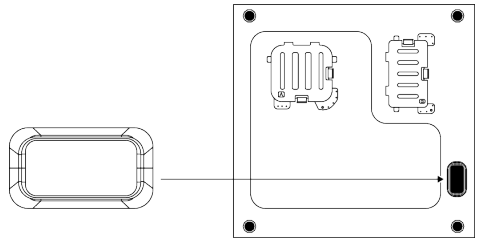

Instale la tapa empujándola con el dedo.

4.4 Retirada de los pernos de seguridad para el transporte

1. Afloje todos los pernos de seguridad de transporte con una llave adecuada hasta que giren libremente.
2. Doble la parte interior presionándola en las zonas de agarre y tire de la parte hacia fuera.
3. Coloque las tapas de plástico suministradas en la bolsa del Manual del Usuario en los agujeros del panel trasero.

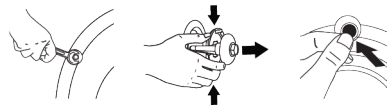

¡AVISO!

Retire los pernos de seguridad para el transporte antes de utilizar el aparato. De lo contrario, el aparato se dañará.



¡AVISO!

Guarde los pernos de seguridad para el transporte en un lugar seguro para volver a utilizarlos cuando el aparato deba ser trasladado de nuevo en el futuro.

Instale los pernos de seguridad para el transporte en orden inverso al procedimiento de desmontaje.

No mueva nunca el aparato sin que los pernos de seguridad para el transporte estén bien colocados.

4.5 Conexión al suministro de agua



¡AVISO!

Los modelos con una sola toma de agua no deben conectarse al grifo del agua caliente. Si no la ropa podría dañarse o el producto podría entrar en modo de protección y no funcionar.

No utilice mangueras de entrada de agua viejas o usadas en su producto nuevo. Esto podría provocar fugas de agua en el producto y manchas en la ropa.

1. Apriete todas las tuercas de la manguera a mano. Asegúrese de apretar completamente todas las conexiones de las mangueras. Nunca utilice una herramienta para apretar las tuercas.
2. Después de terminar la conexión de las mangueras, abra los grifos hasta el tope y compruebe si hay alguna fuga de agua por los puntos de conexión. En caso de fuga, cierre el grifo y desenrosque la tuerca. Compruebe el sellado y vuelva a apretar la tuerca con cuidado. Para prevenir posibles fugas de agua y daños que puedan producirse, mantenga los grifos cerrados cuando el producto no esté en uso.



4.6 Conexión de la manguera de desagüe al desagüe

1. Conecte el extremo de la manguera de desagüe directamente al desagüe de aguas residuales, al lavabo o a la bañera.



Su casa se inundará si la manguera de drenaje de agua se disloca durante el drenaje de agua. También existe el riesgo de quemarse debido a las altas temperaturas de lavado. Para evitar estas situaciones y asegurarse de que el aparato realiza los procesos de toma y vaciado de agua sin ningún problema, fije bien la manguera de vaciado.

2. Conecte la manguera de desagüe a una altura mínima de 40 cm y máxima de 100 cm.
3. La instalación de la manguera de drenaje de agua a nivel del suelo o cerca del suelo (40 cm por debajo) y su posterior elevación dificulta la descarga de agua y la ropa puede salir muy mojada. Para ello, siga las alturas indicadas en la figura.

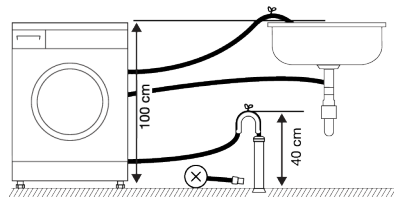

4. Para evitar que el agua residual vuelva a entrar en el aparato y para asegurar un fácil drenaje, no sumerja el extremo de la manguera en el agua residual o no la introduzca en el desagüe más de 15 cm. Si es demasiado larga, acórtela.

5. El extremo de la manguera no debe estar doblado, no debe ser pisado y la manguera no debe estar pellizcada entre el desagüe y el aparato. De lo contrario, pueden surgir problemas de descarga de agua.
6. Si la manguera es demasiado corta, añádale una extensión de manguera original. La longitud total de la manguera no debe superar los 3,2 m. Para evitar fugas de agua, asegure siempre la conexión entre la manguera de extensión y la manguera de drenaje del aparato con una abrazadera adecuada para que no se suelte y provoque fugas.

4.7 Ajuste de las patas



¡AVISO!

Para que su lavadora funcione de forma silenciosa y sin vibraciones, debe estar colocada de forma nivelada y equilibrada sobre sus pies. Ajuste las patas para garantizar el equilibrio. De lo contrario, el aparato puede moverse de su sitio y causar problemas de aplastamiento, ruido y vibración.

1. Para aflojar las tuercas de las patas, gírelas en el sentido horario con la herramienta manual.
2. Ajuste las patas hasta que el aparato quede nivelado y equilibrado. Para bajar las patas, gírelas en sentido antihorario. Para subir las patas, gírelas en sentido horario.
3. Para volver a apretar las tuercas, gírelas en sentido antihorario con la herramienta manual.

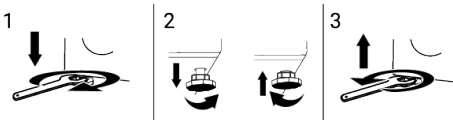

4.8 Conexión eléctrica

Conecte el producto a una toma de corriente con conexión a tierra protegida por un fusible de 16 amperios. Nuestra empresa no

será responsable de los daños que se produzcan por utilizar el aparato sin conexión a tierra de acuerdo con la normativa local.

- Las conexiones deben cumplir con las normativas nacionales.
- La infraestructura del cable de conexión eléctrica del aparato debe ser adecuada y apropiada para los requisitos del aparato. Se recomienda utilizar un dispositivo de corriente residual.
- Tras la instalación, el enchufe del cable de alimentación debe quedar al alcance de la mano.
- Si el suministro actual al fusible o disyuntor de la casa es inferior a 16 amperios, haga que un electricista cualificado instale un suministro de 16 amperios.
- La tensión de su red eléctrica debe corresponder a la especificada en el apartado "especificaciones técnicas".
- No utilice cables de extensión ni ladrones para realizar la conexión eléctrica. Pueden producirse sobrecalentamientos y quemaduras debido al cable de conexión.



Los cables de alimentación dañados deben ser sustituidos por el servicio técnico autorizado para evitar posibles peligros.

4.9 Inicio

Antes de comenzar a utilizar el aparato, asegúrese de que los preparativos descritos en la sección "Instrucciones medioambientales" y "Instalación". Para preparar la lavadora para lavar sus prendas, ejecute en primer lugar el programa "Limpieza de tambor". Si su aparato no dispone de este programa, aplique el método que se describe en el apartado "Limpieza de la puerta de carga y del tambor".

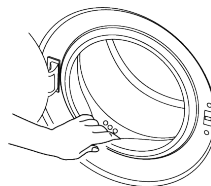



Ha quedado algo de agua en el aparato debido a los procesos de control de calidad en la producción. Este agua no es nociva para la lavadora.

5 Preparación Preliminar



Lea primero la sección "Instrucciones de seguridad".

5.1 Clasificación de la ropa

- Ordene la colada por tipo y color del tejido, grado de suciedad y temperatura admisible para el agua.
- Siga siempre las instrucciones de las etiquetas de las prendas.

5.2 Preparación de la ropa para el lavado

- Las prendas con accesorios metálicos, como aros, hebillas de cinturón o botones metálicos, dañarán el aparato. Retire las piezas metálicas de las prendas o bien introdúzcalas en una bolsa de lavado o funda de almohada.
- Retire todos los objetos de los bolsillos, como monedas, bolígrafos y clips, y dé la vuelta a los bolsillos y cepíllelos. Ese tipo de objetos pueden dañar el aparato o producir ruidos durante el lavado.
- Ponga la ropa de tamaño pequeño, como los calcetines de los bebés y las medias de nylon, en una bolsa de lavandería o en una funda de almohada.
- Introduzca las cortinas en la lavadora de forma que queden holgadas. Retire todos los accesorios de las cortinas, como anillas, ganchos y clips, para evitar dañarlas.
- Cierre las cremalleras, cosa bien los botones sueltos y repare los desgarros y roturas.
- Lave los productos que lleven la etiqueta "lavar a máquina" o "lavar a mano" con el programa apropiado.
- No ponga en la misma colada las prendas blancas y de color. Las prendas nuevas de colores oscuros destiñen mucho. Lávelas por separado.

- Las manchas resistentes deben tratarse adecuadamente antes del lavado.
- Dé la vuelta a los pantalones y prendas delicadas antes de lavarlos.
- La ropa que está sometida a materiales como harina, polvo de cal, leche en polvo, etc., debe sacudirse antes de colocarla en el aparato. Tales materiales pueden acumularse con el tiempo en los componentes internos de la lavadora y causar averías.

5.3 Consejos para ahorrar energía y agua

La siguiente información le ayudará a utilizar el aparato de forma ecológica y ahorrando energía y agua.

- Utilice la capacidad máxima de carga para el programa seleccionado, pero no lo sobrecargue. Consulte la «Tabla de programas».
- Siga las recomendaciones de temperatura que figuran en el envase del detergente.
- Lave la ropa poco sucia a bajas temperaturas.
- Elija programas rápidos para ropa poco sucia y pequeñas cantidades de ropa.
- No utilice el prelavado ni altas temperaturas para ropa que no esté muy sucia o manchada.
- Si va a secar la ropa en la secadora, seleccione la velocidad de centrifugado más alta recomendada para su programa de lavado.
- No utilice más detergente del recomendado en el envase.

5.4 Carga de la lavandería

1. Abra la puerta de carga.

2. Introduzca las prendas sueltas dentro de la lavadora.
3. Cierre la puerta de carga empujándola hasta que oiga un clic. Asegúrese de que ninguna prenda quede atrapada en la puerta. Durante el transcurso de los programas de lavado, la puerta de carga está bloqueada. La cerradura de la puerta se abrirá una vez finalizado el programa. Después puede abrir la puerta de carga. Si la puerta no se abre, aplique las soluciones previstas para el error "No se puede abrir la puerta de carga" en la sección de resolución de problemas.

5.5 Capacidad de carga correcta

La máxima capacidad de carga depende del tipo de colada, el grado de suciedad y el programa de lavado que desee utilizar. La lavadora ajusta automáticamente la cantidad de agua al peso de la colada que deba introducir.



Siga las instrucciones de la «Tabla de programas». Si el aparato está sobrecargado, el rendimiento del lavado disminuirá. Además, pueden producirse problemas de ruido y vibración.

5.6 Uso de detergente y suavizante



ADVERTENCIA:

Lea las instrucciones del fabricante en el envase cuando utilice detergentes, suavizantes, almidón, lejía y decolorantes, antical y siga la información sobre la dosis proporcionada. Use una taza de medición, si la hay.

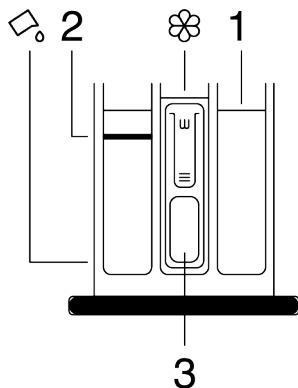

El cajón del detergente consta de tres compartimentos:

- (1) para el prelavado - si su modelo tiene disponible la función de prelavado,
 - (2) para el lavado principal,
 - (3) para el suavizante,
- (☼) una pieza de sifón en el compartimento del suavizante,
 (☺) hay una solapa para detergente líquido para su uso en el compartimento de lavado principal.

Detergente, suavizante y otros agentes de limpieza

- Añada detergente y suavizante antes de iniciar el programa de lavado.
- No deje el cajón del detergente abierto cuando el programa de lavado esté en marcha.
- Si está utilizando un programa sin prelavado, no ponga detergente en el compartimento de prelavado (compartimento 1).
- Si su modelo tiene función de prelavado disponible, si está utilizando un programa con prelavado, ponga en marcha el producto después de añadir detergente en polvo a los compartimentos de prelavado y lavado principal (compartimentos 1 y 2).
- Si su modelo tiene función de prelavado disponible, no seleccione un programa con prelavado si está utilizando una cápsula de detergente o una bola dispensadora. Coloque la vaina de detergente o la bola dispensadora directamente entre la ropa del aparato.

- Si utiliza un detergente líquido, siga las instrucciones del apartado «Uso de detergente líquido» y baje la tapa del detergente líquido.

Elección del tipo de detergente

El tipo de detergente a utilizar depende del programa de lavado, del tipo de tejido y del color.

- Utilice detergentes distintos para prendas blancas y para prendas de color.
- Lave la ropa delicada solo con detergentes especiales (detergente líquido, champú para lana, etc.) destinados exclusivamente a la ropa delicada y con los programas recomendados.
- Cuando lave prendas oscuras y colchas, le recomendamos que utilice detergente líquido.
- Lave las prendas de lana en el programa sugerido con detergente especial para lana.
- Por favor, revise la parte de descripción del programa para ver qué programa se recomienda para los diferentes tipos de tejidos.
- Todas las recomendaciones acerca de los detergentes son aplicables para el rango de temperatura seleccionable de los programas.



Sólo deben utilizarse detergentes, suavizantes y aditivos adecuados para lavadoras.
No utilice jabón en polvo.

Ajuste de la cantidad de detergente

La cantidad de detergente depende de la cantidad de ropa, de lo sucia que esté y de la dureza del agua.

- No supere los valores de dosificación recomendados en el envase del detergente para eliminar la espuma excesiva y los problemas de aclarado, para ahorrar dinero y proteger el medio ambiente.
- Utilice menos detergente para ropa poco sucia o en pequeñas cantidades.

Uso de suavizantes

Ponga el suavizante en el compartimento para el suavizante del cajón del detergente.

- No sobrepase la señal de nivel (>máx<) en el compartimento del descalcificador.
- Si el suavizante es espeso, dilúyalo con agua antes de introducirlo en el compartimento del suavizante.



ADVERTENCIA:

No utilice detergentes líquidos u otros materiales con propiedades de limpieza, a menos que estén destinados a ser utilizados en lavadoras para ablandar la ropa.

Uso de detergentes líquidos

Si el producto tiene una trampilla para detergente líquido

- Baje la tapa del detergente líquido cuando desee utilizar detergentes líquidos. La tapa servirá de barrera para el detergente líquido.
- Límpielo con agua en su lugar o retirándolo de su sitio cuando sea necesario. No olvide colocar la tapa en el compartimento de lavado principal (compartimento 2) después de la limpieza.
- La tapa debe estar levantada si va a utilizar detergente en polvo.

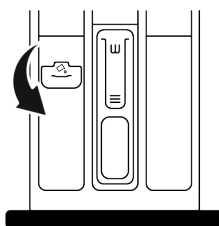

Uso de detergentes en gel y pastillas

- Si el detergente es líquido y no hay compartimento de detergente líquido en su aparato, coloque el detergente en gel en el compartimento principal de detergente de lavado en la primera toma de agua. Si su producto tiene un compartimento para detergente líquido, llene el compartimento con detergente antes de iniciar el programa.
- Si el detergente en gel no es fluido o está en una pastilla líquida en cápsula, colóquelo directamente dentro del tambor antes del lavado.

- Ponga el detergente en pastillas en el compartimento de lavado principal (compartimento 2) o directamente dentro del tambor antes de lavar.

Uso de almidón

- Ponga el almidón líquido, el almidón en polvo o el tinte para tejidos en el compartimento del suavizante.
- No utilice simultáneamente suavizante y almidón en el mismo programa de lavado.
- Cuando use almidón, limpie el interior de la lavadora con un paño limpio y humedecido tras el lavado.

Uso de anticalcáreos

- Cuando sea necesario, utilice sólo aparatos anticalcáreos producidos para lavadoras.

Uso de blanqueadores y decolorantes

- Seleccione un programa con prelavado y añada lejía al inicio del prelavado. No ponga detergente en el compartimento de prelavado. Como aplicación alternativa, seleccione un programa con aclarado

adicional y añada la lejía mientras el aparato está recibiendo agua en el compartimento del detergente en el primer paso de aclarado.

- No mezclar y utilizar juntos la lejía y el detergente.
- Como la lejía puede causar irritación en la piel, utilice sólo pequeñas cantidades (1/2 taza de té - aproximadamente 50 ml) y aclare bien la ropa.
- No vierta lejía directamente sobre la ropa.
- No utilice lejía para la ropa de color.
- Seleccione un programa con lavado a baja temperatura utilizando decolorantes a base de oxígeno.
- Los decolorantes a base de oxígeno pueden utilizarse junto con los detergentes. Sin embargo, si no tiene la misma viscosidad que el detergente, coloque primero el detergente en el compartimento núm. "2" del cajón del detergente y espere a que el aparato aclare el detergente durante la toma de agua. Añada el decolorante al mismo compartimento mientras el producto continúa absorbiendo agua.

5.7 Consejos para un lavado eficiente

Prendas				
	Colores claros y blancos	Colores	Negros y colores oscuros	Productos delicados/de lana/silicona
	(Rango de temperatura recomendado en función del nivel de suciedad: 40-90 °C)	(Rango de temperatura recomendado en función del nivel de suelo: frío -40 °C)	(Rango de temperatura recomendado en función del nivel de suelo: frío -40 °C)	(Rango de temperatura recomendado en función del nivel de suelo: frío -30 °C)

Grado de suciedad	<p>Grado de suciedad alto</p> <p>(manchas difíciles, p. ej. de hierba, café, fruta o sangre.)</p>	<p>Puede que sea necesario tratar las manchas o realizar un prelavado.</p> <p>Los detergentes líquidos y en polvo recomendados para las prendas blancas pueden utilizarse en las dosis recomendadas para las prendas con un grado de suciedad elevado. Se recomienda el uso de detergentes en polvo para limpiar manchas de arcilla y tierra, así como las manchas sensibles a la lejía.</p>	<p>Los detergentes líquidos y en polvo recomendados para las prendas de color pueden utilizarse en las dosis recomendadas para las prendas con un grado de suciedad elevado. Se recomienda el uso de detergentes en polvo para limpiar manchas de arcilla y tierra, así como las manchas sensibles a la lejía. Deben utilizarse detergentes que no contengan decolorantes.</p>	<p>Se pueden utilizar detergentes líquidos adecuados para colores y colores negros/oscuros en las dosis recomendadas para la ropa muy sucia.</p>	<p>Prefiera los detergentes líquidos fabricados para ropa delicada. Las prendas de lana y seda deben lavarse con detergentes especiales para lana.</p>
	<p>Grado de suciedad normal</p> <p>(Por ejemplo, manchas causadas por la piel en puños y cuellos)</p>	<p>Los detergentes líquidos y en polvo recomendados para las prendas blancas pueden utilizarse en las dosis recomendadas para las prendas con un grado de suciedad normal.</p>	<p>Los detergentes líquidos y en polvo recomendados para las prendas de color pueden utilizarse en las dosis recomendadas para las prendas con un grado de suciedad normal. Deben utilizarse detergentes que no contengan decolorantes.</p>	<p>Los detergentes líquidos adecuados para los colores y los colores negros/oscuros pueden utilizarse en las dosis recomendadas para la ropa moderadamente sucia.</p>	<p>Prefiera los detergentes líquidos fabricados para ropa delicada. Las prendas de lana y seda deben lavarse con detergentes especiales para lana.</p>
	<p>Grado de suciedad bajo</p> <p>(Sin manchas visibles.)</p>	<p>Los detergentes líquidos y en polvo recomendados para las prendas blancas pueden utilizarse en las dosis recomendadas para las prendas con un grado de suciedad bajo.</p>	<p>Los detergentes líquidos y en polvo recomendados para las prendas de color pueden utilizarse en las dosis recomendadas para las prendas con un grado de suciedad bajo. Deben utilizarse detergentes que no contengan decolorantes.</p>	<p>Los detergentes líquidos adecuados para colores y colores negros/oscuros pueden utilizarse en las dosis recomendadas para la ropa poco sucia.</p>	<p>Prefiera los detergentes líquidos fabricados para ropa delicada. Las prendas de lana y seda deben lavarse con detergentes especiales para lana.</p>

5.8 Duración del programa indicada

Puede ver la duración del programa en la pantalla del aparato mientras selecciona un programa. Dependiendo de la cantidad de ropa que haya cargado en el aparato, la formación de espuma, las condiciones de carga desequilibrada, las fluctuaciones en el suministro eléctrico, la presión del agua y los ajustes del programa, la duración del programa se ajusta automáticamente mientras el programa está en marcha.

CASO ESPECIAL: Al inicio de los programas Algodón y Algodón Eco, la pantalla muestra la duración de la media carga. Es el caso de uso más común. Una vez iniciado el programa, en 20-25 minutos el aparato detecta la carga real. Y si la carga detectada es superior a la media carga, el programa de lavado se ajustará en consecuencia y la duración del programa aumentará automáticamente. Puedes seguir este cambio en la pantalla.

6 Funcionamiento del aparato



Lea primero la sección "Instrucciones de seguridad".

6.1 Panel de control

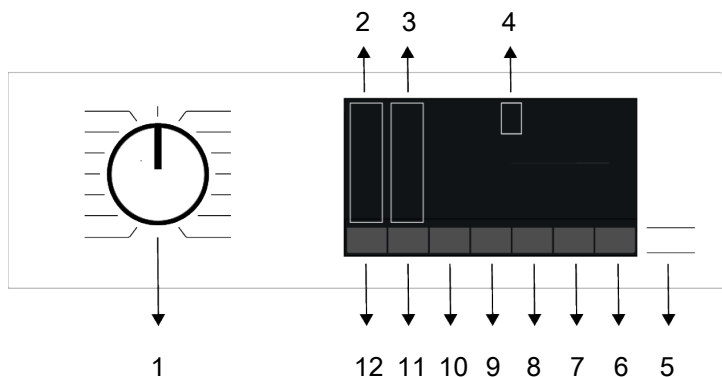

- | | |
|--|--------------------------------------|
| 1 Botón de selección de programa | 2 Luces de nivel de temperatura |
| 3 Luces indicadoras de velocidad de centrifugado | 4 Pantalla |
| 5 Botón de Inicio/Pausa | 6 Botón del mando a distancia |
| 7 Botón de ajuste de la hora de finalización | 8 Botón de función auxiliar 3 |
| 9 Botón de función auxiliar 2 | 10 Botón de función auxiliar 1 |
| 11 Mando de ajuste de la velocidad de centrifugado | 12 Botón de ajuste de la temperatura |

6.2 Símbolos en la pantalla

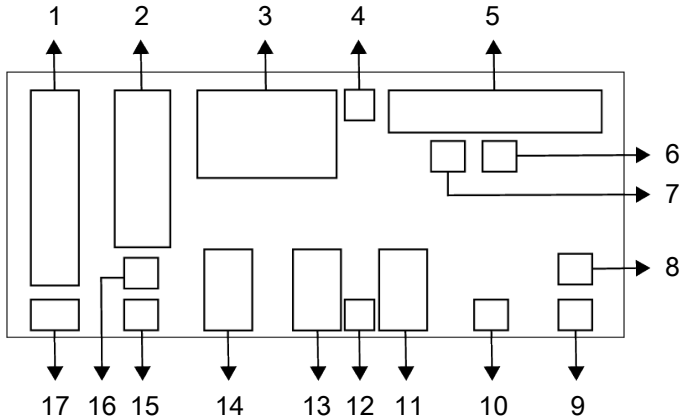

- | | |
|---|--|
| 1 Indicador de Temperatura | 2 Indicador de velocidad de centrifugado |
| 3 Información sobre la duración | 4 El símbolo de bloqueo de la puerta está activado |
| 5 Indicador de seguimiento del programa | 6 Indicador de ausencia de agua |
| 7 Añada el indicador de la prenda | 8 Indicador de Conexión Inalámbrica |
| 9 Indicador del mando a distancia | 10 Indicador de arranque retardado activado |
| 11 Indicadores de función auxiliar 3 | 12 Símbolo de bloqueo para niños activado |
| 13 Indicadores de función auxiliar 2 | 14 Indicadores de función auxiliar 1 |
| 15 Indicador de sin centrifugado | 16 Indicador de retención de aclarado |
| 17 Indicador de agua fría | |



Las imágenes de esta sección son solo ilustrativas y pueden no representar las especificaciones exactas de su aparato.

6.3 Tabla de programas

Programa	Carga máx. (kg)
Algodón	10
Sintéticos	4
Lav. Frío	5
Delicados/Lana	2
Rápido 28'/14'	10
Rápido 28'/14' + Rápido / Intenso	2
20°C	10

Limpieza del tambor	-
Eco 40-60 ***	10
Carga Completa 45'	4
Intensivo	9
SteamCare	-
Antimanchas	5
Programa Descargado *****	
Mix	4
Camisas	4
Cortinas	2
Edredón / Plumón	-
Lencería	1

Valores de consumo (ES)

	Selección de Temperatura °C	Velocidad de centrifugado (ciclo/min)	Capacidad (kg)	Duración del programa (h:min)	Consumo eléctrico (kWh / ciclo)	Consumo de agua (litros / ciclo)	Temperatura de la colada (°C)	Porcentaje residual de humedad (%)
Eco 40-60	40***	1351	10,0	3:58	0,451	70,0	25	52,0
	40***	1351	5,0	2:59	0,214	50,0	24	53,0
	40***	1351	2,5	2:59	0,145	40,0	23	55,7
Algodón	20	1400	10,0	04:00	0,750	95,0	20	53,9
	60	1400	10,0	03:40	2,000	98,0	60	53,9
Sintéticos	40	1200	4,0	02:20	1,100	74,0	40	40,0
Rápido 28'/14'	30	1400	10,0	00:28	0,250	75,0	23	62,0

Los valores de consumo indicados para los programas distintos del programa Eco 40-60 son meramente indicativos.

- : Consulte la descripción del programa para conocer la carga máxima.

***: Programa Eco 40-60 La selección de temperatura de 40 °C es el programa de prueba según el reglamento de la UE EU/2019/2014 y la norma EN 60456:2016/A11:2020.

*****: Estos programas se pueden utilizar con la aplicación HomeWhiz. El consumo de energía puede aumentar debido a la conexión.



Antes de utilizarlo por primera vez, revise la sección Instalación del manual del usuario.

El consumo de agua y energía puede variar en función de la presión, la dureza y la temperatura del agua, la temperatura ambiente, el tipo y la cantidad de ropa, la selección de funciones auxiliares, la velocidad de centrifugado y los cambios en la tensión de la red eléctrica.

Los métodos de selección de las funciones auxiliares pueden ser modificados por el fabricante. Se pueden añadir nuevos métodos de selección o eliminar los existentes. La velocidad de centrifugado del aparato puede variar en función del programa. La velocidad de centrifugado no puede superar la velocidad máxima de centrifugado de su lavadora.

El nivel de ruido y humedad varía en función de la velocidad de centrifugado. Cuando se selecciona una velocidad de centrifugado más alta, la ropa contendrá menos humedad al final del programa, pero el nivel de ruido será mayor.



Al seleccionar un programa, puede ver la duración estimada del lavado en la pantalla. La duración estimada del lavado puede variar hasta en 1,5 horas dependiendo de la cantidad de ropa. El tiempo real se mostrará una vez que comience el programa.

Seleccione siempre la temperatura más baja adecuada. Para ahorrar energía, elija la temperatura más baja adecuada. Los lavados más largos a baja temperatura suelen ser los más eficientes.

6.4 Selección del programa

1. Según la «Tabla de programas», determine el programa adecuado para el tipo, la cantidad y el nivel de suciedad de la colada.



Los programas están limitados a la velocidad de centrifugado más alta adecuada para el tipo de tejido.

Al elegir el programa que va a utilizar, tenga siempre en cuenta el tipo de tejido, el color, el grado de suciedad y la temperatura del agua permitida.

2. Seleccione el programa deseado con el botón de selección de programas.

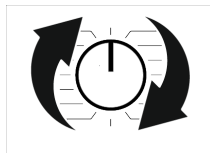

6.5 Programas de lavado

• CustomWash

Esta función es una función inteligente que le permite personalizar los programas de lavado a través de la app HomeWhiz.

Una vez finaliza el programa elegido, podrá evaluarlo con esta función en HomeWhiz. Podrá personalizar el programa a través de la aplicación de acuerdo a su evaluación.



Tras actualizar el programa con esta función, podría haber cambios en su duración, así como en el consumo de agua y eléctrico.

Los programas compatibles con esta función estarán señalizados con el símbolo de la función en la aplicación HomeWhiz.

• FabricCare

Esta tecnología reduce el ciclo de lavado garantizando el uso eficaz del detergente mediante una estructura de tambor y paletas especialmente diseñadas, en combinación con algoritmos de lavado avanzados. Potencia particularmente el rendimiento del lavado al tiempo que preserva la estructura

de las prendas delicadas. Las lavadoras con diseños de paletas centrados en la eficiencia del tiempo ayudan a reducir el tiempo de lavado al tiempo que preservan la calidad de la colada.

• Eco 40-60

El programa Eco 40-60 es adecuado para lavar ropa de algodón con suciedad normal que se pueda lavar a 40 °C o 60 °C. Este programa es el programa de prueba estándar según las normativas de diseño ecológico y etiquetado energético de la UE.

Aunque este programa lava más tiempo que otros programas de lavado, es más eficiente en términos de consumo de energía y agua. La temperatura real del agua puede ser diferente de la temperatura de lavado indicada. Cuando se carga la lavadora con menos ropa (por ejemplo, 1/2 carga o menos), la duración del programa se acorta automáticamente. De este modo, el consumo de energía y agua será mucho menor.

• Carga Completa 45'

Utilice este programa para lavar la ropa de algodón ligeramente sucia en poco tiempo.

• Algodón

Puede lavar su ropa de algodón resistente (sábanas, ropa de cama, toallas, albornoces, ropa interior, etc.) en este programa. Cuando se pulsa el botón de la función de lavado rápido, la duración del programa se acorta notablemente, pero la eficacia del lavado se garantiza con movimientos de lavado intensos. Si no se selecciona la función de lavado rápido, se garantiza un rendimiento eficaz de lavado y aclarado para su ropa muy sucia.

• Sintéticos

Utilice este programa para lavar su ropa, como camisetas, blusas, tejidos sintéticos/mezclas de algodón, etc. La función de lavado rápido acorta significativamente la duración del programa y garantiza un rendimiento de lavado eficaz para la ropa poco sucia. La función de lavado rápido no es adecuada para ropa muy sucia.

Si su producto no tiene un programa específico para cortinas, puede utilizar este programa. Lave las cortinas a 40 °C como máximo y con una velocidad de centrifugado de hasta 800 rpm.

• Delicados/Lana

Utilícelo para lavar su ropa de lana/delicada. Seleccione la temperatura adecuada según la etiqueta de su ropa. La lavadora lava la colada con movimientos muy suaves para no dañar las prendas.

• Intensivo

Aplicando un paso de vapor al principio del programa permite suavizar la suciedad fácilmente.

Utilice este programa para su ropa (ropa de bebé, sábanas, ropa de cama, ropa interior, etc. artículos de algodón) que requiere un lavado antialérgico e higiénico a alta temperatura con un ciclo de lavado intensivo y largo. El alto nivel de higiene está garantizado gracias a la aplicación de vapor antes del programa, a la larga duración del calentamiento y a la etapa de enjuague adicional.

• Edredón / Plumón

Utilice este programa para lavar sus edredones de fibra que lleven la etiqueta "lavable a máquina". Compruebe que ha cargado el edredón correctamente para no dañar la lavadora ni el edredón. Quite la funda del edredón antes de cargar el edredón en la lavadora. Doble el edredón en dos y cárguelo en la lavadora. Cargue el edredón en la máquina prestando atención a que no entre en contacto con la junta de la puerta o el cristal.

Además, utilice este programa para lavar sus abrigos, chalecos, chaquetas, etc. que contengan plumas con la etiqueta "lavable a máquina".



No cargue más de 1 edredón de fibra doble (200 x 200 cm).

No lave en la lavadora edredones, almohadas, etc. que contengan relleno de algodón.



No utilice la lavadora para lavar materiales como alfombras, moquetas, etc. De lo contrario, la máquina podría sufrir daños permanentes.

• **Centrif. & Desagüe**

Puede usar este programa para sacar el agua de la prenda/del interior de la máquina.

• **Aclarado**

Utilícelo cuando quiera aclarar o almidonar por separado.

• **SteamCare**

Use este programa para reducir las arrugas y el tiempo de planchado de prendas pequeñas del algodón, sintéticas o mixtas sin manchas.



Este no es un programa de lavado. No ponga aparatos químicos como detergentes, lejía, quitamanchas, etc. en el cajón del detergente en el programa de este programa.

• **Cortinas**

Puede usar este programa para lavar sus tul y cortinas. Como su textura de malla provoca un exceso de espuma, ponga poca cantidad de detergente en el compartimento principal de lavado. Gracias al perfil de centrifugado especial del programa, los tul y las cortinas se arrugan menos. No ponga las cortinas por encima de la capacidad especificada para no dañarlas.



Se recomienda utilizar detergentes especiales producidos para cortinas en el compartimento de detergente en polvo en este programa.

• **Camisas**

Este programa se utiliza para lavar las camisas de algodón, sintético y tejidos mezclados sintéticos en conjunto. Reduce las arrugas. Aplica vapor al final del programa para ayudar a la función de reducción de arrugas. El perfil de centrifugado especial y el vapor aplicado al final del programa re-

ducen las arrugas en sus camisas. Cuando se selecciona la función de lavado rápido, se ejecuta el algoritmo de pretratamiento.

- Aplique el aparato químico de pretratamiento en sus prendas directamente o añádale junto con el detergente en el compartimento de detergente en polvo. Así, se puede obtener el mismo rendimiento que se obtiene con el lavado normal en un periodo de tiempo mucho más corto. La vida útil de las camisas aumenta. No utilice detergente de prelavado si piensa utilizar la función de inicio retardado de la lavadora. El detergente del prelavado puede verterse sobre la ropa y provocar manchas.

** Se recomienda operar el ciclo con no más de 6 camisas para minimizar las arrugas en sus camisas usando este ciclo. Al lavar más de 6 camisas, puede haber diferencias en los niveles de arrugas y humedad de las camisas al final del ciclo.

• **Rápido 28'/14'**

Utilice este programa para lavar su ropa de algodón poco sucia o sin manchas en poco tiempo, pero no para las toallas o los algodones pesados. La duración del programa puede reducirse a 14 minutos cuando se selecciona la función de lavado rápido. Cuando se selecciona la función de lavado rápido, se debe lavar un máximo de 2 (dos) kg de ropa.

• **Limpieza del tambor**

Limpie regularmente (una vez cada 1 ó 2 meses) el tambor para garantizar la higiene necesaria. Se aplica vapor antes del programa para ablandar los residuos en el tambor. Encienda el programa cuando la máquina esté completamente vacía. Para obtener mejores resultados, utilice materiales anticalcáreos en polvo (materiales de limpieza del tambor) adecuados para lavadoras cuando se seleccione la función de detergente en polvo. Deje la puerta de carga semicerrada una vez finalizado el programa para que se seque el interior del producto.



Este no es un programa de lavado. Este es un programa de mantenimiento.

No encienda este programa cuando haya algo dentro de la máquina. Cuando intente ponerla en funcionamiento, la lavadora detectará automáticamente que hay carga en su interior y podrá abandonar o reanudar el programa según el modelo de su lavadora. No se consigue una limpieza eficaz si se reanuda el programa.

• **Mix**

Utilícelo para lavar sus prendas de algodón y sintéticas juntas sin clasificarlas.

• **Lencería**

Puede usar este programa para lavar prendas delicadas que son aptas para lavar a mano y lencería femenina delicada. Las cantidades pequeñas de roba deben lavarse en una red de lavado. Los ganchos, botones, etc. deben estar abrochados y las cremalleras cerradas.

• **20°C**

Puede lavar su colada de algodón poco sucia en este programa.

• **Lav. Frío**

Úselo para lavar su ropa de algodón/sintética moderadamente sucia y duradera. Gracias al algoritmo de lavado especialmente desarrollado para el programa, se garantiza un lavado eficaz sin exponer la colada a altas temperaturas.

• **Antimanchas**

La lavadora tiene un programa especial de manchas que permite eliminar diferentes tipos de manchas de la manera más eficaz. Use este programa solo para ropa de algodón que sea resistente al color y duradera. No lave prendas delicadas, teñidas ni ningún tipo de colada en este programa. Antes de lavar, debe revisar las etiquetas de las prendas (recomendado para camisas de algodón, pantalones, pantalones cortos, camisetas, ropa de bebé, pijamas, delantales, ropa de mesa, sábanas, edredones, fundas

de almohadas, toallas de baño, toallas, calcetines, ropa interior de algodón adecuada para lavar a alta temperatura y por mucho tiempo).

En el programa automático de manchas, puede lavar 24 tipos de manchas divididas en tres grupos diferentes según la selección de la función rápida. Dependiendo del grupo de manchas seleccionado, un programa especial de lavado para el que se modifican la duración de la retención del aclarado, la acción de lavado y la duración del aclarado.

A continuación encontrará los grupos de suciedad que puede seleccionar con el botón de ajuste "Rápido/Intenso":

Cuando se selecciona "Intenso";

Sudor, suciedad del cuello, alimentos, mayonesa, aderezo para ensaladas, maquillaje, aceite de la máquina, alimentos para bebés.

Cuando no se selecciona "Rápido/Intenso";

Sangre, chocolate, pudín, hierba, barro, huevos, mantequilla, curry.

Cuando se selecciona "Rápido";

Té, café, zumo, ketchup, vino tinto, cola, mermelada, carbón

1. Seleccione el programa de manchas.
2. Seleccione la mancha que desea limpiar localizándola en los grupos anteriores y seleccionando el grupo correspondiente con el botón de función auxiliar rápida/intensa.
3. Lea la etiqueta de la prenda con atención y asegúrese de seleccionar la temperatura y la velocidad de centrifugado correctas.

• **Ciclo App**

Este es un programa especial que permite descargar diferentes programas cuando se desee. Al inicio, hay un programa que se puede ver con la aplicación HomeWhiz por defecto. Sin embargo, puede utilizar la aplicación HomeWhiz para seleccionar un programa del conjunto de programas predefinidos, y luego cambiarlo y utilizarlo.

i Si desea utilizar la función HomeWhiz y el mando a distancia, debe seleccionar el Programa descargado. Encontrará información detallada en Función HomeWhiz y Función de control remoto.

6.6 Selección de temperatura

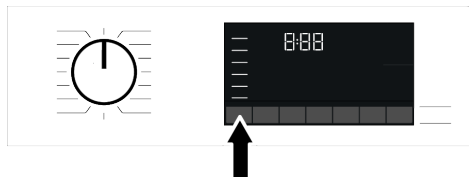

Cada vez que seleccione un programa nuevo, el indicador de temperatura mostrará la temperatura recomendada para dicho programa. Es posible que el valor recomendado para la temperatura no coincida con la temperatura máxima que puede seleccionarse para el programa actual.

Pulse el botón de ajuste de la temperatura para cambiar la temperatura. La temperatura disminuye gradualmente.

i No se pueden realizar cambios en los programas donde no se permite el ajuste de temperatura.

También puede cambiar la temperatura una vez iniciado el lavado. Este cambio sólo puede realizarse si los pasos de lavado lo permiten.

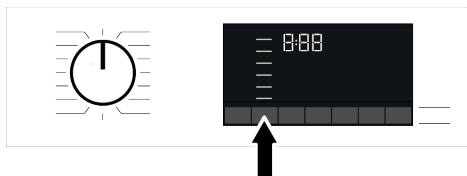

i Si se desplaza a la opción de lavado en frío y vuelve a pulsar el botón de ajuste de la temperatura, aparecerá en la pantalla la temperatura máxima recomendada para el programa seleccionado. Pulse de nuevo el botón de ajuste de la temperatura para rebajar esta temperatura.

6.7 Selección de la velocidad de centrifugado



Cuando se selecciona un nuevo programa, la velocidad de centrifugado recomendada para el programa seleccionado aparece en el indicador de velocidad de centrifugado. Es posible que la velocidad de centrifugado recomendada no sea la velocidad máxima que se puede seleccionar para el programa actual.

Para cambiar la velocidad de centrifugado, pulse el botón de ajuste de velocidad de centrifugado. La velocidad de centrifugado disminuye por etapas.

A continuación, aparecerán en la pantalla las opciones «Remojo » y «Sin centrifugado », dependiendo del modelo del aparato.

Si no va a vaciar la máquina inmediatamente después de finalizar el programa, puede utilizar la función Remojo para mantener la colada en el agua del último aclarado y evitar que se arrugue en un ambiente seco. Esta función mantiene la colada en el agua del último aclarado. Si desea centrifugar después de la función de enjuague:

- Ajuste la configuración de velocidad de centrifugado.
- Pulse el botón Start/Pause (Inicio/Pausa). El programa continuará donde se detuvo. La máquina vaciará el agua y centrifugará la ropa.

Si desea vaciar el agua sin centrifugar al final del programa, puede utilizar la función Sin centrifugado.

i No se pueden realizar cambios en los programas que no permiten la velocidad de centrifugado.

Si los pasos de lavado lo permiten, puede cambiar la velocidad de centrifugado después de que haya comenzado el lavado. Si los pasos no lo permiten, no se pueden realizar cambios.

Soaking

Si no va a vaciar la máquina inmediatamente después de finalizar el programa, puede dejar la ropa en remojo en el agua del último aclarado para evitar que se arrugue en un ambiente seco.

Si desea vaciar el agua sin centrifugar la ropa después de este proceso, pulse el botón Inicio/Pausa. El programa continuará donde se detuvo y finalizará después de vaciar el agua.

Si desea centrifugar la ropa que ha estado en remojo, ajuste la velocidad de centrifugado y pulse el botón Inicio/Pausa. El programa continuará donde se detuvo. Se vaciará el agua, se centrifugará la ropa y finalizará el programa.

6.8 Selección de la función auxiliar

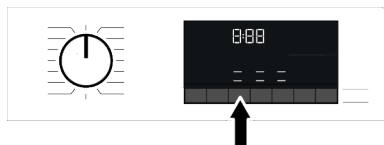

Antes de iniciar el programa, seleccione las funciones auxiliares deseadas. Cuando se selecciona un programa, se iluminan los iconos del símbolo de la función auxiliar seleccionada.



Cuando se pulsa un botón de función auxiliar que no se puede seleccionar con el programa actual, la lavadora emite un sonido de advertencia.

Algunas funciones no se pueden seleccionar simultáneamente. Si se selecciona una segunda función auxiliar incompatible con la primera antes de iniciar la máquina, la primera función seleccionada se cancelará y la última función auxiliar seleccionada permanecerá seleccionada. Por ejemplo, si selecciona Lavado rápido después de seleccionar la opción Agua extra, Agua extra se cancelará y Lavado rápido permanecerá activo.

No se puede seleccionar una función auxiliar que no sea compatible con el programa.

Algunos programas tienen funciones auxiliares que deben funcionar juntas. Estas funciones no se pueden desactivar.

6.8.1 Funciones auxiliares

• Rápido / Intenso

Puede reducir o aumentar la duración del programa con esta función. Dependiendo de la selección del programa, puede haber diferencias en los aumentos y disminuciones de tiempo. En caso de que el LED RÁPIDO o INTENSIVO no esté encendido, se mostrará la duración del programa adecuada para su ropa o colada normalmente sucia.

Dependiendo de la selección del programa, la función intensiva puede seleccionarse automáticamente. En este caso, se iluminará el LED intenso del panel. Puede utilizar la selección intensiva para conseguir un mejor rendimiento de lavado cuando la ropa esté muy sucia.

Puede reducir el tiempo de lavado de la ropa poco sucia pulsando el botón Rápido/Intenso en los programas que tienen seleccionada la función intensivo. Al pulsar el botón una vez, el LED se apagará y alcanza-

rá la duración del programa adecuada para su ropa/lavado de suciedad normal. Al pulsar el mismo botón por segunda vez, el LED rápido se encenderá, el tiempo disminuirá un poco y mostrará la duración mínima del programa, que es adecuado para su ropa menos sucia. La duración de los programas puede acortarse en un 50% cuando se selecciona esta función. Gracias a los pasos de lavado optimizados, la gran agilidad mecánica y el consumo óptimo de agua, se consigue un alto rendimiento de lavado a pesar de la menor duración.

• **Eliminación de Pelos de Mascota**

Esta función ayuda a eliminar los pelos de las mascotas que se encuentran en sus prendas de manera más eficaz.

Si selecciona esta función, los programas de prelavado y aclarado extra se añaden al programa normal. Así pues, el lavado se realiza con más agua y el pelo de mascota se elimina con mayor eficacia.

• **Vapor**

Esta función ayuda a reducir las arrugas de su ropa de algodón, sintética y mixta, a acortar el tiempo de planchado y a eliminar la suciedad por ablandamiento.

* En condiciones en las que se aplica la función de vapor al final del programa, su ropa puede estar más caliente al final del lavado. Esto se espera dentro de las condiciones de trabajo del programa.



Quando active la función de vapor, no utilice detergente líquido si no hay un contenedor de líquido o una función de dosificación de detergente líquido. Existe el riesgo de manchar las prendas.

• **Control Remoto**

Puede utilizar este botón de función auxiliar para conectar su producto a dispositivos inteligentes. Para obtener información detallada, consulte Función HomeWhiz y Función de control remoto.

• **Programa Personalizado**

Esta función auxiliar sólo puede utilizarse para los programas de Algodón y Sintéticos junto con la aplicación HomeWhiz. Si activa esta función en el menú "Personalizar" de HomeWhiz, podrá añadir hasta cinco pasos de aclarado adicionales al programa. Puede seleccionar y utilizar algunas funciones auxiliares aunque no se encuentren en su producto. Puede aumentar y disminuir el tiempo de los programas Algodones y sintéticos dentro de un rango seguro.



Quando se selecciona la función auxiliar Programa Especializado, el rendimiento de lavado y el consumo de energía serán diferentes al valor declarado.

6.8.2 Funciones/programas que se seleccionan pulsando las teclas de función durante 3 segundos

• **Fresh Care**

Esta función se selecciona cuando se pulsa y mantiene pulsado el tercer botón de función auxiliar durante 3 segundos y se enciende la luz de seguimiento del programa para el paso correspondiente. Cuando se selecciona la función, el tambor gira durante un máximo de 8 horas para evitar que la ropa se arrugue al final del programa. Podrá cancelar el programa y sacar la ropa en cualquier momento durante las 8 horas de duración. Pulse la tecla de selección de funciones o la tecla de encendido/apagado del aparato para cancelar la función. La luz de seguimiento del programa permanecerá encendida hasta que se cancele la función o se complete el paso. Si no se cancela la función, también estará activa en los ciclos de lavado posterior.

• **Pre-lavado**

Esta función se puede seleccionar manteniendo pulsado el botón de función auxiliar durante 3 segundos.

Un prelavado sólo merece la pena para la ropa muy sucia. Si no utiliza prelavado ahorrará energía, agua, detergente y tiempo

• Remojo

Esta función se puede seleccionar manteniendo pulsado el botón de función auxiliar durante 3 segundos.

La función de remojo permite que las manchas que han penetrado en la ropa se limpien mejor manteniendo la ropa en agua con detergente antes de iniciar la operación de lavado.

• Bloqueo Para Niños

Utilice la función de bloqueo infantil para evitar que los niños toquen el aparato. De esta manera evitará que puedan introducir modificaciones en el programa en curso.



Cuando el bloqueo para niños está activo, puede apagar y encender la lavadora mediante el botón Encender / Apagar. Al volver a poner en marcha la lavadora, el programa se reanuda desde el punto en donde fue interrumpido.

Cuando el bloqueo infantil está activado, se emitirá un aviso sonoro si se pulsan los botones. El aviso sonoro se cancelará si se pulsan los botones cinco veces consecutivas.

Para activar el bloqueo para niños:

Mantenga pulsado el botón de función auxiliar durante 3 segundos. Una vez finalizada la cuenta atrás "3-2-1" en la pantalla, desaparece el símbolo de bloqueo para niños. Cuando aparezca este aviso, puede soltar el botón de la función auxiliar 3.

Para desactivar el bloqueo para niños:

Mantenga pulsado el botón de función auxiliar durante 3 segundos. Una vez finalizada la cuenta atrás "3-2-1" en la pantalla, desaparece el símbolo de bloqueo para niños.

• Conexión inalámbrica

Mediante la conexión inalámbrica, puede hacer coincidir su máquina y sus dispositivos inteligentes. De este modo, podrá utili-

zar su dispositivo inteligente para obtener información sobre su máquina y controlarla.

Para activar la conexión inalámbrica:

Pulse y mantenga pulsado el botón de Mando a Distancia durante 3 segundos. Una vez finalizada la cuenta atrás "3-2-1" en la pantalla, aparecerá el símbolo "On/Activado". Cuando aparezca esta notificación, deje de pulsar el botón del mando a distancia. Cuando el producto se conecta a Internet, el icono de conexión inalámbrica parpadea. Si la conexión se realiza correctamente, el icono permanecerá encendida.

Para desactivar la conexión inalámbrica:

Pulse y mantenga pulsado el botón de Mando a Distancia durante 3 segundos. En la pantalla se mostrará la cuenta atrás "3-2-1" y, a continuación, aparecerá el símbolo "Off/Apagado".



Para habilitar la conexión inalámbrica, se debe completar la configuración de la máquina a través de la aplicación HomeWhiz. Una vez configurada, la conexión inalámbrica se activará automáticamente si se pulsa el botón "Control Remoto".

6.9 Hora de finalización

Visualización de la hora

Cuando se selecciona la función de hora de finalización, el tiempo restante hasta que comience el programa se muestra en formato de horas, como 1 h, 2 h, y el tiempo restante para que el programa finalice después de comenzar se muestra en formato de horas y minutos, como 01:30.



La duración del programa puede variar en función de la presión del agua, la dureza y la temperatura del agua, la temperatura ambiente, el tipo y la cantidad de ropa, la selección de funciones auxiliares y los cambios en la tensión de la red eléctrica.

i Después de un cierto período cuando se activa la función de tiempo de finalización, la máquina pasa al modo de espera y algunos LEDs de la pantalla se apagan. Los LEDs se iluminan en caso de que el usuario entre.

La hora de finalización del programa se puede ajustar hasta 24 horas utilizando la función de ajuste de la hora de finalización. La hora que se muestra después de pulsar el botón «End Time» (Hora de finalización) es la hora estimada de finalización del programa. Si se ajusta la hora de finalización, se iluminará el indicador «End Time» (Hora de finalización).

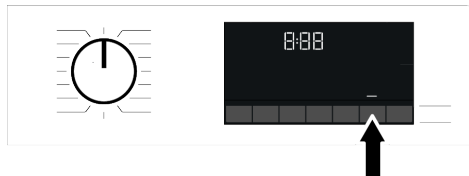

Para que se active la función de hora de finalización y el programa finalice al cabo del tiempo especificado, se debe pulsar el botón «Start/Pause» (Inicio/Pausa) después de ajustar la hora.

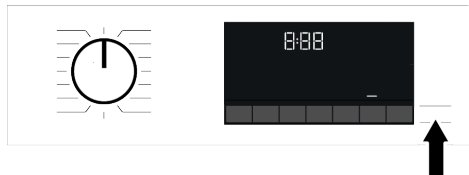

Si desea cancelar la función Hora de finalización, gire el mando a la posición de encendido o apagado.

i Cuando active la función Hora de finalización, no añada detergente líquido al compartimento n.º 2 para detergente en polvo. Existe riesgo de que se manchen las prendas.

- Abra la puerta de carga, introduzca la ropa y añada detergente, etc.
- Seleccione el programa de lavado, la temperatura, la velocidad de centrifugado y las funciones auxiliares si es necesario.

- Pulse el botón «End Time» (Hora de finalización) para ajustar la hora de finalización deseada. El indicador «End Time» (Hora de finalización) se iluminará.
- Pulse el botón Start/Pause (Inicio/Pausa). Comenzará la cuenta atrás.

i Se puede añadir ropa adicional a la lavadora durante la cuenta atrás de la hora de finalización. Al final de la cuenta atrás, el indicador «End Time» (Hora de finalización) se apagará, comenzará el lavado y se mostrará la duración del programa seleccionado.

6.10 Inicio del programa

- Pulse el botón «Start/Pause» (Inicio/Pausa) durante aproximadamente 1 segundo para iniciar el programa.
- La luz tenue del botón Inicio/Pausa ahora se ilumina de forma constante, lo que indica que el programa ha comenzado.

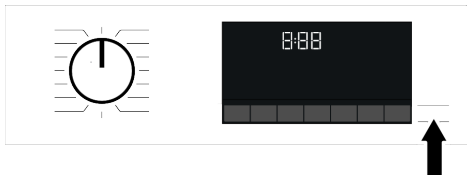

- La puerta de carga está bloqueada. Una vez bloqueada la puerta de carga, aparecerá el símbolo de bloqueo de puerta en la pantalla.
- Los indicadores de seguimiento del programa en la pantalla muestran el paso actual del programa.

6.11 Bloqueo de la puerta de carga

Hay un sistema de bloqueo en la puerta de carga de la máquina que impide la apertura de la puerta de carga en los casos en que el nivel del agua no es adecuado.

El símbolo "Puerta bloqueada" aparece en la pantalla cuando la puerta de carga está bloqueada.



 Si la función de Control Remoto está seleccionada, la puerta se bloqueará. Para abrir la puerta debe desactivar la función de control remoto pulsando el botón de control remoto o cambiando la posición del programa.

Abrir la puerta de carga en caso de corte de corriente:

 En caso de que se produzca un corte de corriente, puede utilizar la manilla de emergencia de la puerta de carga situada debajo de la tapa del filtro de la bomba para abrir la puerta de carga manualmente.

 Para evitar cualquier desbordamiento de agua antes de abrir la puerta de carga, asegúrese de que no quede agua dentro del aparato.

1. Apague y desenchufe el aparato.
2. Abra la tapa del filtro de la bomba.

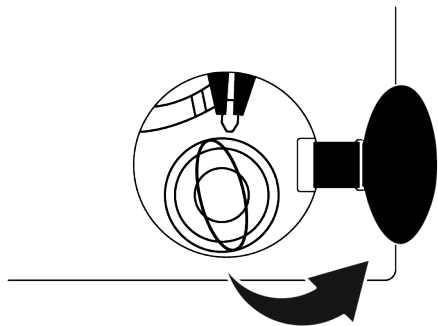

3. Tire hacia abajo de la manilla de emergencia de la puerta de carga con una herramienta y suéltela. A continuación, abra la puerta de carga.
4. Si la puerta de carga no se abre, repita el paso anterior.

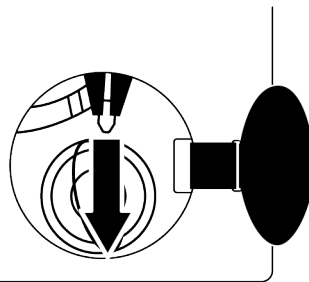

6.12 Cambiar las selecciones después de iniciar el programa

Añadir ropa después de iniciar el programa



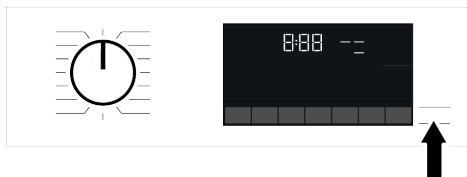

Al pulsar el botón Inicio/Pausa, si el nivel de agua de la lavadora es adecuado, el bloqueo de la puerta se desactiva y la puerta se abre para permitirle añadir ropa. Cuando se desactiva el bloqueo de la puerta, el símbolo de bloqueo de la puerta desaparece de la pantalla.

Después de añadir la ropa, cierre la puerta y pulse de nuevo el botón Inicio/Pausa para continuar con el lavado.

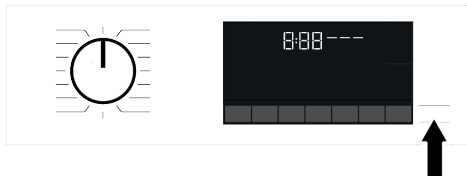

Si el nivel de agua de la lavadora es insuficiente cuando pulsa el botón Inicio/Pausa, el bloqueo de la puerta no se puede desactivar y el símbolo de bloqueo de la puerta seguirá apareciendo en la pantalla.



 Si la temperatura del agua dentro de la lavadora es superior a 50 °C, no se puede desactivar el bloqueo de la puerta por motivos de seguridad (incluso si el nivel de agua es adecuado).

Poner la máquina en estado de pausa:

Mantenga pulsado el botón Inicio/Pausa durante aproximadamente 1 segundo para poner la máquina en modo de pausa. El símbolo de pausa parpadeará en la pantalla.

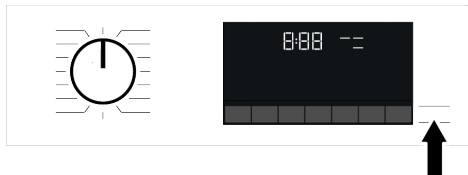

Cambiar la selección del programa después de que este haya comenzado:

Si el bloqueo para niños no está activado, se puede cambiar el programa mientras se está ejecutando el programa actual. Esta acción cancelará el programa actual.



El programa seleccionado comenzará de nuevo.

Cambio de los ajustes de funciones auxiliares, velocidad y temperatura:

Dependiendo de la fase en la que se encuentre el programa, puede desactivar o activar las funciones auxiliares. Consulte «Selección de funciones auxiliares».

También puede cambiar los ajustes de velocidad de centrifugado y temperatura. Consulte «Selección de velocidad de centrifugado» y «Selección de temperatura».



Si la temperatura del agua dentro de la máquina es alta o el nivel del agua está por encima de la línea de la cubierta, la puerta de carga no se abrirá.

6.13 Cancelación del programa

El programa se cancela cuando se gira el mando de selección de programas a un programa diferente o se apaga y se vuelve a encender el aparato utilizando el mando de selección de programas.



Si gira el mando de selección de programas cuando el bloqueo infantil está activado, el programa no se cancelará. Primero debe cancelar el bloqueo para niños.

Si desea abrir la puerta de carga después de haber cancelado el programa, pero no es posible abrirla porque el nivel de agua del aparato está por encima de la línea de referencia de la puerta de carga, gire el mando de selección de programas al programa Bomba+Centrifugado y vacíe el agua del aparato.

6.14 Fin del programa

El símbolo de fin aparece en la pantalla cuando el programa ha finalizado.

Si no pulsa ningún botón durante 10 minutos, el aparato pasará al modo OFF. La pantalla y todos los indicadores se apagarán.

Los pasos del programa completados se mostrarán si se pulsa el botón de encendido/apagado.

6.15 Característica de HomeWhiz y función de control remoto

Puedes consultar tu lavadora desde dispositivos inteligentes y obtener información sobre el estado de tu máquina gracias a la función HomeWhiz. Puede realizar muchas operaciones en su máquina desde su dispositivo inteligente utilizando la aplicación HomeWhiz. Además, puede usar algunas funciones solo con la función HomeWhiz. Debe descargar la aplicación HomeWhiz de la tienda de aplicaciones de su dispositivo inteligente para utilizar la función WiFi de su dispositivo.

Para usar la aplicación, asegúrese de que su dispositivo inteligente esté conectado a Internet.

Si está utilizando la aplicación por primera vez, complete el registro de la cuenta de usuario siguiendo las instrucciones de la aplicación. Puede usar todos los productos destacados de HomeWhiz en su hogar a través de esta cuenta después de completar el registro.

El , bluetooth de su dispositivo inteligente debe estar encendido y su dispositivo debe estar conectado a Internet durante la configuración. Su dispositivo inteligente debe estar cerca de la lavadora. Después de la configuración, el bluetooth se puede apagar o no es necesario que su dispositivo inteligente esté cerca de la lavadora. Puede usar su producto siempre que su dispositivo inteligente esté conectado a Internet. Puede tocar la pestaña "Dispositivos» en la aplicación para ver los electrodomésticos emparejados con tu cuenta. Puede realizar la operación de emparejamiento de usuarios de estos productos en esta página. Después de configurar la aplicación, con la función HomeWhiz, su lavadora puede brindarle notificaciones de estado instantáneas a través de su dispositivo inteligente.

Su lavadora le enviará una notificación a través de la aplicación HomeWhiz en los siguientes casos:

- Al final del programa,
- Cuando la puerta de la lavadora esté abierta,
- En caso de aviso de corte de agua,
- En caso de advertencia de seguridad,



Para utilizar la función HomeWhiz, asegúrese de que la aplicación HomeWhiz está instalada en su dispositivo inteligente y de que la lavadora está conectada a la red Wi-Fi doméstica. Cuando su lavadora no está conectada a la red, funciona como una máquina sin función HomeWhiz.

Su producto funcionará con una conexión a la red inalámbrica en su red doméstica. Los controles realizados mediante la aplicación se habilitarán a través de esta red. Por lo tanto, la intensidad de la señal inalámbrica cerca de la ubicación de la máquina debe ser adecuada.

Funciona en la banda de frecuencia HomeWhiz de 2,4 GHz.

Por favor, visite el enlace www.homewhiz.com para saber qué versiones de Android e IOS son compatibles con la aplicación HomeWhiz.



Todas las medidas de seguridad descritas en la sección titulada **"INSTRUCCIONES GENERALES DE SEGURIDAD"** del manual del usuario son también válidas para el funcionamiento a distancia con la función HomeWhiz.

6.15.1 Configuración de HomeWhiz

Se debe establecer una conexión entre su producto y la aplicación para que la aplicación funcione. Siga los pasos que se indican a continuación para establecer esta conexión.

1. Si va a añadir un aparato por primera vez, toque la pestaña "Aparatos" en la aplicación HomeWhiz. Seleccione el botón "AÑADIR APARATO" (toque aquí para configurar un nuevo aparato) en la esquina superior derecha. Realice la configuración siguiendo tanto los pasos que se indican a continuación como los de la aplicación HomeWhiz.

- Para iniciar la preparación, asegúrese de que la máquina está apagada. Mantenga pulsados el botón de temperatura y el botón de función del mando a distancia simultáneamente durante 3 segundos para cambiar la máquina al modo de preparación HomeWhiz.

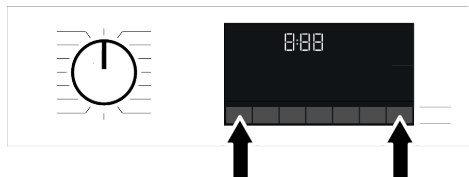

- Estando en el modo de configuración HomeWhiz, aparece una animación en la pantalla y el icono de Conexión Inalámbrica parpadea hasta que el equipo se conecta a Internet. En este modo sólo estará activo el mando del programa. Los demás botones estarán inactivos.

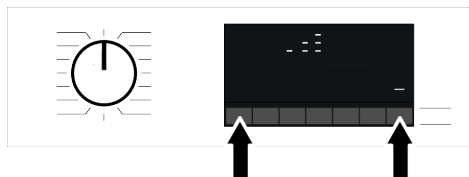

- Siga las instrucciones de la pantalla de la aplicación HomeWhiz.
- Espere a que se complete la instalación. Una vez finalizada la configuración, asigne un nombre a su lavadora. Ahora, puede visualizar el producto que ha añadido en la aplicación HomeWhiz.



Su lavadora se apagará automáticamente si no puede realizar la configuración con éxito en 5 minutos. En este caso, deberá iniciar de nuevo el proceso de configuración. Si el problema continúa, póngase en contacto con el servicio técnico autorizado.

Puede usar su lavadora con más de un dispositivo inteligente. Para ello, descargue también la aplicación HomeWhiz en el otro dispositivo inteligente. Cuando inicie la aplicación, tendrá que iniciar sesión con la cuenta que creó previamente y emparejar con su lavadora. De lo contrario, lea "Configuración de una lavadora que está conectada a la cuenta de otra persona".

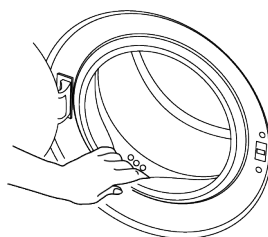

La aplicación HomeWhiz puede requerir que escriba el número de aparato que aparece en la etiqueta del aparato. Puedes encontrar la etiqueta del aparato en el interior de la puerta del electrodoméstico. El número de aparato se encuentra en esta etiqueta.

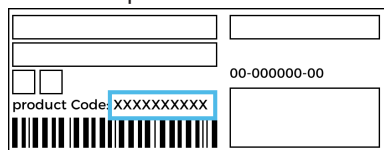

6.15.2 Configuración de una lavadora conectada a la cuenta de otra persona

Si la lavadora que desea utilizar ha sido registrada previamente en el sistema con la cuenta de otra persona, deberá establecer una nueva conexión entre la aplicación HomeWhiz y el producto.

1. Descargue la aplicación HomeWhiz en el nuevo dispositivo inteligente que desee utilizar.
2. Cree una nueva cuenta e inicie sesión en esta cuenta en la aplicación HomeWhiz.
3. Siga los pasos descritos en "Configuración de HomeWhiz" y continúe con el procedimiento de configuración.



Dado que la función HomeWhiz y la funcionalidad de Control Remoto de su producto funcionan a través de la tecnología Bluetooth o Wi-Fi, dependiendo del modelo de su producto, es importante tener en cuenta que sólo una aplicación HomeWhiz puede controlar su producto en un momento dado.

6.15.3 Eliminación de la coincidencia de Cuenta HomeWhiz

Siga los siguientes pasos para eliminar una lavadora previamente asociada con la cuenta de otra persona.

1. Encienda su máquina usando el botón de programa.
2. Cuando su máquina esté funcionando, mantenga presionados el Botón de Función de Control Remoto y los botones de Ajuste de Hora de Finalización durante 5 segundos.

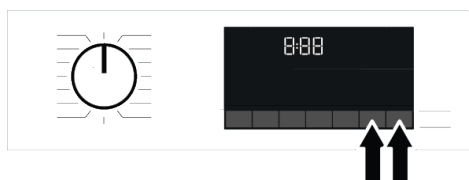

3. Se escuchará el sonido de advertencia del producto para notificar su solicitud después de la cuenta atrás en la pantalla. Eliminar el partido tomará unos segundos.

Después de esta operación, no podrá utilizar la función de HomeWhiz de su lavadora hasta que realice otra configuración.

No es necesario que su producto esté conectado a Internet para eliminar una coincidencia de cuenta. Su solicitud será recibida. Esta coincidencia se eliminará automáticamente cuando el producto se conecte por primera vez a Internet.

6.15.4 Función de Control Remoto y su Uso

Tras la configuración de HomeWhiz, Conexión Inalámbrica se encenderá automáticamente. Para activar o desactivar la conexión inalámbrica, por favor vea la "Conexión Inalámbrica".

Si apaga y enciende su máquina mientras la Conexión Inalámbrica está activa, se volverá a conectar automáticamente. En los casos de cambiar su contraseña de red o apagar el módem, la conexión inalámbrica se apagará automáticamente. Por ello, si desea utilizar la función de Control Remoto, deberá volver a activar la Conexión Inalámbrica.

Puede verificar el símbolo de Conexión Inalámbrica en la pantalla para rastrear el estado de su conexión. Si el símbolo está encendido de forma continua, significa que tiene conexión a Internet. Si el símbolo parpadea, significa que la máquina está intentando conectarse. Si el símbolo está apagado, no tiene conexión.



Cuando la conexión inalámbrica esté activada en su producto, se podrá seleccionar la función de control remoto.

Si no se puede seleccionar la función de Control Remoto, compruebe el estado de la conexión. Si no se puede establecer la conexión, repita los ajustes de la configuración inicial del aparato.

Si desea controlar su lavadora a distancia, debe activar la función de control remoto pulsando el botón Control remoto del panel de control. Una vez establecido el acceso al aparato, verá una pantalla similar a la siguiente.

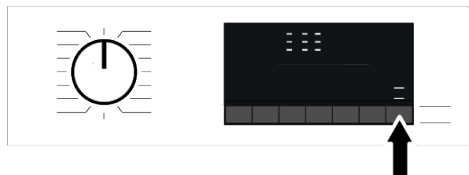

Cuando el Mando a Distancia está activado, usted sólo puede manejar la máquina, apagarla y seguir el estado a través de su lavadora. Y todas las funciones, excepto el bloqueo para niños, se pueden gestionar a través de la aplicación.

Puede seguir si la función de control remoto está activada o desactivada a través del indicador de función en la pantalla.

Si la función de Control Remoto está desactivada, todas las operaciones se realizan en la lavadora y sólo se permite el seguimiento del estado en la aplicación.

Es posible que la función de control remoto no se active si la conexión remota está apagada o si la puerta del producto está abierta.

Tras su activación, la función de control remoto de su lavadora permanecerá activa a menos que se den circunstancias específicas. Esta función le permite controlar su máquina a través de Internet, tanto si está encendida como apagada, e independientemente de su ubicación.

En ciertos casos, se desactiva por razones de seguridad:

- Cuando su lavadora sufre una interrupción de energía.
- Cuando la puerta de la lavadora esté abierta,,
- Cuando se gira el mando de los programas y se selecciona un programa diferente o se apaga el aparato.

6.15.5 Resolución de problemas

Haga lo siguiente si tiene un problema de control o de conexión. Observe si el problema persiste o no después de la acción que ha realizado.

1. Compruebe si su dispositivo inteligente está conectado a la red doméstica correspondiente.
2. Reinicie la aplicación del producto.
3. Apague y encienda el Bluetooth o el Wi-Fi a través del panel de control, según el modelo de su producto.
4. Si no se puede establecer la conexión con los procesos anteriores, repita los ajustes iniciales en la lavadora.

Si el problema persiste, consulte a un agente técnico autorizado.

6.15.6 Visualización de los valores de consumo de HomeWhiz

Su producto dispone de una función de gestión del consumo. Las capacidades de esta función pueden variar entre los diferentes modelos de producto, y abarcan funcionalidades como la supervisión del consumo de energía, el seguimiento del consumo de agua y mucho más. Para que funcione, su producto debe estar agregado a la aplicación HomeWhiz y conectado a la red de Internet.

Con esta función, puede realizar un seguimiento de los datos de consumo de su producto inteligente a lo largo de varios intervalos de tiempo y beneficiarse de sugerencias personalizadas destinadas a reducir el consumo.



Tenga en cuenta que los datos de consumo que se muestran en la aplicación HomeWhiz están destinados únicamente a fines informativos y pueden no reflejar con exactitud el uso real.

Los valores especificados en la etiqueta del producto se obtienen en condiciones de laboratorio estandarizadas. Tenga en cuenta que las cifras de consumo reales pueden fluctuar en función de los patrones de uso individuales y de las diferentes condiciones climáticas.

7 Mantenimiento y limpieza



Lea primero la sección "Instrucciones de seguridad".

La vida útil de su aparato se prolonga y los problemas frecuentes se reducen si se limpia a intervalos regulares.

7.1 Limpieza del cajón de detergente

Limpe el cajón del detergente a intervalos regulares (una vez cada 4 ó 5 lavados) como se menciona a continuación para evitar la acumulación de detergente en polvo.

Limpe el sifón si queda un exceso de agua y mezcla de suavizante en el compartimento del suavizante.

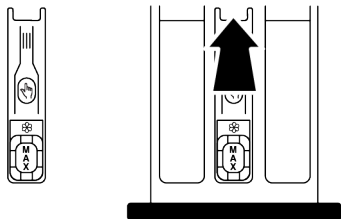

1. Presione la parte marcada del sifón dentro del compartimento del suavizante y luego tire del cajón hacia usted para sacarlo.
2. Levante y retire el sifón por detrás como se indica.

3. Aclare el cajón y el sifón en el fregadero con abundante agua caliente. Utilice guantes o un cepillo adecuado para evitar el contacto de los residuos del cajón con su piel.
4. Vuelva a colocar el sifón y el cajón después de la limpieza.

7.2 Limpieza de la puerta de carga y del tambor

Para los aparatos con programa de limpieza del tambor, consulte la sección Funcionamiento del aparato.



Repita el proceso de limpieza del tambor cada 2 meses.

AVISO: Use un producto antical adecuado para lavadoras.

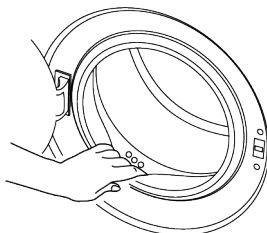

Después de cada lavado asegúrese de que no queda ninguna sustancia extraña en el aparato.

Si los agujeros de la junta de la puerta que se muestran en la figura están bloqueados, abra los agujeros con un palillo.

Los cuerpos extraños metálicos oxidarán el tambor. Limpie las manchas de la superficie del tambor con limpiadores para acero inoxidable.

No utilice nunca lana de acero o de alambre. Estas dañarán las superficies pintadas, cromadas y de plástico.

Le recomendamos que limpie la junta de la puerta con un paño seco y limpio al final del programa. Esto eliminará los residuos de la junta de la puerta del aparato y evitará la formación de malos olores.

7.3 Limpieza del cuerpo y del panel de control

Limpie el cuerpo del aparato con agua jabonosa o con detergentes suaves en gel no corrosivos según sea necesario, y séquelo con un paño suave.

Utilice solo un trapo suave y húmedo para limpiar el panel de control. No utilice aparatos de limpieza que contengan lejía

7.4 Limpieza de los filtros de entrada de agua

Hay un filtro en el extremo de cada válvula de entrada de agua en la parte trasera del aparato y también en el extremo de cada manguera de entrada de agua donde se conectan al grifo. Estos filtros evitan que entren en el aparato sustancias extrañas y suciedad en el agua. Los filtros deben limpiarse si están sucios.

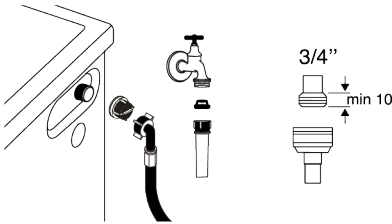

1. Cierre los grifos.
2. Retire las tuercas de las mangueras de entrada de agua para acceder a los filtros de las válvulas de entrada de agua y límpielos con un cepillo adecuado. Si

los filtros están demasiado sucios, retírelos de su lugar con una pinza y límpielos de esta manera.

3. Extraiga los filtros y las juntas de los extremos planos de las mangueras de entrada de agua y límpielos en profundidad bajo un chorro de agua corriente.
4. Vuelva a colocar las juntas y los filtros con cuidado y apriete sus tuercas a mano.

7.5 Drenaje del agua restante y limpieza del filtro de la bomba

El sistema de filtrado de su producto evita que elementos sólidos como botones, monedas y fibras textiles obstruyan el impulsor de la bomba durante el desagüe de lavado. Así, el agua se desaguará sin problemas y la vida útil de la bomba se prolongará.

Si el aparato no desagua el agua en su interior, el filtro de la bomba está obstruido. Es preciso limpiar el filtro siempre que esté atascado o, en todo caso, cada 3 meses. Es preciso evacuar el agua antes de proceder a limpiar el filtro de la bomba.

Además, antes de transportar el aparato (por ejemplo, cuando se traslada a otra casa) se debe vaciar completamente el agua.



NOTA:

Las sustancias extrañas que quedan en el filtro de la bomba pueden dañar su producto o pueden causar problemas de ruido.

Si vive en zonas propensas a las heladas, recuerde cerrar el grifo de agua, desconectar la manguera principal y vaciar el agua del producto cuando no esté en uso.

Después de cada uso, cierre el grifo al que está conectada la manguera de la red.

Para limpiar el filtro sucio y realizar el desagüe:

1. Desenchufe el aparato para cortar el suministro de energía.



La temperatura del agua en el interior del aparato puede aumentar hasta 90 °C. Para evitar el riesgo de quemaduras, limpie el filtro después de que el agua del interior del aparato se haya enfriado.

2. Abra la cubierta del filtro.

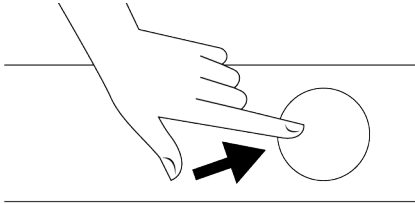

3. Siga las siguientes instrucciones para evacuar el agua.

Si el aparato no tiene una manguera de drenaje de agua de emergencia, para poder drenar el agua:

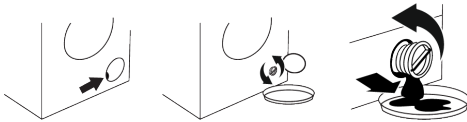

- Coloque un recipiente grande en el extremo de la manguera para recoger el agua del filtro.
 - Cuando el filtro de la bomba empieza a perder agua, aflójelo girando (en sentido contrario a las agujas del reloj). Llene el agua corriente hasta el recipiente que ha colocado delante del filtro. Tenga preparado un paño para limpiar el agua que pueda derramarse.
 - Gire completamente y retire el filtro de la bomba cuando el agua del aparato salga.
1. Limpie cualquier residuo en el interior del filtro, así como las fibras, si las hay, alrededor de la zona del impulsor de la bomba.
 2. Vuelva a colocar el filtro.
 3. Si la cubierta del filtro se compone de dos piezas, ciérrela haciendo presión sobre la pestaña. Si la cubierta se compone de una pieza, asiente las pestañas en su sitio en la parte inferior y a continuación haga presión sobre la parte superior para cerrar la cubierta.

8 Resolución de problemas



¡Lea primero la sección «Instrucciones de seguridad»!

El programa no se inicia después de cerrar la puerta de la máquina.

- Es posible que no se haya pulsado el botón Inicio/Pausa. >>> Pulse el botón Inicio/Pausa.
- En caso de sobrecarga, puede resultar difícil cerrar la puerta. >>> Reduzca la cantidad de ropa y asegúrese de que la puerta se cierre correctamente.

No se puede iniciar el programa ni seleccionar el programa.

- Es posible que el aparato haya activado la función de autoprotección debido a problemas de infraestructura (tensión de red, presión del agua, etc.). >>> Dependiendo del modelo del aparato, para cancelar el programa, seleccione otro programa girando el mando de selección de

programas o manteniendo pulsado el botón de encendido/apagado durante 3 segundos. El programa anterior se cancelará. Ver.Cancelación del programa [► 35]

Hay agua en el aparato.

- Debido a los procedimientos de control de calidad durante la producción, es posible que quede algo de agua dentro del aparato. >>> No se trata de un fallo de funcionamiento, el agua no daña el aparato.

El aparato no absorbe agua.

- Es posible que el grifo esté cerrado. >>> Abra los grifos.
- Es posible que la manguera de entrada de agua esté doblada. >>> Enderece la manguera.
- Es posible que el filtro de entrada de agua esté obstruido. >>> Limpiar el filtro.
- Es posible que la puerta de carga no esté cerrada. >>> Cerrar la puerta.

El aparato no escurre agua.

- Es posible que la manguera de desagüe esté obstruida o doblada. >>> Limpie o enderece la manguera.
- Es posible que el filtro de la bomba esté obstruido. >>> Limpie el filtro de la bomba.

El aparato vibra o hace ruido.

- Es posible que el aparato no esté estable. >>> Equilibre el aparato ajustando sus patas.
- Es posible que se haya atascado un objeto duro en el filtro de la bomba. >>> Limpie el filtro de la bomba.
- Es posible que no se hayan retirado los tornillos de seguridad para el transporte. >>> Retire los pernos de seguridad para el transporte.
- Es posible que haya poca ropa en el aparato. >>> Cargue más ropa en el aparato.
- Es posible que se haya cargado demasiada ropa en el aparato. >>> Retire parte de la ropa del interior del aparato o enderece la ropa con la mano y distribúyala uniformemente dentro del aparato.
- Es posible que el aparato esté apoyado sobre una superficie dura. >>> Compruebe que el aparato no esté apoyado sobre nada.

Sale agua de la parte inferior del aparato.

- Es posible que la manguera de desagüe esté obstruida o doblada. >>> Limpie o enderece la manguera.
- Es posible que el filtro de la bomba esté obstruido. >>> Limpie el filtro de la bomba.

El aparato dejó de funcionar al cabo de un rato después de iniciar el programa.

- Es posible que la máquina se haya detenido durante un tiempo debido a un voltaje bajo. >>> Cuando el voltaje vuelva a la normalidad, el aparato continuará funcionando desde donde se detuvo.

El aparato descarga directamente el agua que toma.

- Es posible que la manguera de desagüe no esté a la altura suficiente. >>> Conecte la manguera de desagüe tal y como se describe en el manual de usuario.

No se ve agua en el aparato durante el lavado.

- El agua se encuentra en la parte invisible del aparato. >>> No se trata de un fallo de funcionamiento.

La puerta de carga no se abre.

- El bloqueo de la puerta se activa debido al nivel de agua en el aparato. >>> Drene el agua ejecutando el programa Bomba o Centrifugado.
- Es posible que el aparato esté calentando el agua o se encuentre en la fase de centrifugado. >>> Espere a que finalice el programa.
- Es posible que la cubierta frontal permanezca fijada debido a la presión ejercida sobre ella. >>> La cubierta frontal se libera de su posición fijada y se abre empujando y tirando de la manija.
- En caso de que no haya electricidad, la puerta de carga del aparato no se abrirá. >>> Para abrir la puerta de carga del aparato, abra la tapa del filtro de la bomba y tire hacia abajo de la palanca de liberación de emergencia de la puerta de carga situada detrás de ella. Ver. Bloqueo de la puerta de carga [► 33]

El lavado tarda más tiempo del indicado en el manual. (*)

- Es posible que la presión del agua sea baja. >>> El aparato espera hasta recibir suficiente agua para evitar una disminución de la calidad del lavado debido a la reducción del volumen de agua entrante. Por lo tanto, el tiempo de lavado se prolonga.
- Es posible que el voltaje sea bajo. >>> Cuando el voltaje es bajo, el tiempo de lavado se prolonga para evitar la pérdida de calidad del lavado.

- La temperatura de entrada del agua puede ser baja. >>> En las estaciones frías, el tiempo necesario para calentar el agua se prolonga. Además, el tiempo de lavado se prolonga para evitar la pérdida de calidad del lavado.
- Es posible que haya aumentado el número de aclarados y/o la cantidad de agua de aclarado. >>> Cuando el aparato necesita un mejor aclarado, aumenta la cantidad de agua de aclarado y añade otro paso de aclarado si es necesario.
- Es posible que se haya formado espuma en exceso debido al uso excesivo de detergente y que se haya activado el sistema automático de amortiguación de espuma. >>> Utilice la cantidad recomendada de detergente.

**El tiempo del programa no cuenta atrás.
(En modelos con pantalla) (*)**

- Es posible que el temporizador se detenga mientras se está tomando agua. >>> El temporizador no contará atrás hasta que el aparato haya tomado suficiente agua. Para evitar una disminución de la calidad del lavado cuando disminuye la cantidad de agua introducida, el aparato esperará hasta que se llene completamente de agua. A continuación, el temporizador continuará la cuenta atrás.
- El temporizador puede detenerse durante la fase de calentamiento. >>> El indicador de tiempo no comenzará la cuenta atrás hasta que el aparato alcance la temperatura seleccionada.
- El temporizador puede detenerse durante la fase de centrifugado. >>> Es posible que se haya activado el sistema automático de detección de desequilibrio debido a la distribución desigual de la colada dentro del aparato.

El tiempo del programa no cuenta atrás. (*)

- Es posible que la colada haya creado un desequilibrio en el aparato. >>> Debido a la distribución desigual de la colada dentro del aparato, es posible que se haya activado el sistema automático de detección de desequilibrio de carga.

**El aparato no supera la fase de escurrido.
(*)**

- Es posible que la colada haya creado un desequilibrio en el aparato. >>> Debido a la distribución desigual de la colada dentro del aparato, es posible que se haya activado el sistema automático de detección de desequilibrio de carga.
- Es posible que el ciclo de centrifugado no se haya completado porque no se ha podido drenar el agua del interior del aparato. >>> Compruebe el filtro y la maniguera de desagüe.
- Es posible que se haya formado espuma en exceso debido al uso excesivo de detergente y que se haya activado el sistema automático de amortiguación de espuma. >>> Utilice la cantidad recomendada de detergente.

**El rendimiento del lavado es deficiente:
Hay manchas grises. (**)**

- Es posible que se haya utilizado una cantidad insuficiente de detergente durante mucho tiempo. >>> Utilice la cantidad de detergente recomendada en función de la dureza del agua y de la ropa.
- Es posible que se haya lavado a baja temperatura durante mucho tiempo. >>> Seleccione la temperatura adecuada para el tejido que se va a lavar.
- En agua dura, es posible que no se haya utilizado suficiente detergente. >>> Si el agua es dura, no utilizar suficiente detergente hará que la suciedad se adhiera a la ropa, provocando que se vuelva gris con el tiempo. Una vez que se produce el agrisamiento, es difícil de eliminar. Utilice la cantidad recomendada de detergente en función de la dureza del agua y de la ropa.
- Es posible que se haya utilizado demasiado detergente. >>> Utilice la cantidad de detergente recomendada en función de la dureza del agua y de la ropa.

**El rendimiento del lavado fue deficiente:
Las manchas no se eliminaron o la ropa no
quedó más blanca. (**)**

- Es posible que no se haya utilizado suficiente detergente. >>> Utilice la cantidad de detergente recomendada en función de la dureza del agua y de la ropa.
- Es posible que se haya cargado demasiada ropa. >>> No sobrecargue el aparato. Cargue la cantidad de ropa recomendada en la sección «Tabla de programas».
- Es posible que se haya seleccionado un programa y una temperatura incorrectos. >>> Seleccione el programa y la temperatura adecuados para la ropa que se va a lavar.
- Es posible que se haya utilizado un detergente incorrecto. >>> Utilice un detergente original adecuado para el aparato.
- Es posible que se haya utilizado demasiado detergente. >>> Ponga el detergente en el compartimento correcto. No mezclar lejía y detergente.

**El rendimiento del lavado es deficiente:
Aparecen manchas de grasa en la ropa.
(**)**

- Es posible que no se haya realizado una limpieza regular de la caldera. >>> Limpiar la caldera con regularidad. Para este procedimiento, véase: Limpieza de la puerta de carga y del tambor [► 40]

**El rendimiento del lavado es deficiente: La
ropa huele mal. (**)**

- El lavado continuo a bajas temperaturas y/o en programas cortos puede provocar la acumulación de olores y bacterias en el tambor. >>> Dejar la bandeja del detergente y la puerta de carga entreabiertas después de cada lavado. Esto evita la creación de un ambiente húmedo propicio para las bacterias.

El color de la ropa se ha desvanecido. ()**

- Es posible que se haya cargado demasiada ropa. >>> No sobrecargue el aparato.

- Es posible que el detergente utilizado se haya humedecido. >>> Guarde los detergentes en un recipiente cerrado en un ambiente libre de humedad y no los exponga a calor excesivo.
- Es posible que se haya seleccionado una temperatura alta. >>> Seleccione un programa y una temperatura adecuados para el tipo y la suciedad de la ropa.

No se aclara bien.

- La cantidad, la marca o las condiciones de almacenamiento del detergente utilizado no son adecuadas. >>> Utilice un detergente adecuado para su lavadora y su ropa. Guarde los detergentes en un recipiente seco y hermético en un entorno seco y evite exponerlos a un calor excesivo.
- Es posible que se haya introducido el detergente en el compartimento equivocado. >>> Si se introduce detergente en el compartimento de prelavado aunque no se haya seleccionado la opción Prelavado, es posible que el aparato absorba este detergente durante el paso de aclarado o suavizante. Introduzca el detergente en el compartimento correcto.
- Es posible que el filtro de la bomba esté obstruido. >>> Compruebe el filtro.
- Es posible que la manguera de desagüe esté doblada. >>> Compruebe la manguera de desagüe.

**La ropa queda reseca después del lavado.
(**)**

- Es posible que no se haya utilizado suficiente detergente. >>> El uso de una cantidad inadecuada de detergente para la dureza del agua hará que la ropa se reseque con el tiempo. Utilice una cantidad adecuada de detergente para la dureza del agua.
- Es posible que se haya introducido el detergente en el compartimento equivocado. >>> Si se introduce detergente en el compartimento de prelavado aunque no se haya seleccionado la opción Prelavado, es posible que el aparato absorba es-

te detergente durante el paso de aclarado o suavizante. Introduzca el detergente en el compartimento correcto.

- Es posible que se hayan mezclado el detergente y el suavizante. >>> No mezcle el suavizante con el detergente. Lave y limpie el cajón con agua caliente.

La ropa no huele a suavizante. ()**

- Es posible que se haya colocado el detergente en el compartimento equivocado. >>> Si se coloca detergente en el compartimento de prelavado aunque no se haya seleccionado la opción Prelavado, es posible que el aparato utilice este detergente durante los pasos de aclarado o suavizante. Lave y limpie el cajón con agua caliente. Coloque el detergente en el compartimento correcto.
- Es posible que se hayan mezclado el detergente y el suavizante. >>> No mezcle el suavizante con el detergente. Lave y limpie el cajón con agua caliente.

Hay residuos de detergente en el cajón. ()**

- Es posible que se haya añadido detergente al cajón mientras estaba húmedo. >>> Seque el cajón antes de añadir detergente.
- Es posible que el detergente se haya humedecido. >>> Guarde los detergentes en un recipiente cerrado en un ambiente libre de humedad y no los exponga a calor excesivo.
- Es posible que la presión del agua sea baja. >>> Compruebe la presión del agua.
- Es posible que el detergente del compartimento de lavado principal se haya mojado al absorber el agua del prelavado. Es posible que haya una obstrucción en los orificios del compartimento del detergente. >>> Compruebe los orificios y limpie cualquier obstrucción.
- Es posible que haya un problema con las válvulas del dispensador de detergente. >>> Llame al servicio técnico autorizado.
- Es posible que se hayan mezclado el detergente y el suavizante. >>> No mezcle el suavizante con el detergente. Lave y limpie el cajón con agua caliente.

- Es posible que no se haya realizado una limpieza regular de la caldera. >>> Limpie la caldera con regularidad. Para este procedimiento, véase Limpieza de la puerta de carga y del tambor [► 40]

Se forma mucha espuma dentro del aparato. ()**

- Es posible que esté utilizando detergentes que no son adecuados para su lavadora. >>> Utilice detergentes adecuados para su lavadora.
- Es posible que se haya utilizado una cantidad excesiva de detergente. >>> Utilice solo la cantidad de detergente necesaria.
- Es posible que el detergente se haya almacenado en malas condiciones. >>> Guarde el detergente en un recipiente cerrado en un entorno libre de humedad. No lo guarde en entornos extremadamente calientes.
- Las prendas perforadas, como el tul, hacen mucha espuma debido a su estructura. >>> Utilice una pequeña cantidad de detergente para este tipo de prendas.
- Es posible que se haya introducido el detergente en el compartimento equivocado. >>> Asegúrese de colocar el detergente en el compartimento correcto.
- Es posible que el aparato esté absorbiendo el suavizante prematuramente. >>> Puede haber un problema con las válvulas o el cajón del detergente. Llame al servicio técnico autorizado.

La espuma se desborda del cajón del detergente.

- Es posible que se haya utilizado demasiado detergente. >>> Mezcle 1 cucharada de suavizante con ½ litro de agua y viértalo en el compartimento principal del cajón del detergente. >>> Añada la cantidad adecuada de detergente al aparato según el programa y la carga máxima indicados en la sección «Tabla de programas». Cuando utilice aparatos químicos adicionales (quitamanchas, lejía, etc.), reduzca la cantidad de detergente.

La ropa sigue húmeda al final del programa. (*)

- Es posible que se haya formado espuma en exceso debido al uso excesivo de detergente y que se haya activado el sistema automático de amortiguación de espuma. >>> Utilice la cantidad recomendada de detergente.

(*) Cuando la ropa no está bien distribuida dentro del aparato, este no pasa a la fase de centrifugado para evitar daños al propio aparato y al entorno. Coloque la ropa y vuelva a centrifugar.

(**) Es posible que no se haya realizado la limpieza periódica de la caldera. Limpie la caldera con regularidad. Ver.Limpieza de la puerta de carga y del tambor [► 40]

9 DESCARGO DE RESPONSABILIDAD

Algunas averías (simples) pueden ser manejadas adecuadamente por el usuario final sin que surja ningún problema de seguridad o uso inseguro, siempre que se realicen dentro de los límites y de acuerdo con las siguientes instrucciones (ver la sección "Autorreparación").

Por lo tanto, a menos que se autorice lo contrario en la sección "Autorreparación" más adelante, las reparaciones deberán dirigirse a reparadores profesionales registrados para evitar problemas de seguridad. Un reparador profesional registrado es un reparador profesional al que el fabricante le ha concedido acceso a las instrucciones y a la lista de piezas de repuesto de este aparato de acuerdo con los métodos descritos en los actos legislativos de conformidad con la Directiva 2009/125/CE.

Sin embargo, sólo el agente de servicio (es decir, los reparadores profesionales autorizados) que usted puede localizar a través del número de teléfono que figura en el manual de usuario/tarjeta de garantía o a través de su distribuidor autorizado puede prestar servicio en los términos de la garantía. Por lo tanto, se advierte que las reparaciones realizadas por reparadores profesionales no autorizados por Hot-point) anulan la garantía.



Si no puede resolver el problema a pesar de seguir las instrucciones de esta sección, póngase en contacto con el distribuidor o con un centro de servicio técnico autorizado donde haya comprado el aparato. Nunca intente reparar usted mismo un aparato que funcione mal.



Compruebe la sección HomeWhiz para obtener la información pertinente sobre la solución de problemas.

Auto-reparación

El usuario final puede realizar la autorreparación de las siguientes piezas de recambio: puerta, bisagra y juntas de la puerta, otras juntas, conjunto de bloqueo de la puerta y periféricos de plástico como los dispensadores de detergente (también hay una lista actualizada disponible en parts-selfservice.europeanappliances.com a partir del 1 de marzo de 2021)

Además, para garantizar la seguridad del aparato y evitar el riesgo de lesiones graves, la mencionada auto-reparación deberá realizarse siguiendo las instrucciones del manual de usuario para la auto-reparación o que están disponibles en parts-selfservice.europeanappliances.com. Para su seguridad, desenchufe el aparato antes de intentar cualquier auto-reparación.

Los intentos de reparación por parte de los usuarios finales de piezas no incluidas en dicha lista y/o que no sigan las instrucciones de los manuales de usuario para la auto-reparación o que están disponibles en parts-selfservice.europeanappliances.com, pueden dar lugar a problemas de seguridad no atribuibles a parts-selfservice.europeanappliances.com, y anularán la garantía del aparato.

Por lo tanto, se recomienda encarecidamente a los usuarios finales que se abstengan de intentar realizar reparaciones que queden fuera de la lista mencionada de piezas de repuesto, poniéndose en contacto en tales casos con reparadores profesionales autorizados o con reparadores profesionales registrados. Por el contrario, este tipo de intentos por parte de los usuarios finales puede causar problemas de seguridad y dañar el aparato y, posteriormente, provocar un incendio, una inundación, una electrocución y lesiones personales graves.

A modo de ejemplo, pero sin limitarse a ello, las siguientes reparaciones deben dirigirse a reparadores profesionales autorizados o a reparadores profesionales registrados: motor, conjunto de la bomba, placa principal, placa del motor, placa de la pantalla, calentadores, etc.

El fabricante/vendedor no se hace responsable en caso de que los usuarios finales no cumplan con lo anterior

La disponibilidad de las piezas de recambio de la lavadora o de la lavadora-secadora que ha adquirido es de 10 años. Durante este periodo, las piezas de recambio originales estarán disponibles para hacer funcionar correctamente la lavadora o la lavadora-secadora.