

# WHVP 65F LM K

12NC: 859991629270

Codul GTIN (EAN): 8003437621376

Whirlpool

SENSING THE DIFFERENCE

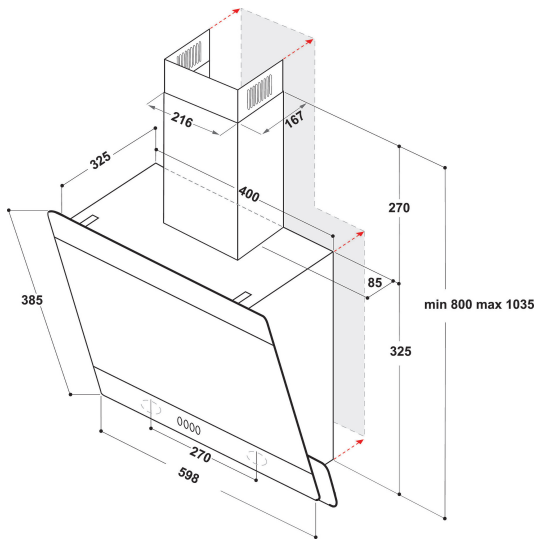

- Nivel maxim de zgomot 60 dBA
- Debit de aer (min. - max.): 255, 375 m<sup>3</sup>/h
- Viteza de aspirație maximă: 375 (m<sup>3</sup>/h)
- Clasă energetică D
- Viteza de absorbție/recirculare %Z\_REQ\_MAX\_OUT\_EXTRACTION% / 310 m<sup>3</sup>/h
- Setări viteză 3
- Butoane de comandă integrate
- Becuri W 2 LED, 2
- 1 x Motor W 140
- Aspirație perimetrală
- Electronic Butoane
- Filtru 1 Aluminiu
- Clasă de eficiență filtru pentru grăsime: E
- Clasă de eficiență iluminare: A
- Clasă eficiență dinamică fluidă: E

## Hota independenta Whirlpool - WHVP 65F LM K

Specificatii hota independenta tip insula: culoare negru. Filtru special de aluminiu ce iti permite sa il speli. Iluminare LED. Filtrul special iti asigura un mediu fresh indiferent de ce gatesti. Mai puțin de 60 cm latime.



### Iluminare cu LED-uri

Eficiențizarea sporită a consumului de energie și a costurilor. Sistemul de iluminare cu LED-uri rezistă de 10 ori mai mult decât cel cu becuri tradiționale și utilizează cu 90% mai puțină energie.



### Control electronic

Control fără efort. Această hotă Whirlpool include o interfață de utilizare intuitivă, concepută pentru a-ți oferi cea mai simplificată și satisfăcătoare experiență de utilizare.



### Instalare flexibilă

Opțiuni de instalare flexibilă. Această hotă Whirlpool poate funcționa: evacuare cu burlan sau recirculare (este necesar un filtru), astfel încât te poți bucura de libertate deplină în bucătăria ta.



### 3 trepte de viteză

Performanță versatilă. Această hotă Whirlpool îți oferă 3 trepte de viteză și control complet asupra vitezei de aspirare.



### Super Silent

Eficiență și silențiozitate. Această hotă Whirlpool este creată pentru a funcționa la niveluri reduse de zgomot, astfel încât să te poți bucura de mai multă liniște.



### Design finisaj sticlă

Proiectată pentru a încânta privirile. Modernă, subțire și frumoasă, această hotă cu finisaj din sticlă are un design perfect conceput pentru casa ta.



### Consum total de energie anual

Performanță ideală, economii excelente de resurse. Hotele Whirlpool sunt concepute pentru a asigura rezultate excepționale și a reduce costurile cu energia.



### Aspirație perimetrală

Absorbția maximă a mirosurilor neplăcute. Datorită tehnologiilor de aspirație perimetrală, vaporii eliberați în timpul preparării sunt absorbiți de marginile exterioare ale hotei, și nu de filtrul pentru grăsimi din mijloc, asigurând o bucătărie fără mirosuri neplăcute. Filtrele sunt ascunse, reduc nivelul de zgomot și împiedică grăsimea să se depună pe suprafața hotei tale.



### Clasă de eficiență energetică D

Acest produs se încadrează în clasa de eficiență energetică D.

# WHVP 65F LM K

12NC: 859991629270

Codul GTIN (EAN): 8003437621376

Whirlpool

SENSING THE DIFFERENCE

## MAIN FEATURES

Grup de produse	HOTE DE BUCĂTĂRIE
Culoare produs	Negru
Materialul produsului	Metal/sticla
Culoare coș	Negru
Materialul coșului de fum	Metal
Tipologie	Manual
Tipul de instalare	Independent
Tip de control	Electronic
Tipul de control al setărilor	-
Opțiuni decor pentru panou	N/A
Locație motor	Motor integrat in structura hotei
Mod de operare	Convertibil
Conectarea electrică (W)	142
Curent (A)	1,1
Tensiune (V)	220-240
Frecvență (Hz)	50
Lungimea cablului de alimentare electrică (cm)	150
Tip de conectare	Schuko
Înălțime coș (mm)	-
Înălțimea produsului, fără coș (mm)	325
Înălțimea produsului	360
Lățimea produsului	598
Adâncimea produsului	326
Înălțime minimă a nișei	0
Lățime minimă a nișei	0
Adâncime nișă	0
Greutate netă (kg)	12

## TECHNICAL FEATURES

Tipul dispozitivelor de comandă manuală	Butoane
Tipul dispozitivelor de comandă automată	-
Număr de motoare	1
Puterea totală a motoarelor (W)	140
Număr setări de viteză: disponibilitatea opțiunii turbo	3
Prezență funcție Turbo	Fara
Extracția maximă a aerului de evacuare (m <sup>3</sup> / h)	375
Funcția Turbo de extragere a aerului (m <sup>3</sup> / h)	0
Cantitatea maximă a aerului recirculat la ieșire (m <sup>3</sup> / h)	310
Poziția Turbo a aerului recirculat (m <sup>3</sup> / h)	0
Tipul de control al luminii	On/Off
Număr de lămpi	2
Tipul lămpilor utilizate	LED
Putere totală a lămpilor (W)	2
Diametrul orificiului de evacuare a aerului (mm)	150
Clapeta fluxului de aer care nu este recirculat	Fara
Materialul filtrului de grăsime	Aluminiu
Filtru de miros	Fara

## ENERGY LABEL

Putere sonoră la viteză min. (2010/30 / UE)	55
Putere sonoră la viteză max. (2010/30 / UE)	60
Nivel de zgomot cu poziția Turbo (dB (A) re 1 pW)	0

