

FFT CM10 8BB NA

12NC: 859991652360

Code EAN: 8003437636769

Whirlpool

SENSING THE DIFFERENCE

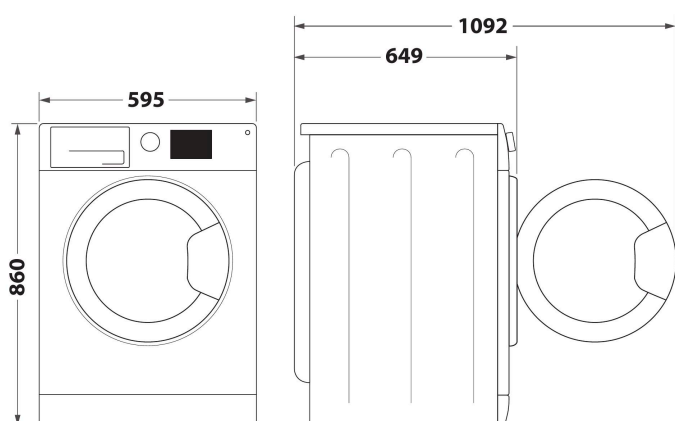

- Classe énergétique B
- Capacité de séchage: 8,0 kg
- Couleur: Blanc
- 6TH SENSE technologie
- Technologie de condensateur
- FreshCare+
- Départ différé 1-9h
- Temps de séchage
- Délicat
- Niveaux de séchage réglables
- Programme rapide
- Eco Coton
- Laine
- Programme de tissus mélangés
- Objects XXL
- Jeans
- Sport

Sèche-linge à condensation Whirlpool: posable, 8,0 kg - FFT CM10 8BB NA

Ce sèche-linge posable Whirlpool présente les caractéristiques suivantes : grand tambour de 8,0kg. Technologie 6e SENS exclusive contrôlant en permanence l'humidité présente dans le tambour, protégeant ainsi vos vêtements et permettant un séchage idéal. Condensateur optimisant la consommation énergétique par rapport aux sèche-linge ventilés standard.



Technologie 6ème Sens

Un programmeur intelligent qui détecte le taux d'humidité et adapte le cycle à la charge et au type de textile. Il s'arrête dès que le linge est sec.



FreshCare+

VOTRE LINGE RESTE FRAIS ! Les nouveaux lave-linge FreshCare+ vous apportent la tranquillité d'esprit... Avec FreshCare+, vous pouvez lancer une lessive sans vous soucier du moment où il vous faudra vider le lave-linge.* (*) Grâce à l'action combinée de la vapeur et du brassage en fin de cycle, le système FreshCare+ préserve la fraîcheur de votre linge et le garde frais et sans odeur jusqu'à 6 heures après la fin du cycle. Cette option n'est pas compatible avec les programmes Délicat et Duvet.



Filtre Easy Cleaning

Un nettoyage du filtre du condenseur facilité ! Notre système Easy Cleaning permet un nettoyage du filtre de la partie condenseur plus facile et plus rapide.



Capacité 8kg

Tout l'espace dont vous avez besoin. Avec son tambour d'une capacité de 8 kg, ce sèche-linge Whirlpool vous offre tout l'espace dont vous avez besoin pour votre linge.



Classe Énergétique B

Efficacité énergétique. Ce sèche-linge Whirlpool a une classe énergétique B.



Conception du tambour

Ce sèche-linge est équipé d'une structure et d'éléments spécialement conçus pour fournir des résultats de séchage excellents et prendre soin de tous vos vêtements.



Réglage du niveau de séchage

Ce sèche-linge Whirlpool comporte une fonction permettant de régler le niveau de séchage souhaité (prêt à repasser, ranger et porter).



Anti-froissage

The Anti-crease option adds a crease treatment at the end of the cycle by tumbling periodically the garments, reducing the fixing of the creases.

FFT CM10 8BB NA

12NC: 859991652360

Code EAN: 8003437636769

Whirlpool

SENSING THE DIFFERENCE

CARACTERISTIQUES PRINCIPALES

Groupe de produit	Sèche-linge
Référence commerciale	FFT CM10 8BB NA
Code EAN	8003437636769
Type de construction	Pose libre
Type de montage	Pose libre
Top amovible	Non
Type de chargement	Chargement frontal
Couleur principale du produit	Blanc
Puissance de raccordement	2700
Intensité	13
Tension	220-240
Fréquence	50
Longueur du cordon électrique	150
Type de prise	Schuko
Hauteur du produit	860
Largeur du produit	595
Profondeur du produit	649
Profondeur porte ouverte à 90°	1092
Poids net	37

CARACTERISTIQUES TECHNIQUES

Programmes automatiques	Non
Système de contrôle d'humidité	Oui
Température de séchage réglable	Non
Indicateur de déroulement	Oui
Afficheur digital de temps restant	Oui
Options de départ différé	Fixe unique
Délai maximum de départ différé	9
Témoin de chaleur résiduelle	Oui
Témoin bac plein	Oui
Séchage rapide	Non
Fonction anti-froissage	Oui
Volume du tambour	120

PERFORMANCES

Classe énergétique - NOUVEAU (2010/30/UE)	B
Classe énergétique - NOUVEAU (2010/30/CE)	B
Consommation énergétique des sèche-linge électroniques en pleine charge - NOUVEAU (2010/30/CE)	4,74
Contrôle du taux d'humidité résiduelle	81
Contrôle de la consommation énergétique annuelle sur les sèche-linge électroniques - NOUVEAU (2010/30/CE)	561,6
Capacité coton - NOUVEAU (2010/30/CE)	8,0
Type de sèche-linge	Par condensation
Niveau sonore	66
Durée du programme coton en pleine charge	130
Durée du programme coton en demi-charge	80
Contrôle de la durée du cycle	101
Consommation énergétique en mode "laissé sur marche" - NOUVEAU (2010/30/UE)	1,00
Durée du mode "laissé sur marche" - NOUVEAU (2010/30/CE)	15
Consommation énergétique en mode "arrêt" - NOUVEAU (2010/30/UE)	0,50

ENERG Y IJA
energiya · ενεργεια
IE IA

WHIRLPOOL
FFT CM10 8BB NA

A+++
A++
A+
A
B
C
D

B

561,6
kWh/annum

ENERGIA · ЕНЕРГИЯ · ENERGIA
ENERGIJA · ENERGY · ENERGIE
ENERGI

130
min/cycle*

8,0
kg

66
dB

ABCDEF G

* λικετα · ciklus · portion · zykus
trajektorija · ciklo · tsiklós
ohjelma · ciklus · ciklas · cikls
ciklu · cyclus · cykl · ciclu
program · tsiklompöng

392/2012