

# IKDIENAS LIETOŠANAS INSTRUKCIJA



## PALDIES, KA IEGĀDĀJĀTIES WHIRLPOOL IZSTRĀDĀJUMU.

Lai saņemtu pilnvērtīgu palīdzību, lūdzu, reģistrējiet savu ierīci vietnē [www.whirlpool.eu/register](http://www.whirlpool.eu/register)

Pirms ierīces lietošanas rūpīgi izlasiet **Veselības un drošības un Lietošanas un apkopes instrukcijas.**



Pirms veļas mazgājamās mašīnas izmantošanas obligāti jāizņem transportēšanas skrūves.

Lai uzzinātu vairāk par to, kā tās izņemt, skatiet *Montāžas instrukciju*.

## IZSTRĀDĀJUMA APRAKSTS

### IERĪCE

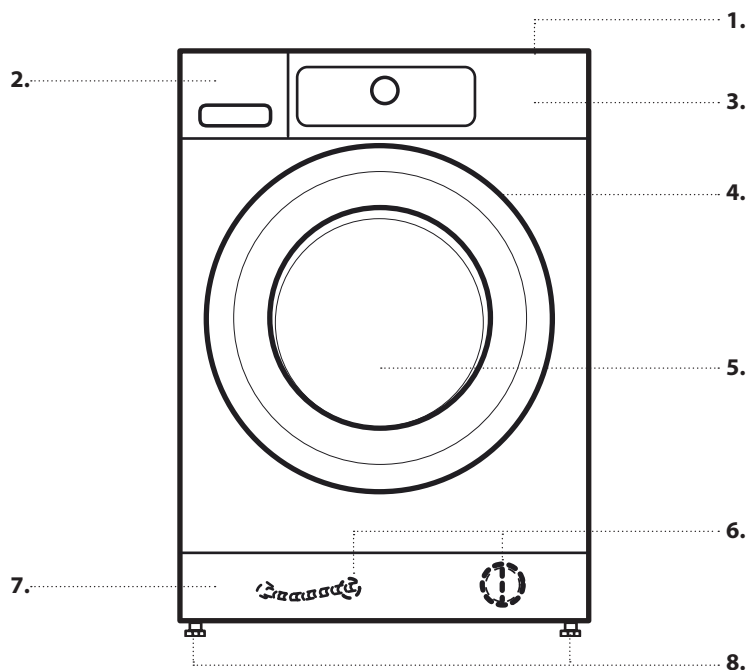

1. Darba virsma
2. Mazgāšanas līdzekļa dozators
3. Vadības panelis
4. Durvju rokturis
5. Durvis
6. Ūdens filtrs/ārkārtas drenāžas atvere (ja pieejama) - aizvāciņa -
7. Vāciņš (izņemams)
8. Regulējamas kājiņas (4)

### VADĪBAS PANELIS

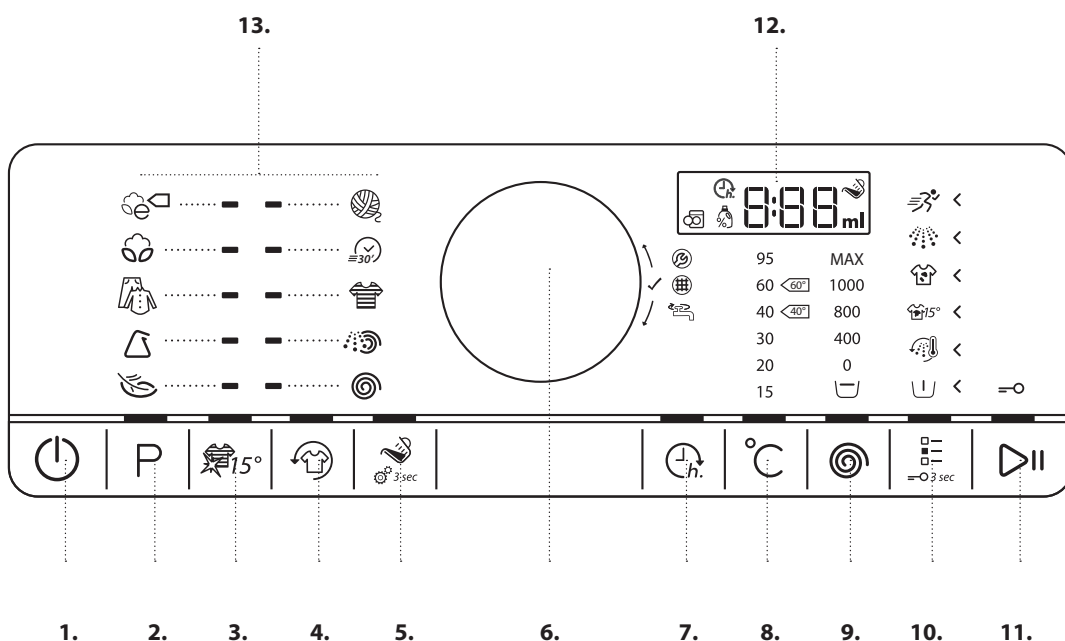

1. Ieslēgšanas/izslēgšanas poga (Atiestata/novada ūdeni, ja tiek piespiesta un turēta)
2. Programmu poga
3. Funkcijas „Colours 15°” poga
4. Funkcijas „Pēc žāvēšanas” poga
5. Dozēšanas palīdzības poga
6. Slēdzis (pagrieziet, lai izvēlētos / nospiediet, lai apstiprinātu)
7. Aizkavētās palaišanas poga
8. Temperatūras poga
9. Centrifūgas ātruma poga
10. Izvēlnu poga (piespiežot un turot – taustiņu bloķēšana)
11. Palaišanas / apturēšanas poga
12. Displejs
13. Programmu zona

## MAZGĀŠANAS LĪDZEKĻA DOZATORS



### 1. Galvenais mazgāšanas nodaļums

- Mazgāšanas līdzeklis galvenajam mazgāšanas ciklam
- Traipu tīrītājs
- Ūdens mikstinātājs



### 2. Priekšmazgāšanas nodaļums

- Mazgāšanas līdzeklis priekšmazgāšanai.



### 3. Mikstinātāja nodaļuma

- Auduma mikstinātājs
- Šķidrā ciete



**Ielejiet mikstinātāju vai cietes šķīdumu tikai līdz atzīmei „max”.**

### 4. Atbrīvošanas poga

(Nospiediet, lai izņemtu mazgāšanas līdzekļa dozatoru tīrīšanai).



## IETEICAMIE MAZGĀŠANAS LĪDZEKĻI DAŽĀDA VEIDA VEĻAI

Rupja veļa baltā krāsā	(vēsa – 95°C)	Stipras iedarbības mazgāšanas līdzekļi
Delikāts apģērbs baltā krāsā	(vēsa – 40°C)	Maigas iedarbības mazgāšanas līdzekļi ar balinātāju un/vai optiskajiem balinātājiem
Gaišas/pasteļkrāsas	(vēsa – 60°C)	Mazgāšanas līdzekļi ar balinātāju/optiskajiem balinātājiem
Spilgtas krāsas	(vēsa – 60°C)	Krāsaini mazgājami līdzekļi bez balinātāja/optiskajiem balinātājiem
Melns/tumšas krāsas	(vēsa – 60°C)	Īpaši mazgāšanas līdzekļi melnai/tumšai veļai

## PIRMĀ LIETOŠANAS REIZE

Lai uzzinātu vairāk par to, kā izvēlēties un palaist programmu, skatiet sadaļu IKDIENAS.

### PIRMAIS SOLIS

Pieslēdzot veļas mazgājamo mašīnu strāvai, tā ieslēdzas automātiski. Lai atbrīvotos no visiem netīrumiem, kas radušies ražošanas procesa laikā:

- atlasiet funkciju „Kokvilna” ar temperatūru 95 °C.

- Galvenā mazgāšanas nodaļuma mazgāšanas līdzekļa dozatorā pievienojiet nelielu daudzumu stipras iedarbības mazgāšanas līdzekļa (ne vairāk kā 1/3 no mazgāšanas līdzekļa ražotāja ieteiktā daudzuma nedaudz netīrai veļai)



- Palaidiet programmu, **neievietojot veļu.**

## IKDIENAS LIETOŠANA

Lai uzzinātu vairāk par ierīces funkcijām, skatiet Lietošanas un apkopes instrukciju / lai uzzinātu, kā iegūt Lietošanas un apkopes instrukciju, skatiet pēdējo lappusi

### 1. IEVIETOJIET VEĻU

- Sagatavojiet veļu, ņemot vērā ieteikumus sadaļā „PĀDOMI UN IETEIKUMI”. Pārliedziet, vai kabatas ir tukšas, rāvējslēdzēji aizvilkti un šņores sasietas.



- Atveriet durvis un ievietojiet veļu. Ievērojiet maksimālo svaru, kas norādīts programmā tabulā.

### 2. AIZVERIET DURVIS

- Pārliedziet, vai starp durvju stiklu un gumijas blīvējumu nav iesprūduši veļa.



- Aizveriet durvis, līdz dzirdat aizvēršanās klikšķi.

### 3. ATVERIET ŪDENS KRĀNU



### 4. IESLĒDZIET VEĻAS MAZGĀJAMO MAŠĪNU

- Nospiediet *ieslēgšanas/izslēgšanas* pogu, līdz iedegas programmu poga. Vadības panelī tiek attēlota animācija, un ierīce atskaņo skaņas signālu. Pēc tam veļas mazgājamo mašīna ir gatava lietošanai.



### 5. IESTATIET VĒLAMO PROGRAMMU

**VADĪBAS REŽĪMS** — izgaismotās pogas palīdzēs jums iestatīt vēlamo programmu šādā secībā: Programmas/temperatūras/centrifūgas ātruma/opciju atlasīšana. Tiklīdz nospiežat pogu un apstiprināt savu izvēli, pogu apgaismojums pārlēks uz nākamo soli.

#### • Izvēlieties programmu:

Pārlicinieties, ka tiek izgaismota programmu poga.

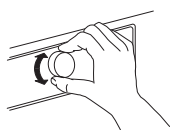

Pagrieziet slēdzi, lai atlasītu vēlamo programmu. Indikators līdzās izvēlētajai programmai izgaismojas.

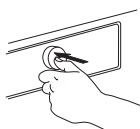

Apstipriniet izvēlēto programmu, nospiežot slēdzi.

#### • Ja nepieciešams, nomainiet temperatūru.

Ja vēlaties mainīt temperatūru, pārlicinieties, vai tiek izgaismota temperatūras poga. Pagrieziet slēdzi, lai atlasītu vēlamo temperatūru, pēc tam nospiediet slēdzi, lai to apstiprinātu.



#### • Ja nepieciešams, nomainiet centrifūgas ātrumu

Ja vēlaties mainīt centrifūgas ātrumu, pārlicinieties, vai tiek izgaismota ātruma poga. Pagrieziet slēdzi, lai atlasītu vēlamo centrifūgas ātrumu, pēc tam nospiediet slēdzi, lai to apstiprinātu. Lai iegūtu vairāk informācijas, skatiet sadaļu IZVĒLNES, FUNKCIJAS UN INDIKATORI.



#### • Ja nepieciešams, atlasiet izvēlnes

Ja vēlaties atlasīt papildu izvēlnes, pārlicinieties, ka tiek izgaismota izvēlņu poga. Izvēlnes, kas pieejamas atlasītajai programmai, apzīmētas ar izgaismotām bultiņām ◀. Pagrieziet slēdzi, lai atlasītu vēlamās izvēlnes. Atlasītās izvēlnes simbols mirgos. Lai apstiprinātu, nospiediet slēdzi. Dažas izvēlnes/funkcijas iespējams atlasīt, tieši nospiežot attiecīgo pogu:



Lai iegūtu vairāk informācijas, skatiet sadaļu IZVĒLNES, FUNKCIJAS UN INDIKATORI.

### INDIVIDUĀLAIS REŽĪMS

Pēc veļas mazgājamos mašīnas ieslēgšanas jums nav obligāti jāseko VADĪBAS REŽĪMAM.

Jūs varat izvēlēties secību, kādā iestatīt savu programmu.

Lai atlasītu izvēlni, vispirms nospiediet attiecīgo pogu, tad pagrieziet slēdzi, lai atlasītu, un visbeidzot nospiediet slēdzi, lai to apstiprinātu.

Temperatūras, centrifūgas ātruma un opciju apjoms atkarīgs no izvēlētas programmas. Tieši tādēļ ieteicams vispirms izvēlēties programmu.

### 6. PIEVIENOT MAZGĀŠANAS LĪDZEKLI

- Ja **neizmantojat** Dozēšanas palīdzības funkciju, izvelciet mazgāšanas līdzekļa dozatoru un ielejiet mazgāšanas līdzekli (un citus līdzekļus/mikstinātāju); ievērojiet uz iepakojuma minētos dozēšanas norādījumus. Ja izvēlējaties PRIEKŠMAZGĀŠANU vai AIZKAVĒTO PALAIŠANU, ņemiet vērā ieteikumus sadaļā IZVĒLNES, FUNKCIJAS UN INDIKATORI. Uzmanīgi aizveriet mazgāšanas līdzekļa dozatoru.
- Ja izmantojat **Dozēšanas palīdzības funkciju, ielejiet mazgāšanas līdzekli pēc tam**, kad palaista programma. Lai iegūtu vairāk informācijas, skatiet sadaļu IZVĒLNES, FUNKCIJAS UN INDIKATORI.
- Pēc tam, kad pievienots mazgāšanas līdzeklis vai citi līdzekļi, neatveriet mazgāšanas līdzekļa dozatoru, lai tādējādi izvairītos no iespējamās pārplūdes.



### 7. PROGRAMMAS PALAIŠANA

- Nospiediet un turiet *palaišanas/apturēšanas* pogu, līdz poga tiek izgaismota un nenodziest; programma ieslēgsies automātiski.
- Ja atlasijāt funkciju **Dozēšanas palīdzība**, pēc programmas palaišanas veļas mazgājamo mašīna noteikts nepieciešamo mazgāšanas līdzekļa daudzumu, ņemot vērā ievietotās veļas daudzumu. Sekojiet norādījumiem sadaļā IZVĒLNES, FUNKCIJAS UN INDIKATORI/ nodaļā Dozēšanas palīdzība.



### 8. JA NEPIECIEŠAMS, MAINIET AKTĪVĀS PROGRAMMAS IESTĀTĪJUMUS

Programmas iestatījumus varat mainīt arī tās darbības laikā. Izmaiņas tiks ieviestas, ja programmas attiecīgā fāze vēl nebūs beigusī darboties.

- Nospiediet attiecīgo pogu (piemēram, *Centrifūgas ātruma* pogu, lai mainītu centrifūgas ātrumu). Atlasītie iestatījumi pāris sekundes mirgos.
- Kamēr tie mirgo, varat pielāgot iestatījumus, pagriežot slēdzi. Ja iestatījumi beidz mirgot pirms tie ir pielāgoti, nospiediet pogu vēlreiz.
- Lai apstiprinātu izmaiņas, nospiediet slēdzi. Ja neapstiprināsiet, iestatījumi tiks apstiprināti automātiski — tie pārstās mirgot. Programma automātiski turpinās darbu. Lai mainītu aktīvās programmas iestatījumus, jūs varat arī:
  - Vēlreiz nospiegt *palaišanas/apturēšanas* pogu, lai apturētu aktīvo programmu
  - Nomainiet vēlamās iestatījumus.
  - Vēlreiz nospiediet *palaišanas/apturēšanas* pogu, lai turpinātu programmas darbību.

## 9. APTURIET AKTĪVO PROGRAMMU UN, JA NEPIECIEŠAMS, ATVERIET DURVIS

- Vēlreiz nospiediet *palaišanas/apturēšanas* pogu un pieturiet to, lai apturētu aktīvo programmu
- Ja ūdens līmenis un/vai temperatūra nav pārāk augsta, iedegas durvju atvēršanas indikators. Varat atvērt durvis, lai ieliktu/izņemtu veļu.
- Nospiediet *palaišanas/apturēšanas* pogu, lai turpinātu programmas darbību.



## 10. JA NEPIECIEŠAMS, ATIESTATIET AKTĪVO PROGRAMMU

- Nospiediet un pieturiet *ieslēgšanas/izslēgšanas* pogu, līdz uz displeja parādās uzraksts "rES".



Ūdens tiek novadīts, programma beidz darbu un durvis tiek atbloķētas.

## 11. PĒC PROGRAMMAS DARBĪBAS BEIGĀM IZSLĒDZIET VEĻAS MAZGĀJAMO MAŠĪNU

- Uz displeja parādīsies uzraksts „End”, un tiks izgaismots durvju atvēršanas indikators – varat izņemt veļu.



- Nospiediet *ieslēgšanas/izslēgšanas* pogu, lai izslēgtu veļas mazgājamo mašīnu. Aptuveni stundas ceturksni pēc programmas darbības beigām veļas mašīna automātiski izslēdzas, lai taupītu enerģiju.
- Atstājiet veļas mašīnas durvis atvērtas, lai ierīces iekšpuse var izžūt.



# PADOMI UN IETEIKUMI

## ŠKIROJIET VEĻU, ŅEMOT VĒRĀ

- Āuduma veidu/kopšanas etiķetes (kokvilna, jaukti audumi, sintētika, vilna, audumi mazgāšanai ar rokām)
- Krāsu (atdaliet krāsaino un balto veļu, jaunus krāsainos apģērbus mazgājiet atsevišķi)
- Delikātu apģērbu (mazgājiet nelielus apģērba gabalus – piemēram, neilona zeķes – un apģērbus ar aķiņiem – piemēram, krūšturus – auduma maisā vai spilvendrānā ar rāvējslēdzēju).

## IZTUKŠOJIET KABATAS

- Tādi priekšmeti kā monētas vai šķiltavas var sabojāt jūsu veļu un veļas mašīnas cilindru.

## MAZGĀJIET, ŅEMOT VĒRĀ KOPŠANAS ETIĶETES

Simbols ar bļodu un temperatūru norāda maksimālo temperatūru apģērba gabala mazgāšanai.



Drīkst mazgāt veļas mašīnā



Mazgāt saudzīgi



Mazgāt īpaši saudzīgi



Mazgāt tikai ar rokām



Nemazgāt

## REGULĀRI IZTĪRIET ŪDENS FILTRU

- Tādējādi izvairīsieties no aizdambējuma, kas traucētu aizvadīt ūdeni. Skatiet sadaļu APKOPE UN UZTURĒŠANA/ „Ūdens filtra tīrīšana” Lietošanas un apkopes instrukcijā.

## TAUPIBA UN VIDE

- Lai visefektīvāk izmantotu elektrību, ūdeni, mazgāšanas līdzekli un laiku, ievērojiet ieteicamo maksimālo veļas daudzumu katrai programmai, kā tas norādīts programmu tabulā.
- Neizmantojiet lielāku daudzumu mazgāšanas līdzekļa kā mazgāšanas līdzekļa ražotāja norādījumos. Izmantojiet funkciju Dozēšanas palīdzība.
- Lai taupītu elektrību, 95 °C mazgāšanas programmas vietā izvēlieties 60 °C mazgāšanas programmu, bet 60 °C vietā - 40 °C. Kokvilnas veļai ieteicama programma Eko kokvilna  ar 40 °C vai 60 °C temperatūru.
- Ietaupiet enerģiju un laiku, izvēloties augstāku centrifūgas ātrumu, tādējādi samazinot ūdens daudzumu veļā pirms veļas žāvētāja izmantošanas.

## PROGRAMMU TABULA

Programma	Kopšanas etiķetes	Temperatūra	Maks. slodze (kg)	Varat atlasīt ar izvēlņu pogu						Piejams tieši				Centrifugēšana		Mazgāšanas līdzekļi un papildu līdzekļi		
				Priekšmazgāšana	Karstā skalošana	Bio traipi 15	Noturīgi traipi	Intensīvā skalošana	Ātrais	Colours 15°	Atsvaidzināšana	Dozēšanas palīdzība	Aizkavētā palaišana	Maks. centrifugas ātrums (apgr./min)	Apturēt skalošanu	Priekšmazgāšana	Mazgāšanas cikls	Mīkstinātājs
EKO KOKVILNA		Vēsa/60 °C	maks.	—	—	—	—	✓	✓	✓	✓	✓	✓	✓	✓	—	●	○
KOKVILNA		Vēsa/95 °C	maks.	✓	✓	✓	✓	✓	✓	✓	✓	✓	✓	✓	✓	○	●	○
JAUKTS		Vēsa/60 °C	4,0	—	✓	✓	—	✓	✓	✓	✓	✓	✓	✓	✓	—	●	○
SINTĒTIKA		Vēsa/60 °C	3,0	✓	—	✓	✓	✓	✓	✓	✓	✓	✓	✓	✓	○	●	○
DELIK. APĢĒRBS		Vēsa/40 °C	1,5	✓	—	—	—	—	✓	✓	✓	✓	✓	1000	✓	○	●	○
VILNA		Vēsa/40 °C	1,0	—	—	—	—	—	✓	✓	✓	✓	✓	1000	✓	—	●	○
KRĀSAS		Vēsa/60 °C	4,0	✓	—	✓	✓	—	✓	✓	✓	✓	✓	1000	✓	○	●	○
ĀTRĀ 30		Vēsa/30 °C	3,0	—	—	—	—	—	—	✓	✓	✓	✓	maks.	✓	—	●	○
IZSKALOT UN CENTRIFUGĒT		—	maks.	—	—	—	—	✓	—	—	✓	—	✓	maks.	✓	—	—	○
CENTRIFUGĒŠANA		—	maks.	—	—	—	—	—	—	—	✓	—	✓	maks.	—	—	—	—

✓ Pieejams/papildu

— Nav pieejams/papildu

● Nepieciešama dozēšana

○ Dozēšanas nav obligāta

# PROGRAMMAS

Ņemiet vērā apģērba gabalu kopšanas etiķetes.

## EKO KOKVILNA

Nedaudz netīra kokvilnas veļa. Standarta kokvilnas programma. Vislabākā programma pie 40°C un 60°C kokvilnas veļas mazgāšanai, ņemot vērā ūdens un enerģijas patēriņu. Enerģijas etiķetes vērtības balstītas uz šo programmu.



## KOKVILNA

Vidēji netīras vai ļoti netīras un rupjas kokvilnas un lina mazgāšanai.



## JAUKTS

Vidēji netīras vai ļoti netīras jaukta tipa veļas mazgāšanai (kokvilna, lina, sintētiski materiāli un to paveidi). 1 stundas programma.



## SINTĒTIKA

Vidēji netīras sintētisku materiālu vai kokvilnas paveidu veļas mazgāšanai.



## DELIK. APĢĒRBS

Smalkveļas, kas gatavota no delikāta auduma, mazgāšanai (nepieciešama rūpīga apstrāde).



## VILNA

Vilnas audumu, kas apzīmēti ar Woolmark zīmi un kurus atļauts mazgāt veļas mazgājamā mašīnā, kā arī zīda, lina, vilnas un viskozes audumu mazgāšanai (ja apzīmēts mazgāšanai ar rokām). Skatiet ieteikumus kopšanas etiķetē.



## ĀTRĀ 30

Nedaudz netīras veļas mazgāšanai (kokvilna, sintētiski materiāli un to paveidi). Atjauniniet programmu veļai bez traipiem.



## KRĀSAS

Nedaudz netīrai vai vidēji netīrai kokvilnas, sintētikas vai to paveidu veļai, arī delikātiem apģērbiem. Palīdz saglabāt auduma krāsas. Izmantojiet mazgāšanas līdzekli, kas piemērots veļas krāsai.



## IZSKALOT UN CENTRIFUGĒT

Atdaliet skalošanu un intensīvo centrifugēšanas programmu. Rupjas veļas mazgāšanai.



## CENTRIFUGĒŠANA

Atdaliet intensīvo centrifugēšanas programmu. Rupjas veļas mazgāšanai.



## PATĒRIŅA DATI

Šie dati jūsu mājās var atšķirties, ņemot vērā atšķirības pievadītā ūdens temperatūrā, ūdens spiedienā u.c.

PROGRAMMA	TEMPERATŪRA (°C)	SLODZE (KG)	ŪDENS (L)	ENERĢIJA (KWH)	APTUVENĀIS PROGRAMMAS DARBĪBAS LAIKS (H:MIN)		APTUVENĀIS ATLIKUŠĀ MITRUMA DAUDZUMS (%)
					BEZ FUNKCIJAS „ĀTRAIS”	AR FUNKCIJU „ĀTRAIS”	
JAUKTS	40	6.0	50	0,50	01:00	00:55	55
KOKVILNA	95	9.0	90	2,60	02:40	--	55
KOKVILNA	60	9.0	88	1.75	02:20	01:40	55
KOKVILNA	40	9.0	84	1,00	03:20	02:00	55
SINTĒTIKA	60	3.5	50	0,95	02:20	01:20	35
SINTĒTIKA	40	3.5	45	0,68	02:20	01:20	35
EKO KOKVILNA	60	9.0	57	0.86	06:00	04:00	53
EKO KOKVILNA	60	4.5	40	0.75	03:45	*	53
EKO KOKVILNA	40	4.5	40	0.73	03:45	*	53

Vērtības noteiktas normālos apstākļos, saskaņā ar LVS/EN 60456. Ūdens, enerģijas un atlikušā mitruma daudzuma vērtības attiecināmas uz programmu noklusējuma iestatījumiem bez papildu izvēlnēm.

maks. = veļas mašīnas maksimālā slodze

Atbilstības marķējumā norādītie akustiskie parametri attiecas uz ierīci, kad tā ir pilnībā uzstādīta un trokšņus slāpējošie paliktņi ir piestiprināti veļasmašīnas apakšā atbilstoši atsevišķiem norādījumiem.

**Eko kokvilna** ir standarta programma nedaudz netīras kokvilnas veļas mazgāšanai, un tā ir visefektīvākā mazgāšanas programma, ņemot vērā ūdens un enerģijas patēriņu. Lai taupītu enerģiju, patiesā ūdens temperatūra var atšķirties no norādītās.

Enerģijas patēriņš izslēgtā režīmā ir 0,25 W/gaidstāves režīmā 0,25 W.

\* Ilgumu nosaka slodzes kontrole

# IZVĒLNES, FUNKCIJAS UN INDIKATORI

## IZVĒLNES, kas ir tieši pieejamas, nospiežot attiecīgo pogu:

### Colours 15°

Palīdz saglabāt apģērba krāsu, mazgājot to aukstā ūdenī (15°C). Tas taupa enerģiju, kas tiek patērēta sildot ūdeni, taču nodrošina labus mazgāšanas rezultātus. Piemērots nedaudz netīriem krāsainiem apģērbiem bez traipiem.

Nav pieejams funkcijai Kokvilna pie 95°C.



### Atsvaidzināšana

Palīdz saglabāt veļu svaigu, ja to nav iespējams izņemt no veļas mašīnas drīz pēc tam, kad programma beigusi darboties.

Pēc programmas beigām veļas mašīna periodiski apgriezīs veļu. Tas var ilgt līdz pat 6 stundām pēc mazgāšanas programmas beigām. Jūs varat jebkurā brīdī to pārtraukt, nospiežot jebkuru pogu. Durvis tiks atbloķētas un jūs varēsiet izņemt veļu.



### Dozēšanas palīdzība

Palīdz dozēt pareizo daudzumu mazgāšanas līdzekļa noteiktam veļas daudzumam. Pirms šīs funkcijas izmantošanas:

tirgū pieejamo mazgāšanas līdzekļu koncentrācija var ļoti atšķirties. Tieši tādēļ pielāgojiet veļas mašīnu jūsu izmantoto mazgāšanas līdzekļu dozēšanas daudzumam.

Bez tam pārbaudiet, vai veļas mašīnas sākotnēji iestatītais ūdens cietības līmenis (mīksts) atbilst jūsu ūdens cietības līmenis un pielāgojiet to, ja nepieciešams (skatiet Lietošanas un apkope instrukcijas sadaļu „Dozēšanas palīdzības pirmā lietošana”).

#### 1) Izvēlieties funkciju Dozēšanas palīdzība.

Pēc programmas un opciju atlasīšanas, nospiediet pogu „Dozēšanas palīdzība”; displejā iedegas Dozēšanas palīdzības simbols.

#### 2) Palaidiet programmu.

Palaidiet programmu, nospiežot *palaišanas/apturēšanas* pogu. – Cilindrs apgriezies, lai noteiktu ievietotās veļas daudzumu; pēc tam displejā tiks parādīts ieteicams mazgāšanas līdzekļa daudzums (ml).



#### 3) Pievienojiet mazgāšanas līdzekli.

Izvelciet mazgāšanas līdzekļa dozatoru un ielejiet tajā displejā norādīto mazgāšanas līdzekļa daudzumu, pēc tam ielejiet to dozatora galvenajā mazgāšanas nodaļumā.

Ja izvēlējāties Priekšmazgāšanas funkciju un vēlaties pievienot mazgāšanas līdzekli arī priekšmazgāšanas fāzei, ielejiet pusi no norādītā mazgāšanas līdzekļa daudzuma priekšmazgāšanas nodaļumā papildus tam pilnajam mazgāšanas līdzekļa daudzumam, ko jau pievienojāt galvenajam mazgāšanas nodaļumam. Tā vietā, lai mazgāšanas līdzekli ielietu dozatorā, to iespējams ievietot tieši cilindrā (ielejot to dozatora lodītē).



Programmām ar priekšmazgāšanu: mazgāšanas līdzekli priekšmazgāšanas funkcijai varat pievienot tieši cilindrā, bet galvenā mazgāšanas cikla mazgāšanas līdzeklis jāielej dozatora galvenās mazgāšanas nodaļumā. Šādā gadījumā izmantojiet pulverveida mazgāšanas līdzekli galvenajam mazgāšanas ciklam, lai nodrošinātu, ka tas atrodas dozatorā līdz brīdim, kad tiek sāta galvenā mazgāšanas fāze. Pēc mazgāšanas līdzekļa pievienošanas uzmanīgi aizveriet dozatoru (vai duvis).

#### 4) Nospiediet *palaišanas/apturēšanas* pogu un turiet to nospiestu, lai turpinātu programmas darbību.

## IZVĒLNES, kas pieejamas ar izvēlņu pogu

### Priekšmazgāšana

Palīdz iztīrīt īpaši netīru veļu, izvēlētajai mazgāšanas programmai pievienojot priekšmazgāšanas fāzi. Īpaši netīrai veļai, kas satur, piemēram, smiltis vai citus smalkus netīrumus.

Tā pagarina programmas darbības laiku par 20 minūtēm. Ielejiet mazgāšanas līdzekli dozatora priekšmazgāšanas nodaļumā vai tieši cilindrā. Šādā gadījumā izmantojiet pulverveida mazgāšanas līdzekli galvenajam mazgāšanas ciklam, lai nodrošinātu, ka tas atrodas dozatorā līdz brīdim, kad tiek sāta galvenā mazgāšanas fāze.



### Karstā skalošana

Programmas beigās tiek izpildīta karstās skalošanas fāze. Tā atbrīvo auduma šķiedras, lai izņemot to no veļas mazgājamās mašīnas neilgi pēc programmas darbības beigām veļa būtu patīkami silta.



### Bio traipi 15

Palīdz atbrīvoties no visa veida traipiem, izņemot tauku/eļļas traipus.

Programmas sākumā tiek veikta mazgāšana ar aukstu ūdeni. Tā pagarina programmas darbības laiku par 10 minūtēm.

Šāda apstrāde ieteicama īpaši noturīgiem traipiem. Nav pieejams funkcijai Kokvilna pie 95°C.



### Noturīgi traipi

Palīdz iztīrīt īpaši netīru veļu un noturīgus traipus, optimizējot papildu mazgāšanas līdzekļu īpašības traipu tīrīšanai.

Pievienojiet piemērotu daudzumu papildu mazgāšanas līdzekļa cīņai ar traipiem (pulvera veidā) galvenajam mazgāšanas nodaļumam kopā ar parastu mazgāšanas līdzekli (tikai pulvera veidā). Tas pagarina programmas darbības laiku par 15 minūtēm. Piemērots, izmantojot traipu tīrītājus un balinātājus uz skābekļa bāzes. **Neizmantojiet hloru vai perborāta balinātājus.**



### Intensīvā skalošana

Palīdz atbrīvoties no mazgāšanas līdzekļa, pagarinot skalošanas fāzi.

Īpaši piemērots bērnu drēbīšu un alerģisku cilvēku veļas mazgāšanai un vietās, kur ir mīksts ūdens.



### Ātrais

Nodrošina ātrāku mazgāšanu.

Ieteicams tikai nedaudz netīrai veļai.

Nav pieejams funkcijai Kokvilna pie 95°C.



## FUNKCIJAS

### Apturēt skalošanu (izvēlne uz Centrifūgas pogas)

Atceļ automātisku veļas apgrīšanu, kad programma beigusi darboties. Veļa turpina atrasties pēdējā skalošanas ūdenī, un programma aptur darbību.

Piemērots delikātiem apģērbiem, kurus nav ieteicams centrifugēt, vai kam piemērots zemāks centrifugēšanas ātrums. Nav piemērots zīdam. Lai izslēgtu funkciju „Apturēt skalošanu”, izvēlieties:

- **novadīt ūdeni bez centrifugēšanas:**

pagrieziet slēdzi, lai atlastītu centrifugēšanas ātrumu „0”, pēc tam nospiediet *palaišanas/apturēšanas* pogu: ūdens tiks novadīts un programma beigs darboties



- **veiciet veļas centrifugēšanu:**

mirgos noklusējuma centrifugēšanas ātrumus – palaidiet centrifugēšanas ciklu, nospiežot *palaišanas/apturēšanas* pogu.



Pagriezot slēdzi varat izvēlēties arī citu centrifugēšanas ātrumu, nospiediet slēdzi, lai to apstiprinātu, un nospiediet *palaišanas/apturēšanas* pogu.

### Aizkavētā palaišana

Pārceļ jūsu izvēlētas programmas palaišanu uz vēlāku laiku. Šai funkcijai neizmantojiet šķidru mazgāšanas līdzekli.



- Atlasiet programmu, temperatūru un izvēlnes.
- Nospiediet *palaišanas/pauzes* pogu – uz displeja mirgo aizkavētās palaišanas simbols.
- Pagrieziet slēdzi, lai izvēlētos aizkavi līdz pat 23 stundām (tā tiks parādīta uz displeja). Apstipriniet, nospiežot slēdzi.
- Nospiediet *palaišanas/apturēšanas* pogu – tiek sākta aizkavētās palaišanas laika atskaite. Displejā mirgo kols. Durvis tiek nobloķētas.
- Ja izvēlējāties funkciju Dozēšanas palīdzība: nospiežot *palaišanas/apturēšanas* pogu, veļas mašīna aprēķina ieteicamo mazgāšanas līdzekļa daudzumu. Pievienojiet displejā norādīto mazgāšanas līdzekļa daudzumu (skatiet sadaļu „Dozēšanas palīdzība”). Lai sāktu aizkavētās palaišanas laika atskaiti, vēlreiz nospiediet *palaišanas/apturēšanas* pogu.
- Kad aizkaves laiks ir beidzies, veļas mazgājamā mašīna ieslēdzas automātiski. Tad displejā tiek attēlots atlikušais programmas darbības laiks.

Lai atceltu *aizkavēto palaišanu*:

- Nospiediet *palaišanas/apturēšanas* pogu, lai atceltu aizkavēto palaišanu.

### Taustiņu bloķēšana

Lai nobloķētu vadības paneļa taustiņus un slēdzi pret nevēlamām darbībām.

 3 sec

Lai bloķētu taustiņus:

- Veļas mazgājamai mašīnai jābūt ieslēgtai.
- Nospiediet un pieturiet programmu pogu, līdz atslēgas simbols uz displeja sāk mirgot. Nu slēdzis un pogas ir bloķēti. Darbojas tikai *ieslēgšanas/izslēgšanas* poga.



Ja izslēgsiet un atkal ieslēgsiet veļas mazgājamo mašīnu, taustiņi joprojām būs bloķēti līdz brīdim, kad tos atbloķēsiet.

Nospiediet un turiet Taustiņu bloķēšanas pogu līdz atslēgas simbols vairs nedeg.



## INDIKATORI

### Nevar atvērt durvis.



**Kļūme: ūdens krāns aizgriezts.** Veļas mazgājamā mašīna nesaņem ūdens spiedienu/spiediens nav pietiekams.



**Kļūme: ūdens filtrs ir aizsērējis.** Nevar aizvadīt ūdeni; iespējams, ka bloķēts ūdens filtrs



**Kļūme: sazinieties ar servisu.** Lasiet sadaļu „Problēmu novēršana” Lietošanas un apkopes instrukcijā.



Problēmu gadījumā skatiet sadaļu „Problēmu novēršana” Lietošanas un apkopes instrukcijā.

## UZTURĒŠANA UN TĪRĪŠANA UN PROBLĒMU RISINĀŠANA

Lai uzzinātu vairāk par uzturēšanu un tīrīšanu un problēmu risināšanu, skatiet

**Lietošanas un apkopes instrukciju.**

**Lietošanas un apkopes instrukciju** varat iegūt:

- Pēcpārdošanas servisā; zvanot uz numuru, kas norādīts garantijas grāmatīnā
- Lejuplādējot to Whirlpool tīmekļa vietnē <http://docs.whirlpool.eu>



## SAZINOTIES AR PĒCPĀRDOŠANAS SERVISU

Sazinoties ar pēcpārdošanas servisu, miniet abus numurus, kas redzami servisa uzlīmē durvju iekšpusē.

<http://www.whirlpool.eu>

Numuru varat atrast garantijas grāmatīnā



400010799741

Whirlpool® reģistrēta prečzīme/TM Whirlpool grupas uzņēmumu prečzīme —  
© Autortiesības Whirlpool Europe s.r.l. 2014. Visas tiesības aizsargātas — <http://www.whirlpool.eu>

