

Whirlpool

No Frost Chłodziarko - Zamrażarka

Instrukcja obsługi

Frost Zdarma Chladnička - Mrazák

Návod k použití

Frost Zdarma Chladnička - Mraznička

Používateľská príručka

Frigider Congelator No-Frost

Manual de utilizare

Frost Free Ψυγειοκαταψυκτης

Εγχειρίδιο χρήστη

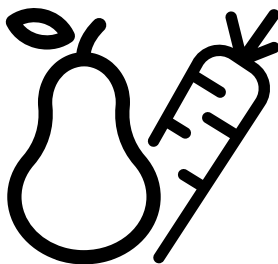

WHK 22414 XBR8EA

®/TM/© 2025 Whirlpool. Wyprodukowano na licencji

®/TM/© 2025 Whirlpool. Vyrobeno v licenci

®/TM/© 2025 Whirlpool. Vyrobené na základe licencie

®/TM/© 2025 Whirlpool. Produs sub licență

®/TM/© 2025 Whirlpool. Παράγεται κατόπιν αδειάς

PL - CZ - SK - RO - EL



DZIĘKUJEMY ZA ZAKUP PRODUKTU WHIRLPOOL

W celu uzyskania kompleksowej pomocy prosimy zarejestrować urządzenie na stronie www.register10.eu



W CELU UZYSKANIA SZCZEGÓŁOWYCH INFORMACJI, NALEŻY ZESKANOWAĆ KOD QR NA URZĄDZENIU

Prosimy najpierw przeczytać tę instrukcję obsługi!

Drodzy Klienci,

Mamy nadzieję, że nasz wyrób, wyprodukowany w nowoczesnym zakładzie i sprawdzony według najbardziej drobiazgowych procedur kontroli jakości, będzie Wam dobrze służył.

Dlatego prosimy uważnie przeczytać całą instrukcję obsługi chłodziarki przed jej użyciem i zachować ją do późniejszego wglądu. Przy przekazaniu tej chłodziarki komuś innemu, prosimy także przekazać tę instrukcję.

Niniejsza instrukcja obsługi pomoże korzystać z tej chłodziarki sprawnie i bezpiecznie.

- Proszę przeczytać tę instrukcję przed zainstalowaniem i uruchomieniem chłodziarki.
- Prosimy na pewno przeczytać wskazówki na temat bezpieczeństwa.
- Prosimy przechowywać tę instrukcję w łatwo dostępnym miejscu, bo może się przydać później.
- Prosimy przeczytać również inne dokumenty dostarczone wraz z chłodziarką.

Zwracamy uwagę, że instrukcja ta odnosi się także do kilku innych modeli. Różnice pomiędzy modelami zostaną wskazane w instrukcji.

Zapraszamy do odwiedzenia poniższych stron internetowych
docs.whirlpool.eu & parts-selfservice.europeanappliances.com

INFORMACJE



ENERG



SUPPLIER'S NAME

MODEL IDENTIFIER

(*)

A

A

Informacje o modelu zapisane w bazie danych produktów można uzyskać, wchodząc na następującą stronę internetową i wyszukując identyfikator modelu (*) znajdujący się na etykiecie efektywności energetycznej.

<https://eprel.ec.europa.eu/>

<u>1 Instrukcje środowiska</u>	<u>3</u>	5.6. Pojemnik na warzywa	9
<u>2 Lodówka</u>	<u>4</u>	5.7. Zamrażanie świeżej żywności	9
<u>3 Instalacja</u>	<u>5</u>	5.8. Zalecenia dotyczące przechowywania mrożonej żywności	10
3.1. Odpowiednie miejsce na instalację	5	5.9. Pochłaniacz zapachów (OdourFresh+)	10
3.2. Regulacja nóżek	5	5.10. Pojemnik na świeże warzywa z kontrolowaną wilgotnością (FreSHelf)	11
3.3. Połączenie elektryczne	5	5.11. AeroFlow	11
3.4. Usuwanie koszu	5	5.12. Alarm wysokiej temperatury	12
<u>4 Przygotowanie</u>	<u>6</u>	5.13. Informacje o głębokim zamrażaniu...	12
<u>5 Obsługa urządzenia</u>	<u>7</u>	5.14. Rozmieszczanie żywności	12
5.1. Aktywny Czek	9	5.15. Składany stojak na wino	12
5.2. Oświetlenie wnętrza	8	<u>6 Konserwacja i czyszczenie</u>	<u>13</u>
5.3. Alert otwarcia drzwi	8	<u>7 Rozwiązywanie problemów</u>	<u>14</u>
5.4. Zmiana kierunku otwierania drzwi	9		
5.5. Pojemnik na produkty mleczne.....	9		

1 Instrukcje środowiska

1.1. Zgodność z dyrektywą WEEE i usuwanie odpadów:



Niniejszy wyrób jest zgodny z dyrektywą Parlamentu Europejskiego i Rady (2012/19/WE). Wyrób ten oznaczony jest symbolem

klasyfikacji zużytych urządzeń elektrycznych i elektronicznych (WEEE).

Zużyte urządzenie należy oddać do specjalnego punktu zbiórki zużytego sprzętu elektrycznego i elektronicznego w celu utylizacji. Aby uzyskać informacje o punktach zbiórki w swojej okolicy należy skontaktować się z lokalnymi władzami lub punktem sprzedaży tego produktu. Gospodarstwo domowe spełnia ważną rolę w przyczynianiu się do ponownego użycia i odzysku zużytego sprzętu.

Odpowiednie postępowanie ze użytym sprzętem zapobiega potencjalnym negatywnym konsekwencjom dla środowiska naturalnego i ludzkiego zdrowia.

1.2. Zgodność z dyrektywą RoHS:

Niniejszy wyrób jest zgodny z dyrektywą Parlamentu Europejskiego i Rady RoHS (Ograniczenie użycia substancji niebezpiecznych) (2011/65/WE).

1.3. Informacje o opakowaniu



Opakowanie tego wyrobu wykonano z materiałów nadających się do recyklingu, zgodnie z naszym

ustawodawstwem krajowym. Oddaj je w jednym z wyznaczonych przez władze lokalne punktów zbiórki materiałów opakowaniowych.

2 Lodówka

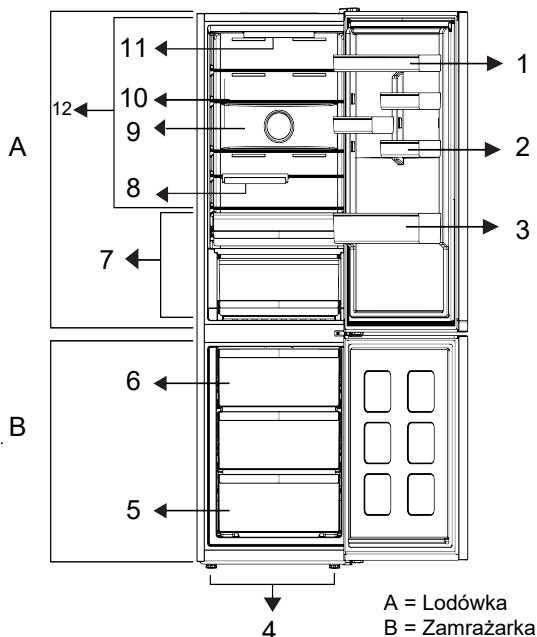

1. Uchwyt na jajka
2. Półki
3. Stojak na butelki
4. Regulowana stopka mrożona żywność
5. Schowek
6. Komora szybkiego zamrażania
7. Komora chłodnicza
8. Składana półka na butelki
9. Wentylator
10. Regulowane półki
11. Oświetlenie wewnętrzne
12. * Świeża żywność

***Opcjonalne:** Rysunki w niniejszej instrukcji obsługi są schematyczne i mogą różnić się od rzeczywistego wyglądu urządzenia. Jeśli posiadany produkt nie zawiera odpowiednich części, informacje dotyczą innych modeli.

*** Funkcja nie jest dostępna w niektórych modelach**

***Opcjonalne:** Rysunki w tej instrukcji obsługi są schematyczne i mogą nie pasować dokładnie do konkretnego produktu. Jeśli posiadany produkt nie zawiera odpowiednich części, informacje dotyczą innych modeli.

3 Instalacja

Przed użyciem urządzenia należy przeczytać rozdział „Instrukcje bezpieczeństwa”!

3.1. Odpowiednie miejsce na instalację

W sprawie instalacji produktu skontaktuj się z autoryzowanym serwisem. Aby przygotować produkt do instalacji, zapoznaj się z informacjami w instrukcji użytkownika i sprawdź, czy zasilanie elektryczne i dopływ wody są zgodne z wymaganiami.

	OSTRZEŻENIE: Producent nie bierze żadnej odpowiedzialności za szkody spowodowane pracami wykonywanymi przez osoby nieupoważnione.
	OSTRZEŻENIE: Podczas instalacji kabel zasilający produktu musi być odłączony od sieci. W przeciwnym razie może to skutkować śmiercią lub poważnymi obrażeniami!
	OSTRZEŻENIE: Jeśli drzwi są zbyt wąskie, aby przenieść przez nie produkt, zdejmij jego drzwiczki i obróć go na bok; jeśli to nie pomoże, skontaktuj się z autoryzowanym serwisem.

- Aby uniknąć wibracji, chłodziarkę należy ustawić na równej powierzchni.
- Zainstaluj produkty co najmniej 30 cm od podgrzewacza, piecyka i podobnych źródeł ciepła, oraz co najmniej 5 cm od kucharek elektrycznych.
- Produkt wymaga odpowiedniej cyrkulacji powietrza, aby działał wydajnie.
- Jeśli chłodziarka ma stać we wnętrzu ściany, należy zwrócić uwagę, aby pozostawić co najmniej 5 cm odstępu od sufitu i ścian.

3.2. Regulacja nóżek

Wyreguluj przednie regulowane nóżki, obracając je w prawo lub w lewo.

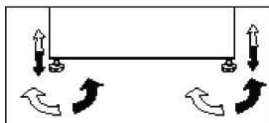

3.3. Połączenie elektryczne

	OSTRZEŻENIE: Do podłączania zasilania nie używaj przedłużacza ani wtyczki wielokrotnej.
	OSTRZEŻENIE: Wymianę uszkodzonego przewodu zasilającego należy zlecić autoryzowanemu serwisowi.
	W przypadku umieszczenia dwóch chłodziarek obok siebie należy zostawić między nimi odstęp przynajmniej 4 cm.
	<ul style="list-style-type: none">• Po instalacji wtyczka zasilania musi być łatwo dostępna.• Podłącz chłodziarkę do uziemionego gniazdka o napięciu 220-240V/50 Hz. Wtyczka musi mieć bezpiecznik 10-16A.
	Ostrzeżenie o gorącej powierzchni W bocznych ściankach produktu poprowadzone są przewody z chłodziwem dla poprawy systemu chłodzenia. Czynnik chłodniczy w wysokich temperaturach może przepływać przez te obszary, co może bardzo rozgrzać powierzchnie ścianek bocznych. Proszę zachować ostrożność podczas dotykania tych obszarów.

4 Przygotowanie

Przed użyciem urządzenia należy przeczytać rozdział „Instrukcje bezpieczeństwa”!

Co zrobić, aby oszczędzać energię

Podłączanie produktu do elektronicznych systemów oszczędzania energii jest niebezpieczne, ponieważ może uszkodzić produkt.
--

- Aby przechowywać maksymalną możliwą ilość żywności w komorze chłodzenia chłodziarki, należy wyjąć górne szuflady I umieścić żywność na półkach szklanych. Deklarowane zużycie energii chłodziarki zostało określone przy wyjęciu komory chłodzenia, tacki na lód i górnych szuflad w sposób, który umożliwia przechowywanie maksymalnej ilości żywności. Korzystanie z dolnej szuflady do przechowywania jest zdecydowanie zalecane. Należy włączyć funkcję oszczędzania energii w celu zoptymalizowania jej zużycia.

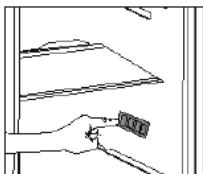

Wkładając żywność, należy zachować minimum 3 cm odstępu od osłony wentylatora.

- W zależności od funkcji produktu; rozmrażanie zamrożonej żywności w komorze chłodzenia zapewni oszczędność energii i zachowanie jakości produktów spożywczych.

- Żywność należy przechowywać w szufladach w komorze chłodzenia, aby zapewnić oszczędność energii i lepsze warunki przechowywania.
- Jeśli stykają się one z czujnikiem, zużycie energii przez urządzenie może wzrosnąć.
- zamknięte, produkt dokona samodzielnej optymalizacji w warunkach wystarczających do ochrony Twojej żywności. W takich okolicznościach, funkcje i komponenty, takie jak kompresor, wentylator, podgrzewacz, rozmrażanie, oświetlenie, wyświetlacz itp. będą działały w taki sposób, aby zużywać minimalną potrzebną ilość energii.

Pierwsze uruchomienie

Przed użyciem chłodziarki wykonaj odpowiednie przygotowania zgodnie z instrukcjami w sekcjach „Instrukcje dotyczące bezpieczeństwa i ochrony środowiska” i „Instalacja”.

Gdy zaczyna działać sprężarka, rozlega się dźwięk. Nawet jeśli sprężarka jest wyłączona, dźwięki są normalne z powodu skompresowanych cieczy i gazów w systemie chłodzenia.

Przednie krawędzie produktu mogą się nagrzewać. Jest to całkiem normalne. Te obszary zostały zaprojektowane, aby się nagrzewać w celu zapobiegnięcia kondensacji.

W niektórych modelach panel wskaźników wyłącza się automatycznie po 5 minutach od zamknięcia drzwi. Włącza się on ponownie w momencie otwarcia drzwi lub naciśnięcia dowolnego przycisku.

5 Obsługa urządzenia

Panel sterowania produktu

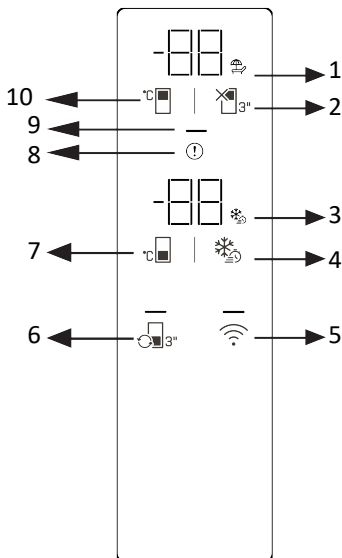

- 1 * Ikona funkcji zamknięcia schowka lodówki (święta)
- 3 * Ikona funkcji szybkiego zamrażania
- 5 * Przycisk bezprzewodowy
- 7 * Przycisk regulacji temperatury w zamrażarce
- 9 * Wskaźnik oszczędzania energii

- 2 * Przycisk wyłączenia komory lodówki (święta)
- 4 * Przycisk szybkiego zamrażania
- 6 * Przycisk konwersji kabiny
- 8 * Wskaźnik stanu błędu
- 10 * Przycisk regulacji temperatury w komorze lodówki

Najpierw przeczytaj "Instrukcje bezpieczeństwa"!

Funkcje audio i wizualne na panelu przyrządów pomagają korzystać z produktu.

*Fakultatywny Pokazane funkcje są opcjonalne; Funkcje na panelu przyrządów Twojego produktu mogą różnić się kształtem i lokalizacją.

1. Ikona funkcji wyłączenia komory lodówki (święta)

Gdy aktywowane jest wyłączenie komory lodówki, zapala się ikona święteczna. Wyświetlacz temperatury komory lodówki pokazuje "- -",

2. Przycisk wyłączenia komory lodówki (święta)

Aby aktywować funkcję urlopu, naciśnij

przycisk przez 3 sekundy. Tryb wakacyjny zostaje aktywowany i ikona wakacyjny się zapala. Wskaźnik temperatury w komorze lodówki pokaże "- -" i

3. Ikona funkcji szybkiego zamrażania

Zapala się, gdy włączona jest funkcja szybkiego zamrażania.

4. Przycisk szybkiego zamrażania

Po naciśnięciu przycisku szybkiego zamrożenia zapala się ikona szybkiego zamrażania i aktywowana jest funkcja szybkiego zamrożenia. Temperatura zamrażarki jest ustawiona na -27°C . Aby anulować funkcję, naciśnij przycisk ponownie. Funkcja szybkiego zamrażania automatycznie się anuluje. Jeśli chcesz zamrozić duże ilości świeżej żywności, naciśnij przycisk szybkiego zamrażania przed umieszczeniem jedzenia w zamrażarce.

Obsługa urządzenia

5. Bezprzewodowy przycisków

Gdy przytrzymasz przycisk przez 3 sekundy, ikona połączenia bezprzewodowego na ekranie będzie migać powoli (co 0,5 sekundy). To inicjuje początkową rejestrację sieci domowej do produktu. Po nawiązaniu połączenia bezprzewodowego z produktem, ikona połączenia bezprzewodowego pozostaje podświetlona. Po zakończeniu początkowej konfiguracji możesz aktywować/dezaktywować połączenie, naciskając ten przycisk. Ikona połączenia bezprzewodowego będzie migać szybko (co 0,2 sekundy), aż połączenie zostanie nawiązane. Po aktywnym połączeniu ikona sieci bezprzewodowej pozostaje podświetlona. Aplikacja HomeWhiz musi być używana do połączenia bezprzewodowego. Kroki konfiguracji są wyjaśniane przez aplikację podczas konfiguracji. Do aplikacji można uzyskać dostęp, skanując kod QR na etykiecie HomeWhiz na produkcie. Aplikacja jest dostępna w App Store na urządzeniach z iOS oraz w Play Store na urządzeniach z Androidem. Aby uzyskać więcej informacji, odwiedź <https://www.ho-mewhiz.com/>.

6. Przycisk konwersji kabiny

Naciśnięcie przycisku konwersji szafki przez 3 sekundy przełącza się między trybami lodówki, wyłączenia i zamrażarki. Podczas pracy jako komora lodówki temperatura jest ustawiona na 4°C. Dioda LED na przycisku świeci się w trybach lodówki i wyłączenia. W trybie wyłączonym wyświetlacz temperatury w szafie pokazuje "--".

7. Przycisk regulacji temperatury w zamrażarce

Temperatura w komorze zamrażarki jest regulowana. Po naciśnięciu przycisku temperaturę w zamrażarce można ustawić na -18, -19, -20, -21, -22, -23, -24 °C.

8. Wskaźnik statusu błędu

Na wyświetlaczu temperatury w zamrażarce pojawi się litera "E", a na wyświetlaczu temperatury w komorze lodówki pojawią się liczby takie jak 1, 2, 3 itd.

Te liczby na wyświetlaczu informują usługę o wystąpieniu błędzie. Gdy włożysz gorące jedzenie do zamrażarki lub zostawisz drzwi otwarte przez dłuższy czas, wykrzyknik może się tymczasowo rozświetlić.

9. Wskaźnik oszczędzania energii (wyświetlacz wyłączony)

Po aktywacji funkcji oszczędzania energii wszystkie ikony na ekranie oprócz symbolu oszczędzania energii zgasną.

10. Przycisk regulacji temperatury w komorze lodówki

Ustawienie temperatury w komorze lodówki jest ustalone. Naciskając przycisk, można ustawić temperaturę w komorze lodówki na 8, 7, 6, 5, 4, 3, 2 oraz 1 °C.

* Ustawienia połączenia bezprzewodowego Klucz resetujący +

Aby zresetować ustawienia bezprzewodowe, naciśnij i przytrzymaj jednocześnie przyciski szybkiego zamrażania oraz bezprzewodowego przez 3 sekundy. Przywrócenie ustawień bezprzewodowych do ustawień fabrycznych usunie wszystkie informacje o użytkowniku wprowadzone podczas konfiguracji.

* °C / °F konwersja {404} +

Jednoczesne naciśnięcie przycisku regulacji temperatury w komorze lodówki oraz

Obsługa urządzenia

przycisku wyłączenia (Holiday) przez 3 sekundy przełącza wyświetlacz temperatury między °C a °F.

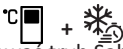
* **Tryb sabat {406}**  Aby aktywować/dezaktywować tryb Sab-bath, naciśnij i przytrzymaj jednocześnie przycisk ustawienia temperatury w zamrażarce oraz przycisk szybkiego zamrażania przez 3 sekundy.

5.1. Aktywny Czek

Active Check to inteligentna funkcja kontrolna, która nieustannie monitoruje status Twojego produktu za pomocą sztucznej inteligencji, identyfikując potencjalne problemy zanim się pojawią i powiadamiając Cię. Zapewnia to zawsze bezpieczeństwo działania Twojego produktu i zapobiega nieoczekiwanym awariom. Aby Active Check działał, Twój produkt musi być podłączony do internetu przez aplikację HomeWhiz.

5.2. Oświetlenie wnętrza

Do oświetlenia wnętrza są używane diody LED. W razie jakichkolwiek problemów z tym oświetleniem należy się skontaktować z autoryzowanym serwisem. Lampa ta ma pomagać użytkownikowi wygodnie i bezpiecznie umieszczać pożywienie w lodówce / zamrażarce.

5.3. Alert otwarcia drzwi

Alarm dźwiękowy rozlegnie się, jeśli drzwi produktu pozostaną otwarte przez minutę. Alarm dźwiękowy ucichnie po zamknięciu drzwi lub naciśnięciu dowolnego przycisku na wyświetlaczu (o ile jest dostępny).

5.4. Zmiana kierunku otwierania drzwi

Możesz zmienić kierunek otwierania chłodziarki, w zależności od miejsca użytkowania. Jeśli musisz to zrobić, skontaktuj się z najbliższym autoryzowanym serwisem. Powyższe wyjaśnienie to stwierdzenie ogólne. Aby uzyskać informacje możliwości zmiany kierunku otwierania drzwi, sprawdź etykietę ostrzegawczą wewnątrz opakowania produktu.

5.5. Pojemnik na produkty mleczne (chłodnia)

zapewnia niższą temperaturę wewnątrz komory lodówki. Użyj tego pojemnika do przechowywania produktów garmażeryjnych (salami, wędlin, nabiału, itp.), wymagających niższej temperatury przechowywania lub produktów mięsnych, drobiowych lub rybnych do bezpośredniego spożycia.

5.6. Pojemnik na warzywa

Pojemnik na warzywa został zaprojektowany, aby utrzymać świeżość warzyw poprzez zachowanie wilgotności. W tym celu ogólna cyrkulacja zimnego powietrza jest intensywniejsza w tym pojemniku.

5.7. Zamrażanie świeżej żywności

- Aby zachować jakość żywności, żywność umieszczona w komorze zamrażarki musi zostać jak najszybciej zamrożona, w tym celu należy użyć funkcji szybkiego zamrażania.
- Mrożenie żywności, gdy jest świeża, wydłuża czas przechowywania w komorze zamrażarki.
- Żywność należy pakować w szczelne opakowania i dokładnie zamykać.
- Przed umieszczeniem żywności w zamrażarce należy się upewnić, że jest ona zapakowana. Zamiast tradycyjnego papieru pakowego należy użyć pojemników do zamrażania, cynfolii i papieru wodoszczelnego, toreb plastikowych lub podobnych materiałów opakowaniowych.
- Każde opakowanie żywności przed zamrożeniem należy oznaczyć datą. Umożliwi to określenie świeżości każdego opakowania przy każdym otwarciu zamrażarki. Wcześniej zamrożoną żywność należy umieszczać z przodu, aby zużyć je jako pierwsze.

Obsługa urządzenia

Ustawianie komory zamrażania	Ustawianie komory chłodzenia	Opisy
-18°C	4°C	Jest to domyślne zalecane ustawienie.
-20,-22 lub -24°C	4°C	Te ustawienia są zalecane dla temperatur otoczenia powyżej 30°C.
Szybkie zamrażanie	4°C	Należy ich używać do szybkiego zamrażania żywności – produkt wróci do poprzednich ustawień po zakończeniu tego procesu.
-18°C lub mniej	2°C	Tych ustawień należy użyć, wystarczająco schłodzona ze względu na temperaturę otoczenia lub częste otwieranie drzwi.

5.8. Zalecenia dotyczące przechowywania mrożonej żywności

Temperatura komory musi być ustawiona przynajmniej na -18°C.

1. Żywność należy jak najszybciej umieszczać w zamrażarce, aby uniknąć rozmrożenia.
2. Przed zamrożeniem należy sprawdzić datę przydatności, aby się upewnić,
3. Upewnij się, że opakowanie żywności.

5.9. Pochłaniacz zapachów (OdourFresh+)

***Funkcja nie jest dostępna w niektórych modelach**

Pochłaniacz zapachów błyskawicznie usuwa z lodówki nieprzyjemne zapachy, zanim przenikną do powierzchni. Urządzenie znajduje się na suficie komory na świeżą żywność. Dzięki niemu nieprzyjemne zapachy zostają zneutralizowane podczas aktywnego przepływu powietrza przez filtr zapachowy. Po oczyszczeniu powietrze wraca do komory na świeżą żywność. Dzięki temu nieprzyjemne zapachy pochodzące z żywności przechowywanej w lodówce zostają usunięte, zanim przenikną do powierzchni.

Jest to możliwe dzięki wentylatorowi, diodzie LED oraz filtrowi zapachowemu – wszystkie te elementy stanowią integralną część pochłaniacza zapachów. Podczas codziennego użytkowania pochłaniacz zapachów okresowo włącza się automatycznie. Aby zapewnić skuteczne działanie wyrobu, zaleca się wymianę filtra zapachowego przez autoryzowany serwis co 5 lat. Ponieważ pochłaniacz zapachów jest wyposażony w wentylator, podczas pracy emituje hałas – jest to normalne zjawisko. W przypadku gdy drzwi komory na świeżą żywność zostaną otwarte podczas pracy pochłaniacza, wentylator wstrzyma działanie, a po zamknięciu drzwi wznowi pracę po pewnym czasie.

W przypadku awarii zasilania pochłaniacz wznowi pracę po przywróceniu zasilania na tym samym etapie cyklu działania, na którym została ona przerwana.

Informacja:

Zaleca się przechowywanie żywności o silnym zapachu (takiej jak sery, oliwki i wyroby garmażeryjne) w zamkniętym opakowaniu, aby uniknąć nieprzyjemnej woni powstałej na skutek wymieszania zapachów różnych produktów. Ponadto zaleca się szybkie wyjmowanie z lodówki zepsutych produktów, aby zapobiec nieprzyjemnym zapachom oraz zepsuciu innych artykułów.

5.10. Pojemnik na świeże warzywa z kontrolowaną wilgotnością (FreSHelf)

* Funkcja nie jest dostępna w niektórych modelach

Parametry wilgotności owoców i warzyw znajdują się pod kontrolą dzięki pojemnikowi na świeże warzywa z kontrolowaną wilgotnością, dzięki czemu żywność na pewno będzie świeża przez dłuższy czas. Zalecamy umieszczanie warzyw liściastych, takich jak sałata i szpinak, oraz warzyw wrażliwych na utratę wilgoci jak najbardziej poziomo podczas wkładania ich do pojemnika na świeże warzywa

W przypadku wymiany warzyw należy uwzględnić ich ciężar. Ciężkie i twarde warzywa należy umieszczać na spodzie pojemnika na świeże warzywa, a lekkie i delikatne warzywa muszą znajdować się w górnej części.

Jeżeli zostaną w plastikowych workach, spowoduje to ich szybkie gnicie.

Etylen wydzielany przez te owoce może spowodować szybsze gnicie innych owoców oraz gnicie w krótszym okresie zawartość witamin.

5.11. AeroFlow

Jest to system rozdzielu powietrza zapewniający jednorodny rozkład temperatury. Dzięki cyrkulacji powietrza zapewniony jest jednorodny rozkład temperatury w komorze do przechowywania świeżych produktów spożywczych, a wahania temperatury są utrzymywane na niskim poziomie. Zachowuje to świeżość żywności przechowywanej w komorze na świeżą żywność w lodówce. W ten sposób żywność jest przechowywana w bardziej stabilnych temperaturach, a kontakt z powietrzem jest ograniczony. Zapobiega się suszeniu i kurczeniu się żywności przez utratę wilgoci, a świeżość zostaje zachowana przez dłuższy czas.

5.12. Alarm wysokiej temperatury

Na wyświetlaczu lodówki migają ustawione wartości „-” i rozlega się alarm dźwiękowy, jeśli w komorze zamrażarki jest zbyt ciepło. Może to nastąpić, jeśli temperatura zamrażarki wzrośnie z powodu awarii zasilania. Najwyższa temperatura w komorze zamrażarki jest wyświetlana do momentu naciśnięcia dowolnego przycisku. „Jeśli wyświetlacz jest wyposażony w ekran elektryczny, wyświetlana jest maksymalna osiągnięta temperatura.” Aby wyłączyć alarm, naciśnij dowolny przycisk na wyświetlaczu.

Ustawienia temperatury można ustawić w zakresie od 1 do 8 °C dla komory chłodzącej i od -24 do -18 °C dla zamrażarki.

Regulowane wartości temperatury mogą się różnić w tych zakresach w zależności od specyfikacji produktu.

Obsługa urządzenia

5.13. Informacje o głębokim zamrażaniu

Zgodnie z normą IEC 62552 zamrażarka musi umożliwiać zamrożenie 4,5 kg żywności do temperatury -18°C lub niższej w ciągu 24 godzin na każde 100 litrów pojemności komory zamrażarki. Żywność można przechowywać przez dłuższy czas tylko w temperaturze równej -18°C lub niższej. Żywność może zachować świeżość przez całe miesiące (po głębokim zamrożeniu do temperatury przynajmniej -18°C). Żywność do zamrożenia nie może się stykać z wcześniej zamrożoną żywnością, aby uniknąć częściowego rozmrożenia. Warzywa należy zgotować i odcedzić wodę, aby wydłużyć czas zamrażania. Umieść żywność w hermetycznych opakowaniach po odfiltrowaniu i włóż do zamrażarki. Zamrażanie tej żywności po prostu pogarsza wartość odżywczą i jakość żywności oraz może powodować psucie, które jest szkodliwe dla zdrowia.

5.14. Rozmieszczanie żywności

Półki komory zamrażarki	Różne zamrożone produkty łącznie z mięsem, rybami, lodami, warzywami itd.
Półki komory chłodziarki	Żywność w garnkach, przykryte talerze i pudełka, jajka (w pudełku z pokrywką)
Półki w drzwiach komory chłodziarki	Małe i za pakowane porcje żywności lub napojów
Pojemnik na warzywa	Owoce i warzywa
Komora świeżej żywności	Delikatesy (porcje śniadaniowe, produkty mięsne do spożycia w krótkim terminie)

5.15. Składany stojak na wino

* Funkcja nie jest dostępna w niektórych modelach

W razie potrzeby zapewnia użytkownikowi możliwość przechowywania butelek wina. Aby użyć, należy chwycić plastikową część i powoli pociągnąć ją w tym kierunku. Teraz składany stojak na wino może zostać użyty.

Na składanym stojaku zaleca się przechowywanie maksymalnie 2 butelek wina.
--

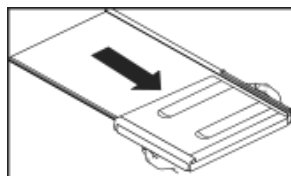
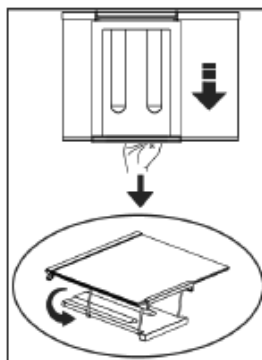

Aby wyjąć składany stojak na wino, należy najpierw wyjąć szklany pojemnik z chłodziarki. Następnie należy przytrzymać plastikową część i pociągnąć ją na bok. Teraz produkt może być używany bez składanego stojaka na wino.

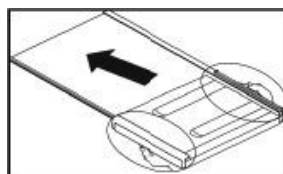

6 Konserwacja i czyszczenie

Regularne czyszczenie produktu przedłuży jego okres eksploatacji.

OSTRZEŻENIE: Przed czyszczeniem lodówki należy wyłączyć zasilanie.

Należy używać wyłącznie wilgotnej ściereczki z mikrofibry w celu wyczyszczenia zewnętrznej części produktu. Gąbki lub inne materiały do czyszczenia mogą powodować zadrapania na powierzchni.

Należy rozpuścić w wodzie pełną łyżeczkę do herbaty węglanu.

Następnie należy zanurzyć w wodzie szmatkę i wycisnąć ją. Urządzenie należy przetrzeć tą szmatką i dokładnie wysuszyć.

Wodę należy trzymać z dala od pokrywy lampy i innych części elektrycznych.

Drzwi należy czyścić mokrą szmatką.

Oby odłączyć półki drzwi i obudowy, należy wyjąć cała ich zawartość.

Unieś półki drzwi, aby je odłączyć.

Oczyść i wysusz półki, a następnie zamocuj je z powrotem na miejscu, wsuwając je od góry.

Chlor spowoduje rdzewienie powierzchni metalowych.

Unikanie nieprzyjemnych zapachów

Wyprodukowany produkt jest wolny od wszelkich materiałów zapachowych. Jednak przechowywanie żywności w nieodpowiednich komorach i niepoprawne czyszczenie powierzchni wewnętrznych może wywoływać nieprzyjemne zapachy.

Aby tego uniknąć, należy czyścić wnętrze wodą z węglanem co 15 dni.

Żywność należy przechowywać w zamkniętych opakowaniach.

Drobnoustroje mogą się rozprzestrzeniać z niezamkniętych opakowań i powodować nieprzyjemne zapachy.

Do czyszczenia używaj ciepłej wody i miękkiej ściereczki, następnie wytrzyj do sucha.

Ochrona powierzchni plastikowych

Olej rozlany na powierzchnie plastikowe może je uszkadzać i należy go natychmiast usunąć ciepłą wodą.

7 Rozwiązywanie

Przed skontaktowaniem się z serwisem należy sprawdzić tę listę. Umożliwi to zaoszczędzenie czasu i pieniędzy. Ta lista zawiera często spotykane problemy niezwiązane z wadami jakości wykonania lub materiałów.

Lodówka nie działa.

- >>> Dociśnij go do końca w gniazdku.
- Bezpiecznik podłączony do gniazda zasilającego produkt lub bezpiecznik główny jest przepalony. >>> Sprawdź bezpieczniki.

Kondensacja na bocznej ścianie komory chłodziarki (WIELOSTREFOWE, CHŁODZENIE, KONTROLA I STREFA ELASTYCZNA).

- Drzwi są za często otwierane >>>
- Środowisko jest za wilgotne. >>>
- Żywność zawierająca płyny jest przechowywana w nieszczelnych opakowaniach. >>> Żywność zawierająca płyny należy przechowywać w zamkniętych opakowaniach.
- Drzwi produktu pozostały otwarte. >>>
- Termostat jest ustawiony na za niską temperaturę. >>> Ustaw termostat na odpowiednią temperaturę.

Sprężarka nie działa.

- W przypadku nagłej awarii zasilania lub wyciągnięcia kabla zasilającego z gniazda i podłączenia go z powrotem ciśnienie gazu w układzie chłodzenia produktu jest niezrównoważone, co wyzwała zabezpieczenie termiczne sprężarki. Produkt ponownie się uruchomi po około 6 minutach.

- Odmrażanie jest aktywne. >>> To jest normalne w przypadku produktu z całkowicie zautomatyzowanym odmrażaniem. Odmrażanie odbywa się okresowo.
- >>> Upewnij się, że kabel zasilania jest podłączony.
- Nastawa temperatury jest niepoprawna. >>> Wybierz poprawną nastawę temperatury.
- Brak zasilania. >>> Po przywróceniu zasilania produkt będzie kontynuował normalną pracę.

Hałas pracy lodówki zwiększa się podczas używania.

- Wydajność robocza produktu może się zmieniać w zależności od zmian temperatury otoczenia.

Lodówka włącza się za często lub na zbyt długo.

- Nowy produkt może być większy niż poprzedni. Większe produkty pracują dłużej.
- Temperatura w pomieszczeniu może być wysoka. >>> Produkt będzie normalnie działał przed dłuższy czas przy wyższej temperaturze w pomieszczeniu.
- Produkt mógł zostać niedawno podłączony lub do środka została włożona nowa porcja żywności. >>> Produkt będzie potrzebował więcej czasu na osiągnięcie ustawionej temperatury, jeśli został niedawno podłączony lub do środka została włożona nowa porcja żywności. To jest normalne.
- Do produktu włożono ostatnio dużą ilość gorącej żywności. >>>
- Drzwi były często otwierane lub były otwarte przez dłuższy czas. >>> Ciepłe powietrze przedostające się do środka spowoduje wydłużenie pracy produktu.
- Produkt może mieć ustawioną za niską temperaturę. >>> Ustaw wyższą temperaturę i poczekaj aż produkt ją osiągnie.
- Drzwi zamrażarki lub chłodziarki mogą być uchylone. >>> Sprawdź, czy drzwi są całkowicie zamknięte.

Rozwiązywanie

- Uszczelka drzwi chłodziarki lub zamrażarki może być zabrudzona, zużyta, uszkodzona lub niepoprawnie ułożona. >>> Oczyszć lub wymień uszczelkę. Uszkodzona/podarta uszczelka drzwi spowoduje wydłużenie działania produktu w celu utrzymania bieżącej temperatury.

Temperatura zamrażarki jest bardzo niska, ale temperatura chłodziarki jest odpowiednia.

- Temperatura komory zamrażarki jest ustawiona bardzo nisko. >>> Ustaw wyższą temperaturę komory zamrażarki i sprawdź ponownie.

Temperatura chłodziarki jest bardzo niska, ale temperatura zamrażarki jest odpowiednia.

- Temperatura komory chłodziarki jest ustawiona bardzo nisko. >>> Ustaw wyższą temperaturę komory chłodziarki i sprawdź ponownie.

Żywność przechowywana w szufladach komory chłodziarki jest zamrożona.

- Temperatura komory chłodziarki jest ustawiona bardzo nisko. >>> Ustaw wyższą temperaturę komory zamrażarki i sprawdź ponownie.

Temperatura chłodziarki lub zamrażarki jest za wysoka.

- Temperatura komory chłodziarki jest ustawiona bardzo wysoko. >>> Nastawa temperatury komory chłodziarki wpływa na temperaturę komory zamrażarki. Zmień temperaturę komory chłodziarki lub zamrażarki i poczekaj aż odpowiednia komora osiągnie ustawiony poziom temperatury.
- Drzwi były często otwierane lub były otwarte przez dłuższy czas. >>>
- Drzwi mogą być uchylone. >>> Całkowicie zamknij drzwi.
- Produkt mógł zostać niedawno podłączony lub do środka została włożona nowa porcja żywności. >>> To jest normalne. Produkt będzie potrzebował więcej czasu na osiągnięcie ustawionej temperatury, jeśli

- został niedawno podłączony lub do środka została włożona nowa porcja żywności.
- Do produktu włożono ostatnio dużą ilość gorącej żywności. >>>

Wstrząsy lub hałas.

- >>> Jeśli produkt się kołysze podczas powolnego przemieszczania, wyreguluj nóżki w celu zrównoważenia produktu. Upewnij się też, że podłoże jest wystarczająco wytrzymałe i uniesie produkt.
- Wszelkie przedmioty umieszczone na produkcie mogą powodować hałas. >>> Zdejmij wszelkie przedmioty umieszczone na produkcie.

Produkt wytwarza dźwięki przepływającego płynu, rozpryskiwania itd.

- Zasada działania produktu obejmuje przepływy płynu i gazu. >>>

Z produktu słychać odgłos dmuchającego wiatru.

- Produkt używa wentylatora w procesie chłodzenia.

Na wewnętrznych ściankach produktu występuje kondensacja.

- Gorąca lub zimna pogoda zwiększy zalodzenie i kondensację.
- Drzwi były często otwierane lub były otwarte przez dłuższy czas. >>>
- Drzwi mogą być uchylone. >>> Całkowicie zamknij drzwi.

Na powierzchni zewnętrznej lub między drzwiami produktu występuje kondensacja.

- Pogoda może być wilgotna i to zjawisko jest normalne w takich warunkach. >>> Po zmniejszeniu wilgotności kondensacja zniknie.
- >>> Czyść wnętrze regularnie za pomocą gąbki, ciepłej wody i wody z węglanem.

Rozwiązywanie

Nieprzyjemny zapach we wnętrzu.

- Niektóre pojemniki i opakowania mogą wywoływać nieprzyjemne zapachy. >>> Należy używać pojemników i opakowań z materiałów niewydzielających zapachów.
- Żywność została umieszczona w nieszczelnych opakowaniach. >>> Żywność należy przechowywać w zamkniętych opakowaniach. Drobnoustroje mogą się rozprzestrzeniać z niezamkniętych opakowań i powodować nieprzyjemne zapachy.
- Z produktu należy usunąć wszelką przeterminowaną i zepsutą żywność.

Drzwi się nie zamykają.

- Opakowania żywności mogą blokować drzwi. >>> Przesuń przedmioty blokujące drzwi.
- >>> Wyreguluj nóżki, aby zrównoważyć produkt.
- >>> Upewnij się, że podłoże jest poziome i wystarczająco wytrzymałe oraz uniesie produkt.

Zaciął się pojemnik na warzywa.

- Żywność może się stykać z górną częścią szuflady. >>> Zmień ułożenie żywności w szufladzie.

Jeśli powierzchnia produktu jest gorąca.

- Podczas pracy produktu obszar między drzwiczkami, panele boczne i tylny ruszt mogą osiągać wysoką temperaturę.

OSTRZEŻENIE: Jeśli problem nie zniknie po wykonaniu instrukcji podanych w tym rozdziale, skontaktuj się ze sprzedawcą lub autoryzowanym serwisem. Nie próbuj naprawiać produktu.

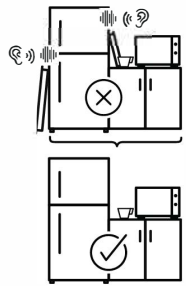
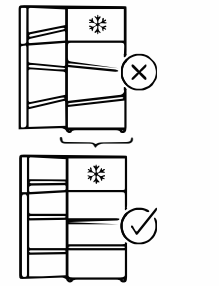
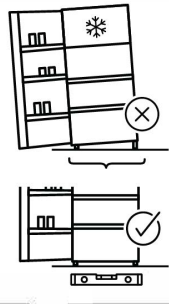
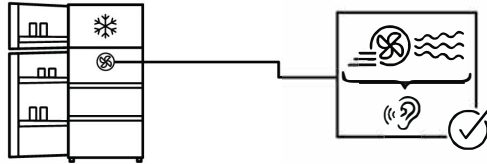
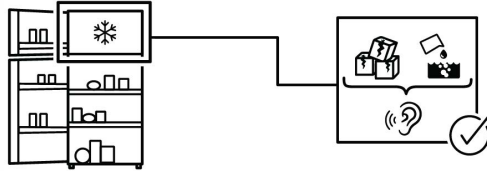
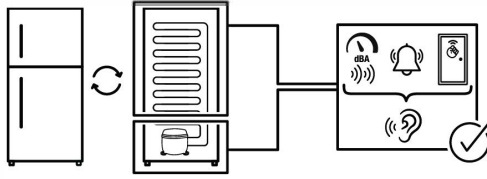

ZASTRZEŻENIE/OSTRZEŻENIE

Niektóre (proste) awarie mogą być naprawione przez użytkownika końcowego bez obawy przed niebezpieczeństwem lub wynikającym z tego niebezpiecznego użytkownika, pod warunkiem, że naprawy zostaną wykonane w określonych granicach i zgodnie z następującymi instrukcjami (patrz rozdział „Samodzielna naprawa”). Dlatego, o ile nie określono inaczej w rozdziale "Samodzielna naprawa", naprawy powinny być zlecane do profesjonalnych warsztatów w celu uniknięcia problemów związanych z bezpieczeństwem. Zarejestrowany profesjonalny podmiot zajmujący się naprawami to profesjonalny warsztat, któremu producent przyznał dostęp do instrukcji i wykazu części zamiennych produktu zgodnie z metodami opisanymi w aktach ustawodawczych zgodnie z dyrektywą 2009/125/WE.

Jednak tylko przedstawiciel serwisu (tj. autoryzowane profesjonalne warsztaty), z którym można skontaktować się pod numerem telefonu podanym w instrukcji obsługi/karcie gwarancyjnej lub za pośrednictwem autoryzowanego sprzedawcy, może świadczyć usługi na warunkach gwarancji. W związku z tym należy pamiętać, że naprawy wykonywane przez profesjonalne warsztaty (nieautoryzowane przez producent/sprzedawca) powodują utratę gwarancji.

Samodzielna naprawa

Użytkownik końcowy może samodzielnie aprawić następujące części zamienne: klamki, zawiasy drzwi, tace, kosze i uszczelki drzwi (zaktualizowana lista jest również dostępna na web od 1 marca 2021).

Ponadto, aby zapewnić bezpieczeństwo produktu i zapobiec ryzyku poważnych obrażeń, samodzielną naprawę należy wykonać zgodnie ze wskazówkami zawartymi w instrukcji obsługi w rozdziale "Samodzielna naprawa" lub dostępnymi w web.

Dla własnego bezpieczeństwa, przed samodzielną naprawą, odłącz urządzenie od zasilania.

Naprawy i próby naprawy dokonywane przez użytkowników końcowych w przypadku części niewymienionych na liście i/lub nieprzestrzeganie wskazówek zawartych w rozdziale „Samodzielna naprawa” lub dostępnych w web, mogą stanowić zagrożenie, którego nie można przypisać do producent/sprzedawca, oraz spowodują utratę gwarancji.

W związku z tym zdecydowanie zaleca się, aby użytkownicy końcowi powstrzymali się od podejmowania prób wykonywania napraw spoza wymienionego wykazu części zamiennych, kontaktując się w takich przypadkach z autoryzowanymi warsztatami lub profesjonalnymi warsztatami. Samodzielne próby naprawy mogą stwierać zagrożenie i uszkodzić urządzenie, a następnie spowodować pożar, powódź, porażenie prądem i poważne obrażenia ciała.

Na przykład, ale nie tylko, następujące naprawy muszą zostać zlecone w autoryzowanych warsztatach lub zarejestrowanych profesjonalnych warsztatach: sprzężarka, obwód chłodzenia, płyta główna, płyta falownika, tablica wyświetlacza itp.

Producent/sprzedawca nie ponosi odpowiedzialności w przypadku gdy użytkownik nie stosuje się do zaleceń.



DĚKUJEME VÁM, ŽE JSTE SI ZAKOUPILI VÝROBEK ZNAČKY WHIRLPOOL Přejete-li si získat komplexnější podporu, zaregistrujte prosím svůj výrobek na stránce **www.register10.eu**



Nejdříve si prosím přečtete tento návod k použití!

Vážený zákazníku,



Doufáme, že výrobek, který byl vyroben v moderních závodech a kontrolován v souladu s nejpřísnějšími postupy kontroly kvality, vám zajistí účinný provoz. Z tohoto důvodu vám doporučujeme pozorně si přečíst celý návod k výrobku, než jej použijete, a uskladněte je v dosahu pro budoucí použití.

Tento manuál Vám pomůže s použitím spotřebiče rychle a bezpečně.

- Přečtete si manuál před instalací a provozováním produktu.
- Ujist'ujte se, že jste přečetl bezpečnostní pokyny.
- Návod uschovejte na snadno přístupném místě, možná jej budete později potřebovat.
- Přečtete si další dokumenty dodané s výrobkem.

Nezapomínejte, že tento manuál platí pro několik dalších modelů. Rozdíly mezi modely budou uvedeny v manuálu.

Zadejte prosím následující webové stránky **docs.whirlpool.eu & parts-selfservice.europeanappliances.com**

 INFORMACE	
 SUPPLIER'S NAME A	 MODEL IDENTIFIER A (*)
Informace o modelu uložené v databázi výrobků se dají získat zadáním následující webové stránky a vyhledáním identifikátoru vašeho modelu (*), který je uveden na energetickém štítku. https://eprel.ec.europa.eu/	

<u>1 Pokyny pro ochranu životního prostředí</u>	<u>3</u>	5.5. Zásobník na zeleninu.....	10
<u>2 Vaše chladnička</u>	<u>4</u>	5.6. Deodorant (FreshGuard).....	10
<u>3 Instalace</u>	<u>5</u>	5.7. Zásuvka na zeleninu s kontrolovanou vlhkostí (EverFresh+)	11
3.1. Vhodné umístění pro instalaci	5	5.8. Mrazení čerstvých potravin	11
3.2. Nastavování nožek.....	5	5.9. Doporučení pro uskladnění mražených potravin	12
3.3. Elektrické zapojení	5	5.10. Alarm vysoké teploty	12
<u>4 Příprava</u>	<u>7</u>	5.11. Podrobnosti o mrazničce	12
<u>5 Obsluha výrobku</u>	<u>8</u>	5.12. Aktivní kontrola	12
5.1. Výměna žárovky	10	5.13. AeroFlow	13
5.2. Změna směru otevírání dveří	10	5.14. Vkládání potravin	13
5.3. Varování o otevřených dvířkách	10	5.15. Sklopná přihrádka na víno	13
5.4. Přihrádka na mléčné výrobky (chladicí box)	10	<u>6 Údržba a čištění</u>	<u>14</u>
		<u>7 Řešení problémů</u>	<u>15</u>

1 Pokyny pro ochranu životního prostředí

1.1. Dodržování směrnice WEEE a o likvidaci odpadů:



Tento produkt splňuje směrnici EU WEEE (2012/19/EU). Tento výrobek nese symbol pro třídění, platný pro elektrický a elektronický odpad (WEEE).

Tento symbol označuje, že tento výrobek nesmí být po skončení své životnosti likvidován společně s ostatním domovním odpadem. Použité zařízení je třeba odevzdat na oficiálním sběrném místě pro recyklaci elektrických a elektronických zařízení. Chcete-li zjistit tyto sběrné systémy, obraťte se na místní úřady nebo prodejce, u kterého byl výrobek zakoupen. Každá domácnost hraje důležitou roli při zpětném odběru a recyklaci starých spotřebičů. Vhodná likvidace použitého spotřebiče pomáhá předcházet možným negativním důsledkům pro životní prostředí a lidské zdraví.

1.2. Dodržování směrnice RoHS

Produkt, který jste zakoupili splňuje směrnici EU RoHS (2011/65/EU). Neobsahuje žádné škodlivé ani zakázané materiály, které jsou směrnicí zakázané.

1.3. Informace o balení



Balící materiály produktu jsou vyrobeny z recyklovatelných materiálů v souladu s našimi národními předpisy směrnicemi na ochranu životního prostředí. Balící materiály nevyhazujte do domácího nebo jiného odpadu. Odveďte je na sběrné místo balícího materiálu, které má pověření místních orgánů.

2 Vaše chladnička

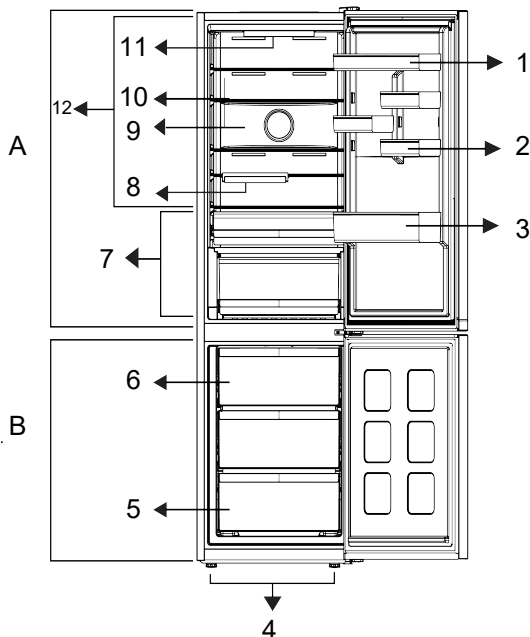

- | | | | |
|----|---------------------------------|-----|---------------------------|
| 1. | *Nastavitelné police ve dveřích | 7. | *Chladicí přihrádka |
| 2. | *Zásobník na vejce | 8. | *Skládací stojan na lahve |
| 3. | *Police na lahve | 9. | *Větrák |
| 4. | *Nastavitelné přední nožky | 10. | *Nastavitelné police |
| 5. | *Prostor mrazničky | 11. | *Žárovka |
| 6. | *Nádoba na led | 12. | *Čerstvé potraviny |

**Volitelně: Údaje v této uživatelské příručce jsou schematické a nemusí přesně odpovídat vašemu výrobku. Pokud váš výrobek neobsahuje příslušné části, tyto informace se vztahují na ostatní modely.

***Nemusí být k dispozici u všech modelů**

Obrázky uvedené v tomto návodu k použití jsou schematické a nemusejí přesně korespondovat s vaším výrobkem. Pokud zobrazené části nejsou obsaženy v produktu, který jste zakoupili, jde o součásti jiných modelů.

3 Instalace

Nejdříve si přečtěte část „Bezpečnostní pokyny“!

3.1. Vhodné umístění pro instalaci

Ohledně instalace spotřebiče se obraťte na autorizovaný servis. Pro přípravu spotřebiče k použití postupujte podle pokynů v uživatelské příručce a ujistěte se, že jsou elektrická instalace a instalace vody správné. V opačném případě kontaktujte kvalifikovaného elektrikáře a technika, aby provedl veškerá potřebná opatření.

	UPOZORNĚNÍ: Výrobce nenese odpovědnost za škody, které mohou vzniknout z postupů prováděných neoprávněnými osobami.
	UPOZORNĚNÍ: Spotřebič nesmí být během instalace zapojen do el. sítě. V opačném případě hrozí nebezpečí smrti nebo vážného zranění!
	UPOZORNĚNÍ: Pokud je volný prostor dveří v místnosti, kde má být výrobek umístěn, tak malý, že brání průchodu výrobku, odstraňte dveře místnosti a projděte s výrobkem dveřmi tak, že otočíte na stranu; pokud to nepomůže, obraťte se na autorizovaný servis.

- Umístěte spotřebič na rovnou podlahu, aby nedocházelo k otřesům.
- Instalujte spotřebič na vzdálenost nejméně 30 cm od zdrojů tepla, jako jsou varné desky, ohřívače a sporáky a minimálně 5 cm od elektrických trub.
- Spotřebič nesmí být vystaven přímému slunečnímu záření a nesmí být umístěn na vlhkém místě.
- Kolem chladničky musí být dostatečný prostor pro ventilaci, aby se zajistila účinnost provozu. Pokud se má spotřebič umístit do výklenku ve stěně, věnujte pozornost tomu, aby strop a boční stěny byly alespoň 5 cm od sebe.

- Zajistěte alespoň 5 cm vzdálenost pro cirkulaci vzduchu mezi zadní stranou výrobku a stěnou, aby nedocházelo ke kondenzaci vlhkosti na zadním panelu výrobku.
- Váš výrobek potřebuje k efektivnímu fungování dostatečnou cirkulaci vzduchu. Pokud bude výrobek umístěn ve výklenku, nezapomeňte ponechat alespoň 5 cm volného prostoru mezi výrobkem a stropem, zadní stěnou a bočními stěnami.
- Pokud bude výrobek umístěn ve výklenku, nezapomeňte ponechat alespoň 5 cm volného prostoru mezi výrobkem a stropem, zadní stěnou a bočními stěnami. Zkontrolujte, zda je ochranný prvek zadní stěny na svém místě (pokud je s výrobkem dodáván). Pokud součástka není k dispozici nebo pokud se ztratila či spadla, umístěte výrobek tak, aby mezi zadní stěnou výrobku a stěnou místnosti zůstal volný prostor alespoň 5 cm. Volný prostor vzadu je důležitý pro efektivní provoz výrobku.

3.2. Nastavování nožek

Pokud je spotřebič po instalaci nevyvážený, upravte přední nožky otočením doprava nebo doleva.

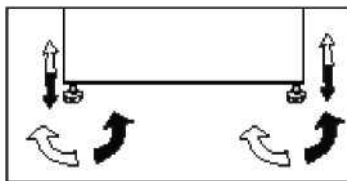

3.3. Elektrické zapojení

	UPOZORNĚNÍ: Připojení neprovádějte přes prodlužovací kabely nebo vícenásobné zástrčky.
	UPOZORNĚNÍ: Poškozený napájecí kabel musí být vyměněn autorizovaným servisním zástupcem.

Instalace

Pokud vedle sebe instalujete dvě chladničky, měl by mezi nimi být rozestup nejméně 4 cm.

- Naše společnost nenes odpovědnost za jakékoliv škody vzniklé při použití spotřebiče bez uzemnění a elektrického připojení v souladu s národními předpisy.
- K zástrčce napájecího kabelu musí být po instalaci snadný přístup.
- Nepoužívejte prodlužovací kabely nebo bezdrátové několikanásobné zásuvky mezi spotřebičem a síťovou zásuvkou.

Varování před horkými povrchy!

Váš spotřebič je vybaven chladicím potrubím pro zlepšení chladicího systému. Těmito místy může proudit chladivo o vysokých teplotách, což má za následek horké povrchy na bočních stěnách. To je běžné a není třeba volat servis. Při doteku těchto míst dbejte prosím pozornosti.

4 Příprava

Nejdříve si přečtěte část „Bezpečnostní pokyny!“

- Pro volně stojící spotřebič; tento chladicí spotřebič není určen k vestavbě.
- Chladničku instalujte nejméně 30 cm od zdrojů tepla, jako jsou varné desky, trouby, ústřední topení a sporáky a nejméně 5 cm od elektrických trub, neumísťujte ji na přímé sluneční světlo.
- Okolní teplota v místnosti, kde instalujete chladničku, by měla být nejméně 5°C. Používat chladničku při nižších teplotách se nedoporučuje z důvodu její účinnosti.
- Zajistěte, aby byl vnitřek vaší chladničky důkladně vyčištěn.
- Pokud vedle sebe instalujete dvě chladničky, měl by mezi nimi být rozestup nejméně 2 cm.
- Když spustíte chladničku poprvé, dodržujte následující pokyny během prvních šesti hodin.
- Dveře neotevírejte často.
- Musí běžet prázdná bez vkládání potravin.
- Neodpojujte chladničku. Pokud dojde k výpadku energie, prostudujte si varování v kapitole „Doporučená řešení problémů“.
- Původní obaly a pěnové materiály uschovejte pro budoucí přepravu či přesun.
- Koše/zásuvky, které jsou součástí chladicího prostoru, musí být vždy používány pro nízkou spotřebu energie a pro lepší skladování.
- Kontakt potravin s teplotním čidlem v mrazicím prostoru může zvýšit spotřebu energie spotřebiče. Je třeba vyhnout se jakémukoli kontaktu se senzorem/senzory.
- U některých modelů se ovládací panel automaticky vypne 1 minutu po zavření dveří. Znovu se aktivuje po otevření dveří nebo po stisknutí libovolného tlačítka.
- V důsledku změny teploty následkem otevírání/zavírání dveří výrobku během provozu je normální, že dochází ke kondenzaci vlhkosti na dveřích/poličkách a skleněných nádobách.

- Protože horký a vlhký vzduch se nedostane přímo do vašeho výrobku, když nejsou dvířka otevřená, spotřebič se optimalizuje ve stávajících podmínkách tak, aby nadějně chránil jídlo umístěné uvnitř. Funkce a součásti, jako jsou kompresor, ventilátor, rozmrazovač, osvětlení, displej aj., budou fungovat tak, aby za těchto podmínek spotřebovávali minimální množství energie.
- V případech více možností musí být skleněné police umístěny tak, aby nebyly blokovány výstupy vzduchu na zadní stěně, nejlépe tak, aby výstupy vzduchu zůstaly pod skleněnou policí. Tato kombinace může pomoci zlepšit šíření vzduchu a přispět k úspoře energie.

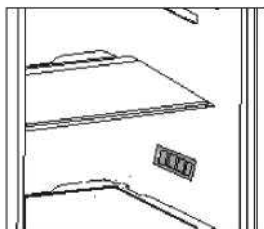

5 Zapnutí výrobku

Ovládací panel výrobku

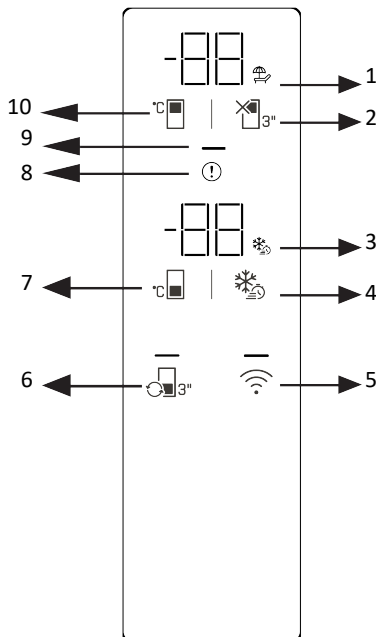

1 * Ikona funkce zavření chladničky (dovolená)

3 * Ikona funkce rychlého zmrazení

5 * Bezdrátové tlačítko

7 * Tlačítko nastavení teploty mrazicího oddílu

9 * Indikátor úspory energie

2 * Tlačítko vypnutí chladničky (dovolená)

4 * Tlačítko rychlého zmrazení

6 * Tlačítko převodu kabiny

8 * Indikátor stavu chyby

10 * Tlačítko nastavení teploty chladicího oddílu

Nejprve si přečtete „Bezpečnostní pokyny“! Zvukové a vizuální funkce na přístrojové desce vám pomohou používat váš produkt.

***Nepovinné** Zobrazené funkce jsou volitelné; funkce na přístrojové desce vašeho produktu se mohou lišit tvarem a umístěním.

1. Ikona funkce vypnutí chladnič (dovolená)

Když je aktivováno vypnutí chladicího oddílu, rozsvítí se ikona dovolené. Na displeji teploty chladicího oddílu se zobrazí „-“ a chladicí oddíl neprovádí žádnou aktivní operaci chlazení.

2. Tlačítko vypnutí chladničky (dovolená)

Pro aktivaci funkce Dovolená stiskněte tlačítko na 3 sekundy. Režim dovolené je aktivován a rozsvítí se ikona dovolené. Indikátor teploty chladicího oddílu zobrazí „-“ a chladicí oddíl nebude provádět aktivní chlazení.

3. Ikona funkce rychlého zmrazení 
Rozsvítí se, když je zapnuta funkce rychlého zmrazení.

4. Tlačítko rychlého zmrazení 
Po stisknutí tlačítka rychlého zmrazení se rozsvítí ikona rychlého zmrazení a aktivuje se funkce rychlého zmrazení. Teplota

Zapnutí výrobku

mrazicího oddílu je nastavena na -27 °C. Funkci zrušíte opětovným stisknutím tlačítka. Funkce rychlého zmrazení se automaticky zruší. Pokud chcete zmrazit velké množství čerstvých potravin, stiskněte tlačítko rychlého zmrazení před umístěním potravin do mrazicího oddílu.

5. Tlačítko bezdrátového připojení

Když podržíte tlačítko po dobu 3 sekund, ikona bezdrátového připojení na displeji bude pomalu blikat (0,5sekundové intervaly). Tím se zahájí počáteční registrace domácí sítě k produktu. Po navázání bezdrátového připojení k produktu zůstane ikona bezdrátového připojení svítit. Po dokončení počátečního nastavení můžete aktivovat/deaktivovat připojení stisknutím tohoto tlačítka. Ikona bezdrátového připojení bude rychle blikat (v intervalech 0,2 sekundy), dokud nebude připojení navázáno. Jakmile je připojení aktivní, ikona bezdrátové sítě zůstane svítit. Pokud připojení není navázáno na delší dobu, zkontrolujte nastavení připojení a podívejte se do části „Odstraňování problémů“ v uživatelské příručce. Pro bezdrátové připojení musí být použita aplikace HomeWhiz. Kroky nastavení jsou vysvětleny prostřednictvím aplikace během nastavení. Do aplikace se dostanete naskenováním QR kódu na štítku HomeWhiz na produktu. Aplikace je k dispozici v App Store pro zařízení se systémem iOS a Play Store pro zařízení se systémem Android. Pro více informací navštivte <https://www.homewhiz.com/>.

6. Tlačítko převodu kabiny

Stisknutím tlačítka konverze skříně po dobu 3 sekund procházejte režimy chladničky, vypnuto a mraznička. Při provozu jako chladicí přihrádka je teplota nastavena na 4 °C. LED dioda na tlačítku se rozsvítí v režimu chladničky a vypnuto. V režimu vypnuto se na displeji teploty skříně zobrazí „-“.

7. Tlačítko nastavení teploty mrazicího oddílu

Teplota mrazicího oddílu je nastavena. Po stisknutí tlačítka lze teplotu mrazicího oddílu nastavit na -18, -19, -20, -21, -22, -23, -24 °C.

8. Indikátor stavu chyby

Tento indikátor se aktivuje, když se váš produkt dostatečně nechladí nebo když dojde k chybě senzoru. Na displeji teploty mrazicího oddílu se zobrazí písmeno „E“ a na displeji teploty chladicího oddílu se zobrazí čísla jako 1, 2, 3 atd.

Tato čísla na displeji informují službu o chybě, která nastala.

Když vložíte horké jídlo do mrazicího oddílu nebo necháte dveře otevřené po delší dobu, může se dočasně rozsvítit vykřičník. Nejedná se o poruchu; varování se vymaže, když jídlo vychladne nebo je stisknuto jakékoli tlačítko.

9. Indikátor úspory energie (displej vypnutý)

Pokud se dveře výrobku neotevrou nebo nezavřou, automaticky se aktivuje úsporný režim a rozsvítí se symbol úspory energie (objeví se vodorovný symbol). Když je funkce úspory energie aktivována, všechny ikony na obrazovce kromě symbolu úspory energie zhasnou. Pokud je stisknuto kterékoli tlačítko nebo jsou otevřeny dveře, zatímco je aktivní funkce úspory energie, funkce úspory energie bude deaktivována a ikony na obrazovce se vrátí do normálu. Funkce úspory energie je výchozí z výroby a nelze ji deaktivovat.

10. Tlačítko nastavení teploty chladničky

Je provedeno nastavení teploty chladicího oddílu. Stisknutím tlačítka lze nastavit teplotu chladničky na 8, 7, 6, 5, 4, 3, 2 a 1 °C.

* Tlačítko Reset nastavení bezdrátového připojení

Chcete-li resetovat nastavení bezdrátového připojení, stiskněte a podržte tlačítka rychlého zmrazení a bezdrátového připojení současně po dobu 3 sekund. Obnovení nastavení bezdrátového připojení na výchozí tovární nastavení vymaže všechny informace o uživateli dříve zadané během nastavení.

* Konverze °C / °F

Stisknutím tlačítka pro nastavení teploty chladničky a tlačítka pro vypnutí chladničky (dovolená) současně po dobu 3 sekund přepnete zobrazení teploty mezi °C a °F.

* Režim Sabat

Zapnutí výrobku

Pro aktivaci/deaktivaci režimu Sabbath stiskněte a podržte tlačítko nastavení teploty mrazicího oddílu a tlačítko rychlého zmrazení současně po dobu 3 sekund. Když je aktivován režim Sabat, tlačítka displeje, alarm otevření dveří a světla nebudou fungovat.

5.1. Výměna žárovky

Při výměně žárovky / LED diody použité k osvětlení vaší chladničky kontaktujte autorizovaný servis. Žárovky(y) použítá v tomto spotřebiči není určena pro osvětlení místnosti. Účelem tohoto svítidla je pomoci uživateli bezpečně a pohodlně vkládat potraviny do chladničky/mrazničky. Žárovky použité v tomto spotřebiči musí vydržet extrémní fyzické podmínky, např. teploty pod -20 ° C.

5.2. Změna směru otevírání dveří

Směr otvoru dveří vaší chladničky lze změnit dle místa, na kterém ho používáte. V případě potřeby se obraťte na nejbližší autorizovaný servis.

5.3. Varování o otevřených dvířkách

Akustický signál se ozve, když necháte dvířka prostoru chladničky nebo mrazničky otevřené určitou dobu. Tento akustický signál se ztlumí, jakmile stisknete jakékoli tlačítko na ukazatel nebo po uzavření dveří.

5.4. Příhrádka na mléčné výrobky (chladící box)

Zajišťuje nižší teplotu v prostoru chladničky. Tuto příhrádku používejte ke skladování lahůdek (salámů, uzenin, mléčných výrobků atd.), které vyžadují nižší skladovací teplotu nebo masných, kuřecích či rybích výrobků určených k okamžité spotřebě. Neskladujte v tomto prostoru ovoce a zeleninu.

5.5. Zásobník na zeleninu

Zásobník na zeleninu produktu je navržen tak, aby zelenina zůstala čerstvá při zachování své vlhkosti. Za tímto účelem je celková cirkulace chladného vzduchu v zásobníku na zeleninu intenzivnější.

5.6. Deodorant (FreshGuard)

Deodorant rychle odstraní zápach ve vaší ledniče dříve, než prostoupí na povrch. Díky tomuto deodorantu, který se umísťuje do vrchní části prostoru určeného pro čerstvé potraviny, se zápach rozpustí, a bude aktivně přenesen do pachového filtru. Poté pročištěný vzduch přejde zpět do prostoru pro čerstvé potraviny. Tímto způsobem budou nechtěné pachy, které se mohou objevit v průběhu skladování potravin v ledniče, odstraněny, dříve než prostoupí na povrch. Těto funkce se dosáhne pomocí větráku, kontrolky LED a zápachového filtru zabudovaného v deodorantu. V běžném provozu, se deodorant zapíná automaticky v pravidelných intervalech. Chcete-li zachovat optimální výkon, je dobré si nechat zkontrolovat filtr v deodorantu autorizovaným poskytovatelem každých 5 let. Díky větráku zabudovaného v deodorantu je hluk, který uslyšíte během provozu, běžný. Pokud otevřete dveře prostoru pro čerstvé potraviny, když je deodorant zapnutý, větrák se automaticky přeruší a opět se zapne, jakmile dveře zavřete. V případě přerušení dodávky proudu se deodorant opět automaticky zapne až v momentě, kdy byl přerušen, jakmile bude dodávka napájení obnovena. Doporučujeme skladovat aromatické potraviny (např. sýry, olivy a další lahůdky) v utěsněných obalech, aby se zabránilo zápachu, který může nastat smícháním pachů různých potravin. Kromě toho doporučujeme vyndat z ledničky zkažené potraviny, jejichž zápach může ohrozit další potraviny, čímž se zamezí vzniku zápachu v chladniče.

Zapnutí výrobku

5.7. Zásuvka na zeleninu s kontrolovanou vlhkostí (EverFresh+)

*volitelné

Díky funkci kontroly Vlhkosti je míra vlhkosti zeleniny a ovoce pod kontrolou a zajistí delší čerstvost potravin. Listovou zeleninu, např. salát a špenát a podobnou zeleninu se doporučuje skladovat v horizontální pozici, v přihrádce na zeleniny. Když vkládáte zeleninu, do spodní části dejte těžkou a tvrdou zeleninu a nahoru měkkou, v úvahu vezměte konkrétní hmotnost zeleniny. Zeleninu v přihrádce na zeleninu neskladujte v plastových sáčcích. Když zeleninu necháte v plastových sáčcích, začne se kazit rychleji. V případech, kdy nechcete, aby došlo ke kontaktu s jinou zeleninou, použijte takové obaly jako je papír, který má vysokou poréznost. Ovoce s vysokou produkcí etylénu, např. hrušky, meruňky, broskve a zejména jablka, nedávejte do zásuvky na zeleninu společně s jinou zeleninou a ovocem. Etylén vycházející z takového ovoce může způsobit, že ostatní zelenina a ovoce zrají rychleji a rychleji se zkaží.

5.8. Mrazení čerstvých potravin

- 8 hodin před začátkem mrazení čerstvých potravin byste měli aktivovat funkci rychlého mrazení.
- Pro zachování kvality potravin by měly být potraviny v mrazicím prostoru zmrazeny co nejrychleji. K tomuto účelu slouží funkce rychlého mrazení.
- **Zmrazení čerstvých potravin prodlouží dobu jejich uskladnění v mrazicím prostoru.**
- **Potraviny vložte do vzduchotěsných obalů a důkladně je uzavřete.**
- **Před vložením potravin do mrazničky se ujistěte, zda jsou správně zabaleny. Namísto tradičního balicího papíru**

používejte nádoby do mrazničky, allobal či voskovaný papír, plastové sáčky nebo podobné balicí materiály.

Odmrazování prostoru mrazničky je prováděno automaticky.
--

- Každý balíček potravin před zmrazením označte datem zmrazení. Při každém otevření mrazničky tak budete moci určit stáří každého balíčku.

Nejstarší balíčky potravin uchovávejte vpředu a spotřebujte je jako první.

- Zmrazené potraviny je nutné po rozmrazení ihned spotřebovat a neměly by být znovu zmrazovány.
- Nezmrazujte velká množství potravin najednou.

Zapnutí výrobku

Nastavení teploty v mrazicím prostoru	Nastavení teploty v prostoru chladničky	Podrobnosti
-18 °C	4 °C	Toto je výchozí doporučené nastavení.
-20, -22 nebo -24 °C	4 °C	Tato nastavení jsou doporučena pro teploty okolního prostředí nad 30 °C.
Rychlé mrazení	4 °C	Toto nastavení použijte, pokud chcete rychle zmrazit potraviny. Po skončení procesu se spotřebič vrátí na původní nastavení.
-18 °C nebo chladněji	2 °C	Tato nastavení použijte v případech, kdy se domníváte, že teplota v prostoru chladničky není kvůli okolním podmínkám nebo častému otevírání dveří dostatečně nízká.

5.9 . Doporučení pro skladování zmrazených potravin

Teplota v mrazicím prostoru musí být nastavena nejméně na -18°C.

1. Potraviny vložte do mrazáku co nejdříve, abyste předešli jejich rozmrznutí.
2. Před zmrazením zkontrolujte datum spotřeby na obalu, abyste se ujistili, že výrobek nemá prošlou trvanlivost.
3. Zkontrolujte, zda není obal výrobku poškozený.

5.10. Alarm vysoké teploty

Na displeji chladničky blikají nastavené hodnoty "- -" a spustí se alarm, pokud je mrazicí prostor příliš teplý. K tomu může dojít, pokud se teplota mrazničky zvýší v důsledku výpadku elektrického proudu. Nejvyšší teplota v prostoru mrazničky se zobrazuje, dokud nestisknete jakékoli tlačítko. „Pokud má displej elektronickou obrazovku, zobrazí se nejvyšší skutečně dosažená teplota.“ Pokud ne, bliká pouze "--" a aktivují se zvuky. Chcete-li deaktivovat alarm, stiskněte libovolné tlačítko displeje.

Nastavení teploty lze nastavit mezi 1-8 °C v chladicím prostoru a mezi -24 a -18 °C v mrazicím prostoru. Nastavitelné hodnoty teploty se mohou v rámci těchto rozsahů lišit v závislosti na specifikacích produktu.

5.11. Podrobné informace o mrazničce

Podle normy IEC 62552 musí být mraznička schopna během 24 hodin zmrazit 4,5 kg potravin na teplotu -18 °C nebo nižší pro každých 100 litrů objemu mrazicího prostoru. Potraviny lze dlouhodobě skladovat pouze při teplotách

-18 °C nebo nižších. Zmrazované potraviny se nesmí dotýkat již zmrazených potravin uvnitř mrazáku, neboť by mohlo dojít k jejich částečnému rozmrznutí. Chcete-li prodloužit dobu uskladnění zeleniny, převařte ji a poté vodu zcedte. Takto připravenou zeleninu vložte do vzduchotěsných obalů a vložte do mrazničky. Nezmrazujte banány, rajčata, listový salát, celer, vařená vejce, brambory a podobné potraviny. Pokud tyto potraviny shnijí, negativně to ovlivní pouze jejich nutriční hodnoty a požitelnost. O hnilobě ohrožující lidské zdraví nemůže být řeč.

5.12. Aktivní kontrola

Active Check je inteligentní kontrolní funkce, která neustále monitoruje stav vašeho produktu pomocí umělé inteligence, identifikuje potenciální problémy ještě předtím, než k nim dojde, a upozorní vás. Tím je zajištěno, že výkon vašeho produktu je vždy bezpečný a zabráňuje neočekávaným poruchám. Aby aktivní kontrola fungovala, musí být váš produkt připojen k internetu prostřednictvím aplikace HomeWhiz.

Zapnutí výrobku

5.13. AeroFlow

Jedná se o systém distribuce vzduchu, který zajišťuje homogenní rozložení teploty. Díky cirkulaci vzduchu je v prostoru pro skladování čerstvých potravin zajištěno homogenní rozložení teploty a výkyvy teploty se udržují na nízké úrovni. Nad potravinami nefouká přímý vzduch, což pomáhá snižovat ztráty vlhkosti.

Zachovává čerstvost potravin uložených v přihrádce na čerstvé potraviny v chladničce. Takto se potraviny skladují při stabilnějších teplotách a snižuje se jejich kontakt se vzduchem. Zabraňuje se vysušování a smršťování potravin ztrátou vlhkosti a zajišťuje se jejich delší čerstvost.

5.14. Vkládání potravin

Police prostoru mrazničky	Různé mražené potraviny, jako je maso, ryby, zmrzlina, zelenina atd.
Police prostoru chladničky	Potraviny v hrncích, přikrytých talířích a obalech, vajíčka (v uzavřeném obalu)
Police ve dveřích chladničky	Malé a balené potraviny nebo nápoje
Box na zeleninu	Ovoce a zelenina
Prostor na čerstvé potraviny	Lahůdky (snídaňová jídla, masné výrobky určené k rychlé konzumaci)

5.15. Sklopná přihrádka na víno

*** Nemusí být k dispozici u všech modelů**
Umožňuje uživateli v případě potřeby ukládání lahví vína. Chcete-li tento prostor použít, uchopte plastovou část a pomalu ji táhněte následujícím směrem. Nyní lze sklopnou přihrádku na víno použít.

C	Doporučuje se uchovávat na sklopné přihrádce na víno maximálně 2 lahve vína.
---	--

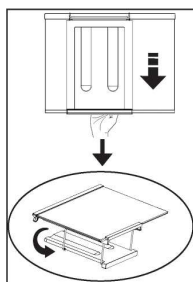

Před instalací sklopné přihrádky na víno nejprve z chladničky vyjměte skleněnou polici.

Poté uchopte plastový díl za přední a zadní část a posuňte jím na libovolnou stranu. Nyní můžete výrobek používat se sklopnou přihrádkou na víno.

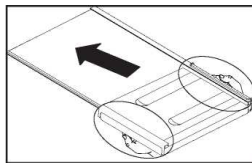

Chcete-li sklopnou přihrádku na víno vyjmout, nejprve z chladničky vyjměte skleněnou polici. Poté uchopte plastový díl a zatáhněte za něj na libovolnou stranu. Nyní můžete výrobek používat bez sklopné přihrádky na víno.

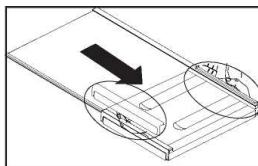

6 Údržba a čištění

Nejdříve si přečtete část „Bezpečnostní pokyny“!

Doporučujeme odpojit přístroj od sítě, než jej začnete čistit.

U produktů, které nejsou No Frost, se mohou na zadní stěně chladničky objevit kapky vody a námraza na tloušťku prstu.

Pro čištění vnějšího povrchu produktu

používejte pouze mírně navlhčené utěrky z mikrovláken. Houbičky a jiné typy čisticích ubrousků mohou poškrábat povrch.

Používejte vlažnou vodu pro vyčištění

chladicí skříně a otřete ji pak dosucha.

Používejte vlhký hadřík namočený do

roztoku jedné čajové lžičky jedné sody na půl litru vody na vyčištění vnitřku, pak jej dosucha otřete.

Zajistěte, aby do krytu světla a jiných

elektrických prvků nepronikla voda.

Pokud chladničku delší dobu nebudete

používat, odpojte napájecí kabel, vyjměte všechny potraviny, vyčistěte ji a nechte dveře otevřené.

Pravidelně kontrolujte těsnění dveří,

abyste zajistili jejich čistotu a nezanesení částechkami potravin.

Pro odstranění polic ve dveřích odstraňte

všechn obsah a pak jen zvedněte dveřní polici vzhůru ze základny.

Chlór způsobuje korozi takových

kovových povrchů.

Nepoužívejte ostré, hrubé nástroje, mýdlo,

domácí čisticí prostředky, saponáty, petrolej, topný olej, laky apod., abyste zabránili odstranění a deformaci potisků na plastovém dílu. K čištění použijte vlažnou vodu a měkký hadřík a poté otřete do sucha.

Ochrana plastových ploch

Nevkládejte tekuté oleje nebo pokrmy s

obsahem oleje do chladničky v neuzavřených nádobách, jelikož poškodí plastové povrchy vaší chladničky. V případě rozlití nebo rozetření oleje na plastové ploše vyčistěte a opláchněte příslušnou část plochy teplou vodou.

7 Řešení problémů

Než zavoláte do servisu, projděte si tento seznam. Možná vám ušetří čas a peníze. Tento seznam obsahuje časté stížnosti, které nejsou způsobeny vadným zpracováním či použitými materiály. Některé zde uvedené funkce nemusejí být přítomny na vašem výrobku.

Chladnička nefunguje.

- Zástrčka není do zásuvky zapojena správně. >>> Zástrčku zapojte bezpečně do zásuvky.
- Došlo k vypálení pojistky zásuvky, do které jsou chladnička zapojena nebo k vypálení hlavní pojistky. >>> Zkontrolujte pojistku.

Kondenzace na boční stěně prostoru chladničky (MULTIZONE, COOL CONTROL a FLEXI ZONE).

- Dveře se často otevírají. >>> Dveře chladničky často neotvírejte a nezavírejte.
- Okolí je velmi vlhké. >>> Chladničku nainstalujte na vlhká místa.
- Potraviny s obsahem kapaliny jsou skladovány v otevřených nádobách. >>> Potraviny s vysokým obsahem kapaliny neskladujte v otevřených nádobách.
- Dveře chladničky jsou ponechány otevřené. >>> Dveře chladničky zavřete.
- Termostat je nastavený na velmi nízkou úroveň. >>> Termostat nastavte na vhodnou úroveň.

Kompresor neběží

- Tepelná pojistka kompresoru se zapne během náhlého výpadku energie nebo odpojení a zapojení, jelikož tlak chladicího média v chladicí soustavě chladničky není dosud vyvážen. Vaše chladnička začne fungovat asi po 6 minutách. Kontaktujte servis, pokud se chladnička nespustí ani po této době.
- Chladnička je v režimu odmrazování. Toto je normální pro chladničku s plně automatickým odmrazením. Cyklus odmrazení probíhá pravidelně.
- Chladnička není zapojena do zásuvky. >>> Zkontrolujte, zda je zástrčka do zásuvky zapojena.
- Nastavení teploty není provedeno správně. >>> Vyberte vhodnou teplotu.

- Došlo k výpadku napájení. >>> Jakmile se napájení obnoví, chladnička začne fungovat normálně.

Provozní hluk se v okamžiku spuštění chladničky zvyšuje.

- Provozní vlastnosti chladničky se mohou měnit v závislosti na změnách okolní teploty. Je to normální, nejde o poruchu.

Chladnička se spouští často nebo dlouhodobě.

- Nový výrobek může být širší než předchozí. Větší chladničky fungují delší dobu.
- Pokojová teplota může být vysoká. >>> Je normální, že v horkém prostředí je produkt spuštěný delší dobu.
- Chladnička možná byla nedávno zapojena nebo byla naplněna potravinami. >>> Je-li chladnička zapojena nebo naplněna potravinami, dosažení nastavené teploty bude trvat déle. To je normální.
- V nedávné době jste do chladničky vložili velké množství teplých pokrmů. >>> Nevkládejte do spotřebiče horké potraviny.
- Dveře se mohly otevírat častěji nebo byly ponechány dlouhou dobu otevřené. >>> Teplý vzduch, který pronikl do chladničky, způsobil dlouhodobější chod chladničky. Neotvírejte často dveře.
- Mraznička nebo dveře chladničky zůstaly dokořán. >>> Zkontrolujte, zda jsou dveře pevně zavřeny.
- Chladnička je nastavena na velmi nízkou teplotu. >>> Upravte teplotu chladničky na vyšší hodnotu a počkejte na dosažení této teploty.
- Těsnění dveří chladničky nebo mrazničky může být ušpiněno, opotřebené, prasklé nebo nesprávně usazené. >>> Vyčistěte nebo vyměňte těsnění. Poškození/prasklé těsnění způsobuje dlouhodobý chod chladničky pro udržení správné teploty.

Teplota v mrazničce je velmi nízká, zatímco teplota v chladničce je dostatečná.

- Teplota mrazničky je nastavena na velmi nízkou hodnotu. >>> Nastavte teplotu mrazničky na vyšší hodnotu a zkontrolujte ji.

Řešení problémů

Teplota v chladničce je velmi nízká, zatímco teplota v mrazničce je dostatečná.

- Teplota v chladničce je nastavena na velmi nízkou hodnotu. >>> Nastavte teplotu chladničky na vyšší hodnotu a zkontrolujte ji.

Jídlo skladované v chladničce zmrzlo.

- Teplota v chladničce je nastavena na velmi vysokou hodnotu. >>> Nastavte teplotu chladničky na nižší hodnotu a zkontrolujte ji.

Teplota v mrazničce nebo chladničce je velmi nízká.

- Teplota chladničky je nastavena na velmi vysokou teplotu. >>> Nastavení chladničky má vliv na teplotu v mrazničce. Změňte teplotu chladničky nebo mrazničky, dokud teplota v mrazničce nedosáhne dostatečnou hodnotu.
- Dveře se mohly otevírat častěji nebo byly ponechány dlouhou dobu otevřené. >>> Neotevírejte často dveře.
- Dveře zůstaly otevřené. >>> Řádně zavírejte dveře.
- Chladnička byla právě zapojena nebo naplněna potravinami. >>> To je normální. Je-li chladnička zapojena nebo naplněna potravinami, dosažení nastavené teploty bude trvat déle.
- V nedávné době jste do chladničky vložili velké množství teplých pokrmů. >>> Nevkládejte do spotřebiče horké potraviny.

Vibrace nebo hluk.

- Podlaha není rovná. >>> Pokud chladnička při pomalých pohybech vydává hluk, vyrovnejte ji. Rovněž ověřte, zda je podlaha dostatečně pevná pro chladničku a zda je rovná.
- Hluk mohou způsobovat předměty položené na chladničku. >>> Sejměte předměty z horní části chladničky.

Ozývá se zvuk z chladničky jako tečení kapaliny, stříkání, atd.

- V souladu s provozními principy chladničky dochází k proudění kapaliny a plynu. Je to normální, nejde o poruchu.

Z chladničky se ozývá pískání.

- Jsou v provozu ventilátory pro ochlazení

chladničky. Je to normální, nejde o poruchu.

Kondenzace na vnitřních stěnách chladničky.

- Horké a vlhké počasí zvyšuje tvorbu ledu a kondenzace. Je to normální, nejde o poruchu.
- Dveře se mohly otevírat častěji nebo byly ponechány dlouhou dobu otevřené. >>> Neotevírejte často dveře. Jsou-li otevřené, zavřete je.
- Dveře zůstaly otevřené. >>> Řádně zavírejte dveře.

Vlhkost na vnější straně chladničky nebo mezi dveřmi.

- Ve vzduchu může být vlhkost; toto je ve vlhkém počasí poměrně normální. Po poklesu vlhkosti kondenzace zmizí.

Nepříjemný zápach v chladničce.

- Není prováděno žádné pravidelné čištění. >>> Vyčistěte vnitřek chladničky houbičkou, vlažnou vodou nebo karbonovou vodou.
- Některé nádoby nebo obaly mohou zapáchat. >>> Použijte jinou nádobu nebo obalový materiál jiné značky.
- Jídlo je do chladničky vkládáno v nezakrytých nádobách. >>> Potraviny skladujte v uzavřených nádobách. Mikroorganismy množící se z neuzavřených nádob mohou způsobit nepříjemné zápachy.
- Vyjměte z chladničky potraviny s prošlým datem použitelnosti a zkažené.

Dveře se nezavírají.

- Zabalené potraviny brání v zavírání dveří. >>> Vyměňte obaly, které brání v chodu dveří.
- Chladnička není na rovné podlaze. >>> Chladničku vyrovnejte nastavením nožičky.
- Podlaha není rovná. >>> Ověřte, zda je podlaha rovná a unese chladničku.

Přihrádky na čerstvé potraviny jsou zaseklé.

- Potraviny se dotýkají horní části zásuvek. >>> Potraviny v zásuvce uspořádejte jinak.

Pokud je povrch produktu horký.

- Když je zařízení v provozu, lze pozorovat vysoké teploty mezi dvěma dvířky, na postranních panelech a na zadním grilu. To je běžné a není to důvod pro servisní údržbu!

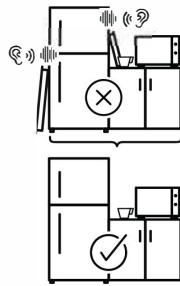
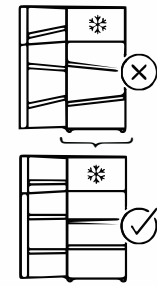
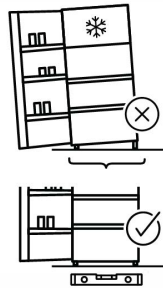
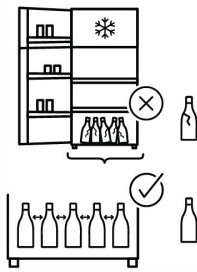
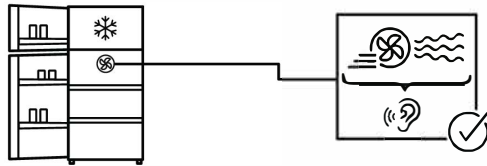
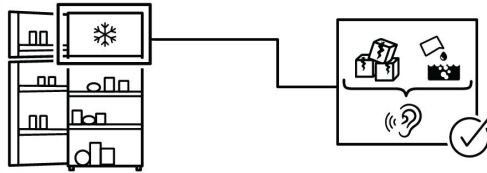
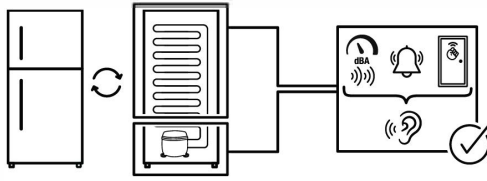

ODMÍTNUTÍ ODPOVĚDNOSTI/VAROVÁNÍ

Některé (jednoduché) závady může koncový uživatel adekvátně odstranit, aniž by způsobily bezpečnostní problémy nebo nebezpečný provoz, za předpokladu, že budou provedeny v rámci limitů a v souladu s následujícími pokyny (viz část „Samooprava“).

Proto, pokud není v části „Samooprava“ níže uvedeno jinak, musí opravy provádět registrovaní profesionální opravci, aby se předešlo bezpečnostním problémům. Registrovaný odborný opravář je odborník, kterému výrobce umožnil přístup k návodu a seznamu náhradních dílů pro tento spotřebič v souladu se způsoby popsányými v legislativních aktech podle směrnice 2009/125/ES.

Avšak pouze servisní zástupci (tj. autorizovaní profesionální opravci), kteří jsou dosažitelní prostřednictvím telefonního čísla uvedeného v uživatelské příručce/ záručním listu nebo prostřednictvím autorizovaného prodejce, mohou poskytnout pomoc za podmínek záruky. Proto mějte na paměti, že opravy provedené profesionálními opraváři (neautorizovanými výrobcem/prodejcem) ruší platnost záruky.

Vlastní oprava

Koncový uživatel si může svépomocí opravit následující náhradní díly: kliky, panty, vaničky, koše a těsnění dveří (aktualizovaný seznam je k dispozici také na webu od 1. března 2021).

Dále, aby byla zajištěna bezpečnost spotřebiče a zabráněno riziku vážného zranění, výše uvedená oprava musí být provedena podle pokynů obsažených v uživatelské příručce pro opravu sami nebo dostupné na webu. Pro vaši bezpečnost odpojte spotřebič před zahájením jakékoli opravy.

Pokusy koncových uživatelů o opravu dílů, které nejsou uvedeny v tomto seznamu a/ nebo nedodržení pokynů obsažených v uživatelských příručkách pro svépomocné opravy nebo dostupných na webových stránkách, mohou způsobit bezpečnostní problémy, které nelze připsat výrobcí/prodejci, a způsobit ztrátu záruky na spotřebič.

Proto se koncovým uživatelům důrazně doporučuje, aby se zdrželi pokusů o provádění oprav, které nejsou uvedeny v seznamu uvedených náhradních dílů, a v takových případech se obrátili na autorizované nebo registrované profesionální opravce. Naopak takové pokusy koncových uživatelů mohou způsobit bezpečnostní problémy a poškodit spotřebič, což může mít za následek požár, zaplavení, úraz elektrickým proudem a vážné zranění.

Následující opravy by měly být například svěřeny autorizovaným nebo registrovaným profesionálním opravářům: kompresor, chladicí okruh, hlavní deska, deska invertoru, deska displeje atd.

Výrobce/prodejce nenese odpovědnost v případě nedodržení výše uvedeného koncovými uživateli.



ĎAKUJEME, ŽE STE SI KÚPILI VÝROBOK WHIRLPOOL

Aby sme vám mohli lepšie poskytovať pomoc, zaregistrujte, prosím, svoj spotrebič na **www.register10.eu**



VIAC INFORMÁCIÍ ZÍSKATE, AK OSKENUJETE QR KÓD NA VAŠOM SPOTREBIČI

Prosím, najskôr si prečítajte túto používateľskú príručku!

Vážený zákazník,

dúfame, že váš produkt, ktorý bol vyrobený v moderných továrňach a skontrolovaný v rámci prepracovaných postupov riadenia kvality, vám bude úspešne a efektívne slúžiť.

Preto si celú túto používateľskú príručku preštudujte skôr, ako začnete produkt používať a odložte si ju na budúce použitie. Ak produkt odovzdáte niekomu inému, nezabudnite k nemu priložiť aj používateľskú príručku.





Používateľská príručka vám umožní používať produkt rýchlo a bezpečne.

- Príručku si prečítajte pred inštaláciou a prevádzkou vášho produktu.
- Nezabudnite si preštudovať bezpečnostné pokyny.
- Príručku uschovajte na ľahko prístupnom mieste, pretože ho môžete neskôr potrebovať.
- Preštudujte si ostatné dokumenty dodávané spolu s produktom.

Pamätajte, že táto používateľská príručka sa vzťahuje aj na niekoľko ďalších modelov.

Rozdiely medzi modelmi budú pomenované v texte príručky.

Zadajte nasledujúce stránky **docs.whirlpool.eu** & **parts-selfservice.europeanappliances.com**

 INFORMÁCIE	
  SUPPLIER'S NAME MODEL IDENTIFIER (*)  	Informácie o modeli uložené v databáze výrobkov sa dajú získať zadanim nasledujúcej webovej stránky a vyhľadanim identifikátora vášho modelu (*), ktorý je uvedený na energetickom štítku. https://eprel.ec.europa.eu/

<u>1 Pokyny týkajúce sa životného prostredia</u>	<u>3</u>	5.6. Dezodorizačný modul (FreshGuard).....	10
<u>2 Vaša chladnička</u>	<u>4</u>	5.7. Zásuvka na zeleninu s kontrolovanou vlhkosťou	11
<u>3 Inštalácia</u>	<u>5</u>	5.8. Mrazenie čerstvých potravín	11
3.1. Vhodné miesto inštalácie	5	5.9. Odporúčané skladovanie mrazených potravín	12
3.2. Nastavenie nožičiek	5	5.10. Informácie o hlbokom mrazení.....	12
3.3. Pripojenie do elektrickej siete	5	5.11. Umiestnenie potravín	12
<u>4 Príprava</u>	<u>6</u>	5.12. AeroFlow	13
<u>5 Obsluha výrobku</u>	<u>8</u>	5.13. Aktívna kontrola	13
5.1. Výmena lampy osvetlenia.....	10	5.14. High Temperature Alarm - Alarm vysokej teploty	13
5.2. Zmena smeru otvárania dvierok	10	5.14. Skladací stojan na víno	13
5.3. Varovanie o otvorených dvierkach	10	<u>6 Údržba a čistenie</u>	<u>14</u>
5.4. Zásobník na mliečne výrobky (chladiarenský box)	10	<u>7 Riešenie problémov</u>	<u>15</u>
5.5. Zásobník na zeleninu	10		

1 Pokyny týkajúce sa životného prostredia

1.1. Súlad so smernicou o odpadoch z elektrických a elektronických zariadení a zneškodňovaní odpadov (WEEE):



Tento produkt je v súlade so smernicou o odpadoch z elektrických a elektronických zariadení EÚ (2012/19/EÚ)

Tento produkt obsahuje symbol triedeného odpadu pre odpadové elektrické a elektronické vybavenie (WEEE).

Tento symbol označuje, že tento výrobok sa po skončení životnosti nesmie likvidovať spolu s iným odpadom z domácnosti.

Použitie zariadenie sa musí odovzdať na oficiálnom zbernom mieste slúžiacemu na recykláciu elektrických a elektronických zariadení. Ak chcete zistiť kde sa tieto systémy zberu nachádzajú, obráťte sa na miestne úrady alebo predajcu, u ktorého bol výrobok zakúpený. Každá domácnosť zohráva dôležitú úlohu pri zhodnocovaní a recyklácii starých spotrebičov. Adekvátna likvidácia použitého spotrebiča pomáha predchádzať možným negatívnym dôsledkom na životné prostredie a ľudské zdravie.

1.2. Súlad so smernicou RoHS

Tento produkt bol zakúpený v súlade so smernicou o odpadoch z elektrických a elektronických zariadení EÚ (2011/65/EÚ). Neobsahuje žiadne nebezpečné alebo zakázané materiály špecifikované smernicou.

1.3. Informácie o balení



Obalový materiál výrobku je vyrobený z recyklovateľných materiálov v súlade s národnými predpismi o životnom prostredí.

Nevyhadzujte obalové materiály spolu s odpadmi z domácnosti alebo inými odpadmi. Vezmite ho na zberné miesto označené miestnymi úradmi.

2 Vaša chladnička

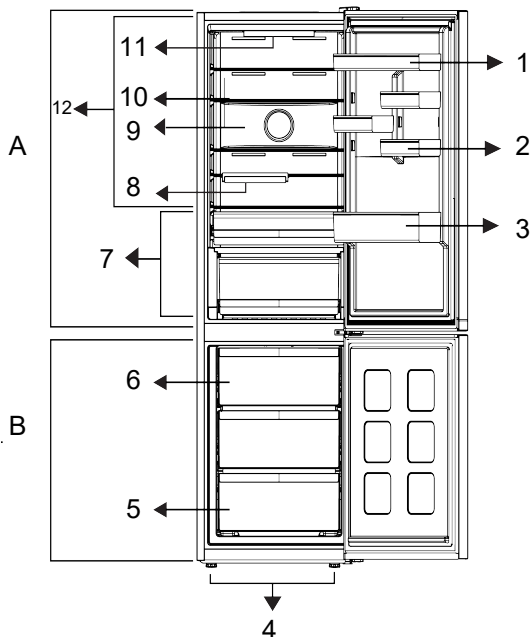

- | | | | |
|----|----------------------------------|-----|---------------------------|
| 1. | *Nastaviteľné poličky na dverách | 7. | *Priestor na chladenie |
| 2. | *Držiak na vajčička | 8. | *Skladací stojan na fľaše |
| 3. | *Polica na fľašky | 9. | *Ventilátor |
| 4. | *Nastaviteľná predná nôžka | 10. | *Nastaviteľné poličky |
| 5. | *Priestor mrazničky | 11. | *Lampa osvetlenia |
| 6. | *Zásobník na ľad | 12. | *Čerstvé potraviny |

***Voliteľné:** Obrázky v tejto užívateľskej príručke sú schematické a nemusia sa presne zhodovať s vaším produktom. Ak váš výrobok neobsahuje príslušné časti, tieto informácie sa vzťahujú na ostatné modely.

***Nemusi byť súčasťou výbavy všetkých modelov**

Obrázky v tejto príručke k obsluhu sú schematické a nemusia sa presne zhodovať s vaším produktom. Ak produkt, ktorý ste si zakúpili, nedisponuje uvádzanými časťami, potom sa to týka iných modelov.

3 Inštalácia

Nezabudnite si preštudovať bezpečnostné pokyny.

3.1. Vhodné Miesto inštalácie

Pre inštaláciu tohto produktu kontaktujte autorizovaný servis. Pre prípravu tohto produktu na použitie sa riadte informáciami v používateľskej príručke a zabezpečte vyhovujúcu elektrickú a vodovodnú inštaláciu.

	zodpovednosť za škody, ktoré môžu vyvolať z postupov realizovaných neoprávnenými osobami.
	elektrickej siete v priebehu inštalácie. V opačnom prípade hrozí riziko usmrtenia alebo vážneho ublíženia na zdraví!
	miestnosti, v ktorej má byť výrobok umiestnený, taká nízka, že bráni prechodu výrobku, odstráňte dvere miestnosti a presuňte výrobok cez dvere tak, že ho otočíte na stranu; ak to nepomôže, obráťte sa na autorizovaný servis.

- Produkt umiestnite na vodorovný podklad, aby sa neknísal.
- Produkt inštalujte najmenej 30 cm od tepelných zdrojov, ako sú varné dosky, radiátory a sporáky, a aspoň 5 cm od elektrických rúr.
- Produkt sa nesmie vystavovať priamemu slnečnému žiareniu a uchovávať na vlhkých miestach.
- Na dosiahnutie efektívnej prevádzky musí byť okolo produktu zabezpečená dostatočná cirkulácia vzduchu. Ak sa bude produkt umiestňovať do výklenku v stene, zaistíte, aby bol zabezpečený minimálne 5 cm odstup spotrebiča od stropu a bočných stien.

- Zabezpečte aspoň 5 cm vzdialenosť na cirkuláciu vzduchu medzi zadnou stranou výrobku a stenou, aby sa zabránilo kondenzácii na zadnom paneli výrobku.
- Aby váš výrobok fungoval efektívne, potrebuje primeranú cirkuláciu vzduchu. Ak bude výrobok umiestnený vo výklenku, nezabudnite ponechať aspoň 5 cm voľný priestor medzi výrobkom a stropom, zadnou stenou a bočnými stenami.
- Ak bude výrobok umiestnený vo výklenku, nezabudnite ponechať aspoň 5 cm voľný priestor medzi výrobkom a stropom, zadnou stenou a bočnými stenami. Skontrolujte, či je na svojom mieste prítomný ochranný prvok pre voľný priestor zadnej steny (ak sa dodáva s výrobkom). Voľný priestor vzadu je dôležitý pre efektívnu prevádzku výrobku.

3.2. Nastavenie nožičiek

Ak po inštalácii produkt nestojí rovnovážne, nastavte predné nožičky otáčaním doprava alebo doľava.

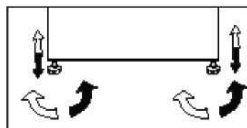

3.3. Pripojenie do elektrickej siete

	cez predĺžovacie káble ani roz
	kábel musia vymieňať výlučne
	dve chladničky, mala by byť medzi

Inštalácia

- Napájací kábel musí byť po inštalácii ľahko dostupný.
- Medzi svoj produkt a zásuvku v stene nepripájajte žiadne predlžovacie káble ani bezdrôtové viacnásobné zásuvky.

Varovanie pred horúcimi povrchmi!

Váš produkt je na zlepšenie chladiaceho systému v bočných stenách vybavený chladiacimi trúbkami. Cez tieto oblasti môže prúdiť chladivo s vysokými teplotami, čo vedie k horúcim povrchom na bočných stenách. Pri chytaní týchto oblastí si dávajte pozor.

4 Príprava

Nezabudnite si preštudovať bezpečnostné pokyny.

- Vaša chladnička by mala byť umiestnená v najmenej 30 cm vzdialenosti od zdrojov tepla, ako sú horáky, rúry na pečenie, radiátory a kachle a najmenej v 5 cm vzdialenosti od elektrických rúr na pečenie a nemala by byť umiestnená na priamom slnku.
- Okolité teplota v miestnosti, do ktorej chcete chladničku namontovať, by mala byť najmenej +5 °C. S ohľadom na účinnosť chladničky vám neodporúčame jej prevádzku v chladnejších podmienkach, ako sú uvedené vyššie.
- Uistite sa, že je interiér vašej chladničky dôkladne vyčistený.
- Ak sa budú vedľa seba inštalovať dve chladničky, mala by byť medzi nimi vzdialenosť minimálne 2 cm.
- Pri prvom spustení vašej chladničky počas šiestich hodín dodržujte nasledujúce pokyny.
- Dvere by ste nemali otvárať príliš často.
- Chladnička musí byť počas tohto času prázdna.
- Chladničku neodpájajte od siete. Ak dôjde k výpadku napájania, ktoré nemôžete ovplyvniť, pozrite si upozornenia v časti „Odporúčané riešenia problémov“.
- Originálny obal a penové materiály by ste si mali odložiť za účelom budúceho transportu a prenášania.
- Koše / zásuvky, ktoré sú vybavené chladiacim priečinkom, sa musia vždy používať na nízku spotrebu energie a na lepšie skladovacie podmienky.
- Kontakt jedla so senzorom teploty v mraziacom priestore môže zvýšiť spotrebu energie spotrebiča. Preto sa musí zabrániť akémukoľvek kontaktu so senzormi.

- V niektorých modeloch sa prístrojový panel automaticky vypne 1 minútu po zatvorení dverí. Znovu sa aktivuje po otvorení dverí alebo po stlačení ľubovoľného tlačidla.
- V dôsledku zmeny teploty z dôvodu otvárania/zatvárania dverí výrobku počas prevádzky je kondenzácia na dverách/policích tela a sklenených nádobách normálna.
- Funkcie a súčasti, ako sú kompresor, ventilátor, ohrievač, rozmrazovač, osvetlenie, displej a iné, budú fungovať tak, aby za týchto podmienok spotrebovali minimálne množstvo energie.
- V prípade viacerých možností inštalácie musia byť sklenené police umiestnené tak, aby neboli blokované vývody vzduchu na zadnej stene. Najlepšie je, ak vývody vzduchu zostanú pod sklenenou policou. Táto kombinácia môže pomôcť zlepšiť distribúciu vzduchu a energetickú účinnosť.

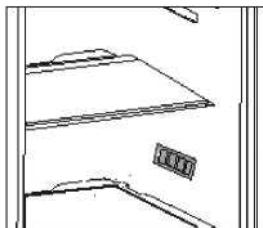

5 Obsluha zariadenia

Ovládací panel produktu

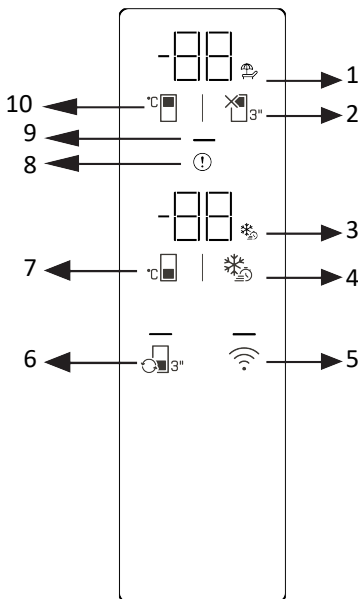

- 1 * Ikona funkcie zatvorenia chladničky (dovolenka)
- 3 * Ikona funkcie rýchleho zmrazenia
- 5 * Tlačidlo bezdrôtového pripojenia
- 7 * Tlačidlo nastavenia teploty mraziacej časti
- 9 * Indikátor úspory energie

- 2 * Tlačidlo vypnutia chladničky (počas sviatkov)
- 4 * Tlačidlo rýchleho zmrazenia
- 6 * Tlačidlo prevodu kabíny
- 8 * Indikátor stavu chyby
- 10 * Tlačidlo nastavenia teploty chladničky

Najprv si prečítajte „Bezpečnostné pokyny“! Zvukové a vizuálne funkcie na prístrojovej doske vám pomôžu používať váš produkt.

***Nepovinné** Zobrazené funkcie sú voliteľné; funkcie na prístrojovej doske vášho produktu sa môžu líšiť tvarom a umiestnením.

1. Ikona funkcie vypnutia chladničky (dovolenka)

Keď je aktivované vypnutie chladničky, rozsvieti sa ikona dovolenky. Na displeji teploty chladiaceho priestoru sa zobrazuje „-“ a chladiaci priestor nevykonáva žiadnu aktívnu prevádzku chladenia.

2. Tlačidlo vypnutia chladničky (dovolenka)

Ak chcete aktivovať funkciu dovolenky, stlačte tlačidlo na 3 sekundy. Dovolenkový režim je aktivovaný a rozsvieti sa ikona do-

volenky. Indikátor teploty chladničky zobrazí „-“ a chladnička nebude vykonávať aktívne chladenie.

3. Ikona funkcie rýchleho zmrazenia 
Rozsvieti sa, keď je zapnutá funkcia rýchleho zmrazenia.

4. Tlačidlo rýchleho zmrazenia

Po stlačení tlačidla rýchleho zmrazenia sa rozsvieti ikona rýchleho zmrazenia a aktivuje sa funkcia rýchleho zmrazenia. Teplota mraziacej časti je nastavená na -27 °C. Ak chcete funkciu zrušiť, znova stlačte tlačidlo. Funkcia rýchleho zmrazenia sa automaticky zruší. Ak chcete zmraziť veľké množstvo čerstvých potravín, pred umiestnením potravín do mraziacej časti stlačte tlačidlo rýchleho zmrazenia.

Obsluha zariadenia

5. Tlačidlo bezdrôtového pripojenia

Keď podržíte tlačidlo na 3 sekundy, ikona bezdrôtového pripojenia na displeji bude pomaly blikať (0,5-sekundové intervaly). Tým sa spustí počiatočná registrácia domácej siete k produktu. Po nadviazaní bezdrôtového pripojenia k produktu zostane rozsvietená ikona bezdrôtového pripojenia. Po dokončení počiatočného nastavenia môžete aktivovať/deaktivovať pripojenie stlačením tohto tlačidla. Ikona bezdrôtového pripojenia bude rýchlo blikať (v interva-loch 0,2 sekundy), kým sa pripojenie nenad-viaže. Keď je pripojenie aktívne, ikona bez-drôtovej siete zostane rozsvietená.

Na bezdrôtové pripojenie sa musí použiť aplikácia HomeWhiz. Postup nastavenia je vysvetlený v aplikácii počas nastavenia. Do aplikácie sa dostanete naskenovaním QR kódu na štítku HomeWhiz na produkte. Aplikácia je k dispozícii v obchode App Store pre zariadenia so systémom iOS a v obchode Play Store pre zariadenia so systémom Android. Viac informácií nájdete na stránke <https://www.homewhiz.com/>.

6. Tlačidlo prevodu kabíny

Stlačením tlačidla konverzie skrinky na 3 sekundy prejdete režimami chladničky, vypnutia a mrazničky. Pri prevádzke ako chladnička je teplota nastavená na 4 °C. LED dióda na tlačidle sa rozsvieti v režime chladničky a v režime vypnutia. V režime vypnutia sa na displeji teploty skrinky zobrazí „-“.

7. Tlačidlo nastavenia teploty mraziacej časti

Teplota mraziacej časti je nastavená. Po stlačení tlačidla je možné teplotu mraziacej časti nastaviť na -18, -19, -20, -21,

-22, -23, -24 °C.

8. Indikátor stavu chyby

Tento indikátor sa aktivuje, keď sa váš produkt dostatočne nechladí alebo keď sa

vyskytne chyba snímača. Na displeji teploty mrazničky sa zobrazí písmeno „E“ a na displeji teploty chladničky sa zobrazia čísla ako 1, 2, 3 atď. Tieto čísla na displeji informujú službu o chybe, ktorá sa vyskytla. Keď vložíte horúce jedlo do mraziacej časti alebo necháte dvierka otvorené dlhšiu dobu, môže sa dočasne rozsvietiť výkričník.

9. Indikátor úspory energie (displej vypnutý)

Keď sa dvere výrobku neotvárajú alebo nezatvárajú, automaticky sa aktivuje režim úspory energie a rozsvieti sa symbol úspory energie (zobrazí sa horizontálny symbol). Keď je aktivovaná funkcia úspory energie, všetky ikony na obrazovke okrem symbolu úspory energie sa vypnú. Ak stlačíte ľubovoľné tlačidlo alebo otvoríte dvierka, keď je funkcia úspory energie aktívna, funkcia úspory energie sa deaktivuje a ikony na obrazovke sa vrátia do normálu. Funkcia úspory energie je predvolená funkcia z výroby a nedá sa deaktivovať.

10. Tlačidlo nastavenia teploty chladničky

Nastavenie teploty pre priestor chladničky je vykonané. Stlačením tlačidla je možné nastaviť teplotu chladničky na 8, 7, 6, 5, 4, 3, 2 a 1 °C.

* Kľúč na resetovanie nastavení bezdrôtového pripojenia

Ak chcete obnoviť nastavenia bezdrôtového pripojenia, stlačte a podržte súčasne tlačidlo rýchleho zmrazenia a tlačidlo bez-drôtového pripojenia na 3 sekundy. Ob-novenie predvolených nastavení bezdrôtového pripojenia vymaže všetky informácie o používateľovi, ktoré boli predtým zadané počas nastavenia.

* Konverzia °C / °F {404} +

Stlačením tlačidla nastavenia teploty chladničky a tlačidla vypnutia chladničky (dovolenka) súčasne po dobu 3 sekúnd prepnete zobrazenie teploty medzi °C a °F.

* Režim Sabat {406}

Ak chcete aktivovať/deaktivovať režim Sabbath, stlačte a podržte súčasne tlačidlo na-

Obsluha zariadenia

stavenia teploty mraziaceho priestoru a tlačidlo rýchleho zmrazenia na 3 sekundy. Keď je aktivovaný režim Sabbath, tlačidlá displeja, alarm otvorenia dverí a svetlá nebudú fungovať.

5.1. Výmena lampy osvetlenia

Ak chcete vymeniť žiarovku/LED kontrolku použitú na osvetlenie chladničky, zavolajte do autorizovaného servisu. Účelom tohto svietidla je pomôcť používateľovi vkladať potraviny do chladničky/mrazičky bezpečným a pohodlným spôsobom. Žiarovky použité v tomto spotrebiči musí vydržať extrémne fyzické podmienky, napr. teploty pod -20°C .

5.2. Zmena smeru otvárania dvierok

Smer otvárania dverí chladničky je možné zmeniť podľa miesta, na ktorom ju používate. Ak je to potrebné, zavolajte do najbližšieho autorizovaného servisu, prosím.

5.3. Varovanie o otvorených dvierkach

Keď necháte určitý čas otvorené dvere chladničky alebo mrazičky, zaznie zvukové upozornenie. Tento signál zvukového upozornenia stíchne, keď sa stlačí akékoľvek tlačidlo na indikátore, prípadne vtedy, keď sa zatvoria dvere.

5.4. Zásobník na mliečne výrobky (chladniarsky box)

Zabezpečuje nižšiu teplotu v rámci priestoru chladničky. Tento zásobník používajte na skladovanie lahôdok (salámy, klobásy, mliečne výrobky atď.), ktoré si vyžadujú nižšiu teplotu skladovania, alebo na skladovanie mäsa, kuracieho mäsa alebo rýb určených na okamžitú spotrebu. V tomto priestorí neskladujte ovocie a zeleninu.

5.5. Zásobník na zeleninu

Zásobník na zeleninu produktu je navrhnutý tak, aby zelenina zostala čerstvá pri zachovaní svojej vlhkosti. Za týmto účelom je celková cirkulácia chladného vzduchu v zásobníku na zeleninu intenzívnejšia.

5.6. Dezodorizačný modul (FreshGuard)

Dezodorizačným modulom sa rýchlo odstraňujú zápachy v chladničke skôr, ako preniknú na povrchy. Vďaka tomuto modulu, ktorý sa nachádza na strope priehradky na čerstvé potraviny, sa zápachy rozptýlia počas aktívneho presúvania vzduchu do pachového filtra, potom sa vzduch prečistený filtrom opätovne vypúšťa do priehradky na čerstvé potraviny. Takto sa nežiaduce zápachy, ktoré môžu vzniknúť počas uskladnenia potravín v chladničke, odstraňujú skôr, ako preniknú na povrchy. Dosahuje sa to vďaka ventilátoru, LED a pachovému filtru, ktoré sú zabudované v module. Pri dennom používaní sa dezodorizačný modul bude pravidelne automaticky spúšťať. Na zachovanie účinnosti sa odporúča dať si filter v dezodorizačnom module vymeniť autorizovaným servisným technikom každých 5 rokov. V dôsledku zabudovania ventilátora do modulu je zvuk, ktorý počuť pri prevádzke, bežný. Ak otvoríte dverka priehradky na čerstvé potraviny, keď je modul v činnosti, ventilátor sa dočasne zastaví a po istom čase bude pokračovať, kde prestal, po opätovnom zatvorení dvierok. V prípade výpadku prúdu bude dezodorizačný modul pokračovať, kde prestal počas trvania celkovej prevádzky, po obnovení napájania.

Aromatické potraviny (napr. syr, olivy a lahôdky) sa odporúča uchovávať v ich balení a uzavreté, aby sa zamedzilo zápachom, ktoré môžu vzniknúť v dôsledku zmiešania pachov rôznych potravín. Okrem toho sa odporúča pokazené potraviny bezodkladne vybrať z chladničky, aby sa zabránilo pokazeniu ostatných potravín a zamedzilo zápachu.

5.7. Zásuvka na zeleninu s kontrolovanou vlhkosťou

*voliteľné

Vďaka funkcii kontroly vlhkosti je miera vlhkosti zeleniny a ovocia pod kontrolou a zaisťujú dlhšiu čerstvosť potravín. Listovú zeleninu, napr. šalát a špenát a podobnú zeleninu sa odporúča skladovať v horizontálnej pozícii, v priehradke na zeleniny. Keď vkladáte zeleninu, do spodnej časti dajte ťažkú a tvrdú zeleninu a hore mäkkou, do úvahy zoberte konkrétnej hmotnosť zeleniny.

Zeleninu v priehradke na zeleninu neskladujte v plastových vreckách. Keď zeleninu necháte v plastových vreckách, začne sa kaziť rýchlejšie. V prípadoch, keď nechcete, aby došlo ku kontaktu s inou zeleninou, použite také obaly ako je papier, ktorý má vysokú poréznosť. Ovocie s vysokou produkciou etylénu, napr. hrušky, marhule, broskyne a najmä jablká, nedávajte do zásuvky na zeleninu spoločne s inou zeleninou a ovocím. Etylén vychádzajúci z takéhoto ovocia môže spôsobiť, že ostatná zelenina a ovocie zrejú rýchlejšie a rýchlejšie sa pokazí. Ak chcete skladovať ovocie a zeleninu v ideálnych vlhkosťových podmienkach, môžete zmeniť umiestnenie západky na crisperi (priechínku na zeleninu a ovocie). Ak sa skladuje len ovocie a zelenina, nastavte západku na ovocie; ak sa skladuje len zelenina, nastavte západku na zeleninu, ak sa skladujú zmiešané položky, nastavte západku na zmiešané nastavenie.

5.8. Mrazenie čerstvých potravín

- Funkciu rýchleho mrazenia aktivujte 8 hodín pred mrazením čerstvých potravín.
- Na zachovanie kvality potravín je potrebné, aby sa potraviny v mrazničke zmrazili čo najrýchlejšie. Za týmto účelom použite funkciu rýchleho mrazenia.
- Zmrazenie čerstvých potravín predĺži čas skladovania v priechínku mrazničky.
- Potraviny zabaľte do vzduchotesných obalov a pevne uzavrite.
- Uistite sa, že potraviny sú pred vložením do mrazničky zabalené. Namiesto bežného baliaceho papiera použite držiaky do mrazničky, alobal, papier odolný voči vlhkosti, plastové vrecko alebo podobné obalové materiály.

Lad v mraziacom priechínku sa automaticky rozpustí.

- Pred zmrazením napíšte na každé balenie dátum. Tak získate prehľad o čerstvosti každého balenia, vždy keď otvoríte mrazničku. Potraviny so skorším dátumom uchovávajú vpredu, aby ste ich spotrebovali ako prvé.
- Mrazené potraviny spotrebujte hneď po rozmrazení a nezmrazujte ich opätovne.
- Naraz nemrazte veľké množstvá potravín.

Obsluha zariadenia

Nastavenie teploty priechinka mrazničky	Nastavenie teploty priechinka chladničky	Podrobnosti
-18 °C	4 °C	Toto je predvolené, odporúčané nastavenie.
-20, -22 alebo -24 °C	4 °C	Tieto nastavenia sa odporúča použiť, keď okolitá teplota prekročí 30 °C.
Rýchle mrazenie	4 °C	Použite, keď budete chcieť potraviny zmraziť v krátkom čase. Po ukončení procesu výrobok opäť nadobudne svoju polohu.
-18 °C alebo chladnejšie	2 °C	Ak máte pocit, že priechinok chladničky nie je dostatočne studený kvôli okolitej teplote alebo častému otváraní dverí, použite tieto nastavenia.

5.9. Odporúčania pre skladovanie zmrazených potravín

Teplota priechinka musí byť nastavené aspoň na -18 °C.

1. Potraviny umiestnite do mrazničky čo najrýchlejšie, aby ste zabránili ich rozmrazovaniu.

5.10. Informácie o hlbokom mrazení

Podľa noriem IEC 62552 musí mať mraznička kapacitu na zmrazenie 4,5 kg potravín pri teplote -18 °C alebo nižšej za 24 hodín na každých 100 litrov objemu priechinka mrazničky. Potraviny je možné skladovať dlhšiu dobu iba pri teplote -18 °C alebo nižšej.

Potraviny môžete udržiavať čerstvé niekoľko mesiacov (v hlbokom mrazení alebo pri teplote menej ako -18 °C). Potraviny, ktoré sa majú zmraziť, sa nesmú dotýkať už zmrazených potravín, aby sa zabránilo čiastočnému rozmrazovaniu. Na predĺženie skladovania v mrazničke zeleninu uvarite a scedte vodu. Po scedení vložte potraviny do vzduchotesných obalov a umiestnite ich do mrazničky. Nezmrazujte banány, rajčiny,

ľadový šalát, zeler, varené vajička, zemiaky a podobné potraviny. V prípade, že potraviny zhnijú, budú negatívne ovplyvnené iba nutričné hodnoty a chuťové vlastnosti.

5.11. Umiestnenie potravín

Poličky priestoru mrazničky	Rôzne zmrazené potraviny, napríklad mäso, ryby, mrazlina, zelenina a pod.
Poličky priechinka chladničky	Potraviny v hrncoch, zakrytých tanieroch a zatvorených obaloch, vajička (v zatvorenom obale)
Poličky vo dverách priechinka chladničky	Malé, balené potraviny a nápoje
Box na zeleninu	Ovocie a zelenina
Priechinok na čerstvé potraviny	Lahôdky (raňajkové potraviny, mäsové výrobky, ktoré je potrebné skonzumovať v krátkom čase)

5.12. AeroFlow

Ide o systém distribúcie vzduchu, ktorý zabezpečuje homogénne rozloženie teploty. Vďaka cirkulácii vzduchu je v priestore na skladovanie čerstvých potravín zabezpečené homogénne rozloženie teploty a výkyvy teploty sa udržiavajú na nízkej úrovni. Nad potravinami nefúka priamy vzduch, čo pomáha znižovať straty vlhkosti. Zachováva čerstvosť potravín uložených v priehradke na čerstvé potraviny v chladničke. Takto sa potraviny skladujú pri stabilnejších teplotách a znižuje sa ich kontakt so vzduchom. Zabráňuje sa vysušovaniu a zmršťovaniu potravín stratou vlhkosti a zabezpečuje sa ich dlhšia čerstvosť.

5.13. Aktívna kontrola

Active Check je inteligentná kontrolná funkcia, ktorá neustále monitoruje stav vášho produktu pomocou umelej inteligencie, identifikuje potenciálne problémy ešte pred ich vznikom a upozorní vás. To zaisťuje, že výkon vášho produktu je vždy bezpečný a zabráňuje neočakávaným poruchám. Aby aktívna kontrola fungovala, váš produkt musí byť pripojený k internetu prostredníctvom aplikácie HomeWhiz.

5.14. High Temperature Alarm - Alarm vysokej teploty

Na displeji chladničky blikajú nastavené hodnoty "- -" a spustí sa alarm, ak je mraziaci priestor príliš teplý. K tomu môže dôjsť, ak sa teplota mrazičky zvýši v dôsledku výpadku elektrického prúdu. Najvyššia teplota v priestore mrazičky sa zobrazuje, kým nestlačíte akékoľvek tlačidlo. "Ak má displej elektronickú obrazovku, zobrazí sa najvyššia skutočne dosiahnutá teplota." Ak chcete deaktivovať alarm, stlačte ľubovoľné tlačidlo displeja.

Nastavenie teploty je možné nastaviť medzi 1-8 °C v chladiacom priestore a medzi -24 a -18 °C v mraziacom priestore. Nastaviteľné hodnoty teploty sa môžu v rámci týchto rozsahov líšiť v závislosti od špecifikácií

5.15. Skladací stojan na víno

*** Nemusi byť súčasťou výbavy všetkých Modelov**

Umožňuje používateľovi v prípade potreby uskladniť fľaše s vínom. Ak chcete túto časť použiť, držte plastovú časť a pomaly ju ťahajte do nasledujúceho smeru. Teraz môžete použiť skladací stojan na víno.

C	Na skladací stojan na víno sa odporúča uložiť maximálne 2 fľaše vína.
---	---

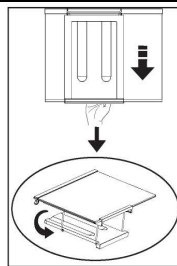

Ak chcete zmontovať skladací stojan na víno, najprv odstráňte sklenenú policu z chladničky. Držte plastovú časť a zatlačte ju do ľubovoľného smeru pomocou prednej a zadnej oblasti plastovej časti. Teraz možno výrobok v prípade potreby používať so skladacím stojanom na víno.

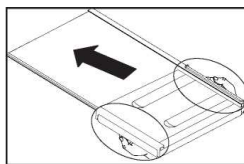

Ak chcete skladací stojan na víno vybrať, najprv odstráňte sklenenú policu z chladničky. Potom plastovú časť podržte a potiahnite ju na ľubovoľnú stranu. Teraz možno výrobok v prípade potreby používať bez skladacieho stojana na víno.

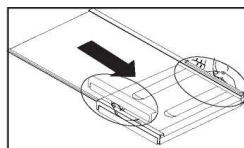

6 Údržba a čistenie

Nezabudnite si preštudovať bezpečnostné pokyny.

Odporúčame vám, aby ste zariadenie pred čistením odpojili od siete.

Na čistenie vonkajšieho povrchu výrobku používajte iba mierne vlhké tkaniny z mikrovlákien. Špongie a iné typy utierok môžu poškriabať povrch.

Na čistenie chladničky použite teplú vodu a vytrite ju do sucha.

Použite vlhkú handru namočenú v roztoku

jednej lyžičky sódy bikarbóny v pol litri vody. Umyte vnútrajšok a vytrite ho do sucha.

Uistite sa, že do puzdra lampy, prípadne

iných elektrických súčiastok, neprenikne voda.

Ak sa chladničku nechystáte používať dlhšie obdobie, odpojte napájací kábel, vyberte všetky potraviny, vyčistite ju a nechajte dvere pootvorené.

Skontrolujte či je tesnenie dverí čisté

a zbavené odrobiniek z jedla.

Ak chcete odstrániť priečinky vo dverách,

vyberte celý ich obsah, a potom jednoducho potlačte priečinnok nahor z podkladu.

Chlór spôsobuje koróziu takýchto kovových povrchov.

Nepoužívajte ostré, abrazívne nástroje,

mydlo, domáce čistiace prostriedky, detergenty, petrolej, vykurovací olej, lak atď., aby ste zabránili odstráneniu a deformácii potlače na plastovej časti. Na čistenie použite vlažnú vodu a mäkkú handričku a potom utrite do sucha.

Ochrana plastových povrchov

Kvapalné oleje a vyprázané potraviny

neumiestňujte do chladničky v otvorených nádobách, pretože poškodzujú plastové povrchy vašej chladničky. V prípade rozliatia alebo roztretia oleja na plastové povrchy okamžite vyčistite a opláchnite príslušnú časť povrchu teplou vodou.

7 Riešenie problémov

Pred zavolaním servisu si pozrite tento zoznam. Ušetrí vám to čas aj peniaze. Tento zoznam obsahuje bežné sťažnosti, ktoré sa nevzťahujú na chybné spracovanie alebo využitie materiálu. Niektoré z tu popísaných funkcií nemusí váš produkt obsahovať.

Chladnička nefunguje.

- >>>Bezpečne zasuňte zástrčku do zásuvky.
- Poistka, ku ktorej je pripojená chladnička, alebo hlavná poistka je prepálená. >>>Skontrolujte poistku.

Kondenzácia na bočnej stene priestoru chladničky (MULTIZÓNA, OVLÁDANIE CHLADU a FLEXI ZÓNA).

- Dvere sa často otvárali. >>> Neotvárajte a nezatvárajte dvere chladničky príliš často.
- Okolie je veľmi vlhké. Neinštalujte chladničku na miesta s vysokou vlhkosťou.
- Potraviny obsahujúce tekutinu sú uskladnené v otvorených nádobách. >>> Neskladujte potraviny s obsahom tekutín v otvorených nádobách.
- Dvere chladničky ostali otvorené. >>> Zatvárajte dvere na chladničke.
- Termostat je nastavený na veľmi chladnú úroveň. >>> Nastavte termostat na vhodnú úroveň.

Kompresor

- Chladnička začne pracovať po približne šiestich minútach. Ak po tomto čase chladnička nezačne fungovať, zavolajte servis.
- Chladnička je v rozmrazovacom cykle. >>> Pre plne automatickú rozmrazovaciu chladničku je to normálne. Cyklus odmrazovania sa vykonáva pravidelne.
- >>> Ubepečte sa, že ste zástrčku vložili do zásuvky.

- >>> Vyberte vhodnú hodnotu teploty.
- Zlyhalo napájanie. >>> Chladnička začne opäť normálne fungovať, keď sa obnoví prívod energie.

Prevádzkový hluk sa zvyšuje, keď chladnička pracuje.

- Prevádzkový výkon chladničky sa môže meniť podľa zmeny teploty okolia. Je to úplne normálne a neznamená to poruchu.

Chladnička pracuje príliš často alebo príliš dlhý čas.

- Nový produkt môže byť širší ako predchádzajúci. Väčšie chladničky pracujú dlhší čas.
- Izbová teplota môže byť vysoká. >>> Je normálne, že produkt v teplom prostredí pracuje počas dlhších časových období.
- Chladnička mohla byť zapnutá len nedávno alebo mohlo byť do nej vložené jedlo. >>> Ak bola chladnička nedávno zapojená alebo naplnená potravinami, potrvá jej dlhšie, kým dosiahne nastavenú teplotu. Je to normálne.
- Do chladničky mohlo byť len nedávno vložené väčšie množstvo teplého jedla. >>> Do chladničky nedávajte horúce potraviny.
- Dvere môžu byť často otvárané alebo ponechané dlhý čas pootvorené. >>> Teplý vzduch, ktorý prenikol do chladničky, spôsobuje, že chladnička pracuje dlhší čas. Neotvárajte dvere príliš často.
- Dvere mrazničky alebo chladničky mohli ostať otvorené. >>> Skontrolujte, či sú dvere úplne zatvorené.
- Teplota v chladničke je nastavená na veľmi nízku hodnotu. >>> Nastavte teplotu v chladničke na vyššiu a vyčkajte, kým je táto teplota dosiahnutá.
- Tesnenie dverí chladničky alebo mrazničky môže byť zanesené špinou, opotrebované, poškodené alebo nesprávne nasadené. >>> Vyčistite alebo vymeňte tesnenie. Poškodené tesnenie spôsobuje, že chladnička pracuje dlhšiu dobu, aby udržala požadovanú teplotu.

Riešenie problémov

Teplota mrazničky je veľmi nízka, zatiaľ čo teplota chladničky je dostatočná.

- Teplota v mrazničke je nastavená na veľmi nízku hodnotu. >>> Nastavte teplotu v mrazničke na vyššiu hodnotu a skontrolujte.

Teplota chladničky je veľmi nízka, zatiaľ čo teplota mrazničky je dostatočná.

- Teplota v chladničke je nastavená na veľmi nízku hodnotu. >>> Nastavte teplotu v chladničke na vyššiu hodnotu a skontrolujte.

Potraviny uložené v spodných zásuvkách chladničky sú zamrznuté.

- Teplota v chladničke je nastavená na veľmi vysokú hodnotu. >>> Nastavte teplotu v chladničke na nižšiu hodnotu a skontrolujte.

Teplota v chladničke alebo mrazničke je príliš nízka.

- Teplota v chladničke je nastavená na veľmi vysokú hodnotu. >>> Nastavenie teploty priečniku chladničky ovplyvňuje teplotu mrazničky. Zmeňte teploty chladničky alebo mrazničky a počkajte, kým príslušné priečinky dosiahnu dostatočnú teplotu.
- Dvere sú často otvárané alebo ponechané dlhý čas pootvorené. >>> Neotvárajte dvere príliš často.
- Dvere sú pootvorené. >>> Dvere dôkladne zatvorte.
- Chladnička bola nedávno zapojená alebo naplnená potravinami. >>> To je normálne. Ak bola chladnička nedávno zapojená alebo naplnená potravinami, potrvá jej dlhšie, kým dosiahne nastavenú teplotu.
- Do chladničky mohlo byť len nedávno vložené väčšie množstvo teplého jedla. >>> Do chladničky nedávajte horúce potraviny.

Otrasy alebo hluk.

- >>> Ak sa chladnička trasie, keď sa s ňou pomaly hýbe, vyvážte ju nastavením nožičiek. Zároveň skontrolujte, či podlaha dokáže uniesť hmotnosť chladničky a či je rovná.
- Predmety položené na chladničku môžu vydávať zvuky. >>> Odstráňte predmety položené navrchu chladničky.

Z chladničky vychádzajú zvuky ako tečenie alebo striekanie kvapaliny.

- Tok kvapaliny a plynu sa uskutočňuje podľa prevádzkových princípov. Je to úplne normálne a neznamená to poruchu.

Z chladničky vychádza pískanie.

- Na ochladenie chladničky sa používajú ventilátory. Je to úplne normálne a neznamená to poruchu.

Kondenzácia na vnútorných stenách chladničky.

- Horúce a vlhké počasie zvyšuje namrazovanie a kondenzáciu. Je to úplne normálne a neznamená to poruchu.
- Dvere sú často otvárané alebo ponechané dlhý čas pootvorené. >>> Neotvárajte dvere príliš často. Zatvorte ich, ak sú otvorené.
- Dvere sú pootvorené. >>> Dvere dôkladne zatvorte.

Na vonkajšej strane chladničky alebo medzi dverami sa tvorí vlhkosť.

- Vo vzduchu sa môže nachádzať vlhkosť - je to celkom bežné pri vlhkom počasí. Pri nižšej vlhkosti sa kondenzácia stratí.

Vo vnútri chladničky je nepríjemný zápach.

- Pravidelne sa nečistí. >>> Interiér chladničky pravidelne čistite špongiou, vlažnou vodou alebo roztokom sódy bikarbóny.
- Zápach môžu spôsobovať niektoré nádoby alebo obalové materiály. >>> Použite odlišnú nádobu alebo odlišnú značku baliaceho materiálu.
- Potraviny sa vkladajú do chladničky v nezakrytých nádobách. >>> Potraviny uchovávajte v zatvorených nádobách. Mikroorganizmy šíriace sa z neuzatvorených nádob môžu spôsobovať neželaný zápach.
- Zo spotrebiča odstráňte potraviny, ktoré sú po dátume spotreby a ktoré sú pokazené.

Dvere sa nezatvárajú.

- Obaly potravín môžu brániť zatváraníu dverí. >>> Odstráňte obaly, ktoré bránia v ceste dverám.
- >>> Nastavte nožičky, aby ste chladničku vyvážili.

Riešenie problémov

- >>> Skontrolujte, či je podlaha rovná a či dokáže uniesť hmotnosť chladničky.

Špeciálne priehradky sú zaseknuté.

- Jedlo sa dotýka vrchnej strany zásuvky. >>> Znovu usporiadajte jedlo v zásuvke.

Ak je povrch zariadenia horúci.

- Vysoké teploty je možné spozorovať v priestore medzi dverami, na bočných paneloch a na zadnom rošte, počas prevádzky zariadenia. Je to normálny stav, ktorý nevyžaduje údržbu!

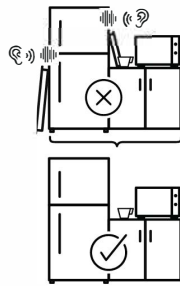
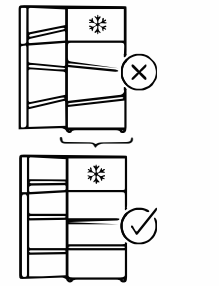
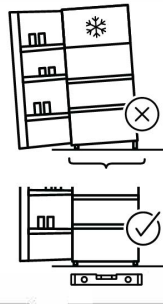
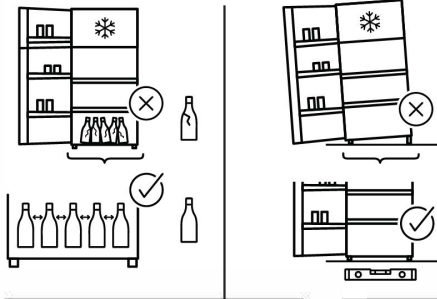
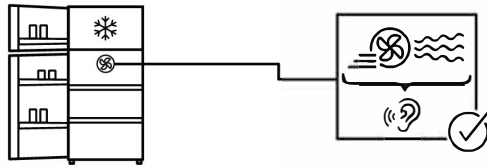
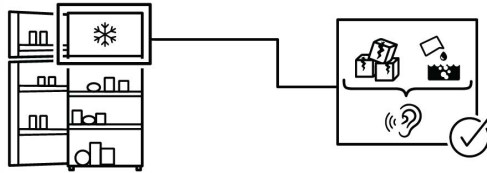
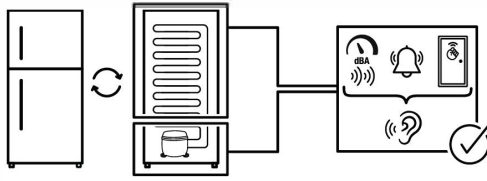

ODMIETNUTIE ZODPOVEDNOSTI / VAROVANIE

Niektoré (jednoduché) poruchy môže koncový používateľ adekvátne vyriešiť bez toho, aby došlo k bezpečnostným problémom alebo nebezpečnému použitiu, za predpokladu, že budú vykonané v rámci limitov a v súlade s nasledujúcimi pokynmi (pozri časť „Samooprava“).

Preto, pokiaľ nie je povolené inak v časti „Samooprava“ nižšie, opravy sa musia adresovať registrovaným profesionálnym opravovňiam, aby sa predišlo bezpečnostným problémom. Registrovaný profesionálny opravár je profesionálny opravár, ktorému výrobca udelil prístup k návodu a zoznamu náhradných dielov tohto výrobku podľa metód opísaných v legislatívnych aktoch podľa smernice 2009/125/ES.

Avšak iba servisný zástupca (t. j. autorizované profesionálne opravovne), na ktorého sa môžete obrátiť prostredníctvom telefónneho čísla uvedeného v používateľskej príručke/záručnej karte alebo prostredníctvom vášho autorizovaného predajcu, môže poskytovať servis podľa záručných podmienok. Preto upozorňujeme, že opravy profesionálnymi opravármi (ktorí nie sú autorizovaní výrobcom/predajcom) majú za následok stratu záruky.

Vlastná oprava

Svojpomocnú opravu môže vykonať koncový užívateľ s ohľadom na nasledujúce náhradné diely: kľúčky dverí, pánty dverí, podnosy, koše a tesnenia dverí (aktualizovaný zoznam je k dispozícii aj na webe od 1. marca 2021).

Okrem toho, aby sa zaistila bezpečnosť produktu a aby sa predišlo riziku vážneho poranenia, uvedená oprava sa musí vykonať podľa pokynov v používateľskej príručke na opravu alebo, ktoré sú dostupné na webe, Pre vašu bezpečnosť odpojte produkt pred akoukoľvek svojpomocnou opravou.

Pokusy koncových používateľov o opravu a opravu dielov, ktoré nie sú uvedené v tomto zozname a/alebo nedodržania pokynov v používateľských príručkách na opravu svojpomocne alebo ktoré sú dostupné na webe, môžu spôsobiť bezpečnostné problémy, ktoré nemožno pripísať výrobcovi/predajcovi, a spôsobia stratu záruky na produkt.

Preto sa dôrazne odporúča, aby sa koncoví používatelia zdržali pokusov o vykonanie opráv, ktoré nespádajú do uvedeného zoznamu náhradných dielov, a v takýchto prípadoch sa obrátili na autorizované profesionálne opravovne alebo registrované profesionálne opravovne. Naopak, takéto pokusy koncových používateľov môžu spôsobiť bezpečnostné problémy a poškodiť produkt a následne spôsobiť požiar, záplavy, zásah elektrickým prúdom a vážne zranenie osôb.

Ako príklad, nie však výhradne, nasledujúce opravy musia byť adresované autorizovaným profesionálnym opravovňiam alebo registrovaným profesionálnym opravovňiam: kompresor, chladiaci okruh, hlavná doska, doska meniča, panel displeja atď.

Výrobca/predajca nemôže niesť zodpovednosť v žiadnom prípade, keď koncoví užívatelia nedodržiavajú vyššie uvedené.



VĂ MULȚUMIM CĂ AȚI ACHIZIȚIONAT UN PRODUS WHIRLPOOL

Pentru a beneficia de servicii complete de asistență, vă rugăm să vă înregistrați produsul pe www.register10.eu



SCANATI CODUL QR DE PE APARATUL DUMNEAVOASTRA PENTRU A OBȚINE MAI MULTE INFORMAȚII

Citiți mai întâi acest manual!

Stimate client,

Sperăm că veți fi mulțumit de acest produs, care a fost fabricat în unități moderne și verificat conform celor mai riguroase proceduri de control al calității.

Vă recomandăm să citiți cu atenție întregul manual înainte de a folosi produsul; păstrați manualul la îndemână, pentru a-l putea consulta pe viitor.

Acest manual

- Vă ajută să folosiți aparatul eficient și în siguranță.
- Citiți manualul înainte de a instala și utiliza produsul.
- Respectați instrucțiunile, în special cele referitoare la siguranță.
- Păstrați manualul într-un loc accesibil, pentru a-l putea consulta în viitor.
- Citiți și celelalte documente furnizate cu produsul.

Rețineți că acest manual se poate adresa și altor modele.

Vă rugăm să accesați următoarele site-uri web
docs.whirlpool.eu & parts-selfservice.europeanappliances.com



INFORMAȚII



ENERGY



SUPPLIER'S NAME

MODEL IDENTIFIER

(*)

A

A

Informațiile despre model, care sunt stocate în baza de date a produselor, pot fi obținute prin accesarea următorului site web și căutarea identificatorului dvs. de model (*) aflat pe eticheta energetică.

<https://eprel.ec.europa.eu/>

<u>1 Instrucțiuni de mediu</u>	3	5.6. Cutie de legume cu umiditate controlată (EverFresh+)	10
<u>2 Prezentarea aparatului</u>	4	5.7. Congelarea alimentelor proaspete	11
<u>3 Instalarea</u>	5	5.8. Plasarea produselor alimentare	11
3.1. Instrucțiuni pentru transportul ulterior al frigiderului.....	5	5.9. Modul de deodorizare (FreshGuard).....	12
3.2. Ajustarea picioarelor	5	5.10. Recomandări pentru compartimentul de alimente proaspete	12
3.3. Conexiunea electrică	6	5.11. Detalii congelator	12
<u>4 Pregătirea</u>	7	5.12. AeroFlow	13
<u>5 Utilizarea frigiderului</u>	8	5.13. Verificare activă	13
5.1. Panou de control	10	5.14. Raft pliabil pentru vin	13
5.2. Schimbare direcție uși	10	5.15. Raft pliabil pentru vin	13
5.3. Avertizare ușă deschisă	10	<u>6 Întreținere și curățare</u>	14
5.4. Cutia pentru lactate (depozitare la rece)	10	<u>7 Soluții recomandate</u>	15
5.5. Sertar pentru fructe și legume proaspete	10		

1 Instrucțiuni de mediu

1.1. Conformitatea cu Directiva DEEE și eliminarea deșeurilor:



Acest produs este în conformitate cu Directiva UE DEEE (2012/19/UE). Acest produs poartă un simbol de clasificare pentru deșeurile de echipamente electrice și electronice (DEEE). Dispozitivul folosit trebuie returnat la punctul oficial de colectare pentru reciclarea dispozitivelor electrice și electronice. Pentru a găsi aceste sisteme de colectare, vă rugăm să contactați autoritățile locale sau distribuitorul de unde a fost achiziționat produsul. Fiecare gospodărie joacă un rol important în recuperarea și reciclarea aparatelor vechi. Eliminarea adecvată a aparatului uzat ajută la prevenirea potențialelor consecințe negative asupra mediului și sănătății umane.

1.2. Conformitate cu Directiva RoHS

Produsul pe care l-ați achiziționat respectă Directiva UE RoHS (2011/65/UE).

1.3. Informații despre ambalaj



Materialele de ambalare ale produsului sunt fabricate din materiale reciclabile în conformitate cu reglementările noastre naționale de mediu. Depozitați-le la punctele de colectare a materialelor de ambalare desemnate de autoritățile locale.

2 Prezentarea aparatului

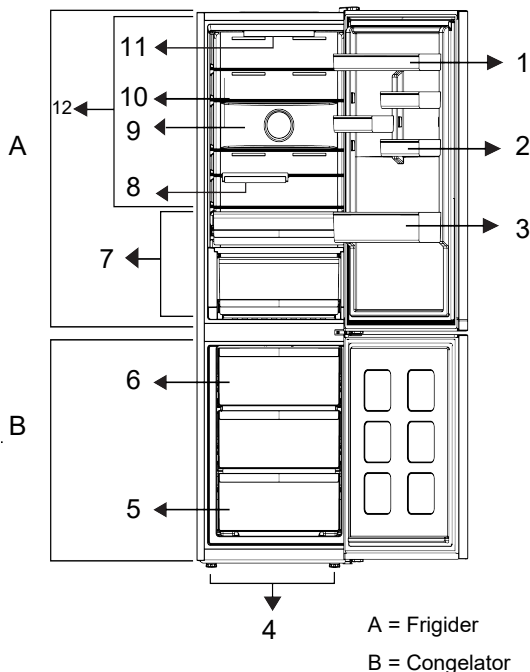

- | | |
|----------------------------|--|
| 1. Etajere | 6. Tavă pentru gheață |
| 2. Suport ouă | 7. Compartiment de depozitare la rece |
| 3. Raft pentru sticle | 8. Suport pentru sticle |
| 4. Picior reglabil | 9. Ventilator |
| 5. Compartiment congelator | 10. Rafturi ajustabile |
| | 11. Lumina interioară |
| | 12. Compartiment pentru alimente proaspete |

***Opțional:** Cifrele din acest manual de utilizare sunt schematice și s-ar putea să nu corespundă exact cu produsul dvs. Dacă

produsul dumneavoastră nu conține componentele relevante, informațiile se referă la alte modele.

*** Este posibil să nu fie aplicabil pentru toate modelele**

Cifrele care apar în acest manual de instrucțiuni sunt schematice și pot să fie necorespunzătoare exact cu produsul dumneavoastră.

3 Instalarea

3.1. Instrucțiuni pentru transportul

ulterior al frigiderului

Contactați un service autorizat pentru instalarea produsului. Pentru a pregăti produsul pentru utilizare, consultați informațiile din manualul de utilizare și asigurați-vă că instalația electrică și instalația de apă sunt adecvate. Apelați un electrician și un tehnician calificat pentru a efectua toate aranjamentele necesare.

	AVERTISMENT: Producătorul este nerăspunzător pentru daunele care pot apărea din procedurile efectuate de persoane neautorizate.
	AVERTISMENT: Produsul trebuie deconectat de la priză în timpul instalării. În caz contrar, există riscul de deces sau rănire gravă!
	AVERTISMENT: Dacă spațiul liber al ușii din încăperea în care va fi amplasat produsul este atât de strâns încât să împiedice trecerea produsului, scoateți ușa încăperii și treceți produsul prin ușa rotindu-l în lateral, contactați serviciul autorizat.

- Așezați produsul pe o suprafață plană pentru a preveni șocurile.
- Instalați produsul la cel puțin 30 cm distanță de sursele de căldură, cum ar fi plite, sobe și la cel puțin 5 cm distanță de cuptoarele electrice.
- Trebuie asigurată o ventilație adecvată în jurul produsului dumneavoastră pentru a obține o funcționare eficientă. Dacă produsul urmează să fie plasat într-o adâncitură din perete, acordați atenție să

lăsați o distanță de cel puțin 5 cm cu tavanul și pereții laterali.

- Vă rugăm să asigurați o distanță de cel puțin 5 cm pentru circulația aerului între partea din spate a produsului și perete, pentru a evita condensul pe panoul din spate al produsului.
- Produsul dumneavoastră necesită o circulație adecvată a aerului pentru a funcționa eficient.
- Verificați dacă componenta de protecție a spațiului din peretele din spate este prezentă în locația sa (dacă este furnizată împreună cu produsul). Dacă componenta este nedisponibilă, sau dacă este pierdută sau căzută, poziționați produsul astfel încât să rămână un spațiu liber de cel puțin 5 cm între suprafața din spate a produsului și peretele încăperii. Spațiul liber din spate este important pentru funcționarea eficientă a produsului.

3.2. Ajustarea picioarelor

Dacă produsul stă dezechilibrat după instalare, reglați picioarele din față rotindu-le spre dreapta sau spre stânga.



Instalarea

3.3. Conexiunea electrică

Dacă produsul stă dezechilibrat după instalare, reglați picioarele din față rotindu-le spre dreapta sau spre stânga.

	AVERTISMENT: Efectuarea conexiuni prin cabluri prelungitoare sau mufe multiple este interzisă.
	AVERTISMENT: Cablul de alimentare deteriorat trebuie înlocuit de către agentul de service autorizat.
	Dacă urmează să fie instalate două răcitoare una lângă alta, ar trebui să existe o distanță de cel puțin 4 cm între ele.

- Fișa cablului de alimentare trebuie să fie la îndemână după instalare.

	Avertisment de suprafață fierbinte! Pereții laterali ai produsului dumneavoastră sunt echipați cu conducte de agent frigorific pentru a îmbunătăți sistemul de răcire. Agentul frigorific cu temperaturi ridicate poate curge prin aceste zone, rezultând suprafețe fierbinți pe pereții laterali. Acest lucru este normal . Vă rugăm să acordați atenție când atingeți aceste zone.
--	--

4 Pregătirea

Citiți mai întâi secțiunea „Instrucțiuni de siguranță”.

- Frigiderul dumneavoastră trebuie instalat la cel puțin 30 cm distanță de sursele de căldură precum plite, cuptoare, încălzire centrală și aragaz și la cel puțin 5 cm distanță de cuptoarele electrice.
- Temperatura ambiantă a încăperii în care instalați frigiderul trebuie să fie de cel puțin + 5°C. Utilizarea frigiderului în condiții mai răcoase este nerecomandată în ceea ce privește eficiența acestuia.
- Vă rugăm să vă asigurați că interiorul frigiderului dumneavoastră este curățat temeinic.
- Dacă urmează să fie instalate două frigidere una lângă alta, trebuie să existe o distanță de cel puțin 2 cm între ele.
- Când frigiderul funcționează pentru prima dată, vă rugăm să respectați următoarele instrucțiuni în primele șase ore:
 - Acesta trebuie să funcționeze fără nici un aliment în interior.
 - În cazul în care are loc o pană decurent vă rugăm să consultați avertismentele din secțiunea "Soluțiile recomandate pentru probleme".
 - Ambalajul original și materialele de protecție ar trebui păstrate pentru transportul sau mutarea ulterioară.
 - Coșurile/sertarele care sunt prevăzute cu compartimentul de răcire trebuie să fie întotdeauna în uz pentru un consum redus de energie și pentru condiții de depozitare mai bune.
- Contactul alimentelor cu senzorul de temperatură din compartimentul congelator poate crește consumul de energie al aparatului. Astfel, orice contact cu senzorul (senzorii) trebuie evitat.
- La unele modele, tabloul de bord se oprește automat la 1 minut după ce ușa s-a închis. Acesta va fi reactivat atunci când ușa s-a deschis sau s-a apăsat pe orice tastă.
- Din cauza schimbării de temperatură ca urmare a deschiderii/închiderii ușii produsului în timpul funcționării, condensul pe rafturile ușii/corpului și recipientelor de sticlă este normal.
- Funcțiile și componentele precum compresor, ventilator, încălzire, dezghețare, iluminare, afișaj și așa mai departe vor funcționa în funcție de nevoile de consum minim de energie în aceste circumstanțe.
- Această combinație poate ajuta la îmbunătățirea distribuției aerului și a eficienței energetice.

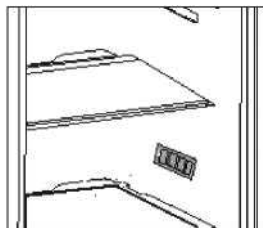

5 Utilizarea frigiderului

Panoul de control al produsului

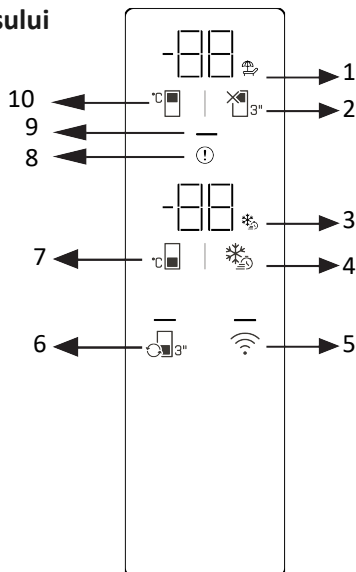

- 1 * Pictograma funcției închiderea compartimentului frigiderului (vacanță)
- 3 * Pictograma funcției de înghețare rapidă
- 5 * Buton fără fir
- 7 * Buton de reglare a temperaturii compartimentului congelator
- 9 * Indicator de economisire a energiei

- 2 * Buton de închidere a compartimentului frigiderului (vacanță)
- 4 * Buton de înghețare rapidă
- 6 * Buton de conversie a cabinei
- 8 * Indicator de stare de eroare
- 10 * Buton de reglare a temperaturii compartimentului frigiderului

Citiți mai întâi „Instrucțiunile de siguranță”! Funcțiile audio și vizuale de pe panoul de bord vă ajută să utilizați produsul.

* **Opțional** Funcțiile afișate sunt opționale; funcțiile de pe panoul de bord al produsului dvs. pot diferi ca formă și locație.

1. Pictograma funcției de închidere a compartimentului frigider (vacanță)

Când Oprirea compartimentului frigiderului este activată, pictograma de vacanță se aprinde. Afișajul temperaturii compartimentului frigiderului afișează „- -”, iar compartimentul frigiderului nu efectuează nicio operațiune activă de răcire.

2. Butonul de închidere a compartimentului frigiderului (sărbători)

Pentru a activa funcția de vacanță, apăsați butonul timp de 3 secunde. Modul de vacanță este activat și pictograma de vacanță se aprinde. Indicatorul de temperatură al compartimentului frigiderului va afișa „- -”, iar compartimentul frigiderului nu va efectua răcire activă.

3. Pictograma funcției de înghețare rapidă

Se aprinde când funcția de înghețare rapidă este activată.

4. Buton de înghețare rapidă

Când este apăsat butonul de înghețare rapidă, pictograma de înghețare rapidă se aprinde și funcția de înghețare rapidă este activată. Temperatura compartimentului

Utilizarea frigiderului

congelator este setată la -27°C . Pentru a anula funcția, apăsați din nou butonul. Funcția de înghețare rapidă se anulează automat. Dacă doriți să înghețați cantități mari de alimente proaspete, apăsați butonul de congelare rapidă înainte de a introduce alimentele în compartimentul congelator.

5. Buton wireless

Când țineți apăsat butonul timp de 3 secunde, pictograma conexiunii wireless de pe afișaj va clipi încet (intervale de 0,5 secunde). Aceasta inițiază înregistrarea inițială a rețelei de domiciliu la produs.

Odată ce conexiunea wireless este stabilită cu produsul, pictograma conexiunii wireless va rămâne aprinsă. După finalizarea configurării inițiale, puteți activa/dezactiva conexiunea apăsând acest buton.

Pictograma conexiunii wireless va clipi rapid (la intervale de 0,2 secunde) până când conexiunea este stabilită. Odată ce conexiunea este activă, pictograma rețelei wireless va rămâne aprinsă. Dacă conexiunea nu este stabilită pentru o perioadă lungă de timp, verificați setările conexiunii și consultați secțiunea „Depanare” din manualul de utilizare. Aplicația HomeWhiz trebuie utilizată pentru conexiunea wireless. Pașii de configurare sunt explicați prin aplicație în timpul configurării.

Puteți accesa aplicația scanând codul QR de pe eticheta HomeWhiz de pe produs. Aplicația este disponibilă în App Store pentru dispozitive iOS și Play Store pentru dispozitive Android. Pentru mai multe informații, vă rugăm să vizitați <https://www.homewhiz.com/>.

6. Buton de conversie a cabinei

Apăsarea butonului de conversie a dulapului timp de 3 secunde trece prin modurile frigider, oprit și congelator. Când funcționează ca compartiment frigider, temperatura este setată la 4°C . LED-ul de pe buton se aprinde în modurile frigider și oprit. În modul oprit, afișajul temperaturii dulapului va afișa „-”.

7. Buton de reglare a temperaturii compartimentului congelator

Temperatura compartimentului congelator este reglată. Când butonul este apăsat, temperatura compartimentului congelator poate fi setată la -18 , -19 , -20 , -21 , -22 , -23 , -24°C .

8. Indicator de stare de eroare

Acest indicator se va activa atunci când produsul dvs. nu se răcește corespunzător sau când apare o eroare de senzor. Litera „E” va apărea pe afișajul temperaturii compartimentului congelator, iar numere precum 1, 2, 3 etc. vor apărea pe afișajul temperaturii compartimentului frigiderului. Aceste numere de pe afișaj informează serviciul despre eroarea care a apărut. Când încărcăți alimente calde în compartimentul congelatorului sau lăsați ușa deschisă pentru o perioadă lungă de timp, un semn de exclamare se poate aprinde temporar. Aceasta nu este o defecțiune; avertismentul se va șterge atunci când mâncarea se răcește sau se apasă orice buton.

9. Indicator de economisire a energiei (afișaj oprit)

Când ușile produsului nu sunt deschise sau închise, modul de economisire a energiei este activat automat și simbolul de economisire a energiei se va aprinde (va apărea un simbol orizontal). Când funcția de economisire a energiei este activată, toate pictogramele de pe ecran, cu excepția simbolului de economisire a energiei, se vor opri. Dacă este apăsat vreun buton sau o ușă este deschisă în timp ce funcția de economisire a energiei este activă, funcția de economisire a energiei va fi dezactivată și pictogramele de pe ecran vor reveni la normal. Funcția de economisire a energiei este o funcție implicită din fabrică și nu poate fi dezactivată.

10. Buton de reglare a temperaturii compartimentului frigider

Se face setarea temperaturii pentru compartimentul frigiderului. Prin apăsarea

Utilizarea frigiderului

butonului, temperatura compartimentului frigiderului poate fi setată la 8, 7, 6, 5, 4, 3, 2 și 1 °C.

* Tasta de resetare a setărilor conexiuni wireless +

Pentru a reseta setările wireless, apăsați și țineți apăsat simultan butoanele de înghețare rapidă și wireless timp de 3 secunde. Resetarea setărilor wireless la valorile implicite din fabrică va șterge toate informațiile despre utilizator introduse anterior în timpul configurării.

** C/° F Conversie {404} +

Apăsând simultan butonul de reglare a temperaturii compartimentului frigiderului și a butonului de oprire a compartimentului frigiderului (sărbători) timp de 3 secunde, afișajul temperaturii va comuta între °C și °F.

* Modul Sabat {406} +

Pentru a activa/dezactiva modul Sabat, apăsați și țineți apăsat butonul de setare a temperaturii compartimentului congelator și butonul de înghețare rapidă simultan timp de 3 secunde. Când modul Sabat este activat, butoanele afișajului, alarma de deschidere a ușii și luminile nu vor funcționa.

Setările de temperatură pot fi setate între 1-8 °C pentru compartimentul frigider și între -24 și -18 °C pentru compartimentul congelator. Valorile reglabile ale temperaturii pot varia în aceste intervale, în funcție de specificațiile produsului.

5.1. Panou de control

Pentru a schimba becul/LED-ul folosit pentru iluminarea frigiderului, apăsați Serviciul Autorizat. Scopul acestei lămpi este de a ajuta utilizatorul să plaseze alimentele în frigider / congelator într-un mod sigur și confortabil. Lămpile utilizate în acest aparat trebuie să reziste la condiții fizice extreme, cum ar fi temperaturi sub -20 °C.

5.2. Schimbare direcție ușă

Direcția de deschidere a ușii frigiderului dumneavoastră poate fi schimbată în funcție de locul în care îl utilizați. Dacă acest lucru este necesar, vă rugăm să sunați cel mai apropiat service autorizat.

5.3. Avertizare ușă deschisă

O avertizare sonoră va fi emisă atunci când ușa compartimentului frigiderului sau congelatorului a produsului dumneavoastră este lăsată deschisă pentru o anumită perioadă de timp. Acest semnal de avertizare audio se va opri atunci cnd este apăsat orice buton de pe indicator sau când ușa este închisă.

5.4. Cutia pentru lactate (depozitare la rece)

Cutia pentru lactate (depozitare la rece) asigură temperatură mai scăzută în compartimentul pentru frigider. Utilizați această cutie pentru a depozita delicatese (salam, cârnați, produse lactate etc.) care necesită o temperatură de depozitare mai scăzută sau produse din carne, pui sau pește pentru consum imediat.

5.5. Sertar pentru fructe și legume proaspete

Setarul pentru legume și fructe proaspete al frigiderului este conceput pentru a menține legumele proaspete prin păstrarea umidității. În acest scop, circularea totală a aerului rece este intensificată în cutia pentru legume și fructe. Păstrați fructele și legumele în acest compartiment. Păstrați legumele cu frunze verzi și fructele separat pentru a prelungi durata de viață.

5.6. Cutie de legume cu umiditate controlată (EverFresh+)

Cu funcția de control al umidității, ratele de umiditate ale legumelor și fructelor sunt ținute sub control și asigură o perioadă mai lungă de proapețime pentru alimente. Se recomandă să păstrați legumele

Utilizarea frigiderului

frunze, cum ar fi salata verde și spanacul și legumele similare predispuse la pierderea umidității,

La așezarea legumelor, puneți în partea de jos legume grele și tari și deasupra cele ușoare și moi, ținând cont de greutatea specifică legumelor. Lăsarea lor în pungi de plastic face ca legumele să putrezească în scurt timp.

Gazul de etilenă care iese din aceste fructe poate face ca alte legume și fructe să se maturizeze mai repede și să putrezească într-o perioadă mai scurtă de timp.

5.7. Congelarea alimentelor proaspete

- Cu 8 ore înainte de a congela alimentele proaspete activați funcția Congelare rapidă.
- Pentru a păstra calitatea alimentelor, alimentele introduse în compartimentul congelator trebuie congelate cât mai repede posibil, folosiți congelarea rapidă pentru aceasta.
- Congelarea alimentelor când sunt proaspete va prelungi timpul de păstrare în compartimentul congelator.
- Împachetați alimentele în pachete etanșe și sigilați ermetic.

- Asigurați-vă că alimentele sunt ambalate înainte de a le pune în congelator. Utilizați suporturi pentru congelator, folie de staniol și hârtie rezistentă la umezeală, pungi de plastic sau materiale de ambalare similare în locul hârtiei de ambalare tradiționale.

	Gheață în compartimentul de congelare automat.
--	--

- Marcați fiecare pachet de alimente notând data pe ambalaj înainte de congelare. Acest lucru vă va permite să determinați prospețimea fiecărui pachet de fiecare dată când congelatorul este deschis. Păstrați alimentele anterioare în față pentru a vă asigura că sunt folosite mai întâi.

5.8. Plasarea produselor alimentare

Compartimentul trebuie setat la cel puțin -18°C.

1. Puneți alimentele în congelator cât mai repede posibil pentru a evita dezghețarea.
2. Înainte de congelare, verificați

Setarea temperaturii compartimentului congelator	Setarea temperaturii în compartimentul refrigerator	Explicații
-18°C	4°C	Aceasta este setarea recomandată normală.
-20,-22 or -24°C	4°C	Recomandăm aceste setări pentru temperaturi ambientale mai mari de 30 ° C.
Congelare rapidă	4°C	Utilizați atunci când doriți să vă congelați alimentele într-un timp scurt. Când procesul se încheie, produsul își va recăpăta poziția.
-18°C sau mai rece	2°C	Utilizați aceste setări dacă credeți că compartimentul răcitor nu este suficient de rece din cauza temperaturii ambientale sau a deschiderii frecvente a ușii.

Utilizarea frigiderului

5.9. Modul de deodorizare (FreshGuard)

Modulul de deodorant elimină rapid mirosurile neplăcute din frigider înainte ca acestea să pătrundă pe suprafețe. Datorită acestui modul, care este amplasat pe tavanul compartimentului pentru alimente proaspete, mirosurile neplăcute se dizolvă în timp ce aerul este trecut activ pe filtrul de mirosuri, apoi aerul care a fost curățat de filtru este reemis în compartimentul alimentar. În acest fel, mirosurile nedorite care pot apărea în timpul depozitării alimentelor în frigider sunt eliminate înainte ca acestea să pătrundă pe suprafețe. Acest lucru se realizează datorită ventilatorului, LED-ului și filtrului de miros integrat în modul. În utilizarea zilnică, modulul de deodorant se va porni automat în mod periodic. Pentru a menține performanța eficientă, se recomandă ca filtrul în modulul de deodorizare să fie de către furnizorul de servicii autorizat la fiecare 5 ani. Datorită ventilatorului integrat în modul, zgomotul pe care îl veți auzi în timpul funcționării este normal. Dacă deschideți ușa compartimentului pentru alimente proaspete în timp ce modulul este activ, ventilatorul se va opri temporar și va relua de unde a rămas după un timp va ce ușa este închisă din nou. În caz de întrerupere a curentului, modulul dezodorizant va relua acolo unde sa oprit pe durata totală de funcționare, odată ce este alimentat din nou. Se recomandă păstrarea alimentelor aromate (cum ar fi brânză, măslina și delicatose) în ambalajele lor și sigilate pentru a evita mirosurile neplăcute care pot apărea atunci când se amestecă mirosurile diferitelor alimente. În plus, se recomandă să scoateți rapid alimentele stricate din frigider pentru a preveni stricarea celorlalte alimente și pentru a evita mirosurile neplăcute.

5.10. Recomandări pentru compartimentul de alimente proaspete

Rafturile congelatorului	Diverse alimente congelate precum carne, pește,
Rafturile frigiderului	Mâncare în tigăi, oale, pfarfurii acoperite, în recipiente închise
Rafturile compartiment frigider	Alimente sau băuturi mici și ambalate
Sertar pentru legume	Legume și fructe
Compartiment pentru alimente proaspete	Delicatose (mic dejun, produse din carne care se consumă în scurt timp)

5.11 . Detalii congelator

Conform standardelor EC 62552, congelatorul trebuie să aibă capacitatea de a îngheța 4,5 kg de alimente la -18°C sau temperaturi mai mici în 24 de ore pentru fiecare 100 de litri de volum al compartimentului congelator. Produsele alimentare pot fi conservate doar pentru perioade lungi de timp la temperaturi de -18°C sau mai mici.

Puteți păstra alimentele proaspete luni de zile (în congelator la temperaturi de 18°C sau mai mici).

Se fierb legumele și se filtrează apa pentru a prelungi timpul de păstrare congelată.

Puneți alimentele în ambalaje ermetice după filtrare și puneți-le la congelator.

În cazul în care acest aliment putrezește, doar valorile nutriționale și calitățile alimentare vor fi afectate negativ.

Utilizarea frigiderului

5.12. AeroFlow

Este un sistem de distribuție a aerului care asigură o distribuție omogenă a temperaturii. Odată cu circulația aerului se asigură distribuția omogenă a temperaturii în compartimentul de depozitare a alimentelor proaspete, iar fluctuațiile de temperatură sunt menținute la cote scăzute. Astfel, prospețimea alimentelor depozitate în compartimentul pentru alimente proaspete al frigiderului este păstrată. În acest fel, alimentele sunt păstrate la temperaturi mai stabile și contactul cu aerul este redus. Uscarea și micșorarea alimentelor prin pierderea umidității este prevenită iar prospețimea este asigurată pentru mai mult timp.

5.13. Verificare activă

Active Check este o funcție de control inteligent care monitorizează constant starea produsului dvs. folosind inteligența artificială, identificând potențialele probleme înainte ca acestea să apară și să vă anunțe. Acest lucru asigură că performanța produsului dvs. este întotdeauna sigură și previne defecțiunile neașteptate. Pentru ca Active Check să funcționeze, produsul dvs. trebuie să fie conectat la internet prin aplicația HomeWhiz.

5.14. Avertisment temperatură ridicată

Afișajul frigiderului clipește "--" valorile setate și emite o alarmă în cazul în care compartimentul congelator este prea cald. Acest lucru se poate întâmpla dacă temperatura congelatorului crește din cauza unei pene de curent. Temperatura cea mai ridicată din compartimentul congelator este afișată până când se apasă orice buton. "Dacă afișajul are un ecran electronic, se afișează temperatura maximă reală atinsă." În caz contrar, doar "--" clipește, iar sunetele sunt activate. Pentru a dezactiva alarma, apăsați orice buton de afișare. Setările de temperatură pot fi setate între 1-8 °C pentru compartimentul frigider și între -24 și -18 °C pentru compartimentul congelator. Valorile reglabile ale temperaturii pot varia în aceste intervale, în funcție de specificațiile produsului.

5.15. Raft pliabil pentru vin

Dacă este necesar, oferă utilizatorului depozitarea sticlelor de vin. Pentru a utiliza secțiunea, țineți piesa de plastic și trageți-o încet în următoarea direcție. Acum poate fi folosit raftul pliabil pentru vin.



Se recomanda depozitarea a maxim 2 sticle de vin pe raftul rabatabil pentru vinuri.

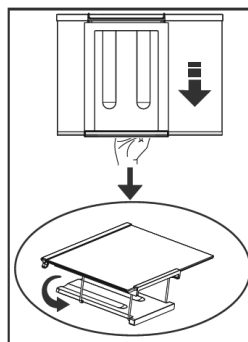

Pentru a asambla raftul pliabil pentru vin, scoateți mai întâi raftul de sticlă din frigider. Apoi, țineți piesa de plastic și glisați-o în orice direcție laterală folosind partea din față și din spate a piesei de plastic. Acum produsul poate fi folosit cu un suport pliabil pentru vin, dacă este necesar.

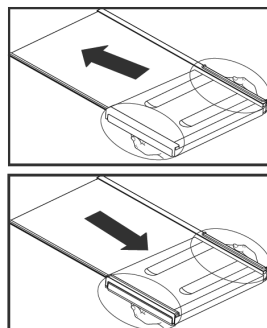

6 Întreținere și curățare

Citiți mai întâi secțiunea „Instrucțiuni de siguranță”!

Vă recomandăm să deconectați aparatul înainte de curățare.

Curățați suprafețele exterioare a aparatului

numai cu o cârpă din microfibră ușor umezită. Bureții și alte ajutoare de curățare pot zgâria suprafața.

Folosiți apă caldă pentru a curăța

interiorul, apoi ștergeți cu o cârpă uscată. Ștergeți interiorul cu o cârpă umezită într-o

soluție de o linguriță de bicarbonat de sodiu dizolvat în 1l apă, apoi ștergeți cu o cârpă uscată.

Pentru a îndepărta suporturile ușii, scoateți

tot conținutul și apoi pur și simplu împingeți suportul ușii în sus de la bază.

Clorul provoacă coroziune pe astfel de suprafețe metalice.

Utilizați apă caldă și o cârpă moale pentru curățare și apoi ștergeți-o.

Protejarea suprafețelor din plastic

Dacă uleiul ajunge pe suprafețele din

plastic, curățați-le și clătiți-le imediat cu apă caldă

7 Soluții recomandate pentru probleme

Vă rugăm să parcurgeți această listă înainte de a contacta serviciul pentru clienți. Acest lucru vă poate economisi timp și bani.

Dacă frigiderul nu funcționează.

- Ștecherul de alimentare nu este introdus corect. >>> Introduceți ștecherul în priză cât de departe poate ajunge.
- Siguranța respectivă a casei s-a ars >>> Verificați siguranța.

Condens pe pereții laterali ai zonei de răcire (Multizone, control răcire și FlexiZone).

- Ușa a fost deschisă frecvent. >>> Evitați deschiderea frecventă a ușii frigiderului.
- Umiditatea din zonă este prea mare. >>>
- Alimentele cu un conținut ridicat de lichid se păstrează în recipiente deschise. >>>
- Ușa frigiderului este deschisă. >>> Închideți ușa frigiderului.
- Termostatul este setat la o temperatură foarte scăzută. >>> Reglați termostatul în consecință.

Dacă compresorul nu funcționează.

- Un circuit de protecție oprește compresorul în cazul unor întreruperi scurte în alimentarea cu energie și dacă dispozitivul este pornit și oprit prea des și rapid, deoarece presiunea agentului frigorific trebuie egalizat pentru o perioadă. Frigiderul va începe să funcționeze din nou după aproximativ șase minute.
- Frigiderul se dezgheță. >>> Acest lucru este complet normal într-un frigider care se

dezgheță complet automat. Aparatul se dezgheță din când în când.

- Ștecherul nu este conectat. >>> Verificați dacă ștecherul a fost introdus corect.
- >>> Alegeți o temperatură potrivită. S-a întrerupt curentul. >>> De îndată ce
- alimentarea cu energie este restabilă, frigiderul va începe să funcționeze din nou.

Zgomotul de funcționare crește atunci când frigiderul funcționează.

- Performanța dispozitivului de răcire se poate modifica în funcție de temperatura ambientală.

Frigiderul funcționează foarte intens sau foarte mult timp.

- Noul dvs. dispozitiv poate fi puțin mai lat decât predecesorul său. Frigiderele mari funcționează adesea puțin mai mult.
- Temperatura mediului ambiant poate fi foarte ridicată. >>> Dispozitivul funcționează puțin mai mult la temperaturi ambientale ridicate.
- Este posibil ca frigiderul să fi fost pornit recent sau să fi fost umplut cu alimente. >>> Dacă frigiderul a fost pornit recent sau a fost umplut cu alimente, va dura ceva timp până când ajunge la temperatura setată. Asta este normal.
- Cu puțin timp înainte, în frigider au fost puse cantități mari de alimente calde. >>>
- >>> Frigiderul trebuie să funcționeze mai mult deoarece aerul cald a pătruns în interior. Evitați deschiderea frecventă a ușilor.
- >>> Asigurați-vă că ușile sau închis corect.
- Temperatura frigiderului este setată foarte scăzută. >>> Setati temperatura frigiderului

Soluții recomandate pentru probleme

<p>mai mare. Apoi așteptați până când se atinge temperatura dorită.</p> <ul style="list-style-type: none">• >>> Curățați sau înlocuiți garnitura. Garniturile deteriorate sau defecte înseamnă că frigiderul trebuie să funcționeze mai mult pentru a menține temperatura.	<p>fost folosit recent sau a fost umplut cu alimente, va dura ceva timp pentru a ajunge la temperatura setată.</p> <ul style="list-style-type: none">• Cu puțin timp înainte, în frigider au fost puse cantități mari de alimente calde. >>>
Dacă temperatura în congelator este foarte scăzută, în timp ce temperatura în frigider este normală.	Vibrații sau zgomote în timpul funcționării.
<ul style="list-style-type: none">• Temperatura congelatorului este setată la un nivel foarte scăzut >>> Setează temperatura congelatorului, verificați temperatura după un timp.	<ul style="list-style-type: none">• Dacă frigiderul se clătina cu mișcări ușoare, echilibrați-l cu ajutorul picioarelor. De asemenea, asigurați-vă că podeaua este orizontală și poate suporta cu ușurință greutatea frigiderului.• Obiectele puse pe frigider pot face zgomote. >>> Luați articolele de pe frigider.
Temperatura în compartimentul frigider este foarte scăzută, în timp ce temperatura în compartimentul congelator este normală.	Se aud zgomote asemănătoare curgerii sau pulverizării lichidelor.
<ul style="list-style-type: none">• Temperatura de răcire este setată foarte scăzută. >>> Setează temperatura compartimentului frigider mai cald, verificați temperatura după un timp.	<ul style="list-style-type: none">• Din motive tehnice, lichidele și gazele se deplasează în interiorul dispozitivului. Acest lucru este complet normal.
Alimentele depozitate în compartimentul frigider îngheață.	Se aude un fluierat de la frigider.
<ul style="list-style-type: none">• Temperatura de răcire este setată foarte scăzută. >>> Selectați o temperatură mai mare în compartimentul frigiderului, verificați temperatura după un timp.	<ul style="list-style-type: none">• Ventilatoarele sunt folosite pentru o răcire uniformă.
Temperatura din frigider sau congelator este foarte ridicată.	Condens în interiorul frigiderului.
<ul style="list-style-type: none">• Temperatura de răcire este setată foarte ridicată. >>> Temperatura compartimentului frigider afectează temperatura compartimentului congelator. Schimbați temperatura compartimentului frigider sau congelator și așteptați ca compartimentele relevante să atingă o temperatură adecvată.• Ușile au fost deschise frecvent sau au fost închise necorespunzător pentru o perioadă lungă de timp. >>> Evitați deschiderea frecventă a ușilor.• Ușa e deschisă. >>> Închide complet ușa.• Este posibil ca frigiderul să fi fost pornit recent sau să fi fost umplut cu alimente. >>> Acest lucru este normal. Dacă frigiderul a	<ul style="list-style-type: none">• În condiții de vreme caldă și umedă, Formarea gheții și condensul apar mai frecvent. Acest lucru este complet normal• Ușile au fost deschise frecvent sau au fost închise necorespunzător pentru o perioadă lungă de timp. >>> Evitați deschiderea frecventă a ușilor. Închideți ușile deschise.• Ușa e deschisă. >>> Închide complet ușa.
	Umiditatea în exteriorul frigiderului sau pe uși.
	<ul style="list-style-type: none">• Poate exista umiditate ridicată; Acest lucru este complet normal, în funcție de vreme. Condensul dispare imediat ce umiditatea scade.
	Miros neplăcut în frigider.
	<ul style="list-style-type: none">• Curățați în mod regulat interiorul frigiderului cu un burete pe care l-ați umezit cu apă caldă sau carbonată.

Soluții recomandate pentru probleme

- Anumite recipiente sau materiale de ambalare provoacă mirosul. >>> Utilizați un alt recipient sau material de ambalare diferit.
- Alimentele au fost introduse la frigider în recipiente deschise. >>> Păstrați alimentele în recipiente închise. Microorganismele care scapă din recipientele desigilate pot provoca mirosuri neplăcute.
- Scoateți din frigider alimentele cu o dată expirată și alimentele stricate.

Ușa

- Pachetele alimentare împiedică închiderea completă a ușii. >>> Scoateți ambalajul care blochează ușa.
- >>> Nivelăți frigiderul cu ajutorul picioarelor.
- Asigurați-vă că podeaua este orizontală și poate suporta cu ușurință greutatea frigiderului.

Compartimentul pentru legume este blocat.

- Alimentele pot atinge partea de sus a sertarului >>> Rearanjați mâncarea în sertar.

Suprafetele produsului au temperaturi ridicate.

- Zonele dintre cele doua usi, pe laterale si pe spatele gratarului se pot incinge foarte mult in timpul functionarii. Acest lucru este complet normal.

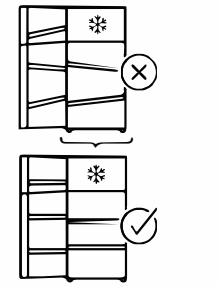
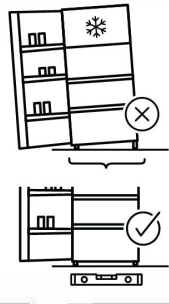
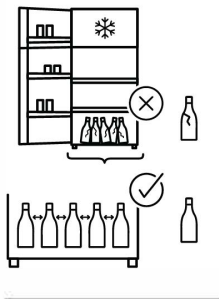
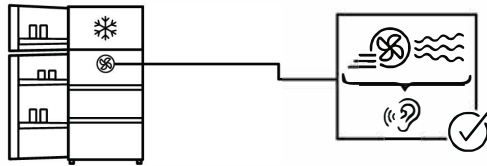
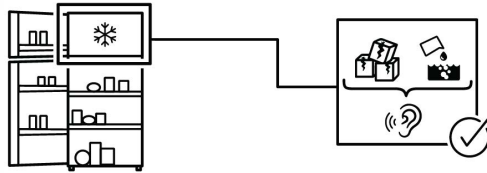
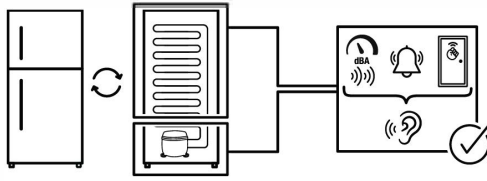

DISCLAIMER / AVERTISMENT

Unele erori (simple) pot fi tratate în mod rezonabil de către utilizatorul final fără a cauza probleme de siguranță sau utilizare nesigură, cu condiția ca acestea să fie efectuate în limitele și conform instrucțiunilor următoare (vezi secțiunea „Auto-reparare”).

Dacă nu este autorizat altfel în secțiune „Auto-reparare” de mai jos reparațiile se fac către tehnicieni de reparații profesioniști înregistrați pentru a fi abordate problemelor de securitate a evita. Un reparator profesionist înregistrat este un tehnician profesionist de reparații căruia producătorul i-a acordat acces la instrucțiunile și lista de piese de schimb pentru acest produs în conformitate cu metodele descrise în actele juridice corespunzătoare Directivei 2009/125/CE.

Cu toate acestea, numai furnizorul de servicii (adică tehnicianul de reparații profesionist autorizat), pe care îl puteți contacta prin numărul de telefon indicat în manualul de utilizare / cardul de garanție sau prin dealer-ul dumneavoastră autorizat, poate oferi un serviciu în conformitate cu condițiile de garanție. Vă rugăm să rețineți, prin urmare, că reparațiile efectuate de tehnicieni de reparații profesioniști (care nu sunt autorizați de producătorul/vânzătorul) vor anula garanția.

Auto-reparare

Auto-repararea poate fi efectuată de către utilizatorul final asupra următoarelor piese de schimb: garnituri, filtre, balamale uși, coșuri, elice, accesorii din plastic etc. (o listă actualizată va fi disponibilă și pe web începând cu 1 martie, 2021).

Pentru a asigura siguranța produsului și pentru a reduce riscul de vătămare gravă, procesul de auto-reparare menționat trebuie efectuat conform instrucțiunilor din manualul de utilizare pentru auto-reparare disponibil pe pagina web. Pentru propria dumneavoastră siguranță, scoateți ștecherul din priză înainte de a efectua o auto-reparare. Reparații și încercări ale utilizatorului final pentru piese care nu sunt incluse în această listă sunt și/sau instrucțiunile.

Nerespectarea ghidurilor de utilizare pentru auto-reparare sau a celor disponibile pe web poate duce la probleme de siguranță non-producătorului/vânzătorului și poate anula garanția produsului.

Prin urmare, se recomandă insistent ca utilizatorii finali să nu încerce să efectueze reparații care se află în afara listei de piese de schimb specificate și pe dvs în astfel de cazuri, contactați un tehnician de reparații profesional autorizat sau un tehnician de reparații profesional înregistrat. În caz contrar, astfel de încercări ale utilizatorilor finali pot crea probleme de siguranță și pot deteriora produsul, ceea ce ar putea duce la incendiu, inundații, șocuri electrice și vătămări corporale grave. De exemplu, dar fără a se limita la, următoarele reparații trebuie direcționate către tehnicieni de reparații profesioniști autorizați sau către tehnicieni de reparații profesioniști înregistrați: compresor, circuit frigorific, placă de bază, placă inverter, panou de afișare etc.

Producătorul/vânzătorul nu poate fi tras la răspundere în niciun caz în care utilizatorii finali nu respectă prevederile de mai sus.



ΕΥΧΑΡΙΣΤΟΥΜΕ ΠΟΥ ΕΠΙΛΕΞΑΤΕ ΕΝΑ ΠΡΟΪΟΝ WHIRLPOOL
Για να επωφεληθείτε από την πλήρη υποστήριξη, δηλώστε τη συσκευή σας στη διεύθυνση www.register10.eu



ΠΑΡΑΚΑΛΩ ΣΑΡΩΣΤΕ ΤΟΝ ΚΩΔΙΚΟ QR ΣΤΗ ΣΥΣΚΕΥΗ ΣΑΣ ΓΙΑ ΠΕΡΙΣΣΟΤΕΡΕΣ ΠΛΗΡΟΦΟΡΙΕΣ

Αγαπητέ πελάτη,

Παρακαλούμε να διαβάσετε αυτό το εγχειρίδιο πριν χρησιμοποιήσετε το προϊόν.

Σας ευχαριστούμε που επιλέξατε αυτό το προϊόν. Θα θέλαμε να επιτύχετε τη βέλτιστη απόδοση αυτού του προϊόντος υψηλής ποιότητας που έχει κατασκευαστεί με τεχνολογία αιχμής. Για να το κάνετε αυτό, διαβάστε προσεκτικά το παρόν εγχειρίδιο και οποιαδήποτε άλλη τεκμηρίωση παρέχεται πριν χρησιμοποιήσετε το προϊόν, και φυλάξτε το ως αναφορά. Λάβετε υπόψη όλες τις πληροφορίες και τις προειδοποιήσεις στο εγχειρίδιο χρήσης. Κατ' αυτόν τον τρόπο, θα προστατεύσετε τον εαυτό σας και το προϊόν σας από τους κινδύνους που μπορεί να προκύψουν.

Φυλάξτε το εγχειρίδιο χρήσης. Συμπεριλάβετε αυτόν τον οδηγό με τη μονάδα αν την παραδώσετε σε κάποιον άλλο.

Επισκεφτείτε τις ακόλουθες ιστοσελίδες docs.whirlpool.eu & part-selfservice.europeanappliances.com

i ΠΛΗΡΟΦΟΡΙΕΣ



ENERG ⚡



SUPPLIER'S NAME

MODEL IDENTIFIER

(*)

A

A

Η πρόσβαση στις πληροφορίες για το μοντέλο όπως είναι αποθηκευμένες στη βάση δεδομένων για τα προϊόντα είναι εφικτή με την είσοδο στον παρακάτω ιστότοπο και την αναζήτηση για το αναγνωριστικό του μοντέλου (*) της συσκευής σας που αναφέρεται στην ετικέτα ενεργειακής σήμανσης.

<https://eprel.ec.europa.eu/>

<u>1 Περιβαλλοντικές οδηγίες</u>	3	5.6. Συρτάρι ελεγχόμενης υγρασίας λαχανικών (EverFresh+)	11
<u>2 Το ψυγείο σας</u>	4	5.7. Ειδοποίηση Υψηλής Θερμοκρασίας	12
<u>3 Εγκατάσταση</u>	5	5.8. Κατάψυξη νωπών τροφίμων	12
3.1. Κατάλληλη θέση εγκατάστασης	5	5.9. Συστάσεις για την αποθήκευση κατεψυγμένων τροφίμων	13
3.2. Ρύθμιση των ποδιών	6	5.10. Περιοχή Ψυχρής φύλαξης Γα-λακτοκομικών Προϊόντων	13
3.3. Ηλεκτρική σύνδεση	6	5.11. Λεπτομέρειες βαθιάς κατάψυξης	14
<u>4 Προετοιμασία</u>	7	5.12. Τοποθέτηση των τροφίμων	14
<u>5 Λειτουργία του προϊόντος</u>	8	5.13. AeroFlow	15
5.1. Αντικατάσταση της λάμπας φωτισμού	10	5.14. Ενεργός έλεγχος	15
5.2. Αλλαγή της φ οράς ανοίγματος των πορτών	10	5.15. Αναδιπλούμενη βάση κρασιών	15
5.3. Προειδοποίηση ανοικτής πόρτας	10	<u>6 Συντήρηση και καθαρισμός</u>	16
5.4. Συρτάρι λαχανικών	10	<u>7 Αντιμετώπιση προβλημάτων</u>	17
5.5. Μονάδα απορρόφησης οσμών (FreshGuard)	11		

1 Περιβαλλοντικές οδηγίες

1.1. Συμμόρφωση με την οδηγία περί αποβλήτων ηλεκτρικού και ηλεκτρονικού εξοπλισμού (ΑΗΗΕ) και τελική διάθεση του προϊόντος:

Το προϊόν αυτό συμμορφώνεται με την οδηγία της Ευρωπαϊκής Ένωσης περί αποβλήτων ηλεκτρικού και ηλεκτρονικού εξοπλισμού (ΑΗΗΕ) (2012/19/ΕΕ). Το προϊόν φέρει σύμβολο ταξινόμησης για απόβλητα ηλεκτρικού και ηλεκτρονικού εξοπλισμού (ΑΗΗΕ).



Αυτό το σύμβολο υποδεικνύει ότι αυτό το προϊόν δεν πρέπει να απορρίπτεται μαζί με άλλα οικιακά απορρίμματα στο τέλος της διάρκειας ζωής του.

Η χρησιμοποιημένη συσκευή πρέπει να επιστραφεί στο επίσημο σημείο συλλογής για την ανακύκλωση ηλεκτρικών και ηλεκτρονικών συσκευών. Για να βρείτε αυτά τα συστήματα συλλογής, παρακαλώ επικοινωνήστε με τις τοπικές αρχές ή τον πωλητή λιανικής από τον οποίον αγοράσατε το προϊόν. Κάθε νοικοκυριό παίζει σημαντικό ρόλο στην ανάκτηση και στην ανακύκλωση των παλιών συσκευών. Η κατάλληλη απόρριψη της χρησιμοποιημένης συσκευής βοηθά στην αποφυγή πιθανών αρνητικών συνεπειών για το περιβάλλον και την ανθρώπινη υγεία.

1.2. Συμμόρφωση με την οδηγία περί περιορισμού χρήσης ορισμένων επικίνδυνων ουσιών (RoHS)

Το προϊόν που έχετε προμηθευτεί συμμορφώνεται με την οδηγία της Ευρωπαϊκής Ένωσης περί περιορισμού χρήσης ορισμένων επικίνδυνων ουσιών (RoHS) (2011/65/ΕΕ). Δεν περιέχει επικίνδυνα και απαγορευμένα υλικά που ορίζονται στην οδηγία.

1.3. Πληροφορίες σχετικά με τη συσκευασία



Τα υλικά συσκευασίας του προϊόντος είναι κατασκευασμένα από ανακυκλώσιμα υλικά σύμφωνα με τους εθνικούς

μας περιβαλλοντικούς κανονισμούς. Μην απορρίπτετε τα υλικά συσκευασίας μαζί με οικιακά ή άλλα απόβλητα. Παραδώστε τα στα σημεία συλλογής υλικών συσκευασίας που έχουν οριστεί από τις τοπικές αρχές.

2 Το ψυγείο σας

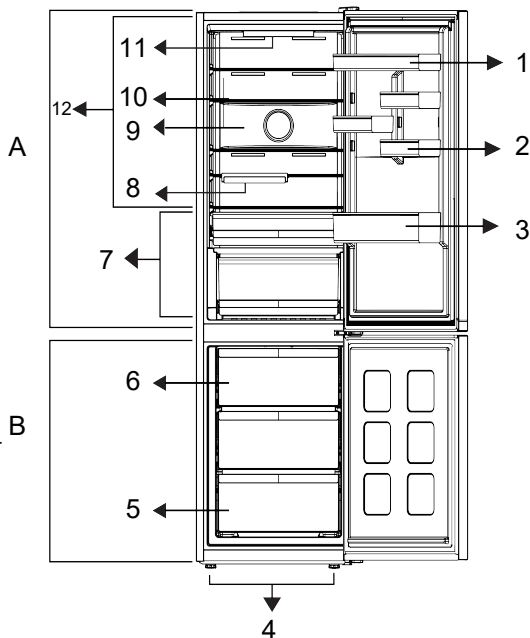

1. * Ράφια
2. *Θήκη αυγών
3. *Ράφι για μπουκαλία
4. *Ρυθμιζόμενο πόδι
5. *Χώρος αποθήκευσης κατεψυγμένα τρόφιμα
6. 8Θάλαμος ταχείας κατάψυξης
7. *Θάλαμος ψύξης
8. *τυσσόμενη σχάρα μπουκαλιών
9. *Ρυθμιζόμενα ράφια
10. *Ανεμιστήρας
11. *Εσωτερικό Φως
12. *Φρέσκα τρόφιμα

***Προαιρετικός εξοπλισμός:** Οι εικόνες στο παρόν εγχειρίδιο χρήσης είναι σχηματι-κές και ενδέχεται να μη συμφωνούν ακρι-βώς με το προϊόν που έχετε. Αν το προϊόν δεν περιλαμβάνει τα σχετικά εξαρτήματα, οι πληροφορίες αφορούν άλλα μοντέλα.

*** Ενδέχεται να μην ισχύει για όλα τα μοντέλα**

Οι εικόνες σ' αυτό το εγχειρίδιο οδηγιών είναι σχηματικές και ενδέχεται να μην ανταποκρίνονται ακριβώς στο προϊόν σας. Αν ορισμένα τμήματα δεν περιλαμβάνονται στο προϊόν που έχετε προμηθευτεί, τότε ισχύουν για άλλα μοντέλα.

3 Εγκατάσταση

Διαβάστε πρώτα την ενότητα «Οδηγίες ασφαλείας»!

3.1. Κατάλληλη θέση εγκατάστασης

Επικοινωνήστε με ένα εξουσιοδοτημένο σέρβις για την εγκατάσταση του προϊόντος. Προκειμένου να προετοιμάσετε το προϊόν για χρήση, ανατρέξτε στις πληροφορίες στο εγχειρίδιο χρήσης και βεβαιωθείτε ότι η ηλεκτρική εγκατάσταση και η εγκατάσταση νερού είναι κατάλληλες. Αν όχι, καλέστε αδειούχο ηλεκτρολόγο και τεχνικό για να πραγματοποιήσει τις απαραίτητες εργασίες.

	ΠΡΟΕΙΔΟΠΟΙΗΣΗ: Ο κατασκευαστής δεν αναλαμβάνει καμία ευθύνη για όσες ζημιές προκύψουν από διαδικασίες που πραγματοποιούνται από μη εξουσιοδοτημένα άτομα.
	ΠΡΟΕΙΔΟΠΟΙΗΣΗ: Το προϊόν δεν πρέπει να είναι συνδεδεμένο στην πρίζα κατά την εγκατάσταση. Διαφορετικά υπάρχει κίνδυνος θανάτου ή σοβαρού τραυματισμού!
	ΠΡΟΕΙΔΟΠΟΙΗΣΗ: Αν το διάκενο της πόρτας του δωματίου όπου θα τοποθετηθεί το προϊόν είναι τόσο στενό που εμποδίζει τη διέλευση του προϊόντος, αφαιρέστε την πόρτα του δωματίου και περάστε το προϊόν μέσα από αυτή στρέφοντάς το στο πλάι. Αν αυτό δεν επιτύχει, επικοινωνήστε με το εξουσιοδοτημένο σέρβις.

- Τοποθετήστε το προϊόν πάνω σε δάπεδο με επίπεδη επιφάνεια για να μην ταλαντεύεται.
- Εγκαταστήστε το προϊόν σε απόσταση τουλάχιστον 30 εκ. από πηγές θερμότητας όπως εστίες μαγειρέματος, σώματα κεντρικής θέρμανσης και σόμπες και τουλάχιστον 5 εκατοστά μακριά από ηλεκτρικούς φούρνους.

- Το προϊόν δεν πρέπει να εκτίθεται σε άμεση ηλιακή ακτινοβολία ή να παραμένει σε θέσεις με υγρασία.
- Πρέπει να υπάρχει επαρκής κυκλοφορία αέρα γύρω από το ψυγείο σας ώστε να επιτυγχάνεται αποδοτική λειτουργία. Αν το προϊόν πρέπει να τοποθετηθεί σε εσοχή στον τοίχο, θα πρέπει να υπάρχει ελάχιστη απόσταση 5 εκατοστά από το ταβάνι και τους πλευρικούς τοίχους.
- Αφήστε τουλάχιστον 5 εκατοστά απόσταση για την κυκλοφορία του αέρα μεταξύ της πίσω πλευράς του προϊόντος σας και του τοίχου προκειμένου να αποφύγετε συμπυκνώσεις υδρατμών στην πίσω πλευρά του προϊόντος.
- Το προϊόν σας απαιτεί επαρκή κυκλοφορία αέρα για αποτελεσματική λειτουργία. Αν το προϊόν τοποθετηθεί σε εσοχή, θυμηθείτε να αφήσετε τουλάχιστον 5 εκατοστά απόσταση μεταξύ του προϊόντος και του ταβανιού, του πίσω τοίχου και των πλευρικών τοιχωμάτων.
- Αν το προϊόν τοποθετηθεί σε εσοχή, θυμηθείτε να αφήσετε τουλάχιστον 5 εκατοστά απόσταση μεταξύ του προϊόντος και του ταβανιού, του πίσω τοίχου και των πλευρικών τοιχωμάτων. Ελέγξτε αν το προστατευτικό εξάρτημα για διάκενο πίσω τοίχου είναι στη θέση του (αν παρέχεται με το προϊόν). Αν το εξάρτημα δεν είναι διαθέσιμο ή αν έχει χαθεί ή έχει πέσει, τοποθετήστε το προϊόν έτσι ώστε να υπάρχει απόσταση τουλάχιστον 5 εκατοστών μεταξύ της πίσω επιφάνειας του προϊόντος και του τοίχου του δωματίου. Το διάκενο στο πίσω μέρος είναι σημαντικό για την αποτελεσματική λειτουργία του προϊόντος.

Εγκατάσταση

3.2. Ρύθμιση των ποδιών

Αν το προϊόν δεν είναι ισορροπημένο μετά την εγκατάσταση, προσαρμόστε τα πόδια στο μπροστινό μέρος περιστρέφοντάς τα προς τα δεξιά ή προς τα αριστερά.

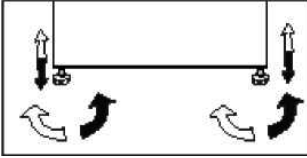

3.3. Ηλεκτρική σύνδεση

ΠΡΟΕΙΔΟΠΟΙΗΣΗ:

Μην πραγματοποιείτε συνδέσεις μέσω καλωδίων επέκτασης ή πολύπριζων.

ΠΡΟΕΙΔΟΠΟΙΗΣΗ:

Αν ένα καλώδιο ρεύματος έχει υποστεί ζημιά, πρέπει να αντικατασταθεί από εξουσιοδοτημένο αντιπρόσωπο σέρβις.

Αν πρέπει να εγκατασταθούν δύο ψυγεία το ένα δίπλα στο άλλο, θα πρέπει να υπάρχει μεταξύ τους απόσταση τουλάχιστον 4 εκατοστών.

- Η εταιρεία μας δεν θα είναι υπεύθυνη για οποιεσδήποτε ζημιές προκύψουν σε περίπτωση χρήσης του προϊόντος χωρίς γείωση και ηλεκτρική σύνδεση σύμφωνα με τους εθνικούς κανονισμούς.
- Το βύσμα του καλωδίου τροφοδοσίας πρέπει να είναι εύκολα προσβάσιμο μετά την εγκατάσταση.
- Μην προεκτείνετε καλώδια ή πολλαπλά ασύρματα στόμια εξόδου μεταξύ του προϊόντος σας και της πρίζας στον τοίχο.

Προειδοποίηση ζεστής επιφάνειας!

Τα πλαϊνά τοιχώματα του προϊόντος σας είναι εξοπλισμένα με σωλήνες ψυκτικού μέσου για τη βελτίωση του συστήματος ψύξης. Το ψυκτικό μέσο με υψηλές θερμοκρασίες μπορεί να ρέει μέσα από αυτές τις περιοχές, με αποτέλεσμα να δημιουργούνται ζεστές επιφάνειες στα πλαϊνά τοιχώματα. Αυτό είναι κάτι φυσιολογικό και δεν χρειάζεται κάποια συντήρηση. Να είστε προσεκτικοί όταν αγγίζετε αυτές τις περιοχές.

4 Προετοιμασία

Διαβάστε πρώτα την ενότητα «Οδηγίες ασφαλείας»!

- Για ανεξάρτητη συσκευή: «αυτή η συσκευή ψύξης δεν προορίζεται για χρήση ως εντοιχισμένη συσκευή».
- Το ψυγείο σας θα πρέπει να εγκατασταθεί σε απόσταση τουλάχιστον 30 εκατοστών από πηγές θερμότητας όπως εστίες μαγειρέματος, φούρνους, σώματα κεντρικής θέρμανσης και σόμπες και τουλάχιστον 5 εκατοστών μακριά από ηλεκτρικούς φούρνους και δεν θα πρέπει να τοποθετείται σε μέρη όπου δέχεται απευθείας ηλιακή ακτινοβολία.
- Η θερμοκρασία περιβάλλοντος του δωματίου που τοποθετείτε το ψυγείο σας πρέπει να είναι τουλάχιστον +5°C. Η λειτουργία του ψυγείου σας σε πιο κρύες συνθήκες δεν συνιστάται από την άποψη της απόδοσής του.
- Παρακαλούμε να φροντίζετε να διατηρείτε το εσωτερικό του ψυγείου σας σχολαστικά καθαρό.
- Αν πρέπει να εγκατασταθούν δύο ψυγεία το ένα δίπλα στο άλλο, θα πρέπει να υπάρχει μεταξύ τους απόσταση τουλάχιστον 2 εκατοστών.
- Όταν θέσετε το ψυγείο σε λειτουργία για πρώτη φορά, παρακαλούμε τηρείτε τις ακόλουθες οδηγίες κατά τις αρχικές έξι ώρες.
- Η πόρτα δεν θα πρέπει να ανοίγει συχνά.
- Το ψυγείο θα πρέπει να λειτουργήσει κενό, χωρίς τρόφιμα στο εσωτερικό του.
- Μην αποσυνδέσετε το ψυγείο σας από το ρεύμα. Αν συμβεί μια ανεξέλεγκτη διακοπή ρεύματος, δείτε τις προειδοποιήσεις στην ενότητα «Συνιστώμενες λύσεις για προβλήματα».
- Η αρχική συσκευασία και τα αφρώδη υλικά θα πρέπει να φυλαχτούν για μελλοντικές μεταφορές ή μετακόμιση.
- Πρέπει να χρησιμοποιείτε πάντα τα καλάθια / συρτάρια που παρέχονται με το διαμέρισμα έντονης ψύξης, για χαμηλή κατανάλωση ενέργειας και καλύτερες συνθήκες φύλαξης των τροφίμων.
- Η επαφή τροφίμων με τον αισθητήρα θερμοκρασίας στο θάλαμο κατάψυξης μπορεί να αυξήσει την κατανάλωση ενέργειας της συσκευής. Επομένως πρέπει να αποφεύγετε κάθε επαφή τροφίμων με τον αισθητήρα (τους αισθητήρες).
- Σε ορισμένα μοντέλα, ο πίνακας οργάνων απενεργοποιείται αυτόματα 1 λεπτό μετά το κλείσιμο της πόρτας. Ενεργοποιείται ξανά όταν ανοίγει η πόρτα ή πατιέται οποιοδήποτε πλήκτρο.
- Λόγω της αλλαγής θερμοκρασίας ως αποτέλεσμα του ανοίγματος / κλεισίματος της πόρτας του προϊόντος κατά τη λειτουργία, η συμπύκνωση στα ράφια της πόρτας / του θαλάμου και στα γυάλινα δοχεία είναι φυσιολογική.
- Επειδή όταν δεν ανοίγονται οι πόρτες της συσκευής δεν θα εισέρχεται απευθείας ζεστός και υγρός αέρας, η συσκευή θα βελτιστοποιεί τη λειτουργία της σε συνθήκες επαρκείς για την προστασία των τροφίμων σας. Λειτουργίες και επί μέρους μονάδες όπως συμπιεστής, ανεμιστήρας, θερμαντήρας, απόψυξη, φωτισμός, οθόνη, κ.λπ., θα λειτουργούν σύμφωνα με τις απαιτήσεις, ώστε να καταναλώνεται η ελάχιστη ενέργεια υπό τις δεδομένες συνθήκες.
- Σε περίπτωση που υπάρχουν πολλές επιλογές, τα γυάλινα ράφια πρέπει να τοποθετούνται έτσι ώστε οι έξοδοι αέρα στο πίσω τοίχωμα να μην είναι φραγμένες. Κατά προτίμηση, οι έξοδοι αέρα πρέπει να παραμένουν κάτω από το γυάλινο ράφι. Αυτός ο συνδυασμός μπορεί να βοηθήσει στη βελτίωση της διανομής του αέρα και της ενεργειακής απόδοσης.

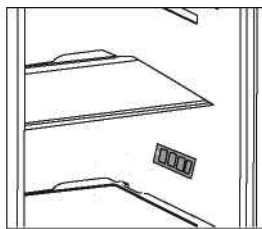

5 Λειτουργία του προϊόντος

Πίνακας ελέγχου του προϊόντος

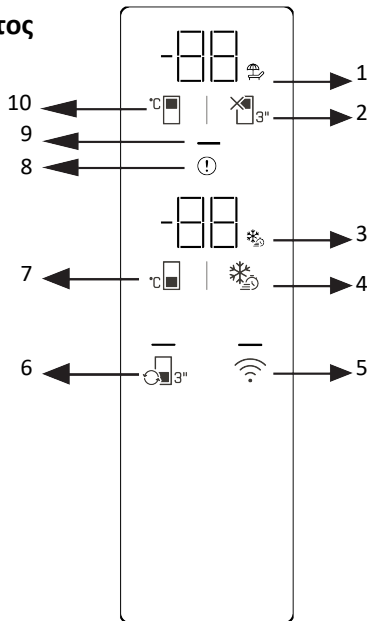

1 * Εικονίδιο λειτουργίας κλεισίματος διαμερίσματος ψυγείου (διακοπών)

3 * Εικονίδιο λειτουργίας Quick Freeze

5 * Ασύρματο κουμπί

7 * Κουμπί ρύθμισης θερμοκρασίας θαλάμου κατάψυξης

9 * Δείκτης Εξοικονόμησης Ενέργειας

2 * Κουμπί τερματισμού λειτουργίας διαμερίσματος ψυγείου (διακοπών) 4 * Κουμπί Quick Freeze

6 * Κουμπί μετατροπής καμπίνας

8 * Ένδειξη κατάστασης σφάλματος

10 * Κουμπί ρύθμισης θερμοκρασίας θαλάμου ψυγείου

Διαβάστε πρώτα τις «Οδηγίες ασφαλείας»! Οι λειτουργίες ήχου και εικόνας στον πίνακα οργάνων σας βοηθούν να χρησιμοποιείτε το προϊόν σας.

***Προαιρετικά** Οι λειτουργίες που εμφανίζονται είναι προαιρετικές. Οι λειτουργίες στον πίνακα οργάνων του προϊόντος σας ενδέχεται να διαφέρουν ως προς το σχήμα και την τοποθεσία.

1. Εικονίδιο λειτουργίας τερματισμού (διακοπών) διαμερίσματος ψυγείου

Όταν είναι ενεργοποιημένος ο τερματισμός λειτουργίας του θαλάμου ψυγείου, ανάβει το εικονίδιο διακοπών. Η οθόνη θερμοκρασίας του θαλάμου του ψυγείου εμφανίζει «-» και ο θάλαμος του ψυγείου δεν εκτελεί καμία ενεργή λειτουργία ψύξης.

2. Κουμπί τερματισμού λειτουργίας διαμερίσματος ψυγείου (διακοπών)

Για να ενεργοποιήσετε τη λειτουργία διακοπών, πατήστε το κουμπί για 3 δευτερόλεπτα. Η λειτουργία διακοπών είναι ενεργοποιημένη και το εικονίδιο διακοπών ανάβει. Η ένδειξη θερμοκρασίας του θαλάμου του ψυγείου θα δείξει «-» και ο θάλαμος του ψυγείου δεν θα εκτελέσει ενεργή ψύξη.

3. Εικονίδιο λειτουργίας Quick Freeze 
Ανάβει όταν είναι ενεργοποιημένη η λειτουργία γρήγορης κατάψυξης.

4. Κουμπί γρήγορης κατάψυξης 
Όταν πατηθεί το κουμπί γρήγορης κατάψυξης, ανάβει το εικονίδιο γρήγορης κατάψυξης και ενεργοποιείται η λειτουργία γρήγορης κατάψυξης.

Λειτουργία του προϊόντος

Η θερμοκρασία του χώρου κατάψυξης έχει ρυθμιστεί στους -27°C . Για να ακυρώσετε τη λειτουργία, πατήστε ξανά το κουμπί. Η λειτουργία γρήγορης κατάψυξης ακυρώνεται αυτόματα. Εάν θέλετε να καταψύξετε μεγάλες ποσότητες φρέσκων τροφίμων, πατήστε το κουμπί γρήγορης κα-τάψυξης πριν τοποθετήσετε τα τρόφιμα στο θάλαμο κατάψυξης.

5. Ασύρματο κουμπί

Όταν κρατάτε πατημένο το κουμπί για 3 δευτερόλεπτα, το εικονίδιο ασύρματης σύνδεσης στην οθόνη θα αναβοσβήνει αργά (διαστήματα 0,5 δευτερολέπτων). Αυτό εκκινεί την αρχική εγγραφή του οικιακού δικτύου στο προϊόν. Μόλις αποκατασταθεί η ασύρματη σύνδεση με το προϊόν, το εικονίδιο ασύρματης σύνδεσης θα παραμείνει αναμμένο. Αφού ολοκληρωθεί η αρχική ρύθμιση, μπορείτε να ενεργοποιήσετε/ απενεργοποιήσετε τη σύνδεση πατώντας αυτό το κουμπί. Το εικονίδιο ασύρματης σύνδεσης θα αναβο-σβήνει γρήγορα (σε διαστήματα 0,2 δευτε-ρολέπτων) μέχρι να δημιουργηθεί η σύνδεση. Μόλις η σύνδεση είναι ενεργή, το εικο-νίδιο ασύρματου δικτύου θα παραμείνει αναμμένο. Εάν η σύνδεση δεν πραγματοποιηθεί για μεγάλο χρονικό διάστημα, ελέγ-ξτε τις ρυθμίσεις σύνδεσης και ανατρέξτε στην ενότητα «Αντιμετώπιση προβλη-μάτων» του εγχειριδίου χρήστη. Η εφαρμο-γή HomeWhiz πρέπει να χρησιμοποιείται για ασύρματη σύνδεση. Τα βήματα ρύθμι-σης εξηγούνται μέσω της εφαρμογής κατά τη διάρκεια της ρύθμισης. Μπορείτε να αποκτήσετε πρόσβαση στην εφαρμογή σαρώνοντας τον κωδικό QR στην ετικέτα HomeWhiz στο προϊόν. Η εφαρμογή είναι διαθέσιμη στο App Store για συσκευές iOS και στο Play Store για συσκευές Android. Για περισσότερες πλη-ροφορίες, επισκεφθείτε τη διεύθυνση <https://www.homewhiz.com/>.

6. Κουμπί μετατροπής καμπίνας

Πατώντας το κουμπί μετατροπής του ντου-λαπιού για 3 δευτερόλεπτα περνάτε από τις λειτουργίες ψυγείου, απενεργοποίησης και κατάψυξης. Όταν λειτουργεί ως θάλαμος

ψυγείου, η θερμοκρασία έχει ρυθμιστεί στους 4°C . Η λυχνία LED στο κουμπί ανάβει σε λειτουργίες ψυγείου και εκτός λει-τουργίας. Σε κατάσταση εκτός λειτουργίας, στην οθόνη θερμοκρασίας του θαλάμου θα εμφανιστεί η ένδειξη "--".

7. Κουμπί ρύθμισης θερμοκρασίας θα-λάμου κατάψυξης

Η θερμοκρασία για τον χώρο κατάψυξης έχει ρυθμιστεί. Όταν πατηθεί το κουμπί, η θερμοκρασία του χώρου κατάψυξης μπορεί να ρυθμιστεί στους -18 , -19 , -20 , -21 , -22 , -23 , -24°C .

8. Ένδειξη κατάστασης σφάλματος

Αυτή η ένδειξη θα ενεργοποιηθεί όταν το προϊόν σας δεν ψύχεται επαρκώς ή όταν παρουσιαστεί σφάλμα αισθητήρα. Το γράμ-μα "E" θα εμφανιστεί στην οθόνη θερμο-κρασίας του θαλάμου κατάψυξης και αριθ-μοί όπως 1, 2, 3 κ.λπ. θα εμφανιστούν στην οθόνη θερμοκρασίας του θαλάμου ψυγείου. Αυτοί οι αριθμοί στην οθόνη ενημερώνουν την υπηρεσία για το σφάλμα που έχει προ-κύψει. Όταν τοποθετείτε ζεστό φαγητό στο θάλαμο κατάψυξης ή αφήνετε την πόρτα ανοιχτή για μεγάλο χρονικό διάστημα, ένα θαυμα-στικό μπορεί να ανάψει προσωρινά. Αυτό δεν είναι δυσλειτουργία. Η προειδοποίηση θα διαγραφεί όταν το φαγητό κρυώσει ή όταν πατηθεί οποιοδήποτε κουμπί.

9. Ένδειξη εξοικονόμησης ενέργειας

Όταν οι πόρτες του προϊόντος δεν ανοίγουν ή δεν κλείνουν, ενεργοποιείται αυτόματα η λειτουργία εξοικονόμησης ενέργειας και ανάβει το σύμβολο εξοικονόμησης ενέρ-γιας (εμφανίζεται ένα οριζόντιο σύμβολο). Όταν είναι ενεργοποιημένη η λειτουργία εξοικονόμησης ενέργειας, όλα τα εικονίδια στην οθόνη εκτός από το σύμβολο εξοικο-νόμησης ενέργειας θα απενεργοποιηθούν. Εάν πατηθεί οποιοδήποτε κουμπί ή ανοίξει μια πόρτα ενώ είναι ενεργή η λειτουργία εξοικονόμησης ενέργειας, η λειτουργία εξοι-κονόμησης ενέργειας θα απενεργοποιηθεί και τα εικονίδια στην οθόνη θα επι-στρέψουν στο κανονικό. Η λειτουργία εξοι-κονόμησης ενέργειας είναι

Λειτουργία του προϊόντος

μια εργοστασιακή προεπιλεγμένη λειτουργία και δεν μπορεί να απενεργοποιηθεί.

10. Κουμπί ρύθμισης θερμοκρασίας θαλάμου ψυγείου

Η ρύθμιση θερμοκρασίας για το θάλαμο του ψυγείου έχει γίνει. Πατώντας το κουμπί, η θερμοκρασία του θαλάμου του ψυγείου μπορεί να ρυθμιστεί στους 8, 7, 6, 5, 4, 3, 2 και 1 °C.

* Κλειδί επαναφοράς ρυθμίσεων ασύρματης σύνδεσης +

Για να επαναφέρετε τις ασύρματες ρυθμίσεις, πατήστε και κρατήστε πατημένα τα κουμπιά Quick Freeze και Wireless ταυτόχρονα για 3 δευτερόλεπτα. Η επαναφορά των ασύρματων ρυθμίσεων στις εργοστασιακές προεπιλογές θα διαγράψει όλες τις πληροφορίες χρήστη που έχουν εισαχθεί προηγουμένως κατά τη διάρκεια της ρύθμισης.

* Μετατροπή °C / °F {406} +

Πατώντας το κουμπί ρύθμισης θερμοκρασίας του θαλάμου του ψυγείου και το κουμπί απενεργοποίησης (διακοπών) του θαλάμου του ψυγείου ταυτόχρονα για 3 δευτερόλεπτα, η ένδειξη θερμοκρασίας θα αλλάξει με-ταξύ °C και °F.

Λειτουργία Σαββάτου {406} +

Για να ενεργοποιήσετε/απενεργοποιήσετε τη λειτουργία Sabbath, πατήστε και κρατήστε πατημένο το κουμπί ρύθμισης θερμοκρασίας του θαλάμου κατάψυξης και το κουμπί γρήγορης κατάψυξης ταυτόχρονα για 3 δευτερόλεπτα. Όταν είναι ενεργοποιη-μένη η λειτουργία Sabbath, τα κουμπιά οθόνης, ο συναγερμός ανοίγματος πόρτας και τα φώτα δεν θα λειτουργούν.

5.1. Αντικατάσταση της λάμπας φωτισμού

Για αλλαγή του λαμπτήρα/της λάμπας LED φωτισμού του ψυγείου σας, καλέστε το τοπικό σας εξουσιοδοτημένο σέρβις. Οι λάμπες που χρησιμοποιούνται σε αυτές τις συσκευές δεν είναι κατάλληλες για φωτισμό των χώρων του σπιτιού. Η προβλεπόμενη χρήση αυτής της λάμπας είναι να βοηθά το χρήστη να τοποθετεί τα τρόφιμα μέσα στον ψυγειοκαταψύκτη με ασφαλή και άνετο τρόπο. Οι λάμπες που χρησιμοποιούνται σε αυτή τη συσκευή πρέπει να είναι ανθεκτικές σε ακραίες φυσικές συνθήκες, όπως θερμοκρασίες κάτω από -20 °C.

(μόνο καταψύκτης οριζόντιου και κατακόρυφου τύπου)

5.2. Αλλαγή της φ οράς ανοίγματος των πορτών

Η κατεύθυνση που ανοίγουν οι πόρτες του ψυγείου σας μπορεί να αλλάξει ανάλογα με τη θέση όπου το χρησιμοποιείτε.

Αν χρειάζεται να γίνει αυτό, καλέστε το πλησιέστερο σε εσάς εξουσιοδοτημένο σέρβις.

5.3. Προειδοποίηση ανοικτής πόρτας

Όταν η πόρτα του χώρου συντήρησης ή κατάψυξης της συσκευής σας παραμείνει ανοικτή για ορισμένη χρονική περίοδο, θα παραχθεί μια ηχητική προειδοποίηση. Αυτή η ηχητική προειδοποίηση προειδοποίησης θα σταματήσει όταν πατηθεί οποιοδήποτε πλήκτρο πάνω στον πίνακα ενδείξεων ή όταν κλείσει η πόρτα.

5.4. Συρτάρι λαχανικών

Το συρτάρι λαχανικών του ψυγείου έχει σχεδιαστεί για να διατηρεί τα λαχανικά φρέσκα διατηρώντας την υγρασία. Για αυτό τον λόγο, η γενική κυκλοφορία ψυχρού αέρα είναι εντονότερη μέσα στο συρτάρι λαχανικών. Φυλάξτε φρούτα και λαχανικά σε αυτό τον θάλαμο. Κρατήστε τα πράσινα λαχανικά και τα φρούτα σε διαφορετικά σημεία μεταξύ τους, για να μεγιστοποιήσετε τον χρόνο ζωής τους.

5.5. Μονάδα απορρόφησης οσμών (FreshGuard)

*προαιρετικός εξοπλισμός

Η μονάδα απορρόφησης οσμών εξαλείφει γρήγορα τις δυσάρεστες οσμές στο ψυγείο σας πριν προλάβουν να διεισδύσουν στις επιφάνειες. Χάρη στη μονάδα αυτή, η οποία είναι τοποθετημένη στην οροφή του χώρου συντήρησης, οι δυσάρεστες οσμές διαλύονται ενώ ο αέρας περνά ενεργά στο φίλτρο οσμών και αφού καθαριστεί από το φίλτρο επιστρέφεται στον χώρο συντήρησης. Με αυτό τον τρόπο εξαλείφονται οι ανεπιθύμητες οσμές που αναδίδονται κατά την αποθήκευση των τροφίμων στο ψυγείο πριν ακόμα προλάβουν να διεισδύσουν στις επιφάνειες. Αυτό επιτυγχάνεται με τη βοήθεια του ανεμιστήρα, της LED και του φίλτρου οσμών που συμπεριλαμβάνονται στη μονάδα. Κατά την καθημερινή χρήση, η μονάδα απορρόφησης οσμών θα ενεργοποιείται αυτόματα σε περιοδική βάση. Για να διατηρείται η καλή απόδοση, συνιστάται να αναθέτετε στο εξουσιοδοτημένο σέρβις τη συντήρηση της μονάδας απορρόφησης οσμών κάθε 5 χρόνια. Λόγω του ανεμιστήρα που είναι ενσωματωμένος στη μονάδα, ο θόρυβος που θα ακούτε κατά τη λειτουργία της είναι φυσιολογικός. Αν ανοίξετε την πόρτα του χώρου συντήρησης ενώ είναι ενεργή η μονάδα, ο ανεμιστήρας θα σταματήσει προσωρινά και θα συνεχίσει από το σημείο που σταμάτησε, λίγη ώρα αφού κλείσει πάλι η πόρτα του ψυγείου. Σε περίπτωση διακοπής ρεύματος, η μονάδα απορρόφησης οσμών θα συνεχίσει τη λειτουργία της από το σημείο που σταμάτησε στη συνολική λειτουργία της, αφού αποκατασταθεί η παροχή ρεύματος. Πληροφορίες: Συνιστάται να αποθηκεύετε τα τρόφιμα με έντονη οσμή (όπως τυρί, ελιές και είδη ντελικατέσεν) μέσα στη

συσκευασία τους και σε σφραγισμένους περιέκτες για να αποφεύγετε τις δυσάρεστες οσμές από την ανάμιξη των οσμών διαφορετικών τροφίμων. Επιπλέον, συνιστάται να αφαιρείτε γρήγορα τα χαλασμένα τρόφιμα από το ψυγείο για να αποτρέψετε την αλλοίωση των υπόλοιπων τροφίμων και να αποφύγετε τη δυσοσμία.

5.6. Συρτάρι ελεγχόμενης υγρασίας λαχανικών (EverFresh+)

*προαιρετικό

Με το χαρακτηριστικό έλεγχο της υγρασίας, τα ποσοστά υγρασίας των λαχανικών και των φρούτων παραμένουν υπό έλεγχο και εξασφαλίζεται μεγαλύτερη διάρκεια φρεσκάδας για τα τρόφιμα. Συνιστάται να αποθηκεύετε λαχανικά όπως το μαρούλι και το σπανάκι και άλλα παρόμοια λαχανικά που είναι επιρρεπείς στην απώλεια υγρασίας όχι στις ρίζες τους, αλλά σε οριζόντια θέση μέσα στο συρτάρι λαχανικών όσο το δυνατόν. Όταν τοποθετείτε τα λαχανικά, τοποθετήστε τα βαριά και σκληρά λαχανικά στο κάτω μέρος και τα ελαφρά και μαλακά στην κορυφή, λαμβάνοντας υπόψη τα ειδικά βάρη των λαχανικών. Μην αφήνετε τα λαχανικά στο συρτάρι λαχανικών μέσα σε πλαστικές σακούλες. Αφήνοντάς τα σε πλαστικές σακούλες, τα λαχανικά σαπίζουν σε σύντομο χρονικό διάστημα. Σε καταστάσεις όπου η επαφή με άλλα λαχανικά δεν προτιμάται, χρησιμοποιήστε υλικά συσκευασίας, όπως χαρτί, το οποίο είναι κάπως πορώδες από άποψη υγιεινής.

Λειτουργία του προϊόντος

Μην τοποθετείτε τα φρούτα που έχουν μια υψηλή παραγωγή αιθυλενίου αερίου όπως αχλάδι, βερίκοκο, ροδάκινο και ειδικότερα μήλο στο ίδιο δοχείο λαχανικών με άλλα λαχανικά και φρούτα. Το αέριο αιθυλένιο που προέρχεται από αυτά τα φρούτα μπορεί να προκαλέσει άλλα λαχανικά και φρούτα να ωριμάσουν ταχύτερα και να σαπίσουν σε συντομότερο χρονικό διάστημα. Για να αποθηκεύσετε τα φρούτα και τα λαχανικά σας σε ιδανικές συνθήκες υγρασίας, μπορείτε να αλλάξετε τη θέση του μηχανισμού ασφάλισης στο συρτάρι λαχανικών. Αν αποθηκεύονται μόνο φρούτα και λαχανικά, ρυθμίστε τον μηχανισμό ασφάλισης στα φρούτα. Αν αποθηκεύονται μόνο λαχανικά, ρυθμίστε τον μηχανισμό ασφάλισης στα λαχανικά. Αν αποθηκεύονται ανάμεικτα, ρυθμίστε τον μηχανισμό ασφάλισης στη μικτή ρύθμιση.

5.7. Ειδοποίηση Υψηλής θερμοκρασίας

Αν ο θάλαμος καταψύκτη είναι πολύ θερμός, στον πίνακα ενδείξεων του ψυγείου αναβοσβήνουν ρυθμισμένες τιμές '- -' και παράγεται ηχητικός συναγερμός. Αυτό θα μπορούσε να συμβεί αν η θερμοκρασία του καταψύκτη αυξηθεί λόγω διακοπής ρεύματος. Η ανώτατη θερμοκρασία στον θάλαμο καταψύκτη εμφανίζεται μέχρι να πατηθεί οποιοδήποτε κουμπί. "Αν ο πίνακας ενδείξεων έχει ηλεκτρονική οθόνη, εμφανίζεται η μέγιστη πραγματική θερμοκρασία που εμφανίστηκε στον θάλαμο." Αν όχι, αναβοσβήνει η ένδειξη "- -" και ενεργοποιούνται ήχοι. Για να απενεργοποιήσετε τον συναγερμό, πατήστε οποιοδήποτε κουμπί στον πίνακα ενδείξεων.

Οι ρυθμίσεις θερμοκρασίας μπορούν να ρυθμιστούν μεταξύ 1-8 °C για το θάλαμο του ψυγείου και μεταξύ -24 και -18 °C για το θάλαμο του καταψύκτη. Οι ρυθμιζόμενες τιμές θερμοκρασίας ενδέχεται να διαφέρουν εντός αυτών των ορίων ανάλογα με τις προδιαγραφές του προϊόντος.

5.8. Κατάψυξη νωπών τροφίμων

- Να ενεργοποιείτε τη λειτουργία ταχείας κατάψυξης 8 ώρες πριν από την κατάψυξη των φρέσκων τροφίμων.
- Για να διατηρηθεί η ποιότητα των τροφίμων, τα τρόφιμα που τοποθετούνται στον θάλαμο κατάψυξης πρέπει να καταψύχονται όσο το δυνατόν γρηγορότερα. Να χρησιμοποιείτε την ταχεία κατάψυξη για αυτόν το σκοπό.
- Η κατάψυξη των τροφίμων όταν είναι νωπά θα παρατείνει τον χρόνο αποθήκευσης στον θάλαμο κατάψυξης.
- Βεβαιωθείτε ότι τα τρόφιμα είναι συσκευασμένα πριν τα βάλετε στην κατάψυξη. Χρησιμοποιήστε θήκες κατάψυξης, αλουμινοχαρτο και αδιάβροχο χαρτί, πλαστικές σακούλες ή παρόμοια υλικά συσκευασίας αντί για παραδοσιακό χαρτί συσκευασίας.
- Συσκευάστε τα τρόφιμα σε αεροστεγείς συσκευασίες και σφραγίστε καλά.

	Ο πάγος στον θάλαμο κατάψυξης αποψύχεται αυτόματα.
--	--

- Να σημειώνετε κάθε συσκευασία τροφίμων γράφοντας την ημερομηνία στη συσκευασία πριν την κατάψυξη. Αυτό θα σας επιτρέψει να προσδιορίσετε τη φρεσκάδα κάθε συσκευασίας κάθε φορά που ανοίγετε την κατάψυξη. Να διατηρείτε τα προηγούμενα τρόφιμα στο μπροστινό μέρος προκειμένου να καταναλώνονται πρώτα.
- Τα κατεψυγμένα τρόφιμα πρέπει να χρησιμοποιούνται αμέσως μετά την απόψυξη και δεν πρέπει να καταψύχονται εκ νέου.
- Μην καταψύχετε ταυτόχρονα μεγάλες ποσότητες τροφίμων.

Λειτουργία του προϊόντος

5.9. Συστάσεις για την αποθήκευση κατεψυγμένων τροφίμων

Ο θάλαμος πρέπει να ρυθμιστεί τουλάχιστον στους -18°C .

1. Τοποθετήστε τα τρόφιμα στην κατάψυξη όσο το δυνατόν γρηγορότερα προκειμένου να αποφύγετε την απόψυξη.
2. Πριν από την κατάψυξη, ελέγξτε την «Ημερομηνία λήξης» στη συσκευασία για να βεβαιωθείτε ότι δεν έχουν λήξει.
3. Βεβαιωθείτε ότι η συσκευασία των τροφίμων δεν είναι κατεστραμμένη.

5.10. Περιοχή Ψυχρής φύλαξης Γα-λακτοκομικών Προϊόντων

Συρτάρι έντονης ψύξης

Το συρτάρι έντονης ψύξης μπορεί να επιτύχει χαμηλότερες θερμοκρασίες στο διαμέρισμα συντήρησης. Χρησιμοποιείτε αυτό το συρτάρι για να φυλάσσετε αλλαντικά και άλλα ευπαθή τρόφιμα (σαλάμι, λουκάνικα κλπ.) και γαλακτοκομικά προϊόντα που χρειάζονται χαμηλότερη θερμοκρασία φύ-λαξης ή για να φυλάσσετε κρέας, κοτόπου-λο ή ψάρια που προορίζονται για κατα-νάλωση σε σύντομο χρονικό διάστημα. Αυ-τό το συρτάρι δεν είναι κατάλληλο για φύ-λαξη φρούτων και λαχανικών.

Ρύθμιση θερμοκρασίας θαλάμου κατάψυξης	Ρύθμιση θερμοκρασίας θαλάμου συντήρησης	Λεπτομέρειες
-18°C	4°C	Αυτή είναι η προεπιλεγμένη, συνιστώμενη ρύθμιση.
-20°C , -22°C ή -24°C	4°C	Οι ρυθμίσεις αυτές συνιστώνται για θερμοκρασία περιβάλλοντος που υπερβαίνει τους 30°C .
Ταχεία κατάψυξη	4°C	Χρησιμοποιήστε την όταν θέλετε να καταψύξετε τα τρόφιμά σας σε σύντομο χρόνο. Όταν τελειώσει η διαδικασία, το προϊόν θα ανακτήσει τη θέση του.
-18°C ή μικρότερη	4°C	Χρησιμοποιήστε αυτές τις ρυθμίσεις αν πιστεύετε ότι ο θάλαμος συντήρησης δεν είναι αρκετά κρύος λόγω της θερμοκρασίας περιβάλλοντος ή λόγω του συχνού ανοίγματος της πόρτας.

Λειτουργία του προϊόντος

5.11. Λεπτομέρειες βαθιάς κατάψυξης

Σύμφωνα με τα πρότυπα IEC 62552, ο καταψύκτης πρέπει να έχει την ικανότητα να καταψύχει 4,5 κιλά τροφίμων στους

-18°C ή σε χαμηλότερες θερμοκρασίες σε 24 ώρες για κάθε 100 λίτρα όγκου του θαλάμου κατάψυξης. Τα τρόφιμα μπορούν να διατηρηθούν μόνο για παρατεταμένες περιόδους σε θερμοκρασία -18°C ή μικρότερη. Μπορείτε να διατηρήσετε τα τρόφιμα φρέσκα για μήνες (σε βαθιά κατάψυξη σε θερμοκρασία -18°C ή μικρότερη).

Τα τρόφιμα που πρόκειται να καταψυχθούν δεν πρέπει να έρχονται σε επαφή με τα ήδη κατεψυγμένα τρόφιμα στο εσωτερικό προκειμένου να αποφευχθεί η μερική απόψυξη. Να βράζετε τα λαχανικά και να φιλτράρετε το νερό προκειμένου να παρατείνετε τον χρόνο διατήρησης στην κατάψυξη. Να τοποθετείτε τα τρόφιμα σε αεροστεγείς συσκευασίες μετά το φιλτράρισμα και να τα βάζετε στην κατάψυξη.

Οι μπανάνες, οι τομάτες, το μαρούλι, το σέλινο, τα βραστά αυγά, οι πατάτες και παρόμοια τρόφιμα δεν πρέπει να καταψύχονται. Σε περίπτωση που αυτά τα τρόφιμα σαπίσουν, μόνο οι θρεπτικές αξίες και οι διατροφικές ιδιότητές τους θα επηρεαστούν αρνητικά. Δεν τίθεται θέμα απειλής της ανθρώπινης υγείας από ένα σάπιο τρόφιμο.

5.12. Τοποθέτηση των τροφίμων

Ράφια θαλάμου κατάψυξης	Διάφορα κατεψυγμένα τρόφιμα συμπεριλαμβανομένων κρέατος, ψαριών, παγωτού, λαχανικών, κ.λπ.
Ράφια θαλάμου συντήρησης	Τρόφιμα μέσα σε δοχείο, πιάτο με καπάκι και θήκες με καπάκι, αυγά (σε θήκες με καπάκι)
Ράφια πόρτας θαλάμου συντήρησης	Μικρά και συσκευασμένα τρόφιμα ή ποτά
Συρτάρι λαχανικών	Φρούτα και λαχανικά
Διαμέρισμα φρέσκων τροφίμων	Ντελικάτσεν (τρόφιμα για πρόγευμα, κρέατα που πρέπει να καταναλωθούν σε σύντομο χρονικό διάστημα)

Λειτουργία του προϊόντος

5.13. AeroFlow

Είναι ένα σύστημα διανομής του αέρα που προσφέρει ομοιόμορφη κατανομή της θερ-μοκρασίας. Με την κυκλοφορία του αέρα εξασφαλίζεται η ομοιόμορφη κατανομή της θερμοκρασίας στο διαμέρισμα φύλαξης νω-πών τροφίμων, και οι διακυμάνσεις της θερμοκρασίας διατηρούνται σε χαμηλά επί-πεδα. Δεν υπάρχει απευθείας φύσημα αέρα πάνω από τα τρόφιμα και αυτό βοηθά να μειώνεται η απώλεια υγρασίας. Με αυτόν τον τρόπο διατηρείται η φρεσκάδα των τρο-φίμων που φυλάσσονται στον θάλαμο συ-ντήρησης του ψυγείου. Με αυτόν τον τρόπο τα τρόφιμά σας φυλάσσονται σε πιο σταθε-ρές θερμοκρασίες και μειώνεται η επαφή με αέρα. Αποτρέπεται το στέγνωμα και η συρ-ρίκνωση των τροφίμων από απώλεια υγρα-σίας και εξασφαλίζεται φρεσκάδα που διαρ-κεί περισσότερο.

5.14. Ενεργός έλεγχος

Το Active Check είναι μια έξυπνη λειτουρ-γία ελέγχου που παρακολουθεί συνεχώς την κατάσταση του προϊόντος σας χρησιμο-ποιώντας τεχνητή νοημοσύνη, εντοπιζο-ντας πιθανά προβλήματα πριν καν εμφανι-στούν και ειδοποιώντας σας. Αυτό διασφα-λίζει ότι η απόδοση του προϊόντος σας είναι πάντα ασφαλής και αποτρέπει απροσδόκη-τες δυσλειτουργίες. Για να λειτουργήσει το Active Check, το προϊόν σας πρέπει να εί-ναι συνδεδεμένο στο διαδίκτυο μέσω της εφαρμογής HomeWhiz.

5.15. Αναδιπλούμενη βάση κρασιών

Επιτρέπει τη φύλαξη μπουκαλιών κρασιών αν χρειάζεται. Για να χρησιμοποιήσετε το τμήμα της βάσης, πιάστε το πλαστικό τμή-μα και τραβήξτε το προσεκτικά προς τα κάτω. Τώρα μπορείτε να χρησιμοποιήσετε την αναδιπλούμενη βάση κρασιών.



Συνιστάται να φυλάσσετε το πολύ 2 μπουκάλια κρασιού στην αναδι-πλούμενη βάση κρασιών.

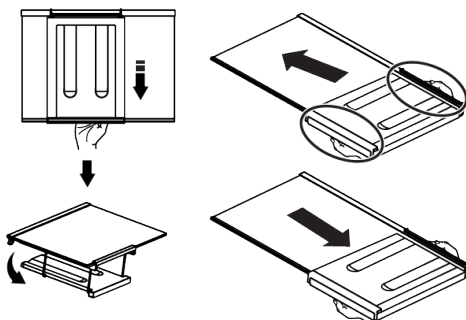

Για να τοποθετήσετε την αναδιπλούμενη βάση κρασιών, πρώτα αφαιρέστε το γυάλι-νο ράφι από το ψυγείο. Τοποθετήστε την πάνω στο γυάλινο ράφι σπρώχνοντας το πλαστικό τμήμα μέσα από τις μπροστινές και πίσω αυλακώσεις όπως δείχνει η ει-κόνα. Το προϊόν θα είναι έτοιμο για χρήση με την αναδιπλούμενη βάση κρασιών.

Για να αφαιρέσετε την αναδιπλούμενη βάση κρασιών, πρώτα αφαιρέστε το γυάλινο ράφι από το ψυγείο. Κατόπιν, πιάστε το πλαστι-κό τμήμα και τραβήξτε το προς οποιαδή-πο-τε κατεύθυνση. Τώρα μπορείτε να χρησιμο-ποιήσετε το προϊόν χωρίς αναδιπλούμενη βάση κρασιών όταν χρειάζεται.

6 Συντήρηση και καθαρισμός

Διαβάστε πρώτα την ενότητα «Οδηγίες

ασφαλείας»!

Συνιστούμε να αποσυνδέετε τη συσκευή

από την πρίζα πριν τον καθαρισμό.

Σε προϊόντα που δεν είναι No Frost, στο

πίσω τοίχωμα του θαλάμου συντήρησης σχηματίζονται σταγόνες και πάχνη πάχους έως ενός δακτύλου. Μην καθαρίζετε και μην απλώνετε λάδι ή παρόμοια υλικά. Χρησιμοποιείτε μόνο ελαφρώς υγρά πανιά

μικροϊνών για τον καθαρισμό της εξωτερικής επιφάνειας του προϊόντος.

Τα σφουγγάρια και άλλοι τύποι πανιών καθαρισμού μπορεί να χαράξουν την επιφάνεια.

Για να καθαρίσετε το περίβλημα του

ψυγείου σας, να χρησιμοποιείτε χλιαρό νερό και στη συνέχεια να το σκουπίζετε για να στεγνώνει.

Για να καθαρίσετε το εσωτερικό, να

χρησιμοποιείτε πανί που έχει υγρανθεί σε διάλυμα από μια κουταλιά του γλυκού μαγειρικής σόδας σε περίπου μισό λίτρο νερού. Στη συνέχεια, να σκουπίζετε τις επιφάνειες για να στεγνώνουν.

Φροντίστε να μην εισέρχεται νερό στο

περίβλημα της λάμπας και σε άλλα ηλεκτρικά εξαρτήματα.

Αν το ψυγείο σας δεν πρόκειται να

χρησιμοποιηθεί για μεγάλη χρονική περίοδο, αποσυνδέστε το καλώδιο ρεύματος από την πρίζα, αφαιρέστε όλα τα τρόφιμα, καθαρίστε το και αφήστε την πόρτα μισάνοιχτη.

Ελέγχετε τακτικά τις στεγανοποιήσεις στις

πόρτες για να βεβαιώνετε ότι είναι καθαρές και απαλλαγμένες από σωματίδια τροφίμων.

Για να αφαιρέσετε ένα ράφι πόρτας,

αφαιρέστε όλα τα περιεχόμενα και κατόπιν απλά σπρώξτε το ράφι προς τα πάνω ώστε να βγει από τη βάση του.

Το χλώριο προκαλεί διάβρωση σε μεταλλικές επιφάνειες αυτού του είδους.

Μην χρησιμοποιείτε αιχμηρά, λειαντικά

εργαλεία, σαπούνι, οικιακά καθαριστικά, απορρυπαντικά, κηροζίνη, μαζούτ, βερνίκι, κ.λπ., για να αποτρέψετε την αφαίρεση και την παραμόρφωση των εκτυπώσεων στο πλαστικό μέρος. Να χρησιμοποιείτε χλιαρό νερό και ένα μαλακό πανί για τον καθαρισμό και στη συνέχεια να το σκουπίζετε.

Προστασία των πλαστικών επιφανειών

Σε περίπτωση που χυθεί ή αλειφτεί λάδι στις πλαστικές επιφάνειες, αμέσως καθαρίστε και ξεπλύνετε το επηρεαζόμενο μέρος της επιφάνειας με χλιαρό νερό.

7 Αντιμετώπιση προβλημάτων

Παρακαλούμε να συμβουλευτείτε αυτήν τη λίστα πριν καλέσετε το σέρβις. Έτσι μπορείτε να εξοικονομήσετε χρόνο και χρήματα. Η λίστα αυτή περιλαμβάνει συχνά παράπονα που δεν είναι αποτελεσματικά ελαττωμάτων της κατασκευής ή των χρησιμοποιούμενων υλικών. Ορισμένες από τις δυνατότητες που περιγράφονται εδώ ίσως να μην υπάρχουν στη συσκευή σας.

Το ψυγείο δεν λειτουργεί.

- Το βύσμα δεν έχει τοποθετηθεί σωστά στην πρίζα. >>> Τοποθετήστε το βύσμα σφικτά στην πρίζα.
- Έχει καεί η ασφάλεια της πρίζας στην οποία έχει συνδεθεί το ψυγείο σας ή η γενική ασφάλεια. >>> Ελέγξτε την ασφάλεια.

Συμπύκνωση στα πλευρικά τοιχώματα του χώρου συντήρησης (ΠΟΛΛΑΠΛΗ ΖΩΝΗ, ΕΛΕΓΧΟΣ ΨΥΞΗΣ και ΕΥΕΛΙΚΤΗ ΖΩΝΗ).

- Η πόρτα ανοιγόταν συχνά. >>> Μην ανοίγετε και κλείνετε συχνά την πόρτα του ψυγείου.
- Η υγρασία του περιβάλλοντος είναι πολύ μεγάλη. >>> Μην τοποθετείτε το ψυγείο σας σε μέρη με πολλή υγρασία.
- Τρόφιμα που περιέχουν υγρά έχουν αποθηκευτεί σε ανοικτά δοχεία. >>> Μην αποθηκεύετε τρόφιμα με υγρά σε ανοικτά δοχεία.
- Η πόρτα του ψυγείου έμεινε μισάνοιχτη. >>> Κλείστε την πόρτα του ψυγείου γ.
- Ο θερμοστάτης είναι ρυθμισμένος σε πολύ κρύο επίπεδο. >>> Ρυθμίστε τον θερμοστάτη σε κατάλληλο επίπεδο.

Ο συμπιεστής δεν λειτουργεί.

- Το προστατευτικό θερμικό του συμπιεστή θα ενεργοποιηθεί σε περίπτωση ξαφνικών διακοπών ρεύματος ή αν η συσκευή αποσυνδεθεί και συνδεθεί γρήγορα στο ρεύμα όταν η πίεση του ψυκτικού μέσου στο σύστημα ψύξης του ψυγείου δεν έχει εξισορροπηθεί ακόμα. Το ψυγείο θα αρχίσει πάλι να λειτουργεί μετά από 6 λεπτά. Παρακαλούμε καλέστε το σέρβις αν το ψυγείο σας δεν ξεκινήσει στο τέλος αυτού του χρονικού διαστήματος.

- Το ψυγείο βρίσκεται σε κύκλο απόψυξης. >>> Αυτό είναι φυσιολογικό για ένα ψυγείο με πλήρως αυτόματη απόψυξη. Ο κύκλος απόψυξης πραγματοποιείται περιοδικά.
- Το ψυγείο δεν έχει συνδεθεί στην πρίζα. >>> Βεβαιωθείτε ότι το βύσμα έχει τοποθετηθεί σωστά στην πρίζα.
- Οι ρυθμίσεις θερμοκρασίας δεν έχουν γίνει σωστά. >>> Επιλέξτε την κατάλληλη θερμοκρασία.
- Υπάρχει διακοπή ρεύματος. >>> Το ψυγείο επιστρέφει στην κανονική λειτουργία όταν αποκατασταθεί η παροχή ρεύματος.

Ο θόρυβος λειτουργίας αυξάνεται όταν λειτουργεί το ψυγείο.

- Η απόδοση λειτουργίας του ψυγείου μπορεί να διαφέρει λόγω μεταβολών στη θερμοκρασία περιβάλλοντος. Το φαινόμενο είναι φυσιολογικό και δεν αποτελεί ένδειξη δυσλειτουργίας.

Το ψυγείο ενεργοποιείται συχνά ή για πολλή ώρα.

- Η νέα συσκευή μπορεί να είναι πλατύτερη από την προηγούμενη. Τα μεγαλύτερα ψυγεία λειτουργούν για μεγαλύτερο χρονικό διάστημα.
- Η θερμοκρασία περιβάλλοντος μπορεί να είναι υψηλή. >>> Είναι φυσικό το προϊόν να λειτουργεί για μεγαλύτερα χρονικά διαστήματα όταν είναι ζεστό το περιβάλλον.
- Το ψυγείο μπορεί να συνδέθηκε με το δίκτυο ή να φορτώθηκε με τρόφιμα μόλις πριν από λίγη ώρα. >>> Αν το ψυγείο συνδέθηκε με το δίκτυο ή φορτώθηκε με τρόφιμα μόλις πριν από λίγη ώρα, θα χρειαστεί περισσότερος χρόνος για την επίτευξη της ρυθμισμένης θερμοκρασίας. Αυτό είναι φυσιολογικό.
- Μπορεί πρόσφατα να τοποθετήθηκαν στο ψυγείο μεγάλες ποσότητες ζεστών τροφίμων. >>> Μην τοποθετείτε ζεστά τρόφιμα στο ψυγείο.

Αντιμετώπιση προβλημάτων

- Οι πόρτες μπορεί να ανοίγονταν συχνά ή να έμειναν μισάνοιχτες για πολλή ώρα. >>> Ο θερμός αέρας που έχει εισέλθει στο ψυγείο προκαλεί τη λειτουργία του ψυγείου για μεγαλύτερες χρονικές περιόδους. Μην ανοίγετε συχνά τις πόρτες.
- Η πόρτα του χώρου κατάψυξης ή συντήρησης μπορεί να έχει μείνει μισάνοιχτη. >>> Ελέγξτε αν έχουν κλείσει καλά οι πόρτες.
- Το ψυγείο έχει ρυθμιστεί σε πολύ χαμηλή θερμοκρασία. >>> Ρυθμίστε τη θερμοκρασία του ψυγείου σε υψηλότερο επίπεδο και περιμένετε έως ότου επιτευχθεί αυτή η θερμοκρασία.
- Η στεγανοποίηση της πόρτας του θαλάμου συντήρησης ή κατάψυξης μπορεί να είναι λερωμένη, φθαρμένη, πασμένη ή να μην εφαρμόζει καλά. >>> Καθαρίστε ή αντικαταστήστε τη στεγανοποίηση. Αν υπάρχει ζημιά/σπάσιμο στη στεγανοποίηση της πόρτας, μπορεί να προκληθεί λειτουργία του ψυγείου για μεγαλύτερες περιόδους προκειμένου να διατηρείται η τρέχουσα θερμοκρασία.

Η θερμοκρασία της κατάψυξης είναι πολύ χαμηλή ενώ η θερμοκρασία της συντήρησης είναι επαρκής.

- Η θερμοκρασία της κατάψυξης έχει ρυθμιστεί σε πολύ χαμηλή τιμή. >>> Ρυθμίστε τη θερμοκρασία κατάψυξης σε υψηλότερο επίπεδο και ελέγξτε.

Η θερμοκρασία της συντήρησης είναι πολύ χαμηλή ενώ η θερμοκρασία της κατάψυξης είναι επαρκής.

- Η θερμοκρασία της συντήρησης έχει ρυθμιστεί σε πολύ χαμηλή τιμή. >>> Ρυθμίστε τη θερμοκρασία συντήρησης σε υψηλότερο επίπεδο και ελέγξτε.

Τα τρόφιμα στα συρτάρια του θαλάμου συντήρησης είναι παγωμένα.

- Η θερμοκρασία της συντήρησης έχει ρυθμιστεί σε πολύ υψηλή τιμή. >>> Ρυθμίστε τη θερμοκρασία της συντήρησης σε χαμηλότερο επίπεδο και ελέγξτε.

Η θερμοκρασία της συντήρησης ή της κατάψυξης είναι πολύ χαμηλή.

- Η πόρτα είναι μισάνοιχτη. >>> Κλείστε καλά την πόρτα.
- Η θερμοκρασία της συντήρησης έχει ρυθμιστεί σε πολύ υψηλή τιμή. >>> Η ρύθμιση της θερμοκρασίας του θαλάμου συντήρησης επηρεάζει τη θερμοκρασία της κατάψυξης. Αλλάξτε τις θερμοκρασίες της συντήρησης ή της κατάψυξης και περιμένετε έως ότου οι αντίστοιχοι θάλαμοι επιτύχουν το επαρκές επίπεδο θερμοκρασίας.
- Οι πόρτες ανοίγονταν συχνά ή παρέμειναν μισάνοιχτες για μεγάλο χρονικό διάστημα. >>> Μην ανοίγετε συχνά τις πόρτες.
- Το ψυγείο συνδέθηκε με το δίκτυο ή φορτώθηκε με τρόφιμα μόλις πρόσφατα. >>> Αυτό είναι φυσιολογικό. Αν το ψυγείο συνδέθηκε με το δίκτυο ή φορτώθηκε με τρόφιμα μόλις πρόσφατα, θα χρειαστεί περισσότερος χρόνος για την επίτευξη της ρυθμισμένη θερμοκρασίας.
- Μπορεί πρόσφατα να τοποθετήθηκαν στο ψυγείο μεγάλες ποσότητες ζεστών τροφίμων. >>> Μην τοποθετείτε ζεστά τρόφιμα στο ψυγείο.

Κραδασμοί ή θόρυβος.

- Το δάπεδο δεν είναι επίπεδο ή σταθερό. >>> Αν το ψυγείο ταλαντεύεται όταν μετακινηθεί ελαφρά, ισορροπήστε το ρυθμίζοντας τα πόδια του. Επίσης, βεβαιωθείτε ότι το δάπεδο είναι αρκετά ανθεκτικό για να αντέξει το βάρος του ψυγείου, καθώς και ότι είναι οριζόντιο.
- Τα αντικείμενα που έχουν τοποθετηθεί πάνω στο ψυγείο μπορεί να προκαλούν θόρυβο. >>> Αφαιρέστε τα αντικείμενα που έχουν τοποθετηθεί πάνω στο ψυγείο.

Υπάρχουν θόρυβοι από το ψυγείο, σαν ροή ή ψεκασμός υγρού, κ.λπ.

- Η ροή υγρού και αερίου είναι σύμφωνη με την αρχή λειτουργίας του ψυγείου σας. Το φαινόμενο είναι φυσιολογικό και δεν αποτελεί ένδειξη δυσλειτουργίας.

Αντιμετώπιση προβλημάτων

Από το ψυγείο ακούγεται ένας ήχος σφυρίγματος.

- Χρησιμοποιούνται ανεμιστήρες για την ψύξη του ψυγείου. Το φαινόμενο είναι φυσιολογικό και δεν αποτελεί ένδειξη δυσλειτουργίας.

Συμπύκνωση στα εσωτερικά τοιχώματα του ψυγείου.

- Ο ζεστός και υγρός καιρός αυξάνει τον σχηματισμό πάγου και συμπύκνωσης. Το φαινόμενο είναι φυσιολογικό και δεν αποτελεί ένδειξη δυσλειτουργίας.
- Οι πόρτες ανοίγονταν συχνά ή παρέμειναν μισάνοιχτες για μεγάλο χρονικό διάστημα. >>> Μην ανοίγετε συχνά τις πόρτες. Κλείστε τις αν είναι ανοικτές.
- Η πόρτα είναι μισάνοιχτη. >>> Κλείστε καλά την πόρτα.

Εμφανίζεται υγρασία στο εξωτερικό του ψυγείου ή ανάμεσα στις πόρτες.

- Ίσως να υπάρχει υγρασία στον αέρα. Αυτό είναι πολύ φυσιολογικό όταν ο καιρός είναι υγρός. Όταν η υγρασία είναι μικρότερη, η συμπύκνωση θα πάψει να εμφανίζεται.

Δυσσομία στο εσωτερικό του ψυγείου.

- Δεν γίνεται τακτικός καθαρισμός. >>> Καθαρίζετε το εσωτερικό του ψυγείου τακτικά με ένα σφουγγάρι, χλιαρό νερό ή διάλυμα μαγειρικής σόδας σε νερό.
- Ίσως η οσμή να προκαλείται από ορισμένα δοχεία ή υλικά συσκευασίας. >>> Να χρησιμοποιείτε διαφορετικό δοχείο ή διαφορετική μάρκα υλικών συσκευασίας.
- Τοποθετήθηκαν στο ψυγείο τρόφιμα σε ακάλυπτα δοχεία. >>> Διατηρείτε τα τρόφιμα σε κλειστά δοχεία. Η μικροοργανισμοί που προέρχονται από ακάλυπτα δοχεία μπορούν να προκαλέσουν δυσάρεστες οσμές.
- Αφαιρείτε από το ψυγείο τα τρόφιμα που έχουν λήξει και είναι χαλασμένα.

Η πόρτα δεν κλείνει.

- Συσκευασίες τροφίμων εμποδίζουν το κλείσιμο της πόρτας. >>> Μετατοπίστε τις συσκευασίες που εμποδίζουν την πόρτα.
- Το ψυγείο δεν στέκεται εντελώς κατακόρυφα στο δάπεδο. >>> Ρυθμίστε τα πόδια για να ισορροπήσετε το ψυγείο.
- Το δάπεδο δεν είναι οριζόντιο ή ανθεκτικό. >>> Βεβαιωθείτε ότι το δάπεδο είναι οριζόντιο και ικανό να αντέξει το βάρος του ψυγείου.

Τα συρτάρια λαχανικών έχουν κολλήσει.

- Τα τρόφιμα έρχονται σε επαφή με την οροφή του συρταριού. >>> Τακτοποιήστε καλύτερα τα τρόφιμα μέσα στο συρτάρι.

Αν η επιφάνεια του προϊόντος είναι θερμή.

- Ενδέχεται να παρατηρηθούν υψηλές θερμοκρασίες ανάμεσα στις δύο πόρτες, στα πλευρικά πλαίσια και στην πίσω σχάρα κατά τη λειτουργία του προϊόντος. Αυτό είναι φυσιολογικό και το προϊόν δεν χρειάζεται συντήρηση!

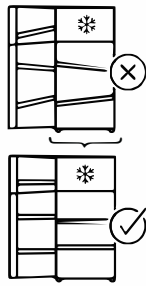
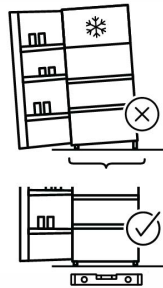
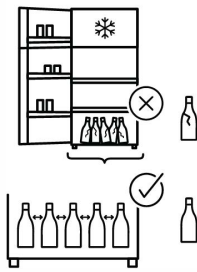
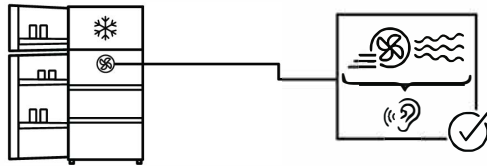
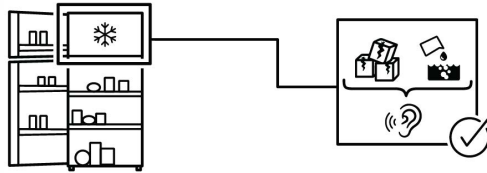
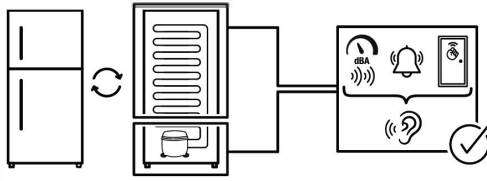

ΑΠΟΠΟΙΗΣΗ ΕΥΘΥΝΗΣ / ΠΡΟΕΙΔΟΠΟΙΗΣΗ

Ορισμένες (απλές) βλάβες μπορούν να αντιμετωπιστούν επαρκώς από τον τελικό χρήστη χωρίς να προκύψουν προβλήματα ασφάλειας ή μη ασφαλής χρήση, υπό την προϋπόθεση ότι εκτελούνται εντός των ορίων και σύμφωνα με τις ακόλουθες οδηγίες (δείτε την ενότητα «Αυτοεπισκευή»).

Επομένως, εκτός αν αναφέρεται διαφορετικά στην ενότητα «Αυτοεπισκευή» παρακάτω, οι επισκευές θα απευθύνονται σε εγγεγραμμένους επαγγελματίες τεχνικούς προκειμένου να αποφευχθούν ζητήματα ασφάλειας. Ένας εγγεγραμμένος επαγγελματίας τεχνικός είναι ένας επαγγελματίας τεχνικός στον οποίο έχει παραχωρηθεί πρόσβαση στις οδηγίες και στη λίστα ανταλλακτικών αυτού του προϊόντος από τον κατασκευαστή σύμφωνα με τις μεθόδους που περιγράφονται στις νομοθετικές πράξεις, σύμφωνα με την οδηγία 2009/125/EK.

Όστόσο, μόνο ο αντιπρόσωπος σέρβις (δηλαδή εξουσιοδοτημένοι επαγγελματίες τεχνικοί), με τον οποίο μπορείτε να επικοινωνείτε μέσω του αριθμού τηλεφώνου που δίνεται στο εγχειρίδιο χρήσης/στην κάρτα εγγύησης ή μέσω του εξουσιοδοτημένου αντιπροσώπου σας, μπορεί να παρέχει σέρβις σύμφωνα με τους όρους της εγγύησης. Συνεπώς, σας ενημερώνουμε ότι οι επισκευές από επαγγελματίες τεχνικούς (που δεν είναι εξουσιοδοτημένοι από την Beko) ακυρώνουν την εγγύηση.

Αυτοεπισκευή

Η αυτοεπισκευή μπορεί να πραγματοποιηθεί από τον τελικό χρήστη όσον αφορά τα ακόλουθα ανταλλακτικά: λαβές πορτών, μεντεσέδες πορτών, δίσκοι, καλάθια και παρεμβύσματα πορτών (από την 1η Μαρτίου 2021, μια ενημερωμένη λίστα είναι επίσης διαθέσιμη στη διεύθυνση support.beko.com).

Επιπλέον, προκειμένου να διασφαλιστεί η ασφάλεια του προϊόντος και να αποφευχθεί ο κίνδυνος σοβαρού τραυματισμού, η αναφερόμενη αυτοεπισκευή πρέπει να πραγματοποιείται σύμφωνα με τις οδηγίες στο εγχειρίδιο χρήσης για αυτοεπισκευή ή σύμφωνα με τις οδηγίες που είναι διαθέσιμες στη διεύθυνση support.beko.com. Για την ασφάλειά σας, να αποσυνδέετε το προϊόν από την πρίζα πριν επιχειρήσετε οποιαδήποτε αυτοεπισκευή.

Η επισκευή και οι προσπάθειες επισκευής από

τελικούς χρήστες για ανταλλακτικά που δεν περιλαμβάνονται σε αυτήν τη λίστα και/ή δεν ακολουθούν τις οδηγίες στα εγχειρίδια χρήσης για αυτοεπισκευή ή σύμφωνα με τις οδηγίες που είναι διαθέσιμες στη διεύθυνση support.beko.com ενδέχεται να προκαλέσουν ζητήματα ασφάλειας που δεν αποδίδονται στην Beko, και θα ακυρώσουν την εγγύηση του προϊόντος.

Ως εκ τούτου, συνιστάται ιδιαίτερα στους τελικούς χρήστες να απέχουν από την προσπάθεια επισκευής εκτός της αναφερόμενης λίστας ανταλλακτικών, επικοινωνώντας σε τέτοιες περιπτώσεις με εξουσιοδοτημένους επαγγελματίες τεχνικούς ή εγγεγραμμένους επαγγελματίες τεχνικούς. Αντίθετα, τέτοιες προσπάθειες από τους τελικούς χρήστες μπορεί να προκαλέσουν προβλήματα ασφάλειας και να προκαλέσουν ζημιά στο προϊόν και στη συνέχεια να προκαλέσουν πυρκαγιά, υπερχειλίση, ηλεκτροπληξία και σοβαρό προσωπικό τραυματισμό.

Για παράδειγμα, αλλά χωρίς να περιορίζεται σε αυτό, επισκευές στα παρακάτω μέρη πρέπει να πραγματοποιούνται από εξουσιοδοτημένους επαγγελματίες τεχνικούς ή εγγεγραμμένους επαγγελματίες τεχνικούς: συμπίεστης, κύκλωμα ψύξης, κύρια πλακέτα, πλακέτα μετατροπέα, πίνακας ενδείξεων, κ.λπ.

Ο κατασκευαστής/πωλητής δεν μπορεί σε καμία περίπτωση να θεωρηθεί υπεύθυνος για το αν οι τελικοί χρήστες δεν συμμορφώνονται με τα παραπάνω.

Η διαθεσιμότητα ανταλλακτικών για το ψυγείο που αγοράσατε είναι στα 10 χρόνια.

Σε αυτήν τη χρονική περίοδο, θα υπάρχουν διαθέσιμα γνήσια ανταλλακτικά για τη σωστή λειτουργία του ψυγείου

Η ελάχιστη διάρκεια της εγγύησης για το ψυγείο που αγοράσατε είναι 24 μήνες.

Αυτό το προϊόν είναι εξοπλισμένο με πηγή φωτισμού ενεργειακής κλάσης «G».

Η πηγή φωτισμού σε αυτό το προϊόν πρέπει να αντικαθίσταται μόνο από επαγγελματίες τεχνικούς.

