

511207

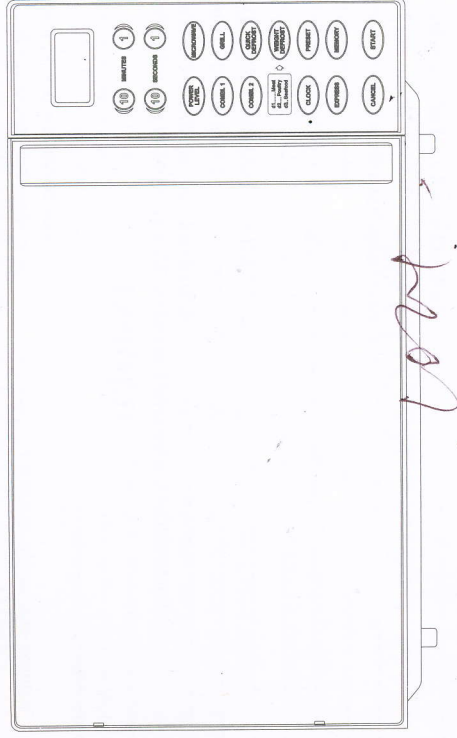

拆文

MODEL: MWO 611



GEBRUIKSHANDLEIDING MAGNETRONOVEN

1. LEES deze instructies aandachtig voordat u de magnetronoven gaat installeren en gebruiken. Bewaar hen voor gebruik in de toekomst.
2. Noteer in de ruimte hieronder het SERIENUMMER (SERIAL NO.) dat vermeld wordt op de typeplaat van uw magnetron, en bewaar dit gegeven voor als u het nodig heeft in de toekomst.

SERIENUMMER: _____

2月版

MAATREGELEN OM MOGELIJKE BLOOTSTELLING AAN OVERMATIGE MICROGOLVENENERGIE TE VERMIJDEN

1. Probeer deze magnetronoven niet te gebruiken met de deur open, aangezien dat schadelijke blootstelling aan microgolvenenergie kan veroorzaken. Het is belangrijk dat de veiligheidsloten niet gedeactiveerd of onklaar gemaakt worden.
2. Plaats geen voorwerpen tussen de voorkant van de magnetron en de deur, en zorg dat er geen afzettingen van vuil of reinigingsmiddelen ontstaan op de afdichtingen.
3. Gebruik de magnetronoven niet als deze beschadigd is. Het is van groot belang dat de ovendeur goed sluit en er geen beschadigingen zijn aan de
 - a. deur (verbogen),
 - b. scharnieren en vergrendelingen (kapot of losgeraakt),
 - c. deurafdichtingen en afdichtingsoppervlakken.
4. De magnetronoven mag uitsluitend worden geregeld of gerepareerd door naar behoren gekwalificeerd servicepersoneel.

INHOUD

MAATREGELEN OM MOGELIJKE BLOOTSTELLING AAN OVERMATIGE MICROGOLVENENERGIE TE VERMIJDEN	1
TECHNISCHE GEGEVENS	2
VOORDAT U DE KLANTENSERVICE BELT	2
INSTALLATIE	2
INSTRUCTIES VOOR HET AARDEN	3
RADIOSTORING	3
BELANGRIJKE VEILIGHEIDSAANWIJZINGEN	3
BEGINSELEN VOOR BEREIDINGEN MET DE MAGNETRON	5
RICHTLIJNEN VOOR HET KEUKENGEREI	5
NAMEN VAN DE ONDERDELEN	6
BEDIENINGSPANEEL	6
INSTELLEN VAN DE OVENBEDIENINGEN	7
Instellen van de klok	7
Bereidingen met de magnetronoven	7
Bereidingen met de grill	8
Combinatiefunctie	8
Bereidingen met meerdere fasen	8
Bereidingen met de preset-functie	8
Bereidingen met de express-functie	8
Gewicht ontdoeien	9
Snel ontdoeien	9
Instellen van de timer	9
Veiligheidslot	9
Het stoppen van de magnetronoven tijdens de werking	10
REINIGING EN ONDERHOUD	10

TECHNISCHE GEGEVENS

Stroomverbruik	1050 W (Gril) 850 W
Nominale stroomafrifte magnetron:	2450 MHz
Bedrijfsfrequentie:	300 mm (H) × 539 mm (B) × 420 mm (D)
Buitenmaten:	220 mm (H) × 354 mm (B) × 358 mm (D)
Maten ovenruimte:	30 liter
Geljikmatigheid van de bereiding:	Systeem met draaiplateau (Ø 315 mm)
Nettogewicht:	circa 16,4 kg

Opmerking: Bovenstaande gegevens kunnen nader bevestigd of geactualiseerd worden.

VOORDAT U DE KLANTENSERVICE BELT

Als de magnetronoven niet functioneert:

1. controleer of de stekker van de oven goed in het stopcontact zit. Is dat niet het geval, haal de stekker dan uit het stopcontact, wacht 10 seconden en steek hem vervolgens weer stevig in het stopcontact.
2. Controleer of er een zekering gesprongen is of dat de hoofdstroomverbreker geactiveerd is. Als deze goed lijken te werken, probeer dan of een ander apparaat wel goed werkt met dit stopcontact.
3. Ga na of het bedieningspaneel correct geprogrammeerd is en of de timer is ingesteld.
4. Controleer of de deur goed gesloten is met het veiligheidslot van de deur. Anders zal de microgolvenenergie niet in de oven stromen.

ALS GEEN VAN BOVENSTAANDE SUGGESTIES EEN OPLOSSING BIJDT, KUNT U CONTACT OPNEMEN MET EEN GEKWALIFICEERD MONTEUR. PROBEER NIET ZELF DE OVEN TE REGELEN OF TE REPAREREN.

INSTALLATIE

1. Zorg ervoor dat alle verpakkingsmaterialen van de binnenkant van de deur verwijderd zijn.
2. WAARSCHUWING: Controleer of de magnetron geen beschadigingen vertoont, zoals een slecht uitgelijnde of verbogen deur, beschadigde deurafdichtingen en afdichtingsoppervlakken, kapotte of losse deurscharnieren en grendels en pallen in de ovenruimte of in de deur. Als er beschadigingen aan de magnetronoven zijn, mag deze niet worden gebruikt en dient u contact op te nemen met een gekwalificeerd servicemonteur.
3. De magnetronoven moet op een vlakke, stabiele ondergrond worden gezet die het gewicht ervan, plus het zwaarste voedsel dat in de oven zal worden bereid, kan dragen.
4. Plaats de oven niet op plekken waar hoge temperaturen, vocht of een hoge vochtigheidsgraad kunnen ontstaan, noch in de buurt van brandbare materialen.
5. Om goed te werken moet de magnetronoven beschikken over een goede luchtstroom. Laat 20 cm ruimte vrij boven de oven, 10 cm aan de achterkant en 5 cm aan beide zijkanen. Bedek of blokkeer geen openingen van het apparaat. Verwijder de voetjes niet.
6. Gebruik de oven niet zonder dat het glazen plateau, de draairing en de as goed op hun plaats zitten.

7. Controleer of het snoer niet beschadigd is en niet onder de magnetronoven door of over hete of scherpe oppervlakken loopt.
8. Het stopcontact moet gemakkelijk te bereiken zijn, zodat de stekker van het apparaat in geval van nood snel uit het stopcontact kan worden getrokken.
9. Gebruik de magnetronoven niet in de open lucht.

INSTRUCTIES VOOR HET AARDEN

Dit apparaat moet geaard worden. De magnetronoven is voorzien van een snoer met een aardingsdraad en een geaarde stekker. Deze moet in een correct geïnstalleerd geaard wandstopcontact worden gestoken. In het geval van elektrische kortsluiting, vermindert de aarding het gevaar voor een elektrische schok dankzij de aanwezigheid van een draad waarover de elektrische stroom kan ontsnappen. Geadviseerd wordt om een apart circuit te gebruiken waarop alleen de magnetronoven wordt aangesloten. Het gebruik van hoogspanning is gevaarlijk en kan brand of andere ongevallen veroorzaken waardoor de oven beschadigd wordt.

WAARSCHUWING Onjuist gebruik van de geaarde stekker kan gevaar voor elektrische schokken opleveren.

Opmerking

1. Als u vragen heeft over de instructies m.b.t. de aarding of het elektrische systeem, raadpleeg dan een gekwalificeerde electricien of servicemonteur.
2. De fabrikant noch de dealer aanvaardt enige aansprakelijkheid voor schade aan de magnetronoven of persoonlijk letsel dat het gevolg is van vernachzaming van de procedures voor de elektrische aansluiting.

De draden in dit snoer zijn gekleurd overeenkomstig de volgende code:

Groen en geel = AARDE

Blauw = NUL

Bruin = SPANNING

RADIOSTORING

De werking van de magnetronoven kan storing veroorzaken in uw radio, tv of soortgelijke apparatuur.

Deze storing kan worden gereduceerd door de volgende maatregelen te treffen:

1. Reiniging van de deur- en afdichtingsoppervlakken van de magnetron.
2. Anders richten van de ontvangstantenne van de radio of televisie.
3. Verplaatsing van de magnetronoven ten opzichte van de ontvanger.
4. Verplaatsing van de magnetronoven uit de buurt van de ontvanger.
5. De stekker van de magnetron in een ander stopcontact steken, zodat de magnetron en de ontvanger op verschillende circuits werken.

BELANGRIJKE VEILIGHEIDSAANWIJZINGEN

Bij het gebruik van elektrische apparaten moeten basis veiligheidsmaatregelen worden getroffen, zoals:

WAARSCHUWING: Om de kans op brandwonden, elektrische schokken, brand, persoonlijk letsel of blootstelling aan

overmatige microgolvenenergie te verminderen:

1. Lees alle aanwijzingen voordat u het apparaat gebruikt.
2. Gebruik dit apparaat uitsluitend waarvoor het is bedoeld, zoals wordt beschreven in deze handleiding. Gebruik geen bijzondere chemicaliën of gassen in dit apparaat. Dit type oven is speciaal ontworpen voor het verwarmen, bereiden of drogen van voedsel. De oven is niet geschikt voor industrieel of laboratoriumgebruik.
3. Gebruik de magnetron niet als deze leeg is.
4. Gebruik het apparaat niet als het netsnoer of de stekker beschadigd is, als het apparaat niet goed werkt of als het beschadigd of gevallen is. Als het netsnoer beschadigd is, moet dit vervangen worden door de fabrikant, een erkend assistentiecentrum of een gekwalificeerd technicus, om gevaarlijke situaties te voorkomen.
5. **WAARSCHUWING:** Laat kinderen de oven niet zonder toezicht gebruiken, tenzij u ze heeft geleerd hoe deze werkt en nadat u heeft gecontroleerd of zij de oven op een veilige wijze weten te gebruiken en of zij de gevaren van verkeerd gebruik beseffen.
6. Om de kans op brand in de ovenruimte te verkleinen:
 - a. Controleer de oven regelmatig als u voedsel opwarmt in plastic of papieren houders, vanwege de kans op ontsteking.
 - b. Verwijder metalen sluitstrips van papieren of plastic zakken voordat u de zakken in de oven plaatst.
 - c. Als er rookvorming is, schakel het apparaat dan uit of koppel het los en houd de deur gesloten om de vlammen te verstoppen.
 - d. Gebruik de ovenruimte niet als opslagruimte. Laat geen papieren producten, kookgerei of voedsel in de ovenruimte liggen terwijl de oven niet in gebruik is.
7. **WAARSCHUWING:** Vloeistoffen of ander voedsel mag niet worden verwarmd in afgesloten houders, aangezien ze dan kunnen ontploffen.
8. Bij verhitting met microgolven van dranken kunnen deze vertraagd aan de kook raken. Wees daarom voorzichtig wanneer u de houder vaspakt.
9. Bak geen voedsel in de magnetronoven. Hete olie kan de ovenonderdelen en het keukengerei beschadigen, en ook verbranding van de huid veroorzaken.
10. Eieren in hun schaal en hele, hardgekookte eieren mogen niet in magnetronovens worden verhit, aangezien ze kunnen ontploffen, zelfs nadat de verhitting door microgolven beëindigd is.
11. Prik gaatjes in voedsel met een sterke schil zoals aardappelen, hele pompoenen, appels en walnoten voordat u deze gaat verhitten.
12. De inhoud van zuigflessen en potjes babyvoeding moet worden doorgeroerd of geschud en de temperatuur ervan moet worden gecontroleerd alvorens het kind ermee te voeden, om verbranding te voorkomen.
13. Keukengerei kan heet worden door de hitte die wordt overgedragen door het verhitte voedsel. Het kan nodig zijn om pannenlappen te gebruiken om het keukengerei vast te pakken.
14. Het keukengerei moet worden gecontroleerd, om te verzekeren dat het geschikt is voor gebruik in de magnetronoven.
15. Test keukengerei: Zet het lege keukengerei in de oven en laat de magnetron gedurende 60 seconden op hoog vermogen werken. Als het keukengerei erg heet wordt, mag het niet worden gebruikt.
16. **WAARSCHUWING:** Het is gevaarlijk voor ongetrainde personen om onderhoudswerkzaamheden of reparaties uit te voeren waarbij kappen moeten worden verwijderd die bescherming bieden tegen blootstelling aan de energie van microgolven.
17. Dit product is ISM-apparatuur van Groep 2 Klasse B. Tot Groep 2 behoort alle ISM (industriële, wetenschappelijke en medische) apparatuur waarin opzettelijk radiofrequentie-energie gegenereerd en/of gebruikt wordt in de vorm van elektromagnetische straling voor de behandeling van materialen, en vonkerosieapparatuur. Apparatuur van Klasse B is apparatuur die geschikt is voor gebruik in huishoudelijke omgevingen en in omgevingen die direct zijn aangesloten op een laagspanningsnetwerk dat stroom levert aan voor bewoning bedoelde gebouwen.

BEGINSELEN VOOR BEREIDINGEN MET DE MAGNETRON

1. Schik het voedsel zorgvuldig. Plaats de dikste stukken aan de buitenkant van het bord.
2. Houd de bereidingstijd in het oog. Houd de kortste aangegeven bereidingstijd aan, en verleng deze vervolgens als dat nodig is. Voedsel dat te ver gekookt is, kan rook ontwikkelen of ontvlammen.
3. Dek voedsel tijdens de bereiding af. Dekfels voorkomen spatten en zorgen voor een gelijkmatigere bereiding van het voedsel.
4. Keer het voedsel een keer om tijdens het bereiden in de magnetron, om het bereidingsproces van voedsel zoals kip en hamburgers te versnellen. Grote stukken, zoals vlees dat geroosterd moet worden, moeten minstens een keer worden omgedraaid.
5. Schik voedsel zoals gehaktballen opnieuw halverwege de bereidingstijd, door hen om te keren én van het midden van het bord naar de buitenkant te verplaatsen.

RICHTLIJNEN VOOR HET KEUKENGEREI

1. Het ideale materiaal voor kookgerei in de magnetronoven is transparant voor microgolven, hierdoor kan de energie door de houder passeren en het voedsel verhitten.
2. Microgolven zijn niet in staat om door metaal te dringen, dus gebruik geen metalen keukengerei of borden met een metalen rand.
3. Gebruik geen gerecycleerde papieren producten voor bereidingen met de magnetronoven, aangezien zij kleine metalen deeltjes kunnen bevatten die vonken en/of brand kunnen veroorzaken.
4. Ronde / ovale borden hebben de voorkeur boven vierkante/rechthoekige borden, aangezien voedsel in hoeken de neiging heeft om te hard te koken.
5. Smalle stroken aluminiumfolie kunnen worden gebruikt om te hard koken van blootstaande gebieden te voorkomen. Wees echter voorzichtig, gebruik niet te veel folie en houd een afstand van ongeveer 2,5 cm aan tussen de folie en de ovenruimte.

De onderstaande lijst is bedoeld om u te helpen het juiste keukengerei te kiezen.

KEUKENGEREI	MAGNETRON	GRIL	COMBINATIE
Hittebestendig glas	Ja	Ja	Ja
Niet-hittebestendig glas	Nee	Nee	Nee
Hittebestendig keramiek	Ja	Ja	Ja
Magnetronveilig plastic bord	Ja	Nee	Nee
Keukenpapier	Ja	Nee	Nee
Metalen schaal	Nee	Ja	Nee
Metalen rek	Nee	Ja	Nee
Aluminiumfolie en houders van aluminiumfolie	Nee	Ja	Nee

NAMEN VAN DE ONDERDELEN

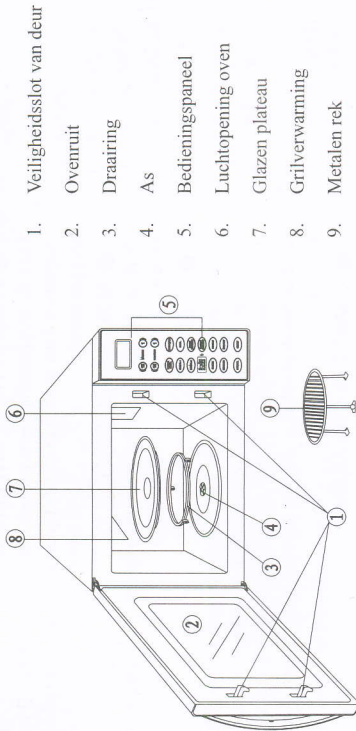

1. Veiligheidslot van deur
2. Ovenruimte
3. Draairing
4. As
5. Bedieningspaneel
6. Luchtopening oven
7. Glazen plateau
8. Grillverwarming
9. Metalen rek

BEDIENINGSPANEEL

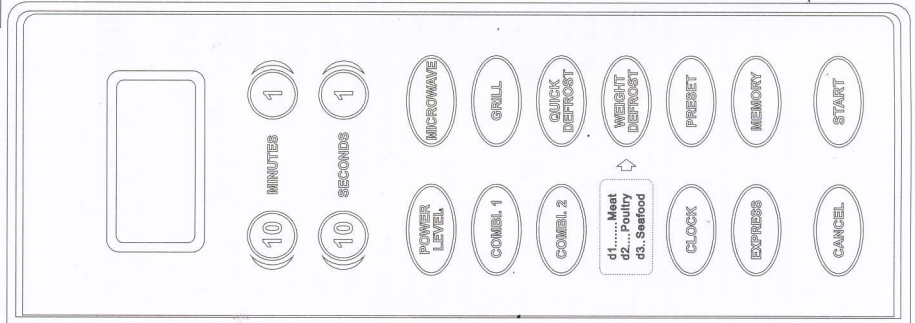

● MENU-ACTIESCHERM

De bereidingstijd, het vermogen, de indicatielampjes van de actie en de kloktijd worden weergegeven.

● MINUTENTOETSEN

Om de klok, de bereidingstijd en het voedselgewicht in te stellen.

● MICROWAVE (MAGNETRON)

Druk op deze toets om het bereidingsprogramma voor de magnetron in te stellen.

● GRILL (GRIL)

Druk op deze toets om een bereidingsprogramma met grill in te stellen

● COMBI. 1 & 2

Druk op deze toets als u een gecombineerde bereidingsessie wilt instellen.

● WEIGHT DEFROST (GEWICHT ONTDOOIEN)

Met deze toets wordt automatisch de juiste ontdooiencyclus ingesteld nadat u het gewicht van het te ontdoeien voedsel heeft ingevoerd.

● QUICK DEFROST (SNEL ONTDOOIEN)

Vrij in te stellen ontdooitijd voor voedsel dat buiten de categorieën valt of zwaarder is dan het maximaal toegestane gewicht voor ontdoeien naar gewicht.

● EXPRESS

Om de oven snel te laten starten op vol vermogen, kunt u deze toets een aantal keren indrukken om de bereidingstijd aan te geven.

● POWER LEVEL (VERMOGEN)

Druk deze toets een aantal keren in om het vermogensniveau voor de bereiding in te stellen.

● **PRESET (VOORINSTELLING)**

Door de startuistelfunctie te gebruiken kunt u het voedsel al in de magnetron doen en de start van de bereiding op een later tijdstip programmeren.

● **MEMORY (GEHEUGEN)**

Druk op deze toets om een bereidingsprogramma in meerdere fasen in te stellen.

● **CLOCK (KLOK)**

Gebruik deze toets om de tijd van de dag in te stellen of te laten weergeven. De tijd van de dag wordt altijd weergegeven, behalve wanneer de oven ingeschakeld is. Na een stroomstoring of als de stekker van de oven uit het stopcontact is gehaald, moet de klok opnieuw worden ingesteld.

● **CANCEL (ANNULEREN)**

Druk op deze toets om de huidige instelling te annuleren of het systeem te resetten.

● **START**

Druk op deze toets om een bereidingsprogramma te starten.

INSTELLEN VAN DE OVENBEDIENINGEN

Telkens wanneer er een toets wordt ingedrukt, klinkt er een pieptoon om het indrukken te bevestigen.

minuten wilt bereiden op 60% van het magnetronvermogen.

1. Druk op de toets **MICROWAVE (MAGNETRON)**.
2. Druk de **1-MIN.** toets vijf keer in.
3. Druk de toets **POWER LEVEL (VERMOGEN)** 3 keer in.
4. Druk op de **START**-toets.

Stap 3 is niet nodig als u 100% vermogen wilt gebruiken voor de bereiding.

-----**TOETS POWER LEVEL**-----

Door deze toets een aantal keren in te drukken, selecteert u verschillende magnetronvermogens, zoals wordt aangegeven in de onderstaande tabel

Druk	Weergave op scherm	Vermogen
1 keer	P10	100% van totaal
2 keer	P8	80%
3 keer	P6	60%

BEREIDINGEN MET DE MAGNETRONOVEN

Wij veronderstellen dat u voedsel gedurende 5

4 keer	P4	40%
5 keer	P2	20%
6 keer	P0 (instelling van de timer)	0%

BEREIDINGEN MET DE GRIL

Bereidingen met de grill zijn bijzonder handig voor dunne stukken vlees, biefstuk, karbonades, kebabs, worstjes of stukken kip. Deze functie is ook geschikt voor warme sandwiches en gegratineerde gerechten

We veronderstellen dat u 40 minuten wilt grillen.

1. Druk op de **GRILL**-toets.
2. Druk de **10-MIN.** toets 4 keer in.
3. Druk op de **START**-toets.

COMBIFUNCTIE

COMBINATION (COMBINATIE) 1

30% van de tijd voor magnetronbereiding.

70% van de tijd voor grillbereiding.

Gebruik deze functie voor vis, aardappelen of gegratineerde gerechten.

COMBINATION (COMBINATIE) 2

55% van de tijd voor magnetronbereiding.

45% van de tijd voor grillbereiding.

Handig voor het bereiden van dikke omeletten, gebakken aardappelen en gevogelte.

We veronderstellen dat u de oven gedurende 25 minuten wilt instellen op **COMBINATIE 2**.

1. Druk op de **COMBI. 2** toets.
2. Druk de **10-MIN.** toets 2 keer en de **1-MIN.** toets 5 keer in.
3. Druk op de **START**-toets.

BEREIDINGEN MET MEERDERE FASEN

De oven kan worden geprogrammeerd om verschillende functies achter elkaar uit te voeren.

De volgende stappen zijn nodig als we een bereidingsprogramma gaan instellen dat bestaat uit

snel ontdooien, magnetron en grill.

1. Druk op **CANCEL (ANNULEREN)** om het systeem te resetten.
2. Voer het snelle ontdooiprogramma in.
3. Druk op de toets **MEMORY (GEHEUGEN)**.
4. Voer het magnetronbereidingsprogramma in.
5. Druk op de toets **MEMORY (GEHEUGEN)**.
6. Voer het grillbereidingsprogramma in.
7. Druk op de **START**-toets.

OPMERKING

QUICK DEFROST (SNEL ONTDOOÏEN) of **WEIGHT DEFROST (GEWICHT ONTDOOÏEN)** moeten voorafgaan aan alle andere bereidingsfuncties in een bereidingsprogramma met meerdere fasen.

De bijbehorende lampjes zullen gaan branden om aan te geven in welke fase de oven zich bevindt. Nadat de totale tijd verstreken is, klinken er 3 pieptonen.

BEREIDINGEN MET DE PRESET-FUNCTIE

U kunt het voedsel in de magnetronoven leggen en de oven zo programmeren dat hij op een later tijdstip binnen de klokcyclus van de oven (12 uur) zal starten.

We veronderstellen dat u de oven om 2 uur wilt laten starten.

1. Plaats het voedsel in de oven.
2. Druk op de **PRESET**-toets.
3. Druk de **1-MIN.** toets tweemaal in.
4. Stel een bereidingsprogramma in.
5. Druk op de **START**-toets.

BEREIDINGEN MET DE EXPRESS-FUNCTIE

Bij bereidingen met de express-functie drukt u de toets **EXPRESS** een aantal keren in om de bereidingstijd in te stellen; de oven werkt op vol vermogen.

1 keer indrukken	15 seconden
2 keer indrukken	30 seconden
3 keer indrukken	1 minuut

4 keer indrukken 2 minuten

We veronderstellen dat u de oven 1 minuut lang wilt instellen op de magnetronfunctie op 100% vermogen.

1. Druk 3 keer op de EXPRESS-toets, er verschijnt dan "1:00" in het display.
2. Druk op de START-toets.

GEWICHT ONTDOOIEEN

Deze functie stelt automatische de juiste ontdooyclus in nadat u het gewicht van het voedsel dat ontdooid moet worden heeft ingevoerd. Het maximaal toegestane gewicht voor elke categorie wordt hieronder aangegeven.

VOEDSEL CATEGORIE	MAXIMAAL GEWICHT	DISPLAY
Vlees	2300g	d1
Gevogelte	4000g	d2
Vis	900g	d3

We veronderstellen dat u 600 gr. gamalen wilt ontdooiden.

1. Druk de WEICHT DEFROST (GEWICHT ONTDOOIEEN) toets 3 keer in. Nu verschijnt "d3" op het display.
2. Druk de 1-MIN. toets 6 keer in.
3. Druk op de START-toets.

OPMERKING:

CIJFERTOETSEN

10 MINUTEN = 1000g 1 MINUUT = 100g
10 SECONDEN = 10g 1 SECONDE = 1g

Tijdens het ontdooiden klinkt er één pieptoon om u eraan te herinneren de ovendeur te openen en het voedsel te herschikken of om te keren zodat het beter ontdooid

De oven zal niet starten als u toevallig een gewicht invoert dat groter is dan maximaal is toegestaan.

Voor voedsel dat zwaarder is dan deze maximale gewichten, gebruikt u het QUICK DEFROST programma.

Om u te waarschuwen laat de magnetronoven, nadat een bereidings- of ontdooyfunctie voltooid is, om de twee minuten enkele pieptonen horen totdat de deur geopend wordt en de toets ANNULEREN

wordt ingedrukt.

SNEL ONTDOOIEEN

Bij gebruik van QUICK DEFROST (SNEL ONTDOOIEEN) moet u de ontdooytijd invoeren.

We veronderstellen dat u de oven gedurende 5 minuten en 30 seconden wilt instellen op QUICK DEFROST.

1. Druk op de toets QUICK DEFROST (SNEL ONTDOOIEEN).
2. Druk de 1-MIN. toets 5 keer en de 10-SEC. toets 3 keer in.
3. Druk op de START-toets.

INSTELLEN VAN DE TIMER

Doe het volgende om de minutetimer in te stellen.

1. Druk op de toets MICROWAVE (MAGNETRON).
2. Voer de gewenste tijd in met de cijfertoeetsen.
3. Druk de POWER LEVEL (VERMOGEN) toets 6 keer in, op het display verschijnt dan "0".
4. Druk op de START-toets.

OPMERKING:

Deze extra functie wordt gebruikt als tijdsinstelling voor dingen die buiten de magnetron worden gedaan. Als de ingestelde tijd verstreken is, klinken er drie pieptonen. De ovenverlichting en de koelventilator worden ingeschakeld terwijl de tijd aftelt, maar er zijn geen microgolven.

VEILIGHEIDSSLOT

Gebruik deze functie om te voorkomen dat de magnetron zonder toezicht door kleine kinderen kan worden gebruikt. Het indicatielampje

KINDERSLOT verschijnt op het displayscherm en de oven kan niet worden gebruikt terwijl het KINDERSLOT is ingesteld.

1. Stel het KINDERSLOT als volgt in: Houd de toets CANCEL (ANNULEREN) 3 seconden

ingedrukt. Er klinkt dan een pieptoon en het indicatielampje LOCK (SLOT) brandt.

2. Schakel het KINDERSLOT als volgt uit:
Houd de toets CANCEL (ANNULEREN) 3 seconden ingedrukt totdat het indicatielampje van het slot op het display uitgaat.

OPMERKING:

U kunt de oven niet gebruiken wanneer het kinderslot is ingeschakeld.

HET STOPPEN VAN DE MAGNETRONOVEN

TIJDENS DE WERKING

Open de deur.

U kunt de magnetronoven weer laten starten door de deur te sluiten en de START-toets in te drukken.

OPMERKING:

De werking van de magnetronoven stopt op het moment dat de deur geopend wordt.

REINIGING EN ONDERHOUD

1. Schakel de oven uit en haal de stekker uit het stopcontact voordat u het apparaat gaat schoonmaken.
2. Houd de binnenzijde van de oven schoon. Voedselspatten of gemorste vloeistoffen die aan de ovenwanden kleven, kunnen worden weggeveegd met een vochtige doek. Als de oven erg vuil is mogen er milde reinigingsmiddelen worden gebruikt. Gebruik geen sprays of andere agressieve reinigingsmiddelen, want deze kunnen vlekken of strepen veroorzaken of het deuroppervlak mat maken.
3. De buitenkant van de magnetronoven moet worden gereinigd met een vochtige doek. Om beschadiging aan de technische onderdelen in de oven te voorkomen, mag er geen water naar binnen sijpelen door de ventilatieopeningen.
4. Veeg de deur en de ruit aan beide zijden, de deurafsluitingen en de aangrenzende delen regelmatig schoon met een vochtige doek, om gemorst voedsel en spatten te verwijderen. Gebruik geen schuurmiddelen.
5. Voorkom dat het bedieningspaneel nat wordt. Maak het schoon met een zachte, vochtige doek. Laat de ovendeur open wanneer u het bedieningspaneel schoonmaakt, om onopzettelijke inschakeling van het apparaat te voorkomen.
6. Als er damp ontstaat in of rondom de ovendeur, kunt u deze afvegen met een zachte doek. Dit kan gebeuren als de magnetronoven gebruikt wordt in een erg vochtige omgeving. Dit is verder normaal.
7. Zo nu en dan moet het glazen plateau worden weggehaald om het af te wassen. Was het plateau af in warm sop of in de vaatwasmachine.
8. De draairing en de ovenbodem moeten regelmatig worden schoongemaakt, om overmatig lawaai te vermijden. Veeg de bodem van de oven eenvoudig schoon met een mild reinigingsmiddel. De draairing kan worden afgevegen in mild sop of in de vaatwasmachine. Zorg ervoor dat de draairing op de juiste manier wordt teruggeplaatst nadat hij verwijderd is van de ovenbodem.
9. Verwijder geuren uit uw magnetron door een kopje water met het sap van één citroen in een diepe, voor de magnetronoven geschikte schaal te zetten en deze 5 minuten lang te laten draaien met de magnetronfunctie. Veeg de oven grondig schoon en maak hem droog met een zachte doek.
10. Als het nodig is de ovenverlichting te vervangen, gelieve dit te laten doen bij een dealer.
11. De oven moet regelmatig worden schoongemaakt en voedselresten moeten worden verwijderd. Als de oven niet goed wordt schoongehouden kan dat tot aantasting van het ovenoppervlak leiden, hetgeen de levensduur van het apparaat kan verkorten en mogelijk tot gevaarlijke situaties kan leiden.
12. U wordt verzocht dit apparaat niet mee te geven met het huishoudelijke afval, maar het af te geven bij een speciaal inzamelcentrum dat hiervoor is ingesteld door uw gemeente.