



Frost Zdarma Chladnička - Mrazák

Návod k použití

Frost Zdarma Chladnička - Mraznička

Používateľská príručka

**Холодильник з морозильною
камерою без утворення інею**

Інструкція користувача

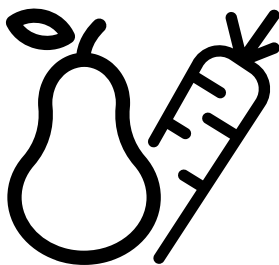

WHK 22373 W6EA

®/TM/© 2026 Whirlpool. Vyrobeno v licenci

®/TM/© 2026 Whirlpool. Vyrobené na základe licencie

®/TM/© 2026 Whirlpool. Произведено по лиценз

CZ - SK - UA



DĚKUJEME VÁM, ŽE JSTE SI ZAKOUPILI VÝROBEK ZNAČKY WHIRLPOOL Přejete-li si získat komplexnější podporu, zaregistrujte prosím svůj výrobek na stránce **www.register10.eu**



Nejdříve si prosím přečtěte tento návod k použití!

Vážený zákazníku,





Doufáme, že výrobek, který byl vyroben v moderních závodech a kontrolován v souladu s nejpřísnějšími postupy kontroly kvality, vám zajistí účinný provoz. Z tohoto důvodu vám doporučujeme pozorně si přečíst celý návod k výrobku, než jej použijete, a uskladněte je v dosahu pro budoucí použití.

Tento manuál Vám pomůže s použitím spotřebiče rychle a bezpečně.

- Přečtěte si manuál před instalací a provozováním produktu.
- Ujist'ujte se, že jste přečetl bezpečnostní pokyny.
- Návod uschovejte na snadno přístupném místě, možná jej budete později potřebovat.
- Přečtěte si další dokumenty dodané s výrobkem.

Nezapomínejte, že tento manuál platí pro několik dalších modelů. Rozdíly mezi modely budou uvedeny v manuálu.

Zadejte prosím následující webové stránky **docs.whirlpool.eu & parts-selfservice.europeanappliances.com**

 INFORMACE	
 SUPPLIER'S NAME MODEL IDENTIFIER → (*)  	Informace o modelu uložené v databázi výrobků se dají získat zadáním následující webové stránky a vyhledáním identifikátoru vašeho modelu (*), který je uveden na energetickém štítku. https://eprel.ec.europa.eu/

<u>1 Pokyny pro ochranu životního prostředí</u>	<u>3</u>
<u>2 Vaše chladnička</u>	<u>4</u>
<u>3 Instalace</u>	<u>5</u>
3.1. Vhodné umístění pro instalaci	5
3.2. Nastavování nožek.....	5
3.3. Elektrické zapojení	5
<u>4 Příprava</u>	<u>7</u>
<u>5 Obsluha výrobku</u>	<u>9</u>
5.1. AeroFlow	11
5.2. Ukládání potravin ve vašem produktu...11	
5.3. Výměna žárovky	15
5.4. Změna směru otevírání dveří	15
5.5. Upozornění na otevřené dveře	15
5.6. Příhrádka na mléčné výrobky (chladící box)	15
5.7. Zásobník na zeleninu.....	15
5.8. Deodorant (FreshGuard).....	16
5.9. Zásuvka na zeleninu s kontrolovanou vlhkostí (EverFres+)	16
5.10. Aktivní kontrola	16
<u>6 Údržba a čištění</u>	<u>17</u>
<u>7 Řešení problémů</u>	<u>18</u>

1 Pokyny pro ochranu životního prostředí

1.1. Dodržování směrnice WEEE a o likvidaci odpadů:



Tento produkt splňuje směrnici EU WEEE (2012/19/EU). Tento výrobek nese symbol pro třídění, platný pro elektrický a elektronický odpad (WEEE).

Tento symbol označuje, že tento výrobek nesmí být po skončení své životnosti likvidován společně s ostatním domovním odpadem. Použité zařízení je třeba odevzdat na oficiálním sběrném místě pro recyklaci elektrických a elektronických zařízení. Chcete-li zjistit tyto sběrné systémy, obraťte se na místní úřady nebo prodejce, u kterého byl výrobek zakoupen. Každá domácnost hraje důležitou roli při zpětném odběru a recyklaci starých spotřebičů. Vhodná likvidace použitého spotřebiče pomáhá předcházet možným negativním důsledkům pro životní prostředí a lidské zdraví.

1.2. Technické informace o Bluetooth + Wi-fi

Frekvenční pásmo:	2,4 GHz (funkce Wi-Fi nebo bluetooth)
Max. přenos výkonu:	< 100 mW (funkce Wi-fi nebo bluetooth)
Podrobnosti o softwaru:	Quartz_WIFI.XXX

ZJEDNODUŠENÉ EU PROHLÁŠENÍ O SHODĚ: Beko Europe Management S.R.L. tímto prohlašuje, že rádiové zařízení je v souladu se směrnicí 2014/53/EU.

Úplné znění EU prohlášení o shodě je k dispozici na následující internetové adrese: <https://docs.emeaappliance-docs.eu/> Tento produkt shromažďuje a přenáší data o používání po připojení k internetu (např. nastavení teploty, doba používání, chybové kódy atd.). V souladu se zákonem EU o údajích (nařízení EU 2023/2854) máte právo k těmto údajům přistupovat a spravovat je. Podrobnosti o tom, jaké údaje shromažďujeme, jak je používáme a jak k nim přistupovat, najdete na adrese: www.homewhiz.com/eu-data-act-policy

1.3. Dodržování směrnice RoHS

Produkt, který jste zakoupili splňuje směrnici EU RoHS (2011/65/EU). Neobsahuje žádné škodlivé ani zakázané materiály, které jsou směrnicí zakázané.

1.4. Informace o balení



Balící materiály produktu jsou vyrobeny z recyklovatelných materiálů v souladu s našimi národními předpisy směrnicemi

na ochranu životního prostředí. Balící materiály nevyhazujte do domácího nebo jiného odpadu. Odveďte je na sběrné místo balícího materiálu, které má pověření místních orgánů.

2 Vaše chladnička

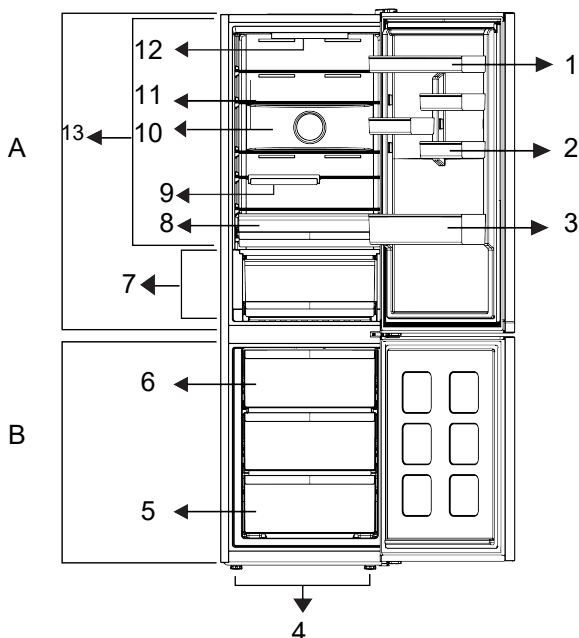

1 Nastavitelná police ve dveřích

3 * Police na lahve

5 * Mrazicí přihrádka

7 * Čerstvé potraviny

9 * Skládací police na lahve

2 * Police na vejce

4 * Nastavitelné nožičky

6 * Kostka ledu

8 * Zásuvka na zeleninu

10 * Ventilátor

12 * Osvětlení

11 * Nastavitelná police v zavazadlovém prostoru

13 * Chladicí přihrádka

****Volitelně:** Údaje v této uživatelské příručce jsou schematické a nemusí přesně odpovídat vašemu výrobku. Pokud váš výrobek neobsahuje příslušné části, tyto informace se vztahují na ostatní modely.

***Nemusí být k dispozici u všech modelů**

Obrázky uvedené v tomto návodu k použití jsou schematické a nemusí přesně korespondovat s vaším výrobkem. Pokud zobrazené části nejsou obsaženy v produktu, který jste zakoupili, jde o součásti jiných modelů.

3 Instalace

Nejdříve si přečtěte část „Bezpečnostní pokyny“!

3.1. Vhodné umístění pro instalaci

Ohledně instalace spotřebiče se obraťte na autorizovaný servis. Pro přípravu spotřebiče k použití postupujte podle pokynů v uživatelské příručce a ujistěte se, že jsou elektrická instalace a instalace vody správné. V opačném případě kontaktujte kvalifikovaného elektrikáře a technika, aby provedl veškerá potřebná opatření.

	UPOZORNĚNÍ: Výrobce nenese odpovědnost za škody, které mohou vzniknout z postupů prováděných neoprávněnými osobami.
	UPOZORNĚNÍ: Spotřebič nesmí být během instalace zapojen do el. sítě. V opačném případě hrozí nebezpečí smrti nebo vážného zranění!
	UPOZORNĚNÍ: Pokud je volný prostor dveří v místnosti, kde má být výrobek umístěn, tak malý, že brání průchodu výrobku, odstraňte dveře místnosti a projděte s výrobkem dveřmi tak, že je otočíte na stranu; pokud to nepomůže, obraťte se na autorizovaný servis.

- Umístěte spotřebič na rovnou podlahu, aby nedocházelo k otřesům.
- Instalujte spotřebič na vzdálenost nejméně 30 cm od zdrojů tepla, jako jsou varné desky, ohřívače a sporáky a minimálně 5 cm od elektrických trub.
- Spotřebič nesmí být vystaven přímému slunečnímu záření a nesmí být umístěn na vlhkém místě.
- Kolem chladničky musí být dostatečný prostor pro ventilaci, aby se zajistila účinnost provozu. Pokud se má spotřebič umístit do výklenku ve stěně, věnujte pozornost tomu, aby strop a boční stěny byly alespoň 5 cm od sebe.

- Zajistěte alespoň 5 cm vzdálenost pro cirkulaci vzduchu mezi zadní stranou výrobku a stěnou, aby nedocházelo ke kondenzaci vlhkosti na zadním panelu výrobku.
- Váš výrobek potřebuje k efektivnímu fungování dostatečnou cirkulaci vzduchu. Pokud bude výrobek umístěn ve výklenku, nezapomeňte ponechat alespoň 5 cm volného prostoru mezi výrobkem a stropem, zadní stěnou a bočními stěnami.
- Pokud bude výrobek umístěn ve výklenku, nezapomeňte ponechat alespoň 5 cm volného prostoru mezi výrobkem a stropem, zadní stěnou a bočními stěnami. Zkontrolujte, zda je ochranný prvek zadní stěny na svém místě (pokud je s výrobkem dodáván). Pokud součástka není k dispozici nebo pokud se ztratila či spadla, umístěte výrobek tak, aby mezi zadní stěnou výrobku a stěnou místnosti zůstal volný prostor alespoň 5 cm. Volný prostor vzadu je důležitý pro efektivní provoz výrobku.

3.2. Nastavování nožek

Pokud je spotřebič po instalaci nevyvážený, upravte přední nožky otočením doprava nebo doleva.

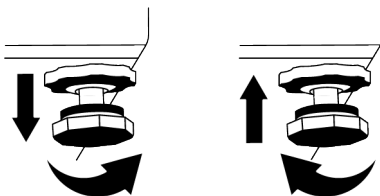

3.3. Elektrické zapojení

	UPOZORNĚNÍ: Připojení neprovádějte přes prodlužovací kabely nebo vícenásobné zástrčky.
	UPOZORNĚNÍ: Poškozený napájecí kabel musí být vyměněn autorizovaným servisním zástupcem.

Instalace

Pokud vedle sebe instalujete dvě chladničky, měl by mezi nimi být rozestup nejméně 4 cm.

- Naše společnost nenes odpovědnost za jakékoliv škody vzniklé při použití spotřebiče bez uzemnění a elektrického připojení v souladu s národními předpisy.
- K zástrčce napájecího kabelu musí být po instalaci snadný přístup.
- Nepoužívejte prodlužovací kabely nebo bezdrátové několikanásobné zásuvky mezi spotřebičem a síťovou zásuvkou.

Varování před horkými povrchy!

Váš spotřebič je vybaven chladicím potrubím pro zlepšení chladicího systému. Těmito místy může proudit chladivo o vysokých teplotách, což má za následek horké povrchy na bočních stěnách. To je běžné a není třeba volat servis. Při doteku těchto míst dbejte prosím pozornosti.

4 Příprava

4.1. Co udělat pro úsporu energie

- Při nakládání potravin nechte v chladničce dostatek místa pro zajištění dostatečné cirkulace vzduchu pro chlazení.
- Protože horký a vlhký vzduch se nedostane přímo do vašeho výrobku, když nejsou dvířka zavřená, výrobek se optimalizuje ve stávajících podmínkách tak, aby jídlo uvnitř bylo bezpečně chráněny. Za těchto okolností budou funkce a součásti, jako jsou kompresor, ventilátor, ohříváč, rozmrazovač, osvětlení, displej atd., pracovat podle potřeb s minimální spotřebou energie.
- V případě, že je k dispozici více možností, skleněné police musí být umístěny tak, aby nebyly blokovány výstupy vzduchu na zadní stěně a nejlépe tak, aby výstupy vzduchu zůstaly pod skleněnou polici. Tato kombinace může pomoci zlepšit distribuci vzduchu a energetickou účinnost.
- Při skladování důrazně doporučujeme použití spodní zásuvky.
- K dosažení optimálního výkonu lze použít funkci rychlého zmrazení (je-li k dispozici), a to 24 hodin před vložením čerstvých potravin do mrazničky.
- Ve většině případů stačí funkci rychlého zmrazování 24 hodin po vložení čerstvých potravin do mrazničky. Po určité době se funkce rychlého zmrazení automaticky deaktivuje.
- Při zmrazování malého množství potravin lze funkci rychlého zmrazování po určité době deaktivovat, aby se zajistila úspora energie.
- V závislosti na funkcích tohoto výrobku; rozmrazování zmrazených potravin v chladnějším prostoru zajistí úsporu energie a zachování kvality potravin. Chcete-li do mrazicího prostoru chladničky vložit maximální množství potravin, je třeba vyjmout horní zásuvky a potraviny umístit na drátěné/skleněné police.
- Umístěte jídlo, jak je uvedeno níže, a dodržujte vzdálenost od teplotního čidla chladicího prostoru. V případě pokud se dotýkají čidla, může se zvýšit spotřeba energie zařízení.

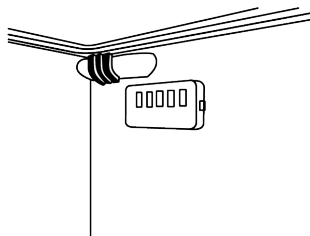

- Ukládejte potraviny do chladicího prostoru nebo chladicí složky podle správných skladovacích podmínek, abyste ušetřili energii.
- Balení potravin nesmí být v přímém kontaktu se snímačem teploty umístěným v mrazicím prostoru.

4.2 První uvedení do provozu

Před použitím produktu se ujistěte, že byly provedeny všechny nezbytné přípravy v souladu s pokyny uvedenými v kapitolách „Bezpečnostní instrukce“ a „Instalace“.

- Před použitím výrobku počkejte alespoň 2 hodiny, aby se zajistila úplná účinnost chlazení.
 - Nechte produkt běžet bez umístění jakýchkoli potravin uvnitř po dobu 6 hodin a dvířka produktu by měla být co nejvíce zavřená.
 - Změna teploty způsobená otevřením a zavíráním dvířek během používání výrobku může běžně vést ke kondenzaci na dveřích/policích a skleněných nádobách umístěných ve výrobku.
- Když se kompresor zapne, uslyšíte zvuk.
- Je normální, že výrobek vydává hluk, i když kompresor není v provozu, protože v chladicím systému se může stlačovat kapalina a plyn.
 - Je normální, že se přední hrany produktu ohřejí. Tyto oblasti jsou navrženy tak, aby se zahřáli, s cílem zabránění kondenzace.
 - U některých modelů se panel indikátoru automaticky vypne po 1 minutách po zavření dveří. Znovu se aktivuje když se dveře otevrou nebo po stisknutí tlačítka.

4.3. Klimatická třída a definice

Prohlédněte si klimatickou třídu na typovém štítku zařízení. Podle klimatické třídy se na vaše zařízení vztahuje jedna z následujících informací.

SN: Dlouhodobé mírné podnebí: Toto chladicí zařízení je určeno k používání při teplotách okolí od 10 °C do 32 °C.

N: Mírné podnebí: Toto chladicí zařízení je určeno k používání při teplotách okolí od 16° C do 32 °C.

ST: Subtropické podnebí: Toto chladicí zařízení je určeno k používání při teplotách okolí od 16°C do 38°C.

T: Tropické podnebí: Toto chladicí zařízení je určeno k používání při teplotách okolí od 16° C do 43°C.

5 Zapnutí výrobku

Ovládací panel výrobku

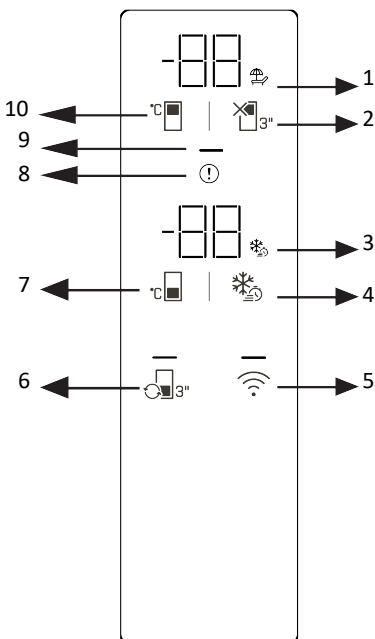

1 * Ikona funkce zavření chladničky (dovolená)

3 * Ikona funkce rychlého zmrazení

5 * Bezdrátové tlačítko

7 * Tlačítko nastavení teploty mrazicího oddílu

9 * Indikátor úspory energie

2 * Tlačítko vypnutí chladničky (dovolená)

4 * Tlačítko rychlého zmrazení

6 * Tlačítko převodu kabiny

8 * Indikátor stavu chyby

10 * Tlačítko nastavení teploty chladicího oddílu

Nejprve si přečtěte „Bezpečnostní pokyny“!
Zvukové a vizuální funkce na přístrojové desce vám pomohou používat váš produkt.

***Nepovinné** Zobrazené funkce jsou volitelné; funkce na přístrojové desce vašeho produktu se mohou lišit tvarem a umístěním.

1. Ikona funkce vypnutí chladničky (dovolená)

Když je aktivováno vypnutí chladicího oddílu, rozsvítí se ikona dovolené. Na displeji teploty chladicího oddílu se zobrazí „-“ a chladicí oddíl neprovádí žádnou aktivní operaci chlazení.

2. Tlačítko vypnutí chladničky (dovolená)

Pro aktivaci funkce Dovolená stiskněte tlačítko na 3 sekundy. Režim dovolené je aktivován a

rozsvítí se ikona dovolené. Indikátor teploty chladicího oddílu zobrazí „-“ a chladicí oddíl nebude provádět aktivní chlazení.

3. Ikona funkce rychlého zmrazení

Rozsvítí se, když je zapnuta funkce rychlého zmrazení.

4. Tlačítko rychlého zmrazení

Po stisknutí tlačítka rychlého zmrazení se rozsvítí ikona rychlého zmrazení a aktivuje se funkce rychlého zmrazení. Teplota mrazicího oddílu je nastavena na -27 °C. Funkci zrušíte opětovným stisknutím tlačítka. Funkce rychlého zmrazení se automaticky zruší. Pokud chcete zmrazit velké množství čerstvých potravin, stiskněte tlačítko rychlého zmrazení před umístěním potravin do mrazicího oddílu.

Zapnutí výrobku

5. Tlačítko bezdrátového připojení

Když podržíte tlačítko po dobu 3 sekund, ikona bezdrátového připojení na displeji bude pomalu blikat (0,5sekundové intervaly). Tím se zahájí počáteční registrace domácí sítě k produktu. Po navázání bezdrátového připojení k produktu zůstane ikona bezdrátového připojení svítit. Po dokončení počátečního nastavení můžete aktivovat/deaktivovat připojení stisknutím tohoto tlačítka. Ikona bezdrátového připojení bude rychle blikat (v intervalech 0,2 sekundy), dokud nebude připojení navázáno. Jakmile je připojení aktivní, ikona bezdrátové sítě zůstane svítit. Pokud připojení není navázáno na delší dobu, zkontrolujte nastavení připojení a podívejte se do části „Odstraňování problémů“ v uživatelské příručce. Pro bezdrátové připojení musí být použita aplikace HomeWhiz. Kroky nastavení jsou vysvětleny prostřednictvím aplikace během nastavení. Do aplikace se dostanete naskenováním QR kódu na štítku HomeWhiz na produktu. Aplikace je k dispozici v App Store pro zařízení se systémem iOS a Play Store pro zařízení se systémem Android. Pro více informací navštivte <https://www.homewhiz.com/>.

6. Tlačítko převodu kabiny

Stisknutím tlačítka konverze skříně po dobu 3 sekund procházejte režimy chladničky, vypnutí a mraznička. Při provozu jako chladicí přihrádka je teplota nastavena na 4 °C. LED dioda na tlačítku se rozsvítí v režimu chladničky a vypnuto. V režimu vypnuto se na displeji teploty skříně zobrazí „-“.

7. Tlačítko nastavení teploty mrazicího oddílu

Teplota mrazicího oddílu je nastavena. Po stisknutí tlačítka lze teplotu mrazicího oddílu nastavit na -18, -19, -20, -21, -22, -23, -24 °C.

8. Indikátor stavu chyby

Tento indikátor se aktivuje, když se váš produkt dostatečně nechladí nebo když dojde k chybě senzoru. Na displeji teploty mrazicího oddílu se zobrazí písmeno „E“ a na displeji teploty chladicího oddílu se zobrazí čísla jako 1, 2, 3 atd.

Tato čísla na displeji informují službu o chybě, která nastala.

Když vložíte horké jídlo do mrazicího oddílu nebo necháte dveře otevřené po delší dobu, může se dočasně rozsvítit vykřičník. Nejedná se o poruchu; varování se vymaže, když jídlo vychladne nebo je stisknuto jakékoli tlačítko.

9. Indikátor úspory energie (displej vypnutý)

Pokud se dveře výrobku neotevřou nebo nezavřou, automaticky se aktivuje úsporný režim a rozsvítí se symbol úspory energie (objeví se vodorovný symbol). Když je funkce úspory energie aktivována, všechny ikony na obrazovce kromě symbolu úspory energie zhasnou. Pokud je stisknuto kterékoli tlačítko nebo jsou otevřeny dveře, zatímco je aktivní funkce úspory energie, funkce úspory energie bude deaktivována a ikony na obrazovce se vrátí do normálu. Funkce úspory energie je výchozí z výroby a nelze ji deaktivovat.

10. Tlačítko nastavení teploty chladničky

Je provedeno nastavení teploty chladicího oddílu. Stisknutím tlačítka lze nastavit teplotu chladničky na 8, 7, 6, 5, 4, 3, 2 a 1 °C.

* Tlačítko Reset nastavení bezdrátového připojení +

Chcete-li resetovat nastavení bezdrátového připojení, stiskněte a podržte tlačítka rychlého zmrazení a bezdrátového připojení současně po dobu 3 sekund. Obnovení nastavení bezdrátového připojení na výchozí tovární nastavení vymaže všechny informace uživateli dříve zadané během nastavení.

* Konverze °C / °F +

Stisknutím tlačítka pro nastavení teploty chladničky a tlačítka pro vypnutí chladničky (dovolená) současně po dobu 3 sekund přepnete zobrazení teploty mezi °C a °F.

* Režim Sabat +

Pro aktivaci/deaktivaci režimu Sabbath stiskněte a podržte tlačítko nastavení teploty mrazicího oddílu a tlačítko rychlého zmrazení současně po dobu 3 sekund. Když je aktivován režim Sabat, tlačítka displeje, alarm otevření dveří a světla nebudou fungovat.

Zapnutí výrobku

5.1 AeroFlow

Jedná se o systém distribuce vzduchu, který zajišťuje homogenní rozložení teploty. Díky cirkulaci vzduchu je v prostoru pro skladování čerstvých potravin zajištěno homogenní rozložení teploty a výkyvy teploty se udržují na nízké úrovni. Nad potravinami nefouká přímý vzduch, což pomáhá snižovat ztráty vlhkosti. Zachovává čerstvost potravin uložených v přihrádce na čerstvé potraviny v chladničce. Takto se potraviny skladují při stabilnějších teplotách a snižuje se jejich kontakt se vzduchem. Zabráňuje se vysušování a smršťování potravin ztrátou vlhkosti a zajišťuje se jejich delší čerstvost.

5.2. Ukládání potravin ve vašem produktu

Skladování potravin v chladničkách a chladicích oddílech

- Časté otevírání a zavírání dvířek přihrádky nebo jejich ponechání otevřené po delší dobu může způsobit výrazné zvýšení teploty v přihrádce, což snižuje trvanlivost potravin a vede ke zkažení.
- Aby se zabránilo změnám vůně a chuti, měly by být potraviny skladovány ve vzduchotěsných nádobách.
- Pro dosažení lepšího a rovnoměrnějšího chlazení umístěte potraviny daleko od sebe, aby mezi nimi mohl cirkulovat studený vzduch.
- Zajistěte proudění vzduchu tím, že ponecháte mezeru mezi jídlem a vnitřní stěnou. Pokud jídlo položíte na zadní stěnu, může zamrznout.
- Před chlazením nechte vařené horké jídlo vychladnout na pokojovou teplotu. Poté můžete umístit vlažné jídlo na spodní police chladničky. Udržte vlažné jídlo daleko od potravin podléhajících zkáze. Věnujte zvláštní pozornost tomu, aby zmrazené potraviny nebyly míchány s čerstvými potravinami.
- Rozmrazte zmrazené potraviny v chladicím oddílu. Zmrazené potraviny tak můžete použít k ochlazení přihrádky, což šetří energii. Skladování nezralého tropického ovoce (manga, různých druhů melounů, papáji, banánů, ananasu) v chladničce může proces zrání urychlit.

To znamená kratší dobu skladování, proto se nedoporučuje. Cibule, česnek, zázvor a další kořenová zelenina by měly být skladovány v tmavé, chladné místnosti, nikoli v chladničce. Pokud si všimnete, že se jídlo v chladničce zkazilo, zlikvidujte ho a vyčistěte veškeré příslušenství, které s ním přišlo do styku. Chcete-li rychle zchladit velké hrncové pokrmy, jako jsou polévky a dušené maso, můžete je rozdělit do mělkých nádob a uložit je do chladničky. Nebalené potraviny uchovávejte mimo dosah vajec. Ovoce a zeleninu uchovávejte odděleně a všechny druhy skladujte společně (například jablka s jablky, mrkev s mrkví).

- Vyjměte zeleninu z plastového sáčku, zabalte ji do papírových utěrek nebo utěrky a vložte do chladničky. Pokud tyto druhy potravin před vložením do chladničky umyjete, nezapomeňte je vysušit.
- Můžete vytvořit vlhké prostředí a zároveň umožnit cirkulaci vzduchu skladováním ovoce a zeleniny, které jsou náchylné k vysychání, v perforovaných nebo otevřených plastových sáčcích.
- S výjimkou případů extrémních podmínek prostředí zůstanou potraviny ve všech odděleních déle čerstvé, pokud je váš produkt nastaven na nastavené hodnoty uvedené v tabulce doporučených nastavených hodnot.
- Zeleninu citlivou na chlad, jako jsou listová zelenina, rajčata a okurky, neskladujte v chladicím prostoru. Pokud musí být chladicí přihrádka použita pro skladování zeleniny, ujistěte se, že je ovládací panel chladničky nastaven na 5 °C nebo teplejší.

Skladování potravin v chladicím prostoru

V chladicím oddílu se teplota skladovaných potravin může pohybovat mezi +3 °C a -3 °C. Teploty v chladicím oddílu mohou klesnout pod 0 °C, proto není vhodný pro skladování čerstvého ovoce/zeleniny. Pokud potřebujete skladovat čerstvé potraviny v chladicím oddílu, ujistěte se, že jste nastavili chladničku na 5 °C nebo teplejší.

Zapnutí výrobku

Potravinu skladujte na různých místech podle jejich vlastností:

Jídlo	Lokalita
Vejsce	Dveřní police
Mléčné výrobky (máslo, sýr)	Je-li k dispozici, přihrádka s nulovým stupněm (snídaně)/studená přihrádka
Ovoce, zelenina a zelenina	Přihrádka na ovoce a zeleninu, zásuvka na zeleninu nebo; V přihrádce na čerstvé potraviny, pokud je vaše chladnička nastavena na teplotu nad 5 °C, v zásuvce na zeleninu nebo v zásuvce Everfresh+ (je-li k dispozici).
Čerstvé maso, drůbež, ryby, klobásové výrobky, vařená jídla.	Je-li k dispozici, přihrádka s nulovým stupněm (snídaně)/studená přihrádka
Potravinu připravené k přímé spotřebě, balené výrobky, konzervy a okurky.	Horní police nebo dveřní police
Nápoje, lahve, ochucovadla a občerstvení.	Dveřní police

Skladování potravin v mrazicím oddílu

- Rychlejšího chlazení dosáhnete aktivací funkce rychlého zmrazení 4-6 hodin před zmrazením.
- Před umístěním do mrazicího oddílu nechte horké jídlo ohřát na pokojovou teplotu.
- Potraviny, které mají být zmrazeny, by měly být rozděleny na dostatečně velké porce pro každou porci a zmrazeny v samostatných baleních.
- Před vložením do mrazničky se doporučuje potraviny zabalit.
- Chcete-li zabránit tomu, aby potraviny překročily datum spotřeby, napište na obal datum zmrazení, dobu skladování a název potraviny podle doby skladování různých potravin.
- Rychle konzumujte rozmrazené potraviny. Rozmrazené potraviny nelze znovu zmrazit, pokud nejsou vařené. Není bezpečné konzumovat rozmrazené a znovu zmrazené čerstvé potraviny bez vaření.
- Při zmrazování čerstvých potravin se vyhněte kontaktu mezi čerstvými a již zmrazenými potravinami. V opačném případě zmrazené potraviny rozmraznou.

Skladování mražených potravin

Při skladování potravin dodržujte doby skladování uvedené v těchto pokynech.

- Pro zachování kvality potravin se snažte, aby doba mezi nákupem a skladováním byla co nejkratší.
- Kupujte zmrazené potraviny, které jsou skladovány při teplotě -18 °C nebo nižší.
- Nekupujte potraviny, které mají v obalu led nebo podobné látky. To znamená, že produkt mohl být částečně rozmrazen a poté znovu zmrazen. Teplota ovlivňuje kvalitu potravin.
- Potraviny skladujte po dobu doporučenou výrobcem. Z mrazničky odstraňte pouze tolik potravin, kolik potřebujete.
- S výjimkou extrémních podmínek prostředí, pokud je váš produkt nastaven na nastavené hodnoty uvedené v tabulce doporučených nastavených hodnot, potraviny zůstanou déle čerstvé jak v oddílu pro čerstvé potraviny, tak v mrazicím oddílu.
- Čerstvé ovoce a zelenina mohou částečně zamrznout, pokud je prostor pro čerstvé potraviny nastaven na nižší teplotu.
- Hvězdičková přihrádka je vhodná pro předmrazené potraviny. Lze zde skladovat zmrzlinu a kostky ledu.
- Potraviny zmrazujte pouze ve hvězdičkovém oddílu.

Zapnutí výrobku

Maso a ryby		Způsob přípravy	Nejdelší doba skladování (měsíc)	
Masné výrobky	Telecí maso	Steak	Nakrájejte na 2 cm silné kusy a vložte mezi ně fólii nebo těsně zabalte plastovou fólií.	6-8
		Pečené	Zabalením kusů masa do mrazicího sáčku nebo jejich těsným zabalením do plastové fólie.	6-8
		Ve vložkách	V malých kouskách	6-8
		Řízek, kotlety	Umístěním fólie mezi nakrájené kusy nebo jejich zabalením jednotlivě do plastové fólie.	6-8
	Skopové	Chop	Umístěním fólie mezi kusy masa nebo jejich zabalením jednotlivě plastovou fólií.	4-8
		Pečené	Zabalením kusů masa do mrazicího sáčku nebo jejich těsným zabalením do plastové fólie.	4-8
		Ve vložkách	Nakrájené maso zabalte do mrazicího sáčku nebo jej pevně zabalte do plastového obalu.	4-8
	Hovězí maso	Pečené	Zabalením kusů masa do mrazicího sáčku nebo jejich těsným zabalením do plastové fólie.	8-12
		Steak	Nakrájejte na 2 cm silné kusy a vložte mezi ně fólii nebo těsně zabalte plastovou fólií.	8-12
		Ve vložkách	V malých kouskách	8-12
		Vařené maso	Balením do malých porcí pomocí mrazicích sáčků.	8-12
	Mince	Neochucené, v plochých obalech.	1-3	
	Droby (díly)	V kusech	1-3	
	Klobása - salám	I když je v pouzdře, musí být zabaleno.	1-3	
Šunka	Umístěním fólie mezi nakrájené kusy.	2-3		
Drůbež a zvěř	Kuře a krůta	Zabaleno do fólie	4-6	
	Husa	Zabalit do fólie (porce by neměly přesáhnout 2,5 kg)	4-6	
	Kachna	Zabalit do fólie (porce by neměly přesáhnout 2,5 kg)	4-6	
	Jelen, králík, srnec	Zabalte do fólie (porce by neměly přesáhnout 2,5 kg a kosti by měly být odstraněny).	6-8	
Ryby a mořské plody	Sladkovodní ryby (pstruh, kapr, štika, sumec)	Po důkladném vyčištění vnitřků a vah je třeba je umýt a vysušit a v případě potřeby uříznout ocas a hlavu.	2	
	Libové ryby (mořský okoun, pakambala velká, solea)		4-6	
	Olejnate ryby (Bonito, Makrela, Bluefish, Red Mullet, Ančovička)		2-4	
	měkčí	Vyčištěno a v pytlích.	4-6	
	kaviár	V jeho obalu, v hliníkové nebo plastové nádobě.	2-3	

„Doba skladování uvedená v tabulce vychází ze skladovací teploty -18 °C.“

Zelenina a ovoce	Způsob přípravy	Nejdelší doba skladování (měsíc)
Aysekadin a tyčové fazole	Po umytí a nakrájení na malé kousky blanšírovat po dobu 3 minut.	10-13
Hrách	Po vyčištění a umytí blanšírovat po dobu 2 minut.	10-12
Zelí	Po vyčištění blanšírujte 1-2 minuty.	6-8

Zapnutí výrobku

Zelenina a ovoce	Způsob přípravy	Nejdelší doba skladování (měsíc)
Mrkev	Po vyčištění a nakrájení blanširovat po dobu 3-4 minut.	12
Pepř	Po odříznutí stonku, jeho rozdělení na polovinu a odstranění semen jej blanširujte 2-3 minuty.	8-10
Špenát	Po umytí a vyčištění blanširovat po dobu 2 minut.	6-9
Pór	Po nasekání 5 minut blanširovat.	6-8
Květák	Oddělte listy, nakrájejte střed na kousky a poté jej blanširujte v trochu citronové vody po dobu 3-5 minut.	10-12
Lilek	Po umytí nakrájíme na 2 cm kousky a blanširujeme 4 minuty.	10-12
Cuketa	Po umytí nakrájíme na 2 cm kousky a blanširujeme 2-3 minuty.	8-10
Houba	Lehce orestujte v oleji a vymačkejte na něj citron.	2-3
Kukuřice cukrová	Po vyčištění je zabalte do klasu nebo po jednotlivých kusech.	12
Jablka a hrušky	Kůži ooloupejte, nakrájejte na plátky a blanširujte 2-3 minuty.	8-10
Meruňky a broskve	Rozkrojte je na polovinu a odstraňte semínka.	4-6
Jahody a maliny	Mytím a tříděním	8-12
vařené ovoce	Přidáním 10% cukru do nádoby	12
Švestka, třešeň, višně	Po umytí a odstranění stonků	8-12

„Doba skladování uvedená v tabulce vychází ze skladovací teploty -18 °C.“

Mléčné výrobky	Způsob přípravy	Nejdelší doba skladování (měsíce)	Podmínky skladování
Sýry (kromě sýru feta)	Na plátky, s fólií umístěnou mezi nimi.	6-8	Pro krátkodobé skladování může být ponechán v původním obalu. Pro dlouhodobé skladování by měl být také zabalen do hliníkové nebo plastové fólie.
Máslo, margarín	Ve vlastním obalu	6	V originálním obalu nebo plastových nádobách

„Doba skladování uvedená v tabulce vychází ze skladovací teploty -18 °C.“

„Množství čerstvých potravin, které lze zmrazit v určitém časovém období, je uvedeno na typovém štítku.“

Informace o mrazničce

Podle norem IEC 62552 musí být výrobek na každých 100 litrů objemu mrazicího oddílu schopen zmrazit 4,5 kg potravin při pokojové teplotě 25 °C po dobu 24 hodin při teplotě -18 °C nebo nižší.

Potraviny lze uchovávat pouze po delší dobu při teplotách -18 °C a nižších. Čerstvost potravin můžete uchovat měsíce (v hlubokém mrazáku při teplotě -18 °C a nižší).

Potraviny, které mají být zmrazeny, by neměly přicházet do styku s dříve zmrazenými potravinami, aby se zabránilo částečnému rozmrazení.

Zapnutí výrobku

Chcete-li prodloužit dobu skladování zmrazené zeleniny, blanšírujte ji a vypusťte vodu. Po vypuštění je vložte do vzduchotěsných nádob a vložte do mrazničky. Potraviny jako banány, rajčata, salát, celer, vejce natvrdo a brambory nejsou vhodné ke zmrazení. Zmrazení těchto potravin pouze negativně ovlivní jejich nutriční hodnotu a kvalitu jídla. Neexistuje žádné riziko zkažení, které by ohrozilo lidské zdraví.

Umístění jídla

Police mrazicího oddílu:Různé mražené potraviny, jako je maso, ryby, zmrzlina, zelenina atd.

Police chladicího oddílu:Potraviny v hrncích, zakryté nádobí a zakryté nádoby, vejce (v zakryté nádobě)

Dveřní police chladničky:Malé, balené potraviny nebo nápoje

Skladování zelenin:Zelenina a ovoce Prostor pro čerstvé potraviny: Deli produkty (snídaňové položky, masné výrobky k rychlé konzumaci)

5.3. Výměna žárovky

Při výměně žárovky / LED diody použité k osvětlení vaší chladničky kontaktujte autorizovaný servis. Žárovky(y) použité v tomto spotřebiči není určena pro osvětlení místnosti. Účelem tohoto svítidla je pomoci uživateli bezpečně a pohodlně vkládat potraviny do chladničky/mrazničky. Žárovky použité v tomto spotřebiči musí vydržet extrémní fyzické podmínky, např. teploty pod -20 °C.

5.4. Změna směru otevírání dveří

Směr otvoru dveří vaší chladničky lze změnit dle místa, na kterém ho používáte. V případě potřeby se obraťte na nejbližší autorizovaný servis.

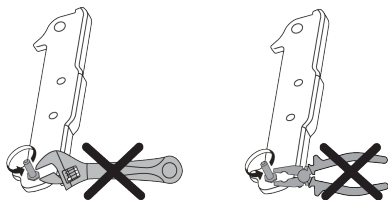

5.5. Upozornění na otevřené dveře

Systém upozornění na otevřené dveře chladničky se může lišit v závislosti na modelu.

Verze 1;

Pokud dveře výrobku zůstanou otevřené určitou dobu (od 60 s do 120 s), zazní zvukový výstražný signál; v závislosti na modelu výrobku se může zobrazit také vizuální výstražný signál (světelný záblesk). Pokud zavřete dveře zařízení nebo stisknete tlačítko na obrazovce zařízení, pokud takové je, výstražný zvuk se zastaví.

Verze 2;

Pokud dveře zařízení zůstanou otevřené určitou dobu (od 60 s do 120 s), zazní upozornění na otevřené dveře. Upozornění na otevřené dveře se ozývá postupně. Nejprve se spustí zvukové varování. Pokud dveře stále nejsou zavřené, po 4 minutách se aktivuje vizuální upozornění (světelný záblesk). Upozornění na otevřené dveře se zpozdí o určitý čas (od 60 s do 120 s), když se stiskne libovolné tlačítko na obrazovce produktu, pokud takové je. Potom se proces začne znovu. Když jsou dveře zařízení zavřené, upozornění na otevřené dveře se zruší.

5.6. Příhrádka na mléčné výrobky (chladicí box)

Zajišťuje nižší teplotu v prostoru chladničky. Tuto příhrádku použijte ke skladování lahůdek (salámů, uzenin, mléčných výrobků atd.), které vyžadují nižší skladovací teplotu nebo masných, kuřecích či rybích výrobků určených k okamžité spotřebě. Neskladujte v tomto prostoru ovoce a zeleninu.

5.7. Zásobník na zeleninu

Zásobník na zeleninu produktu je navržen tak, aby zelenina zůstala čerstvá při zachování své vlhkosti. Za tímto účelem je celková cirkulace chladného vzduchu v zásobníku na zeleninu intenzivnější.

5.8. Deodorant (FreshGuard)

Deodorant rychle odstraní zápach ve vaší ledničce dřív, než prostoupí na povrch. Díky tomuto deodorantu, který se umísťuje do vrchní části prostoru určeného pro čerstvé potraviny, se zápach rozpustí, a bude aktivně přenesen do pachového filtru. Poté pročištěný vzduch přejde zpět do prostoru pro čerstvé potraviny. Tímto způsobem budou nechtěné pachy, které se mohou objevit v průběhu skladování potravin v ledničce, odstraněny, dřív než prostoupí na povrch. Této funkci se dosáhne pomocí větráku, kontrolky LED a zápachového filtru zabudovaného v deodorantu. V běžném provozu, se deodorant zapíná automaticky v pravidelných intervalech. Chcete-li zachovat optimální výkon, je dobré si nechat zkontrolovat filtr v deodorantu autorizovaným poskytovatelem každých 5 let. Díky větráku zabudovaného v deodorantu je hluk, který uslyšíte během provozu, běžný. Pokud otevřete dveře prostoru pro čerstvé potraviny, když je deodorant zapnutý, větrák se automaticky přeruší a opět se zapne, jakmile dveře zavřete. V případě přerušení dodávky proudu se deodorant opět automaticky zapne až v momentě, kdy byl přerušen, jakmile bude dodávka napájení obnovena. Doporučujeme skladovat aromatické potraviny (např. sýry, olivy a další lahůdky) v utěsněných obalech, aby se zabránilo zápachu, který může nastat smícháním pachů různých potravin. Kromě toho doporučujeme vyndat z ledničky zkažené potraviny, jejichž zápach může ohrozit další potraviny, čímž se zamezí vzniku zápachu v chladničce.

5.9. Zásuvka na zeleninu s kontrolovanou vlhkostí (EverFres+)

*volitelné

Díky funkci kontroly Vlhkosti je míra vlhkosti zeleniny a ovoce pod kontrolou a zajistí delší čerstvost potravin.

Listovou zeleninu, např. salát a špenát a podobnou zeleninu se doporučuje skladovat v horizontální pozici, v přihrádce na zeleninu.

Když vkládáte zeleninu, do spodní části dejte těžkou a tvrdou zeleninu a nahoru měkkou, v úvahu vezměte konkrétní hmotnost zeleniny. Zeleninu v přihrádce na zeleninu neskladujte v plastových sáčcích. Když zeleninu necháte v plastových sáčcích, začne se kazit rychleji. V případech, kdy nechcete, aby došlo ke kontaktu s jinou zeleninou, použijte takové obaly jako je papír, který má vysokou poréznost. Ovoce s vysokou produkcí etylénu, např. hrušky, meruňky, broskve a zejména jablka, nedávejte do zásuvky na zeleninu společně s jinou zeleninou a ovocem. Etylén vycházející z takového ovoce může způsobit, že ostatní zelenina a ovoce zraje rychleji a rychleji se kazí.

5.10. Aktivní kontrola

Active Check je inteligentní kontrolní funkce, která neustále monitoruje stav vašeho produktu pomocí umělé inteligence, identifikuje potenciální problémy ještě předtím, než k nim dojde, a upozorní vás. Tím je zajištěno, že výkon vašeho produktu je vždy bezpečný a zabraňuje neočekávaným poruchám. Aby aktivní kontrola fungovala, musí být váš produkt připojen k internetu prostřednictvím aplikace HomeWhiz.

6 Údržba a čištění

Nejdříve si přečtete část „Bezpečnostní pokyny“!

Doporučujeme odpojit přístroj od sítě, než jej začnete čistit.

U produktů, které nejsou No Frost, se mohou na zadní stěně chladničky objevit kapky vody a námraza na tloušťku prstu.

Pro čištění vnějšího povrchu produktu

používejte pouze mírně navlhčené utěrky z mikrovláken. Houbičky a jiné typy čistících ubrousků mohou poškrábat povrch.

Používejte vlažnou vodu pro vyčištění

chladicí skříně a otřete ji pak dosucha.

Používejte vlhký hadřík namočený do

roztoku jedné čajové lžičky jedné sody na půl litru vody na vyčištění vnitřku, pak jej dosucha otřete.

Zajistěte, aby do krytu světla a jiných

elektrických prvků nepronikla voda.

Pokud chladničku delší dobu nebudete

používat, odpojte napájecí kabel, vyjměte všechny potraviny, vyčistěte ji a nechte dveře otevřené.

Pravidelně kontrolujte těsnění dvířek,

abyste zajistili jejich čistotu a nezanesení částechkami potravin.

Pro odstranění polic ve dveřích odstraňte

všechny obsah a pak jen zvedněte dveřní polici vzhůru ze základny.

Chlór způsobuje korozi takových

kovových povrchů.

Nepoužívejte ostré, hrubé nástroje, mýdlo,

domácí čisticí prostředky, saponáty, petrolej, topný olej, laky apod., abyste zabránili odstranění a deformaci potisků na plastovém dílu. K čištění použijte vlažnou vodu a měkký hadřík a poté otřete do sucha.

Ochrana plastových ploch

Nevkládejte tekuté oleje nebo pokrmy s

obsahem oleje do chladničky v neuzavřených nádobách, jelikož poškodí plastové povrchy vaší chladničky. V případě rozlití nebo rozetření oleje na plastové ploše vyčistěte a opláchněte příslušnou část plochy teplou vodou.

7 Řešení problémů

Než zavoláte do servisu, projděte si tento seznam. Možná vám ušetří čas a peníze. Tento seznam obsahuje časté stížnosti, které nejsou způsobeny vadným zpracováním či použitými materiály. Některé zde uvedené funkce nemusejí být přítomny na vašem výrobku.

Chladnička nefunguje.

- Zástrčka není do zásuvky zapojena správně. >>> Zástrčku zapojte bezpečně do zásuvky.
- Došlo k vypálení pojistky zásuvky, do které jsou chladnička zapojena nebo k vypálení hlavní pojistky. >>> Zkontrolujte pojistku.

Kondenzace na boční stěně prostoru chladničky (MULTIZONE, COOL CONTROL a FLEXI ZONE).

- Dveře se často otevírají. >>> Dveře chladničky často neotvírejte a nezavírejte.
- Okolí je velmi vlhké. >>> Chladničku nainstalujte na vlhká místa.
- Potraviny s obsahem kapaliny jsou skladovány v otevřených nádobách. >>> Potraviny s vysokým obsahem kapaliny neskladujte v otevřených nádobách.
- Dveře chladničky jsou ponechány otevřené. >>> Dveře chladničky zavřete.
- Termostat je nastavený na velmi nízkou úroveň. >>> Termostat nastavte na vhodnou úroveň.

Kompresor neběží

- Tepelná pojistka kompresoru se zapne během náhlého výpadku energie nebo odpojení a zapojení, jelikož tlak chladicího média v chladicí soustavě chladničky není dosud vyvážen. Vaše chladnička začne fungovat asi po 6 minutách. Kontaktujte servis, pokud se chladnička nespustí ani po této době.
- Chladnička je v režimu odmrazování. Toto je normální pro chladničku s plně automatickým odmrazením. Cyklus odmrazení probíhá pravidelně.
- Chladnička není zapojena do zásuvky. >>> Zkontrolujte, zda je zástrčka do zásuvky zapojena.
- Nastavení teploty není provedeno správně. >>> Vyberte vhodnou teplotu.

- Došlo k výpadku napájení. >>> Jakmile se napájení obnoví, chladnička začne fungovat normálně.

Provozní hluk se v okamžiku spuštění chladničky zvyšuje.

- Provozní vlastnosti chladničky se mohou měnit v závislosti na změnách okolní teploty. Je to normální, nejde o poruchu.

Chladnička se spouští často nebo dlouhodobě.

- Nový výrobek může být širší než předchozí. Větší chladničky fungují delší dobu.
- Pokojová teplota může být vysoká. >>> Je normální, že v horkém prostředí je produkt spuštěný delší dobu.
- Chladnička možná byla nedávno zapojena nebo byla naplněna potravinami. >>> Je-li chladnička zapojena nebo naplněna potravinami, dosažení nastavené teploty bude trvat déle. To je normální.
- V nedávné době jste do chladničky vložili velké množství teplých pokrmů. >>> Nevkládejte do spotřebiče horké potraviny.
- Dveře se mohly otevírat častěji nebo byly ponechány dlouhou dobu otevřené. >>> Teplý vzduch, který pronikl do chladničky, způsobil dlouhodobější chod chladničky. Neotvírejte často dveře.
- Mraznička nebo dveře chladničky zůstaly dokořán. >>> Zkontrolujte, zda jsou dveře pevně zavřeny.
- Chladnička je nastavena na velmi nízkou teplotu. >>> Upravte teplotu chladničky na vyšší hodnotu a počkejte na dosažení této teploty.
- Těsnění dveří chladničky nebo mrazničky může být ušpiněno, opotřebené, prasklé nebo nesprávně usazené. >>> Vyčistěte nebo vyměňte těsnění. Poškození/prasklé těsnění způsobuje dlouhodobý chod chladničky pro udržení správné teploty.

Teplota v mrazničce je velmi nízká, zatímco teplota v chladničce je dostatečná.

- Teplota mrazničky je nastavena na velmi nízkou hodnotu. >>> Nastavte teplotu mrazničky na vyšší hodnotu a zkontrolujte ji.

Řešení problémů

Teplota v chladničce je velmi nízká, zatímco teplota v mrazničce je dostatečná.

- Teplota v chladničce je nastavena na velmi nízkou hodnotu. >>> Nastavte teplotu chladničky na vyšší hodnotu a zkontrolujte ji.

Jídlo skladované v chladničce zmrzlo.

- Teplota v chladničce je nastavena na velmi vysokou hodnotu. >>> Nastavte teplotu chladničky na nižší hodnotu a zkontrolujte ji.

Teplota v mrazničce nebo chladničce je velmi nízká.

- Teplota chladničky je nastavena na velmi vysokou teplotu. >>> Nastavení chladničky má vliv na teplotu v mrazničce. Změňte teplotu chladničky nebo mrazničky, dokud teplota v mrazničce nedosáhne dostatečnou hodnotu.
- Dveře se mohly otevírat častěji nebo byly ponechány dlouhou dobu otevřené. >>> Neotevírejte často dveře.
- Dveře zůstaly otevřené. >>> Řádně zavírejte dveře.
- Chladnička byla právě zapojena nebo naplněna potravinami. >>> To je normální. Je-li chladnička zapojena nebo naplněna potravinami, dosažení nastavené teploty bude trvat déle.
- V nedávné době jste do chladničky vložili velké množství teplých pokrmů. >>> Nevkládejte do spotřebiče horké potraviny.

Vibrace nebo hluk.

- Podlaha není rovná. >>> Pokud chladnička při pomalých pohybech vydává hluk, vyrovnejte ji. Rovněž ověřte, zda je podlaha dostatečně pevná pro chladničku a zda je rovná.
- Hluk mohou způsobovat předměty položené na chladničku. >>> Sejměte předměty z horní části chladničky.

Ozývá se zvuk z chladničky jako tečení kapaliny, stříkání, atd.

- V souladu s provozními principy chladničky dochází k proudění kapaliny a plynu. Je to normální, nejde o poruchu.

Z chladničky se ozývá pískání.

- Jsou v provozu ventilátory pro ochlazení

chladničky. Je to normální, nejde o poruchu.

Kondenzace na vnitřních stěnách chladničky.

- Horké a vlhké počasí zvyšuje tvorbu ledu a kondenzace. Je to normální, nejde o poruchu.
- Dveře se mohly otevírat častěji nebo byly ponechány dlouhou dobu otevřené. >>> Neotevírejte často dveře. Jsou-li otevřené, zavřete je.
- Dveře zůstaly otevřené. >>> Řádně zavírejte dveře.

Vlhkost na vnější straně chladničky nebo mezi dveřmi.

- Ve vzduchu může být vlhkost; toto je ve vlhkém počasí poměrně normální. Po poklesu vlhkosti kondenzace zmizí.

Nepříjemný zápach v chladničce.

- Není prováděno žádné pravidelné čištění. >>> Vyčistěte vnitřek chladničky houbičkou, vlažnou vodou nebo karbonovou vodou.
- Některé nádoby nebo obaly mohou zapáchat. >>> Použijte jinou nádobu nebo obalový materiál jiné značky.
- Jídlo je do chladničky vkládáno v nezakrytých nádobách. >>> Potraviny skladujte v uzavřených nádobách. Mikroorganismy množící se z neuzavřených nádob mohou způsobit nepříjemné zápachy.
- Vyjměte z chladničky potraviny s prošlým datem použitelnosti a zkažené.

Dveře se nezavírají.

- Zabalené potraviny brání v zavírání dveří. >>> Vyměňte obaly, které brání v chodu dveří.
- Chladnička není na rovné podlaze. >>> Chladničku vyrovnejte nastavením nožičky.
- Podlaha není rovná. >>> Ověřte, zda je podlaha rovná a unese chladničku.

Přihrádky na čerstvé potraviny jsou zaseklé.

- Potraviny se dotýkají horní části zásuvek. >>> Potraviny v zásuvce uspořádejte jinak.

Pokud je povrch produktu horký.

- Když je zařízení v provozu, lze pozorovat vysoké teploty mezi dvěma dvířky, na postranních panelech a na zadním grilu. To je běžné a není to důvod pro servisní údržbu!

ODMÍTNUTÍ ODPOVĚDNOSTI/VAROVÁNÍ

Některé (jednoduché) závady může koncový uživatel adekvátně odstranit, aniž by způsobily bezpečnostní problémy nebo nebezpečný provoz, za předpokladu, že budou provedeny v rámci limitů a v souladu s následujícími pokyny (viz část „Samooprava“).

Proto, pokud není v části „Samooprava“ níže uvedeno jinak, musí opravy provádět registrovaní profesionální opravci, aby se předešlo bezpečnostním problémům. Registrovaný odborný opravář je odborník, kterému výrobce umožnil přístup k návodu a seznamu náhradních dílů pro tento spotřebič v souladu se způsoby popsányými v legislativních aktech podle směrnice 2009/125/ES.

Avšak pouze servisní zástupci (tj. autorizovaní profesionální opravci), kteří jsou dosažitelní prostřednictvím telefonního čísla uvedeného v uživatelské příručce/ záručním listu nebo prostřednictvím autorizovaného prodejce, mohou poskytnout pomoc za podmínek záruky. Proto mějte na paměti, že opravy provedené profesionálními opraváři (neautorizovanými výrobcem/prodejcem) ruší platnost záruky.

Vlastní oprava

Koncový uživatel si může svépomocí opravit následující náhradní díly: kliky, panty, vaničky, koše a těsnění dveří (aktualizovaný seznam je k dispozici také na webu od 1. března 2021).

Dále, aby byla zajištěna bezpečnost spotřebiče a zabráněno riziku vážného zranění, výše uvedená oprava musí být provedena podle pokynů obsažených v uživatelské příručce pro opravu sami nebo dostupné na webu. Pro vaši bezpečnost odpojte spotřebič před zahájením jakékoli opravy.

Pokusy koncových uživatelů o opravu dílů, které nejsou uvedeny v tomto seznamu a/ nebo nedodržení pokynů obsažených v uživatelských příručkách pro svépomocné opravy nebo dostupných na webových stránkách, mohou způsobit bezpečnostní problémy, které nelze připsat výrobcí/prodejci, a způsobit ztrátu záruky na spotřebič.

Proto se koncovým uživatelům důrazně doporučuje, aby se zdrželi pokusů o provádění oprav, které nejsou uvedeny v seznamu uvedených náhradních dílů, a v takových případech se obrátili na autorizované nebo registrované profesionální opravce. Naopak takové pokusy koncových uživatelů mohou způsobit bezpečnostní problémy a poškodit spotřebič, což může mít za následek požár, zaplavení, úraz elektrickým proudem a vážné zranění.

Následující opravy by měly být například svěřeny autorizovaným nebo registrovaným profesionálním opravářům: kompresor, chladicí okruh, hlavní deska, deska invertoru, deska displeje atd.

Výrobce/prodejce nenese odpovědnost v případě nedodržení výše uvedeného koncovými uživateli.



ĎAKUJEME, ŽE STE SI KÚPILI VÝROBOK WHIRLPOOL

Aby sme vám mohli lepšie poskytovať pomoc, zaregistrujte, prosím, svoj spotrebič na **www.register10.eu**



VIAC INFORMÁCIÍ ZÍSKATE, AK OSKENUJETE QR KÓD NA VAŠOM SPOTREBIČI

Prosím, najskôr si prečítajte túto používateľskú príručku!

Vážený zákazník,

dúfame, že váš produkt, ktorý bol vyrobený v moderných továrňach a skontrolovaný v rámci prepracovaných postupov riadenia kvality, vám bude úspešne a efektívne slúžiť.

Preto si celú túto používateľskú príručku preštudujte skôr, ako začnete produkt používať a odložte si ju na budúce použitie. Ak produkt odovzdáte niekomu inému, nezabudnite k nemu priložiť aj používateľskú príručku.





Používateľská príručka vám umožní používať produkt rýchlo a bezpečne.

- Príručku si prečítajte pred inštaláciou a prevádzkou vášho produktu.
- Nezabudnite si preštudovať bezpečnostné pokyny.
- Príručku uschovajte na ľahko prístupnom mieste, pretože ho môžete neskôr potrebovať.
- Preštudujte si ostatné dokumenty dodávané spolu s produktom.

Pamätajte, že táto používateľská príručka sa vzťahuje aj na niekoľko ďalších modelov.

Rozdiely medzi modelmi budú pomenované v texte príručky.

Zadajte nasledujúce stránky **docs.whirlpool.eu** & **parts-selfservice.europeanappliances.com**

 INFORMÁCIE	
  SUPPLIER'S NAME MODEL IDENTIFIER (*)  	Informácie o modeli uložené v databáze výrobkov sa dajú získať zadanim nasledujúcej webovej stránky a vyhľadanim identifikátora vášho modelu (*), ktorý je uvedený na energetickom štítku. https://eprel.ec.europa.eu/

<u>1 Pokyny týkajúce sa životného prostredia</u>	<u>3</u>
<u>2 Vaša chladnička</u>	<u>4</u>
<u>3 Inštalácia</u>	<u>5</u>
3.1. Vhodné miesto inštalácie	5
3.2. Nastavenie nožičiek	5
3.3. Pripojenie do elektrickej siete	5
<u>4 Príprava</u>	<u>7</u>
<u>5 Obsluha výrobku</u>	<u>8</u>
5.1 Aktívna kontrola.....	10
5.2. Ukladanie potravín vo vašom produkte	10
5.3. Výmena lampy osvetlenia	14
5.4. Zmena smeru otvárania dvierok	14
5.5. Upozornenie na otvorené dvere.....	14
5.6. Zásobník na mliečne výrobky (chladiarenský box)	14
5.7. Zásobník na zeleninu	14
5.8. Dezodorizačný modul (FreshGuard).....	15
5.9. Zásuvka na zeleninu s kontrolovanou vlhkosťou	15
5.10. AeroFlow	15
<u>6 Údržba a čistenie</u>	<u>16</u>
<u>7 Riešenie problémov</u>	<u>17</u>

1 Pokyny týkajúce sa životného prostredia

1.1. Súlad so smernicou o odpadoch z elektrických a elektronických zariadení a zneškodňovaní odpadov (WEEE):



Tento produkt je v súlade so smernicou o odpadoch z elektrických a elektronických zariadení EÚ (2012/19/EÚ)

Tento produkt obsahuje symbol triedeného odpadu pre odpadové elektrické a elektronické vybavenie (WEEE).

Tento symbol označuje, že tento výrobok sa po skončení životnosti nesmie likvidovať spolu s iným odpadom z domácnosti.

Použitie zariadenie sa musí odovzdať na oficiálnom zbernom mieste slúžiacemu na recykláciu elektrických a elektronických zariadení. Ak chcete zistiť kde sa tieto systémy zberu nachádzajú, obráťte sa na miestne úrady alebo predajcu, u ktorého bol výrobok zakúpený. Každá domácnosť zohráva dôležitú úlohu pri zhodnocovaní a recyklácii starých spotrebičov. Adekvátna likvidácia použitého spotrebiča pomáha predchádzať možným negatívnym dôsledkom na životné prostredie a ľudské zdravie.

1.2. Súlad so smernicou RoHS

Tento produkt bol zakúpený v súlade so smernicou o odpadoch z elektrických a elektronických zariadení EÚ (2011/65/EÚ). Neobsahuje žiadne nebezpečné alebo zakázané materiály špecifikované smernicou.

1.3. Informácie o balení



Obalový materiál výrobku je vyrobený z recyklovateľných materiálov v súlade s národnými predpismi o životnom prostredí.

Nevyhadzujte obalové materiály spolu s odpadmi z domácnosti alebo inými odpadmi. Vezmite ho na zberné miesto označené miestnymi úradmi.

1.4. Technické informácie o technológii Bluetooth + Wi-Fi

Frekvenčné pásmo:	2,4 GHz (funkcia Wi-Fi alebo bluetooth)
Max. prenos výkonu:	< 100 mW (funkcia Wi-Fi alebo bluetooth)
Podrobnosti o softvéri:	Quartz_WiFi.XXX

ZJEDNODUŠENÉ VYHLÁSENIE O ZHO- DE EÚ:

Týmto Arçelik A.Ş. vyhlasuje, že rádiové zariadenie je v súlade so smernicou 2014/53/EÚ.

Úplné znenie vyhlásenia o zhode EÚ je k dispozícii na tejto inter- netovej adrese: <https://docs.emeaappliance-docs.eu/> Tento produkt zhromažďuje a prenáša údaje o používaní po pripojení na internet (napr. na- stavenia teploty, trvanie používa- nia, chybové kódyatď.). V súlade so zákonom EÚ o údajoch (nariadenie EÚ 2023/2854) máte právo na prístup k týmto údajom a ich správu. Podrobnosti o tom, aké údaje sa zhromažďujú, ako sa používajú a ako k nim získať prístup, nájdete na:

www.homewhiz.com/eu-data-act-policy

2 Vaša chladnička

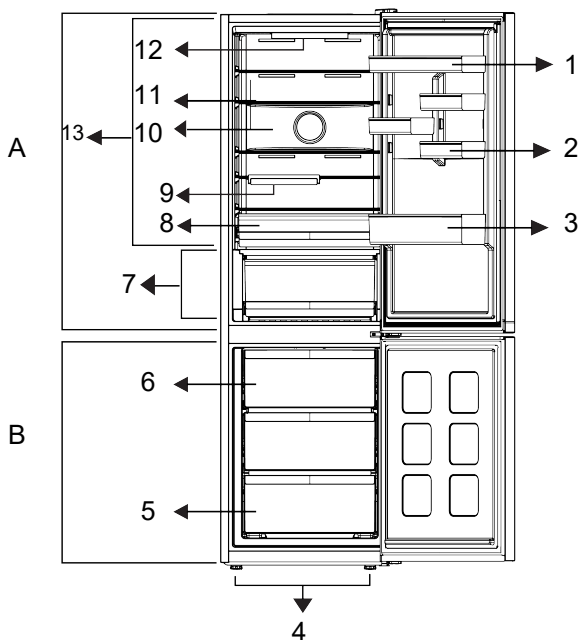

- | | |
|----------------------------------|--|
| 1 * Nastaviteľná police ve dverí | 6 * Kostka ledu |
| 2 * Police na vejce | 8 * Zásuvka na zeleninu |
| 3 * Police na lahve | 10 * Ventilátor |
| 4 * Nastaviteľné nožičky | 11 * Nastaviteľná police v zavazadlovém prostoru |
| 5 * Mrazicí přihrádka | 12 * Osvětlení |
| 7 * Čerstvé potraviny | 13 * Chladicí přihrádka |
| 9 * Skládací police na lahve | |

***Voliteľné:** Obrázky v tejto užívateľskej príručke sú schematické a nemusia sa presne zhodovať s vaším produktom. Ak váš výrobok neobsahuje príslušné časti, tieto informácie sa vzťahujú na ostatné modely.

***Nemusí byť súčasťou výbavy všetkých modelov**

Obrázky v tejto príručke k obsluhu sú schematické a nemusia sa presne zhodovať s vaším produktom. Ak produkt, ktorý ste si zakúpili, nedisponuje uvádzanými časťami, potom sa to týka iných modelov.

3 Inštalácia

Nezabudnite si preštudovať bezpečnostné pokyny.

3.1. Vhodné Miesto inštalácie

Pre inštaláciu tohto produktu kontaktujte autorizovaný servis. Pre prípravu tohto produktu na použitie sa riadte informáciami v používateľskej príručke a zabezpečte vyhovujúcu elektrickú a vodovodnú inštaláciu.

	zodpovednosť za škody, ktoré môžu vyvolať z postupov realizovaných neoprávnenými osobami.
	elektrickej siete v priebehu inštalácie. V opačnom prípade hrozí riziko usmrtenia alebo vážneho ublíženia na zdraví!
	miestnosti, v ktorej má byť výrobok umiestnený, taká nízka, že bráni prechodu výrobku, odstráňte dvere miestnosti a presuňte výrobok cez dvere tak, že ho otočíte na stranu; ak to nepomôže, obráťte sa na autorizovaný servis.

- Produkt umiestnite na vodorovný podklad, aby sa neknísal.
- Produkt inštalujte najmenej 30 cm od tepelných zdrojov, ako sú varné dosky, radiátory a sporáky, a aspoň 5 cm od elektrických rúr.
- Produkt sa nesmie vystavovať priamemu slnečnému žiareniu a uchovávať na vlhkých miestach.
- Na dosiahnutie efektívnej prevádzky musí byť okolo produktu zabezpečená dostatočná cirkulácia vzduchu. Ak sa bude produkt umiestňovať do výklenku v stene, zaistíte, aby bol zabezpečený minimálne 5 cm odstup spotrebiča od stropu a bočných stien.

- Zabezpečte aspoň 5 cm vzdialenosť na cirkuláciu vzduchu medzi zadnou stranou výrobku a stenou, aby sa zabránilo kondenzácii na zadnom paneli výrobku.
- Aby váš výrobok fungoval efektívne, potrebuje primeranú cirkuláciu vzduchu. Ak bude výrobok umiestnený vo výklenku, nezabudnite ponechať aspoň 5 cm voľný priestor medzi výrobkom a stropom, zadnou stenou a bočnými stenami.
- Ak bude výrobok umiestnený vo výklenku, nezabudnite ponechať aspoň 5 cm voľný priestor medzi výrobkom a stropom, zadnou stenou a bočnými stenami. Skontrolujte, či je na svojom mieste prítomný ochranný prvok pre voľný priestor zadnej steny (ak sa dodáva s výrobkom). Voľný priestor vzadu je dôležitý pre efektívnu prevádzku výrobku.

3.2. Nastavenie nožičiek

Ak po inštalácii produkt nestojí rovnovážne, nastavte predné nožičky otáčaním doprava alebo doľava.

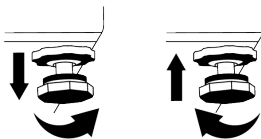

3.3. Pripojenie do elektrickej siete

	cez predĺžovacie káble ani roz
	kábel musia vymieňať výlučne
	dve chladničky, mala by byť medzi

Inštalácia

- Napájací kábel musí byť po inštalácii ľahko dostupný.
- Medzi svoj produkt a zásuvku v stene nepripájajte žiadne predlžovacie káble ani bezdrôtové viacnásobné zásuvky.

Varovanie pred horúcimi povrchmi!

Váš produkt je na zlepšenie chladiaceho systému v bočných stenách vybavený chladiacimi trúbkami. Cez tieto oblasti môže prúdiť chladivo s vysokými teplotami, čo vedie k horúcim povrchom na bočných stenách. Pri chytaní týchto oblastí si dávajte pozor.

4 Príprava

4.1 Čo urobiť pre úsporu energie

- Pri vkladaní potravín ponechajte v chladničke dostatok priestoru, aby bola zabezpečená dostatočná cirkulácia vzduchu na chladenie. Za týchto okolností budú funkcie a súčasti, ako sú kompresor, ventilátor, ohrievač, rozmrazovač, osvetlenie, displej atď., pracovať podľa potrieb s minimálnou spotrebou energie. V prípade, že je k dispozícii viacero možností, sklenené police musia byť umiestnené tak, aby neboli blokované výstupy vzduchu na zadnej stene a najlepšie tak, aby výstupy vzduchu zostali pod sklennou policou. Táto kombinácia môže pomôcť zlepšiť distribúciu vzduchu a energetickú účinnosť. Pri skladovaní dôrazne odporúčame použitie spodnej zásuvky. Na dosiahnutie optimálneho výkonu je možné použiť funkciu rýchleho zmrazenia (ak je k dispozícii), a to 24 hodín pred vložením čerstvých potravín do mrazničky. Vo väčšine prípadov stačí funkciu rýchleho zmrazovania 24 hodín po vložení čerstvých potravín do mrazničky. Po určitom čase sa funkcia rýchleho zmrazovania automaticky deaktivuje. Pri zmrazovaní malého množstva potravín možno funkciu rýchleho zmrazovania po určitom čase deaktivovať, aby sa zabezpečila úspora energie. V závislosti na funkciách tohto výrobku; rozmrazovanie zmrazených potravín v chladnejšom priestore zaistí úsporu energie a zachovanie kvality potravín. Ak chcete do mraziaceho priestoru chladničky vložiť maximálne množstvo potravín, treba vybrať horné zásuvky a potraviny umiestniť na drôtené/sklenné police. Umiestnite potraviny podľa nasledujúceho obrázka, pričom dodržujte vzdialenosť od snímača teploty chladiaceho priestoru. Ak sú v kontakte so snímačom, môže sa zvýšiť spotreba energie spotrebiča.

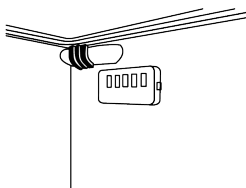

Ukladajte potraviny do chladiaceho priestoru alebo chladiaceho priečinku podľa správnych skladovacích podmienok, aby ste ušetrili energiu. Balenia potravín nesmú byť v priamom kontakte so snímačom teploty umiestneným v mraziacom priestore.

4.2 Prvé uvedenie do prevádzky

Pred použitím výrobku sa uistite, že ste vykonali potrebné prípravy v súlade s pokynmi v častiach „Bezpečnostné pokyny“ a „Inštalácia“.

- Pred použitím výrobku počkajte aspoň 2 hodiny, aby sa zabezpečila úplná účinnosť chladenia.
- Výrobok nechajte v prevádzke bez toho, aby ste doň vložili akékoľvek potraviny počas 6 hodín, a dverka výrobku by mali byť čo najviac zatvorené. Zmena teploty spôsobená otváraním a zatváraním dverok počas používania výrobku môže bežne viesť ku kondenzácii na dverách/policiach a sklenných nádobách umiestnených vo výrobku. Keď sa kompresor zapne, budete počuť zvuk.

Je normálne, že predné okraje výrobku sú teplé. Pri niektorých modeloch sa panel indikátora automaticky vypne po 1 minúte po zatvorení dverí. Znovu sa aktivujú keď sa dvere otvoria alebo po stlačení tlačidla.

4.3 Klimatická trieda a definície

Pozrite si klimatickú triedu na typovom štítku zariadenia. Podľa klimatickej triedy sa na vaše zariadenie vzťahuje jedna z nasledujúcich informácií.

- **SN:** Dlhodobé mierne podnebie: Toto chladiace zariadenie je určené na používanie pri teplotách okolia od 10 °C do 32 °C.
- **N:** Mierne podnebie: Toto chladiace zariadenie je určené na používanie pri teplotách okolia od 16 °C do 32 °C.
- **ST:** Subtropické podnebie: Toto chladiace zariadenie je určené na používanie pri teplotách okolia od 16 °C do 38 °C.
- **T:** Tropické podnebie: Toto chladiace zariadenie je určené na používanie pri teplotách okolia od 16 °C do 43 °C.

5 Obsluha zariadenia

Ovládací panel produktu

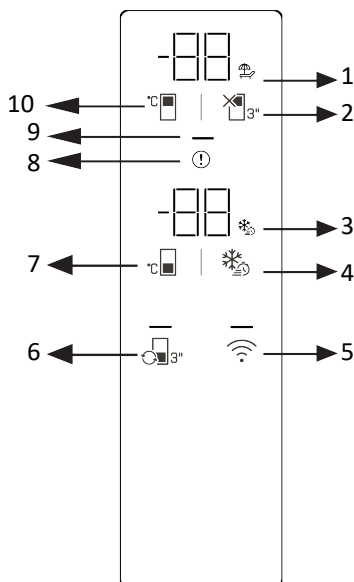

1 * Ikona funkcie zatvorenia chladničky (dovolenka)

3 * Ikona funkcie rýchleho zmrazenia

5 * Tlačidlo bezdrôtového pripojenia

7 * Tlačidlo nastavenia teploty mraziacej časti

9 * Indikátor úspory energie

2 * Tlačidlo vypnutia chladničky (počas sviatkov)

4 * Tlačidlo rýchleho zmrazenia

6 * Tlačidlo prevodu kabíny

8 * Indikátor stavu chyby

10 * Tlačidlo nastavenia teploty chladničky

Najprv si prečítajte „Bezpečnostné pokyny“!

Zvukové a vizuálne funkcie na prístrojovej doske vám pomôžu používať váš produkt.

*Nepovinné Zobrazené funkcie sú voliteľné; funkcie na prístrojovej doske vášho produktu sa môžu líšiť tvarom a umiestnením.

1. Ikona funkcie vypnutia chladničky (dovolenka)

Keď je aktivované vypnutie chladničky, rozsvieti sa ikona dovolenky. Na displeji teploty chladiaceho priestoru sa zobrazuje „- -“ a chladiaci priestor nevykonáva žiadnu aktívnu prevádzku chladenia.

2. Tlačidlo vypnutia chladničky (dovolenka)

Ak chcete aktivovať funkciu dovolenky, stlačte tlačidlo na 3 sekundy. Dovolenkový režim je aktivovaný a rozsvieti sa ikona dovolenky. Indikátor teploty chladničky zobrazí „- -“ a

chladnička nebude vykonávať aktívne chladenie.

3. Ikona funkcie rýchleho zmrazenia

Rozsvieti sa, keď je zapnutá funkcia rýchleho zmrazenia.

4. Tlačidlo rýchleho zmrazenia

Po stlačení tlačidla rýchleho zmrazenia sa rozsvieti ikona rýchleho zmrazenia a aktivuje sa funkcia rýchleho zmrazenia. Teplota mraziacej časti je nastavená na -27°C . Ak chcete funkciu zrušiť, znova stlačte tlačidlo. Funkcia rýchleho zmrazenia sa automaticky zruší. Ak chcete zmraziť veľké množstvo čerstvých potravín, pred umiestnením potravín do mraziacej časti stlačte tlačidlo rýchleho zmrazenia.

Obsluha zariadenia

5. Tlačidlo bezdrôtového pripojenia

Keď podržíte tlačidlo na 3 sekundy, ikona bezdrôtového pripojenia na displeji bude pomaly blikať (0,5-sekundové intervaly). Tým sa spustí počítačová registrácia domácej siete k produktu. Po nadviazaní bezdrôtového pripojenia k produktu zo-stane rozsvietená ikona bezdrôtového pri-pojenia. Po dokončení počítačového nastavenia môžete aktivovať/deaktivovať pripojenie stlačením tohto tlačidla. Ikona bezdrôtového-ho pripojenia bude rýchlo blikať (v interva-loch 0,2 sekundy), kým sa pripojenie nenad-viaže. Keď je pripojenie aktívne, ikona bez-drôtovej siete zostane rozsvietená. Ak pri-pojenie nie je nadviazané na dlhšiu dobu, skontrolujte nastavenia pripojenia a pozrite si časť „Riešenie problémov“ v používateľ-skej príručke. Na bezdrôtové pripojenie sa musí použiť aplikácia HomeWhiz. Postup nastavenia je vysvetlený v aplikácii počas nastavenia. Do aplikácie sa dostanete naskenovaním QR kódu na štítku HomeWhiz na produkte. Aplikácia je k dispozícii v obchode App Store pre zariadenia so systémom iOS a v obchode Play Store pre zariadenia so systé-mom Android. Viac informácií nájdete na stránke <https://www.homewhiz.com/>.

6. Tlačidlo prevodu kabíny

Stlačením tlačidla konverzie skrinky na 3 sekundy prejdete režimami chladničky, vypnutia a mrazničky. Pri prevádzke ako chladnička je teplota nastavená na 4 °C. LED dióda na tlačidle sa rozsvieti v režime chladničky a v režime vypnutia. V režime vypnutia sa na displeji teploty skrinky zo-brazí „-“.

7. Tlačidlo nastavenia teploty mraziacej časti

Teplota mraziacej časti je nastavená. Po stlačení tlačidla je možné teplotu mraziacej časti nastaviť na -18, -19, -20, -21, -22, -23, -24 °C.

8. Indikátor stavu chyby

Tento indikátor sa aktivuje, keď sa váš produkt dostatočne nechladí alebo keď sa vyskytne chyba snímača. Na displeji teploty

mrazničky sa zobrazí písmeno „E“ a na displeji teploty chladničky sa zobrazia čísla ako 1, 2, 3 atď.

Tieto čísla na displeji informujú službu o chybe, ktorá sa vyskytla.

Keď vložíte horúce jedlo do mraziacej časti alebo necháte dvierka otvorené dlhšiu dobu, môže sa dočasne rozsvietiť výkričník. Toto nie je porucha; varovanie sa vymaže, keď sa jedlo ochladí alebo sa stlačí akékoľvek tlačidlo.

9. Indikátor úspory energie (displej vypnutý)

Keď sa dvie výrobku neotvárajú alebo nezatvárajú, automaticky sa aktivuje režim úspory energie a rozsvieti sa symbol úspory energie (zobrazí sa horizontálny symbol). Keď je aktivovaná funkcia úspory energie, všetky ikony na obrazovke okrem symbolu úspory energie sa vypnú. Ak stlačíte ľubovoľné tlačidlo alebo otvoríte dvierka, keď je funkcia úspory energie aktív-na, funkcia úspory energie sa deaktivuje a ikony na obrazovke sa vrátia do normálu. Funkcia úspory energie je predvolená fun-kcia z výroby a nedá sa deaktivovať.

10. Tlačidlo nastavenia teploty chladničky

Nastavenie teploty pre priestor chladničky je vykonané. Stlačením tlačidla je možné nastaviť teplotu chladničky na 8, 7, 6, 5, 4, 3, 2 a 1 °C.

* Kľúč na resetovanie nastavení bezdrôtového pripojenia +

Ak chcete obnoviť nastavenia bezdrôtového-ho pripojenia, stlačte a podržte súčasne tlačidlo rýchleho zmrazenia a tlačidlo bez-drôtového pripojenia na 3 sekundy. Ob-novenie predvolených nastavení bezdrô-tového pripojenia vymaže všetky informácie o používateľovi, ktoré boli predtým zadané počas nastavenia.

* Konverzia °C / °F {404} +

Stlačením tlačidla nastavenia teploty chladničky a tlačidla vypnutia chladničky (dovolenka) súčasne po dobu 3 sekúnd prepnete zobrazenie teploty medzi °C a °F.

* Režim Sabat {406} +

Ak chcete aktivovať/deaktivovať režim Sab-

Obsluha zariadenia

bath, stlačte a podržte súčasne tlačidlo na-stavenia teploty mraziaceho priestoru a tlačidlo rýchleho zmrazenia na 3 sekundy. Keď je aktivovaný režim Sabbath, tlačidlá displeja, alarm otvorenia dverí a svetlá nebudú fungovať.

5.1. Aktívna kontrola

Active Check je inteligentná kontrolná funkcia, ktorá neustále monitoruje stav vášho produktu pomocou umelej inteligencie, identifikuje potenciálne problémy ešte pred ich vznikom a upozorní vás. To zaisťuje, že výkon vášho produktu je vždy bezpečný a zabráňuje neočakávaným poruchám. Aby aktívna kontrola fungovala, váš produkt musí byť pripojený k internetu prostredníctvom aplikácie HomeWhiz.

5.2. Ukladanie potravín vo vašom produkte

Skladovanie potravín v chladničkách a chladiacich priestoroch

- Časté otváranie a zatváranie dvierok oddelenia alebo ich ponechávanie otvorené po dlhšiu dobu môže spôsobiť výrazné zvýšenie teplôt v oddelení, čo znižuje trvanlivosť potravín a vedie k poškodeniu. Aby sa zabránilo zmenám vo voni a chuti, potraviny by sa mali skladovať vo vzduchotesných nádobách. Na dosiahnutie lepšieho a rovnomernejšieho chladenia umiestnite potraviny ďaleko od seba, aby medzi nimi mohol cirkulovať studený vzduch. Umožnite prúdenie vzduchu tým, že ponecháte medzeru medzi jedlom a vnútornou stenou. Ak jedlo priložíte k zadnej stene, môže zamrznúť. Pred chladením nechajte varené, horúce jedlo vychladnúť na izbovú teplotu.

Po-tom môžete umiestniť vlašné jedlo na spodné police chladničky. Udržujte vlašné jedlo mimo dosahu potravín podliehajúcej skaze. Venujte osobitnú pozornosť tomu, aby sa mrazené potraviny nemiešali s čerstvými potravinami. Mrazené potraviny rozmrazte v chladničke. Takto môžete použiť mrazené potraviny na chladenie priestoru, čím ušetríte energiu. Uskladnenie nezrelého tropického ovocia (manga, rôznych druhov melónov, papájí, banánov, ananásov) v chladničke môže zrýchliť proces dozrievania. To znamená kratšiu dobu skladovania, preto sa neodporúča. Ak si všimnete, že sa jedlo v chladničke pokazilo, zlikvidujte ho a vyčistite všetko príslušenstvo, ktoré s ním prišlo do styku.

- Ak chcete rýchlo ochladiť veľké hrncové jedlá, ako sú polievky a dusené mäso, môžete ich rozdeliť do plytkých nádob a uložiť do chladničky. Nezabalené potraviny uchovávajte mimo dosahu vajej. Ovocie a zeleninu skladujte oddelene a všetky druhy skladujte spolu (napríklad jablká s jablkami, mrkvu s mrkvou). Zeleninu vyberte z plastového vrečka, za-balte ju do papierových utierok alebo utierky na riad a vložte do chladničky. Ak umývate tieto druhy potravín pred ich vložením do chladničky, nezabudnite ich vysušiť. Môžete vytvoriť vlhké prostredie a zároveň umožniť cirkuláciu vzduchu skladovaním ovocia a zeleniny, ktoré sú náchylné na vysychanie, v perforovaných alebo otvorených plastových vreciach. Okrem prípadov extrémnych podmienok prostredia zostanú potraviny vo všetkých oddeleniach dlhšie čerstvé, ak je váš produkt nastavený na nastavené hodnoty uvedené v odporúčanej tabuľke na-stavených hodnôt. Zeleninu citlivú na chlad, ako sú listová zelenina, paradajky a uhorky, neskladujte v chladnom priestore.

Skladovanie potravín v chladiacom priestore

V chladiacom priestore sa teplota skladovaných potravín môže pohybovať medzi +3 °C a -3 °C.

- Ak potrebujete uskladniť čerstvé potraviny v chladiacom priestore, uistite sa, že ste nastavili chladničku na 5 °C alebo teplejšiu.

Obsluha zariadenia

Ukladajte potraviny na rôzne miesta podľa ich vlastností:	
Potraviny	Miesto
Vajce	Dverová polica
Mliečne výrobky (maslo, syr)	Ak je k dispozícii, priehradka s nulovým stupňom (pre raňajky)
Ovocie, zelenina a zeleň	Priehradka na ovocie a zeleninu, nádoba na ovocie a zeleninu (Crisper) alebo Priehradka EverFresh+ (ak je k dispozícii)
Čerstvé mäso, hydina, ryby, klobásy atď. Varené potraviny	Ak je k dispozícii, priehradka s nulovým stupňom (pre raňajky)
Potraviny pripravené na podávanie, balené výrobky, konzervované potraviny a uhorky	Horné police alebo dverová polica
Nápoje, fľaše, korenie a občerstvenie	Dverová polica

Skladovanie potravín v mraziacom pries-tore

- Rýchlejšie chladenie dosiahnete aktiváciou funkcie Rýchle zmrazenie 4-6 hodín pred zmrazením.
- Pred umiestnením do mraziacej časti nechajte horúce jedlo ohriať na izbovú teplotu.
- Potraviny, ktoré sa majú zmraziť, by mali byť rozdelené na porcie dostatočne veľké na každú porciu a zmrazené v samostatných baleniach.
- Pred vložením potravín do mrazničky sa odporúča ich zabaliť.
- Ak chcete zabrániť tomu, aby potraviny prekročili dátum expirácie, napíšte na obal dátum zmrazenia, čas skladovania a názov potraviny podľa doby skladovania rôznych potravín.
- Pri zmrazovaní čerstvých potravín sa vyhýbajte kontaktu medzi čerstvými a už zmrazenými potravinami. V opačnom prípade sa mrazené potraviny rozmrazia.

Skladovanie mrazených potravín

- Pri skladovaní potravín dodržujte doby skladovania uvedené v týchto pokynoch.
- Ak chcete zachovať kvalitu potravín, snažte sa, aby bol čas medzi nákupom a skladovaním čo najkratší.
- Nakupujte mrazené potraviny, ktoré sú skladované pri teplote -18°C alebo nižšej.
- Nekupujte potraviny, ktoré majú v obale ľad alebo podobné látky. To znamená, že výrobok sa mohol čiastočne rozmraziť a potom znova zmraziť. Teplota ovplyvňuje kvalitu potravín.
- Potraviny skladujte po dobu odporúčanú výrobcom. Z mrazničky vyberajte len toľko potravín, koľko potrebujete.
- S výnimkou extrémnych podmienok prostredia, ak je váš výrobok nastavený na nastavené hodnoty uvedené v tabuľke odporúčaných hodnôt, potraviny zostanú dlhšie čerstvé v priestore na čerstvé potraviny aj v mrazničke.
- Čerstvé ovocie a zelenina môžu čiastočne zamrznúť, ak je priehradka na čerstvé potraviny nastavená na nižšiu teplotu.
- Dvojhviezdičkové oddelenie je vhodné na predmrazené potraviny. Dá sa tam uskladniť zmrzlina a kocky ľadu.
- Potraviny mrazte iba v priestore pre 4 osoby.

Obsluha zariadenia

Mäso a ryby		Spôsob prípravy	Najdlhšia doba skladovania (mesiac)	
Mäsové výrobky	Teľacie mäso	Steak	Nakrájajte na 2 cm hrubé kusy a vložte medzi ne fóliu alebo pevne zabaľte plastovou fóliou.	6-8
		Pečené	Kusy mäsa zabaľte do mraziaceho vrečka alebo ich pevne zabaľte do plastového obalu.	6-8
		Vo vložkách	V malých kúskoch	6-8
		Rezeň, kotlety	Umiestnením fólie medzi nakrájané kusy alebo ich zabaľením jednotlivo do plastovej fólie.	6-8
	Baran	Chop	Umiestnením fólie medzi kusy mäsa alebo ich jednotlivo zabaľiť plastovou fóliou.	4-8
		Pečené	Kusy mäsa zabaľte do mraziaceho vrečka alebo ich pevne zabaľte do plastového obalu.	4-8
		Vo vložkách	Nakrájané mäso zabaľte do mraziaceho vrečka alebo ho pevne zabaľte plastovým obalom.	4-8
	Hovädzie mäso	Pečené	Kusy mäsa zabaľte do mraziaceho vrečka alebo ich pevne zabaľte do plastového obalu.	8-12
		Steak	Nakrájajte na 2 cm hrubé kusy a vložte medzi ne fóliu alebo pevne zabaľte plastovou fóliou.	8-12
		Vo vložkách	V malých kúskoch	8-12
		Varené mäso	Balením do malých porcií pomocou mraziacich vrieciek.	8-12
	Mince		Neochutené, v plochých obaloch.	1-3
	Droby (diely)		V kusoch	1-3
	Klobása - saláma		Aj keď je v puzdre, musí byť zabaľené.	1-3
	Šunka		Umiestnením fólie medzi nakrájané kusy.	2-3
Hydina a zverina	Kurča a morka		Zabaľené vo fólii	4-6
	Hus		Zabaľte do fólie (porcie by nemali presiahnuť 2,5 kg)	4-6
	Kačica		Zabaľte do fólie (porcie by nemali presiahnuť 2,5 kg)	4-6
	Jelene, králiky, srnec		Zabaľte do fólie (porcie by nemali presiahnuť 2,5 kg a kosti by mali byť odstránené).	6-8
Ryby a morské plody	Sladkovodné ryby (pstruh, kapor, štika, sumec)		2	
	Chudé ryby (morský vlk, kalkan veľký, soľa)		4-6	
	Olejnaté ryby (bonito, makrela, modrá ryba, červený mullet, sardela)		Po dôkladnom vyčistení vnútorných častí a šupín je potrebné ich umyť a vysušiť a v prípade potreby odrezáť chvost a hlavu.	2-4
	mäkkýše		Vyčistené a vo vrieciach.	4-6
	Kaviár		V jeho obale, v hliníkovej alebo plastovej nádobe.	2-3

„Doby skladovania uvedené v tabuľke sú založené na teplote skladovania -18 °C.“

Zelenina a ovocie	Spôsob prípravy	Najdlhšia doba skladovania (mesiac)
Ayşekadin a Pole Beans	Po umytí a nakrájaní na malé kusy blanširujte 3 minúty.	10-13
Hrach	Po vyčistení a umytí blanširujte 2 minúty.	10-12
Kapusta	Po vyčistení blanširujte 1-2 minúty.	6-8

Obsluha zariadenia

Zelenina a ovocie	Spôsob prípravy	Najdlhšia doba skladovania (mesiac)
Mrkva	Po vyčistení a nakrájaní blanšírujte 3-4 minúty.	12
Korenie	Po odrezaní stonky, rozdelení na polovicu a odstránení semien ju blanšírujte 2-3 minúty.	8-10
Špenát	Po umytí a vyčistení blanšírujte 2 minúty.	6-9
Pór	Po nakrájaní blanšírujte 5 minút.	6-8
Karfiol	Oddeľte listy, nakrájajte stred na kúsky a potom ho blanšírujte v troške citrónovej vody po dobu 3-5 minút.	10-12
Baklažán	Po umytí nakrájajte na 2 cm kúsky a blanšírujte 4 minúty.	10-12
Cuketa	Po umytí nakrájajte na 2 cm kúsky a blanšírujte 2-3 minúty.	8-10
Huby	Ľahko osmažte v oleji a vytlačte naň citrón.	2-3
Kukurica cukrová	Po vyčistení ich zabalte spolu s klasom alebo po jednotlivých kusoch.	12
Jablká a hrušky	Kožu olúpte, nakrájajte na plátky a blanšírujte 2-3 minúty.	8-10
Marhule a broskyne	Nakrájajte ho na polovicu a odstráňte semená.	4-6
Jahody a maliny	Umývaním a triedením	8-12
varené ovocie	Pridaním 10% cukru do nádoby	12
Slivka, čerešňa, višňa	Po umytí a odstránení stoniek	8-12

„Doby skladovania uvedené v tabuľke sú založené na teplote skladovania -18 °C.“

Mliečne výrobky	Spôsob prípravy	Najdlhšia doba skladovania (mesiace)	Podmienky skladovania
Syr (okrem feta syra)	Na plátky, s fóliou umiestnenou medzi nimi.	6-8	Pri krátkodobom skladovaní ho môžete nechať v pôvodnom obale. Pri dlhodobom skladovaní by mal byť tiež zabalený do hliníkovej alebo plastovej fólie.
Maslo, margarín	Vo vlastnom obale	6	V originálnom obale alebo plastových nádobách

„Doby skladovania uvedené v tabuľke sú založené na teplote skladovania -18 °C.“

"Množstvo čerstvých potravín, ktoré je možné zmraziť v určitom časovom období, je uvedené na typovom štítku."

Informácie o mrazničke

Podľa noriem IEC 62552 na každých 100 litrov objemu mraziacej časti musí byť výro-bok schopný zmraziť 4,5 kg potravín pri izbovej teplote 25 °C počas 24 hodín pri teplote -18 °C alebo nižšej.

Potraviny je možné dlhodobo uchovávať len pri teplotách -18 °C a nižších.

Čerstvosť potravín môžete uchovávať mesiace (v hlbokom mrazničke pri teplotách -18 °C a nižších).

Potraviny, ktoré sa majú zmraziť, by sa nemali dostávať do kontaktu s predtým zmrazenými potravinami, aby sa zabránilo čiastočnému rozmrazeniu.

Obsluha zariadenia

Ak chcete predĺžiť dobu skladovania mrazenej zeleniny, blanšírujte ju a vypustite vodu. Po vypustení ich vložte do vzduchotesných nádob a vložte do mrazničky.

Zmrazenie týchto potravín len negatívne ovplyvní ich výživovú hodnotu a kvalitu stravovania. Neexistuje žiadne riziko znehodnotenia, ktoré by ohrozovalo ľudské zdravie.

Umiestnenie jedla

Police mraziacej časti:Rôzne mrazené potraviny, ako je mäso, ryby, zmrzlina, zelenina atď.

Police chladničky:Potraviny v kvetináčoch, zakryté riady a zakryté nádoby, vajcia (v zakrytej nádobe)

Dverové police chladničky:Malé balené potraviny alebo nápoje

Skladovanie zeleniny:Zelenina a ovocie

Priehradka na čerstvé potraviny:Delikátne výrobky (raňajkové predmety, mäsové výrobky na rýchlu konzumáciu)

5.3. Výmena lampy osvetlenia

Ak chcete vymeniť žiarovku/LED kontrolku použitú na osvetlenie chladničky, zavolajte do autorizovaného servisu. Účelom tohto svetidla je pomôcť používateľovi vkladať potraviny do chladničky/mrazničky bezpečným a pohodlným spôsobom. Žiarovky použité v tomto spotrebiči musí vydržať extrémne fyzické podmienky, napr. teploty pod -20°C .

5.4. Zmena smeru otvárania dverí

Smer otvárania dverí chladničky je možné zmeniť podľa miesta, na ktorom ju používate. Ak je to potrebné, zavolajte do najbližšieho autorizovaného servisu, prosím.

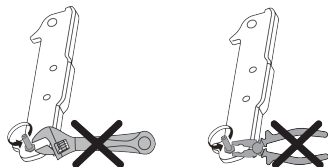

5.5. Upozornenie na otvorené dvere

Systém upozornenia na otvorené dvere chladničky sa môže líšiť v závislosti od modelu.

Verzia 1;

Ak dvere výrobku zostanú otvorené určitý čas (od 60 s do 120 s), zaznie zvukový výstražný signál; v závislosti od modelu výrobku sa môže zobrazíť aj vizuálny výstražný signál (svetelný záblesk). Ak zatvoríte dvere zariadenia alebo stlačíte tlačidlo na obrazovke zariadenia, ak také je, výstražný zvuk sa zastaví.

Verzia 2;

Ak dvere zariadenia zostanú otvorené určitý čas (od 60 s do 120 s), zaznie upozornenie na otvorené dvere. Upozornenie na otvorené dvere sa ozýva postupne. Najprv sa spustí zvukové varovanie.

Upozornenie na otvorené dvere sa oneskorí určitý čas (od 60 s do 120 s), keď sa stlačí ľubovoľné tlačidlo na obrazovke produktu, ak také je. Potom sa proces začne odznova. Keď sú dvere zariadenia zatvorené, upozornenie na otvorené dvere sa zruší.

5.6. Zásobník na mliečne výrobky (chladiaresk box)

Zabezpečuje nižšiu teplotu v rámci priestoru chladničky. Tento zásobník používajte na skladovanie lahôdok (salámy, klobásy, mliečne výrobky atď.), ktoré si vyžadujú nižšiu teplotu skladovania, alebo na skladovanie msa, kuracieho mäsa alebo rýb určených na okamžitú spotrebu. V tomto priečinku neskladujte ovocie a zeleninu.

5.7. Zásobník na zeleninu

Zásobník na zeleninu produktu je navrhnutý tak, aby zelenina zostala čerstvá pri zachovaní svojej vlhkosti. Za týmto účelom je celková cirkulácia chladného vzduchu v zásobníku na zeleninu intenzívnejšia.

5.8. Dezodorizačný modul (FreshGuard)

Dezodorizačným modulom sa rýchlo odstraňujú zápachy v chladničke skôr, ako preniknú na povrchy. Vďaka tomuto modulu, ktorý sa nachádza na strope priehradky na čerstvé potraviny, sa zápachy rozptýlia počas aktívneho presúvania vzduchu do pachového filtra, potom sa vzduch prečistený filtrom opätovne vypúšťa do priehradky na čerstvé potraviny. Takto sa nežiaduce zápachy, ktoré môžu vzniknúť počas uskladnenia potravín v chladničke, odstraňujú skôr, ako preniknú na povrchy.

Dosahuje sa to vďaka ventilátoru, LED a pachovému filtru, ktoré sú zabudované v module. Pri dennom používaní sa dezodorizačný modul bude pravidelne automaticky spúšťať. Na zachovanie účinnosti sa odporúča dať si filter v dezodorizačnom module vymeniť autorizovaným servisným technikom každých 5 rokov. V dôsledku zabudovania ventilátora do modulu je zvuk, ktorý počuť pri prevádzke, bežný. Ak otvoríte dvierka priehradky na čerstvé potraviny, keď je modul v činnosti, ventilátor sa dočasne zastaví a po istom čase bude pokračovať, kde prestal, po opätovnom zatvorení dvierok. V prípade výpadku prúdu bude dezodorizačný modul pokračovať, kde prestal počas trvania celkovej prevádzky, po obnovení napájania.

Aromatické potraviny (napr. syr, olivy a lahôdky) sa odporúča uchovávať v ich balení a uzavreté, aby sa zamedzilo zápachom, ktoré môžu vzniknúť v dôsledku zmiešania pachov rôznych potravín. Okrem toho sa odporúča pokazené potraviny bezodkladne vybrať z chladničky, aby sa zabránilo pokazeniu ostatných potravín a zamedzilo zápachu.

5.9. Zásuvka na zeleninu s kontrolovanou vlhkosťou *voliteľné

Vďaka funkcii kontroly vlhkosti je miera vlhkosti zeleniny a ovocia pod kontrolou a zaistí dlhšiu čerstvosť potravín. Listovú zeleninu, napr. šalát a špenát a podobnú zeleninu sa odporúča skladovať v horizontálnej pozícii, v priehradke na zeleniny. Keď vkladáte zeleninu, do spodnej časti dajte ťažkú a tvrdú zeleninu a hore mäkkou, do úvahy zoberte konkrétnej hmotnosť zeleniny. Zeleninu v priehradke na zeleninu neskladujte v plastových vreckách. Keď zeleninu necháte v plastových vreckách, začne sa kaziť rýchlejšie. V prípadoch, keď nechcete, aby došlo ku kontaktu s inou zeleninou, použite také obaly ako je papier, ktorý má vysokú poréznosť. Ovocie s vysokou produkciou etylénu, napr. hrušky, marhule, broskyne a najmä jablká, nedávajte do zásuvky na zeleninu spoločne s inou zeleninou a ovocím. Etylén vychádzajúci z takéhoto ovocia môže spôsobiť, že ostatné zelenina a ovocie zrejú rýchlejšie a rýchlejšie sa pokazí. Ak chcete skladovať ovocie a zeleninu v ideálnych vlhkosťových podmienkach, môžete zmeniť umiestnenie západky na crisperi (priechodku na zeleninu a ovocie). Ak sa skladuje len ovocie a zelenina, nastavte západku na ovocie; ak sa skladuje len zelenina, nastavte západku na zeleninu, ak sa skladujú zmiešané položky, nastavte západku na zmiešané nastavenie.

5.10. AeroFlow

Ide o systém distribúcie vzduchu, ktorý zabezpečuje homogénne rozloženie teploty. Vďaka cirkulácii vzduchu je v priestore na skladovanie čerstvých potravín zabezpečené homogénne rozloženie teploty a výkyvy teploty sa udržiavajú na nízkej úrovni. Nad potravinami nefúka priamy vzduch, čo pomáha znižovať straty vlhkosti. Zachováva čerstvosť potravín uložených v priehradke na čerstvé potraviny v chladničke. Takto sa potraviny skladujú pri stabilnejších teplotách a znižuje sa ich kontakt so vzduchom. Zabraňuje sa vysušovaniu a zmršťovaniu potravín stratou vlhkosti a zabezpečuje sa ich dlhšia čerstvosť.

6 Údržba a čistenie

Nezabudnite si preštudovať bezpečnostné pokyny.

Odporúčame vám, aby ste zariadenie pred čistením odpojili od siete.

Na čistenie vonkajšieho povrchu výrobku používajte iba mierne vlhké tkaniny z mikrovlákien. Špongie a iné typy utierok môžu poškriabať povrch.

Na čistenie chladničky použite teplú vodu a vytrite ju do sucha.

Použite vlhkú handru namočenú v roztoku

jednej lyžičky sódy bikarbóny v pol litri vody. Umyte vnútrajšok a vytrite ho do sucha.

Uistite sa, že do puzdra lampy, prípadne

iných elektrických súčiastok, neprenikne voda.

Ak sa chladničku nechystáte používať dlhšie obdobie, odpojte napájací kábel, vyberte všetky potraviny, vyčistite ju a nechajte dvere pootvorené.

Skontrolujte či je tesnenie dverí čisté

a zbavené odrobiniek z jedla.

Ak chcete odstrániť priečinky vo dverách,

vyberte celý ich obsah, a potom jednoducho potlačte priečinko nahor z podkladu.

Chlór spôsobuje koróziu takýchto kovových povrchov.

Nepoužívajte ostré, abrazívne nástroje,

mydlo, domáce čistiace prostriedky, detergenty, petrolej, vykurovací olej, lak atď., aby ste zabránili odstráneniu a deformácii potlače na plastovej časti. Na čistenie použite vlažnú vodu a mäkkú handričku a potom utrite do sucha.

Ochrana plastových povrchov

Kvapalné oleje a vyprázané potraviny

neumiestňujte do chladničky v otvorených nádobách, pretože poškodzujú plastové povrchy vašej chladničky. V prípade rozliatia alebo roztretia oleja na plastové povrchy okamžite vyčistite a opláchnite príslušnú časť povrchu teplou vodou.

7 Riešenie problémov

Pred zavolaním servisu si pozrite tento zoznam. Ušetrí vám to čas aj peniaze. Tento zoznam obsahuje bežné sťažnosti, ktoré sa nevzťahujú na chybné spracovanie alebo využitie materiálu. Niektoré z tu popísaných funkcií nemusí váš produkt obsahovať.

Chladnička nefunguje.

- >>>Bezpečne zasuňte zástrčku do zásuvky.
- Poistka, ku ktorej je pripojená chladnička, alebo hlavná poistka je prepálená. >>>Skontrolujte poistku.

Kondenzácia na bočnej stene priestoru chladničky (MULTIZÓNA, OVLÁDANIE CHLADU a FLEXI ZÓNA).

- Dvere sa často otvárali. >>> Neotvárajte a nezatvárajte dvere chladničky príliš často.
- Okolie je veľmi vlhké. Neinštalujte chladničku na miesta s vysokou vlhkosťou.
- Potraviny obsahujúce tekutinu sú uskladnené v otvorených nádobách. >>> Neskladujte potraviny s obsahom tekutín v otvorených nádobách.
- Dvere chladničky ostali otvorené. >>> Zatvárajte dvere na chladničke.
- Termostat je nastavený na veľmi chladnú úroveň. >>> Nastavte termostat na vhodnú úroveň.

Kompresor

- Chladnička začne pracovať po približne šiestich minútach. Ak po tomto čase chladnička nezačne fungovať, zavolajte servis.
- Chladnička je v rozmrazovacom cykle. >>> Pre plne automatickú rozmrazovaciu chladničku je to normálne. Cyklus odmrazovania sa vykonáva pravidelne.
- >>> Ubepečte sa, že ste zástrčku vložili do zásuvky.

- >>> Vyberte vhodnú hodnotu teploty.
- Zlyhalo napájanie. >>> Chladnička začne opäť normálne fungovať, keď sa obnoví prívod energie.

Prevádzkový hluk sa zvyšuje, keď chladnička pracuje.

- Prevádzkový výkon chladničky sa môže meniť podľa zmeny teploty okolia. Je to úplne normálne a neznamená to poruchu.

Chladnička pracuje príliš často alebo príliš dlhý čas.

- Nový produkt môže byť širší ako predchádzajúci. Väčšie chladničky pracujú dlhší čas.
- Izbová teplota môže byť vysoká. >>> Je normálne, že produkt v teplom prostredí pracuje počas dlhších časových období.
- Chladnička mohla byť zapnutá len nedávno alebo mohlo byť do nej vložené jedlo. >>> Ak bola chladnička nedávno zapojená alebo naplnená potravinami, potrvá jej dlhšie, kým dosiahne nastavenú teplotu. Je to normálne.
- Do chladničky mohlo byť len nedávno vložené väčšie množstvo teplého jedla. >>> Do chladničky nedávajte horúce potraviny.
- Dvere môžu byť často otvárané alebo ponechané dlhý čas pootvorené. >>> Teplý vzduch, ktorý prenikol do chladničky, spôsobuje, že chladnička pracuje dlhší čas. Neotvárajte dvere príliš často.
- Dvere mrazničky alebo chladničky mohli ostať otvorené. >>> Skontrolujte, či sú dvere úplne zatvorené.
- Teplota v chladničke je nastavená na veľmi nízku hodnotu. >>> Nastavte teplotu v chladničke na vyššiu a vyčkajte, kým je táto teplota dosiahnutá.
- Tesnenie dverí chladničky alebo mrazničky môže byť zanesené špinou, opotrebované, poškodené alebo nesprávne nasadené. >>> Vyčistite alebo vymeňte tesnenie. Poškodené tesnenie spôsobuje, že chladnička pracuje dlhšiu dobu, aby udržala požadovanú teplotu.

Riešenie problémov

Teplota mrazničky je veľmi nízka, zatiaľ čo teplota chladničky je dostatočná.

- Teplota v mrazničke je nastavená na veľmi nízku hodnotu. >>> Nastavte teplotu v mrazničke na vyššiu hodnotu a skontrolujte.

Teplota chladničky je veľmi nízka, zatiaľ čo teplota mrazničky je dostatočná.

- Teplota v chladničke je nastavená na veľmi nízku hodnotu. >>> Nastavte teplotu v chladničke na vyššiu hodnotu a skontrolujte.

Potraviny uložené v spodných zásuvkách chladničky sú zamrznuté.

- Teplota v chladničke je nastavená na veľmi vysokú hodnotu. >>> Nastavte teplotu v chladničke na nižšiu hodnotu a skontrolujte.

Teplota v chladničke alebo mrazničke je príliš nízka.

- Teplota v chladničke je nastavená na veľmi vysokú hodnotu. >>> Nastavenie teploty priečinku chladničky ovplyvňuje teplotu mrazničky. Zmeňte teploty chladničky alebo mrazničky a počkajte, kým príslušné priečinky dosiahnu dostatočnú teplotu.
- Dvere sú často otvárané alebo ponechané dlhý čas pootvorené. >>> Neotvárajte dvere príliš často.
- Dvere sú pootvorené. >>> Dvere dôkladne zatvorte.
- Chladnička bola nedávno zapojená alebo naplnená potravinami. >>> To je normálne. Ak bola chladnička nedávno zapojená alebo naplnená potravinami, potrvá jej dlhšie, kým dosiahne nastavenú teplotu.
- Do chladničky mohlo byť len nedávno vložené väčšie množstvo teplého jedla. >>> Do chladničky nedávajte horúce potraviny.

Otrasy alebo hluk.

- >>> Ak sa chladnička trasie, keď sa s ňou pomaly hýbe, vyvážte ju nastavením nožičiek. Zároveň skontrolujte, či podlaha dokáže uniesť hmotnosť chladničky a či je rovná.
- Predmety položené na chladničku môžu vydávať zvuky. >>> Odstráňte predmety položené navrchu chladničky.

Z chladničky vychádzajú zvuky ako tečenie alebo striekanie kvapaliny.

- Tok kvapaliny a plynu sa uskutočňuje podľa prevádzkových princípov. Je to úplne normálne a neznamená to poruchu.

Z chladničky vychádza pískanie.

- Na ochladenie chladničky sa používajú ventilátory. Je to úplne normálne a neznamená to poruchu.

Kondenzácia na vnútorných stenách chladničky.

- Horúce a vlhké počasie zvyšuje namrazovanie a kondenzáciu. Je to úplne normálne a neznamená to poruchu.
- Dvere sú často otvárané alebo ponechané dlhý čas pootvorené. >>> Neotvárajte dvere príliš často. Zatvorte ich, ak sú otvorené.
- Dvere sú pootvorené. >>> Dvere dôkladne zatvorte.

Na vonkajšej strane chladničky alebo medzi dverami sa tvorí vlhkosť.

- Vo vzduchu sa môže nachádzať vlhkosť - je to celkom bežné pri vlhkom počasí. Pri nižšej vlhkosti sa kondenzácia stratí.

Vo vnútri chladničky je nepríjemný zápach.

- Pravidelne sa nečistí. >>> Interiér chladničky pravidelne čistite špongiou, vlažnou vodou alebo roztokom sódy bikarbóny.
- Zápach môžu spôsobovať niektoré nádoby alebo obalové materiály. >>> Použite odlišnú nádobu alebo odlišnú značku baliaceho materiálu.
- Potraviny sa vkladajú do chladničky v nezakrytých nádobách. >>> Potraviny uchovávajte v zatvorených nádobách. Mikroorganizmy šíriace sa z neuzatvorených nádob môžu spôsobovať neželaný zápach.
- Zo spotrebiča odstráňte potraviny, ktoré sú po dátume spotreby a ktoré sú pokazené.

Dvere sa nezatvárajú.

- Obaly potravín môžu brániť zatváraniu dverí. >>> Odstráňte obaly, ktoré bránia v ceste dverám.
- >>> Nastavte nožičky, aby ste chladničku vyvážili.

Riešenie problémov

- >>> Skontrolujte, či je podlaha rovná a či dokáže uniesť hmotnosť chladničky.

Špeciálne priehradky sú zaseknuté.

- Jedlo sa dotýka vrchnej strany zásuvky. >>> Znovu usporiadajte jedlo v zásuvke.

Ak je povrch zariadenia horúci.

- Vysoké teploty je možné spozorovať v priestore medzi dverami, na bočných paneloch a na zadnom rošte, počas prevádzky zariadenia. Je to normálny stav, ktorý nevyžaduje údržbu!

ODMIETNUTIE ZODPOVEDNOSTI / VAROVANIE

Niektoré (jednoduché) poruchy môže koncový používateľ adekvátne vyriešiť bez toho, aby došlo k bezpečnostným problémom alebo nebezpečnému použitiu, za predpokladu, že budú vykonané v rámci limitov a v súlade s nasledujúcimi pokynmi (pozri časť „Samooprava“).

Preto, pokiaľ nie je povolené inak v časti „Samooprava“ nižšie, opravy sa musia adresovať registrovaným profesionálnym opravovňiam, aby sa predišlo bezpečnostným problémom. Registrovaný profesionálny opravár je profesionálny opravár, ktorému výrobca udelil prístup k návodu a zoznamu náhradných dielov tohto výrobku podľa metód opísaných v legislatívnych aktoch podľa smernice 2009/125/ES.

Avšak iba servisný zástupca (t. j. autorizované profesionálne opravovne), na ktorého sa môžete obrátiť prostredníctvom telefónneho čísla uvedeného v používateľskej príručke/záručnej karte alebo prostredníctvom vášho autorizovaného predajcu, môže poskytovať servis podľa záručných podmienok. Preto upozorňujeme, že opravy profesionálnymi opravármi (ktorí nie sú autorizovaní výrobcom/predajcom) majú za následok stratu záruky.

Vlastná oprava

Svojpomocnú opravu môže vykonať koncový užívateľ s ohľadom na nasledujúce náhradné diely: kľúčky dverí, pánty dverí, podnosy, koše a tesnenia dverí (aktualizovaný zoznam je k dispozícii aj na webe od 1. marca 2021).

Okrem toho, aby sa zaistila bezpečnosť produktu a aby sa predišlo riziku vážneho poranenia, uvedená oprava sa musí vykonať podľa pokynov v používateľskej príručke na opravu alebo, ktoré sú dostupné na webe. Pre vašu bezpečnosť odpojte produkt pred akoukoľvek svojpomocnou opravou.

Pokusy koncových používateľov o opravu a opravu dielov, ktoré nie sú uvedené v tomto zozname a/alebo nedodržania pokynov v používateľských príručkách na opravu svojpomocne alebo ktoré sú dostupné na webe, môžu spôsobiť bezpečnostné problémy, ktoré nemožno pripísať výrobcovi/predajcovi, a spôsobia stratu záruky na produkt.

Preto sa dôrazne odporúča, aby sa koncoví používatelia zdržali pokusov o vykonanie opráv, ktoré nespadajú do uvedeného zoznamu náhradných dielov, a v takýchto prípadoch sa obrátili na autorizované profesionálne opravovne alebo registrované profesionálne opravovne. Naopak, takéto pokusy koncových používateľov môžu spôsobiť bezpečnostné problémy a poškodiť produkt a následne spôsobiť požiar, záplavy, zásah elektrickým prúdom a vážne zranenie osôb.

Ako príklad, nie však výhradne, nasledujúce opravy musia byť adresované autorizovaným profesionálnym opravovňiam alebo registrovaným profesionálnym opravovňiam: kompresor, chladiaci okruh, hlavná doska, doska meniča, panel displeja atď.

Výrobca/predajca nemôže niesť zodpovednosť v žiadnom prípade, keď koncoví užívatelia nedodržiavajú vyššie uvedené.



ДЯКУЄМО ЗА ПРИДБАННЯ ВИРОБУ WHIRLPOOL

Для отримання більш повної допомоги зареєструйте свій пристрій на сайті www.register10.eu



Спочатку прочитайте цю інструкцію!

Шановний покупцю!

Сподіваємося, що цей пристрій, виготовлений на сучасних підприємствах і перевірений за допомогою найприскіпливіших процедур контролю якості, ефективно слугуватиме вам у побуті.



Для цього просимо уважно прочитати цю інструкцію до кінця, перш ніж користуватися холодильником, і зберегти її в довідкових цілях. Якщо ви передаєте холодильник іншому користувачеві, передайте йому також інструкцію користувача.

Інструкція користувача допоможе вам користуватися пристроєм у швидкий і безпечний спосіб.

- Прочитайте інструкцію, перш ніж встановлювати холодильник і користуватися ним.
- Обов'язково прочитайте правила техніки безпеки.
- Зберігайте інструкцію в легкодоступному місці, оскільки вона може знадобитися вам пізніше.
- Прочитайте також інші документи, що постачаються разом із холодильником.

Пам'ятайте, що цю інструкцію також можна застосовувати до деяких інших моделей. Відмінності між моделями будуть визначені в інструкції.

Введіть наступні веб-сайти docs.whirlpool.eu & parts-selfservice.europeanappliances.com

i ІНФОРМАЦІЯ	
 SUPPLIER'S NAME A	 MODEL IDENTIFIER → (*) A
Інформацію про модель, що зберігається в базі технічних даних виробу, можна отримати з нижченаведеного веб-сайту за ідентифікаційним номером моделі (*), розміщеним на етикетці з маркуванням енергоефективності. https://eprel.ec.europa.eu/	

<u>1 Інструкції з охорони довкілля</u>	<u>3</u>		
<u>2 Презентація приладу</u>	<u>4</u>		
<u>3 Встановлення</u>	<u>5</u>		
3.1. Інструкція щодо подальшого транспортування холодильника.....	5		
3.2. Регулювання ніжок	5		
3.3. Підключення до електромережі...6			
<u>4 Підготовка</u>	<u>7</u>		
<u>5 Застосування холодильника.....9</u>			
5.1. Зберігання харчових продуктів у придбаному виробі	11	5.5. Ящик для молочних продуктів (холодне зберігання)	17
5.2. Панель управління	16	5.6. Контейнер для фруктів та овочів	17
5.3. Зміна напрямку дверей	16	5.7. Ящик для овочів з контрольованою вологістю	17
5.4. Попередження про відкриті двері	16	5.8. AeroFlow	18
		5.9. Активна перевірка	18
		5.10. Режим дезодорування (FreshGuard.....)	18
		<u>6 Догляд та очищення</u>	<u>19</u>
		<u>7 Рекомендовані способи вирішення проблем</u>	<u>20</u>

1 Інструкції з охорони довкілля

1.1. Відповідність Директиві WEEE та утилізація відходів:

Цей прилад відповідає вимогам Директиви ЄС WEEE (2012/19/EU). Цей прилад має класифікаційний символ для відпрацьованого електричного та електронного обладнання (WEEE).



Цей символ вказує на те, що прилад не можна викидати разом з іншими побутовими відходами після закінчення терміну служби.

Використаний прилад необхідно повернути до офіційного пункту збору для переробки електричних та електронних пристроїв. Щоб знайти ці системи збору, зверніться до місцевих органів влади або дистриб'ютора, у якого було придбано прилад. Кожне домогосподарство відіграє важливу роль у відновленні та переробці старої техніки. Належна утилізація використаного приладу допомагає запобігти можливим негативним наслідкам для навколишнього середовища та здоров'я людини.

1.2. Відповідність вимогам Директиви RoHS

Прилад, який ви придбали, відповідає Директиві ЄС RoHS (2011/65/EU). Він не містить шкідливих і заборонених матеріалів, зазначених у директиві.

1.3. Інформація про упаковку



Пакувальні матеріали приладу виготовлено з матеріалів, які підлягають переробці, відповідно до наших

національних екологічних норм.

Здавайте їх у пунктах збору упаковки, призначених місцевою владою.

1.4. Технічна інформація про Bluetooth + Wi-Fi

Частотний діапазон:	2,4 ГГц (функція Wi-Fi або Bluetooth)
Макс. передавальна потужність:	< 100 мВт (функція Wi-Fi або Bluetooth)
Деталі програмного забезпечення:	Quartz_WiFi.XXX

СПРОЩЕНА ДЕКЛАРАЦІЯ ВІДПОВІДНОСТІ ЄС:

Цим, Arçelik A.Ş. заявляє, що радіобладрнання відповідає Директиві 2014/53/ЄС. Повний текст декларації про відповідність вимогам ЄС доступний за такою інтернет-адресою: <https://docs.emeaappliance-docs.eu/>

Цей продукт збирає та передає дані про використання, коли він підключений до Інтернету (наприклад, налаштування температури, тривалість використання, коди помилок тощо). Відповідно до Закону ЄС про дані (Регламент ЄС 2023/2854), ви маєте право доступу до цих даних та управління ними.

Щоб дізнатися більше про те, які дані збираються, як вони використовуються та як отримати до них доступ, відвідайте: www.homewhiz.com/eu-data-act-policy

2 Презентація

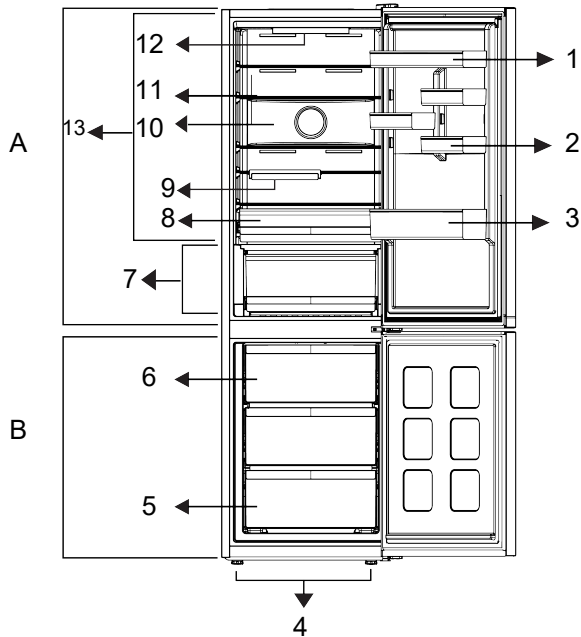

1. *Підставка для яєць
2. *Полиці
3. *Полиця для пляшок
4. *Регульована ніжка
5. *Відсік для зберігання заморожених продуктів

6. *Відсік для швидкого заморожування
7. *Ящик для овочів
8. *Ящик для молочних продуктів
9. *Складана полиця для пляшок
10. *Вентилятор холодильника
11. *Регульовані полиці
12. *Внутрішнє світло
13. *Віддівня для зберігання

* **Додатково.** Рисунки, наведені в цьому посібнику користувача, є схематичними і можуть не повністю відповідати придбаному виробу. Якщо ваш виріб не включає відповідних деталей, наведена інформація відноситься до інших моделей.

* **Може бути доступним не для всіх моделей**

Цифри, наведені в цьому посібнику користувача, є схематичними і можуть не відповідати вашому в приладу. Якщо зазначені частини не входять до складу приладу, який ви придбали, це стосується інших моделей.

3 Встановлення

3.1. Інструкція щодо подальшого транспортування

холодильника

Для встановлення приладу зверніться до авторизованого сервісного центру. Щоб підготувати прилад до використання, зверніться до інформації в посібнику користувача та переконайтеся, що електрична установка та система водопостачання належні. Якщо ні, викличте кваліфікованого електрика та техніка, щоб зробити все необхідне.

	ПОПЕРЕДЖЕННЯ: Виробник не несе відповідальності за збитки, які можуть виникнути внаслідок виконання процедур неавторизованими особами.
	ПОПЕРЕДЖЕННЯ: Інакше існує ризик смерті або серйозних травм!
	ПОПЕРЕДЖЕННЯ: Якщо зазор між дверима в кімнаті, де буде розміщено прилад, настільки вузький, що перешкоджає проходженню приладу, зніміть двері кімнати та пропустіть прилад через двері, повернувши їх набік;

- Розмістіть прилад на рівній поверхні, щоб запобігти ударам.
- Встановлюйте прилад на відстані щонайменше 30 см від джерел тепла, таких як плити, печі, і щонайменше на 5 см від електричних печей.
- Навколо приладу має бути забезпечена належна вентиляція для ефективної роботи.

- Забезпечте відстань принаймні 5 см для циркуляції повітря між задньою стороною приладу та стіною, щоб уникнути утворення конденсату на задній панелі приладу.
- Для ефективної роботи приладу потрібна достатня циркуляція повітря.
- Переконайтеся, що компонент захисту простору задньої стінки присутній на своєму місці (якщо постачається з приладом). Якщо компонент недоступний, або якщо він загублений чи впав, розташуйте прилад так, щоб між задньою поверхнею приладу та стіною кімнати було щонайменше 5 см вільного простору. Простір ззаду важливий для ефективної роботи приладу.

3.2. Регулювання ніжок

Якщо після встановлення прилад розбалансовано, відрегулюйте передні ніжки, повернувши їх праворуч або ліворуч.

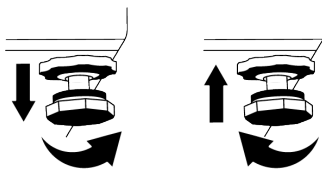

Встановлення

3.3. Підключення до електромережі

	ПОПЕРЕДЖЕННЯ: Не виконуйте підключення за допомогою подовжувачів або трійників
	ПОПЕРЕДЖЕННЯ: Пошкоджений кабель живлення має бути замінений авторизованим сервісним агентом.
	Якщо два холодильники встановлюються поруч, то між ними має бути відстань не менше 4 см.

- Штепсель кабеля живлення має бути доступним після встановлення.

	Попередження про гарячу поверхню! Бічні стінки вашого приладу оснащені трубками холодоагенту для покращення системи охолодження. Високотемпературний холодоагент може проходити через ці зони, що призводить до гарячих поверхонь на бічних стінках. Будь ласка, будьте обережні, торкаючись цих ділянок.
--	---

4 Підготовка

4.1. Методи енергозбереження

- Завантажуючи продукти, залиште достатньо місця всередині холодильника, щоб забезпечити достатню циркуляцію повітря для охолодження.
- За цих умов функції та компоненти, як-от: компресор, вентилятор, нагрівач, розморожування, освітлення, дисплей тощо, працюватимуть відповідно до потреб, споживаючи мінімум енергії.
- Таке взаємне розташування сприяє поліпшенню розподілу повітря й підвищенню енергоефективності пристрою.
- Для зберігання продуктів настійно рекомендується використовувати нижній висувний ящик.
- Щоб досягти оптимальної ефективності, можна використовувати функцію швидкого заморожування (за наявності), яку треба вмикати за 24 години до того, як помістити свіжі продукти в морозильну камеру.
- У більшості випадків процес заморожування в режимі швидкого заморожування триває 24 години після розміщення свіжих продуктів у морозильній камері. Через деякий час функція швидкого заморожування автоматично вимикається.

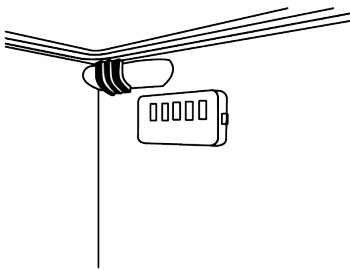

- Під час заморожування невеликої кількості продуктів функцію швидкого заморожування можна вимкнути через деякий час, щоб забезпечити економію енергії.
- В залежності від характеристик продуктів при розморожуванні заморожених продуктів в охолоджувальній камері забезпечується енергозбереження і збереження якості продуктів.
- Щоб завантажити максимальну кількість продуктів у морозильну камеру холодильника, слід вийняти верхні висувні ящики та розмістити продукти на решітчастих/скляних полицях.
- Щоб заощадити електроенергію, зберігайте продукти в холодильній камері або відділенні для охолоджених продуктів відповідно до належних умов зберігання.

4.2 Перше використання

Перед використанням виробу забезпечте, щоб були виконані всі необхідні підготовчі операції згідно з інструкціями, наведеними в розділах «Правила техніки безпеки» та «Встановлення».

- Щоб забезпечити повну ефективність охолодження, перед початком використання виробу зачекайте принаймні 2 години.
- Коливання температури, викликані відкриванням і закриванням дверцят під час використання виробу, зазвичай може призвести до утворення конденсату на полицях дверцят/корпуса й скляному посуді, розміщеному у виробі.

- Під час роботи компресора чути звук.
- У нормальному режимі передні торцеві частини виробу нагріваються. Нагрівання цих зон служить для запобігання конденсації.
- У деяких моделях індикаторна панель автоматично вимикається через 1 хвилину після закриття дверцят. Вона вмикається знову після відкриття дверцят або натискання будь-якої кнопки.

4.3 Кліматичний клас і визначення

Інформацію про кліматичний клас розміщено на паспортній табличці вашого пристрою. Один із пунктів нижченаведених даних стосується вашого пристрою відповідно до його кліматичного класу.

- **SN**: довготривалий помірний клімат. Цей холодильник призначений для використання за температури навколишнього середовища в діапазоні 10–32 °C.
- **N**: помірний клімат. Цей холодильник призначений для використання за температури навколишнього середовища в діапазоні 16–32 °C.
- **ST**: субтропічний клімат. Цей холодильник призначений для використання за температури навколишнього середовища в діапазоні 16–38 °C.
- **T**: тропічний клімат. Цей холодильник призначений для використання за температури навколишнього середовища в діапазоні 16–43 °C.

5 Застосування холодильника

Спочатку прочитайте розділ «Інструкції з техніки безпеки»!

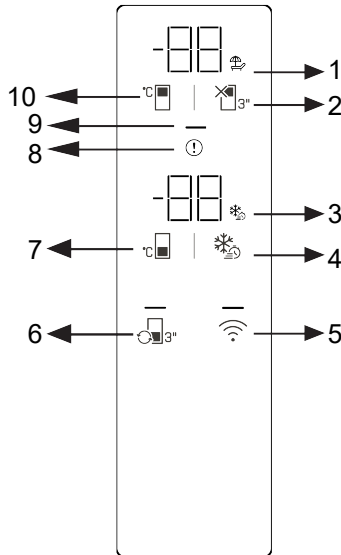

- 1 * Піктограма функції закриття холодильного відділення (відпустка)
- 3 * Піктограма функції швидкого заморожування
- 5 * Кнопка бездротового зв'язку
- 7 * Кнопка регулювання температури морозильної камери
- 9 * Індикатор енергозбереження

- 2 * Кнопка вимкнення холодильного відділення (відпустка)
- 4 * Кнопка швидкого заморожування
- 6 * Кнопка переобладнання kabini
- 8 * Індикатор стану помилки
- 10 * Кнопка регулювання температури в холодильному відділенні

Спочатку прочитайте «Інструкції з техніки безпеки»!

Аудіо та візуальні функції на панелі приладів допомагають вам користуватися вашим продуктом.

***Необов'язково** Зображені функції є додатковими; функції на панелі приладів вашого продукту можуть відрізнятися за формою та розташуванням.

1. Піктограма функції вимкнення холодильного відділення (відпустка)

Коли активовано вимкнення холодильного відділення, засвічується значок відпустки. Індикатор температури холодильного відділення показує «- -», і холодильне відділення не виконує жодної операції активного охолодження.

2. Кнопка вимкнення холодильного відділення (відпустка)

Щоб активувати функцію відпустки, натисніть кнопку протягом 3 секунд. Режим відпустки активується, і засвітиться значок відпустки. Індикатор температури холодильного відділення покаже "- -", і холодильне відділення не виконуватиме активне охолодження.

Застосування холодильника

3. Піктограма функції швидкого заморожування

Світиться, коли увімкнено функцію швидкого заморожування.

4. Кнопка швидкого заморожування

Коли натиснуто кнопку швидкого заморожування, засвітиться значок швидкого заморожування, і функція швидкого заморожування активується. Температура в морозильній камері встановлена на -27°C . Щоб скасувати функцію, натисніть кнопку ще раз. Функція швидкого заморожування автоматично вимикається. Якщо ви хочете заморозити велику кількість свіжих продуктів, натисніть кнопку швидкого заморожування, перш ніж поміщати продукти в морозильну камеру.

5. Кнопка бездротового зв'язку

Якщо утримувати кнопку протягом 3 секунд, значок бездротового з'єднання на дисплеї повільно блиматиме (з інтервалом 0,5 секунди). Це розпочне початкову реєстрацію домашньої мережі на виробі. Після встановлення бездротового з'єднання з виробом значок бездротового з'єднання світлитиметься постійно. Після завершення початкового налаштування ви можете активувати/деактивувати з'єднання, натиснувши цю кнопку. Значок бездротового з'єднання швидко блиматиме (з інтервалом 0,2 секунди), доки з'єднання не буде встановлено. Після активації з'єднання значок бездротової мережі постійно світлитиметься. Якщо з'єднання не встановлено протягом тривалого часу, перевірте налаштування з'єднання та зверніться до розділу «Виправлення неполадок» посібника користувача. Для бездротового з'єднання необхідно використовувати застосунок HomeWhiz. Кроки налаштування пояснюються через застосунок під час налаштування. Ви можете отримати доступ до застосунку, просканувавши

QR-код на етикетці HomeWhiz на виробі. Застосунок доступний в App Store для пристроїв iOS та в Play Store для пристроїв Android. Для отримання додаткової інформації відвідайте <https://www.homewhiz.com/>.

6. Кнопка переобладнання кабіни

Натискання кнопки перетворення шафи протягом 3 секунд перемикає режими холодильника, вимкнення та морозильної камери. Під час роботи в режимі холодильного відділення температура встановлюється на 4°C . Світлодіодний індикатор на кнопці світлиться в режимах холодильника та вимкнення. У вимкненому режимі дисплей температури шафи показуватиме «- -».

7. Кнопка регулювання температури морозильної камери

Температура морозильної камери регулюється. Натисканням кнопки можна встановити температуру морозильної камери на -18 , -19 , -20 , -21 , -22 , -23 , -24°C .

8. Індикатор стану помилки

Цей індикатор активується, коли ваш продукт не охолоджується належним чином або коли виникає помилка датчика. На дисплеї температури морозильної камери з'явиться літера «E», а на дисплеї температури холодильної камери – цифри, такі як 1, 2, 3 тощо. Ці цифри на дисплеї повідомляють сервісну службу про виниклу помилку. Якщо ви завантажете гарячі продукти в морозильну камеру або залишаєте дверцята відчиненими на тривалий час, може тимчасово засвітитися знак оклику. Це не є несправністю; попередження зникне, коли продукти охолонуть або буде натиснуто будь-яку кнопку.

9. Індикатор енергозбереження (дисплей вимкнено)

Коли дверцята виробу не відчиняються та не зачиняються, режим енергозбереження

Застосування холодильника

автоматично активується, і засвітиться символ енергозбереження (з'явиться горизонтальний символ). Коли функцію енергозбереження активовано, усі значки на екрані, крім символу енергозбереження, згаснуть. Якщо під час активації функції енергозбереження натиснути будь-яку кнопку або відчинити дверцята, функція енергозбереження буде деактивована, а значки на екрані повернуться до звичайного стану. Функція енергозбереження є заводською функцією за замовчуванням і її не можна деактивувати.

10. Кнопка регулювання температури в холодильному відділенні

Встановлення температури для холодильного відділення виконано. Натисканням кнопки можна встановити температуру холодильного відділення на 8, 7, 6, 5, 4, 3, 2 та 1 °C.

* Клавіша скидання налаштувань бездротового з'єднання

Щоб скинути налаштування бездротового зв'язку, одночасно натисніть і утримуйте кнопки швидкого заморожування та бездротового зв'язку протягом 3 секунд. Скидання налаштувань бездротового зв'язку до заводських значень призведе до видалення всієї інформації користувача, введеної раніше під час налаштування.

* Перетворення °C / °F {404}

Одночасне натискання кнопки регулювання температури холодильного відділення та кнопки вимкнення живлення холодильного відділення (відпустка) протягом 3 секунд перемикатиме дисплей температури між °C та °F.

* Режим шабату {406}

Щоб активувати/деактивувати режим «Шабат», одночасно натисніть і утримуйте кнопку налаштування температури морозильної камери та кнопку швидкого заморожування протягом 3 секунд. Коли режим «Шабат» активовано, кнопки дисплея, сигналізація про відчинені дверцята та освітлення не працюватимуть.

5.1. Зберігання харчових продуктів у придбаному виробі

- Температура в камері значно підвищується в разі, якщо дверцята камери часто відчиняються й зачиняються, а також залишаються відчиненими протягом тривалого проміжку часу. Це може скоротити термін придатності харчових продуктів і призвести до їх псування.
- Щоб досягти кращого й однорідного охолодження, відокремте продукти один від одного, щоб забезпечити циркуляцію холодного повітря в проміжках між ними.
- Одночасно забезпечте циркуляцію потоку повітря, залишивши проміжок між продуктами й внутрішньою стінкою. Якщо притулити продукти до задньої стінки, вони можуть заморозитися.
- Перш ніж розмішувати гарячі страви в холодильнику, дайте їм охолонути до кімнатної температури. Після цього

можна розмішувати страви кімнатної температури на нижніх полицях холодильника. Теплі продукти потрібно розмішувати подалі від швидкопсувних продуктів.

- Для разморожування заморожених продуктів використовуйте відділення для охолоджених продуктів. У такий спосіб можна знизити температуру у відділенні для охолоджених продуктів за рахунок розміщення заморожених продуктів і, отже, заощадити електроенергію.
- Зберігання незрілих тропічних фруктів (манго, динь, папайї, бананів, ананасів) у холодильнику може прискорити процес їх дозрівання.
- Якщо ви помітили, що продукти в холодильнику зіпсувалися, викиньте їх і очистіть приладдя, якого вони торкалися.

Застосування холодильника

- Щоб швидко охолодити такі страви, як супи й рагу, які готуються у великих каструлях, їх можна перекласти в окремі неглибокі контейнери, а потім поставити в холодильник.
- Незапаковані продукти треба розміщувати подалі від яєць.
- Зберігайте фрукти й овочі окремо, а також кожен сорт разом (наприклад, яблука з яблуками, морква з морквою).
- Вийміть зелені овочі з поліетиленового пакета й помістіть їх у холодильник, загорнувши в паперовий рушник або суху тканину.
- Можна як створювати вологе середовище, так і забезпечувати доступ потоку повітря, зберігаючи фрукти й овочі, схильні до висихання, у перфорованих або незакритих поліетиленових пакетах.

Якщо виріб налаштовано відповідно до певного набору значень (наведених у таблиці рекомендованого набору значень), продукти зберігають свою свіжість довше як у відділенні для охолоджених продуктів, так і в морозильній камері (за винятком випадків екстремальних умов у навколишньому середовищі). Якщо висувні ящики відділення для охолоджених продуктів використовуються для зберігання овочів, переконайтеся, що на панелі керування вашого холодильника встановлено температуру 5 °C або вище.

Зберігання продуктів у відділенні для охолоджених продуктів

У відділенні для охолоджених продуктів температура продуктів, які зберігаються у виробі, може коливатися від +3 °C до -3 °C. Якщо ви збираєтеся зберігати свіжі продукти у висувних ящиках відділення для охолоджених продуктів, обов'язково встановіть температуру в холодильнику на рівень 5 °C або вище.

Зберігайте продукти в різних місцях відповідно до їх властивостей.	
Продукт	Розташування
Яйця	Дверна полиця
Молочні продукти (масло, сир)	Камера з нульовою температурою (для готових сніданків), якщо є/Відділення для охолоджених продуктів
Фрукти, овочі й зелень	Відділення для зберігання фруктів і овочів, контейнер для фруктів і овочів, або відділення для свіжих продуктів, висувний ящик для овочів або висувний ящик Everfresh+ (якщо є), за умови, що в холодильнику встановлено температуру вище 5 °C.
Свіже м'ясо, птиця, риба, ковбаса тощо, готові страви	Камера з нульовою температурою (для готових сніданків), якщо є/Відділення для охолоджених продуктів
Готові до вживання продукти, фасована продукція, консерви й соління	Верхні полиці або дверна полиця
Спиртні й охолоджувальні напої, спеції та закуски	Дверна полиця

Зберігання продуктів у морозильній камері

- Для того, щоб швидше охолодити продукти, можна активувати функцію швидкого заморожування за 4–6 годин

до початку процесу заморожування. Перш ніж розміщувати гарячі страви в морозильній камері, дайте їм охолонути до кімнатної температури. Продукти, які потрібно заморозити,

Застосування холодильника

необхідно розділити на зручні для вживання порції та заморозити їх в окремих пакетах.

- Обов'язково запакуйте продукти перед тим, як покласти їх у морозильну камеру.
- Щоб запобігти перевищенню терміну зберігання, напишіть на упаковці дату, час і назву продукту відповідно до термінів зберігання різних продуктів.
- Швидко споживайте заморожені продукти. Перед повторним заморожуванням розморожених продуктів обов'язково піддайте їх кулінарній обробці.
- Інакше заморожені продукти розморозяться.

Зберігання продуктів, які продаються в замороженому вигляді

Зберігаючи харчові продукти, дотримуйтеся часових проміжків, зазначених у цій інструкції. Щоб захистити якість харчових продуктів, дотримуйтеся якомога коротшого часового проміжку між їхньою покупкою та розміщенням на зберігання.

Купуйте такі заморожені продукти, які зберігаються при температурі -18°C або нижче.

Уникайте покупки продуктів, упаковка яких покрита льодом тощо. Це означає вірогідність того, що такі продукти були частково розморожені, а потім знову заморожені.

Температура зберігання впливає на якість продуктів.

Зберігайте продукти упродовж часу, рекомендованого виробником. Виймайте з морозилки стільки продуктів, скільки потрібно.

- Якщо виріб налаштовано відповідно до певного набору значень (наведених у таблиці рекомендованого набору значень), продукти зберігають свою свіжість довше як у відділенні для свіжих продуктів, так і в морозильній камері (за винятком випадків екстремальних умов у навколишньому середовищі).
- Якщо у відділенні для свіжих продуктів встановлено нижчу температуру, свіжі фрукти й овочі можуть частково заморожуватися.
- Камери, позначені двома зірками, підходять для зберігання попередньо заморожених продуктів. У них можна зберігати морозиво й кубики льоду.
- Заморожуйте продукти лише в камері, позначеній 4 зірками.

Застосування холодильника

М'ясо та птиця		Підготовка		Найдовший термін зберігання (місяців)	
М'ясні продукти	Телятина	Біфштекс	Розрізати на скибочки товщиною 2 см, прокласти між ними фольгу або загорнути щільно в плівку	6–8	
		Смажені страви	Розкласти шматочки м'яса в пакети для зберігання в холодильнику або загорнути щільно в плівку	6–8	
		Кубики	Маленькі шматочки	6–8	
		Шніцелі, котлети	Прокласти між нарізаними скибочками фольгу або загорнути кожну скибочку окремо в плівку	6–8	
	Баранина	Котлети	Покласти між нарізаними скибочками м'яса фольгу або загорнути кожну скибочку окремо в плівку	4–8	
		Смажені страви	Розкласти шматочки м'яса в пакети для зберігання в холодильнику або загорнути щільно в плівку	4–8	
		Кубики	Розкласти подріблене м'ясо в пакети для зберігання в холодильнику або загорнути щільно в плівку	4–8	
	Яловичина	Смажені страви	Розкласти шматочки м'яса в пакети для зберігання в холодильнику або загорнути щільно в плівку	8–12	
		Біфштекс	Розрізати на скибочки товщиною 2 см, прокласти між ними фольгу або загорнути щільно в плівку	8–12	
		Кубики	Маленькі шматочки	8–12	
		Варене м'ясо	Розділити на невеликі порції й помістити в пакети для зберігання в холодильнику	8–12	
	Фарш		Без приправ, у плоских пакетах		1–3
	Субпродукти (шматочки)		Шматочками		1–3
	Ферментована ковбаса. Саламі		Необхідно запакувати навіть у разі, якщо вона в оригінальній упаковці.		1–3
Шинка		Прокласти між нарізаними скибочками фольгу		2–3	
Птиця й впольовані тварини	Курка та індичка		Загорнути у фольгу	4–6	
	Гуска		Загорнути у фольгу (порції не більше 2,5 кг)	4–6	
	Качка		Загорнути у фольгу (порції не більше 2,5 кг)	4–6	
	Олень, кролик, косуля		Загорнути у фольгу (порції не більше 2,5 кг, кістки необхідно відділити)	6–8	
Риба та морепродукти	Свіжа риба (тріска, короп, зубатка)		Після ретельного очищення ззовні й всередині промити й просушити, за необхідності відрізати хвіст і голову.	2	
	Нежирна риба (морський окунь, палтус, камбала)			4–6	
	Жирна риба (скупбрія, макрель, блакитна риба, барабулька, хамса)			2–4	
	Рак			Очистити й розкласти по пакетах	4–6
	Ікра			В оригінальній упаковці, в алюмінієвому або пластиковому контейнері	2–3

«Терміни зберігання, зазначені в таблиці, базуються на умові, що температура зберігання становить -18° С.»

Застосування холодильника

Фрукти й овочі	Підготовка	Найдовший термін зберігання (місяців)
Стручкова квасоля	Промити й порізати на маленькі шматочки, потім опустити в кип'ячу воду на 3 хвилини	10–13
Зелений горошок	Почистити й промити, потім опустити в кип'ячу воду на 2 хвилини	10–12
Капуста	Промити, потім опустити в кип'ячу воду на 1–2 хвилини	6–8
Морква	Промити й порізати на шматочки, потім опустити в кип'ячу воду на 3–4 хвилини	12
Перець	Зрізати ніжку, розділити на дві частини, очистити від насіння, потім опустити в кип'ячу воду на 2–3 хвилини	8–10
Шпинат	Очистити й промити, потім опустити в кип'ячу воду на 2 хвилини	6–9
Цибуля-порей	Порізати, потім опустити в кип'ячу воду на 5 хвилин	6–8
Кольорова капуста	Відділити листя, порізати качан на шматочки, потім опустити в кип'ячу воду з додаванням невеликої кількості лимонного соку на 3–5 хвилин	10–12
Баклажани	Промити й порізати на шматочки розміром 2 см, потім опустити в кип'ячу воду на 4 хвилини	10–12
Гарбуз	Промити й порізати на шматочки розміром 2 см, потім опустити в кип'ячу воду на 2–3 хвилини	8–10
Гриби	Трохи спасерувати в олії й вичавити на них лимон	2–3
Кукурудза	Почистити й розкласти по пакетах у вигляді початків або зерен	12
Яблука й груші	Почистити й порізати на шматочки, потім опустити в кип'ячу воду на 2–3 хвилини	8–10
Абрикос і персик	Розділити на половинки й витягти кісточку	4–6
Суніця й малина	Помити й почистити	8–12
Запечені фрукти	Додати 10 % цукру в контейнер	12
Слива, вишня, кисла вишня	Помити й видалити плдоніжки	8–12

«Терміни зберігання, зазначені в таблиці, базуються на умові, що температура зберігання становить -18° С.»

Молочні продукти	Підготовка	Найдовший час зберігання (місяців)	Умови зберігання
Сир (окрім сиру фета)	Прокласти фольгою нарізані скибочки	6–8	Можна залишити в оригінальній упаковці на короткий термін зберігання. Для тривалого зберігання необхідно додатково загорнути в алюмінієву або пластикову фольгу.
Масло, маргарин	В оригінальній упаковці	6	В оригінальній упаковці або в пластикових контейнерах

«Терміни зберігання, зазначені в таблиці, базуються на умові, що температура зберігання становить -18° С.»

«Кількість свіжих продуктів, які можна заморозити протягом певного періоду часу, вказано в паспортній таблиці.»

Застосування холодильника

Детальна інформація про морозильник

Відповідно до стандартів IEC 62552 необхідно, щоб за кімнатної температури 25 °С морозильна камера була здатна заморозити 4,5 кг продуктів харчування до температури -18 °С або нижчої протягом 24 годин із розрахунку на кожних 100 літрів об'єму морозильної камери.

Протягом тривалих періодів часу продукти харчування можуть зберігатися тільки за температури не вище -18 °С. Можна зберігати продукти свіжими протягом декількох місяців (в низькотемпературному морозильнику за температури не вище -18 °С).

Зваріть овочі й процідить вологу, що знаходиться в овочах, щоб подовжити їх термін зберігання в замороженому вигляді. Після проціджування помістіть продукти в герметичні упаковки й розмістіть в морозильній камері.

Безсумнівно, що вживання гнилих продуктів загрожує здоров'ю людини.

Розміщення продуктів харчування

Полиці морозильної камери.

Різноманітні заморожені продукти, як-от: м'ясо, риба, морозиво, овочі тощо.

Полиці холодильної камери.

Продукти харчування в каструлях, тарілки й контейнери з кришками, яйця (в закритих контейнерах).

Дверні полиці холодильної камери.

Дрібні й упаковані продукти харчування та напої.

Контейнер для фруктів і овочів.

Овочі та фрукти.

Відділення для свіжих продуктів.

Гастрономічні продукти (готові сніданки, м'ясна продукція з коротким терміном зберігання).

5.2. Панель управління

Щоб змінити лампу/світлодіод, який використовується для освітлення холодильника, зверніться до авторизованого сервісного центру. Призначення цієї лампи – допомогти користувачеві безпечно та зручно розмістити їжу в холодильнику/морозильній камері. Лампи, які використовуються в цьому пристрої, мають витримувати екстремальні фізичні умови, наприклад температури нижче -20 °С. **(лише висувний ящик і морозильна камера)**

5.3. Зміна напрямку дверцят

Напрямок відкривання дверцят вашого холодильника можна змінити залежно від того, де ви їх використовуєте. Якщо це необхідно, зателефонуйте до найближчого авторизованого сервісного центру.

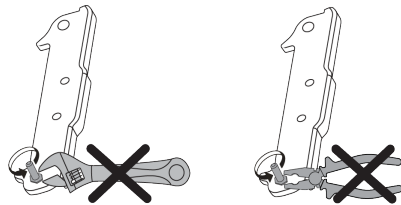

5.4. Попередження про відкриті дверцята

Система сповіщення про відкриті дверцята вашого холодильника може відрізнятися залежно від моделі.

Варіант 1.

Якщо дверцята виробу залишаються

Застосування холодильника

відкритими протягом певного часу (60–120 с), лунає звуковий сигнал попередження; залежно від моделі виробу може також відобразитися візуальний сигнал попередження (блимання лампи). Після закриття дверцят пристрою або натискання кнопки на екрані пристрою (за наявності) звуковий сигнал попередження припиняється.

Варіант 2.

Якщо дверцята пристрою залишаються відкритими протягом певного періоду часу (60–120 с), лунає звуковий сигнал, що попереджує про відкриті дверцята. Сигналізація про відкриті дверцята запускається поступово. Спочатку запускається звуковий сигнал попередження.

Після натискання будь-якої кнопки на екрані виробу (за наявності) запуск сигналу попередження про відкриті дверцята затримується на певний проміжок часу (60–120 с). Потім процес запускається знову. Після закриття дверцят пристрою сигнал попередження про відкриті дверцята скасовується.

5.5. Ящик для молочних продуктів (холодне зберігання)

Ящик для молочних продуктів (холодне зберігання) забезпечує більш низьку температуру в холодильній камері. Використовуйте цей ящик для зберігання делікатесів (салами, ковбаси, молочних продуктів тощо), які вимагають більш низької температури зберігання, або м'ясних, курячих чи рибних продуктів для негайного споживання. Не зберігайте фрукти та овочі в цьому ящику.

5.6. Контейнер для фруктів та овочів

Контейнер холодильника для фруктів та овочів розроблений таким чином, щоб зберегти овочі свіжими, не втрачаючи при цьому вологості. Для цього навколо

контейнера посилюється циркуляція прохолодного повітря. Зберігайте фрукти та овочі в цьому контейнері.

5.7. Ящик для овочів з контрольованою вологістю (EverFresh+)

* опція

Завдяки функції контролю вологості рівень вологості овочів і фруктів підтримується під контролем і забезпечує більш тривалий період свіжості їжі.

Укладаючи овочі, кладіть важкі і тверді овочі внизу, а легкі і м'які зверху, враховуючи питому вагу овочів.

Якщо залишити їх у поліетиленових пакетах, овочі швидко загниють. У ситуаціях, коли контакт з іншими овочами небажаний, використовуйте пакувальні матеріали, такі як папір, який має певну пористість з гігієнічної точки зору. Газ етилен, що виділяється з цих фруктів, може призвести до того, що інші овочі та фрукти швидше дозрівають і гниють за короткий період часу.

Щоб зберегти ваші фрукти та овочі в ідеальних умовах вологості, ви можете змінити розташування блокування на корпусі. Якщо зберігаються тільки фрукти та овочі, поставте блокування на фрукти; якщо зберігаються лише овочі, установіть блокування на овочі, якщо зберігаються змішані продукти, установіть блокування на змішане налаштування.

Застосування холодильника

5.8. AeroFlow

Ця система розподілу повітря, яка забезпечує рівномірний розподіл температури. Завдяки циркуляції повітря у відділенні для зберігання свіжих продуктів забезпечується рівномірний розподіл температури і підтримується низький рівень коливань температури. Завдяки відсутності прямого обдування продуктів повітрям зменшується втрата вологи. Завдяки цьому забезпечується свіжість продуктів, які зберігаються у відділенні для свіжих продуктів холодильника. В результаті продукти зберігаються за більш стабільних температур і зменшується їх контакт із повітрям. Це запобігає висиханню й зморщуванню харчових продуктів через втрату вологи, а також забезпечується їх свіжість протягом тривалого часу.

5.9. Активна перевірка

Active Check – це функція інтелектуального керування, яка постійно контролює стан вашого виробу за допомогою штучного інтелекту, виявляючи потенційні проблеми ще до їх виникнення та повідомляючи вас. Це гарантує безпеку роботи вашого виробу та запобігає неочікуваним несправностям. Щоб Active Check працювала, ваш виріб має бути підключений до Інтернету через додаток HomeWhiz.

5.10. Режим дезодорування (FreshGuard)

Дезодоруючий модуль швидко видаляє неприємні запахи з холодильника ще до того, як вони проникнуть на поверхні. Завдяки цьому модулю, який розташований на стелі відділення для свіжих продуктів, неприємні запахи розчиняються під час активного проходження повітря над фільтром запахів, потім повітря, очищене фільтром, знову викидається у відділення для продуктів. Таким чином небажані запахи, які можуть виникати під час зберігання продуктів у холодильнику, усуваються ще до того, як вони проникнуть на поверхні. Це досягається завдяки вбудованому в модуль вентилятору, світлодіоду та фільтру запахів. При щоденному використанні дезодоруючий модуль періодично вмикається автоматично. Щоб підтримувати ефективну роботу, рекомендовано кожні 5 років обслуговувати фільтр у дезодоруючому модулі в авторизованому сервісному центрі. Завдяки вентилятору, вбудованому в модуль, шум, який ви чуєте під час роботи, є нормальним. Якщо відкрити дверцята відділення для свіжих продуктів, коли модуль активний, вентилятор тимчасово зупиниться та відновиться через деякий час, коли дверцята знову закриються. У разі відключення електроенергії дезодоруючий модуль продовжить працювати з того місця, де зупинився, протягом повного періоду роботи після відновлення живлення. Рекомендується зберігати ароматичні продукти (наприклад, сир, оливки та делікатеси) в упаковці та герметично закрити, щоб уникнути неприємних запахів, які можуть виникнути при змішуванні запахів різних продуктів. Крім того, рекомендується швидко діставати зіпсовану їжу з холодильника, щоб запобігти псуванню іншої їжі та уникнути неприємних запахів.

6 Догляд та очищення

Спочатку прочитайте розділ «Інструкції з техніки безпеки»!

Рекомендуємо відключити прилад перед очищенням.

Очищайте зовнішні поверхні приладу лише злегка вологою серветкою з мікрофібри. Губки та інші засоби для чищення можуть подряпати поверхню.

Використовуйте теплу воду для очищення внутрішньої частини, а потім протріть сухою тканиною.

Протріть внутрішню частину тканиною, змоченою в розчині однієї чайної ложки бікарбонату натрію, розчиненого в 1 літрі води, потім протріть сухою тканиною.

Якщо холодильник не використовуватиметься протягом тривалого часу, вимкніть його з розетки та вийміть усі продукти, залишивши дверцята прочиненими.

Щоб зняти дверні кронштейни, вийміть весь вміст, а потім просто штовхніть дверний кронштейн від основи.

Хлор викликає корозію таких металевих поверхонь.

Не використовуйте гострі, абразивні інструменти, мило, побутові чистячі засоби, миючі засоби, керосин, мазут, лак тощо щоб запобігти видаленню та деформації відбитків пальців на пластиковій частині. Для очищення використовуйте теплу воду та м'яку тканину, а потім протріть.

Захист пластикових поверхонь

Не кладіть у холодильник олію або їжу, приготовану на олії, у ємностях без кришки, оскільки вони можуть пошкодити пластикові поверхні холодильника. Якщо масло потрапило на пластикові поверхні, негайно очистіть і промийте їх теплою водою.

7 Рекомендовані способи вирішення проблем

Перегляньте цей список, перш ніж звертатися в службу підтримки клієнтів. Це може заощадити ваш час і гроші.

Якщо холодильник не працює.

- Штепсель живлення вставлено неправильно >>> Вставте штепсель в розетку до упору.
- Перегорів відповідний домашній запобіжник >>> Перевірте запобіжник.

Конденсат на бічних стінках зони охолодження (Multizone, контроль охолодження та FlexiZone).

- Двері часто відкривалися. >>> Уникайте частого відкривання дверцят холодильника.
- Занадто висока вологість у приміщенні. >>>
- Продукти з високим вмістом рідини зберігають у відкритих контейнерах. >>> Дверцята холодильника відкриті. >>> Закрийте дверцята холодильника.
- Термостат встановлено на дуже низьку температуру. >>> Відрегулюйте термостат відповідно.

Якщо компресор не працює.

- Схема захисту зупиняє компресор у разі короткочасних перебоїв у електроживленні, а також якщо прилад вмикається та вимикається надто часто та швидко, оскільки тиск холодоагенту має бути вирівняним протягом деякого часу. Холодильник знову почне працювати приблизно через шість хвилин.

Холодильник знову почне працювати приблизно через шість хвилин.

- Холодильник розморожується. >>> Це цілком нормально для холодильника з повністю автоматичним розморожуванням. Час від часу прилад розморожується.
- Перевірте, чи правильно вставлено штепсель. Неправильно встановлено температуру. >>> Виберіть відповідну температуру.
- Електропостачання перервано. >>> Як тільки електропостачання буде відновлено, холодильник знову почне працювати.

Під час роботи холодильника рівень робочого шуму збільшується.

- Продуктивність охолоджувального приладу може змінюватися залежно від температури навколишнього середовища.

Холодильник працює дуже інтенсивно або дуже довго.

- Ваш новий приладу може бути трохи ширшим за свого попередника. Великі холодильники часто працюють трохи довше.
- Температура навколишнього середовища може бути дуже високою. >>> При високій температурі навколишнього середовища прилад працює трохи довше.
- Можливо, холодильник нещодавно ввімкнули або наповнили продуктами. >>> Якщо холодильник нещодавно ввімкнули або наповнили продуктами, знадобиться деякий час, щоб досягти встановленої температури. Це нормально.

Рекомендовані способи вирішення проблем

- Незадовго до цього в холодильник помістили велику кількість теплої їжі. >>>
- >>> Холодильнику доводиться працювати довше, тому що всередину проникло тепле повітря. Уникайте частого відкривання дверей.
- . >>> Переконайтеся, що двері закрито належним чином.
- В холодильник встановлено занадто низьку температуру. >>> Встановіть вищу температуру в холодильнику. Потім дочекайтеся досягнення бажаної температури.
- >>> Очистіть або замініть ущільнювачі. Пошкоджені або несправні ущільнення означають, що холодильнику доводиться працювати більше, щоб підтримувати температуру.

Якщо температура в морозильній камері дуже низька, а в холодильнику нормальна.

- Температуру морозильника встановлено на дуже низький рівень >>> Встановіть температуру морозильника, через деякий час перевірте температуру.

Температура в холодильній камері дуже низька, тоді як температура в морозильній камері нормальна.

- Встановлено занадто низьку температуру охолодження. >>> Встановіть температуру холодильного відділення вище, через деякий час перевірте температуру.

Продукти, що зберігаються в холодильній камері, замерзають.

- Встановлено занадто низьку температуру охолодження. >>> Виберіть вищу температуру в

холодильній камері, через деякий час перевірте температуру.

Температура в холодильнику або морозильній камері дуже висока.

- Встановлено занадто високу температуру охолодження. >>> Температура в холодильній камері впливає на температуру в морозильній камері. Змініть температуру в холодильній або морозильній камері та зачекайте, поки відповідні камери досягнуть відповідної температури. >>> Уникайте частого відкривання дверей.
- Двері відкриті. >>> Закрийте двері повністю.
- Можливо, холодильник нещодавно ввімкнули або наповнили продуктами. >>> Це нормально. Якщо холодильник нещодавно використовувався або був наповнений продуктами, знадобиться деякий час, щоб досягти встановленої температури.
- Незадовго до цього в холодильник помістили велику кількість теплої їжі.

Вібрації або шуми під час роботи.

- Підлога недостатньо горизонтальна або стійка. >>> Якщо холодильник хитається при легких рухах, врівноважте його за допомогою ніжок. Також переконайтеся, що підлога рівна і може легко витримати вагу холодильника.
- Предмети, розміщені на холодильнику, можуть створювати шум. >>> Дістаньте продукти з холодильника.

Чутні шуми, схожі на течію або розбризкування рідини.

- З технічних причин всередині приладу переміщуються рідини та газу.

З холодильника лунає свист.

- Для рівномірного охолодження використовуються вентилятори.

Рекомендовані способи вирішення проблем

Конденсат всередині холодильника.

- У спекотну та вологу погоду утворення льоду та конденсація відбуваються частіше.
>>> Уникайте частого відкривання дверей. Закрийте відкриті двері.
- Двері відкриті. >>> Закрийте двері повністю.

Волога зовні холодильника або на дверях.

- Може бути підвищена вологість; це абсолютно нормально, залежить від погоди. Конденсат зникає, як тільки вологість знижується.

Неприємний запах у холодильнику.

- >>> Регулярно очищуйте внутрішню частину холодильника губкою, змоченою теплою або газованою водою.
- Певні контейнери або пакувальні матеріали викликають запах. >>> Використовуйте інший контейнер або інший пакувальний матеріал.
- Їжа була поміщена в холодильник у відкритих контейнерах. >>> Зберігайте їжу в закритих контейнерах. Мікроорганізми, які вилітають із незакритих контейнерів, можуть спричинити неприємні запахи.
- Виймайте з холодильника прострочені та зіпсовані продукти.

Двері не зачиняються.

- Пакети з продуктами перешкоджають повному зачиненню дверцят. >>> Зніміть упаковку, що блокує дверцята.
- >>> Вирівняйте холодильник за допомогою ніжок.
- Підлога недостатньо горизонтальна або стійка. >>> Переконайтеся, що підлога горизонтальна і може легко витримати вагу.

Відсік для овочів заблокований.

- Продукти можуть торкатися верхньої частини ящика. >>> Переставте продукти в ящику.

Поверхні виробу мають високі температури.

- Ділянки між двома дверцятами, з боків і на задній частині гриля можуть сильно нагріватися під час роботи.

DISCLAIMER / ПОПЕРЕДЖЕННЯ

Кінцевий користувач може розумно усунути деякі (прості) помилки, не спричиняючи проблем з безпекою або небезпечного використання, за умови, що вони виконуються в межах і відповідно до наступних інструкцій (див. розділ «Самостійний ремонт»).

Якщо інше не дозволено в розділі «Самостійний ремонт» наведений нижче, ремонт виконується професійними техніками з ремонту, зареєстрованими для вирішення питань безпеки, яких слід уникати. Зареєстрований професійний майстер є професійним техніком, якому виробник надав доступ до інструкцій і списку запасних частин для цього приладу відповідно до методів, описаних у правових актах, що відповідають Директиві 2009/125/ЄС.

Однак лише постачальник послуг (тобто авторизований професійний майстер з ремонту), з яким ви можете зв'язатися за номером телефону, вказаним у посібнику користувача/гарантійному талоні, або через свого авторизованого дилера, може надати послугу відповідно до умов гарантії. Зверніть увагу, що ремонт, виконаний професійними техніками (не авторизованими компанією Веко), призведе до втрати гарантії.

Самостійний ремонт

Самостійний ремонт може бути виконаний кінцевим споживачем на наступних запчастинах: прокладки, фільтри, дверні петлі, корзини, пропелери, пластикова фурнітура тощо (оновлений список також буде доступний на support.beko.com з 1 березня 2021 р.).

Щоб забезпечити безпеку приладу та зменшити ризик отримання серйозної травми, згаданий процес самостійного ремонту слід виконувати відповідно до інструкцій у посібника користувача щодо самостійного ремонту, доступному на support.beko.com. Для власної безпеки вийміть штепсель з розетки перед тим, як виконувати самостійний ремонт. Ремонт і

спроба ремонту кінцевим користувачем деталей, не включених до цього списку, є та/або інструкції.

Недотримання посібника користувача для самостійного ремонту або тих, які доступні на support.beko.com, може призвести до проблем із безпекою не Веко та призвести до втрати гарантії на прилад.

Тому наполегливо рекомендується, щоб кінцеві користувачі не намагалися виконати ремонт запасних частин, який не входить до списку, і в таких випадках звертатися до авторизованого професійного майстра з ремонту або зареєстрованого професійного техника з ремонту. Інакше такі спроби кінцевих користувачів можуть створити проблеми з безпекою та пошкодити прилад, що може призвести до пожежі, затоплення, ураження електричним струмом і серйозних травм. Наприклад, але не обмежуючись цим, слід доручати уповноваженим професійним технікам з ремонту або зареєстрованим професійним технікам з ремонту: компресор, контур холодоагенту, материнська плата, плата інвертора, панель дисплея тощо.

Виробник/продавець не несе відповідальності в будь-якому випадку, якщо кінцеві користувачі не дотримуються вищезазначених положень.

Наявність запчастин до придбаного Вами холодильника 10 років.

Протягом цього часу в наявності є оригінальні запчастини, щоб холодильник працював належним чином.

Мінімальний термін гарантії на холодильник, який ви придбали, становить 24 місяці.

Цей прилад оснащено джерелом світла класу енергоспоживання «G».

Лише професійні технічні спеціалісти мають право замінювати джерело світла цього приладу.

4579331308 / AA

CZ,SK,UA