



## Microwave Oven

User Manual



MOC 201103 S - MOC 201103 W

EN - IT



01M-8817833200-0225-05  
01M-8817903200-0225-05

# CONTENTS

---

**ENGLISH** **3-18**

---

**ITALIANO** **19-35**

---

# Please read this user manual first!





Dear Valued Customer,

Thank you for preferring this Beko appliance. We hope that you get the best results from your appliance which has been manufactured with high quality and state-of-the-art technology. For this reason, please read this entire user manual and all other accompanying documents carefully before using the appliance and keep it as a reference for future use. If you handover the appliance to someone else, give the user manual as well. Follow the instructions by paying attention to all the information and warnings in the user manual.

Remember that this user manual may also apply to other models. Differences between models are explicitly described in the manual.

## Meanings of the Symbols

Following symbols are used in various sections of this user manual:

	Important information and useful hints about usage.
	Warnings for dangerous situations concerning the safety of life and property.
	Warning for electric shock.
	Warning for hot surfaces.

## Important Safety Instructions Read Carefully And Keep For Future Reference

### 1.1 Safety warnings

This section contains safety instructions that will help protect from risk of fire, electric shock, exposure to leak microwave energy, personal injury or property damage. Failure to follow these instructions shall void any warranty.

- Beko Microwave Ovens comply with the applicable safety standards; therefore, in case of any damage on the appliance or power cable, it should be repaired or replaced by the dealer, service center or a specialist and authorized service alike to avoid any danger. Faulty or unqualified repair work may be dangerous and cause risk to the user.
- This appliance is intended to be used in household and similar applications such as:
  - Staff kitchen areas in shops, offices and other working environments;
  - Farm houses
  - By clients in hotels, motels and other residential type environments;
- Bed and Breakfast type environments.
- Microwave oven is intended used freestanding.
- It is not intended for industrial or laboratory use.
- Do not attempt to start the oven when its door is open; otherwise you may be exposed to harmful microwave energy. Safety locks should not be disabled or tampered with.
- The microwave oven is intended for heating food and beverages. Drying of food or clothing and heating of warming pads, slippers, sponges, damp cloth and similar may lead to risk of injury, ignition or fire.
- Do not place any object between the front side and the door of the oven. Do not allow dirt or cleaning agent remnants to build up on the closure surfaces.
- Any service works involving removal of the cover that provides protection against exposure to microwave energy must be performed by authorized persons/service. Any other approach is

# 1 Important safety and environmental instructions

dangerous.

- Your product is intended for cooking, heating and defrost food at home. It must not be used for commercial purposes.
- Your oven is not designed to dry any living being.
- Do not use your appliance to dry clothes or kitchen towels.
- Do not use this appliance outdoors, bathrooms, humid environments or in places where the it can get wet.
- No responsibility or warranty claim shall be assumed for damages arising from misuse or improper handling of the appliance.
- Never attempt to dismantle the appliance. No warranty claims are accepted for damage caused by improper handling.
- Only use the original parts or parts recommended by the manufacturer.
- Do not leave this appliance unattended while it is in use.
- Always use the appliance on a stable, flat, clean dry, and non-slip surface.
- The appliance should not be operated with an external clock timer or separate remote control system.
- Before using the appliance for the first time, clean all parts. Please see the details given in the "Cleaning and Care" section.
- Operate the appliance for its intended purpose only as described in this manual.
- Appliance becomes very hot while it is in use. Pay attention not to touch the hot parts inside the oven.
- Do not operate the oven empty.
- Cooking utensil may get hot due to the heat transferred from the heated food to the utensil. You may need oven gloves to hold the utensil.
- Utensils shall be checked to ensure that they are suitable for use in microwave ovens.
- Do not place the oven on stoves or other heat generating appliances. Otherwise, it may be damaged and the warranty becomes void.
- Steam may come out while opening the covers or the foil after cooking the food.
- The appliance and its accessible surfaces may be very hot when the appliance is in use.
- Door and outer glass may be very

# 1

## Important safety and environmental instructions

hot when the appliance is in use.

- Make sure that your mains power supply complies with the information supplied on the rating plate of the appliance.
- The only way to disconnect the appliance from the power supply is to remove the power plug from the power outlet.
- Use the appliance with a grounded outlet only.
- Never use the appliance if the power cable or the appliance itself is damaged.
- Do not use this appliance with an extension cord.
- Never touch the appliance or its plug with damp or wet hands.
- Place the appliance in a way so that the plug is always accessible.
- Prevent damage to the power cable by not squeezing, bending, or rubbing it on sharp edges. Keep the power cable away from hot surfaces and naked flame.
- Make sure that there is no danger that the power cable could be accidentally pulled or that someone could trip over it when the appliance is in use.
- Unplug the appliance before each cleaning and when the appliance is not in use.
- Do not pull the power cable of the appliance to disconnect it from its power supply and never wrap its power cable around the appliance.
- Do not immerse the appliance, power cable, or power plug in water or any other liquids. Do not hold it under running water.
- When heating food in plastic or paper containers, keep an eye on the oven due to the possibility of ignition.
- Remove the wire strings and/or metal handles of paper or plastic bags before placing bags to the oven.
- If smoke is observed, switch off or unplug the appliance if safe to do so and keep the door closed in order to stifle any flames.
- Do not use microwave oven for storage. Do not leave paper items, cooking material or food inside the oven when it is not being used.
- The contents of feeding bottles and baby food jars should be stirred or shaken and the temperature checked before consumption, in order to avoid burns.
- This appliance is a Group 2 Class B ISM equipment. Group 2 contains

## 1

# Important safety and environmental instructions

all ISM (Industrial, Scientific and Medical) equipment in which radio-frequency energy is intentionally generated and/or used in the form of electromagnetic radiation for the treatment of material, and spark erosion equipment.

- Class B equipment is suitable for use in domestic establishments and establishments directly connected to a low voltage power supply network.
- Do not use cooking oil in the oven. Hot oil may damage the components and materials of the oven, and it may even cause skin burns.
- Pierce food with thick crust such as potatoes, courgettes, apples and chestnuts.
- Appliance must be placed so that the rear side is facing the wall.
- Before moving the appliance, please secure the turntable to prevent damage.
- Eggs in their shell and whole hard-boiled eggs must not be heated in microwave ovens since they may explode, even after microwave heating has ended.

**WARNING:** If the door or door seals are damaged, the oven must not be operated until it has been repaired

by a competent person.

**WARNING:** It is hazardous for anyone other than a competent person to carry out any service or repair operation which involves the removal of a cover which gives protection against exposure to microwave energy.

**WARNING:** Liquids and other foods must not be heated in sealed containers since they are liable to explode.

- The oven should be cleaned regularly and any food deposits removed.
- There should be min 30 cm free space above the top surface of the oven.
- Do not over-cook foods; otherwise, you may cause a fire.
- Do not use chemicals and steam assisted cleaners to clean the appliance.
- Extreme caution is advised when being used near children and persons who are restricted in their physical, sensory or mental abilities.
- This appliance can be used by the children who are at the age of 8 or over and by the people who have limited physical, sensory or mental capacity or who do not have

# Important safety and environmental instructions

knowledge and experience, as long as they are supervised with regard to safe use of the product or they are instructed accordingly or understand the risks of using the product. Children should not play with the appliance. Cleaning and user maintenance shall not be made by children unless they are older than 8 and supervised.

- **Danger of choking!** Keep all the packaging materials away from children.
- Keep the product and its power cable so that they are inaccessible by children under 8 years old.
- Do not cook food directly on the glass tray. Put the food in / on appropriate kitchen utensils before placing them in the oven.
- Metallic containers for food and beverages are not allowed during microwave cooking. Otherwise, sparking may occur.
- This product is not designed to be built-in. Do not place the product in a cabinet or box while it is in use.
- Failure to maintain the oven in a clean condition could lead to deterioration of the surface that could adversely affect the life of the appliance and possibly result in a

hazardous situation.

- The appliance shall not be cleaned with a steam cleaner.
- Microwave heating of beverages can result in delayed eruptive boiling, therefore care must be taken when handling the container.
- **WARNING:** When the appliance is operated in the combination mode, children should only use the oven under adult supervision due to the temperatures generated.
- **Cleaning:** Do not place the appliance in water or other liquids. Clean the housing only with a sponge/cloth moistened in warm, soapy water. Do not use harsh, abrasive cleaners. See for the **Cleaning and care** and **Storage** detailed cleaning instructions.

## 1.2 Compliance with the WEEE Directive and Disposing of the Waste Product:

This product complies with EU WEEE Directive (2012/19/EU). This product bears a classification symbol for waste electrical and electronic equipment (WEEE).



This symbol indicates that this product shall not be disposed with other household wastes at the end of its service life. Used device must be returned to official collection point for recycling of electrical and electronic devices. To find these collection systems please contact to

# 1

## Important safety and environmental instructions

your local authorities or retailer where the product was purchased. Each household performs important role in recovering and recycling of old appliance. Appropriate disposal of used appliance helps prevent potential negative consequences for the environment and human health.

### 1.3 Compliance with RoHS Directive

The product you have purchased complies with EU RoHS Directive (2011/65/EU). It does not contain harmful and prohibited materials specified in the Directive.

### 1.4 Package information



Packaging materials of the product are manufactured from recyclable materials in accordance with our National Environment Regulations. Do not dispose of the packaging materials together with the domestic or other wastes. Take them to the packaging material collection points designated by the local authorities.

## 2 Your microwave oven

### 2.1 Overview

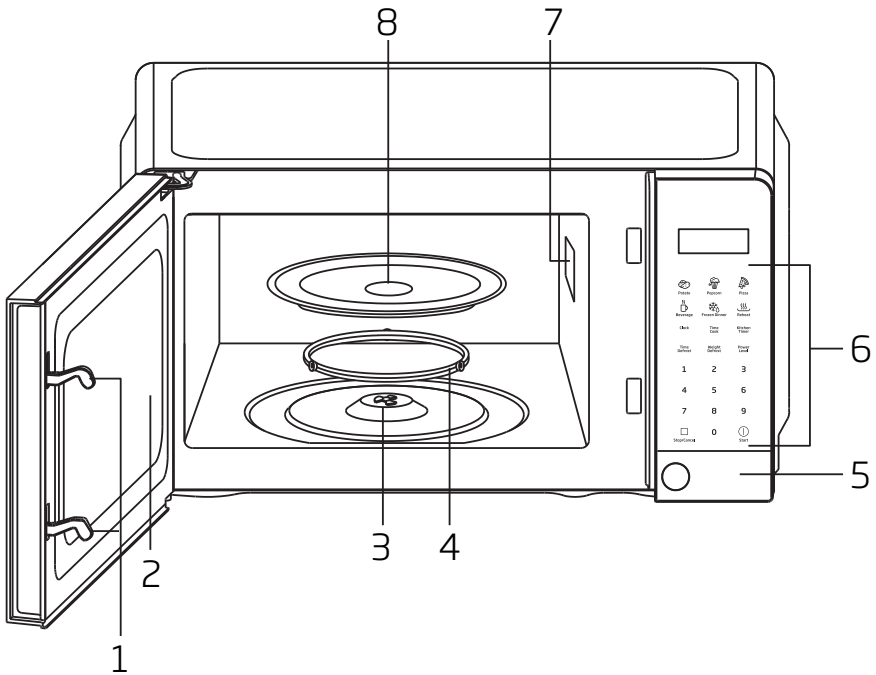

### Controls and parts

1. Door safety lock system
2. Oven window
3. Shaft
4. Roller ring
5. Door release button
6. Control panel
7. Wave guide (Please do not remove the mica plate covering the wave guide)
8. Glass tray

### 2.2 Technical data

Model	MOC 201103 S	MOC 201103 W
Rated Voltage	AC 230V/50Hz,	
Rated Input	1100W (Microwave)	
Rated Output	700W	
Microwave frequency	2450MHz	
Outside dimensions	243*446*323 mm	
Oven capacity	Compact 20 L	
Color	Silver	White

Technical and design modification rights are reserved.

Markings on the appliance or the values stated in other documents supplied with the product are values obtained under laboratory conditions as per relevant standards. These values may vary according to the usage of the appliance and ambient conditions.

## 3 Installation and connection

### 3.1 Installation

1. Make sure that all the packing materials are removed from the inside of the door.



**WARNING:** Check the oven for any damage, such as misaligned or bent door, damaged door seals and sealing surface, broken or loose door hinges and latches and dents inside the cavity or on the door. If there is any damage, do not operate the oven and contact qualified service personnel.

2. This microwave oven must be placed on a flat, stable surface to hold its weight and the heaviest food likely to be cooked in the oven.
  3. Do not place the oven where heat, moisture, or high humidity are generated, or near combustible materials.
  4. For correct operation, the oven must have sufficient airflow. Allow 20cm of space above the oven, 10cm at back and 5cm at both sides. Do not cover or block any openings on the appliance. Do not remove feet.
  5. Do not operate the oven without glass tray, roller support, and shaft in their proper positions.
  6. Make sure that the power supply cord is undamaged and does not run under the oven or over any hot or sharp surface.
  7. The socket must be readily accessible so that it can be easily unplugged in an emergency.
  8. Do not use the oven outdoors.
2. Reorient the receiving antenna of radio or television.
  3. Relocate the microwave oven with respect to the receiver.
  4. Move the microwave oven away from the receiver.
  5. Plug the microwave oven into a different outlet so that microwave oven and receiver are on different branch circuits.

### 3.3 Microwave cooking principles

1. Arrange food carefully. Place thickest areas towards outside of dish.
2. Watch cooking time. Cook for the shortest amount of time indicated and add more as needed. Food severely overcooked can smoke or ignite.
3. Cover foods while cooking. Covers prevent spattering and help foods to cook evenly.
4. Turn foods over once during microwave cooking to speed cooking of such foods as chicken and hamburgers. Large items like roasts must be turned over at least once.
5. Rearrange foods such as meatballs halfway through cooking both from top to bottom and from the center of the dish to the outside.

### 3.4 Grounding instructions

This appliance must be grounded. This oven is equipped with a cord having a grounding wire with a grounding plug. It must be plugged into a wall receptacle that is properly installed and grounded. In the event of an electrical short circuit, grounding reduces risk of electric shock by providing an escape wire for the electric current. It is recommended that a separate circuit serving only the oven be provided. Using a high voltage is dangerous and may result in a fire or other accident causing oven damage.

### 3.2 Radio interference

Operation of the microwave oven can cause interference to your radio, TV, or similar equipment.

When there is interference, it may be reduced or eliminated by taking the following measures:

1. Clean door and sealing surface of the oven.

## 3 Installation and connection



**WARNING:** Improper use of the grounding plug can result in a risk of electric shock.



If you have any questions about the grounding or electrical instructions, consult a qualified electrician or service person.



Neither the manufacturer nor the dealer can accept any liability for damage to the oven or personal injury resulting from failure to observe the electrical connection procedures.

The wires in this cable main are colored in accordance with the following code:

**Green and Yellow = EARTH**

**Blue = NEUTRAL**

**Brown = LIVE**

### 3.5 Utensils guide

1. Microwave cannot penetrate metal. Only use utensils that are suitable for use in microwave ovens. Metallic containers for food and beverages are not allowed during microwave cooking. This requirement is not applicable if the manufacturer specifies size and shape of metallic containers suitable for microwave cooking.
2. Microwave cannot penetrate metal, so metal utensils or dishes with metallic trim should not be used.
3. Do not use recycled paper products when microwave cooking, as they may contain small metal fragments which may cause sparks and/or fires.
4. Round /oval dishes rather than square/oblong ones are recommend, as food in corners tends to overcook.

5. Narrow strips of aluminum foil may be used to prevent overcooking of exposed areas. But be careful don't use too much and keep a distance of 1 inch (2.54cm) between foil and cavity.

The list below is a general guide to help you select the correct utensils.

Cookware	Microwave
Heat-Resistant Glass	Yes
Non Heat-Resistant Glass	No
Heat-Resistant Ceramics	Yes
Microwave-Safe Plastic Dish	Yes
Kitchen Paper	Yes
Metal Tray	No
Metal Rack	No
Aluminum Foil & Foil Containers	No

## 4 Operation

### 4.1 Control panel

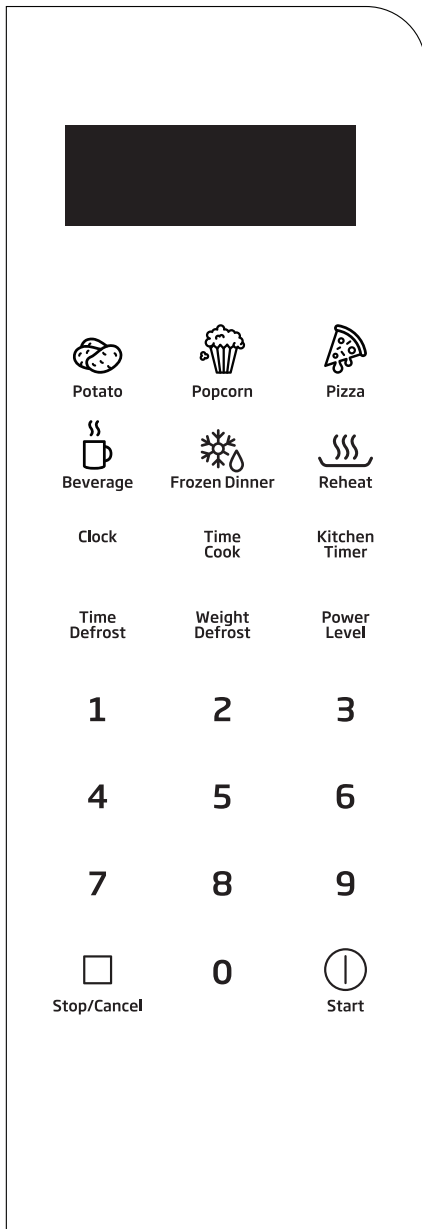

### Display

Cooking time, power, indicators and "CLOCK" time are displayed.

### Auto cook menus

There are 6 kinds of auto cook menus. Use to set auto cook program.

### Number buttons(0-9)

Use to adjust "POWER LEVEL", set time or food weight.

### Clock

Use to set the "CLOCK" time.

### Power Level

Use to select microwave "POWER LEVEL".

### Time Cook

Use to set microwave cooking.

### Kitchen Timer

Press to set "KITCHEN TIMER" function. "KITCHEN TIMER" functions independently, even while a cooking program is in process.

### Time Defrost

Press to set time defrost program.

### Weight Defrost

Use to set defrost program based on the food weight.

### Stop/Cancel

Touch to clear entry before setting a cooking program.

Touch once to temporarily stop cooking or twice to cancel cooking.

### Start

Press to "START" a cooking program.

### 4.2 Operation

- When the oven first plugged in, beep will sound and the display will show "1:01".
- In the process of cooking set, broke about 25 seconds the oven will return to standby mode.

## 4 Operation

- During cooking, if press "STOP/CANCEL" pad once, the program will be paused, then press "START" pad to resume, but if press "STOP/CANCEL" pad twice, the program will be canceled.
- After ending cooking, the screen will display end with sound every two minutes until user press "STOP/CANCEL" pad or open the door.
- In the process of operation, press a valid pad, the buzzer rings once, but if press a invalid pad, the buzzer rings twice.

### 4.3 Setting "CLOCK" time

This is a 12 or 24 hour "CLOCK", and you can select it by pressing "CLOCK" pad.

1. In standby mode, press "CLOCK" pad once or twice to select 12 or 24 hour "CLOCK".
2. Use the number pads to enter the correct time.
3. Press "CLOCK" pad to confirm.



During cooking, you can check the current time of the "CLOCK" by pressing "CLOCK" pad.

### 4.4 Setting "KITCHEN TIMER"

1. In standby mode or during cooking, press "KITCHEN TIMER" pad once.
2. Press the number pads to enter desired time. The longest time is 99 minutes and 99 seconds.
3. Press "START" pad to confirm.



When the countdown ends, the buzzer will beep to remind you. You can check the countdown time by pressing "KITCHEN TIMER" pad, but if "STOP/CANCEL" pad is pressed when the display shows the time, the function can be cancelled.

### 4.5 Microwave cooking

1. In standby mode, press "TIME COOK" pad once.
2. Use the number pads to set a cooking time. The longest cooking time is 99 minutes and 99 seconds.
3. If you want to set a "POWER LEVEL" other than 100% power, press "POWER LEVEL" pad, and then use the number pads to enter the "POWER LEVEL".
4. Press "START" to start cooking.

Use the digits to set a cooking "POWER LEVEL":

Press number pad	Cooking power(Display)
1,0	100% (P100)
9	90% (P-90)
8	80% (P-80)
7	70% (P-70)
6	60% (P-60)
5	50% (P-50)
4	40% (P-40)
3	30% (P-30)
2	20% (P-20)
1	10% (P-10)
0	0% (P-00)



During cooking, you can check the cooking "POWER LEVEL" by pressing "POWER LEVEL" pad.

### 4.6 Time defrost

1. In standby mode, press "TIME DEFROST" pad once.
2. Use the number pads to enter defrosting time. The longest time is 99 minutes 99 seconds.
3. Press "START" pad to confirm.

## 4 Operation



During defrosting program, the system will pause and sound beeps to remind user to turn food over, and then press "START" pad to resume.

### 4.7 Weight defrost

1. In standby mode, touch "WEIGHT DEFROST" pad once.
2. Use the number pads to enter weight of food. The maximum weight is 2000g.
3. Touch "START" pad to confirm.

### 4.8 Multistage cooking

Your oven can be programmed for up to 3 automatic cooking sequences. It can be composed of time defrost with one or two microwave cooking programs, or composed of two microwave cooking program.

#### 4.8.1 Time Defrost with one or two-stage Microwave Cooking

1. Open the door and place the food into the oven, close it.
2. Press TIME DEFROST pad once.
3. Enter desired defrosting time by pressing correct number pads.
4. Input the first stage of microwave cooking program.
5. Input the second stage of microwave cooking program.
6. Press "START" to start.



Step 4 is not necessary if you have one microwave cooking program. Time defrost can only be set in the first stage.

### 4.8.2 Two-stage Microwave Cooking

Some recipes require different stages of cooking at different temperatures.

1. Input the first stage of microwave cooking program.
2. Input the second stage of microwave cooking program.
3. Press "START" to start.

### 4.9 Setting child lock

The lock prevents unsupervised operation by children.

- To set the child proof lock: In standby mode, if there is not any operation within one minute, the oven will auto enter child lock mode. Press any pad, lock indication appears on the display for 3seconds to remind user cancel the child proof lock.
- To cancel the child proof lock: In child lock mode, open or close the oven door to cancel the program and the lock indicator light will turn off.

## 4 Operation

### 4.10 Auto cook menus

The quick cook settings allow you to cook or reheat food automatically without entering power level or time. For smaller portions, simply touch the applicable pad and start. For larger portions, push the pad twice.

<p><b>Potato</b></p> <p><b>For small potatoes (120 to 170 g/share):</b></p> <ol style="list-style-type: none"><li>1. Press POTATO once.</li><li>2. Enter number of potatoes by pressing number pads from 1 to 4.</li><li>3. Press "START" pad to confirm.</li></ol> <p><b>For larger potatoes (220 to 280 g/share):</b></p> <ol style="list-style-type: none"><li>1. Press POTATO twice.</li><li>2. Enter number of potatoes by pressing number pads from 1 to 4.</li><li>3. Press "START" pad to confirm.</li></ol>	<p><b>Beverage</b></p> <p><b>For cups (150 to 200 ml/share)</b></p> <ol style="list-style-type: none"><li>1. Press BEVERAGE once.</li><li>2. Enter number of cups by pressing number pads from 1 to 4.</li><li>3. Press "START" pad to confirm.</li></ol> <p><b>For larger coffee cups (250 to 300 ml/share)</b></p> <ol style="list-style-type: none"><li>1. Press BEVERAGE twice.</li><li>2. Enter number of mugs by pressing number pads from 1 to 4.</li><li>3. Press "START" pad to confirm.</li></ol>
<p><b>Popcorn</b></p> <ol style="list-style-type: none"><li>1. Touch POPCORN pad once. POPCORN automatically sets the cooking time for a 99g bag of microwave popcorn.</li><li>2. Press "START" pad to confirm.</li></ol> <p>For a better cooking effect, when you cook, you need to fold the four corners of the popcorn package.</p> <p><b>NOTE:</b> To change the preset POPCORN time: Press POPCORN twice. Press number pads to enter minutes and seconds. Press "START". This new cooking time will be set as the default one until you change it or next power on.</p>	<p><b>Frozen dinner</b></p> <p><b>For small frozen dinners (200 to 250 g/share):</b></p> <ol style="list-style-type: none"><li>1. Press FROZEN DINNER once.</li><li>2. For 1 entree, press the number pad "1". For 2 entrees, press the number pad "2".</li><li>3. Press "START" pad to confirm.</li></ol> <p><b>For large frozen dinners (280 to 340 g/share):</b></p> <ol style="list-style-type: none"><li>1. Press FROZEN DINNER twice.</li><li>2. For 1 entree, press the number pad "1". For 2 entrees, press the number pad "2".</li><li>3. Press "START" pad to confirm.</li></ol>
<p><b>Pizza</b></p> <p><b>Reheating a slice of pizza (about 150 g):</b></p> <ol style="list-style-type: none"><li>1. Press PIZZA once.</li><li>2. Press "START" pad to confirm.</li></ol> <p><b>Heating a whole ice pizza (about 450 g):</b></p> <ol style="list-style-type: none"><li>1. Press PIZZA twice.</li><li>2. Press "START" pad to confirm.</li></ol>	<p><b>Reheat</b></p> <p><b>For reheating a plate of leftover (350 to 500 g):</b></p> <ol style="list-style-type: none"><li>1. Press REHEAT pad once.</li><li>2. Press "START" pad to confirm.</li></ol>

## 5 Cleaning and Care

### 5.1 Cleaning and care



**WARNING:** Never use gasoline, solvent, abrasive cleaning agents, metal objects or hard brushes to clean the appliance.



**WARNING:** Never immerse the appliance or its power cable in water or in any other liquid.

1. Turn off the oven and remove the power plug from the wall socket before cleaning.
2. Wait for the appliance to completely cool down.
3. Keep the inside of the oven clean. When food splatters or spilled liquids adhere to oven walls, wipe with a damp cloth. Mild detergent may be used if the oven gets very dirty. Avoid the use of spray and other harsh cleaners as they may stain, streak or dull the door surface.
4. The outside surfaces should be cleaned with a damp cloth. To prevent damage to the operating parts inside the oven, water should not be allowed to seep into the ventilation openings.
5. Wipe the both sides of the door and window, the door seals and adjacent parts frequently with a damp cloth to remove any spills or splatters. Do not use abrasive cleaner.
6. A steam cleaner is not be used.
7. Do not allow the control panel to become wet. Clean with a soft, damp cloth. When cleaning the control panel, leave oven door open to prevent oven from accidentally turning on.
8. If steam accumulates inside or around the outside of the oven door, wipe with a soft cloth. This may occur when the microwave oven is operated under high humidity condition. And it is normal.
9. It is occasionally necessary to remove the glass tray for cleaning. Wash the tray in warm sudsy water or in a dishwasher.
10. The roller ring and oven floor should be cleaned regularly to avoid excessive noise. Simply wipe the bottom surface of the oven with mild detergent. The roller ring may be washed in mild sudsy water or dishwasher. When removing the roller ring from cavity floor for cleaning, be sure to replace in the proper position.
11. Remove odors from your oven by combining a cup of water with the juice and skin of one lemon in a deep microwaveable bowl, microwave for 5 minutes. Wipe thoroughly and dry with a soft cloth.
12. When it becomes necessary to replace the oven light, please consult a dealer to have it replaced.
13. Please do not dispose this appliance into the domestic rubbish bin; it should be disposed to the particular disposal center provided by the municipalities.
14. When the microwave oven with grill function is first used, it may produce slight smoke and smell. This is a normal phenomenon because the oven is made of a steel plate coated with lubricating oil, and the new oven will produce fumes and odor generated by burning the lubricating oil. This phenomenon will disappear after a period of using.

### 5.2 Storage

- If you do not intend to use the appliance for a long time, please store it carefully.
- Please make sure that the appliance is unplugged, cooled down and totally dry.
- Store the appliance in a cool and dry place.
- Keep the appliance out of the reach of children.

### 5.3 Handling and transportation

- During handling and transportation, carry the appliance in its original packaging. The packaging of the appliance protects it against physical damages.

## 5 Cleaning and Care

- Do not place heavy loads on the appliance or the packaging. The appliance may be damaged.
- Dropping the appliance will render it non-operational or cause permanent damage.

## 6 Troubleshooting

Problem	Possible solution
If the oven fails to operate	Check to ensure that the oven is plugged in securely. If it is not, remove the plug from the outlet, wait 10 seconds, and plug it in again securely.
	Check for a blown circuit fuse or a tripped main circuit breaker. If these seem to be operating properly, test the outlet with another appliance.
	Check to ensure that the control panel is programmed correctly and the timer is set.
	Check to ensure that the door is securely closed engaging the door safety lock system. Otherwise, the microwave energy will not flow into the oven.
If none of the above rectifies the situation, then contact a qualified technician. Do not try to adjust or repair the oven yourself.	

# Si prega di leggere questo manuale prima dell'uso!

Gentile e stimato Cliente,

grazie per aver scelto questo apparecchio Beko. Ci auguriamo che riesca ad ottenere i risultati migliori da questo prodotto, realizzato con tecnologia all'avanguardia e di alta qualità. Pertanto, prima di utilizzare il prodotto, La preghiamo di leggere con attenzione e per intero il presente manuale e ogni altro documento allegato, conservandoli come riferimento per impieghi futuri. Nel caso cedesse il prodotto ad altre persone, consegni loro anche queste istruzioni. Segua tutte le avvertenze e le informazioni riportate nel manuale utente.

Consideri che questo manuale utente può risultare valido anche per altri modelli. Il contenuto ne descrive chiaramente le eventuali differenze.

## Significato dei simboli

I seguenti simboli sono utilizzati in diverse sezioni del presente manuale utente:

	Informazioni importanti e suggerimenti utili sull'utilizzo.
	Avvertenze di situazioni pericolose relative alla sicurezza della vita e della proprietà.
	Avvertenza di superfici calde.
	Avvertenza per shock elettrico.

## Importanti istruzioni di sicurezza **Leggere attentamente e conservare per riferimenti futuri**

### 1.1 Istruzioni di sicurezza

Questa sezione contiene istruzioni di sicurezza che aiutano a proteggere da rischi di incendio, scosse elettriche, esposizione a perdite di energia a microonde, lesioni personali o danni alle cose. Il mancato rispetto di queste istruzioni invaliderà qualsiasi garanzia.

- I prodotti Beko sono conformi agli standard di sicurezza applicabili; quindi - in caso di danni al dispositivo o al cavo di alimentazione - la riparazione o la sostituzione dovrebbero essere a cura del rivenditore, del centro assistenza o di un servizio specializzato e autorizzato al fine di evitare di incorrere in eventuali pericoli. Lavori di riparazione svolti male o da persone non qualificate possono rivelarsi pericolosi e rischiosi per l'utente.
- L'apparecchiatura è destinata all'uso domestico e applicazioni simili, tra cui:
  - Cucine per il personale in negozi, uffici e altri ambienti di lavoro;
  - Fattorie
  - Clienti in hotel e altri ambienti di tipo residenziale;
  - Ambienti tipo bed and breakfast.
- Il forno a microonde è destinato all'uso indipendente.
- Non è stato pensato per uso industriale o di laboratorio.
- Non tentare di avviare il forno quando il suo sportello è aperto, altrimenti si potrebbe essere esposti all'energia nociva delle microonde. Le serrature di sicurezza non devono essere disabilitate o manomesse.
- Il forno a microonde è destinato a riscaldare cibi e bevande. L'asciugatura di cibo o indumenti e il riscaldamento di cuscini riscaldanti, pantofole, spugne, panni umidi e simili potrebbe comportare il rischio di lesioni, combustione e incendi.
- Non mettere alcun oggetto tra il lato anteriore e lo sportello del forno. Non lasciare accumulare sporco o residui di detergente sulle superfici di chiusura.

# 1

## Istruzioni importanti per la sicurezza e l'ambiente

- Qualsiasi lavoro di manutenzione che comporti la rimozione del coperchio che fornisce la protezione contro l'esposizione alle microonde deve essere eseguito da persone/centri assistenza autorizzati. Qualsiasi altro approccio è pericoloso.
- Il prodotto è utilizzabile per cucinare, riscaldare e scongelare il cibo in ambiente domestico. Non deve essere utilizzato per scopi commerciali.
- Il forno non è progettato per asciugare materia vivente.
- Non utilizzare l'apparecchio per asciugare vestiti o asciugamani da cucina.
- Non usare questo apparecchio all'aperto, nei bagni, in ambienti umidi o in luoghi dove potrebbe bagnarsi.
- Non ci assumiamo alcuna responsabilità né risponderemo ad alcuna richiesta di garanzia per danni derivanti da un uso improprio o scorretto dell'apparecchio.
- Non tentare di smontare l'apparecchio. Non si accettano richieste di garanzia per danni derivanti da uso improprio.
- Servirsi unicamente di ricambi originali o consigliati dal produttore.
- Non lasciare l'apparecchio in funzione se non è sorvegliato.
- Utilizzare sempre l'apparecchio su una superficie stabile, piana, pulita, asciutta e non scivolosa.
- Questo apparecchio non è progettato per funzionare con un timer esterno o con un sistema di comando a distanza.
- Prima di usare l'apparecchio per la prima volta, pulire tutte le parti. Vedere altri dettagli nella sezione "Pulizia e Manutenzione".
- Servirsi dell'apparecchio unicamente per lo scopo per cui è stato previsto, secondo quanto descritto nel presente manuale.
- L'apparecchio diventa molto caldo quando in funzione. Fare attenzione a non toccare le parti calde all'interno del forno.
- Non far funzionare il forno se vuoto.
- L'utensile da cucina potrebbe diventare caldo a causa del calore trasferito dal cibo riscaldato all'utensile stesso. Si potrebbe aver bisogno di guanti da forno per tenere l'utensile.
- Per assicurarsi che siano adatti all'uso nei forni a microonde, gli

## Istruzioni importanti per la sicurezza e l'ambiente

utensili dovranno essere controllati.

- Non posizionare il forno su stufe o altri apparecchi che generano calore. In caso contrario, potrebbe danneggiarsi e ciò invaliderà la garanzia.
- Mentre si aprono i coperchi o la pellicola dopo la cottura del cibo potrebbe uscire del vapore.
- L'apparecchio e le sue superfici accessibili potrebbero essere molto caldi quando l'apparecchio è in uso.
- Lo sportello e il vetro esterno potrebbero essere molto caldi quando l'apparecchio è in uso.
- Assicurarsi che l'alimentazione di rete sia conforme alle indicazioni riportate sulla targhetta dell'apparecchio.
- L'unico modo per scollegare l'apparecchio dall'alimentazione è rimuovere la spina dalla presa di corrente.
- Servirsi dell'apparecchio unicamente solo con una presa dotata di messa a terra.
- Non utilizzare l'apparecchio se il cavo di alimentazione o l'apparecchio stesso sono danneggiati.
- Non usare l'apparecchio con una prolunga.
- Non toccare mai l'apparecchio o la sua spina con mani umide o bagnate.
- Posizionare l'apparecchio in modo che la spina sia sempre accessibile.
- Evitare di danneggiare il cavo di alimentazione non schiacciandolo, piegandolo o strofinandolo su spigoli vivi. Tenere il cavo di alimentazione lontano da superfici calde e da fiamme libere.
- Assicurarsi che non ci sia pericolo che il cavo di alimentazione possa essere tirato accidentalmente o che qualcuno possa inciampare quando l'apparecchio è in uso.
- Scollegare l'apparecchio prima di ogni pulizia e quando non è in uso.
- Non tirare il cavo di alimentazione dell'apparecchio per scollegarlo dalla sua alimentazione e non avvolgere mai il cavo di alimentazione intorno all'apparecchio.
- Non immergere l'apparecchio, il cavo di alimentazione o la spina in acqua o altri liquidi. Non tenerlo sotto l'acqua corrente.
- Quando si scalda il cibo in contenitori di plastica o carta, controllare sempre il forno in quanto sussiste la possibilità di combustione.

## Istruzioni importanti per la sicurezza e l'ambiente

- Prima di mettere i sacchetti nel forno, rimuovere i lacci metallici e/o i manici di metallo dei sacchetti di carta o di plastica.
  - Se si osserva del fumo, spegnere l'apparecchio o disinserire la spina del cavo di alimentazione e tenere lo sportello chiuso per soffocare le eventuali fiamme.
  - Non usare il forno a microonde come spazio di conservazione. Non lasciare oggetti di carta, materiale di cottura o cibo all'interno del forno quando non utilizzato.
  - Per evitare scottature, agitare o scuotere il contenuto dei biberon e dei vasetti di alimenti per bambini e controllarne la temperatura prima del consumo.
  - Questo apparecchio è un dispositivo ISM di gruppo 2, classe B. Il gruppo 2 contiene tutte le apparecchiature ISM (Industrial, Scientific and Medical) in cui l'energia a radiofrequenza è intenzionalmente generata e/o utilizzata sotto forma di radiazione elettromagnetica per il trattamento di materiale, e le apparecchiature di erosione delle scintille.
  - Le apparecchiature di classe B sono adatte all'uso in stabilimenti domestici e stabilimenti direttamente collegati a una rete di alimentazione a bassa tensione.
  - Non usare olio da cottura nel forno. L'olio caldo potrebbe danneggiare i componenti e i materiali del forno, e potrebbe anche causare ustioni alla pelle.
  - Praticare un taglio sugli alimenti con crosta spessa come le patate, le zucchine, le mele e le castagne.
  - L'apparecchio deve essere posizionato in modo che il lato posteriore sia rivolto verso il muro.
  - Prima di spostare l'apparecchio, fissare il piatto girevole per evitare danni.
  - Le uova alla coque e quelle sode non devono essere riscaldate nel microonde in quanto potrebbero esplodere, anche al termine del tempo di riscaldamento.
- AVVERTENZA:** Se la sportello o le guarnizioni della sportello sono danneggiate, il forno non deve essere messo in funzione finché non sia stato riparato da un tecnico autorizzato.
- AVVERTENZA:** È pericoloso eseguire qualsiasi operazione di manutenzione o riparazione che riguardi la rimozione di un coperchio che evita l'esposizione all'energia

## Istruzioni importanti per la sicurezza e l'ambiente

delle microonde a meno che non venga eseguita da personale competente.

**AVVERTENZA:** Non si devono riscaldare liquidi o altri alimenti in contenitori sigillati perché potrebbero esplodere.

- Il forno deve essere pulito regolarmente ed ogni deposito di cibo deve essere rimosso.
- Ci dovrebbero essere almeno 30 cm di spazio libero sopra la superficie superiore del forno.
- Non cuocere troppo i cibi, altrimenti si potrebbe causare un incendio.
- Non usare prodotti chimici e pulitori a vapore per pulire l'apparecchio.
- Si consiglia estrema cautela nell'uso in prossimità di bambini e di persone limitate nelle loro capacità fisiche, sensoriali o mentali.
- Questo apparecchio può essere utilizzato da bambini di età pari o superiore a 8 anni e da persone con capacità fisiche, sensoriali o mentali limitate o che non hanno conoscenze ed esperienza, purché siano sorvegliati nell'uso sicuro del prodotto o siano istruiti di conseguenza o comprendano i rischi dell'uso del prodotto. I bambini non

devono giocare con l'apparecchio. La pulizia e la manutenzione non devono essere effettuate da bambini, a meno che non abbiano più di 8 anni e non siano sorvegliati.

- **Pericolo di soffocamento!** Tenere tutti i materiali di imballaggio lontano dalla portata dei bambini.
- A causa del calore eccessivo che si genera nelle modalità grill e combinata, i bambini dovrebbero essere autorizzati a utilizzare queste modalità solo sotto la supervisione di un adulto.
- Conservare il prodotto e il suo cavo di alimentazione in modo che siano inaccessibili ai bambini di età inferiore agli 8 anni.
- Non cucinare il cibo direttamente sul vassoio di vetro. Posizionare gli alimenti in/su utensili da cucina appropriati prima di metterli in forno.
- Durante la cottura a microonde i contenitori metallici per alimenti e bevande non sono ammessi. In caso contrario, potrebbero verificarsi delle scintille.
- Questo prodotto non è progettato per essere incassato. Non mettere il prodotto in un armadio o in una scatola mentre è in uso.

# Istruzioni importanti per la sicurezza e l'ambiente

- Non tenere il forno pulito potrebbe portare al deterioramento della superficie con conseguenze negative sulla durata dell'apparecchio e possibili situazioni di pericolo.
- L'apparecchio non deve essere pulito con un pulitore a vapore.
- Il riscaldamento a microonde delle bevande può provocare un'ebollizione eruttiva ritardata, pertanto è necessario prestare attenzione quando si maneggia il contenitore.
- **AVVERTENZA:** quando l'apparecchio funziona in modalità combinata, a causa delle temperature generate, i bambini devono utilizzare il forno solo sotto la supervisione di un adulto.
- **Pulizia:** non mettere l'apparecchio in acqua o in altri liquidi. Pulire l'involucro solo con una spugna o un panno inumidito con acqua calda e sapone. Non utilizzare detersivi aggressivi e abrasivi. Vedere le istruzioni dettagliate per la pulizia ai punti **Pulizia e cura e Conservazione.**

## 1.2 Conformità alla direttiva WEEE e allo smaltimento dei rifiuti:

Questo apparecchio è conforme alla Direttiva UE WEEE (2012/19/EU). Questo apparecchio riporta il simbolo di classificazione per i rifiuti delle apparecchiature elettriche ed elettroniche (WEEE).



Questo simbolo indica che questo prodotto non deve essere smaltito con altri rifiuti domestici al termine della sua vita utile. Il dispositivo usato deve essere portato a un punto di raccolta ufficiale per il riciclaggio di dispositivi elettrici ed elettronici. Per individuare questi punti di raccolta, contattare le proprie autorità locali oppure il rivenditore presso cui è stato acquistato il prodotto. Ciascuna famiglia ha un ruolo importante nel recupero e riciclaggio di vecchi apparecchi. Lo smaltimento appropriato degli apparecchi usati aiuta a prevenire potenziali conseguenze negative per l'ambiente e la salute umana.

## 1.3 Conformità alla Direttiva RoHS:

L'apparecchio acquistato è conforme alla Direttiva UE RoHS (2011/65/EU). Non contiene materiali pericolosi o proibiti specificati nella Direttiva.

## 1.4 Informazioni di imballaggio



L'imballaggio del prodotto è fatto di materiali riciclabili in conformità con la normativa nazionale. Non smaltire i materiali di imballaggio con i rifiuti domestici o altri rifiuti. Portarli ai punti di raccolta per materiali di imballaggio previsti dalle autorità locali.

## 2 Il forno a microonde

### 2.1 Panoramica

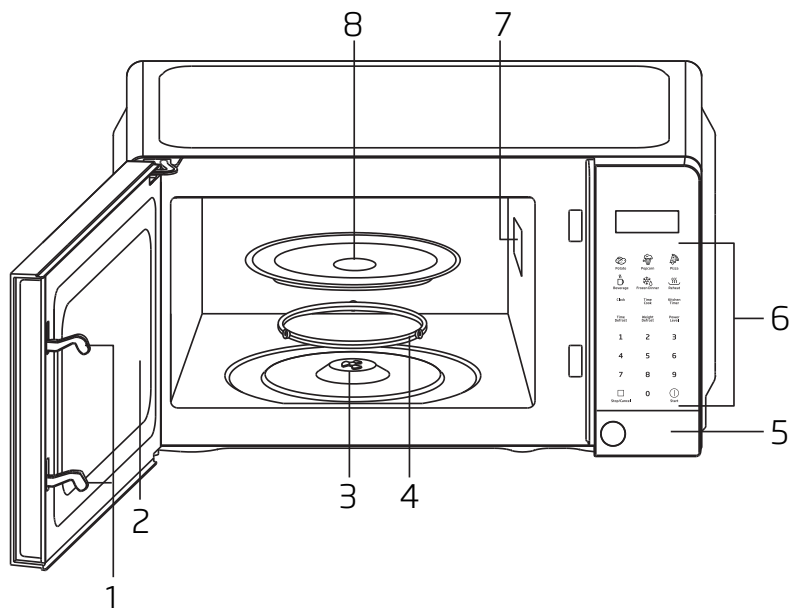

### Comandi e parti

1. Sistema di blocco di sicurezza sportello
2. Vetro sportello forno
3. Asta
4. Anello di rullo
5. Pulsante di rilascio sportello
6. Pannello di controllo
7. Guida microonde (non rimuovere la piastra in mica che copre la guida del microonde)
8. Vassoio di vetro

### 2.2 Dati tecnici

<b>Modello</b>	MOC 201103 S	MOC 201103 W
<b>Tensione nominale</b>	AC 230V/50Hz,	
<b>Potenza nominale in ingresso</b>	1100W (Microonde)	
<b>Potenza nominale in uscita</b>	700W	
<b>Frequenza microonde</b>	2450 MHz	
<b>Dimensioni esteriori</b>	243*446*323 mm	
<b>Capacità forno</b>	compatto 20L	
<b>Colore</b>	Argentato	Bianco

I diritti per le modifiche agli aspetti tecnici e progettuali sono riservati.

I contrassegni sull'apparecchio o i valori dichiarati in altri documenti in dotazione con l'apparecchio sono valori ottenuti in condizioni di laboratorio secondo gli standard pertinenti. Questi valori possono variare secondo l'utilizzo dell'apparecchio e le condizioni ambientali.

## 3 Installazione e collegamento

### 3.1 Installazione

1. Assicurarsi che tutti i materiali di imballaggio vengano rimossi dall'interno dello sportello.



**AVVERTENZA:** Verificare la presenza di eventuali danni al forno, ad esempio disallineamento o curvatura dello sportello, danneggiamento delle tenute dello sportello e della superficie di tenuta, rottura o allentamento delle cerniere e dei fermi e ammaccature all'interno della cavità o dello sportello. In caso di presenza di eventuali danni, non mettere in funzione il forno e contattare personale di assistenza qualificato.

2. Questo microonde deve essere posizionato su una superficie piana e stabile in grado di supportarne il peso e gli alimenti più pesanti che verranno probabilmente cotti nel forno.
3. Non posizionare il forno in corrispondenza di fonti di calore, umidità o umidità elevata o in prossimità di materiali combustibili.
4. Per il corretto funzionamento, il forno deve disporre di flusso d'aria sufficiente. Lasciare 20cm di spazio sulla parte superiore del forno, 10cm sul retro e 5 cm su entrambi i lati. Non coprire o ostruire eventuali aperture sull'apparecchio. Non rimuovere i piedini.
5. Non mettere in funzione il forno se sprovvisto di vassoio di vetro, supporto del rullo ed asta nelle rispettive posizioni adeguate.
6. Assicurarsi che il cavo di alimentazione sia integro e che non passi al di sotto del forno al di sopra di qualsiasi superficie calda o affilata.
7. La presa deve essere facilmente accessibile in modo da poterla facilmente estrarre in caso di emergenza.
8. Non utilizzare il forno in spazi aperti.

### 3.2 Interferenze radio

Il funzionamento del microonde può causare interferenze con radio, TV o apparecchiatura simile.

In caso di interferenza, questa potrebbe essere ridotta o eliminata prendendo le misure seguenti:

1. Pulire lo sportello e la superficie di tenuta del forno.
2. Riorientare l'antenna di ricezione della radio o della televisione.
3. Riposizionare il forno a microonde rispetto al ricevitore
4. Allontanare il forno a microonde dal ricevitore.
5. Inserire la spina del forno a microonde in una presa diversa in modo che il forno a microonde e il ricevitore si trovino su due diversi circuiti di diramazione.

### 3.3 Principi della cottura con le microonde

1. Disporre gli alimenti con attenzione. Posizionare le aree più spesse verso l'esterno del piatto.
2. Tenere sotto controllo il tempo di cottura. Cuocere per la quantità di tempo più breve indicata e prolungare la cottura secondo necessità. Gli alimenti troppo cotti possono emanare fumo o prendere fuoco.
3. Coprire gli alimenti durante la cottura. I coperchi prevengono gli schizzi e favoriscono la cottura uniforme degli alimenti.
4. Rigrirare gli alimenti durante la cottura a microonde per velocizzare la cottura di alimenti come ad esempio pollo e hamburger. Articoli alimentari ingombranti come arrostiti devono essere rigirati almeno una volta.
5. Ridisporre gli alimenti come polpette di carne a metà cottura sia dall'alto verso il basso che dal centro del piatto verso l'esterno.

## 3 Installazione e collegamento

### 3.4 Istruzioni di messa a terra

Per questo apparecchio deve essere effettuata la messa a terra. Questo forno è dotato di un cavo avente un filo di messa a terra con una spina di messa a terra. La spina deve essere inserita in una scatola di presa che sia correttamente installata e messa a terra. Nell'eventualità di un cortocircuito elettrico, la messa a terra riduce il rischio di scossa elettrica fornendo un filo di sicurezza per la corrente elettrica. È consigliato che venga fornito un circuito separato che alimenti unicamente il forno. L'uso di una tensione elevata è pericoloso e può dar luogo a un incendio o a un altro incidente che provoca danni al forno.



**AVVERTENZA:** Un uso scorretto della spina di messa a terra può determinare un rischio di scossa elettrica.



In caso di domande sulla messa a terra o sulle istruzioni elettriche, consultare un elettricista qualificato o il personale di assistenza.



Né il fabbricante né il rivenditore possono assumersi alcuna responsabilità per danni al forno o lesioni personali derivanti dalla mancata osservazione delle procedure di collegamento elettrico.

I fili in questo cavo di rete sono colorati secondo il seguente codice:

**Verde e giallo = MESSA A TERRA**

**Blu = NEUTRO**

**Marrone = SOTTO TENSIONE**

### 3.5 Guida agli utensili

1. Le microonde non possono penetrare il metallo. Usare solo utensili idonei all'utilizzo nei forni a microonde. I contenitori metallici per alimenti e bevande non sono consentiti durante la cottura a microonde. Questo requisito non è applicabile se il fabbricante specifica la dimensione e la forma dei contenitori metallici idonei per la cottura a microonde.
2. Le microonde non possono penetrare il metallo, quindi non devono essere usati utensili o piatti con bordo metallico.
3. Non utilizzare prodotti di carta riciclata durante la cottura a microonde poiché potrebbero contenere piccoli frammenti metallici che possono provocare scintille e/o fiamme.
4. Sono consigliati piatti rotondi/ovalini piuttosto che quelli quadrati/oblunghi poiché gli alimenti negli angoli tendono a cuocersi eccessivamente.
5. Strisce sottili di foglio di alluminio possono essere usate per prevenire la cottura eccessiva delle aree esposte. Tuttavia, si raccomanda di moderarne l'uso e mantenere una distanza di 1 pollice (2,54 cm) tra il foglio e la cavità.

Il seguente elenco è una guida generale per facilitare la selezione degli utensili corretti.

Pentole	Microonde
Vetro resistente al calore	Sì
Vetro non resistente al calore	No
Ceramica resistente al calore	Sì
Piatto di plastica a prova di microonde	Sì
Carta da cucina	Sì
Vassoio di metallo	No
Griglia metallica	No
Foglio di alluminio e contenitore di foglio	No

## 4 Funzionamento

### 4.1 Pannello di controllo

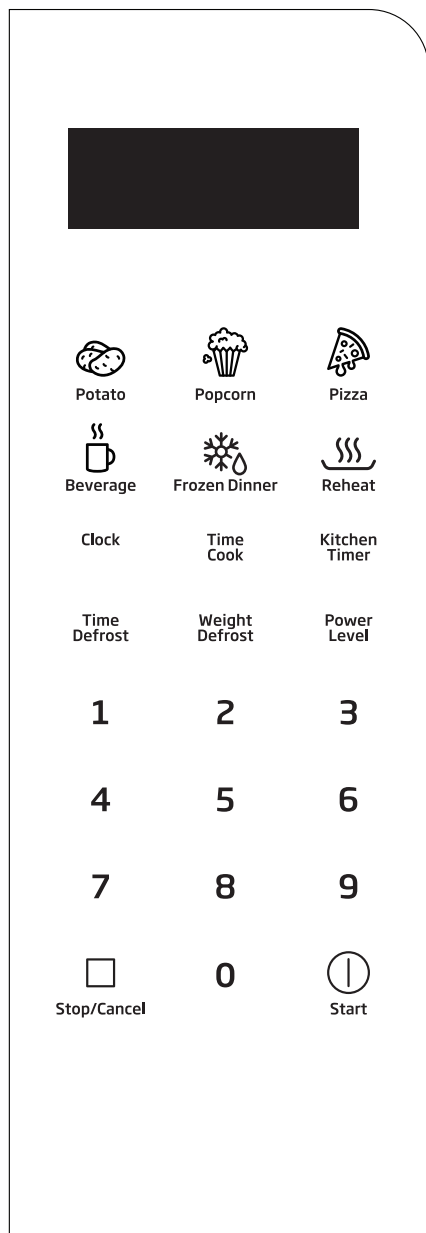

#### Display

Vengono visualizzati tempo di cottura, potenza, indicatori di azione e tempo dell' "Clock".

#### Menù cottura automatica

I seguenti sono 6 tipi di menù per cottura automatica. Utilizzare per impostare un programma di cottura automatica.

#### Pulsanti n. (0-9)

Utilizzare per regolare il "Power Level", impostare il timer o il peso dell'alimento.

#### Orologio

Utilizzare per impostare il tempo dell' "Clock".

#### Livello di potenza

Utilizzare per selezionare il "Power Level" del microonde.

#### Preparazione a tempo

Utilizzare per impostare la cottura a microonde.

#### Timer da cucina

Premere per impostare la funzione "Kitchen Timer". "Kitchen Timer" funziona indipendentemente, anche quando è in funzione un programma di cottura.

#### Scongelo a tempo

Premere per impostare il programma di scongelamento a tempo.

#### Scongelo a peso

Premere per impostare il programma di scongelamento basato sul peso del cibo.

#### Stop/annulla

Toccare per cancellare la voce prima di impostare un programma di cottura.

Toccare una volta per interrompere temporaneamente la cottura o due volte per annullare la cottura.

#### Avvio

Premere per "Start" un programma di cottura.

## 4 Funzionamento

### 4.2 Funzionamento

- Quando la spina del forno viene inserita per la prima volta, verrà emesso un segnale acustico e sul display verrà visualizzato "1:01".
- Nell'impostare una cottura, dopo circa 25 secondi il forno tornerà alla modalità standby.
- Durante la cottura, se si preme una volta il tasto "Stop/Cancel", il programma verrà sospeso, quindi premere il tasto "Start" per riprendere, ma se si preme due volte "Stop/Cancel", il programma verrà annullato.
- Dopo aver terminato la cottura, lo schermo visualizzerà la parola fine emettendo un suono ogni due minuti fino a che l'utente non preme il tasto "Stop/Cancel" o apre lo sportello.
- Quando il forno è in funzione, premendo un tasto valido, verrà emesso un solo avviso acustico, ma se si preme un tasto invalido, verranno emessi due avvisi acustici.

### 4.3 Impostazione del "TEMPO" dell'orologio

Si tratta di un "Clock" da 12 o 24 ore, e si può selezionarlo premendo il tasto "Clock".

1. Quando in modalità standby, premere il tasto "Clock" una o due volte per selezionare l'"Clock" da 12 o 24 ore.
2. Utilizzare i tasti numerici per inserire l'ora esatta.
3. Premere il tasto "Clock" per confermare.



Durante la cottura, si può controllare l'ora attuale dell'"Clock" premendo il tasto "Clock".

### 4.4 Impostazione del "Kitchen Timer"

1. Quando in modalità standby oppure durante la cottura, premere il tasto "Kitchen Timer" una volta.

2. Premere i tasti numerici per inserire il tempo desiderato. Il tempo massimo è di 99 minuti e 99 secondi.
3. Premere il tasto "Start" per confermare.



Al termine del conto alla rovescia, verrà emesso un avviso acustico per allertare l'utente. Si può controllare il conto alla rovescia premendo il tasto "Kitchen Timer", ma se si preme "Stop/Cancel" quando il display visualizza il tempo, questa funzione può essere cancellata.

### 4.5 Cottura a microonde

1. In modalità standby, premere il tasto "Time Cook" una volta.
2. Utilizzare i tasti numerici per impostare il tempo di cottura. Il tempo di cottura più lungo è di 99 minuti e 99 secondi.
3. Se si desidera impostare un "Power Level" diverso dal 100%, premere il tasto "Power Level" e quindi utilizzare i tasti numerici per inserire il "Power Level".
4. Premere "Start" per avviare la cottura.

Utilizzare le cifre per impostare un "Power Level" di cottura:

premere tasto numerico	potenza di cottura (display)
1,0	100% (P100)
9	90% (P-90)
8	80% (P-80)
7	70% (P-70)
6	60% (P-60)
5	50% (P-50)
4	40% (P-40)
3	30% (P-30)
2	20% (P-20)
1	10% (P-10)
0	0% (P-00)

## 4 Funzionamento



Durante la cottura, si può verificare il "Power Level" della cottura premendo il tasto "Power Level".

### 4.6 Scongelamento a tempo

1. In modalità standby, premere il tasto "Time Desroft" una volta.
2. Utilizzare i tasti numerici per inserire il tempo di scongelamento. Il tempo massimo è di 99 minuti e 99 secondi.
3. Premere il tasto "Start" per confermare.



Durante il programma di scongelamento, il sistema si metterà in pausa e emetterà segnali acustici per allertare l'utente di girare gli alimenti; quindi premere "Start" per riprendere.

### 4.7 Scongelamento a peso

1. In modalità standby, premere il tasto "Weight Desroft" una volta.
2. Utilizzare i tasti numerici per inserire il peso degli alimenti. Il peso massimo è 2000g.
3. Toccare "Start" per confermare.

### 4.8 Cottura multifase

Il forno può essere programmato per avere fino a 3 sequenze di cottura automatica. Può essere composto di scongelamento a tempo con uno o due programmi di cottura a microonde, oppure di due programmi di cottura a microonde.

#### 4.8.1 Scongelamento a tempo con cottura a microonde a uno o due fasi

1. Aprire lo sportello e inserire gli alimenti nel forno, quindi richiuderlo.
2. Premere il tasto "Time Desroft" una volta.
3. Inserire il tempo di scongelamento desiderato premendo i tasti numerici corretti.

4. Inserire la prima fase del programma di cottura a microonde.
5. Inserire la seconda fase del programma di cottura a microonde.
6. Premere "Start" per iniziare.



Non è necessaria la fase 4 se si ha un programma di cottura a microonde. Lo scongelamento a tempo può essere impostato solamente nella prima fase.

#### 4.8.2 Cottura a microonde a due fasi

Alcune ricette richiedono diverse fasi di cottura con temperature diverse.

1. Inserire la prima fase del programma di cottura a microonde.
2. Inserire la seconda fase del programma di cottura a microonde.
3. Premere "Start" per iniziare.

### 4.9 Impostare il blocco per bambini

Il blocco impedisce ai bambini di utilizzare il forno senza supervisione.

- Per impostare il blocco per bambini: Nella modalità standby, se non si effettua alcuna operazione entro un minuto, il forno entrerà automaticamente in modalità blocco bambini. Premendo qualsiasi tasto, apparirà l'indicazione di blocco sul display per 3 secondi per allertare l'utente di eliminare il blocco bambini.
- Per eliminare il blocco per bambini: In modalità blocco bambini, aprire o chiudere lo sportello del forno per cancellare il programma e l'indicatore di blocco si spegnerà.

## 4 Funzionamento

### 4.10 Menù cottura automatica

Le impostazioni veloci di cottura consentono di cuocere o riscaldare alimenti in automatico senza inserire livello di potenza o tempo. Per piccole porzioni, toccare semplicemente il tasto del caso e avviare. Per porzioni più grandi, premere il tasto due volte.

<p><b>Potato (Patate)</b></p> <p><b>Per patate piccole (120-170g/porzione):</b></p> <ol style="list-style-type: none"><li>1. premere PATATE una volta.</li><li>2. Inserire il numero di patate premendo i tasti numerici da 1 a 4.</li><li>3. Premere il tasto "Start" per confermare.</li></ol> <p><b>Per patate piccole (220-280g/porzione):</b></p> <ol style="list-style-type: none"><li>1. premere PATATE due volte.</li><li>2. Inserire il numero di patate premendo i tasti numerici da 1 a 4.</li><li>3. Premere il tasto "Start" per confermare.</li></ol>	<p><b>Beverage (Bevande)</b></p> <p><b>Per tazze (150-200ml/porzione)</b></p> <ol style="list-style-type: none"><li>1. premere BEVANDE una volta.</li><li>2. Inserire il numero di tazze premendo i tasti numerici da 1 a 4.</li><li>3. Premere il tasto "Start" per confermare.</li></ol> <p><b>Per tazze più grandi di caffè (250-300ml/porzione)</b></p> <ol style="list-style-type: none"><li>1. premere BEVANDE due volte.</li><li>2. Inserire il numero di tazze premendo i tasti numerici da 1 a 4.</li><li>3. Premere il tasto "Start" per confermare.</li></ol>
<p><b>Popcorn (Popcorn)</b></p> <ol style="list-style-type: none"><li>1. Toccare il tasto POPCORN una volta. POPCORN imposta automaticamente il tempo di cottura per una busta di popcorn da microonde da 99g.</li><li>2. Premere il tasto "Start" per confermare.</li></ol> <p>Per una cottura migliore, quando si cucina, occorre piegare i quattro angoli del pacchetto di popcorn.</p> <p><b>NOTA:</b> Per cambiare il tempo di POPCORN preimpostato: premere POPCORN due volte. Premere i tasti numerici per inserire minuti e secondi. Premere "Start". Il nuovo tempo di cottura sarà impostato quale standard fino a che non viene cambiato.</p>	<p><b>Frozen dinner (Piatti congelati)</b></p> <p><b>per piatti congelati di piccole dimensioni (200-250g/porzione):</b></p> <ol style="list-style-type: none"><li>1. premere PIATTI CONGELATI una volta.</li><li>2. Per 1 piatto, premere il tasto numerico "1". Per 2 piatti, premere il tasto numerico "2".</li><li>3. Premere il tasto "Start" per confermare.</li></ol> <p><b>per piatti congelati di grandi dimensioni (280-340g/porzione):</b></p> <ol style="list-style-type: none"><li>1. premere PIATTI CONGELATI due volte.</li><li>2. Per 1 piatto, premere il tasto numerico "1". Per 2 piatti, premere il tasto numerico "2".</li><li>3. Premere il tasto "Start" per confermare.</li></ol>
<p><b>Pizza (Pizza)</b></p> <p><b>Riscaldare una fetta di pizza (ca. 150g):</b></p> <ol style="list-style-type: none"><li>1. premere PIZZA una volta.</li><li>2. Premere il tasto "Start" per confermare.</li></ol> <p><b>Scaldare una pizza surgelata intera (ca. 450g):</b></p> <ol style="list-style-type: none"><li>1. premere PIZZA due volte.</li><li>2. Premere il tasto "Start" per confermare.</li></ol>	<p><b>Reheat (Riscaldare)</b></p> <p><b>Per riscaldare un piatto di avanzi (350-500g):</b></p> <ol style="list-style-type: none"><li>1. Premere il tasto RISCALDARE una volta.</li><li>2. Premere il tasto "Start" per confermare.</li></ol>

## 5 Pulizia e manutenzione

### 5.1 Pulizia e cura



**AVVERTENZA:** Non utilizzare benzina, solventi, detersivi abrasivi, oggetti metallici o spazzole dure per pulire l'apparecchio.



**AVVERTENZA:** Non immergere mai l'apparecchio o il suo cavo di alimentazione in acqua o in qualsiasi altro liquido.

1. Spegnerne il forno e togliere la spina dalla presa di corrente prima di pulire.
2. Attendere il completo raffreddamento dell'apparecchio.
3. Tenere pulito l'interno del forno. In caso di aderenza di schizzi di cibo o liquidi versati alle pareti del forno, pulire con un panno umido. Se il forno è molto sporco, si può usare un detersivo delicato. Evitare l'uso di spray e altri detersivi aggressivi perché potrebbero macchiare, striare o opacizzare la superficie dello sportello.
4. Le superfici esterne dovrebbero essere pulite con un panno umido. Per evitare danni alle parti operative all'interno del forno, l'acqua non dovrebbe penetrare nelle bocchette di ventilazione.
5. Pulire frequentemente i due lati dello sportello e del vetro, le guarnizioni dello sportello e le parti adiacenti con un panno umido per rimuovere eventuali perdite o schizzi. Non usare detersivi abrasivi.
6. Non usare un pulitore a vapore.
7. Non lasciare che il pannello di controllo si bagni. Pulire con un panno morbido e umido. Quando si pulisce il pannello di controllo, lasciare lo sportello del forno aperto per evitare che il forno si accenda accidentalmente.
8. In caso di accumulo di vapore all'interno o all'esterno dello sportello del forno, pulirlo con un panno morbido. Ciò potrebbe verificarsi quando il forno a microonde viene utilizzato in condizioni di elevata umidità. Ed è normale.
9. Occasionalmente è necessario rimuovere il vassoio di vetro per la pulizia. Lavare il vassoio in acqua calda e umida o in lavastoviglie.
10. L'anello del rullo e il pavimento del forno dovrebbero essere puliti regolarmente per evitare una rumorosità eccessiva. Basta pulire la superficie inferiore del forno con un detersivo delicato. L'anello del rullo potrebbe essere lavato in acqua tiepida o in lavastoviglie. Quando si rimuove l'anello del rullo dal pavimento del forno per la pulizia, assicurarsi di rimmetterlo nella posizione corretta.
11. Rimuovere gli odori dal forno mettendo insieme una tazza d'acqua con il succo e la buccia di un limone in una ciotola profonda per microonde, lasciandola nel microonde per 5 minuti. Pulire accuratamente e asciugare con un panno morbido.
12. Quando diventa necessario sostituire la luce del forno, si prega di consultare un rivenditore per farla sostituire.
13. Si prega di non gettare questo apparecchio nella spazzatura domestica, ma di smaltirlo nel centro di smaltimento specifico previsto dai comuni.
14. Quando il forno a microonde con funzione grill viene usato per la prima volta, potrebbe produrre un leggero fumo e odore. Questo è un fenomeno normale perché il forno è costituito da una piastra d'acciaio rivestita di olio lubrificante, e il nuovo forno produrrà fumi e odori generati dalla combustione dell'olio lubrificante stesso. Questo fenomeno scomparirà dopo un certo periodo di utilizzo.

### 5.2 Conservazione

- Se non si intende usare l'apparecchio per molto tempo, conservatelo con cura.
- Assicurarsi che l'apparecchio sia scollegato, raffreddato e completamente asciutto.
- Conservare l'apparecchio in un luogo fresco e asciutto.

## 5 Pulizia e manutenzione

- Tenere l'apparecchio fuori dalla portata dei bambini

### 5.3 Manipolazione e trasporto

- Durante la manipolazione e il trasporto, trasportare l'apparecchio nel suo imballo originale. L'imballaggio dell'apparecchio lo protegge da danni fisici.
- Non appoggiare carichi pesanti sull'apparecchio o sull'imballaggio. L'apparecchio potrebbe essere danneggiato.
- La caduta dell'apparecchio ne causerà il malfunzionamento o potrebbe essere causa di danni permanenti.

## 6 Ricerca e risoluzione dei problemi

Problema	Possibile soluzione
Se il forno non entra in funzione:	Assicurarsi che la spina del forno sia inserita saldamente. In caso contrario, rimuovere la spina dalla presa, attendere 10 secondi e reinserirla nuovamente saldamente.
	Verificare la presenza di un fusibile di circuito bruciato o un interruttore di circuito di rete saltato. Una volta verificato il corretto funzionamento di questi ultimi, provare a collegare alla presa un altro apparecchio.
	Assicurarsi che il pannello di controllo sia programmato correttamente e che il timer sia impostato.
	Assicurarsi che lo sportello sia chiuso saldamente impegnando il sistema di blocco di sicurezza dello sportello. In caso contrario, l'energia a microonde non scorrerà nel forno.
Se nessuna delle precedenti risolve la situazione, contattare un tecnico qualificato. Non cercare di aggiustare o riparare il forno senza alcuna assistenza.	

## CERTIFICATO DI GARANZIA

La presente garanzia commerciale si intende aggiuntiva e non sostitutiva di ogni altro diritto di cui gode il consumatore, intendendo per consumatore esclusivamente colui che utilizza il bene per scopi estranei all'attività imprenditoriale o professionale eventualmente svolta e pertanto per uso domestico/privato, e in particolare non pregiudica in alcun modo i diritti del consumatore stabiliti dal D.Lgs. 206/05. BEKO Italy S.r.l. in conformità alla facoltà prevista dalla legge, offre al consumatore una garanzia commerciale aggiuntiva, nei termini e nei modi di seguito indicati.

Questo certificato non deve essere spedito per la convalida. E' valido e operante solo se conservato assieme alla ricevuta fiscale o altro documento reso fiscalmente obbligatorio.

### Condizioni di Garanzia

- BEKO Italy S.r.l. garantisce il funzionamento dell'apparecchio per un periodo di 2 anni dalla data di acquisto in caso l'utente sia un consumatore, mentre negli altri casi per un periodo di 12 mesi (ad esempio, se l'apparecchio è stato acquistato con fattura di vendita e non con scontrino fiscale).
- Questa garanzia è valida esclusivamente sul territorio italiano compresa la Repubblica di San Marino e la Città del Vaticano.
- Questa garanzia opera solo a beneficio dell'utente che comprovi per iscritto l'acquisto dell'apparecchio, tassativamente esibendo lo scontrino fiscale o la fattura d'acquisto, che riporti il nominativo del rivenditore, la data di acquisto dell'apparecchio nonché gli estremi identificativi dello stesso (tipo, modello, etc.).
- L'utente decade dai dritti di questa garanzia se non denuncia il malfunzionamento entro 2 mesi dalla scoperta dello stesso (e, comunque, entro il periodo di efficacia della garanzia sopra indicato al punto 1).
- Questa garanzia dà diritto esclusivamente alla riparazione o sostituzione gratuita delle parti componenti l'apparecchio che risultano difettose all'origine per vizi di fabbricazione (dunque, ad esempio, non sono coperte da questa garanzia le problematiche dovute a mera usura, quelle conseguenti, anche solo in parte, al mancato rispetto delle istruzioni incluse nel Manuale per l'installazione, l'uso e la manutenzione dell'apparecchio, oltre che nei casi di cui al punto 11 che segue). In ogni caso, tutte le componenti asportabili e tutte le parti estetiche non sono coperte da garanzia.
- In particolare, a seconda della natura dell'apparecchio, questa garanzia opera come segue:
  - per i grandi elettrodomestici e per i TV/monitor maggiori o uguali a 40": il tecnico esegue la riparazione o il ritiro del prodotto presso il domicilio dell'utente;
  - per i piccoli elettrodomestici e per gli apparecchi audio/TV (ad eccezione di quelli rientranti nella lett. a di questo punto 6): l'utente consegna a propria cura e spese l'apparecchio presso il centro di assistenza autorizzato, reperito sul sito [internet www.beko.it](http://internet.www.beko.it) oppure [www.grundig.it](http://www.grundig.it) oppure tramite il *call-center*.
- Se emerge, durante il sopralluogo (nei casi in cui è previsto) o presso il centro autorizzato che il malfunzionamento dell'apparecchio non è dovuto a vizi di fabbricazione, la riparazione/sostituzione non è coperta da questa garanzia ed è eseguita soltanto a pagamento, previa autorizzazione dell'utente.
- Nei casi di riparazione dell'apparecchio, le parti di ricambio sono garantite soltanto nei limiti della durata residua di questa garanzia. Nel caso di sostituzione dell'apparecchio, l'apparecchio sostituito è garantito ai sensi di questa garanzia e nei limiti della sua durata residua. In nessun caso si avrà, unque, un'estensione della durata di questa garanzia.
- Questa garanzia non dà diritto all'utente a qualsivoglia diritto al risarcimento degli eventuali danni, per i quali BEKO Italy S.r.l. declina correlativamente ogni responsabilità, che possano derivare, direttamente od indirettamente, dall'apparecchio. Questa previsione non pregiudica gli eventuali dritti dell'utente legati alla cosiddetta responsabilità del produttore.
- A titolo esemplificativo e non esaustivo e senza pregiudizio di quanto precede, questa garanzia non opera nei seguenti casi.
  - Malfunzionamenti dovuti al trasporto o alla movimentazione dell'apparecchio.
  - Interventi di installazione e montaggio, così come l'errata connessione o errata erogazione dalle reti di alimentazione, mancanza di allacciamento alla presa di terra, e tutte le eventuali regolazioni (come registrazione porte nei frigoriferi e/o inversione apertura, livellamento prodotti, eliminazione staffe fissaggio vasca, sostituzione ugelli e regolazione minimo cucine e piani cottura, etc.).
  - Installazione errata, imperfetta o incompleta, per incapacità d'uso da parte dell'utente, se mancano gli spazi necessari ad operare attorno alle apparecchiature, per eccessiva o scarsa temperatura dell'ambiente.
  - Interventi nei quali non è stato riscontrato il difetto lamentato, o per generici problemi di funzionamento causati da errata impressione dell'utente (problemi di asciugatura, rumorosità, difetti di lavaggio, eccessiva formazione di schiuma, di centrifuga, di raffreddamento, di riscaldamento, etc.).
  - Interventi su prodotti installati ad oltre mt. 2,50 da un piano di lavoro stabile, o in posizioni disagiate e pericolose (tetti, etc.) che non possano quindi garantire l'incolunità dell'operatore come stabilito dalla l. 626/1994 relativa alla sicurezza sul lavoro.
  - Malfunzionamenti causati da agenti atmosferici (fulmini, terremoti, incendi, alluvioni, etc.).
  - Se il numero di matricola risulta asportato, cancellato o manomesso.
  - Riparazioni, modifiche o manomissioni effettuate da persone non autorizzate dal produttore o comunque per cause non dipendenti dall'apparecchio. Guasti dovuti a mancanza di regolare manutenzione (pulizia batterie condensanti, fori di drenaggio acqua di condensa, filtri scarico ed entrata acqua, eliminazione corpi estranei, etc.).
  - Mancanza dei documenti fiscali o se gli stessi risultano contraffatti o non inerenti all'apparecchio.
  - L'uso improprio dell'apparecchio, non di tipo domestico o diverso da quanto stabilito dal produttore, fa decadere il dritto alla presente garanzia.
  - Per tutte le circostanze esterne che non siano riconducibili a difetti di fabbricazione dell'apparecchio.
  - Si intendono a pagamento anche tutti gli eventuali trasporti necessari per lo svolgimento degli interventi legati ai casi citati.
- Il Servizio Assistenza di BEKO Italy S.r.l. è l'unico autorizzato a riparare i prodotti a marchio BEKO e GRUNDIG.
- Per ogni controversia è competente in via esclusiva il foro di Milano, salva la competenza del foro del consumatore se prevista da norme inderogabili di legge.
- Durante e dopo il periodo di garanzia, vi consigliamo di rivolgervi sempre ai nostri centri di assistenza autorizzati.
- Per contattare il Centro di Assistenza Tecnica Autorizzato operante nella sua zona chiami il numero unico per l'Italia o scriva al seguente indirizzo e-mail:
  - Apparecchiature a marchio "Beko": N. verde: **02.03.03**. E-mail: [info@beko.it](mailto:info@beko.it).
  - Apparecchiature a marchio "Grundig": N. verde: **02.06.06**. E-mail: [info-grundig@grundig.it](mailto:info-grundig@grundig.it).

Prima di contattare l'assistenza tecnica, al fine di agevolare la gestione della chiamata, è necessario avere a portata di mano il modello dell'apparecchio e il documento fiscale di acquisto.

Additional Information for User Manual:  
Informazioni aggiuntive per il Manuale Utente:

Technical information on the operating Low Power Modes pursuant to EU Regulation 2023/826  
Informazioni tecniche sul funzionamento delle Modalità a Basso Potere in conformità al Regolamento UE 2023/826

Mode Modalità	POWER CONSUMPTION(WATT) CONSUMO ENERGIA (WATT)	PERIOD(MINUTES)* PERIODO (MINUTI)*
Standby Mode with information or status display Modalità Standby con informazioni o display di stato	0.8	20

- \* The period after which the equipment reaches automatically standby mode, off mode or networked standby in minutes and rounded to the nearest minute.
- \* Il periodo dopo il quale l'apparecchiatura raggiunge la modalità di standby automatico, la modalità di spegnimento o lo standby in rete, espresso in minuti e arrotondato al minuto più vicino.







Arçelik A.Ş.  
Karaağaç Caddesi No: 2-6, 34445,  
Sütlüce, İstanbul, Türkiye

[www.beko.com](http://www.beko.com)