

DELI IN FUNKCIJE

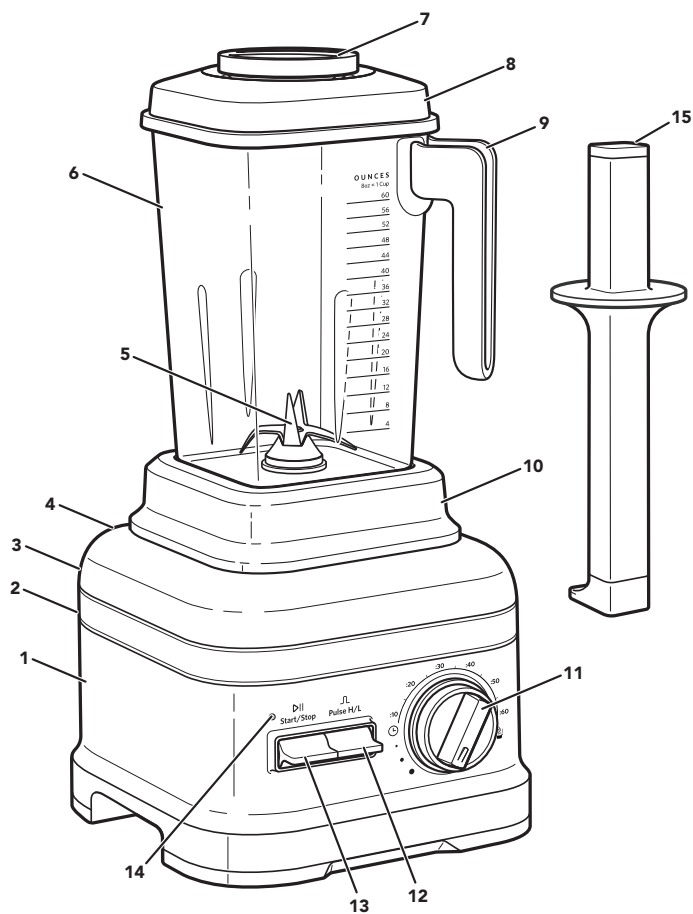

- | | |
|--|--|
| 1. Podstavek | 8. Pokrov |
| 2. Zatič za kabel (ni prikazano) | 9. Ročaj vrča |
| 3. Stikalo za vklop/izklop (ni prikazano) | 10. Odstranljiv podstavek za mešalni vrč |
| 4. Snemljiv napajalni kabel (ni prikazano) | 11. Gumb za upravljanje |
| 5. Rezilo | 12. Stikalo za pulzno delovanje |
| 6. Mešalni vrč | 13. Stikalo za vklop/izklop |
| 7. Pokrovček za odmerjanje sestavin | 14. Indikator stanja |
| | 15. Potiskalo z mehкими robovi |

Vaša varnost in varnost drugih ljudi sta zelo pomembni.

V tem priročniku in na vašem aparatu smo poskrbeli za številna pomembna varnostna sporočila. Vedno preberite in upoštevajte vsa varnostna sporočila.



To je simbol varnostnega opozorila.

Ta simbol vas opozarja na potencialne nevarnosti, ki so lahko vzrok za smrt ali poškodovanje vas in drugih oseb.

Vsa varnostna sporočila sledijo simbolu varnostnega opozorila in besedi "NEVARNOST" ali "OPOZORILO". Te besede pomenijo:

! NEVARNOST

Če takoj ne sledite navodilom, se lahko pripeti nesreča s smrtjo ali hudimi poškodbami.

! OPOZORILO

Če ne sledite navodilom, se lahko pripeti nesreča s smrtjo ali hudimi poškodbami.

Vsa varnostna sporočila vam povedo, kakšna je potencialna nevarnost, kako zmanjšati možnost poškodbe in kaj se lahko zgodi, če navodil ne upoštevate.

POMEMBNI ZAŠČITNI UKREPI

Pri uporabi električnih aparatov vedno izvedite osnovne varnostne ukrepe, med drugim naslednje:

1. Preberite vsa navodila. Pri napačni uporabi aparata lahko pride do telesnih poškodb.
2. Da se zaščitite pred električnim udarom, mešalnika ne dajajte v vodo ali drugo tekočino.
3. Aparata ne smejo uporabljati osebe (vključno z otroki) z omejenimi fizičnimi, senzoričnimi ali umskimi sposobnostmi ter osebe s premalo izkušnjami in znanja, razen če ga uporabljajo pod nadzorom ali po navodilih osebe, ki je odgovorna za njihovo varnost.
4. Samo Evropska unija: aparata ne smejo uporabljati otroci. Aparat in njegov kabel hranite izven dosega otrok.
5. Samo Evropska unija: Aparat smejo uporabljati osebe z omejenimi fizičnimi, senzoričnimi ali umskimi sposobnostmi ter osebe s pomanjkljivimi izkušnjami in znanjem, če ga uporabljajo pod nadzorom ali so seznanjene z navodili za uporabo aparata in s tem povezanimi tveganji.

6. Otroke je treba nadzorovati in tako zagotoviti, da se z aparatom ne igrajo.
7. Ne dotikajte se premikajočih se delov. Ko mešalnik deluje, držite dlani, lase in oblačila ter tudi lopatice in druge pripomočke stran od rezila, da zmanjšate nevarnost telesnih poškodb in/ali poškodb mešalnika.
8. Aparat po uporabi, pred namestitvijo ali odstranitvijo delov in pred čiščenjem izklopite (O) in nato izključite iz vtičnice. Izdelek izključite tako, da primete vtič in tega izvlečete iz vtičnice. Nikoli ne vlecite za napajalni kabel.
9. Ne uporabljajte aparata s poškodovanim kablom ali vtičem, aparata, ki ni pravilno deloval, je padel ali se kakor koli poškodoval. Aparat vrnite v najbližji pooblaščen servis, da ga pregledajo, popravijo ali prilagodijo električne in mehanske dele.
10. Če je napajalni kabel poškodovan, ga mora zamenjati KitchenAid, njegov servisni zastopnik ali podobno usposobljena oseba, da se izognete tveganjem.
11. Kabel ne sme viseti preko roba mize ali pulta.
12. Kabel se ne sme dotakniti vroče površine, vključno s štedilnikom.
13. Rezila so ostra. Bodite previdni pri rokovanju z ostrimi rezili, praznjenju vrča in med čiščenjem.
14. Utripajoča lučka pomeni, da je aparat pripravljen za uporabo – izogibajte se kakršnem koli stiku z rezili in premikajočimi se deli.
15. Pri miksanju vročih tekočin ali sestavin mora pokrovček za odmerjanje sestavin ostati nameščen v odprtini pokrova. Pri mešanju vročih tekočin ali sestavin vedno začnite pri najnižji hitrosti in to postopoma povečajte do zelene.
16. Med miksanjem ne segajte v vrč z rokami in priborom, da zmanjšate nevarnost hudih telesnih poškodb in poškodb mešalnika. Dovoljena je uporaba lopatice, vendar samo, ko mešalnik ne deluje.
17. Aparata ne uporabljajte na prostem.
18. Ko aparat deluje, ga ne puščajte brez nadzora.
19. Bodite previdni pri vlivanju vroče tekočine v mešalnik, saj lahko zaradi nenadnega uparjenja tekočina pljuskuje iz aparata.
20. Aparat vedno uporabljajte z nameščenim pokrovom.

21. Pri uporabi dodatkov/nastavkov, ki jih ne priporoča ali prodaja KitchenAid, lahko pride do požara, električnega udara ali telesne poškodbe.
22. Pred nameščanjem ali odstranjevanjem delov in pred čiščenjem počakajte, da se aparat popolnoma ohladi.
23. Za navodila glede čiščenja površin, ki pridejo v stik s hrano, glejte razdelek "Nega in čiščenje".
24. Aparat je namenjen samo za gospodinjsko in podobno uporabo, npr.:
 - v čajnicah trgovin, pisarn in drugih delovnih okolij;
 - na turističnih kmetijah;
 - za goste v hotelih, motelih in podobnih bivalnih okoljih;
 - v prenočiščih z zajtrkom.

SHRANITE NAVODILA

Za vse podrobnosti o izdelku, navodila in videoposnetke, vključno z informacijami o garanciji, obiščite www.KitchenAid.eu.

ELEKTRIČNE ZAHTEVE

⚠ OPOZORILO

Nevarnost električnega udara

Priključite v ozemljeno vtičnico.

Ne odstranjujte ozemljitvenega kontakta.

Ne uporabljajte adapterja.

Ne uporabljajte podaljška.

Zaradi neupoštevanja teh navodil lahko pride do smrti, požara ali električnega udara.



Napetost: 220–240 V

Frekvenca: 50–60 Hz





Moč: 1800 W

OPOMBA: če se vtič ne prilega vtičnici, se obrnite na usposobljenega električarja. Vtiča nikakor ne spreminjajte. Ne uporabljajte adapterja.

Ne uporabljajte podaljška. Če je napajalni kabel prekratek, naj vam usposobljen električar ali servisni tehnik namesti vtičnico blizu aparata.

VODIČ PO FUNKCIJAH MEŠALNIKA

Mešalnik ima prednastavljen program: ledeni napitki. Ima tudi funkciji spremenljivega časa mešanja in pulznega delovanja, s katerima lahko prilagodite mešanje za vsak recept, ki ga pripravljate.

NASTAVITEV	OPIS	ČAS MEŠANJA (v min:s)
	Postopno zviševanje moči do največje za mešanje trdih živil, kot so led, celo sadje in zelenjava in zamrznjeno sadje. Ta program priporočamo za napitke, kot so margarita, daiquiri in ledena kava.	0:22
•	Ko izberete nizko hitrost, mešalnik neprekinjeno deluje pri nizki hitrosti, dokler ne pritisnete stikala  (vklop/izklop) oz. se izklopi po 6 minutah.	Ne ustreza
•	Ko izberete srednjo hitrost, mešalnik neprekinjeno deluje pri srednji hitrosti, dokler ne pritisnete stikala  (vklop/izklop) oz. se izklopi po 6 minutah.	Ne ustreza
•	Ko izberete visoko hitrost, mešalnik neprekinjeno deluje pri visoki hitrosti, dokler ne pritisnete stikala  (vklop/izklop) oz. se izklopi po 6 minutah.	Ne ustreza
 Hitro/počasno pulzno delovanje	Pulzno delovanje lahko uporabite tudi med ročnim upravljanjem mešalnika pri visoki ali nizki hitrosti.	Ne ustreza
SPREMENLJIVI ČASA MIKSANJA	Funkcija časovnika zažene mešalnik pri nizki hitrosti in postopno zvišuje hitrost do največje za optimalne rezultate mešanja.	0:05–0:60

Čiščenje mešalnika: mešalni vrč lahko očistite s sunki močnega miksanja pri visokih hitrostih tako, da ga napolnite z 2 skodelicama vode in dodate kapljico detergenta.

⚠ OPOZORILO

Nevarnost električnega udara



Priključite v ozemljeno vtičnico.

Ne odstranjujte ozemljitvenega kontakta.

Ne uporabljajte adapterja.

Ne uporabljajte podaljška.

Zaradi neupoštevanja teh navodil lahko pride do smrti, požara ali električnega udara.

Pred prvo uporabo

Pred prvo uporabo mešalnika obrišite glavno enoto mešalnika s toplo, vlažno krpo, nato jo obrišite do čistega z vlažno krpo. Do suhega obrišite z mehko krpo. Mešalni vrč, pokrov, potiskalo z mehкими robovi in pokrovček za odmerjanje sestavin operite v topli milnici (glejte razdelek "Nega in čiščenje"). Dele splaknite in obrišite do suhega.

1. Pred uporabo mešalnika mora biti pult po mešalnikom in okoli njega suh in čist. Nato mešalnik priključite v ozemljeno vtičnico.

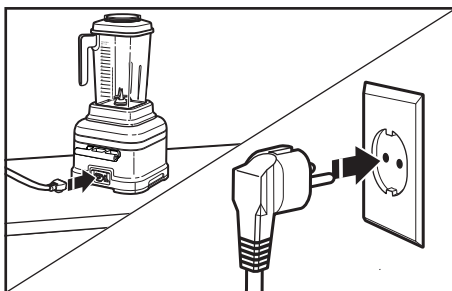

2. Glavno stikalo za vklop/izklop je na hrbtni strani glavne enote mešalnika. Stikalo za vklop/izklop potisnite v položaj za VKLOP (I). Indikator stanja nad stikalom \triangleright II (vklop/izklop) začne utripati, kar pomeni, da je mešalnik v načinu pripravljenosti. Mešalnik je zdaj pripravljen za uporabo.

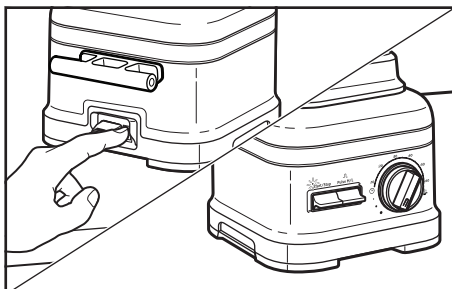

UPORABA IZDELKA

1. V mešalni vrč dajte živila, ki jih želite zmešati. Najprej dodajte tekočino, nato mehka živila, listnato zelenjavo in na koncu led ali zamrznjena živila.

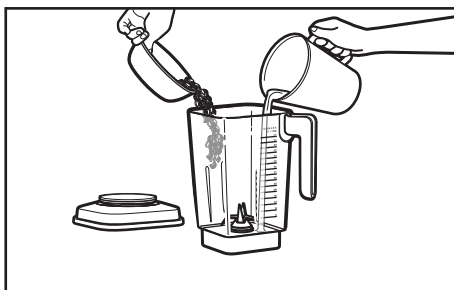

OPOMBA: mešalnega vrča ne napolnite preko najvišje merilne oznake, zlasti ko mešate tekočine.

2. Pokrov mora biti dobro pritrjen na mešalni vrč. Nato mešalni vrč postavite na glavno enoto tako, da je popolnoma poravnana na podstavku za vrč.

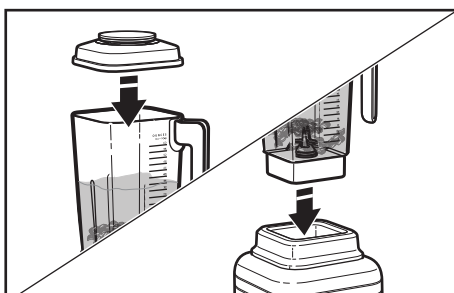

3. Gumb za upravljanje obrnite na želeno hitrost, čas ali program. Za podrobnejše informacije glejte "Vodič po funkcijah mešalnika".

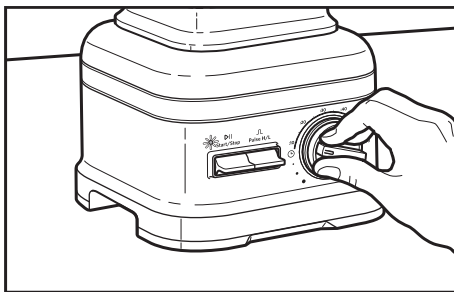

4. Stikalo \triangleright II (vklop/izklop) potisnite navzgor oz. navzdol, da vklopite mešalnik. Indikator stanja sveti neprekinjeno.

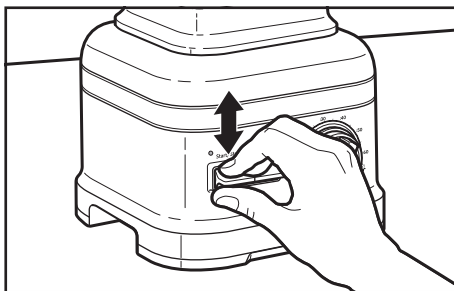

OPOMBA: če izberete prednastavljeni program, morate za začetek delovanja potisniti stikalo \triangleright II (vklop/izklop). Mešalnik se samodejno ustavi, ko se program zaključi.

5. Za učinkovito mešanje po potrebi uporabite dodatno potiskalo z mehкими robovi. Odstranite samo pokrovček za odmerjanje sestavin, pokrov pustite na mestu. Vsebino premešajte ali potisnite navzdol, proti rezilu. Ko končate, ponovno namestite pokrovček za odmerjanje sestavin na pokrov mešalnega vrča.

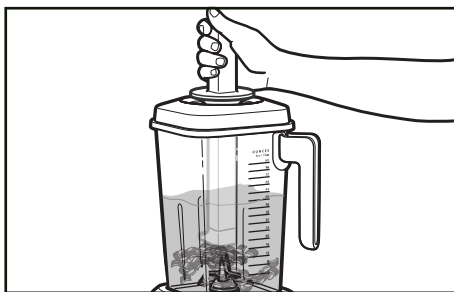

6. Če želite, lahko med mešanjem pri spremenljivi hitrosti uporabite funkcijo pulznega delovanja, da začasno povečate hitrost.

Pridržite stikalo \perp (pulzno delovanje) navzgor za hitrejšo pulzno delovanje ali navzdol za počasnejše.

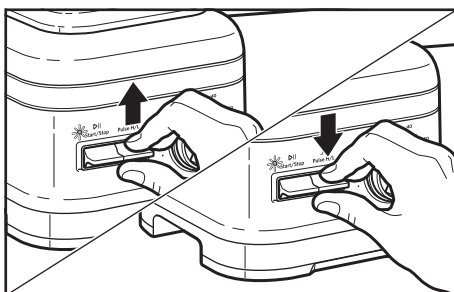

OPOMBA: funkcijo pulznega delovanja lahko uporabljate tudi samostojno kot ločeno funkcijo mešanja, ko je mešalnik v načinu pripravljenosti. Pulzno delovanje ni na voljo pri prednastavljenih programih.

7. Po mešanju potisnite stikalo  (vklop/izklop) navzgor oz. navzdol. Preden odstranite pokrov ali pa izlijete zmešane sestavine, počakajte, da se mešalnik popolnoma ustavi.

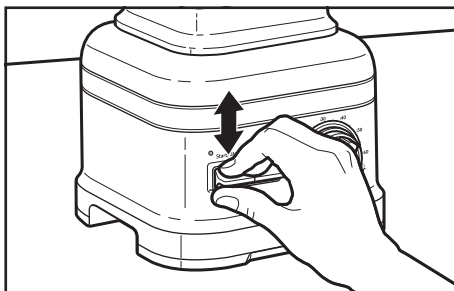

NEGA IN ČIŠČENJE

ČIŠČENJE MEŠALNIKA IN DODATKOV

Mešalnik temeljito očistite po vsaki uporabi.

OPOMBA: pred nameščanjem ali odstranjevanjem delov in pred čiščenjem počakajte, da se aparat popolnoma ohladi. Da se mešalnik ne bi poškodoval, glavne enote mešalnika ter kabla ne potaplajte v vodo. Ne uporabljajte abrazivnih čistil ali žičnatih gobic, da se izognete praskam na mešalniku.

1. Čiščenje glavne enote mešalnika in kabla: Pred čiščenjem mešalnik izključite iz vtičnice. Glavno enoto in kabel obrišite s krpo, navlaženo s toplo milnico; obrišite do čistega z vlažno krpo in do suhega z mehko krpo.

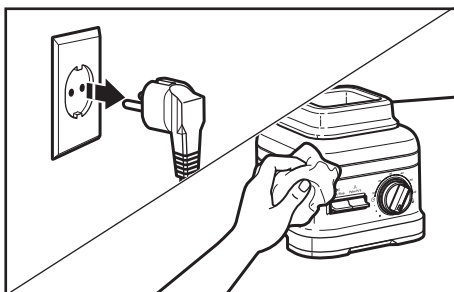

2. Mešalni vrč, pokrov in pokrovček za odmerjanje sestavin morate očistiti po vsaki uporabi. Iz mešalnega vrča odstranite preostalo vsebino. Mešalni vrč do 1/3 napolnite s toplo vodo in dodajte 1 kapljico tekočega detergenta. Namestite pokrov na mešalni vrč in se prepričajte, da je mešalni vrč dobro pritrjen na glavno enoto.

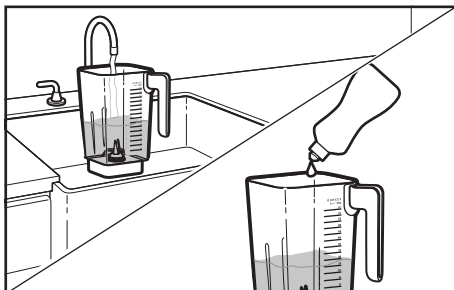

3. Gumb za upravljanje obrnite na 30 sekund. Stikalo \triangleright || (vklop/izklop) potisnite navzgor oz. navzdol. Ko se časovnik izteče, izlijte milnico in sperite mešalni vrč s toplo vodo.

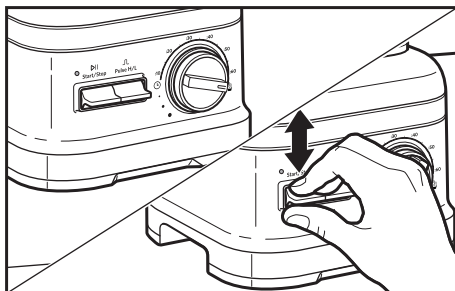

4. Mešalni vrč, pokrov, potiskalo z mehкими robovi in pokrovček za odmerjanje sestavin so primerni za pomivanje v pomivalnem stroju; potiskalo z mehкими robovi, pokrov in pokrovček za odmerjanje sestavin morate položiti v zgornjo košaro pomivalnega stroja. Vse dele lahko po želji operete tudi na roke z vlažno krpo in toplo milnico, nato pa sperete s toplo vodo in obrišete do suhega z mehko krpo.

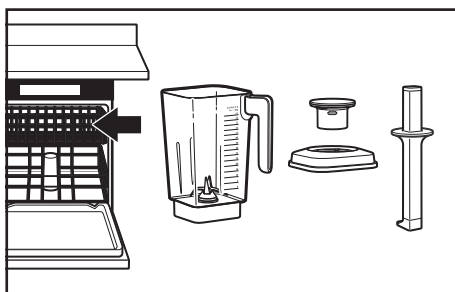

ODPRAVLJANJE TEŽAV

⚠ OPOZORILO

Nevarnost električnega udara



Priključite v ozemljeno vtičnico.

Ne odstranjujte ozemljitvenega kontakta.

Ne uporabljajte adapterja.

Ne uporabljajte podaljška.

Zaradi neupoštevanja teh navodil lahko pride do smrti, požara ali električnega udara.

TEŽAVA	REŠITEV
Ko je mešalnik priključen v vtičnico in stikalo I/O (VKLOP/IZKLOP glavnega napajanja) nastavite na VKLOP (I), mešalnik preklopi v način pripravljenosti (utripa bel indikator). Mešalnik po 10 minutah nedejavnosti preklopi v način mirovanja, indikator pa se izklopi	Mešalnik zbudite tako, da stikalo za ▷II vklop/izklop enostavno potisnete navzgor oz. navzdol. Tako mešalnik ponovno preklopi v način pripravljenosti.
Če indikator stanja utripa oranžno, je mešalnik v načinu napake. To se lahko zgodi, če v mešalnem vrču uporabljate lopatico, s katero ste zaklenili rezilo, ali pa je rezilo zaklenila ledena kocka ali trda hrana	Odpravite težavo tako, da mešalnik izklopite (O) z namenskim stikalom za izklop na hrbtni strani ali ga izključite iz vtičnice. Mešalni vrč odstranite z glavne enote in odstranite zagodeno živilo. Mešalni vrč postavite nazaj na glavno enoto, nato mešalnik znova vklopite, da nadaljujete z običajno uporabo.
Če se mešalnik med mešanjem ustavi	Mešalnik se po 6 minutah delovanja samodejno izklopi in preklopi v način mirovanja, LED-indikator pa se izklopi. Mešalnik lahko znova zbudite s stikalom ▷II (za vklop/izklop ali hitro/počasno pulzno delovanje). Če se mešalnik izklopi prej kot po 6 minutah, je morda prišlo do notranje napake mešalnika.
Če se sestavine recepta ne mešajo	Včasih lahko okoli rezila nastane zračni žep, zaradi česar sestavine ne pridejo v stik z rezilom. Med mešanjem s potiskalom z mehкими robovi potisnite sestavine v rezilo ali pa z njim premešajte sestavine v mešalnem vrču. Če to ne deluje, mešalnik izklopite, odstranite mešalni vrč z glavne enote in z lopatico prerazporedite sestavine v vrču. Pri nekaterih receptih lahko poskusite dodati več tekočine.
Če vsebina izteka čez rob mešalnega vrča	Mešalnik izključite iz vtičnice. Odstranite vrč in podstavek za vrč. Očistite ohišje mešalnika, podstavek za vrč in zunanost vrča. Vse dele dobro posušite, nato znova namestite podstavek za vrč.

TEŽAVA	REŠITEV
Če vsebina izteka čez rob mešalnega vrča	Če vsebina izteče na gumb za upravljanje ali čez njega, ga lahko odstranite tako, da ga nežno izvlečete. Ko gumb očistite in posušite, ga pritrdite nazaj. Ne pritiskajte premočno ali uporabljajte abrazivnih čistilnih sredstev, da ne poškodujete slik.
Če težave ne uspete odpraviti	Glejte razdelek "Pogoji garancije družbe KitchenAid ("garancija)". Mešalnika ne vračajte trgovcu, saj ne nudi servisa.

ODSTRANJEVANJE ODPADNE ELEKTRIČNE OPREME

ODLAGANJE EMBALAŽE

Embalažo je možno reciklirati in je označena s simbolom recikliranja ♻️. Različne dele embalaže je zato treba odložiti odgovorno in povsem v skladu s predpisi lokalnih organov o odlaganju odpadkov.

RECIKLIRANJE IZDELKA

- Aparat je označen v skladu z evropsko zakonodajo in zakonodajo Združenega kraljestva o odpadni električni in elektronski opremi (OEEO).
- S pravilnim odlaganjem izdelka boste prispevali k zmanjšanju negativnih posledic za okolje in človekovo zdravje, do katerih bi lahko prišlo zaradi nepravilnega odlaganja.
- Simbol ♻️ na izdelku oz. priloženi dokumentaciji označuje, da izdelka ni dovoljeno zavreči skupaj z gospodinjskimi odpadki, temveč ga je treba odnesti v ustrezni zbirni center za recikliranje električne in elektronske opreme.

Za podrobnejše informacije o obdelavi, predelavi in recikliranju izdelka se obrnite na lokalne oblasti, lokalni zbirni center za odpadke ali na trgovino, v kateri ste izdelek kupili.

IZJAVA O SKLADNOSTI

ZA EVROPSKO UNIJO

Ta aparat je bil zasnovan, izdelan in distribuiran v skladu z varnostnimi zahtevami naslednjih direktiv ES: direktiva 2014/35/EU o nizki napetosti, direktiva 2014/30/EU o elektromagnetni združljivosti, direktiva 2009/125/ES o okoljsko primerni zasnovi izdelkov, direktiva RoHS 2011/65/EU in poznejših sprememb.

POGOJI GARANCIJE DRUŽBE KITCHENAID ("GARANCIJA")

Družba KitchenAid Europa, Inc., Nijverheidslaan 3, Box 5, 1853 Strombeek-Bever, Belgija (»**izdajatelj garancije**«) izdaja končnemu uporabniku, ki je potrošnik, garancijo v skladu z naslednjimi pogoji.

Garancija velja poleg zakonsko določenih garancijskih pravic končnega uporabnika do prodajalca izdelka in jih ne omejuje ali vpliva nanje.

1. OBSEG IN POGOJI GARANCIJE

- Izdajatelj garancije izdaja garancijo za izdelke, ki so navedeni pod točko 1.b) in jih je potrošnik kupil pri prodajalcu ali družbi iz skupine KitchenAid v državah Evropskega gospodarskega prostora, v Moldaviji, Črni gori, Rusiji, Švici ali Turčiji.

b) Garancijsko obdobje je odvisno od kupljenega izdelka in je naslednje:

polna garancija eno leto od datuma nakupa.

- c) Garancijsko obdobje se začne z datumom nakupa, tj. datumom, na katerega je potrošnik kupil izdelek pri trgovcu ali družbi iz skupine KitchenAid.
- d) Garancija krije naravo izdelka brez napake.
- e) Izdajatelj garancije po svoji izbiri zagotavlja potrošniku naslednje storitve v okviru te garancije, če se napaka pojavi med garancijskim obdobjem:
- popravilo okvarjenega izdelka oz. dela izdelka; ali
 - zamenjavo okvarjenega izdelka oz. dela izdelka. Če izdelek ni več na voljo, ima izdajatelj garancije pravico, da izdelek zamenja z izdelkom enake ali višje vrednosti.
- f) Če želi potrošnik podati garancijski zahtevek, se mora obrniti na servisni center družbe KitchenAid v posamezni državi.

C.DUISBERG KG

Porschestraße 11

A-1230 Wien

telefonska številka: +385 98 218987

Obrnite se na naš center za pomoč strankam:

Filco d.o.o.

Letališka cesta 3,

1000 Ljubljana

telefonska številka : + 386 1 777 3000

ali neposredno na izdajatelja garancije na naslovu KitchenAid Europa, Inc. Nijverheidslaan 3, Box 5, 1853 Strombeek-Bever, Belgija.

- g) Stroške popravila, vključno z nadomestnimi deli, in stroške pošiljanja za dostavo izdelka oz. dela izdelka brez napake krije izdajatelj garancije. Izdajatelj garancije nosi tudi stroške pošiljanja za vračilo okvarjenega izdelka oz. dela izdelka, če izdajatelj garancije ali servisni center družbe KitchenAid v posamezni državi zahteva vračilo okvarjenega izdelka oz. dela izdelka. Stroške ustrezne embalaže za vračilo okvarjenega izdelka oz. nadomestnega dela nosi potrošnik sam.
- h) Če želi potrošnik podati garancijski zahtevek, mora posredovati račun ali potrdilo o nakupu izdelka.

2. OMEJITVE GARANCIJE

- a) Garancija velja samo za izdelke, ki se uporabljajo v zasebne namene in ne v profesionalne ali komercialne namene.
- b) Garancija ne velja za običajno obrabo, v primerih nepravilne ali neprimerne uporabe, neupoštevanja navodil za uporabo, uporabe izdelka pri napačni električni napetosti, namestitve in uporabe, ki kršita veljavne električne predpise, in uporabe sile (npr. udarcev).
- c) Garancija ne velja, če je izdelek spremenjen ali predelan, npr. predelave izdelkov z napetostjo 120 V na izdelke z napetostjo 220–240 V.
- d) Zaradi izvajanja garancijskih storitev se garancijsko obdobje ne podaljša, prav tako ne začne teči novo garancijsko obdobje. Garancijsko obdobje za nameščene nadomestne dele se konča z garancijskim obdobjem za celotni izdelek.
- e) Nadaljnji ali drugi zahtevki, zlasti odškodninski zahtevki, so izključeni, razen če je odgovornost obvezna v skladu z zakonodajo. Po poteku garancijskega obdobja ali za izdelke, za katere garancija ne velja, se lahko končni uporabniki še vedno obrnejo na servisne centre družbe KitchenAid, če imajo kakšna vprašanja ali potrebujejo informacije. Dodatne informacije so na voljo tudi na našem spletnem mestu: www.kitchenaid.eu

REGISTRACIJA IZDELKA

Registrirajte svoj novi aparat KitchenAid: <http://www.kitchenaid.eu/register>