

TÄNAME, ET OSTSITE WHIRLPOOL TOOTE.

Parema tugiteenuse saamiseks registreerige oma seade aadressil [www.whirlpool.eu/register](http://www.whirlpool.eu/register)



Enne seadme kasutamist lugege hoolikalt läbi ohutusjuhend.

## JUHTPANEEL

- Sisselülitatud/Väljalülitatud (pikal vajutamisel lähtestab)
- Programmide pöörlev nupp
- Start/Paus

### Lisafunktsioonide nupud\*

- Määra kuivatusaste
- Ajatatud kuivatus
- Viitstart
- Kiire
- Fresh care+ (kui pikalt vajutada Nupud lukustatud)
- Tsükli lõpp

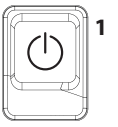
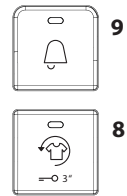
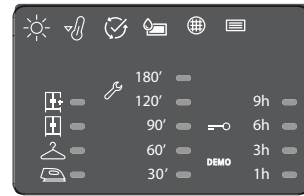
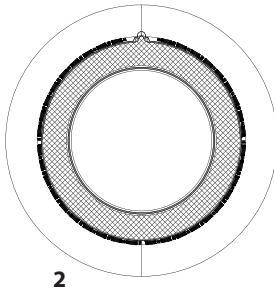

\*Märkus: osadel tootemudelitel võivad ikoonide asemel olla juhiste laiendatud sõnastused

## MÄRGUTULED

**Tsükli faas:** ☀️ Kuivatamine - 🌀 Jahutamine - 🔄 Tsükli lõpp

🚰 Tühjendada vee kogumise anum - 🌐 Puhastada ukse filter - 📄 Puhastada alumine filter

Konsulteerige osa Törkeotsing: 🛠️ Tõrge: Helistada teenindusse. DEMO Demorežiim.

## ESMAKASUTUS

Veenduge, et veepaak on õigesti paigaldatud. Veenduge, et tühjendusvoolik kuivati tagaküljel on ühendatud õigesti kas kuivati veepaagi külge (vt pilti) või majapidamise kanalisatsioonisüsteemi.

## IGAPÄEVANE KASUTAMINE

**Siin äratoodud ettekirjutuste järgimine säilitab seadme parimad töomadused. Pärast iga kuivatustsükli lõppu tühjendada paak. Pärast iga kuivatustsükli lõppu puhastada filtrid. (Konsulteerige osa Hooldamine)**

- Avage laadimisluuk ja sisestada pesu; jälgige riidesemete etikettidel äratoodud juhiseid ning programmide maksimaalseid laadimiskoguseid. Rõivaste taskud peavad olema tühjendatud. Tehke kindlaks, et pesuesemed ei jääks laadimisluugi ja/või uksefiltri vahele kinni.
- Sulgege laadimisluuk.
- Vajutage toitenuppu.
- Valige riidesemetele vastav programm.
- Vajadusel valige lisavalikud.
- Tsükli käivitamiseks vajutada nuppu Start/Paus.
- Kuivatustsükli lõpust annab märku helisignaali. Märgutuli juhtpaneelil näitab tsükli lõppu. Võtke viivitamatult pesu kuivatist välja, vältimaks esemete kortsumist.
- Lülitage seade välja, vajutades toitenuppu, avage laadimisluuk ning võtke pesu välja. Kui seadet ei lülitata välja manuaalselt, siis lülitage seade 15 minuti pärast automaatselt välja energiasäästmise eesmärgil.

Mõned mudelid ja/või programmid/lisafunktsioonid on varustatud kortsumisvastase süsteemiga. Mõne tunni jooksul peale kuivatustsükli lõppu, trummel pöörleb regulaarse intervalliga, et vältida kortsumise tekkimist. Elektrikatkestuse järel vajutage nuppu Start/Paus tsükli taaskäivitamiseks.

## LAADIMISLUUGI AVAMINE TSÜKLI KÄIGUS

Kuivatustsükli käigus on võimalik avada laadimisluuk. Pärast laadimisluugi sulgemist tuleb kuivati taaskäivitamiseks vajutada Start/Paus nuppu.

## PROGRAMMID

Ikoon	Programm	Max kaal*	Aeg
	Eco puuvill		130'
	Standardne puuvillase pesu programm, sobib tavalise märke puuvillase pesu kuivatamiseks. Kõige energiasäästlikum programm puuvillase pesu kuivatamiseks. Energiatäpsuse näitajad põhinevad sellel programmil.		
	Kirju pesu	kg 4	100'
	Programm puuvillase ja sünteetilise pesu kuivatamiseks.		
	Voodilina	Max kaal*	170'
	Programm puuvillaste voodilinate kuivatamiseks.		
	Särgid	kg 3	70'
	Programm puuvillaste või puuvillaste/sünteetilise kiust päevasärgide kuivatamiseks.		
	Sportiriided	kg 4	100'
	Programm sünteetilise või segakiust sportiriide kuivatamiseks.		
	Tekikotid		240'
	Programm mahuka pesu kuivatamiseks, nt tekk (1)		
	Teksad	kg 3	80'
	Programm teksade ja vastupidavast puuvillast riidesemete kuivatamiseks, nt püksid ja jakid.		
	Kerge triikimine		
	Kuivatustsükkel, mis silub riidesemete kiud lihtsustades triikimist ja pesu kokku panekut; ärge kasutage märga pesu. Sobib puuvillaste ja segakiust riidesemete väikeste koguste puhul.		
	Värskendus		
	Lühiprogramm riidesemete jaheda õhuga värskendamiseks. Ärge kasutage märga pesu. Sobib iga laadimiskogusega, kuid on efektiivsem väikeste koguste puhul. Tsükkel kestab umbes 20 minutit.		

\*MAX KAAL 8 Kg (Laetud kogus kuiv)

## HOOLDUSMÄRGID

Kontrollige alati rõivaste hooldusmärke, eriti enne rõiva esimest kuivatuskorda pesukuivatis. Tavaliselt on neile kantud kõige tavalisemad sümboolid:

- Pesukuivatis kuivatamine lubatud.
- Pesukuivatis kuivatamine pole lubatud.
- Kuivatada kõrgel temperatuuril.
- Kuivatada madalal temperatuuril.



Programmi kestvus sõltub pesu kogusest, kangatüübist, pesu pesemiseks kasutatud pesumasina tsentrifuugi kiirusest ja lisafunktsioonidest.

**Ekraaniga varustatud mudelitel on tsükli pikkus näidatud juhtpaneelil.** Tsükli lõpuni jääv aeg on pidevalt monitoreeritud ja uuendatud.

 <b>Kiire 30'</b>	<b>kg 0,5</b>	
Programm pesumasinas suurel kiirusel tsentrifuugitud puuvillase pesu kuivatamiseks.		
 <b>Värviline</b>	<b>Max kaal*</b>	<b>Aeg 165'</b>
Programm värvilise pesu õrnaks kuivatamiseks.		
 <b>Siid</b>	<b>kg 0,5</b>	<b>Aeg 95'</b>
Programm siidist riideesemete õrnaks kuivatamiseks.		
 <b>Vill</b>	<b>kg 1</b>	<b>Aeg 100'</b>
Programm villaste riideesemete kuivatamiseks. Enne kuivatamist pöörata riideesemed pahupidi. Kui kuivatustsükli lõpus on riideesemete kätised ja ääred niisked, lasta õhu käes kuivada.		
 <b>Õrnpesu</b>	<b>kg 2</b>	<b>Aeg 45'</b>
Õrna, ettevaatlikku käsitlemist nõudva pesu kuivatamiseks.		
 <b>Sünteetika</b>	<b>kg 4</b>	<b>Aeg 90'</b>
Sünteetilisest kangast pesu kuivatamiseks.		

## LISAFUNKTSIOONID

### Pärast programmi valikut on võimalik vajadusel kasutada lisafunktsioone

 **Määra kuivatusaste**  
Vajutada korduvalt vastavat nuppu, et valida sobiv niiskuskoguse jääk kuivatatud pesus. Märgutuli näitab valitud taset.

 **Triikimiskuiiv:** väga õrn kuivatustsükkel. Pärast seda tsükli on riided veidi niisked, et pesu triikimist hõlbustada.

 **Riidepuukuiiv:** tsükkel, mis sobib õrnadele materjalidele. Pärast seda tsükli on pesu valmis riidepuule riputamiseks.

 **Kapikuiiv:** pesu on täiesti kuiv ja selle võib panna kappi triikimata.

 **Eriti kuiiv:** pärast seda tsükli on riided kandmisvalmis.

 **Ajatatud kuivatus**  
Lisavalik, mis võimaldab valida kuivatustsükli kestvuse.

Vajutage korduvalt nuppu kuni sobiv kuivatustsükli kestvus on valitud. Kui olete korduva nupulevajutusega ületanud maksimaalse võimaliku kuivatustsükli kestvuse, siis seade lähtestab lisavaliku algusest. Juhtpaneelil olev märgutuli näitab valitatavat aega.

 **Viitstart**  
Lisavalik, mis võimaldab programmi hilisemat käivitumist. Sobiva programmi käivitamiseks vajutage korduvalt nuppu kuni vajalik viivitusaja väärtus on valitud. Kui olete korduva nupulevajutusega ületanud maksimaalse võimaliku viiteaja, siis seade lähtestab lisavaliku algusest. Juhtpaneelil olev märgutuli näitab valitatavat viiteaega. Pärast Start/Paus nupu vajutamist: seade näitab tsükli alguseni jäävat aega. Laadimisluugi avamise ja seejärel sulgemise korral on vajalik uuesti vajutada Start/Paus nuppu.

 **Kiire**  
Võimaldab kiiremat kuivatamist.

 **Fresh care+**  
Pärast tsükli lõppu kuivatisse jäetud pesu võib olla bakterite kasvule soodsaks pinnaseks. See lisafunktsioon võimaldab vähendada bakterite kasvu, kontrollides temperatuuri ja pesukorvi pöörlemist. Selle lisafunktsiooni maksimaalne kestus on 6 tundi pärast valitud programmi lõppu. Kui seda valikut on kasutatud eelneva kuivatustsükli korral, jääb see seadme mällu. Kui see lisavalik on kombineeritud viitstartiga, kortsudevastane funktsioon lisandub viitstarti käivitusfaasile (pannaks pesukorv pöörlema).

### —O Nupud lukustatud

Lisavalik, mis piirab kuivati programmivaliku, välja arvatud Start/Paus nupp.

Töötava seadme korral:

- lisavaliku käivitamiseks tuleb hoida nupp allavajutatuna kuni valikule vastav märgutuli süttib.
- lisavaliku tühistamiseks tuleb hoida nupp all kuni vastav märgutuli kustub.

Kui seda lisavalikut on kasutatud eelneva kuivatustsükli korral, jääb see seadme mällu.

 **Tsükli lõpp**  
Lisavalik, mis käivitab tsükli lõpus pika helisignaali. Aktiveerida see valik, kui tavahelisignaali pole tsükli lõpumärgundena piisav. Kui seda valikut on kasutatud eelneva kuivatustsükli korral, jääb see seadme mällu.

## LISAFUNKTSIOONIDE NUPP

Lisafunktsioonide nupud võimaldavad individualiseerida valitud programmi oma nõudmiste kohaselt.

Mitte kõik lisafunktsioonid ei ole ühildatavad kõikide programmidega. Mõned lisavalikud võivad olla vastuolus teiste eelnevalt valitud lisafunktsioonidega. Vastuolust annab märku helisignaali ja/või vilkuv näidik. Kui lisavaliku kasutamine on võimalik, jääb valitud lisafunktsiooni näidik põlema. Mõned lisafunktsioonide valikud võivad jääda programmi mällu, kui need on lisatud eelneva kuivatustsükli korral.

## HOOLDAMINE

Eemaldage kuivati vooluvõrgust puhastus- ja hooldustoimingute ajaks.

 **Vee kogumise anuma tühjendamine iga tsükli järel (vt joonist A).**

Võtke anum pesukuivatist välja ja tühjendage see kraanikaussi või muusse sobivasse nõusse, siis pange õigesti tagasi. Ärge kasutage kuivatit, kui anum ei ole asetatud oma kohale.

 **Ukse filtri puhastamine iga tsükli järel (vt joonist B).**

Eemaldage filter ja puhastage see võimalikest ebemetest filtri pinnal pestes seda voolava vee all või puhastades tolmuimejaga. Optimaalse talitluse tagamiseks kuivatage kõik filtrid enne, kui need oma kohale tagasi panete. Ärge kasutage kuivatit, kui filter ei ole asetatud oma kohale.

Kuidas eemaldada ukse filtrit:

1. Avage laadimisluuk ja tõmmake filtrit ülespoole.
2. Avage filter ja puhastage selle kõik osad võimalikest ebemetest. Asetage filter oma kohale; veenduge, et filter on pandud täielikult pesukuivati tihendi vastu.

 **Alumise filtri puhastamine vastava näidiku süttimise korral (vt joonist C).**

Eemaldage filter ja puhastage see võimalikest ebemetest filtri pinnal pestes seda voolava vee all või puhastades tolmuimejaga.

**On soovitatav puhastada filter pärast iga kuivatustsükli masina parimate töomaduste säilitamiseks.** Ärge kasutage kuivatit, kui filter ei ole asetatud oma kohale.

Kuidas eemaldada alumine filter ja kondensaator:



1. Avage alumine laadimisluuk.
2. Haarake käepidemest ja tõmmake alumine filter välja.
3. Avage filtri tagumine külg ja eemaldage seesmise võrgu pinnal olevad ebemed.
4. Puhastage alumise filtri kamber (seal võib olla vee jääk: see on normaalne).
- 5a. Umbes iga 3 kuu järel on vajalik puhastada kondensatsiooniseade (vt. joonis D), mis asub alumise filtri taga.
- 5b. Vajutage kondensaatori küljel olevad hoovad alla. Pärast kondensaatori välja võtmist puhastage see voolava vee all.
- 5c. Asetage kondensaator tagasi ja tõstke hoovad üles.
6. Sulgege alumise filtri tagumine külg ja sisestage see oma kohale.
7. Vajutage filtri käepida alla ja sulgege alumine laadimisluuk.
8. Veenduge, et õhu sisselaskeava oleks vaba.

Filtrid on kuivati oluliseimad komponendid. Nende ülesandeks on koguda kokku kuivatustsükli vältel tekkivad ebemed. Kui filtrid on umbes, on õhu juurepääs kuivati sisemusse raskendatud: kuivatustsükli kestus pikeneb, energiakulu suureneb ja kuivati võib saada kahjustusi. Kui puhastusoperatsioonid pole korrektselt sooritatud, võib kuivati mitte tööle hakata.

## TRANSPORTIMINE JA KÄSITSEMINE

Ärge kunagi tõstke kuivatit, hoides seda ülaosa paneelist.

1. Eemaldage kuivati vooluvõrgust.
2. Veenduge, et uks ja veepaak on korralikult kinni.
3. Kui tühjendusvoolik on ühendatud kanalisatsiooniga, kinnitage tühjendusvoolik uuesti kuivati tagaossa (vt paigaldusjuhendit).

Energiatarbimine			
Väljalülitatud (Po) - Watts	0.50		
Sisselülitatud (PI) - Watts	1.00		
Programi	Kg	kWh	Minutid
Eco Puuvillane* 	8	4.76	130
Eco Puuvillane 	4	2.47	70
Süntetika	4	1.83	90

\* Energiapädevuse näitajad põhinevad sellel programmil, programm on sobilik puuvillaste esemete kuivatamiseks ning on selleks kõige energiasäästlikum. (Seadistus standard/vaikimisi algseaded).

## TOOTE KIRJELDUS

1. Vee kogumise paak
2. Õhu sisselaskeava
3. Alumine filter ja kondensaator
4. Ukse filter

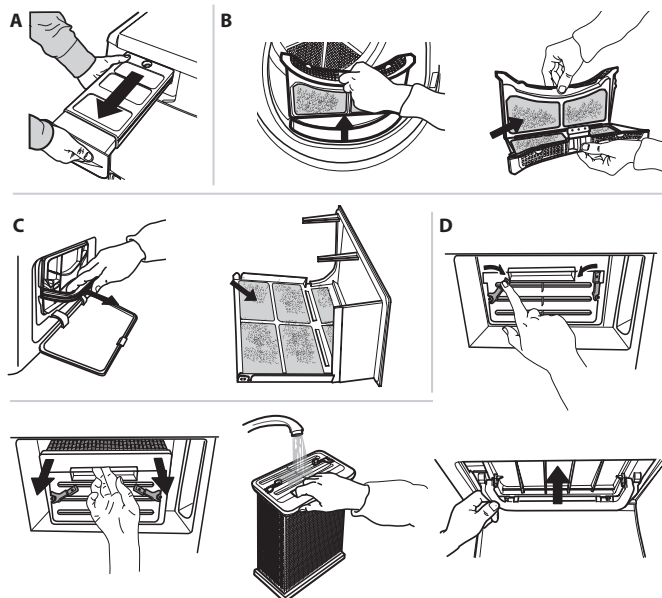
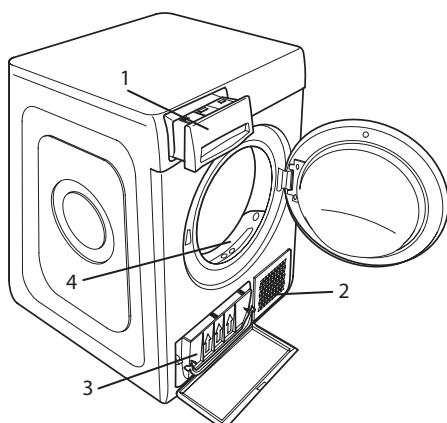

## TÖRKEOTSING

Tõrke korral vaadake enne Teenindusse helistamist allpool asuvat tabelit. Tõrked on sageli väikse tähtsusega ja neid saab mõne minuti jooksul lahendada

Tõrge	Võimalik põhjus	Lahendus
Pesukuivati ei käivitu	Pistik pole korralikult pistikupesas	Ühendage pistik pistikupesaga
	Pistikupesas on katki	Proovige ühedada mõni teine kodumasin sama pistikupesaga Ärge kasutage elektriseadmeid, nt adapterid või pikendusjuhtmed, pistikupesasse ühendamiseks või laiendamiseks
	On toimunud elektrikatkestus	Oodake elektrikatkestuse lõppu
Kuivatustsükkel ei käivitu	Laadimisluuk on avatud	Sulgege laadimisluuk
	On seatud viivitusae	Viitstartiga mudelite puhul: oodake seatud viivitusaja lõppu või seadistage masin uuesti Konsulterige osa Lisafunktsioonid
	Programmi käivitamiseks pole nuppu Start/Paus vajutatud	Vajutage nuppu Start/Paus
Kuivatsükkel kestab liiga kaua	Nupud lukustatud lisafunktsioon on aktiveeritud, selle lisafunktsiooniga varustatud mudelite puhul	Konsulterige osa Lisafunktsioonid, kui esineb Nupud lukustatud lisafunktsioon, tühistage lisavalik Seadme väljalülitamine <b>ei</b> ole lisafunktsiooni tühistamiseks piisav
	Masinat on hooldatud ebakorrektselt	Konsulterige osa Hooldamine ning sooritage kirjeldatud toimingud
	Programm, kestvus ja/või kuivatusaste pole sobivad kuivatatava pesu tüübi või kogusega	Konsulterige osa Programmid ja lisafunktsioonid sobiva programmi ja lisafunktsiooni leidmiseks
	Pesu on liiga märg	Tehke pesutsükkel suurema tsentrifuugimiskiirusega, et võimalikult palju vett eemaldada
Programm ei ole veel lõpetanud	Kuivati võib olla ülekoormatud	Konsulterige osa Programmid, et valida kuivatisse laetava pesu maksimaalne kogus
	On toimunud elektrikatkestus	Elektrikatkestuse puhul on vajalik vajutada nuppu Start/Paus tsükli taaskäivitamiseks

### Märgutuled põlevad või vilguvad

<b>Vee kogumise paak</b>	Vee kogumise paak on täis	Tühjendage vee kogumise paak. Konsulterige osa Hooldamine
<b>Ukse filter ja/või alumine filter *</b>	Tõrge masina tööks vajalikuks õhuvoolus	Puhastage ukse filter, alumine filter ja kontrollige, et õhu sisselaskeava oleks vaba. Ebakorrektselt sooritatud hooldus võib kahjustada masinat.
<b>Alumine filter*</b>	Alumine filter vajab puhastamist.	Puhastage alumine filter. Konsulterige osa Hooldamine.
<b>DEMO</b> Tsüklid kestab paar minutit.	Kuivati on demorežiimil. DEMO näidik põleb.	Tühistage Demorežiim. Järgmised toimingud tuleb sooritada järjest ilma pausideta. Lülitage masin sisse ja seejärel lülitage masin välja. Vajutage nuppu Start/Paus kuni käivitub helisignaal. Taaskäivitage masin. „DEMO“ näidik vilgub ja seejärel kustub

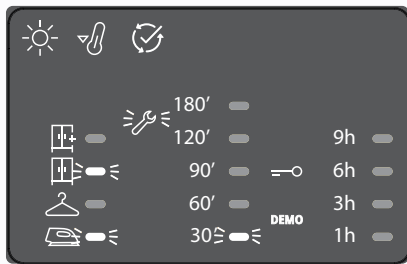

Mutrivõtme sümbol näitab tõrke olemasolu. Sooritada kirjeldatud toimingud. Lülitada kuivati välja ja eemaldage vooluvõrgust. Avage koheselt laadimisluuk ja võtke pesu välja, et see saaks jahtuda. Oodake umbes tund aega. Ühendage kuivati vooluvõrguga, laadige kuivatisse pesu ja taaskäivitage kuivatustsüklit.

Kui probleem püsib, helistage Teenindusse ja teatage vilkuvate LED-lampide arv ja asukoht, alustades vasakpoolsest reast.

Nt.:

Esimene vasakpoolne rida, 1. ja 3. LED põlevad  
Keskmine rida, 1. LED põleb

\*Märkus: mõned mudelid on isepuhastuvad; nendega ei kaasne alumine filter. Konsulterige osa Hooldamine.



**Ohutus-, kasutusjuhendi, tootekirjelduse ja energiaandmed saab laadida alla järgmiselt:**

- Külitage meie veebilehte [docs.whirlpool.eu](https://docs.whirlpool.eu)
- QR-koodi kasutamine
- Teise võimalusena **võtke ühendust meie müügi järgse teeninduskeskusega** (vt telefoninumbrit garantiikirjas). Kui võtate ühendust müügi järgse teenindusega, siis teatage neile oma toote andmeplaadil olevad koodid.



DĖKOJAME, KAD ĮSIGIJOTE WHIRLPOOL GAMINĮ.

Kad galėtumėte tinkamai pasinaudoti pagalba, užregistruokite gaminį svetainėje [www.whirlpool.eu/register](http://www.whirlpool.eu/register)



**Prieš naudodamiesi prietaisu atidžiai perskaitykite saugos instrukcijas.**

## VALDYMO SKYDELIS

- 1 Įjungta / Išjungta (ilgiau palaikius – nustatymas iš naujo)
- 2 Programų rankena
- 3 Paleidimas / Pristabdymas

### Parinkčių mygtukai\*

- 4 Džiovinimo lygis
- 5 Džiovinimo laikas
- 6 Starto atidėjimas
- 7 Spartusis plovimas
- 8 Fresh care+ (jei ilgiau spaudžiamas Mygtukai blokuoti)
- 9 Ciklo pabaiga

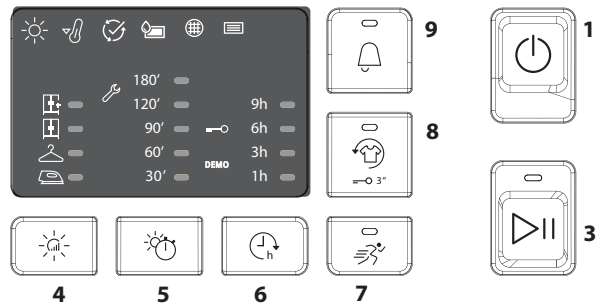
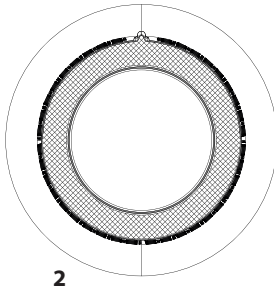

\*Pastaba: kai kuriuose modeliuose vietoj piktogramų gali būti pateikiamas užrašas

## INDIKATORIAI

**Ciklo etapas:** ☀ Džiovinimas - 🌀 Vėsinimas - ⏸ Ciklo pabaiga

🚰 Ištuštinkite vandens baką - 🌐 Išvalykite durelių filtrą - 📄 Išvalykite apatinį filtrą

📄 Žr. skyrių „Trikčių šalinimas“: 📞 Gedimas: Skambinti pagalbos tarnybai. DEMO Demonstr. rež.

## PIRMAS NAUDOJIMAS

Taip pat patikrinkite, ar tinkamai įstatytas vandens bakas. Patikrinkite, ar džiovyklės nugarėlėje esanti vandens išleidimo žarna pritvirtinta tinkamai prie džiovyklės vandens bako (žr. pav.) arba namų nutekamojo vandens sistemos.

## KASDIENIS NAUDOJIMAS

**Su toliau aprašytomis priemonėmis bus galima išlaikyti įrenginį OPTIMALIOS būklės. Po kiekvieno džiovinimo ciklo nepamirškite būtinai ištuštinti vandens baką. Po kiekvieno džiovinimo ciklo nepamirškite būtinai išvalyti filtrus. (Žr. skyrių „Valymas ir techninė priežiūra“)**

1. Atidarykite dureles ir įdėkite skalbinius; vadovaukitės drabužių etiketėse pateiktais nurodymais ir neviršykite didžiausio programų skyriuje nurodyto skalbinių svorio. Kištenės turi būti tuščios. Įsitikinkite, kad tarp durelių ir (arba) durelių filtro nėra įstrigę skalbinių.
2. Uždarykite dureles.
3. Paspauskite mygtuką „Įjungta / Išjungta“.
4. Pasirinkite programą pagal skalbinių rūšį.
5. Jei reikia, pasirinkite papildomus nustatymus.
6. Kad pradėtumėte ciklą, paspauskite „Paleidimas / Pristabdymas“.
7. Apie džiovinimo ciklo pabaigą pranešama garso signalu. Nedelsdami iškraukite skalbinius, kad jie nesusiglamžytų.
8. Išjunkite mašiną paspausdami mygtuką „Įjungta / Išjungta“, atidarykite dureles ir ištraukite skalbinius. Jei mašina neišjungiama rankiniu būdu, praėjus maždaug ketvirčiui valandos po ciklo pabaigos, mašina automatiškai išsijungia, kad sutaupytų energijos Tuo atveju, jei iš karto neatliksite paskutinių veiksmų, kai kuriose mašinose ir (arba) kai kuriose programose / parinktyse yra sistema be suglamžymo. Kelias valandas po džiovinimo pabaigos būgnas apsisuka reguliariais intervalais, kad nesusiformuotų raukšlės. Jei išjungiamas elektros srovė, reikia paspausti mygtuką „Paleidimas / Pristabdymas“, kad vėl įjungtumėte ciklą.

## DURELIŲ ATIDARYMAS CIKLO METU

Mašinai veikiant, dureles galima atidaryti. Vėl uždarius dureles, reikia iš naujo paspausti mygtuką „Paleidimas / Pristabdymas“, kad džiovyklė vėl pradėtų veikti.

## PROGRAMOS

- Eko medvilnė** Maks. įkrova\* **Trukmė 130'**  
Standartinė medvilnės programa, tinka džiovininti drėgnus medvilninius skalbinius. Efektyviausia programa pagal energijos sąnaudas, skirta džiovininti medvilninius skalbinius. Energijos klasės etiketės vertės apskaičiuotos naudojant šią programą.
- Mišrūs** **kg 4** **Trukmė 100'**  
Ši programa idealiai tinka kartu džiovininti medvilninius ir sintetinius audinius.
- Patalynė** Maks. įkrova\* **Trukmė 170'**  
Medvilninių paklodžių džiovinimui.
- Marškinėliai** **kg 3** **Trukmė 70'**  
Ši programa yra skirta medvilniniams arba mišraus medvilnės/sintetikos audinio marškinėms.
- Sportinė** **kg 4** **Trukmė 100'**  
Sintetiniams arba mišriems medvilniniams drabužiams džiovininti.
- Patalynė** **Trukmė 240'**  
Skirta džiovininti didelio tūrio skalbinius, pavyzdžiui vieną antklodę.
- Džinsai** **kg 3** **Trukmė 80'**  
Skirta džiovininti džinsus ir atsparius medvilninius, džinsinio tipo drabužius, pavyzdžiui, kelnes ir švarkus.
- Lengvas lyginimas**  
Šio ciklo metu drabužių audiniai sušvelninami, kad būtų lengviau lyginti ir lankstyti; nenaudokite su dar drėgnais drabužiais. Skirta nedideliame kiekiui medvilninių arba mišrios medvilnės drabužių.

**\*MAKS. ĮKROVA 8 Kg (Sausas vejas ielėde)**

## PRIEŽIŪROS ETIKETĖS

Patikrinkite drabužių etiketes, ypač tada, kai jie į džiovyklę dedami pirmą kartą. Toliau pateikiami dažniausiai pasitaikantys simboliai:

- ☐ galima dėti į džiovyklę;
- ☒ negalima džiovininti džiovyklėje;
- ☉ džiovininti aukštoje temperatūroje;
- ☉ džiovininti žemoje temperatūroje.



Šių programų trukmė priklauso nuo įkrovos kiekio, audinių tipo, jūsų skalbyklėje naudojamos centrifugos tipo ir nuo kitu pasirinktų papildomų parinkčių. **Modeliuose su skydeliu ciklų trukmė rodoma valdymo skydelyje.** Likęs laikas nuolat stebimas ir keičiamas džiovinimo džiovinimo ciklo metu, kad būtų galima parodyti kuo geresnį matavimą.

### **Atšviežinimas**

Tai trumpa programa, skirta atšviežinti audinį ir drabužius įleidžiant gaivaus oro. Nenaudokite su vis dar drėgnais drabužiais. Galima naudoti bet kokio svorio įkrovai, tačiau ji efektyvesnė, kai drabužių mažiau. Ciklas trunka maždaug 20 minučių.

### **Spartusis plovimas 30' kg 0,5**

Skirta džiovininti dideliu greičiu skalbimo mašinoje centrifuguotus medvilninius drabužius.

 **Spalvoti** **kg Maks. įkrova\* Trukmė 165'**  
Programa pritaikyta švelniam spalvotų drabužių džiovinimui.

 **Šilkas** **kg 0,5 Trukmė 95'**  
Švelnus šilkinųjų drabužių džiovinimas.

 **Vilna** **kg 1 Trukmė 100'**  
Skirta džiovininti vilnonius drabužius. Prieš džiovinant rekomenduojama drabužius išversti į išvirkščią pusę. Sunkesnius kraštus, kurie vis dar liko drėgni, palikite išdžiūti natūraliai.

 **Švelni pr.** **kg 2 Trukmė 45'**  
Gležnų audinių skalbinių džiovinimas.

 **Sintetika** **kg 4 Trukmė 90'**  
Sintetinių audinių skalbinių džiovinimas.

## PARINKTYS

**Pasirinkus programą, jei reikia, galima nustatyti įvairias parinktis.**

### **Džiovinimo lygis**

kelis kartus paspauskite atitinkamą mygtuką, kad nustatytumėte kitokį baltinių likutinį džiovinimo lygį. Rodiklis praneša apie pasirinktą lygį.

 **Lyginimui:** labai švelnus džiovinimas. Naudinga norint palengvinti drabužių lyginimą iš karto po ciklo pabaigos.

 **Džiovinimas pakabinimui:** švelniems drabužiams skirtas lygis; jį parengti pakabinimui.

 **Džiov. į spintą:** baltinius galima sulankstyti ir padėti į spintą.

 **Ypat.džiov.į spintą:** naudojama drabužiams, kurie ciklo pabaigoje bus mūvimi.

### **Džiovinimo laikas**

Su šia parinkti galima pasirinkti džiovinimo trukmę. Kelis kartus paspauskite atitinkamą mygtuką, kad nustatytumėte pageidaujamą džiovinimo laiką. Valdymo skydelyje indikatorius rodo pasirinktą laiką.

### **Starto atidėjimas**

Su šia parinktimi galima nustatyti delsą palyginus su ciklo pradžia.

Kelis kartus paspauskite atitinkamą mygtuką, kad nustatytumėte pageidaujamą delsą. Pasiėkę didžiausią galimą pasirinkti laiką ir dar kartą paspaudę mygtuką, parinktį atstatysite. Valdymo skydelyje indikatorius rodo pasirinktą laiką. Nuspaudus mygtuką „Paleidimas / Pristabdymas“: įrenginys nurodo, kiek laiko liko iki ciklo įsijungimo.

Atidarius dureles ir vėl jas uždarius, reikia vėl paspausti mygtuką „Paleidimas / Pristabdymas“.

### **Spartusis plovimas**

Įjungiamas spartesnis džiovinimas.

### **Fresh care+**

Jei pasibaigus ciklui baltiniai bus palikti būgno viduje, gali vykti bakterijų proliferacija. Su šia parinktimi galima užkirsti kelią šiai proliferacijai kontroliuojant temperatūrą ir sukant būgną. Ši procedūra atliekama daugiausiai 6 valandas po nustatytos programos pabaigos. Jei ši parinktis buvo pasirinkta ankstesnio džiovinimo metu, ji išlieka atmintyje.

Jei ši parinktis yra naudojama kartu su įjungimo atidėjimu, funkcija nuo suglamžymo bus atidėta ir pavėlinto įjungimo etape (kurios metu periodiškai pasukamas būgnas).

### **—O Mygtukai blokuoti**

Su šia parinktimi daugiau nebus galima naudoti jokių įrenginio valdiklių, išskyrus mygtuką „Įjungta / Išjungta“.

Kai įrenginys įjungtas:

- norint suaktyvinti parinktį, reikia laikyti mygtuką nuspaustą tol, kol įsijungia atitinkamas indikatorius.
- Norint išjungti parinktį, reikia laikyti mygtuką nuspaustą tol, kol išsijungia atitinkamas rodiklis.

Jei ši parinktis buvo pasirinkta ankstesnio džiovinimo metu, ji išlieka atmintyje.

### **Ciklo pabaiga**

Ši parinktis suaktyvina ilgą garso signalą ciklo pabaigoje. Suaktyvinkite jį, jei nesate tikri, kad ciklo pabaigoje girdite normalų garsą. Jei ši parinktis buvo pasirinkta ankstesnio džiovinimo metu, ji išlieka atmintyje.

## PARINKČIŲ MYGTUKAI

Šie mygtukai naudojami norint suasmeninti pasirinktą programą pagal savo poreikius. Ne visas parinktis galima naudoti su visomis programomis. Kai kurios parinktys nesiderinamos su kitomis prieš tai nustatytomis parinktimis. Apie nesuderinamumą pranešama garso signalu ir (arba) mirksinčiais rodikliais. Jei parinktis naudojama, pasirinktos parinkties rodiklis liks įjungtas. Kai kurios parinktys gali išlikti programos atmintyje, jei buvo pasirinktos ankstesnio džiovinimo metu.

## VALYMAS IR TECHNINĖ PRIEŽIŪRA

Valymo ir techninės priežiūros darbų metu išjunkite džiovyklę iš elektros energijos tinklo.

 **Vandens bako ištuštinimas po kiekvieno ciklo (žr. A paveikslą).**

Ištraukite indą iš džiovyklės iš išpilkite jį į kriauklę arba į kitą išleidimo indą bei vėl teisingai jį įstatykite. Nenaudokite džiovyklės, jei prieš tai neįdėsite indo.

 **Durų filtro valymas po kiekvieno ciklo (žr. B paveikslus).**

Ištraukite papildomą durų filtrą ir išvalykite visas jo dalis nuplaudami po tekančiu vandeniu arba išsiurbdami dulkių siurbliu. Kad prietaisas veiktų optimaliai, prieš vėl įdėdami į vietą išdžiovinkite visus filtrus. Nenaudokite džiovyklės, jei prieš tai neįdėsite filtro.

Kaip išimti durų filtrą:

1. Atidarykite dureles ir patraukite filtrą į viršų.
2. Atidarykite filtrą ir nuo visų jo dalių nuvalykite pūkus. Vėl teisingai įstatykite; įsitikinkite, kad filtras įstatytas tinkamai ir visiškai suderintas su džiovyklės tarpikliu.

 **Apatinio filtro valymas įsijungus atitinkamam indikatoriumi (žr. C paveikslus).**

Ištraukite filtrą ir nuvalykite jį pašalindami bet kokius pūkų likučius nuo filtro paviršiaus pakišę po vandens srove arba išsiurbdami dulkių siurbliu. **Bet koku atveju, rekomenduojama išvalyti šį filtrą po kiekvieno ciklo, kad būtų optimizuotos džiovimo funkcijos.** Nenaudokite džiovyklės, jei prieš tai neįdėsite filtro.

Kaip išimti apatinį filtrą ir kondensatorių:



1. Atidarykite apatines dureles.
2. Paimkite už rankenos ir ištraukite apatinį filtrą.
3. Atidarykite filtro galinę sienelę ir pašalinkite bet kokius pūkus nuo vidinio tinklelio paviršiaus.
4. Išvalykite apatinio filtro kamerą (gali likti vandens: tai – įprasta).
- 5a. Maždaug kas 3 mėnesius reikia išvalyti už apatinio filtro esantį kondensacinį įrenginį (**D paveikslai**).
- 5b. Reikia nuleisti kondensatoriaus šonuose esančias svirtis. Ištraukę kondensatorių, nuplaukite jį po tekančiu vandeniu.
- 5c. Vėl įdėkite kondensatorių pakeldami svirteles.
6. Vėl uždarykite galinę apatinio filtro sienelę ir įstatykite jį atgal patikrindami, ar jis visiškai įsistatė reikiamoje vietoje.
7. Nuleiskite filtro rankeną ir uždarykite apatines dureles.
8. Įsitikinkite, kad oro tiekimas neužblokuotas.

Filtrai yra pagrindinės džiovimo sudėtinės dalys. Jų funkcija – surinkti džiovimo metu susikaupusius pūkus. Tuo atveju, jei filtrai užsikimštų, oro srautas džiovyklėje žymiai sumažėtų: džiovimo laikas pailgėja, suvartojama daugiau energijos ir galima sugadinti džiovyklę. Jei šių veiksmų neatliksite teisingai, džiovyklė gali neįsijungti.

## PERVEŽIMAS IR NAUDOJIMAS

Niekada nekelkite džiovyklės suėmę už stalviršio.

1. Atjunkite džiovyklę nuo elektros tinklo.
2. Patikrinkite, ar tinkamai uždarytos durelės ir vandens bakas.
3. Jei vandens išleidimo žarna yra prijungta prie kanalizacijos sistemos, pritvirtinkite vandens išleidimo žarną džiovyklės nugarėlėje dar kartą (žr. įrengimo vadovą).

Energijos suvartojimas			
Režimas – išjungta (Po) vatai			0.50
Režimas – palikta įjungta (PI) vatai			1.00
Programos	Kg	kWh	Minutės
Eko Medvilnė* 	8	4.76	130
Eko Medvilnė 	4	2.47	70
Sintetika	4	1.83	90

\* Energijos vartojimo duomenų etiketėje nurodoma programa yra skirta džiovinti normalius medvilninius drabužius ir ši programa efektyviausia atsižvelgiant į medvilninių drabužių energijos sąnaudas. (Standartinė/pradinė numatytoji sąranka).

## GAMINIO APRAŠYMAS

1. Vandens bakas
2. Oro tiekimas
3. Apatinis filtras ir kondensatorių:
4. Durų filtras

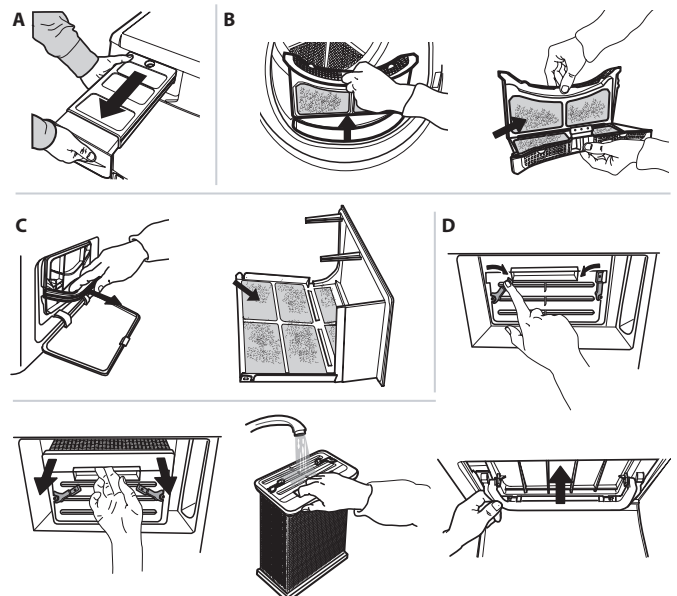
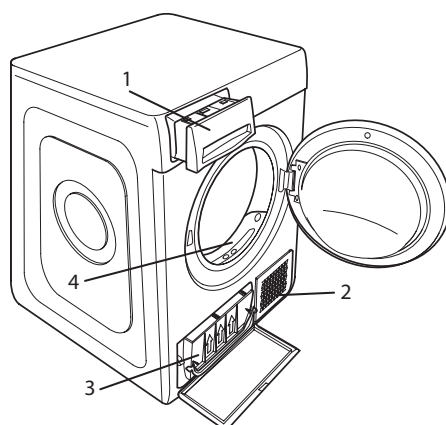

## TRIKČIŲ ŠALINIMAS

Įvykus veikimo sutrikimui, prieš kreipdamiesi į pagalbos tarnybą, peržiūrėkite toliau esančią lentelę. Sutrikimai dažnai yra nedideli ir gali būti išsprendžiami per kelias minutes

Sutrikimas	Galima priežastis	Sprendimas
Džiovyklė neįsijungia	Kištukas nėra įkištas į elektros lizdą	Įkiškite kištuką į elektros lizdą
	Elektros lizdas sugedęs	Pabandykite į tą patį lizdą įkišti kitą elektros prietaisą. Nenaudokite į lizdą įkišamų elektrinių prietaisų kaip adapterių ar ilgintuvų
	Dingo elektros srovė.	Palaukite, kol vėl bus suaktyvinta elektros srovė.
Džiovyklė neįsijungia	Durelės yra atidarytos	Uždarykite dureles
	Nustatyta ciklo įjungimo delsa.	Įrenginiuose su šia funkcija: palaukite nustatytos delsos pabaigos arba išjunkite įrenginį, kad nustatytumėte iš naujo. Žr. skyrių „Parinktys“.
	Nebuvo nuspaustas mygtukas „Paleidimas / Pristabdymas“ programai įjungti	Paspauskite mygtuką „Paleidimas / Pristabdymas“
Džiovinimo trukmės labai ilgos	Įrenginiuose su mygtukų blokavimo funkcija buvo įjungta ši parinktis.	Žr. Parinktys skyrių ir, jei įjungta mygtukų blokavimo parinktis, ją išjunkite. Norint išjungti šią parinktį, įrenginio išjungti <b>nepakanka</b>
	Neatlikta tinkama priežiūra.	Žr. skyrių „Valymas ir techninė priežiūra“ ir atlikite aprašytus veiksmus.
	Nustatyta programa, džiovinimo trukmė ir (arba) lygis nėra tinkami į džiovyklę įdėtam skalbinių tipui ir kiekiui.	Žr. skyrių apie programos ir parinktys, kad rastumėte įkrovos tipui tinkamiausią programą ir parinktis
	Drabužiai per daug šlapi	Atlikite plovimo ciklą su didesnėmis centrifugavimo apsuksimis, kad pašalintumėte kiek įmanoma daugiau vandens.
Programa nesibaigė.	Džiovyklė gali būti perkrauta	Žr. programos skyrių, kad patikrintumėte kiekvienai programai tinkamą didžiausią įkrovą.
	Gal buvo dingusi elektros srovė.	Dingus elektros srovei, reikia paspausti mygtuką „Paleidimas / Pristabdymas“, kad ciklas vėl būtų įjungtas.

### Indikatoriai dega arba mirksi

<b>Vandens bakas</b>	Vandens bakas pilnas	Ištuštinkite vandens baką. Žr. skyrių „Valymas ir techninė priežiūra“.
<b>Durų filtras ir (arba) apatinis filtras *</b>	Įrenginiui veikti reikalingo oro srauto sutrikimas	Išvalykite durų filtrą, apatinį filtrą ir patikrinkite, ar oro tiekimas laisvai teka. Jei šie veiksmai nebus atlikti teisingai, džiovyklę galima sugadinti.
<b>Apatinis filtras*</b>	Apatinį filtrą reikia išvalyti	Išvalykite apatinį filtrą. Žr. skyrių „Valymas ir techninė priežiūra“.
<b>Demonstr. rež.</b> Ciklas trunka kelias minutes.	Džiovyklė yra režime „DEMONSTRACIJA“. Indikatorius „Demonstr. rež.“ yra įjungtas.	Išjunkite Demonstr. rež. Tolesnius veiksmus reikia atlikti vieną po kito be pauzių. Įjunkite, o po to vėl išjunkite įrenginį. Paspauskite mygtuką „Paleidimas / Pristabdymas“, kol išgirsite garso signalą. Vėl įjunkite įrenginį. Indikatorius „Demonstr. rež.“ mirksi, o po to išsijungia.

Rodomas veržliarakčio simbolis reiškia sutrikimą. Atlikite aprašytus veiksmus. Išjunkite džiovyklę ir išjunkite ją iš elektros tinklo. Iš karto atidarykite dureles ir ištraukite baltinius, kad karštis galėtų išsisklaidyti. Palaukite maždaug valandą. Vėl prijunkite džiovyklę prie elektros tinklo, įdėkite baltinius ir vėl įjunkite džiovinimo ciklą.

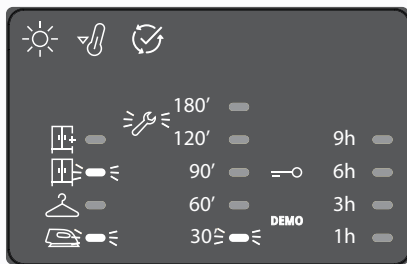

Jei problema išlieka, kreipkitės į pagalbos tarnybą ir nurodykite mirksinčių šviesos diodų numerius ir padėtį, pradedant nuo kairiojo stulpelio apačios.

Pvz.:

Pirmasis stulpelis kairėje, dega šviesos diodas Nr. 1 ir 3.

Vidurinis stulpelis, dega šviesos diodas Nr. 1.

\*Pastaba: kai kurie modeliai turi automatinio plovimo funkciją; jei nėra apatinio filtro, žiūrėkite skyrių „Valymas ir techninė priežiūra“.



**Saugos instrukcijas, naudotojo vadovą, gaminio duomenų lapą ir energijos sąnaudų duomenis galite atsisiųsti:**

- Apsilankydami svetainėje adresu [docs.whirlpool.eu](https://docs.whirlpool.eu)
- Naudodami QR kodą
- Arba **kreipdamiesi į techninės priežiūros centrą** (žr. telefono numerius garantijos lankstinuke). Kreipiantis į techninės priežiūros centrą būtina pateikti gaminio duomenų plokštelėje nurodytus kodus.

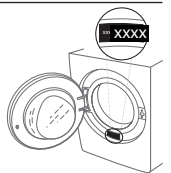



**PALDIES, KA IEGĀDĀJĀTIES WHIRLPOOL IZSTRĀDĀJUMU.**

Lai saņemtu pilnvērtīgu palīdzību, lūdzu, reģistrējiet savu ierīci vietnē [www.whirlpool.eu/register](http://www.whirlpool.eu/register)

## VADĪBAS PANELIS

- 1 lēgts/lzslēgts (ilgāk piespiežot: atiestatīšana)
- 2 Programmu pārslēgšana
- 3 Palaišanas/Pauzes

### Izvēlnes pogas\*

- 4 Iest. Sausuma pakāpi
- 5 Žāvēšanas laiks
- 6 Atlikt startu
- 7 Ātrais
- 8 Fresh care+ (ilgāk piespiežot: Taustiņi bloķēti)
- 9 Cikls beidzās

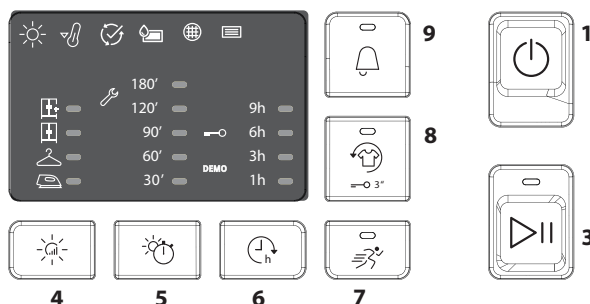
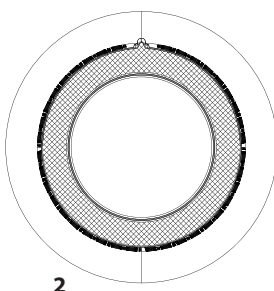

\*Piezīme: uz atsevišķiem modeļiem ikonu vietā var būt atrodami uzraksti

## INDIKATORI

**Cikla fāzes:** ☀ Žāvēšana - 🔄 Atdzišana - 🏠 Cikla beigas

🚰 Iztukšot ūdens tvertni - 🌐 Iztīrīt durvju filtru - 📄 Iztīrīt apakšējo filtru

Konsultēt sadaļu Problēmu novēršana: 🛠 **Bojājums:** Ziņot par kļūmi DEMO **Demo režīms**

## PIRMĀ PALAIDE

Tāpat pārliecinieties, vai ūdens tvertne ir ievietota pareizi. Pārliecinieties, vai žāvēšanas šļūtene žāvētāja aizmugurē ir pareizi piestiprināta žāvētāja ūdens tvertnei (skatīt attēlā) vai jūsu mājas notekūdeņu sistēmai.

## IKDIENAS LIETOŠANAS NORĀDĪJUMI

**Šeit aprakstītie pasākumi ļaus saglabāt ierīci OPTIMĀLĀ stāvoklī. Neaizmirstiet iztukšot ūdens tvertni, kā arī iztīrīt filtrus pēc katra žāvēšanas cikla beigām. (Skatiet sadaļu Tīrīšana un Apkope).**

1. Atvēriet durvis un ievietojiet veļu; ņemiet vērā norādes uz apģērba kopšanas etiķetēm, kā arī ņemiet vērā programmu sadaļā norādīto maks. slodzi. Iztukšojiet apģērba kabatas. Pārliecinieties, vai apģērbs nav palicis iespieties starp durvīm un/vai durvju filtru.
2. Aizvēriet durvis.
3. Nospiediet Ieslēgšanas/Izslēgšanas pogu.
4. Izvēlieties attiecīgajam apģērba veidam piemēroto programmu.
5. Iestatiet opcijas, ja nepieciešams.
6. Lai uzsāktu ciklu, nospiediet Palaišanas/Pauzes pogu.
7. Par žāvēšanas cikla beigām liecina skaņas signāls. Vadības paneļa indikators rāda cikla beigas. Tūlītēja veļas izņemšana no žāvētāja palīdz izvairīties no burzījumu veidošanās.
8. Izslēdziet žāvētāju nospiežot Ieslēgšanas/Izslēgšanas pogu, atveriet durvis un izņemiet veļu. Ja žāvētājs netiek izslēgts manuāli, tad, apmēram 15 minūtes pēc cikla beigām, iekārta izslēdzas automātiski, lai ietaupītu enerģijas patēriņu. Gadījumā, ja žāvētājs netiek iztukšots tūlīt pēc cikla beigām, atsevišķas iekārtas un/vai programmas/opcijas ir aprīkotas ar burzīšanās novēršanas sistēmu. Cilindrs pēc noteiktiem laika intervāliem sāk griezties vēl aptuveni dažas stundas pēc žāvēšanas beigām, tādējādi neļaujot veļai saburzīties. Elektroapgādes pārtraukuma gadījumā nospiediet Palaišanas/Pauzes pogu, lai restartētu ciklu.

## DURVJU ATVĒRŠANA CIKLA LAIKĀ

Žāvēšanas laikā ir iespējams atvērt iekārtas durvis. Pēc tam, kad durvis ir atkal aizvērtas, atkārtoti nospiediet Palaišanas/Pauzes pogu, lai iedarbinātu žāvētāju.

## PROGRAMMAS

- Eko kokvilna** **Maks. slodze\*** **Laiks 130'**  
Standarta kokvilnas programma ir piemērota vidēji mitras kokvilnas veļas žāvēšanai. Enerģijas patēriņa ziņā visefektīvākā programma kokvilnas veļas žāvēšanai. Enerģētikas datu etiķetē norādītās vērtības ir balstītas uz šo programmu.
- Jaukts** **kg 4** **Laiks 100'**  
Šī programma ir vispiemērotākā, lai žāvētu kopā gan kokvilnas, gan sintētisku materiālu veļu
- Gultas veļa** **Maks. slodze\*** **Laiks 170'**  
Kokvilnas palagu žāvēšanai.
- Krekli** **kg 3** **Laiks 70'**  
Šī programma ir paredzēta kokvilnas vai kokvilnas/sintētiskas kreklu žāvēšanai.
- Sporta apģērbs** **kg 4** **Laiks 100'**  
Sintētiskas vai jaukta kokvilnas auduma sporta apģērba žāvēšanai.
- Sega** **Laiks 240'**  
Liela apjoma veļas, piemēram vienas biezas segas, žāvēšanai.
- Džinsi** **kg 3** **Laiks 80'**  
Džinsu un izturīga kokvilnas auduma apģērba, piemēram bikses un jakas, žāvēšanai.
- Viegli gludināma**  
Šis cikls palīdz iztaisnot apģērba auduma šķiedras, tādējādi atvieglojot gludināšanu un locīšanu; nelietot slapju apģērba žāvēšanai. Piemērots maza apjoma dabīga un jaukta tipa kokvilnas apģērba žāvēšanai.

**\*MAKS. SLODZE 8 Kg (Sausas veļas ielāde)**

## APĢĒRBU KOPŠANAS ETIĶETES

Pārbaudīt apģērba kopšanas etiķetes, it īpaši, ievietojot tos pirmo reizi veļas žāvētājā. Biežāk izmantotie simboli:

- ☐ drikst žāvēt veļas žāvētājā.
- ☒ nežāvēt veļas žāvētājā.
- ☉ žāvēt augstā temperatūrā.
- ☉ žāvēt zemā temperatūrā.

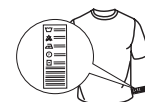

Programmu ilgums ir atkarīgs no slodzes lieluma, auduma veida, no Jūsu izmantotās veļas mašīnas centrifūgas apgrieziena ātruma un no papildus opciju iestatījumiem.

**Modeļiem ar displeju cikla ilgums parādās uz vadības paneļa.** Žāvēšanas cikla laikā atlikušais ilgums tiek nepārtraukti kontrolēts un atjaunināts, tādējādi uzrādot pēc iespējas labāko prognozi.

### **Atsvaidzināšana**

Ātra programma, kas paredzēta auduma šķiedru atsvaidzināšanai, pateicoties vēsa gaisa plūsmam. Neizmantojiet slapja apģērba žāvēšanai. Šo programmu var izmantot pie jebkāda apjoma slodzes, bet rezultāts būs labāks pie mazas slodzes. Cikls ilgst aptuveni 20 minūtes.

### **Ātrais 30'**

**kg 0,5**

Spēcīgā centrifūgā izgrieztu kokvilnas apģērba žāvēšanai

### **Krāsaini apģērbi**

**Maks. slodze\* Laiks 165'**

Saudzīga žāvēšanas programma piemērota krāsainiem apģērbiem.

### **Zīds**

**kg 0,5**

**Laiks 95'**

Delikātu zīda audumu žāvēšanai.

### **Vilna**

**kg 1**

**Laiks 100'**

Vilnas apģērba žāvēšanai. Pirms žāvēšanas ieteicams apģērbus izgriezt uz kreiso pusi. Ja apģērba biežākās apmales vēl jo projām šķiet mitras, tad atstāt apģērbus izžūt dabiskā veidā.

### **Delikāta auduma apģērbs**

**kg 2 Laiks 45'**

Smalkveļas žāvēšanai, kam nepieciešama saudzīga apstrāde.

### **Sintētika**

**kg 4**

**Laiks 90'**

Sintētisku materiālu veļas žāvēšanai.

## OPCIJAS

**Pēc programmas izvēles, ja nepieciešams, ir iespējams iestatīt dažādas papildus opcijas.**

### **Iest. Sausuma pakāpi**

Nospieš atkārtoti attiecīgo taustiņu, lai iestatītu dažādus veļas atlikušā mitruma līmeņus. Indikators uzrāda līmeņus, kas tiek izvēlēti.

 **Gatavs gludināšanai:** ļoti saudzīga žāvēšana. Piemērota, lai atvieglotu apģērba gludināšanu tūlīt pēc cikla beigām.

 **Sauss:** līmenis, kas speciāli paredzēts delikāta apģērba žāvēšanai; veļa gatava uzkāšanai uz pakaramā.

 **Gatavs atvilktni:** veļa ir gatava locīšanai un ievietošanai skapī.

 **Īpaši sausa veļa :** apģērbiem, ko paredzēts valkāt tūlīt pēc žāvēšanas cikla beigām.

### **Žāvēšanas laiks**

Šī opcija ļauj izvēlēties žāvēšanas laika ilgumu. Vairākkārt nospieš attiecīgo taustiņu, lai iestatītu vēlamo žāvēšanas laiku. Vadības panelī esošais indikators uzrāda izvēlēto laiku.

### **Atlikt startu**

Šī opcija paredzēta, lai iestatītu žāvētāja palaišanu pēc cikla sākuma.

Vairākkārt nospieš attiecīgo taustiņu, lai izvēlētos vēlamo starta atlikšanas laiku. Pēc tam, kad ir sasniegts maksimāli paredzētais atlikšanas laiks, atkārtoti nospieš opcijas taustiņu, lai atsāktu opcijas iestatīšanu. Vadības panelī esošais indikators uzrāda izvēlēto laiku. Pēc tam, kad ir nospiesta Palaišanas/Pauzes poga, iekārta uzrāda līdz starta sākumam atlikušo laiku. Durvju atvēršanas gadījumā, pēc to aizvēršanas, nepieciešams atkārtoti nospieš Palaišanas/Pauzes pogu.

### **Ātrais**

Nodrošina ātrāku žāvēšanu.

### **Fresh care+**

Ja veļa tiek atstāta žāvētāja cilindrā pēc žāvēšanas cikla beigām, tā tiek pakļauta baktēriju vairošanās riskam. Šī opcija ļauj samazināt baktēriju vairošanos pateicoties temperatūras un cilindra rotācijas kontrolei. Šīs funkcijas maksimālais ilgums ir 6 stundas pēc izvēlētas programmas beigām. Šī opcija, ja iestatīta iepriekšējā žāvēšanas cikla laikā, tiek saglabāta iekārtas atmiņā. Ja šī opcija tiek lietota kopā ar atliktā starta opciju, tad burzīšanās novēršanas opcija būs pievienota arī atliktā starta fāzē (pateicoties periodiskai cilindra rotācijai).

### **—O Taustiņi bloķēti**

Šī opcija bloķē visas iekārtas komandas, izņemot ieslēgšanas/izslēgšanas pogu.

Kad žāvētājs ir ieslēgts:

- lai aktivizētu opciju, turēt nospiestu taustiņu līdz attiecīgais indikators ieslēdzas.
- Lai deaktivizētu opciju, turēt nospiestu taustiņu līdz attiecīgais indikators izslēdzas.

Šī opcija, ja iestatīta iepriekšējā žāvēšanas cikla laikā, tiek saglabāta iekārtas atmiņā.

### **Cikls beidzās**

Šī opcija aktivizē pagarinātu skaņas signālu cikla beigās. Ieteicams aktivizēt, ja neesat pārliecināti saklausīt normālo cikla beigu skaņas signālu. Šī opcija, ja iestatīta iepriekšējā žāvēšanas cikla laikā, tiek saglabāta iekārtas atmiņā.

## OPCIJU TAUSTIŅI

Šie taustiņi izmanto izvēlētas programmas personalizācijai, atkarībā no personiskajām vajadzībām. Ne visas opcijas ir pieejamas visām programmām. Dažas opcijas ir nesavienojamas ar iepriekš iestatītajām. Neatbilstība tiek paziņota ar skaņas signālu un/vai mirgojošiem indikatoriem. Ja opcija ir pieejama, iestatītās opcijas indikatora lampiņa paliks ieslēgta. Dažas opcijas tiek saglabātas programmas atmiņā, ja tās ir iestatītas iepriekšējā žāvēšanas reizē.

## TĪRĪŠANA UN APKOPE

Atvienojiet žāvētāju no elektrotīkla tā tīrīšanas un apkopes laikā.

 **Ūdens tvertnes iztukšošana pēc katra cikla (skat. A attēlu).**

Izņemiet žāvētāja ūdens tvertni un izlejiet izlietnē vai kādā citā notekūdeņu caurulē, pēc tam atkal ielieciet pareizi žāvētājā. Nelietojiet žāvētāju pirms neesat ielikuši atpakaļ ūdens tvertni tai paredzētajā vietā.

 **Durvju filtra tīrīšana pēc katra cikla (skat. B attēlu).**

Izņemiet filtru un attīriet tā virsmu no iespējamām pūkām un diegiem, mazgājot to tekošā ūdenī vai izsūcot ar putekļsūcēju. Optimālam sniegumam nožāvējiet visus filtrus pirms to ievietošanas atpakaļ. Nelietojiet žāvētāju pirms neesat ielikuši atpakaļ durvju filtru tam paredzētajā vietā.

Kā pareizi izņemt durvju filtru:

1. Atveriet durvis un pavelciet filtru uz augšu.
2. Atveriet filtru un attīriet visas tā virsmas no pūkām. Pareizi ielieciet filtru iekārtā; pārbaudot, lai tas ir cieši un nekustīgi ievietots žāvētāja apšuvumā.

 **Apakšējā filtra tīrīšana, kad ieslēdzas attiecīgais indikators (skat. C attēlu).**

Izņemiet filtru un attīriet tā virsmu no iespējamām pūkām un diegiem, mazgājot to tekošā ūdenī vai izsūcot ar putekļsūcēju. **Ieteicams šo filtru iztīrīt pēc katra žāvēšanas cikla, lai optimizētu žāvēšanas jaudu.** Nelietojiet žāvētāju pirms neesat ielikuši atpakaļ filtru tam paredzētajā vietā.

Kā pareizi izņemt apakšējo filtru un kondensatoru:



1. Atveriet iekārtas apakšējās durvis.
2. Satveriet rokturi un izvelciet ārā apakšējo filtru.
3. Atveriet filtra aizmugurējo vāku un attīriet tā iekšējo sienu no iespējamām pūkām un diegiem.
4. Iztīriet apakšējā filtra bloku (Iespējams ūdens pārpalikums: tas ir normāli).
- 5a. Apmēram ik pēc 3 mēnešiem nepieciešams iztīrīt kondensācijas vienību (**skat. D attēlu**), kas atrodas aiz apakšējā filtra.
- 5b. Nolaidiet kondensatora sānos esošās sviras. Pēc kondensatora izņemšanas, nomazgājiet to zem tekoša ūdens.
- 5c. Ievietojiet atpakaļ kondensatoru un paceliet sviras.
6. Aizveriet apakšējā filtra aizmugurējo vāku un ielieciet to atpakaļ, pārliecinoties, ka tas ir pilnībā ievietots savā vietā.
7. Nospiediet uz leju filtra rokturi un aizveriet apakšējo iekārtas durvju.
8. Pārbaudiet, vai gaisa ievades eja ir brīva.

Filtri ir būtiska žāvētāja sastāvdaļa. To funkcija ir uztvert pūkas, kas veidojas žāvēšanas laikā. Ja filtri ir nosprostoti, tas ievērojami ietekmē gaisa cirkulāciju žāvētājā, palielinot žāvēšanas laiku un elektroenerģijas patēriņu, kā arī var radīt žāvētāja bojājumus. Ja šīs darbības netiek izpildītas pareizi, žāvētājs varētu nedarboties.

## PĀRVADĀŠANA UN APSTRĀDE

Nekad neceliet žāvētāju, turot to aiz darbvirsmas.

1. Atvienojiet žāvētāju no strāvas.
2. Pārliecinieties, vai durvis un ūdens tvertne ir aizvērti pareizi.
3. Ja drenāžas caurule pievienota mājas notekūdeņu sistēmai, vēlreiz piestipriniet drenāžas cauruli žāvētāja aizmugurē (skatiet Montāžas instrukciju).

Enerģijas patēriņš			
Izslēgtā režīmā (Po) W			0.50
Ieslēgtā režīmā (Pl) W			1.00
Programmas	Kg	kWh	Minūtes
Eko Medvilnē* 	8	4.76	130
Eko Medvilnē 	4	2.47	70
Sintētika	4	1.83	90

\*Enerģijas datu etiķetes atsaucēs programma, šī programma ir piemērota normālu kokvilnas apģērbu žāvēšanai un ir visefektīvākā attiecībā uz enerģijas patēriņu. (Standarta konfigurācija/sākotnēji iestatīta).

## IZSTRĀDĀJUMA APRĀKSTS

1. Ūdens tvertne
2. Gaisa ievades eja
3. Apakšējais filtrs un kondensatoru
4. Durvju filtrs

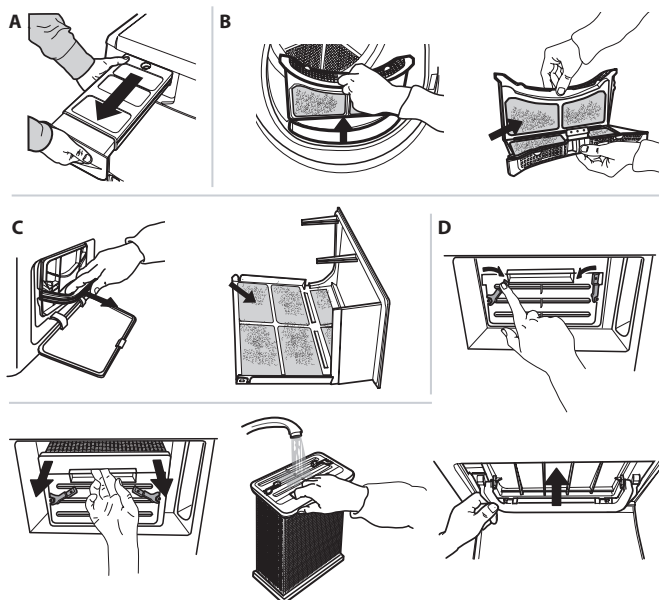
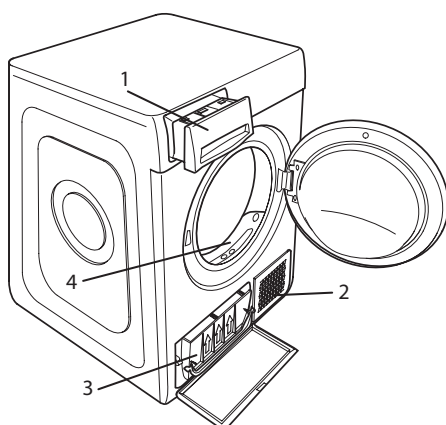

## PROBLĒMU NOVĒRŠANA

Ja rodas iekārtas darbības traucējumi, pirms sazināties ar Klientu apkalpošanas dienestu, iepazīstieties ar šo tabulu. Bieži vien kļūmes ir nelielas un ir atrisināmas dažu minūšu laikā.

Kļūme	Iespējamais cēlonis	Risinājums
Žāvētāju nevar iedarbināt	Iekārtas kontaktdakša nav ielikta strāvas rozetē.	Ielikta kontaktdakšu strāvas rozetē.
	Strāvas rozete ir bojāta.	Pamēģināt pievienot kādu citu elektroiekārtu tai pašai strāvas rozetei. Neizmantojiet strāvas pagarinātājus vai kontakta adapterus.
	Strāvas padeves pārtraukums.	Uzgaidiet, kad tiks atjaunota strāvas padeve.
Žāvētāju nevar palaist.	Durvis nav cieši aizvērtas.	Aizveriet iekārtas durvis.
	Ir iestatīta cikla starta atlikšana	Iekārtās, kurās pieejama šī funkcija: nogaidiet iestatītā atlikšanas laika beigas vai arī izslēdziet žāvētāju, lai to palaistu no jauna. Skatīt sadaļu Opcijas.
	Nav nospiesta Palaišanas/Pauzes poga, lai palaistu programmu.	Nospiediet Palaišanas/Pauzes pogu.
Žāvēšana ir pārāk lēna.	Iekārtās, kurās pieejama opcija taustiņu bloķēšana, ir iestatīta šī opcija.	Skatīt sadaļu Opcijas, ja ir aktivizēta taustiņu bloķēšana, deaktivizējiet šo opciju. Iekārtas izslēgšana nenodrošina šīs opcijas deaktivizēšanu.
	Nav veikta atbilstoša tehniskā apkope.	Skatīt sadaļu Tīrīšana un Apkope un izpildiet tajā aprakstītās darbības.
	Iestatītā programma, laiks un/vai sausuma pakāpe nav piemēroti žāvētajā esošās ielādes daudzumam un veidam.	Skatīt sadaļu Programmas un opcijas, lai izvēlētos ielādes tipam piemērotāko programmu un opcijas.
	Veļa ir pārāk mitra.	Lai likvidētu pēc iespējas lielāku daudzumu ūdens, veiciet mazgāšanas ciklu ar lielāka skaita apgriezīgu centrifūgu.
Programma nav pabeigta.	Iespējams žāvētājs ir pārslogots.	Skatīt sadaļu Programmas, lai iepazītos ar katrai programmai piemēroto maksimālo slodzi.
	Iespējams noticis strāvas padeves pārtraukums.	Strāvas padeves pārtraukuma gadījumā, nospiediet Palaišanas/Pauzes pogu, lai ciklu palaistu no jauna.

### Ieslēgti vai mirgojoši indikatori

<b>Ūdens tvertne</b>	Ūdens tvertne ir pilna.	Iztukšot ūdens tvertni. Skatīt sadaļu Tīrīšana un Apkope.
<b>Durvju filtrs un/vai apakšējais filtrs</b>	Kļūme gaisa plūsmā, kas nepieciešama iekārtas darbībai.	Iztīriet durvju filtru, apakšējo filtru un pārbaudiet, vai nav nosprostota gaisa ievades eja. Ja šīs darbības netiek izpildītas pareizi, žāvētājs varētu sabojāties.
<b>Apakšējais filtrs*</b>	Ir jāiztīra apakšējais filtrs.	Iztīriet apakšējo filtru. Skatīt sadaļu Tīrīšana un Apkope.
<b>DEMO REŽĪMS</b> Cikla ilgums ir dažas minūtes.	Žāvētājs ir Demo režīmā. Demo režīma indikators ir ieslēgts.	Atsaukt Demo režīma iestatījumu. Turpmāk minētās darbības jāizpilda noteiktā secībā un bez pārtraukumiem. Izslēdziet un pēc tam ieslēdziet žāvētāju. Turiet nospiestu Palaišanas/Pauzes pogu līdz atskan skaņas signāls. Ieslēdziet no jauna žāvētāju. Demo režīma indikators mirgo un pēc tam izslēdzas.

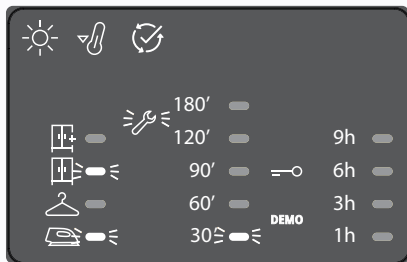

Uzgrīznu atslēgas simbola parādīšanās ziņo par kļūmi. Izpildiet aprakstītās darbības. Izslēdziet veļas žāvētāju un atvienojiet to no elektropadeves tīkla. Nekavējoties atveriet durvis un izņemiet veļu, lai izkļūdu tvaicēšanas laikā radušos siltumu. Nogaidiet apmēram vienu stundu. Pievienojiet atkārtoti veļas žāvētāju elektrotīklam, ievietojiet veļu un sāciet tvaicēšanas ciklu.

Ja problēmu neizdodas atrisināt patstāvīgi, sazinieties ar Klientu apkalpošanas dienestu un dariet zināmus ciparus un mirgojošo LED gaismu izvietojumus, sākot no apakšas pirmās kolonnas pa kreisi.

Piem.:  
Pirmā kolonna pa kreisi, LED nr.1 un nr.3 ieslēgti.  
Vidējā kolonna, LED nr.1 ieslēgts.

\*Piezīme: daži modeļi ir aprīkoti ar automātiskās attīrīšanas sistēmu; tiem nav apakšējā filtra. Skatīt sadaļu Tīrīšana un Apkope.



**Drošības norādījumus, lietotāja rokasgrāmatu, izstrādājuma īpašo zīmi un energopatēriņa informāciju varat lejuplādēt:**

- Apmeklējot tīmekļa vietni [docs.whirlpool.eu](http://docs.whirlpool.eu)
- Izmantojot QR kodu
- Vai arī **sazinieties ar mūsu pēcpārdošanas apkopes dienestu** (telefona numurs norādīts garantijas grāmatīnā). Sazinoties ar mūsu pēcpārdošanas apkopes dienestu, lūdzu, nosauciet kodus, kas redzami izstrādājuma datu plāksnītē.



## Ръководство за бърз старт

БЛАГОДАРИМ ВИ, ЧЕ ЗАКУПИХТЕ ПРОДУКТ НА WHIRLPOOL.

За да получавате по-пълно съдействие, регистрирайте Вашия уред на [www.whirlpool.eu/register](http://www.whirlpool.eu/register)



BG



Преди да използвате уреда, прочетете внимателно инструкциите за безопасност.

## КОНТРОЛЕН ПАНЕЛ

- 1 Бутон Включ./Изключ. (Нулиране, ако се натисне и задържи)
- 2 Бутон за избор програми
- 3 Старт/Пауза

### Клавиши опции\*

- 4 Степен изсуш.
- 5 Време за сушене
- 6 Отложен старт
- 7 Кратка
- 8 Fresh care+ (Заклучване ако се натисне и задържи)
- 9 Край на програмата

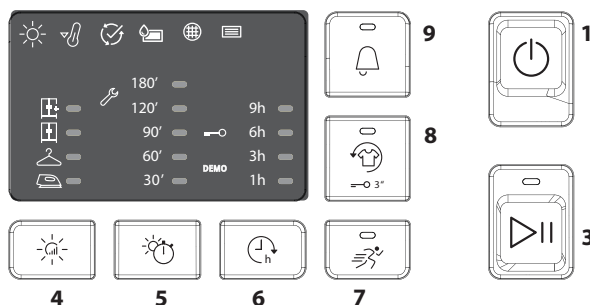
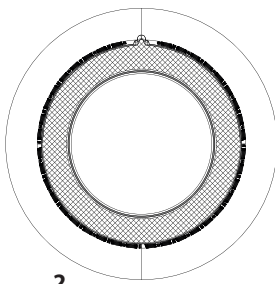

\*Забележка: някои модели може да имат разширена формулировка вместо икони

## ИНДИКАТОРИ

Фази на цикъла: ☀ Сушене - 🌡 Охлаждане - 🏠 Край на прог

🚰 Изпразнете резервоара за вода - 🧼 Почистете филтъра на вратичката - 📄 Почистете долния филтър

Вижте раздела за отстраняване на неизправности: 🛠 **Повреда:** Обадете се на обслужващия сервис. **DEMO Режим ДЕМО.**

## УПОТРЕБА ЗА ПРЪВ ПЪТ

Уверете се, че водният резервоар е поставен правилно. Уверете се, че маркучът за източване от задната страна на сушилният е закрепен правилно към водния резервоар на сушилният (вж. изображението) или към домашната Ви система канализационни отпадъци.

## ВСЕКИДНЕВНА УПОТРЕБА

**Мерките, описани тук, ще ви позволят да поддържате уреда в ОТЛИЧНО състояние. Не забравяйте да изпразвате рез. вода след всеки цикъл на сушене. Не забравяйте да почистите филтрите след всеки цикъл на сушене. (Вижте раздела Грижи и поддръжка)**

1. Отворете вратата и вкарайте прането; спазвайте указанията на етикетите на дрехите и максималното зареждане, посочени в секцията програми. Джобовите трябва да бъдат изпразнени. Уверете се, че прането не е заципано между вратата и/или филтъра на вратите.
2. Затворете вратата.
3. Натиснете бутона Включ./Изключ.
4. Изберете програмата според вида на прането.
5. Изберете опциите, ако е необходимо.
6. За да стартирате цикъла, натиснете бутона Старт/Пауза.
7. Краят на цикъла на сушене се обозначава с акустичен сигнал. Индикаторът в контролния панел сигнализира края на цикъла. Махнете незабавно прането, което помага да се избегне образуването на гънки.
8. Изключете уреда, като натиснете бутона Включ./Изключ, отворете вратата и извадете прането. Ако машината не е изключена ръчно, около четвърт час след края на цикъла, уредът се изключва автоматично, за да спести енергия.

Ако последната стъпка не се направи веднага, някои машини и/или някои програми/опции са снабдени със система против намачкване. За няколко часа, след края на сушенето, барабанът се върти на равни интервали, за да се избегне образуването на гънки.

В случай на прекъсване на захранването, натиснете бутона Старт/Пауза, за да рестартирате цикъла.

## ОТВАРЯНЕ НА ВРАТИЧКАТА ПО ВРЕМЕ НА ЦИКЪЛ

По време на работа вратичката може да се отвори. След като затворите вратичката, отново натиснете бутона Старт/Пауза, за да стартирате отново сушилният.

## ПРОГРАМИ

<b>Еко памук</b>	<b>Макс. Тегло*</b>	<b>Време 130'</b>
Стандартна програма за памук, подходяща за сушене на нормално влажно памучно пране. Най-ефективната програма по отношение на потребление на енергия за сушене на памучно пране. Стойностите на енергийния етикет са въз основа на тази програма.		
<b>Миск</b>	<b>kg 4</b>	<b>Време 100'</b>
Тази програма е идеална за сушене заедно на памучни и синтетични тъкани.		
<b>Спално бельо</b>	<b>Макс. Тегло*</b>	<b>Време 170'</b>
За сушене на спално бельо от памук.		
<b>Ризи</b>	<b>kg 3</b>	<b>Време 70'</b>
Тази програма е подходяща на ризи от памук или смес от памук и синтетика.		
<b>Спортни</b>	<b>kg 4</b>	<b>Време 100'</b>
За сушене на спортни дрехи, синтетични или от смесен памук.		
<b>Олекотени завивки</b>		<b>Време 240'</b>
За сушене на обемни дрехи, като единични пухени завивки.		
<b>Дънки</b>	<b>kg 3</b>	<b>Време 80'</b>
За сушене на дънки и дънкови, устойчиви памучни дрехи, като панталони и якета.		
<b>Лесно гладене</b>		
Тази програма отпуска влакната на дрехите, което улеснява гладенето и сгъването; не използвайте с дрехи, които са все още мокри. Подходящ за малки товари от памук или смесен памук.		

**\*МАКС. ТЕГЛО 8 Kg (Сух товар)**

## ЕТИКЕТИ С УКАЗАНИЯ ЗА НАЧИНА НА ПРАНЕ

Преглеждайте етикетите на дрехите си особено когато ги сушите за първи път. Следните символи са най-често срещани:

- Подходящо за сушилният.
- Да не се суши в сушилният.
- Да се суши при висока степен на нагряване.
- Да се суши при ниска степен на нагряване.



Продължителността на тези програми зависи от количеството, от типа на тъканите, скоростта на центрофугата, използвана в пералната машина, и от други допълнително избрани опции. **В моделите с дисплей, на контролния панел се показва продължителността на циклите.** Оставащото време е постоянно наблюдавано и модифицирано по време на цикъла на сушене, за да се покаже възможно най-добрата оценка.



#### Освежаване

Кратка програма, подходяща за освежаване на тъкани и облекла чрез вкаран чист въздух. Не използвайте с дрехи, които са още мокри.

Може да се използва при всякакъв размер на товара, но е по-ефективен при малки товари. Цикълът отнема около 20 минути.



#### Бързо 30'

kg 0,5

За сушене на памучни облекла, центрофугирани на високи обороти в пералнята.



#### Цветно

Макс. Тегло\*

Време 165'

Програма, деликатно сушене, подходяща за цветни дрехи.



#### Коприна

kg 0,5

Време 95'

Деликатно сушене на копринени тъкани.



#### Вълна

kg 1

Време 100'

За сушене на вълнени дрехи. Препоръчително е дрехите да се обръщат преди сушене. Оставете по-дебелите ръбове, които са все още влажни, да изсъхнат естествено.



#### Деликатни

kg 2

Време 45'

За сушене на деликатни изделия, които трябва да се обработват внимателно.



#### Синтетични

kg 4

Време 90'

За сушене на пране от изкуствени влакна.

## ОПЦИИ

**След като изберете програмата, можете да зададете различните опции, ако е необходимо.**



#### Степен изсуш.

натиснете няколкократно съответния бутон, за да получите различна степен на остатъчната влажност на прането. Индикатор показва степента, която избирате.



#### За гладене:

много деликатно сушене. Полезно, за да се улесни гладенето на дрехи веднага след края на цикъла.



#### За закачалка:

ниво, предназначено за деликатни дрехи; готови за закачане.



#### За гардероб:

прането е готово за сгъване и прибиране в гардероба.



#### Екстра сухо:

използва се за дрехи, готови за обличане след края на цикъла.



#### Време за сушене

Тази опция Ви позволява да изберете продължителността на сушенето. Натиснете няколко пъти съответния бутон, за да настроите желаното време за сушене. След като достигнете избраното време, едно повторно натискане на бутон потвърждава опцията. Индикатор на контролния панел показва избраното време.



#### Отложен старт

Тази опция ви позволява да зададете по-късно началото на програмата.

Няколкократно натиснете съответния бутон, за да получите желаното закъснение. След достигане на максималното време за избор, натискането на бутон отново, задава опцията. Индикатор на контролния панел показва времето, което избирате. След натискане на бутон за старт/пауза: машината сигнализира за оставащото време до стартиране на цикъла. Ако вратата се отвори след затваряне, бутонът за старт/пауза трябва да бъде натиснат отново.



#### Кратка

Позволява по-бързо сушене.



#### Fresh care+

Ако прането е оставено в барабана след края на цикъла, то е подложено на бактериален свръхрастеж. Тази опция позволява да се намали това разпространение чрез контролиране на температурата и въртене на барабана. Тази опция има максимална продължителност от 6 часа след края на зададената програма. Тази опция, ако е избрана при предишното сушене, остава в паметта. Ако тази опция се използва в комбинация със забавен старт, опцията без гънки ще (чрез периодично въртене на барабана) бъде добавена и към фазата забавен старт.

#### —O Заключване

Тази опция прави всички командни механизми на машината недостъпни, с изключение на бутон за включване/изключване.

При включена машина:

- за да активирате опцията, задръжте бутон натиснат, докато съответният индикатор светне.
- за да деактивирате опцията, задръжте бутон докато съответният индикатор изгасне.

Тази опция, ако е избрана при предишното сушене, остава в паметта.



#### Край на програмата

Тази опция активира един удължен звуков сигнал в края на програмата. Активирайте я, ако не сте сигурни, че чувате нормалния звук за края на програмата. Тази опция, ако е избрана при предишното сушене, остава в паметта.

## БУТОНИ ЗА ОПЦИИТЕ

Тези бутони се използват за персонализиране на избраната програма според вашите нужди.

Не всички опции са налични за всички програми. Някои опции са несъвместими с другите, зададени по-рано. Несъвместимостта се подчертава от акустичен сигнал и / или мигащи индикатори. Ако опцията е налична, индикаторът за избраната опция ще остане запален. Някои опции може да останат в паметта на програмата, ако са били избрани при предишното сушене.

## ГРИЖИ И ПОДДРЪЖКА

**Изключете сушилнята от захранването по време на почистване и поддръжка.**

**Изпразване на резервоара за събиране на вода след всеки цикъл (виж фигура А).**

Извадете резервоара за събиране на вода от сушилнята и го изпразнете в мивка или друг канал, след което го поставете отново правилно. Не използвайте сушилнята, преди да поставите отново контейнера на място.

**Почистване на филтъра на вратите след всеки цикъл (виж фигура Б).**

Извадете филтъра и го почистете, като отстраните остатъците от мъх от повърхността на филтъра, измийте го под течаща вода или го отстранете с прахосмукачка. За оптимална работа изсушете всички филтри, преди да ги поставите отново. Не използвайте сушилнята, преди да поставите филтъра на място.

Как да премахнете филтъра на вратичката:

1. Отворете вратичката и издърпайте филтъра нагоре
2. Отворете филтъра и почистете всичките му части от мъх. Поставете го отново правилно; уверете се, че филтърът е напълно изравнен с уплътнението на сушилнята.

**Почистване на долния филтър, когато съответният индикатор е включен (виж фигура С).**

Извадете филтъра и го почистете, като отстраните остатъците от мъх от повърхността на филтъра, като го измиете под течаща вода или го почистете с прахосмукачка. **Препоръчва се обаче филтърът да се почисти след всеки цикъл, за да се оптимизира качеството на сушенето.** Не използвайте сушилнята, преди да поставите филтъра на място.

Как да премахнете долния филтър и кондензатора

1. Отворете долната вратичка.
2. Хванете дръжката и издърпайте долния филтър
3. Отворете задната стена на филтъра и отстранете мъха от вътрешността на мрежичката.
4. Почистете камерата на долния филтър (може да се образува воден остатък: това е нормално).
- 5а. Приблизително на всеки 3 месеца, трябва да се почиства кондензаторния блок (фигура D), разположен зад долния филтър.
- 5в. Поставете отново кондензатора, като повдигнете лостовете.
6. Затворете задната стена на долния филтър и го поставете отново, като проверите дали е напълно влязъл на мястото си.

7. Спуснете дръжката на филтъра и затворете долната вратичка.

8. Уверете се, че отвора за въздуха е свободен.

**Филтрите са основни компоненти на сушенето. Тяхната функция е да събират мъха, който се образува по време на сушенето. Ако филтрите се запушат, въздушният поток вътре в сушилнята ще бъде сериозно нарушен: времето за изсушаване се удължава, консумира се повече енергия и може да настъпи повреда в сушилнята. Ако тези операции не се извършват правилно, сушилнята може да не стартира.**

## ТРАНСПОРТИРАНЕ И БОРАВЕНЕ

Никога не повдигайте сушилнята от работната ѝ повърхност.

1. Извадете щепсела на сушилнята от контакта.
2. Проверете дали вратичката и резервоарът са добре затворени.
3. Ако маркучът за източване е свързан с канализационната система, закрепете го от задната страна на сушилнята отново (вж. Ръководството за монтаж).

Разход на електроенергия			
Начин: изключена (Po) - Watt		0.50	
Начин: оставена включена (Pi) - Watt		1.00	
Програми	Kg	kWh	Минуты
Еко Памук* <input type="checkbox"/>	8	4.76	130
Еко Памук <input type="checkbox"/>	4	2.47	70
Синтетични	4	1.83	90

\* Референтна програма за енергийния етикет, в който се уточнява, че тя е подходяща за сушене на нормално влажно памучно пране и че това е най-ефективната програма за сушене на нормално влажно памучно пране по отношение на консумацията на енергия. (Стандартна позиция/начална).

## ОПИСАНИЕ НА ПРОДУКТА

1. Резервоар за вода
2. Отвор за въздух
3. долния филтър и кондензатора
4. Филтър на вратичката

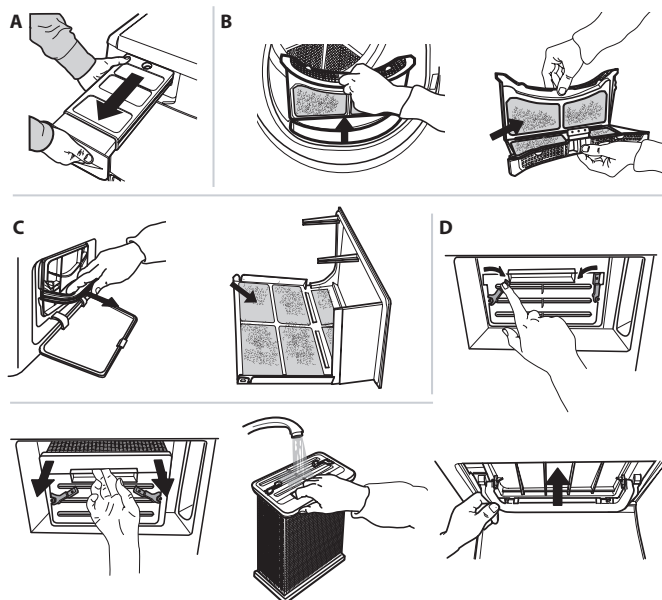
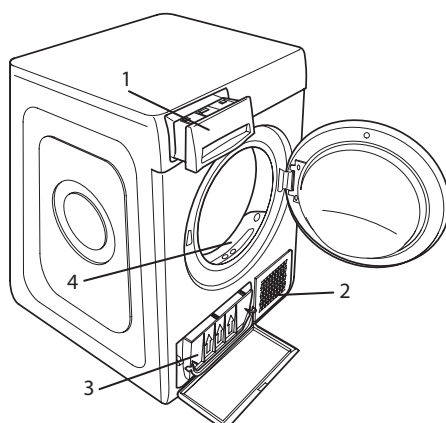

## ОТСТРАНЯВАНЕ НА НЕИЗПРАВНОСТИ

В случай на неизправност, преди да се свържете със Сервиза, проверете таблицата по-долу. Аномалиите често са незначителни и могат да бъдат разрешени след няколко минути

Аномалия	Вероятна причина	Решение
Сушилнята не се включва.	Щепселът не е поставен в контакта на захранването.	Вкарайте щепсела в контакта на захранването.
	Контактът е повреден.	Опитайте да свържете друг уред в същия контакт. Не използвайте електрически устройства за свързване към контакта, като разклонители или удължители.
	Прекъсване на електрическата енергия.	Изчакайте включването на електрическата енергия.
Сушилнята не стартира.	Вратата е отворена	Затворете вратата
	Зададен е късен старт на цикъла	При сушилни с тази функция: изчакайте края на зададеното закъснение или изключете машината, за да я нулирате. Консултирайте се с раздел Опции.
	Бутонът Старт/Пауза не е натиснат, за да стартирате програмата	Натиснете бутона Старт/Пауза
	При уреди, оборудвани с функцията за заключване на клавишите, е включена тази опция.	Консултирайте се с раздел Опции, ако има заключване на клавишите, изключете тази опция. Изключването на уреда <b>не</b> е достатъчно, за да премахнете тази опция
Времето за сушене е много дълго	Не е извършена адекватна поддръжка.	Консултирайте се с раздел Грижи и поддръжка и изпълнете описаните операции.
	Програмата, времето и/или степента на сушене, които са зададени, не са подходящи за вида или количеството, поставено в сушилнята.	Консултирайте се с раздел "Програми и опции", за да намерите програмата и най-подходящите опции за вида натоварване
	Дрехите са прекалено мокри.	Изпълнете един цикъл на пране с по-висока скорост на центрофугиране, за да елиминирате колкото е възможно повече вода.
	Сушилнята може да е претоварена	Консултирайте се с раздел програми, за да проверите максималното натоварване за всяка програма.
Програмата не е свършила.	Възможно е да е имало прекъсване на захранването.	В случай на прекъсване на захранването, натиснете бутона Старт/Пауза, за да рестартирате цикъла.
<b>Индикаторите светят или мигат</b>		
<b>Резервоар за вода</b>	Резервоарът за вода е пълен	Изпразнете резервоара за вода. Консултирайте се с раздел Грижи и поддръжка.
<b>Филтър на вратичката и/или долен филтър*</b>	Аномалия във въздушния поток, необходим за работата на машината	Почистете филтъра на вратичката, долния филтър и проверете дали отвора за въздуха е свободен. Ако тези операции не се извършват правилно, сушилнята може да се повреди.
<b>Долен филтър*</b>	Долният филтър трябва да се почисти	Почистете долния филтър Консултирайте се с раздел Грижи и поддръжка.
<b>РЕЖИМ DEMO</b> Цикълът трае няколко минути.	Сушилнята е в режим DEMO. Индикаторът DEMO свети.	Премахнете режима DEMO. Следните действия трябва да се извършват последователно без паузи. Включете и изключете машината. Натиснете бутона Старт/Пауза, докато чуete звук от сигнал. Отново включете машината. Индикаторът "DEMO" мига и после изгасва.

Наличието на символа гаечен ключ показва аномалия. Извършете описаните операции. Изключете сушилнята и я изключете от захранването. Отворете веднага вратичката и извадете прането, за да може топлината да се разсее. Изчакайте около час. Включете отново сушилнята към захранването, заредете прането и рестартирайте цикъла на сушене.

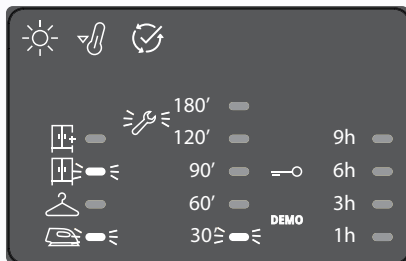

Ако проблемът продължава, свържете се с Обслужващия сервиз и съобщете номерата и позицията на мигащите светодиоди, като започнете от долната част на лявата колона. Например:  
Първа колона вляво, светодиоди №. 1 и 3 са включени.  
Централна колона, светодиод №. 1 включен

\*Забележка: някои модели са самопочистващи се; не са оборудван с долен филтър, консултирайте се с раздел Грижи и поддръжка.



Можете да свалите инструкциите за безопасност, ръководството за потребителя и листовката с енергийните показатели на уреда, като:

- Посетите нашия уебсайт [docs.whirlpool.eu](http://docs.whirlpool.eu)
- Използвате QR кода
- Освен това можете да се свържете с отдела за следпродажбено обслужване (вижте телефонния номер в книжката за гаранцията). При контакт с отдела за следпродажбено обслужване на клиенти съобщавайте кодовете, посочени на заводската табелка на Вашия уред.

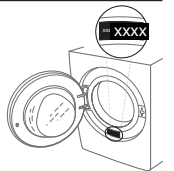



DĚKUJEME VÁM, ŽE JSTE SI ZAKOUPILI VÝROBEK ZNAČKY

**WHIRLPOOL.**

Přejete-li si získat plnou podporu, zaregistrujte svůj výrobek na [www.whirlpool.eu/register](http://www.whirlpool.eu/register)



**Před použitím spotřebiče si pečlivě přečtěte Bezpečnostní pokyny.**

## OVLÁDACÍ PANEL

- 1 Zapnuto/Vypnuto (při dlouhém stisku: Reset)
  - 2 Programátor
  - 3 Start/Pauza
- Tlačítka možností\***
- 4 Úroveň sušení
  - 5 Časované sušení
  - 6 Odložený start
  - 7 Rychlé
  - 8 Fresh care+ (při dlouhém stisku Blok tlačít)
  - 9 Konec cyklu

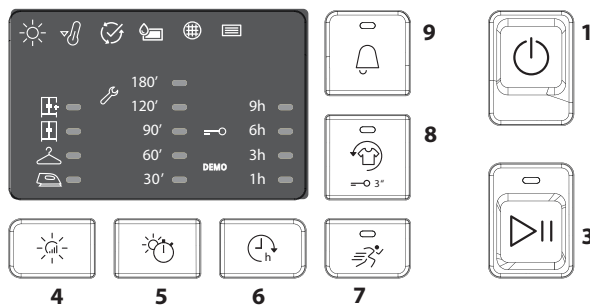
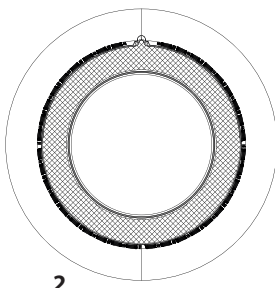

\*Poznámka: u některých modelů mohou být použity místo ikon plné texty

## UKAZATELE

**Fáze Cyklu:** ☀ Sušení - 🌊 Chlazení - 🔄 Konec cyklu

🚰 **Vyprázdněte nádobu na vodu** - 🧼 **Vyčistěte dveřní filtr** - 📄 **Vyčistěte spodní filtr**

Viz oddíl Problémy a jejich řešení: 🛠 **Závada:** Zavolat servis **DEMO** **Demo režim**

## PRVNÍ POUŽITÍ

Zkontrolujte, zda je nádrž na vodu správně zasunuta. Ujistěte se, že je odpadní hadice na zadní straně sušičky správně upevněna, a to buď k nádrži na vodu, nebo ke kanalizačnímu systému.

## BĚŽNÉ POUŽÍVÁNÍ

**Zde uvedené pokyny vám pomohou udržet toto zařízení dlouhodobě v OPTIMÁLNÍM technickém stavu. Nezapomeňte po každém sušení vypustit vodu ze sběrné nádržky. Nezapomeňte po každém sušení vyčistit filtry. (Viz oddíl ÚDRŽBA A ČIŠTĚNÍ).**

1. Otevřete dveře a naložte prádlo; dodržujte pokyny na etiketách textilu a maximální hmotnost náplně uvedené v oddíle programů. Vyprázdněte kapsy. Ujistěte se, že prádlo nezůstane zachyceno mezi dveřmi a/nebo dveřním filtrem.
  2. Zavřete dveře.
  3. Stiskněte tlačítko Zapnuto/Vypnuto.
  4. Vyberte program pro daný typ prádla.
  5. Vyberte potřebné možnosti.
  6. Pro spuštění pracovního cyklu stiskněte Start/Pauza.
  7. Skončení cyklu sušení signalizuje zvukové znamení. Ukazatel na ovládacím panelu označuje konec cyklu. Náplň neprodleně vyložte, pomůže to zabránit pokrčení prádla.
  8. Vypněte stroj tlačítkem Zapnuto/Vypnuto, otevřete dveře a vyberte prádlo. Jestliže se stroj nevypne ručně, po uplynutí cca 15 minut od skončení cyklu se zařízení z důvodů úspory energie vypne automaticky samo.
- Jestliže se tento poslední krok neprovede okamžitě, některé modely a/nebo některé programy/možnosti jsou vybaveny funkcí tzv. nemačkové péče. Několik hodin po skončení sušení se buben v pravidelných intervalech otáčí, aby se zabránilo vytváření záhybu, neboli pokrčení prádla.
- V případě výpadku elektrického proudu musíte stisknout tlačítko Start/Pauza pro zrestartování cyklu.

## OTEVŘENÍ DVEŘÍ BĚHEM PRACOVNÍHO CYKLU

Dveře je možné otevřít i během práce. Po znovuzavření dveří je nutno znovu stisknout tlačítko Start/Pauza, aby se sušička zase spustila.

## PROGRAMY

Ikona	Program	kg Max*	Čas
	<b>Eco bavlna</b>	<b>kg Max*</b>	<b>Čas 130'</b>
	Standardní program na bavlnu vhodný k sušení normálně mokrého bavlněného prádla. Z hlediska spotřeby energie nejefektivnější program k sušení normálně mokrého bavlněného prádla. Hodnoty na energetickém štítku vycházejí z tohoto programu.		
	<b>Mix</b>	<b>kg 4</b>	<b>Čas 100'</b>
	Tento program je ideální pro sušení bavlněných a syntetických textilií současně, se stupněm sušení usnadňujícím žehlení.		
	<b>Ložní prádlo</b>	<b>Kg Max*</b>	<b>Čas 170'</b>
	Sušení bavlněného ložního povlečení.		
	<b>Košile</b>	<b>kg 3</b>	<b>Čas 70'</b>
	Tento program je určen pro košile z bavlny nebo směsi bavlny se syntetickými vlákny.		
	<b>Sport</b>	<b>kg 4</b>	<b>Čas 100'</b>
	Pro sušení sportovních oděvů vyrobených z umělých vláken nebo bavlny.		
	<b>Přikrývky</b>		<b>Čas 240'</b>
	Pro sušení objemných kusů jako například peřina.		
	<b>Jeans</b>	<b>kg 3</b>	<b>Čas 80'</b>
	Pro sušení bavlněného denimového oblečení a oděvů vyrobených z odolných materiálů typu denim, jako jsou kalhoty či bundy.		
	<b>Snadné žehlení</b>		
	V tomto programu se rozloží vlákna textilií, aby se dosáhlo snadnějšího žehlení a skládání; nepoužívejte na ještě vlhké textilie. Vhodný pro malé náplně bavlněných nebo směsových textilií.		

**\*MAX. NÁPLŇ 8 Kg (Dosušení prádla)**

## VISAČKY NA PRÁDLE

Zkontrolujte visačky na prádle, zejména při jeho prvním vložení do sušičky. Níže uvádíme nejpoužívanější symboly:

- Může se sušit v sušičce.
- Nesušit v sušičce.
- Sušit při vysoké teplotě.
- Sušit při nízké teplotě.



Doba trvání těchto programů závisí na množství náplně, na typu textilu, rychlosti odstředivky, která byla použita při praní a od dalších zvolených možností.

**U modelů s displejem se čas trvání cyklů zobrazuje na ovládacím panelu.** Čas zbývajícím do konce se během cyklu sušení nepřetržitě monitoruje a aktualizuje, aby se zobrazoval co nejpřesnější odhad.

 **Osvěžení**  
Krátký program určený k regeneraci vláken a textilií studeným vzduchem. Nepoužívejte na ještě vlhké textilie. Může se používat s libovolným objemem náplně, ale neúčinnější je s malými náplněmi. Cyklus trvá cca 20 minut.

 **Rychlé 30'** **kg 0,5**  
K sušení bavlněných textilií po odstředění v pračce na vysokých otáčkách.

 **Barevné** **kg Max\*** **Čas 165'**  
Program šetrného sušení barevných textilií.

 **Hedvábí** **kg 0,5** **Čas 95'**  
Jemné sušení hedvábných oděvů.

 **Vlna** **kg 1** **Čas 100'**  
Pro sušení vlněných textilií. Doporučuje se textil před sušením obrátit naruby. Nejhrubší okraje, které zůstanou vlhké, nechte dosušit přirozeně na vzduchu.

 **Jemné prádlo** **kg 2** **Čas 45'**  
Pro sušení jemných tkanin, které vyžadují šetrné zacházení.

 **Syntetika** **kg 4** **Čas 90'**  
Pro sušení syntetických tkanin.

## MOŽNOSTI

**Po navolení programu lze v případě potřeby vybrat si z dostupných možností.**

 **Úroveň sušení**  
Úroveň vysušení prádla zvolíte opakovaným tisknutím příslušného tlačítka, až dokud se nenavolí požadovaná úroveň. Ukazatel signalizuje úroveň, která je navolena.

 **Sušení k žehlení:** velmi jemné sušení. Je vhodná tehdy, když se budou textilie ihned po sušení žehlit.

 **Na ramínko** míra vysušení určena pro velmi jemné textilie, které se hned vyvěsí.

 **Sušení k uložení:** prádlo bude připraveno k poskládání a uložení do skříně.

 **Extra sušení:** používá se pro oděvy, které se budou oblékat ihned po skončení cyklu.

 **Časované sušení**  
Tato možnost nabízí volbu času trvání sušení. Opakovaně tiskněte příslušné tlačítka, dokud se nenavolí požadovaný čas trvání sušení. Po dosažení nejvyššího přípustného času další stisknutí tlačítka vede ke zrušení nastavení. Ukazatel na ovládacím panelu ukazuje čas, který je právě navolený.

 **Odložený start**  
Tato možnost nabízí odklad oproti začátku cyklu. Opakovaně tiskněte příslušné tlačítka, dokud se nenavolí požadovaný časový odklad. Po dosažení nejvyššího přípustného času další stisknutí tlačítka vede ke zrušení nastavení. Ukazatel na ovládacím panelu ukazuje čas, který je právě navolený. Po stisknutí tlačítka start/pauza: stroj signalizuje čas zbývajícím do spuštění cyklu. V případě otevření dvířek musíte po jejich zavření zase stisknout tlačítka Start/Pauza.

 **Rychlé**  
Umožňuje rychlejší sušení.

 **Fresh care+**  
Jestliže prádlo nechá zůstane v bubnu i po skončení cyklu, je vystaveno šíření bakterií. Tato možnost nabízí zamezení šíření bakterií kontrolou teploty a otáčením bubnu. Tato funkce je aktivní maximálně 6 hodin po skončení zadaného programu. Jestliže byla tato možnost navolena v předchozím sušení, zůstane nastavení v paměti. Jestliže se tato možnost použije v kombinaci s odloženým startem, bude nemačková péče zařazena i ve fázi odkladu (Tato možnost nabízí pravidelné otáčení bubnu).

**—O Zámek tlačítek**  
Tato možnost nabízí zablokování všech ovladačů na stroji s výjimkou tlačítka Zapnuto/Vypnuto.  
Zapnutý stroj:

- Pro aktivaci této možnosti podržte stisknuto tlačítka dokud se nerozsvítí příslušný ukazatel.
- Pro deaktivaci této možnosti podržte stisknuto tlačítka dokud příslušný ukazatel nezhasne.

Jestliže byla tato možnost navolena v předchozím sušení, zůstane nastavení v paměti.

 **Konec cyklu**  
Tato možnost znamená, že po skončení cyklu zazní dlouhé zvukové znamení. Používá se za předpokladu, že standardní bzučák nebude slyšet. Jestliže byla tato možnost navolena v předchozím sušení, zůstane nastavení v paměti.

### TLAČÍTKA MOŽNOSTÍ

Tato tlačítka slouží k úpravě navoleného programu dle vlastní potřeby. Ne všechny možnosti jsou dostupné pro všechny programy. Některé možnosti nelze kombinovat s jinými, které již byly zvoleny. Na nekompatibilitu upozorní zvukové znamení a/ nebo blikání ukazatelů. Je-li určitá možnost dostupná, zůstane ukazatel rozsvícený. Některé možnosti mohou zůstat v paměti programu, pokud byly zvoleny při předchozím sušení.

## ÚDRŽBA A ČIŠTĚNÍ

Během čištění a provádění údržby musí být sušička odpojena od elektrické sítě.

 **Vyprázdnění sběrné nádržna vodu po každém sušení (viz obrázek A).**

Vyberte nádobku ze sušičky a vyprázdňte ji do umyvadla nebo do jiného vhodného odtoku, následně je vraťte na místo. Sušičku nikdy nepoužívejte bez sběrné nádobky.

 **Čištění dveřního filtru po každém sušení (viz obrázky B).**

Vyjměte filtr a vyčistěte ho od případných usazenin na povrchu tak, že ho umyjete pod tekoucí vodou nebo vyčistíte vysavačem. Pro dosažení optimálního výkonu všechny filtry předtím, než je vložíte zpět na místo, vysušte. Sušičku nikdy nepoužívejte bez filtru.

Jak vyjmout dveřní filtr:

1. Otevřete dvířka a vytáhněte filtr směrem nahoru.
2. Otevřete filtr a vyčistěte všechny části od nánosů. Vraťte filtr na místo; ujistěte se, že je řádně osazený na doraz s těsněním sušičky.

 **Čištění spodního filtru po rozsvícení příslušného ukazatele (viz obrázek C).**

Vyjměte filtr a vyčistěte ho od případných usazenin na povrchu tak, že ho umyjete pod tekoucí vodou nebo vyčistíte vysavačem. Nicméně se doporučuje čistit tento filtr po každém sušení, aby byl sušící výkon optimální. Sušičku nikdy nepoužívejte bez filtru.

Jak vyjmout spodní filtr a kondenzátor:



1. Otevřete spodní dvířka
2. Uchopte rukojeť a vytáhněte spodní filtr
3. Otevřete zadní stěnu filtru a odstraňte případné usazeniny z vnitřní plochy sítěky.
4. Vyčistěte komoru spodního filtru (vevnitř může zůstat trochu vody; je to zcela v pořádku).
- 5a. Přibližně každé 3 měsíce je potřeba vyčistit kondenzační jednotku (**obrázek D**), která se nachází za spodním filtrem.
- 5b. Musíte posunout páčky na obou stranách kondenzátoru dolů. Kondenzátor vyjměte a vyčistěte pod tekoucí vodou..
- 5c. Osadte kondenzátor na místo a zvedněte páčky.
6. Zavřete zadní stěnu spodního filtru a zasuňte na místo; zkontrolujte přítom, zda dokonale sedí.
7. Posuňte rukojeť filtru dolů a zamkněte spodní dvířka.
8. Ujistěte se, že je otvor pro nasávání vzduchu volný.

Filtry mají pro sušení zásadní význam. Jejich úlohou je zachytit usazeniny, které se vytvářejí během sušení. Pokud by se filtry ucply, proudění vzduchu sušičkou by bylo značně problematické: prodloužily by se tím čas trvání sušení, vzrostla by spotřeba energie a mohlo by dojít k poškození sušičky. Jestliže se tyto operace nebudou provádět správným způsobem, nebude možné sušičku uvést do chodu.

## PŘEPRAVA A MANIPULACE

Nikdy sušičku nezvedejte tak, že ji budete držet za její horní desku.

1. Odpojte sušičku od sítě.
2. Ujistěte se, že jsou dvířka a nádrž na vodu důkladně uzavřené.
3. Je-li vypouštěcí hadice napojena na kanalizační systém, opětovně ji připevněte na zadní stranu sušičky (viz Průvodce instalací).

Příkon			
Ve vypnutém stavu (Po) - Watt			0.50
V pohotovostním stavu (PI) - Watt			1.00
Programy	Kg	kWh	Minuty
Eco Bavlna* 	8	4.76	130
Eco Bavlna 	4	2.47	70
Syntetika	4	1.83	90

\* Referenční program pro energetický štítek, tento program je vhodný pro sušení bavlněného prádla a jedná se o nejučinnější program pro bavlnu z hlediska spotřeby energie. (Počáteční standardní nastavení).

## POPIS PRODUKTU

1. Nádrž na vodu
2. Otvory pro nasávání vzduchu
3. Spodní filtr a kondenzátor
4. Dveřní filtr

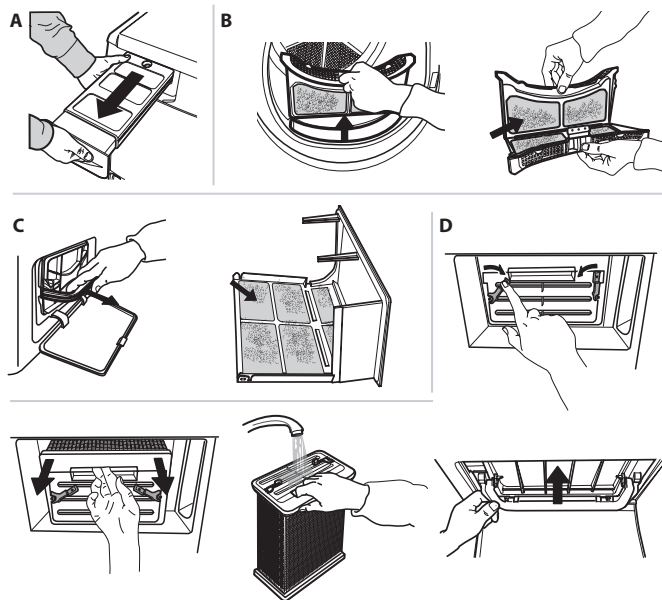
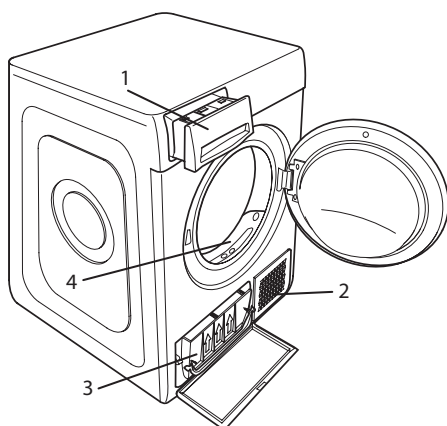

## PROBLÉMY A JEJICH ŘEŠENÍ

V případě poruchy si ještě předtím, než zavoláte centrum zákaznické podpory, prostudujte následující tabulku. Shledané anomálie jsou často málo závažné a lze je vyřešit během několika minut.

Chyba	Možná příčina	Postup
Sušička se nechce zapnout	Zástrčka není správně zapojena do elektrické zásuvky	Zasuňte zástrčku do síťové zásuvky
	Elektrická zásuvka je vadná	Pokuste se do stejné zásuvky připojit jiný elektrický spotřebič. Nepoužívejte k připojení do elektrické sítě zařízení jako jsou adaptéry nebo prodlužovačky
	Došlo k přerušení dodávky elektrického proudu.	Počkejte, až dodávka elektrického proudu zase stabilizuje.
Sušička se nechce uvést do činnosti	Jsou otevřena dvířka	Zavřete dvířka
	Byl navolen odložený start cyklu.	Pro stroje s touto funkcí: počkejte, až uplyne nastavený čas odkladu startu nebo vypněte stroj, aby se nastavení vynulovalo. Přečtěte si oddíl Možnosti.
	Nebylo stisknuto tlačítko Start/Pauza pro spuštění programu	Stiskněte tlačítko Start/Pauza.
Příliš dlouhé časy sušení	Na strojích s funkcí zámku tlačítek: byla zvolena tato možnost.	Přečtěte si oddíl Možnosti; je-li zvoleno zamknutí tlačítek, deaktivujte tuto funkci. Vypnout stroj <b>není</b> postačující pro deaktivaci této funkce
	Nebyla provedena potřebná údržba.	Přečtěte si oddíl ÚDRŽBA A ČIŠTĚNÍ a proveďte požadované operace.
	Navolený program, čas a/nebo úroveň sušení nejsou vhodné pro daný typ nebo objem náplně v sušičce.	Přečtěte si oddíl Programy a možnosti, kde si můžete vybrat nejvhodnější program a možnosti pro dané textilie.
	Textilie jsou příliš mokré	Proveďte prací cyklus s odstředěním ve vysokých otáčkách, aby se vyždímalo co nejvíc vody.
Program nebyl dokončen.	Příčinou může být přetížení sušičky	Přečtěte si oddíl Programy, kde zjistíte maximální příslušnou hmotnost náplně pro každý program.
	Mohlo dojít k přerušení dodávky elektrického proudu.	V případě přerušení dodávky elektrického proudu musíte stisknout tlačítko Start/Pauza, aby se cyklus zrestartoval.

### Světelné ukazatele

<b>Nádrž na vodu</b>	Sběrná nádrž na vodu je plná	Vyprázdněte nádržku na vodu. Přečtěte si oddíl ÚDRŽBA A ČIŠTĚNÍ.
<b>Dveřní filtr a/ nebo spodní filtr *</b>	Porucha proudění vzduchu nezbytného pro práci stroje	Vyčistěte dveřní filtr, spodní filtr a zkontrolujte, zda je otvory pro nasávání vzduchu volný. Jestliže se tyto operace nebudou provádět správným způsobem, může se sušička poškodit.
<b>Spodní filtr*</b>	Spodní filtr se musí vyčistit	Vyčistěte spodní filtr. Přečtěte si oddíl ÚDRŽBA A ČIŠTĚNÍ.
<b>DEMO</b> Cyklus trvá několik minut.	Sušička je v režimu DEMO. Svítí ukazatel DEMO.	Vypněte režim Demo. Následující operace musí být provedeny po sobě, bez prodlev. Zapněte a následně vypněte stroj. Stiskněte tlačítko Start/Pauza, dokud neuslyšíte zvukové znamení. Opět zapněte stroj. Ukazatel „DEMO“ bliká a potom zhasne.

Symbol anglického klíče označuje poruchu. Proveďte uvedené postupy. Vypněte sušičku a odpojte ji od elektrického napájení. Ihned otevřete dvířka a vyložte prádlo, aby se rozptýlilo teplo. Počkejte přibližně jednu hodinu. Připojte sušičku opět k elektrické síti, naložte prádlo a znovu spusťte cyklus sušení.

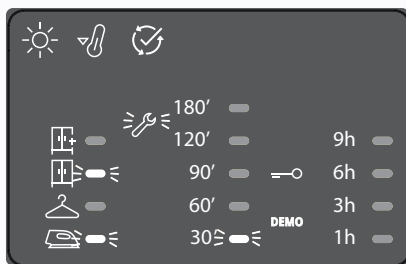

Jestliže problém přetrvává, kontaktujte centrum zákaznické podpory, kde oznámíte čísla a pozici blikajících LED počínaje do levého sloupku zdola.  
Příklad:  
První sloupek vlevo, svítí LED č. 1 a č. 3.  
Střední sloupek, svítí LED č. 1.

\*Poznámka: některé modely jsou samočistící; nejsou vybaveny spodním filtrem - přečtěte si oddíl ÚDRŽBA A ČIŠTĚNÍ.



**Bezpečnostní pokyny, návod k použití, štítek výrobku a energetické údaje si můžete stáhnout pomocí:**

- naší webové stránky [docs.whirlpool.eu](https://docs.whirlpool.eu)
- naskenování QR kódu
- Případně **kontaktujte náš poprodejní servis** (telefonní číslo najdete v záručním listě). Při kontaktování našeho poprodejního servisu prosím uveďte kódy na identifikačním štítku produktu.



DZIĘKUJEMY ZA ZAKUP PRODUKTU WHIRLPOOL.

W celu uzyskania kompleksowej pomocy prosimy zarejestrować urządzenie na stronie [www.whirlpool.eu/register](http://www.whirlpool.eu/register)



Przed użyciem urządzenia należy uważnie przeczytać instrukcje bezpieczeństwa.

## PANEL STEROWANIA

- 1 Wł./Wył. (Reset przy dłuższym przytrzymaniu przycisku)
- 2 Pokrętko programów
- 3 Start/Pauza

### Przyciski opcji\*

- 4 Poziom suszenia
- 5 Czas suszenia
- 6 Przyc. Blok
- 7 Szybkie
- 8 Fresh care+ (Przyc. blok przy dłuższym przytrzymaniu przycisku)
- 9 Koniec cyklu

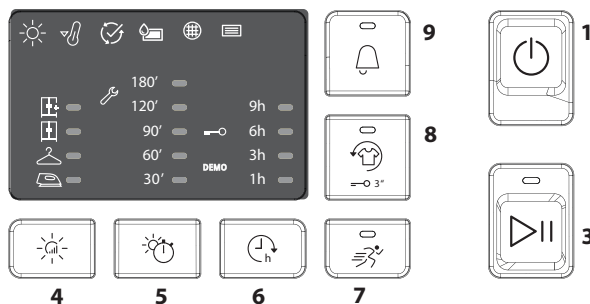
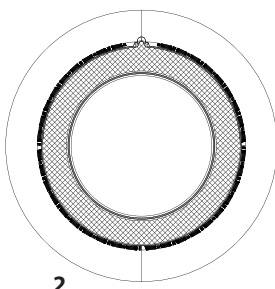

\*Uwaga: niektóre modele mogą posiadać dłuższy opis zamiast ikon

## WSKAŹNIKI

Etapy Cyklu: ☀️ Suszenie - 🌬️ Chłodzenie - 🏠 Koniec cyklu

🚰 Opróżnić zbiornik wody - 🌐 Oczyszczyć Filtr włókien - 📄 Oczyszczyć filtr dolny

Zapoznać się z częścią Rozwiązywanie problemów: 🛠️ Usterka: Wezwij Serwis DEMO Tryb Demo

## PIERWSZE UŻYCIE

Upewnić się, że zbiornik na wodę został włożony prawidłowo. Upewnić się, że wąż spustowy z tyłu suszarki jest prawidłowo zamocowany do zbiornika na wodę suszarki (patrz rysunek) lub do domowej instalacji kanalizacyjnej.

## CODZIENNA EKSPLOATACJA

Opisane środki ostrożności pozwolą utrzymać urządzenie w OPTYMALNYCH warunkach. Należy pamiętać o opróżnianiu zbiornika wody po każdym cyklu suszenia. Należy pamiętać o czyszczeniu filtrów po każdym cyklu suszenia. (Zapoznać się z częścią Czyszczenie i Konserwacja)

1. Otworzyć drzwiczki i włożyć pranie; Stosować się do wskazówek na metkach ubrań oraz przestrzegać maksymalnego załadunku określonego w części poświęconej programom. Należy opróżnić kieszenie. Upewnić się, że pranie nie zostało zablokowane między drzwiczkami a filtrem włókien.
2. Zamknąć drzwiczki
3. Wcisnąć przycisk Wł. / Wył.
4. Wybrać program w zależności od rodzaju prania.
5. W razie potrzeby, wybrać opcje.
6. W celu rozpoczęcia cyklu, wcisnąć przycisk Start/Pauza.
7. O zakończeniu cyklu suszenia informuje sygnał dźwiękowy. Wskaźnik na panelu sterowania oznacza koniec cyklu. Należy niezwłocznie wyjąć pranie, aby nie dopuścić do powstania zagnieień.
8. Wyłączyć maszynę, wciskając przycisk Wł./Wył., otworzyć drzwiczki i wyciągnąć pranie. Jeśli maszyna nie zostanie wyłączona ręcznie, po ok. kwadransie od zakończenia cyklu, urządzenie wyłączy się automatycznie w celu oszczędzania energii.

Jeśli ostatni krok nie zostanie wykonany natychmiast, niektóre maszyny i/lub niektóre programy /opcje posiadają system chroniący przed zagnieceniami. Przez kilka godzin od zakończenia suszenia bęben obraca się w regularnych odstępach czasu, dzięki czemu nie dochodzi do powstania zagnieień.

W przypadku przerwy w dostawie prądu, należy wcisnąć przycisk Start / Pauza w celu ponownego uruchomienia cyklu.

## OTWARCIE DRZWICZEK PODCZAS CYKLU

Podczas pracy można otworzyć drzwiczki. Po ponownym zamknięciu drzwiczek, należy ponownie wcisnąć Przycisk Start/TAUKO, aby wznowić działanie suszarki.

## PROGRAMY

Program	Max załadunek*	Czas
<b>Bawełniane eko</b>	Max załadunek*	Czas 130'
Standardowy program dla bawełny przeznaczony do suszenia normalnie wilgotnego prania bawełnianego. Najbardziej efektywny, pod względem zużycia energii, program do suszenia prania bawełnianego. Wartości podane na etykiecie efektywności energetycznej bazują na tym programie.		
<b>Mieszane</b>	4 kg	Czas 100'
Ten program idealnie nadaje się do łącznego suszenia ubrań z bawełny oraz materiałów syntetycznych.		
<b>Pościel</b>	Max załadunek*	Czas 170'
Do suszenia pościeli z bawełny.		
<b>Koszule</b>	3 kg	Czas 70'
Ten program przeznaczony jest do koszul z bawełny lub tkanin mieszanych bawełna / materiał syntetyczny.		
<b>Sportowe</b>	4 kg	Czas 100'
Do suszenia odzieży sportowej z tkanin syntetycznych lub mieszanej bawełny.		
<b>Kołdra</b>		Czas 240'
Do suszenia elementów o dużej objętości, np. jednej kołdry.		
<b>Jeans</b>	3 kg	Czas 80'
Do suszenia jeansów i odzieży z grubej bawełny, typu denim, np. spodni i kurtek.		
<b>Łatwe prasowanie</b>		
Ten cykl rozprostowuje włókna ubrań, ułatwiając prasowanie i składanie. Nie należy go używać w przypadku nadal wilgotnych ubrań. Nadaje się do niewielkich załadunków ubrań z bawełny lub mieszanej bawełny.		

\*MAX ZAŁADUNEK 8 kg (Wsad suchy)

## ETYKIETKI OPISUJĄCE SPOSÓB KONSERWACJI

Należy kontrolować etykiety ubrań, zwłaszcza, gdy są wkładane do suszarki po raz pierwszy. Poniżej podane są najczęściej spotykane symbole:

- Można suszyć w suszarce.
- Nie suszyć w suszarce
- Suszyć w wysokiej temperaturze.
- Suszyć w niskiej temperaturze.

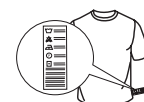



Czas trwania tych programów uzależniony jest od wielkości załadunku, rodzaju tkanin, prędkości wirowania w Państwie pralce oraz innych wybranych opcji.

**W modelach z wyświetlaczem czas trwania cykli pokazuje się na panelu sterowania.** Pozostały czas jest stale monitorowany i ulega zmianie podczas cyklu suszenia, pokazując jak najdokładniejsze szacunki.

### **Odświeżanie**

Krótki program odpowiedni do odświeżania tkanin i odzieży, dzięki strumieniowi świeżego powietrza. Nie stosować w przypadku jeszcze wilgotnych ubrań. Można z niego korzystać w przypadku wszystkich rozmiarów załadunku, jednak jest wydajniejszy w przypadku małych załadunków. Cykl trwa około 20 minut.

 **Szybkie 30'** **0,5 kg**  
Do suszenia odzieży bawełnianej odwirowanej z wysoką prędkością w pralce.

 **Kolorowe** **Max załadunek\*** **Czas 165'**  
Program delikatnego suszenia nadaje się do kolorowej odzieży.

 **Jedwabne** **0,5 kg** **Czas 95'**  
Suszenie delikatne odzieży jedwabnej.

 **Wełniane** **1 kg** **Czas 100'**  
Do suszenia wełnianych ubrań. Zaleca się przewracanie ubrań na lewą stronę przed suszeniem. Pozostawić do wyschnięcia poza suszarką grubsze brzegi ubrań, jeśli będą jeszcze wilgotne.

 **Delikatne** **2 kg** **Czas 45'**  
Do suszenia tkanin delikatnych wymagających łagodnego traktowania.

 **Syntetyczne** **4 kg** **Czas 90'**  
Do suszenia tkanin wykonanych z włókien syntetycznych.

## OPCJE CYKLU

**Po wybraniu programu, w razie potrzeby można ustawić różne opcje.**

 **Poziom suszenia**  
naciśnąć kilkakrotnie odpowiedni przycisk, aby uzyskać inny poziom wilgotności resztkowej prania. Wskaźnik sygnalizuje wybierany poziom.

 **Sucho do prasowania:** bardzo delikatne suszenie. Przydatne w celu ułatwienia prasowania odzieży niezwłocznie po zakończeniu cyklu.

 **Na wieszak:** poziom opracowany dla ubrań delikatnych; Odzież gotowa do powieszenia na wieszaku.

 **Sucho do szafy:** odzież jest gotowa do złożenia i ułożenia w szafie.

 **Bardzo suche:** program wykorzystywany w przypadku ubrań, które chcemy założyć po zakończeniu cyklu.

 **Czas suszenia**  
Ta opcja umożliwia wybranie czasu trwania suszenia. Naciśnięcie kilkakrotnie przycisk, aby ustawić żądany czas suszenia. Po osiągnięciu maksymalnego możliwego czasu opóźnienia, kolejne wciśnięcie przycisku resetuje opcję. Wskaźnik na panelu sterowania oznacza wybierany czas.

 **Opóźnienie startu**  
Ta opcja pozwala ustawić opóźnienie rozpoczęcia cyklu. Naciśnięcie kilkakrotnie przycisk, aby ustawić żądane opóźnienie. Po osiągnięciu maksymalnego możliwego czasu opóźnienia, kolejne wciśnięcie przycisku resetuje opcję. Wskaźnik na panelu sterowania oznacza wybierany czas. Po wciśnięciu przycisku start/pauza: maszyna sygnalizuje czas pozostały do rozpoczęcia cyklu. W przypadku otwarcia drzwiczek, po ich zamknięciu, należy ponownie wcisnąć przycisk start/pauza.

 **Szybkie**  
Umożliwia szybsze suszenie.

 **Fresh care+**  
Jeśli pranie pozostanie w bębnie po zakończeniu cyklu narażone jest na rozwój bakterii. Ta opcja pozwoli zapobiec rozwojowi bakterii, dzięki kontroli temperatury i obracaniu bębna. Ten cykl trwa maksymalnie 6 godzin od zakończenia ustawionego programu. Jeśli ta opcja zostanie wybrana w poprzednim cyklu suszenia, pozostanie zapisana w pamięci urządzenia. Jeśli korzysta się z tej opcji w połączeniu z opóźnionym startem, system ochrony przed zagnieceniami (system ochrony przed zagnieceniami, dzięki regularnym obrotom bębna) zostanie dodany również na etapie opóźnionego startu.

### **—O Przyc. Blok**

Ta opcja sprawia, że nie są dostępne żadne polecenia w maszynie, oprócz przycisku wł./wyl.

Po włączeniu maszyny:

- aby uruchomić opcję, należy przytrzymać wciśnięty przycisk, aż do momentu włączenia odnośnego wskaźnika.
- aby wyłączyć opcję, należy przytrzymać wciśnięty przycisk, aż do momentu wyłączenia odnośnego wskaźnika.

Jeśli ta opcja zostanie wybrana w poprzednim cyklu suszenia, pozostanie zapisana w pamięci urządzenia.

 **Koniec cyklu**  
Ta opcja uruchamia wydłużony sygnał dźwiękowy po zakończeniu cyklu. Należy ją uruchomić, jeśli nie ma się pewności, że usłyszymy normalny dźwięk informujący o zakończeniu cyklu. Jeśli ta opcja zostanie wybrana w poprzednim cyklu suszenia, pozostanie zapisana w pamięci urządzenia.

## PRZYCISKI OPCJI CYKLU

Tych przycisków używa się w celu spersonalizowania wybranego programu według swoich potrzeb.

Nie wszystkie funkcje są dostępne we wszystkich programach. Niektóre opcje nie są zgodne z innymi, które zostały ustawione wcześniej. Niezgodność jest sygnalizowana przez dźwięk i/lub migające wskaźniki. Jeśli opcja jest dostępna, wskaźnik wybranej opcji pozostanie włączony. Niektóre opcje mogą pozostać w pamięci programu, jeśli zostały wybrane podczas poprzedniego suszenia.

**CZYSZCZENIE I KONSERWACJA**

Odłączyć suszarkę od zasilania prądem elektrycznym podczas wykonywania czyszczenia i konserwacji.

 **Opróżnianie zbiornika wody po każdym cyklu (patrz rysunek A).**

Wyjąć zbiornik z suszarki i opróżnić go do umywalki lub innego odpowiedniego odpływu, a następnie ponownie prawidłowo go umieścić. Nie korzystać z suszarki, jeśli wcześniej pojemnik nie znajdzie się na swoim miejscu.

 **Czyszczenie filtra włókien po każdym cyklu (patrz rysunek B).**

Wyjąć filtr i oczyścić go, usuwając ewentualne pozostałości włókien z powierzchni filtra, płuczając go pod bieżącą wodą lub oczyszczając odkurzaczem. Aby zapewnić optymalne działanie, wszystkie filtry należy osuszyć przed włożeniem ich z powrotem. Nie korzystać z suszarki, jeśli wcześniej filtr nie znajdzie się na swoim miejscu.

Jak wyjąć filtr włókien:

1. Otworzyć drzwiczki i pociągnąć filtr do góry.
2. Otworzyć filtr i oczyścić z włókien wszystkie jego części. Prawidłowo umieścić go w na swoim miejscu. Upewnić się, że filtr został włożony równo z uszczelką suszarki.

 **Czyszczenie filtra dolnego po włączeniu się odnośnego wskaźnika (patrz rysunek C).**

Wyjąć filtr i oczyścić go, usuwając ewentualne pozostałości włókien z powierzchni filtra, płuczając go pod bieżącą wodą lub oczyszczając odkurzaczem. **Zaleca się jednak czyszczenie tego filtra po każdym cyklu, aby zoptymalizować suszenie.** Nie korzystać z suszarki, jeśli wcześniej filtr nie znajdzie się na swoim miejscu.

Jak wyjąć filtr dolny i kondensator:



1. Otworzyć dolne drzwiczki
2. Przytrzymać uchwyt i wyciągnąć filtr dolny
3. Otworzyć tylną ściankę filtra i usunąć ewentualne włókna z wewnętrznej powierzchni siatki.
4. Oczyścić komorę filtra dolnego (może zdarzyć się resztką wody: jest to normalne).
- 5a. Co ok. 3 miesiące czyścić jednostkę kondensacyjną (**rysunek D**), która znajduje się za filtrem dolnym.
- 5b. Należy koniecznie obniżyć dźwignie umieszczone po bokach kondensatora. Po wyjęciu kondensatora, oczyścić go pod bieżącą wodą.
- 5c. Ponownie ustawić kondensator i podnieść dźwignie.
6. Zamknąć tylną ściankę filtra dolnego i wprowadzić go, sprawdzając czy idealnie wpasował się w swoje miejsce.
7. Obniżyć uchwyt filtra i zamknąć dolne drzwiczki.
8. Upewnić się, że pokrywa kondensatora jest wolna.

Filtry to zasadnicze komponenty suszenia. Ich zadaniem jest gromadzenie kłaczek włókien, które powstają podczas suszenia. Jeśli filtry ulegną zapchaniu, przepływ powietrza w suszarce ulegnie znaczącemu zmniejszeniu: czas suszenia wydłuży się, nastąpi większe zużycie energii oraz może dojść do uszkodzenia suszarki. Jeśli powyższe czynności nie będą wykonywane w prawidłowy sposób, suszarka może się nie uruchomić.

**TRANSPORT I PRZENOSZENIE URZĄDZENIA**

Nigdy nie podnosić suszarki trzymając ją za górną powierzchnię roboczą.

1. Odłączyć zasilanie suszarki.
2. Upewnić się, że prawidłowo zamknięto drzwiczki i zbiornik wody.
3. Jeżeli wąż spustowy jest podłączony do kanalizacji, ponownie podłączyć go z tyłu suszarki (patrz Instrukcja Montażu).

Zużycie energii			
Tryb wyłączenia (Po) - Watts			0.50
Tryb czuwania (Pi) - Watts			1.00
Program	kg	kWh	Minut
Bawełniane eco* 	8	4.76	130
Bawełniane eco 	4	2.47	70
Syntetyczne	4	1.83	90

\*Program referencyjny do określenia etykiety efektywności energetycznej, że jest on odpowiedni do suszenia tkanin bawełnianych o normalnym poziomie wilgotności oraz że jest on najbardziej oszczędnym programem pod względem zużycia energii w przypadku suszenia tkanin bawełnianych. (Konfiguracja standardowa/predefiniowana wstępna).

**OPIS PRODUKTU**

1. Zbiornik na wodę
2. Pokrywa kondensatora
3. Filtr dolny i kondensator:
4. Filtr włókien

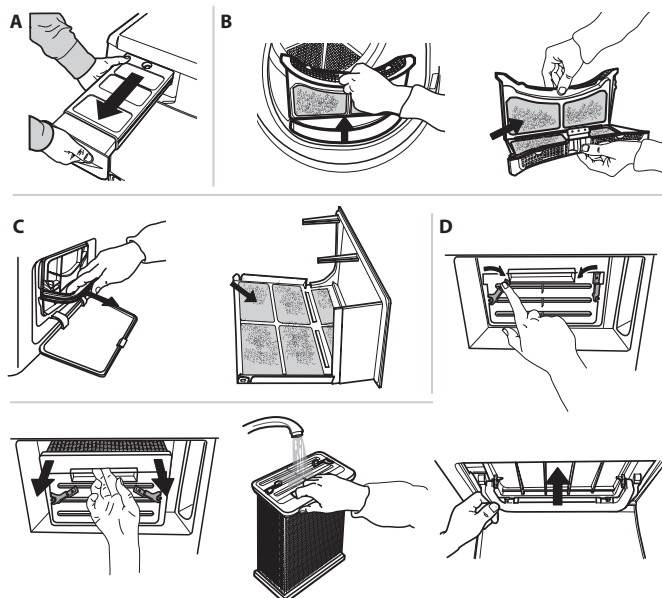
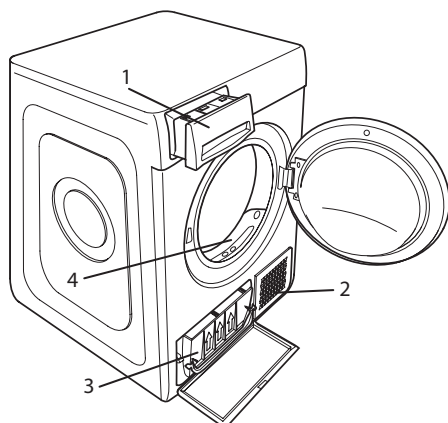

## ROZWIĄZYWANIE PROBLEMÓW

W przypadku nieprawidłowej pracy, przed skontaktowaniem się z serwisem obsługi, należy sprawdzić poniższą tabelę. Bardzo często nieprawidłowości nie są poważne i można je rozwiązać w kilka minut.

Nieprawidłowość	Możliwa przyczyna	Rozwiązanie
Suszarka się nie włącza.	Wtyczka nie jest włączona do gniazda.	Włożyć wtyczkę do gniazda zasilania
	Usterka gniazda zasilania	Spróbować podłączyć inne urządzenie do tego samego gniazda. Nie używać urządzeń elektrycznych, służących do podłączania do gniazda, np. przejściówek lub przedłużaczy.
	Doszło do przerwania dostawy prądu.	Zaczekać na przywrócenie dostawy prądu.
Suszarka nie rozpoczyna pracy	Drzwiczki są otwarte	Zamknąć drzwiczki
	Wprowadzono opóźnienie rozpoczęcia cyklu.	W urządzeniach posiadających tę funkcję: odczekać do końca ustawionego opóźnienia lub wyłączyć suszarkę w celu jej zresetowania. Zapoznać się z częścią Opcje.
	Nie został wciśnięty przycisk Start/Pauza w celu uruchomienia programu.	Wcisnąć przycisk Start/Pauza
	W urządzeniach posiadających funkcję blokady przycisków, uruchomiono tę blokadę.	Zapoznać się z częścią Opcje; Jeśli uruchomiona jest blokada przycisków, wyłączyć tę opcję. Wyłączenie suszarki <b>nie</b> jest wystarczające, aby wyłączyć tę opcję
Czas suszenia jest bardzo długi	Nie została wykonana odpowiednia konserwacja.	Zapoznać się z częścią Czyszczenie i konserwacja i wykonać opisane tym czynności.
	Ustawiony program, czas i/lub poziom wysuszenia nie są dostosowane do rodzaju lub ilości załadunku umieszczonego w suszarce.	Zapoznać się z częścią Programy i opcje, aby znaleźć program i opcje najlepiej dostosowane do rodzaju załadunku.
	Ubrania są zbyt mokre	Wykonać cykl prania, ustawiając wyższe obroty wirowania, aby usunąć jak największą ilość wody.
	Suszarka mogła zostać przeładowana	Zapoznać się z częścią Programy, aby sprawdzić maksymalny załadunek dla każdego programu.
Program nie zakończył się.	Mogło dojść do przerwania dostawy prądu.	W przypadku przerwy w dostawie prądu, należy wcisnąć przycisk Start/Pauza w celu ponownego uruchomienia cyklu.

### Wskaźniki są włączone lub migają

<b>Zbiornik wody</b>	Zbiornik wody jest pełny	Opróżnić zbiornik wody Zapoznać się z częścią Czyszczenie i Konserwacja
<b>Filtr włókien i/ lub filtr dolny*</b>	Nieprawidłowość w przepływie powietrza niezbędnym do pracy urządzenia.	Oczyszczyć filtr włókien, filtr dolny i sprawdzić, czy pokrywa kondensatora jest wolna. Jeśli powyższe czynności nie będą wykonywane w prawidłowy sposób, suszarka może ulec uszkodzeniu.
<b>Filtr dolny*</b>	Filtr dolny należy wyczyścić	Wyczyścić filtr dolny. Zapoznać się z częścią Czyszczenie i Konserwacja
<b>DEMO</b> Cykl trwa kilka minut.	Suszarka jest w trybie DEMO. Wskaźnik DEMO jest włączony.	Wyłączyć tryb Demo. Poniższe czynności należy wykonać kolejno, bez przerwy. Włączyć, a następnie wyłączyć suszarkę. Wcisnąć przycisk Start/Pauza aż do usłyszenia sygnału dźwiękowego. Ponownie włączyć urządzenie. Wskaźnik „DEMO” miga, a następnie wyłącza się.

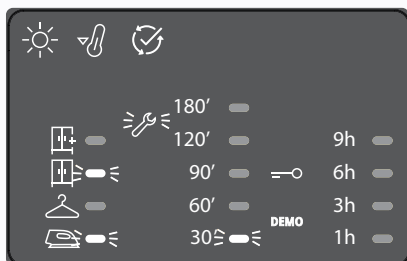

Pojawienie się symbolu klucza płaskiego oznacza nieprawidłowość. Wykonać opisane czynności.

Wyłączyć suszarkę i odłączyć ją od sieci elektrycznej. Otworzyć niezwłocznie drzwiczki i wyciągnąć pranie, aby ciepło mogło zostać rozproszone. Odczekać ok. godziny. Ponownie podłączyć suszarkę do sieci elektrycznej, załadować pranie i ponownie uruchomić cykl suszenia.

Jeśli problem nie ustępuje, skontaktować się z Serwisem i podać ilość oraz miejsce migających diod, zaczynając od dołu i kolumny po lewej stronie.

Np.:

Pierwsza kolumna po lewej stronie, kontrolki LED nr 1 i 3 włączone.

Środkowa kolumna, kontrolka LED nr 1 włączona.

\*Uwaga: niektóre modele posiadają funkcję samoczyszczenia; Nie posiadają filtra dolnego. Należy zapoznać się z częścią Czyszczenie i Konserwacja.



Instrukcje bezpieczeństwa, instrukcję obsługi, karta produktu oraz parametry poboru energii można pobrać:

- Odwiedzając naszą stronę internetową [docs.whirlpool.eu](https://docs.whirlpool.eu)
- Używając kodu QR
- Można również **skontaktować się z naszym serwisem technicznym** (Patrz numer telefonu na karcie gwarancyjnej). Kontaktując się z naszym serwisem technicznym, należy podać kody z tabliczki znamionowej urządzenia.

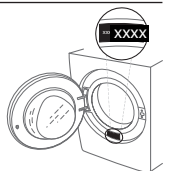



VĂ MULȚUMIM CĂ AȚI ACHIZIȚIONAT UN PRODUS WHIRLPOOL.



Pentru a beneficia de servicii complete de asistență, vă rugăm să vă înregistrați produsul pe [www.whirlpool.eu/register](http://www.whirlpool.eu/register)



Înainte de a utiliza aparatul, citiți cu atenție instrucțiunile de siguranță.

## PANOUL DE COMANDĂ

- 1 Buton Pornit/Oprit (Resetare dacă se apasă lung)
- 2 Buton rotativ programe
- 3 Pornire/Pauză

### Taste Opțiuni\*

- 4 Nivel de uscare
- 5 Timp uscare
- 6 Întârziere start
- 7 Rapid
- 8 Fresh care+ (dacă se apasă lung Blocare taste)
- 9 Finalizare ciclu

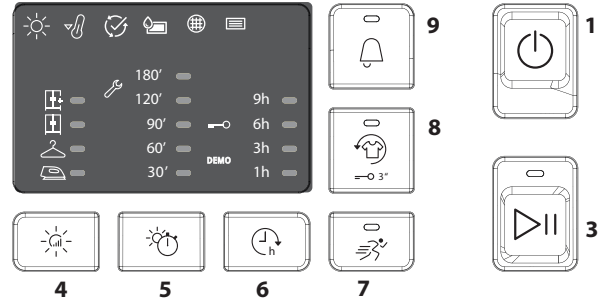
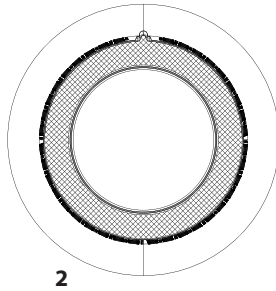

\*Notă: unele modele pot afișa descrierea detaliată în locul pictogramelor

## INDICATORI

Faza ciclului: ☀ Uscare - 🌀 Răcire - ⏸ Sfârșit ciclu

🚰 Goliți rezervorul de apă - 🧼 Curățați filtrul hublou - 📄 Curățați filtrul inferior -

Consultați secțiunea Remedierea defecțiunilor: 🛠 Defect: Apel unitate service. DEMO Mod demo

## PRIMA UTILIZARE

De asemenea, asigurați-vă că rezervorul de apă este introdus în mod corespunzător. Asigurați-vă că furtunul de evacuare de pe partea din spate a uscătorului de rufe este fixat corect, fie la rezervorul de apă al uscătorului de rufe (consultați imaginea), fie la sistemul local de canalizare a apelor reziduale menajere.

## UTILIZAREA ZILNICĂ

Măsurile descrise în continuare vă vor permite să mențineți aparatul în condiții OPTIME. Amintiți-vă să goliți rezervorul după fiecare ciclu de uscare. Amintiți-vă să curățați filtrele după fiecare ciclu de uscare. (Consultați secțiunea „Îngrijire și întreținere”).

1. Deschideți hubloul și introduceți rufe; respectați indicațiile de pe etichetele articolelor de îmbrăcăminte și încărcătura maximă indicată în secțiunea programe. Goliți buzunarele articolelor de îmbrăcăminte. Asigurați-vă ca rufe să nu rămână blocate între hublou și/sau filtrul aflat pe hublou.
2. Închideți hubloul.
3. Apăsați tasta Pornit/Oprit.
4. Selectați programul în funcție de tipul rufelor.
5. Selectați opțiunile dacă este necesar.
6. Pentru a începe ciclul apăsați butonul Pornire/Pauză.
7. Finalizarea ciclului de uscare este evidențiată de un semnal sonor. Un indicator de pe panoul de comandă, semnalează finalizarea ciclului. Scoateți imediat rufe, acest lucru ajută la evitarea formării cutelor pe articolele de îmbrăcăminte.
8. Opriți aparatul apăsând tasta Pornit/Oprit, deschideți hubloul și scoateți rufe. Dacă aparatul nu este oprit manual, după aproximativ un sfert de oră de la terminarea ciclului, acesta se oprește automat pentru a economisi energie.

În cazul în care nu efectuați imediat această ultimă etapă, unele aparate și/sau unele programe/opțiuni sunt prevăzute cu un sistem de prevenire a formării cutelor. Timp de câteva ore, după terminarea uscării, tamburul se rotește, la intervale regulate, în scopul de a preveni formarea cutelor.

În cazul întreruperii curentului electric trebuie să apăsați tasta Pornire/Pauză pentru a relua ciclul.

## DESCHIDEREA HUBLLOULUI ÎN TIMPUL CICLULUI

În timpul funcționării este posibilă deschiderea hubloului. După ce ați închis hubloul, trebuie să apăsați din nou tasta Pornire/Pauză pentru a pune din nou în funcțiune uscătorul de rufe.

## PROGRAME

Icon	Program	kg Max*	Timp
	<b>Eco bumbac</b>	<b>kg Max*</b>	<b>Timp 130'</b>
	Program standard pentru bumbac, adecvat pentru uscarea rufelor din bumbac cu grad normal de umiditate. Cel mai eficient program în ceea ce privește consumul de energie pentru uscarea rufelor din bumbac. alorile de pe eticheta energetică au ca referință acest program.		
	<b>Amestec</b>	<b>kg 4</b>	<b>Timp 100'</b>
	Acest program este ideal pentru uscarea împreună a țesăturilor din bumbac și a celor sintetice.		
	<b>Lenjerie Pat</b>	<b>Kg Max*</b>	<b>Timp 170'</b>
	Pentru uscarea lenjeriei de pat din bumbac.		
	<b>Cămăși</b>	<b>kg 3</b>	<b>Timp 70'</b>
	Acest program este dedicat uscării cămășilor fabricate din bumbac sau amestec de bumbac/fibre sintetice.		
	<b>Sport</b>	<b>kg 4</b>	<b>Timp 100'</b>
	Pentru uscarea articolelor de îmbrăcăminte sportive sintetice sau din amestec de bumbac.		
	<b>Pilote</b>		<b>Timp 240'</b>
	Pentru uscarea articolelor voluminoase, precum o pilotă.		
	<b>Blugi</b>	<b>kg 3</b>	<b>Timp 80'</b>
	Pentru uscarea blugilor și a îmbrăcăminte din bumbac rezistent, tip denim, de exemplu pantaloni și geci.		
	<b>Călcare ușoară</b>		
	Acest ciclu relaxează fibrele articolelor de îmbrăcăminte facilitând călcarea și împăturarea; a nu se utiliza pentru articole de îmbrăcăminte încă ude. Potrivit pentru încărcături reduse pentru articole de îmbrăcăminte din bumbac sau amestec de bumbac.		

**\*ÎNCĂRCĂT. MAX. 8 Kg (încărcătură uscată)**

## ETICHETE CU INSTRUCȚIUNI DE SPĂLARE

Citiți etichetele articolelor de îmbrăcăminte, în special atunci când le uscați în uscătorul de rufe pentru prima dată. Următoarele simboluri sunt cel mai frecvent utilizate:

Uscarea în uscătorul de rufe este permisă.

A nu se usca în uscătorul de rufe.

A se usca în uscătorul de rufe cu opțiunea temperatură ridicată

A se usca în uscătorul de rufe cu opțiunea temperatură scăzută



Durata acestor programe depinde de tipul încărcăturii, de tipul țesăturilor, de viteza centrifugii utilizate de mașina de spălat și de alte opțiuni selectate.

**În cazul modelelor cu afișaj, durata ciclurilor este indicată pe panoul de comandă.** Timpul rămas este monitorizat constant și este modificat pe durata ciclului de uscare pentru a indica cea mai bună estimare posibilă.

### Împrospătare

Program scurt potrivit pentru împrospătarea fibrelor și a articolelor de îmbrăcăminte prin emisia de aer proaspăt. A nu se utiliza pentru articole de îmbrăcăminte încă ude. Poate fi utilizat pentru orice tip de încărcătură, dar este mai eficient pentru încărcături reduse.

Ciclul durează aproximativ 20 de minute.

### Rapid 30'

kg 0,5

Pentru uscarea articolelor de îmbrăcăminte din bumbac stoarse la înaltă viteză în mașina de spălat.

### Colorate

kg Max\*

Timp 165'

Program de uscare delicată potrivit pentru articole de îmbrăcăminte colorate.

### Mătase

kg 0,5

Timp 95'

Uscarea delicată a articolelor de îmbrăcăminte din mătase.

### Lână

kg 1

Timp 100'

Pentru uscarea articolelor de îmbrăcăminte din lână. Se recomandă întoarcerea pe dos a articolelor de îmbrăcăminte înainte de uscare. Lăsați să se usuce natural marginile mai grele care rămân umede.

### Delicate

kg 2

Timp 45'

Pentru uscarea rufelor din țesături delicate care necesită o spălare ușoară.

### Sintetice

kg 4

Timp 90'

Pentru uscarea rufelor din fibre sintetice.

## OPȚIUNI

**După ce ați selectat programul este posibilă setarea diferitelor opțiuni, dacă este necesar.**

### Nivel uscare

Apăsați de mai multe ori butonul pentru a obține un nivel diferit de umiditate reziduală pe rufe. Un indicator semnalează nivelul selectat.

 **Uscare antișifonare:** uscare foarte delicată. Utilă pentru a facilita călcarea articolelor de îmbrăcăminte imediat după finalizarea ciclului.

 **Întindere:** un nivel studiat pentru articole de îmbrăcăminte delicate; gata de a fi întinse

 **Uscare normală:** rufele sunt gata pentru a fi împăturate și așezate în dulap

 **Uscare extra:** utilizat pentru articole de îmbrăcăminte gata de a fi îmbrăcate la sfârșitul ciclului.

### Timp uscare

Această opțiune permite alegerea duratei uscării. Apăsați de mai multe ori butonul corespunzător pentru a seta timpul dorit pentru uscare. După ce a fost atins timpul maxim care poate fi selectat, apăsarea ulterioară a tastei resetează opțiunea. Un indicator aflat pe panoul de comandă semnalează timpul ales.

### Întârziere start

Această opțiune permite setarea unei întârzieri față de începutul ciclului.

Apăsați de mai multe ori butonul corespunzător pentru a obține întârzierea dorită. După ce a fost atins timpul maxim care poate fi selectat, apăsarea ulterioară a tastei resetează opțiunea. Un indicator aflat pe panoul de comandă semnalează timpul ales. După ce ați apăsât tasta pornire/pauză: aparatul semnalează timpul rămas pentru pornirea ciclului.

În cazul deschiderii hubloului, după închidere, trebuie să apăsați din nou tasta pornire/pauză.

### Rapid

Permite uscarea mai rapidă.

### Fresh care+

Dacă rufele sunt lăsate în interiorul tamburului după finalizarea ciclului, aceasta este expusă proliferării bacteriilor. Această opțiune permite reducerea acestei proliferări prin intermediul controlului temperaturii și a rotației tamburului. Acest tratament are o durată maximă de 6 ore după finalizarea programului setat. Această opțiune, dacă este selectată pentru uscarea precedentă, rămâne în memorie.

Dacă această opțiune este utilizată împreună cu întârziere start, tratamentul antișifonare (prin intermediul rotației periodice a tamburului) va fi adăugat și la faza întârziere start.

### Blocare taste

Această opțiune face inaccesibile toate comenzile aparatului, cu excepția tastei pornit/oprit.

Cu aparatul pornit:

- pentru a activa opțiunea țineți apăsată tasta până când se aprinde indicatorul corespunzător.
- pentru dezactivarea opțiunii, țineți apăsată tasta până când se stinge indicatorul corespunzător.

Această opțiune, dacă este selectată pentru uscarea precedentă, rămâne în memorie.

### Finalizare ciclu

Această opțiune activează un semnal sonor prelungit la finalizarea ciclului. Activați opțiunea dacă nu sunteți siguri că veți auzi sunetul normal de finalizare a ciclului. Această opțiune, dacă este selectată pentru uscarea precedentă, rămâne în memorie.

## BUTOANE OPȚIUNI

Aceste butoane sunt utilizate pentru personalizarea programului selectat, în funcție de propriile exigențe.

Nu toate opțiunile sunt disponibile pentru toate programele. Unele opțiuni sunt incompatibile cu altele setate în precedentă. Incompatibilitatea este evidențiată de un semnal sonor și/sau indicatoare intermitente. Dacă opțiunea este disponibilă, indicatorul opțiunii selectate va rămâne aprins. Unele opțiuni pot rămâne în memoria programului dacă sunt selectate pentru uscarea precedentă.

## ÎNGRIJIRE ȘI ÎNTREȚINERE

Deconectați uscătorul de rufe de la rețeaua electrică în timpul efectuării operațiunilor de curățare și întreținere.

 **Golirea rezervorului de apă după fiecare ciclu (consultați figura A).**

Scoateți recipientul din uscătorul de rufe și goliți-l în chiuvetă sau într-un alt loc de evacuare adecvat, apoi puneți-l la loc corect. Nu utilizați uscătorul de rufe fără a introduce recipientul la locul său.

 **Curățarea filtrului hublou după fiecare ciclu (consultați figura B).**

Scoateți filtrul și curățați-l eliminând eventuale reziduuri de scame de pe suprafața acestuia; spălați-l cu apă de la robinet sau aspirați-l cu un aspirator. Pentru performanțe optime, uscați toate filtrele înainte de a le pune la loc. Nu utilizați uscătorul de rufe fără a introduce filtrul la locul său.

Demontarea filtrului hublou:

1. Deschideți hubloul și trageți filtrul în sus.
2. Deschideți filtrul și curățați scamele de pe toate părțile acestuia. Poziționați-l corect la loc; asigurați-vă ca filtrul să fie introdus complet și să se afle la nivelul garniturii uscătorului de rufe.

 **Curățarea filtrului inferior la aprinderea indicatorului corespunzător (consultați figura C).**

Scoateți filtrul și curățați-l eliminând eventuale reziduuri de scame de pe suprafața acestuia; spălați-l cu apă de la robinet sau aspirați-l cu un aspirator. **Cu toate acestea se recomandă curățarea acestui filtru după fiecare ciclu pentru a optimiza performanțele de uscare.** Nu utilizați uscătorul de rufe fără a introduce filtrul la locul său.

Demontarea filtrului inferior și a condensatorului

1. Deschideți ușița inferioară
2. Prindeți mânerul și trageți afară filtrul inferior
3. Deschideți partea posterioară a filtrului și înlăturați scamele de pe suprafața internă a plasei.
4. Curățați camera filtrului inferior (poate fi prezentă o cantitate de apă reziduală: acest lucru este normal).
- 5a. La aproximativ fiecare 3 luni, curățați unitatea de condensare (figura D), situată în spatele filtrului inferior.
- 5b. Coborâți manetele aflate în părțile laterale ale condensatorului. După ce ați scos condensatorul curățați-l sub jet de apă.
- 5c. Puneți la loc condensatorul și ridicați manetele.
6. Închideți la loc partea posterioară a filtrului inferior și introduceți-l la loc controlând ca acesta să fie bine fixat la locul său.
7. Coborâți mânerul filtrului și închideți ușița inferioară.
8. Asigurați-vă ca orificiul de admisie a aerului să fie liber.

Filtrele sunt componente fundamentale ale procesului de uscare. Funcția acestora este de a colecta scamele care se formează în timpul uscării. În cazul în care filtrele sunt saturate, fluxul de aer din interiorul uscătorului de rufe este grav compromis: timpul de uscare este mai lung, se consumă mai multă energie, iar uscătorul de rufe poate suferi daune. Dacă aceste operațiuni nu sunt efectuate corect, este posibil ca uscătorul de rufe să nu pornească.

## TRANSPORT ȘI MANEVRARE

Nu ridicați niciodată uscătorul de rufe apucându-l de blat.

1. Scoateți uscătorul din priză.
2. Asigurați-vă că hubloul și rezervorul de apă sunt închise corespunzător.
3. Dacă furtunul de evacuare este conectat la sistemul de canalizare, fixați din nou furtunul de evacuare pe spatele uscătorului de rufe (consultați Ghidul de instalare).

Consum de energie			
În modul: oprit (Po) – Wați			0.50
În modul: rămas în funcțiune (PI) – Wați			1.00
Programe	Kg	kWh	Minute
Eco Bumbac* <input type="checkbox"/>	8	4.76	130
Eco Bumbac <input type="checkbox"/>	4	2.47	70
Sintetice	4	1.83	90

\*Program de referință pentru eticheta datelor energetice, acest program este adecvat uscării rufelor din bumbac normale și este cel mai eficient program din punct de vedere al consumului de energie pentru rufe din bumbac. (Configurare standard/predefinită inițială).

## DESCRIEREA PRODUSULUI

1. Rezervor de apă
2. Orificiu de admisie a aerului
3. Filtru inferior a condensatorului
4. Filtru hublou

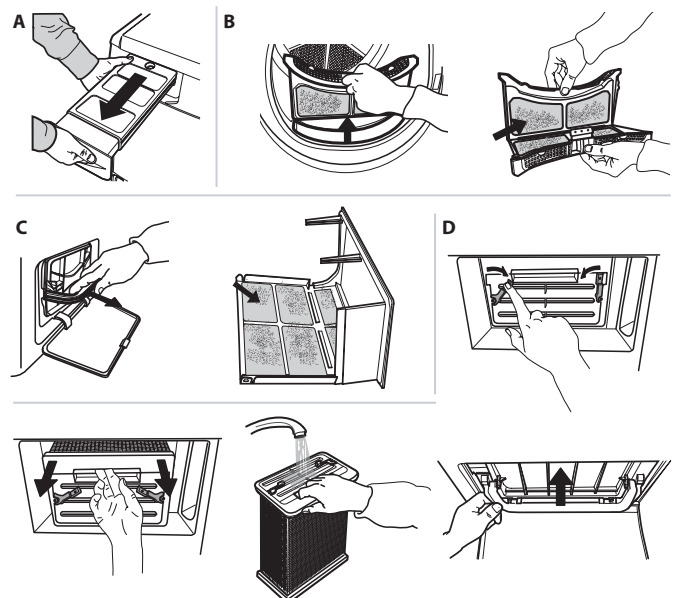
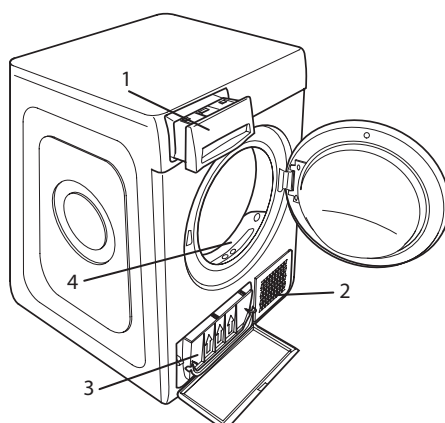

## REMEDIEREA DEFECȚIUNILOR

În caz de defecte de funcționare, înainte de a contacta unitatea de service, consultați tabelul de mai jos. Anomaliile sunt deseori minore și pot fi rezolvate în câteva minute

Anomalie	Cauza posibilă	Soluție
Uscătorul de rufe nu pornește	Ștecherul nu este introdus în priză de curent	Introduceți ștecherul în priză de curent
	Priza de curent este defectă	Încercați să conectați un alt aparat electrocasnic în aceeași priză. Nu utilizați dispozitive electrice de conectare la priză precum adaptatoare sau prelungitoare
	A avut loc o întrerupere a curentului electric.	Așteptați activarea curentului electric.
Uscătorul de rufe nu pornește	Hubloul este deschis	Închideți hubloul
	A fost setată o întârziere de start a ciclului.	În cazul uscătoarelor cu această funcție: așteptați finalizarea ciclului setat sau opriți aparatul pentru a-l reseta. Consultați secțiunea Opțiuni.
	Nu a fost apăsată tasta Pornire/Pauză pentru a porni programul	Apăsați tasta Pornire/Pauză
	Pe aparatele dotate cu funcția de blocare a tastelor, a fost setată această opțiune.	Consultați secțiunea opțiuni, iar dacă este prezentă funcția de blocare a tastelor, dezactivați opțiunea. Oprirea uscătorului de rufe <b>nu</b> este suficientă pentru dezactivarea acestei opțiuni
Timpul de uscare este foarte lung	Nu a fost efectuată întreținerea adecvată.	Consultați secțiunea de îngrijire și întreținere și efectuați operațiunile descrise.
	Programul, durata și/sau nivelul de uscare setate nu sunt potrivite tipului și cantității de rufe introduse în uscătorul de rufe.	Consultați secțiunea programe și opțiuni pentru a identifica programul și opțiunile cele mai potrivite tipului de încărcătură
	Rufe sunt prea umede	Efectuați un ciclu de spălare cu număr de rotații mai mare ale centrifugii pentru a elimina cât mai multă apă posibil.
	Este posibil ca uscătorul de rufe să fie încărcat excesiv	Consultați secțiunea programe pentru a verifica încărcătura maximă pentru fiecare program.
Programul nu s-a terminat.	Este posibil să fi avut loc o întrerupere a curentului electric.	În cazul întreruperii curentului electric apăsați tasta Pornire/Pauză pentru a relua ciclul.

### Indicatori aprinse sau intermitente

<b>Rezervor de apă</b>	Rezervorul de apă este plin	Goliți rezervorul de apă Consultați secțiunea de îngrijire și întreținere.
<b>Filtrul hubloului și/ sau filtrul inferior *</b>	Anomalie a fluxului de aer necesar pentru funcționarea aparatului	Curățați filtrul hubloului, filtrul inferior și controlați ca priză de aer să fie liberă. Dacă aceste operațiuni nu sunt efectuate corect, este posibil ca uscătorul de rufe să se defecteze.
<b>Filtrul inferior*</b>	Filtrul inferior trebuie curățat	Curățați filtrul inferior. Consultați secțiunea de îngrijire și întreținere.
<b>DEMO</b> Ciclul durează numai câteva minute.	Uscătorul de rufe este în modalitate DEMO. Indicatorul DEMO este aprins.	Dezactivați modalitatea Demo. Următoarele acțiuni trebuie efectuate în ordine, fără pauze. Porniți apoi opriți aparatul. Apăsați tasta Start/ Pauză până la auzirea unui semnal sonor. Reporniți aparatul. Indicatorul „DEMO” luminează intermitent apoi se stinge.

Prezența simbolului cheii englezești indică o anomalie. Efectuați operațiunile descrise. Opriți uscătorul de rufe și deconectați-l de la rețeaua electrică. Deschideți imediat hubloul și scoateți rufe, astfel încât căldura să se disperseze. Așteptați aproximativ o oră. Reconectați uscătorul de rufe la rețeaua electrică, încărcați rufe și reluați ciclul de uscare.

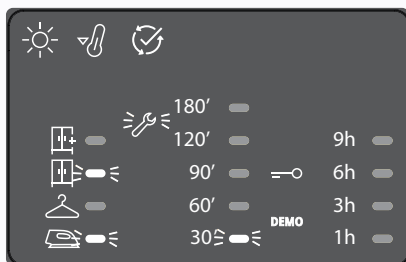

Dacă problema persistă, contactați Unitatea de service și comunicați numerele și poziția LED-urilor intermitente, pornind din partea de jos a coloanei din stânga.

Ex.:

Prima coloană din stânga, LED-urile nr. 1 și 3 aprinse.  
Coloana centrală, LED-ul nr. 1 aprins.

\*Notă: unele modele sunt prevăzute cu funcție de autocurățare; nu sunt dotate cu filtrul inferior. Consultați secțiunea îngrijire și întreținere.



Puteți descărca instrucțiunile privind siguranța, manualul de utilizare, fișa tehnică a produsului și datele energetice:

- Vizitând site-ul nostru web [docs.whirlpool.eu](https://docs.whirlpool.eu)
- Utilizând codul QR
- Ca alternativă, **contactați serviciul nostru de asistență tehnică post-vânzare** (consultați numărul de telefon din certificatul de garanție). Când contactați serviciul nostru de asistență tehnică post-vânzare, vă rugăm să precizați codurile specificate pe plăcuța cu date de identificare a produsului dumneavoastră.

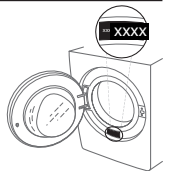

БЛАГОДАРИМ ВАС ЗА ПРИОБРЕТЕНИЕ ИЗДЕЛИЯ МАРКИ WHIRLPOOL.



Для получения более полной технической поддержки зарегистрируйте свой прибор на веб-сайте [www.whirlpool.eu/register](http://www.whirlpool.eu/register)



**Перед началом использования прибора внимательно прочтите инструкцию по безопасности.**

## ПАНЕЛЬ УПРАВЛЕНИЯ

- 1 Кнопка "Вкл/Выкл" (Отмена при длительном нажатии)
- 2 Ручка программ
- 3 Старт/Пауза

### Кнопки Опций\*

- 4 Уровень сушки
- 5 Сушка по времени
- 6 Отложен. старт
- 7 Быстрый
- 8 Fresh care+ (Блокировка кнопок при длительном нажатии)
- 9 Конец цикла

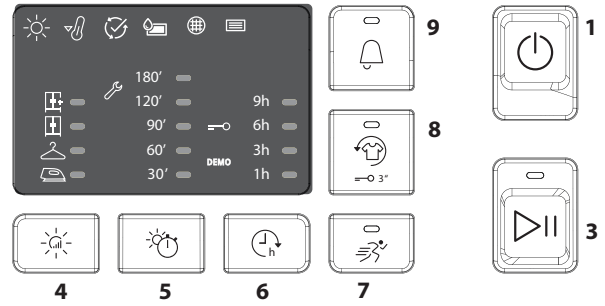
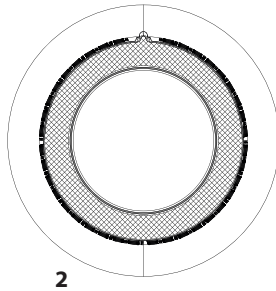

\*Примечание: некоторые модели могут иметь расширенную формулировку вместо значков

## ИНДИКАТОРЫ

**Фаза цикла:** ☀ Сушка - 🧺 Охлаждение - 🕒 Конец цикла

🚰 **Опорожните водяной бак** - 🧼 **Очистите фильтр дверцы** - 📄 **Очистите нижний фильтр**

См. Раздел "Неисправности и методы их устранения": 🛠 **Неисправность:** вызвать техпомощь. DEMO **Демо-Режим**

## ПЕРВОЕ ИСПОЛЬЗОВАНИЕ

Также убедитесь, что емкость для воды установлена правильно. Убедитесь, что сливной шланг с задней стороны сушильной машины подсоединен правильно — к емкости для воды либо к внутрисанитарной канализации, как показано на рисунке.

## ЕЖЕДНЕВНОЕ ИСПОЛЬЗОВАНИЕ

**Меры, описанные здесь, гарантируют, что устройство обслуживается в ОПТИМАЛЬНЫХ условиях. Не забудьте опорожнять водяной бак после каждого цикла сушки. Не забудьте очищать фильтры после каждого цикла сушки. (См. Раздел Чистка и уход»).**

1. Откройте дверцу, положите белье; соблюдайте указания на этикетках одежды и максимальную загрузку, указанную в разделе "Программы". Выньте всё из карманов. Убедитесь, что белье не защемилось между дверцей и/или фильтром дверцы.
  2. Закройте дверцу.
  3. Нажмите кнопку Вкл/Выкл.
  4. Выберите программу в зависимости от типа белья.
  5. При необходимости выберите нужные опции.
  6. Нажмите кнопку Старт/Пауза, чтобы начать цикл.
  7. Конец цикла сушки сообщается акустическим сигналом. Индикатор на панели управления сигнализирует о завершении цикла. Немедленно выньте белье: это помогает избежать образования складок.
  8. Выключите машину, нажав кнопку Вкл/Выкл, откройте дверцу и выньте белье. Если машина не выключается вручную, примерно через четверть часа после окончания цикла машина автоматически отключается в целях экономии энергии.
- Если этот последний шаг не выполняется сразу, некоторые машины и/или некоторые программы/опции оснащены системой антисминания. В течение нескольких часов после окончания сушки корзина периодически поворачивается, чтобы предотвратить сминание. В случае сбоя электроснабжения нажмите кнопку Старт/Пауза, чтобы перезапустить цикл.

## ОТКРЫТИЕ ДВЕРЦЫ ВО ВРЕМЯ ЦИКЛА

Во время работы дверцу можно открыть. После закрытия дверцы снова нажмите кнопку "Старт/Пауза", чтобы снова запустить сушильную машину.

## ПРОГРАММЫ

Иконка	Название программы	Кг Макс.*	Время
	<b>Хлопок эко</b>	Кг Макс.*	Время 130'
	Стандартная программа для сушки хлопка, подходящая для изделий с нормальной влажностью. Это наиболее эффективная программа с точки зрения энергопотребления для сушки хлопчатобумажных тканей. Она взята за основу при расчете значений для этикетки энергоэффективности.		
	<b>Смешанное</b>	Кг 4	Время 100'
	Данная программа идеально подходит для сушки хлопковой и синтетической ткани, с уровнем сушки, который облегчит глажение.		
	<b>Постельное белье</b>	Кг Макс.*	Время 170'
	Для сушки хлопчатобумажного постельного белья		
	<b>Рубашки</b>	Кг 3	Время 70'
	Эта программа предназначена для рубашек из хлопка или смеси хлопка/синтетики.		
	<b>Спорт</b>	Кг 4	Время 100'
	Для сушки синтетической спортивной одежды или изделий из хлопковой смеси.		
	<b>Пух/ Перо</b>		Время 240'
	Для сушки таких объемных предметов, какодноместного одеяла.		
	<b>Джинсы</b>	Кг 3	Время 80'
	Для сушки джинсов и одежды из прочного хлопка типа денима, например, брюки и куртки.		
	<b>Легкая глажка</b>		
	Этот цикл расширяет волокна одежды, упрощая глажение и складывание; не используйте с еще мокрыми изделиями. Подходит для небольших объемов белья из хлопка или смеси хлопка.		

**\*МАКС.ЗАГРУЗКА 8 Кг (сухая загрузка)**

## ЭТИКЕТКИ НА БЕЛЬЕ

Проверьте этикетки на вещах, особенно перед их первой автоматической сушкой. Ниже приводятся самые распространенные символы:

- Пригодно для автоматической сушки.
- не пригодно для автоматической сушки.
- Сушить при высокой температуре.
- Сушить при низкой температуре.





Продолжительность этих программ зависит от загрузки, типа ткани, скорости отжима центрифуги, используемой на вашей стиральной машине, и других выбранных дополнительных опций. **В моделях с дисплеем продолжительность цикла отображается на панели управления.** Оставшееся время постоянно контролируется и изменяется в течение цикла сушки, показывая наилучшее значение.

 **Освежить**  
Короткая программа, подходящая для освежения волокон и одежды с помощью свежего воздуха. Не используйте с еще мокрыми изделиями.

Может использоваться при любой загрузке, но более эффективен при малых порциях белья. Цикл занимает около 20 минут.

 **Быстрая 30'** **Кг 0,5**  
Для сушки отжатого в высокоскоростной центрифуге стиральной машины белья из хлопка.

 **Цветное** **Кг Макс.\*** **Время 165'**  
Деликатная программа сушки подходит для цветной одежды.

 **Шелк** **Кг 0,5** **Время 95'**  
Деликатная сушка одежды из шелка.

 **Шерсть** **Кг 1** **Время 100'**  
Для сушки одежды из шерсти. Перед сушкой желательно вывернуть одежду наизнанку. Более тяжелые, все еще влажные края, высушиваются естественным образом.

 **Деликатная** **Кг 2** **Время 45'**  
Для сушки деликатных изделий, требующих особо бережного обращения.

 **Синтетика** **Кг 4** **Время 90'**  
Для сушки изделий из синтетических тканей.

## ОПЦИИ

**После выбора программы, если это необходимо, можно установить различные опции.**

 **Уровень сушки**  
Несколько раз нажмите соответствующую кнопку, чтобы получить разный уровень остаточной влажности белья. Индикатор указывает уровень, который вы выбираете.

 **Сушка под утюг:** очень деликатная сушка. Предназначена для облегчения глажки одежды сразу после окончания цикла.

 **На вешалку:** уровень, предназначенный для деликатных изделий, которые нужно сразу повесить на вешалку.

 **Сушка в шкаф:** белье, готовое к складыванию в шкаф.

 **Сушка экстра:** используется для одежды, которую наденут сразу по окончании цикла.

 **Сушка по времени**  
Эта опция позволяет выбрать продолжительность сушки. Несколько раз нажмите соответствующую кнопку, чтобы установить требуемое время сушки. После достижения максимального времени повторным нажатием кнопки опция снова сбрасывается. Индикатор на панели управления указывает время, которое вы выбираете.

 **Отложен. старт**  
Эта опция позволяет установить задержку начала цикла. Несколько раз нажмите соответствующую кнопку, чтобы получить требуемую задержку. После достижения максимального времени повторным нажатием кнопки опция снова сбрасывается. Индикатор на панели управления указывает время, которое вы выбираете. После нажатия клавиши "Старт/Пауза": машина отображает оставшееся до начала цикла время.

Если открыть дверцу после ее закрытия, нужно снова нажать кнопку "Старт/Пауза"

 **Быстрый**  
Ускоренная сушка.

 **Fresh care +/Сохранение све.**  
Если оставить белье в корзине после окончания цикла, оно подвергается бактериальной пролиферации. Эта опция позволяет уменьшить пролиферацию, контролируя температуру и вращая корзину. Обработка длится 6 часов после окончания заданной программы. Эта опция, если она выбрана в предыдущей сушке, сохраняется в памяти. Если эта опция используется в сочетании с отложенным стартом, функция антисминания добавляется также к фазе отложенного старта (Опция антисминания путем периодического вращения корзины).

### —О Блокировка кнопок

Эта опция делает все элементы управления машиной недоступными, кроме кнопки Вкл/Выкл При включенной машине:

- чтобы активировать эту опцию, удерживайте кнопку нажатой до тех пор, пока не загорится соответствующий индикатор.
- для деактивации этой опции удерживайте кнопку нажатой до тех пор, пока не погаснет соответствующий индикатор.

Эта опция, если она выбрана в предыдущем сушке, сохраняется в памяти.

 **Конец Цикла**  
Эта опция активирует длительный акустический сигнал в конце цикла. Активируйте ее, если вы не уверены, что услышите нормальный сигнал цикла. Эта опция, если она выбрана в предыдущем цикле сушки, сохраняется в памяти.

## КНОПКИ ОПЦИЙ

Эти кнопки используются для настройки выбранной программы по желанию.

Не все опции доступны для всех программ. Некоторые параметры не совместимы с другими ранее установленными. Несовместимо сообщается звуковым сигналом и/или мигающими индикаторами. Если опция доступна, индикатор выбранной опции будет гореть. Некоторые опции могут оставаться в памяти программы, если они были выбраны при предыдущей сушке.

## ЧИСТКА И УХОД

Отключите сушильную машину от электросети во время чистки и ухода.

 **Опорожнение водяного бака после каждого цикла (см. рисунок А).**

Извлеките бак из сушильной машины и вылейте содержимое в раковину или другой подходящий слив, затем установите его на место. Не используйте сушильную машину без бака.

 **Чистка фильтра дверцы после каждого цикла (см. рисунок В).**

Выньте фильтр и очистите его, удалив пух с поверхности, промойте под проточной водой или пропылесосьте пылесосом. Для оптимальной производительности просушите все фильтры перед тем, как вставить их на место. Не используйте сушильную машину без предварительной установки фильтра на место.

Как снять фильтр дверцы:

1. Откройте дверцу и потяните фильтр вверх.
2. Откройте фильтр и очистите его во всех его частях от пуха. Правильно установите фильтр на место; убедитесь, что фильтр вставлен полностью заподлицо с уплотнением сушильной машины.

 **Чистка нижнего фильтра при включении соответствующего индикатора (см. Рисунок С).**

Выньте фильтр и очистите его, удалив пух с поверхности, промойте под проточной водой или пропылесосьте пылесосом. Тем не менее, рекомендуется очищать этот фильтр после каждого цикла для оптимизации производительности сушки. Не используйте сушильную машину без предварительной установки фильтра на место.

Как снять нижний фильтр и конденсатор:

1. Откройте нижнюю дверцу
2. Возьмитесь за ручку и вытащите нижний фильтр
3. Откройте заднюю стенку фильтра и удалите пух с внутренней поверхности сетки.
4. Очистите отсек нижнего фильтра (возможен остаток воды: это нормально).
- 5а. Приблизительно каждые 3 месяца необходимо очищать конденсационный блок (**рисунок D**), расположенный за нижним фильтром.
- 5б. Опустите рычаги по бокам конденсатора. После удаления конденсатора очистите его под проточной водой.
- 5в. Установите конденсатор на место, подняв рычаги.
6. Закройте заднюю стенку нижнего фильтра и установите его на место, полностью задвинув в гнездо.
7. Опустите ручку фильтра и закройте нижнюю дверцу.
8. Убедитесь, что воздухозаборная решетка не загрязнена.

Фильтры являются основными компонентами сушильной машины. Их функция заключается в сборе пуха, который образуется во время сушки. Если фильтры засорены, поток воздуха внутри сушильной машины будет серьезно нарушен: время высыхания увеличивается, потребуется больше энергии и сушильная машина может выйти из строя.

Если эти операции выполняются неправильно, могут возникнуть проблемы при пуске сушильной машины.

## ПЕРЕВОЗКА И ПЕРЕМЕЩЕНИЕ

Никогда не поднимайте сушильную машину за рабочую поверхность.

1. Отсоедините сушильную машину от электросети.
2. Убедитесь, что люк и водяной бак закрыты.
3. Если сливной шланг был подсоединен к внутридомовой канализации, закрепите его на задней стороне сушильной машины в первоначальном положении (см. инструкции по установке)

Энергопотребление			
в нерабочем режиме (Po) - Ватт		0.50	
в режиме энергосбережения (PI) - Ватт		1.00	
Программы	Kg	kWh	Минуты
Хлопок Эко * 	8	4.76	130
Хлопок Эко 	4	2.47	70
Синтетика	4	1.83	90
*Базовая программа для маркировки энергоэффективности, эта программа подходит для сушки обычной хлопчатобумажной одежды и является самой энергосберегающей программой для хлопчатобумажной одежды. (Конфигурация стандарт/по умолчанию).			

## ОПИСАНИЕ ИЗДЕЛИЯ

1. Водяной бак
2. Воздухозаборная решетка
3. Нижний фильтр и конденсатор
4. Фильтр дверцы

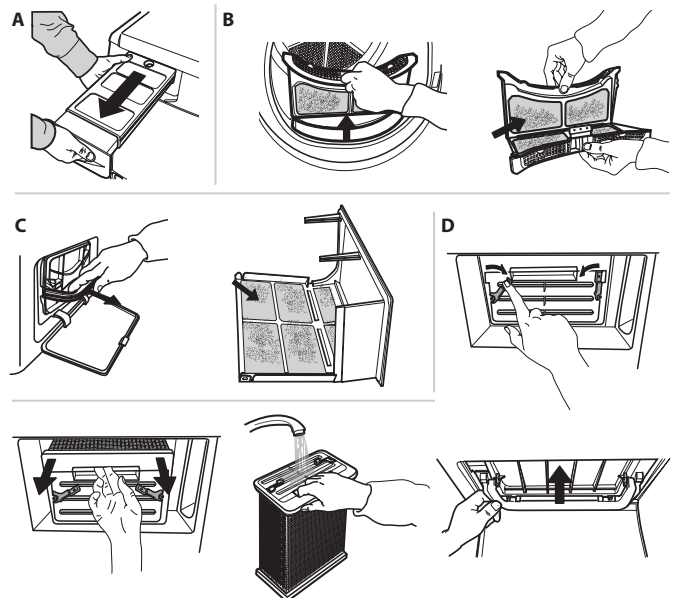
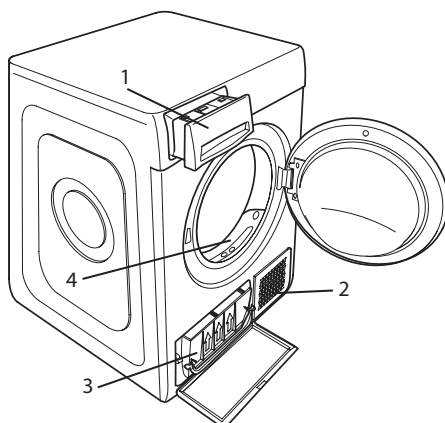

## НЕИСПРАВНОСТИ И МЕТОДЫ ИХ УСТРАНЕНИЯ

В случае неисправности, прежде чем обращаться за помощью, см. таблицу ниже. Аномалии часто незначительны и могут быть разрешены за несколько минут

Неисправность	Возможная причина	Решение
Сушильная машина не включается	Штепсель не вставлен в гнездо	Вставьте штепсель в розетку
	Розетка неисправна	Попробуйте подключить другое устройство к той же розетке. Не используйте электрические устройства для подключения к розетке в качестве адаптеров или удлинителей
	Произошел сбой энергоснабжения.	Подождите перезарядки электрического тока.
Сушильная машина не запускается	Дверца открыта	Закройте дверцу
	Установлена задержка начала цикла.	В машинах с этой функцией: дождитесь окончания задержки или выключите машину для перезагрузки. См. раздел "Опции".
	Кнопка Старт/Пауза не была нажата для пуска программы	Нажмите кнопку Старт/Пауза
	На машинах, оборудованных функцией блокировки кнопок, эта опция установлена.	См. раздел "Опции", если присутствует блокировка кнопок, удалите эту опцию. Выключение машины недостаточно, чтобы удалить эту опцию
Время сушки слишком длительное	Не было проведено надлежащее техническое обслуживание.	См. раздел "Чистка и уход" и выполните предложенные операции.
	Программа, время и/или уровень сушки не подходят для типа или количества белья, помещенного в сушильную машину.	В разделе "Программы и опции" указаны программы и наиболее подходящие опции для типа белья
	Одежда слишком влажная	Проведите цикл стирки с более высокими циклами вращения для максимального удаления воды.
	Сушильная машина может быть перегружена	Обратитесь к разделу программ, чтобы проверить максимальную загрузку для каждой программы.
Программа не завершена.	Возможно, произошел сбой энергоснабжения.	В случае сбоя электроснабжения нажмите кнопку Старт/Пауза, чтобы перезапустить цикл.

### Индикаторы горят или мигают

<b>Водяной бак</b>	Водяной бак заполнен	Опорожните водяной бак. см. раздел "Чистка и уход."
<b>Фильтр дверцы и / или нижний фильтр *</b>	Аномалия потока воздуха, необходимого для работы машины	Очистите фильтр дверцы, нижний фильтр и убедитесь, что воздухозаборная решетка не засорена. Если эти операции выполняются неправильно, сушилка может быть повреждена.
<b>Нижний фильтр*</b>	Нижний фильтр необходимо очистить	Выполните очистку нижнего фильтра. См. раздел "Чистка и уход".
<b>ДЕМО</b> Цикл длится несколько минут.	Сушилка находится в режиме ДЕМО. Индикатор ДЕМО включен.	Уберите режим Демо. Следующие действия должны выполняться последовательно без пауз. Включите и выключите машину. Нажмите кнопку Старт/Пауза, пока не услышите звуковой сигнал. Включите машину. Индикатор "ДЕМО" начнет мигать, а затем погаснет.

Наличие символа гаечного ключа указывает на аномалию. Выполните описанные операции. Выключите сушилку и отсоедините ее от источника питания. Немедленно откройте дверцу и удалите белье, чтобы рассеять тепло. Убедитесь, что температура окружающей среды находится между 5 и 35°C. Подождите около часа. Подключите сушилку к сети, загрузите белье и перезапустите цикл сушки.

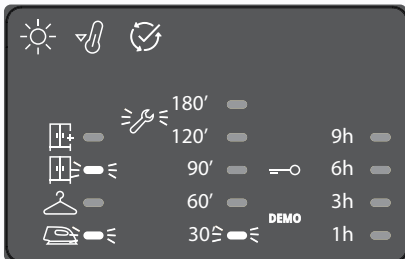

Если проблема не устранена, обратитесь в сервисную службу, указав номер и положение мигающих индикаторов, начиная снизу и с левой колонки.

Пример:

В первой колонке слева загорелись индикаторы 1 и 3  
Центральная колонка - горит индикатор 1

\*Примечание: некоторые модели являются самоочищающимися и не оснащены нижним фильтром см. раздел "Чистка и уход".



Чтобы загрузить инструкции по безопасности, руководство по эксплуатации, технический лист изделия и показатели энергоэффективности:

- Посетите наш веб-сайт [docs.whirlpool.eu](http://docs.whirlpool.eu)
- Используйте QR-код
- Или **обратитесь в наш Сервисный центр** (Номер телефона указан в гарантийном талоне). При обращении в наш Сервисный центр сообщите коды, указанные на паспортной табличке изделия.

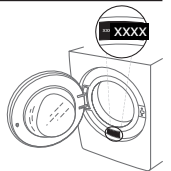



ĎAKUJEME, ŽE STE SI KÚPILI VÝROBOK WHIRLPOOL.

Aby sme vám mohli lepšie poskytovať pomoc, zaregistrujte, prosím, svoj spotrebič na [www.whirlpool.eu/register](http://www.whirlpool.eu/register)



**Prv než spotrebič začnete používať, pozorne si prečítajte Bezpečnostné pokyny.**

## OVĽADACÍ PANEL

- 1 Tlačidlo „Zapnuté/Vypnuté“ („Reset“, ak ho stlačíte a podržíte)
  - 2 Programátor
  - 3 Štart/Pauza
- Tlačidlá funkcií\***
- 4 Nastaviť sušenie
  - 5 Časové sušenie
  - 6 Odložený start
  - 7 Rýchly
  - 8 Fresh care+ (Tlačidlá uzamknuté ak ho stlačíte a podržíte)
  - 9 Koniec cyklu

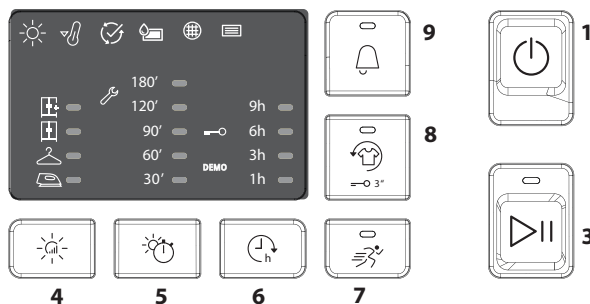
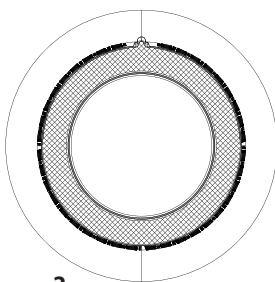

\*Poznámka: na niektorých modeloch môže byť namiesto ikon použitý plný text.

## UKAZOVATELE

**Fáza cyklu:** ☀️ Sušenie - 🌬️ Ochladzovanie - 🔄 Koniec cyklu

🚰 **Vyprázdniť zbernú nádobku na vodu** - 🧼 **Vyčistíte dverový filter** - 📄 **Vyčistíte spodný filter**

Vyhľadajte časť Problémy a ich riešenie: 🛠️ **Závada:** Zavolajte zákaznický servis. **DEMO Demo režim.**

## PRVÉ POUŽITIE

Uistite, že nádobka na vodu je vložená správne. Uistite sa, že hadička na odvod vody v zadnej časti sušičky je správne upevnená, buď k nádrži na vodu sušičky alebo k vášmu domácomu odpadovému systému.

## KAŽDODENNÉ POUŽÍVANIE

**Pri dodržiavaní tu uvedených pokynov si toto zariadenie môže dlhodobo udržať OPTIMÁLNY technický stav. Nezabúdajte po každom cykle sušenia vyprázdniť zbernú nádobku. Nezabúdajte po každom cykle sušenia vyčistiť filtre (vyhľadajte časť Starostlivosť a údržba)**

1. Otvorte dvierka a naložte bielizeň; vždy dodržujte pokyny na visačkách k textíliám a neprekračujte predpísanú maximálnu náplň pre jednotlivé programy (viď časť Programy). Nezabudnite vyprázdniť vrecká. Uistite sa, či bielizeň neuviazla medzi dvierkami a/alebo dverovým filtrom.
2. Zatvorte dvierka.
3. Stlačte tlačidlo Zapnuté/Vypnuté.
4. Zvoľte si program vhodný pre naloženú bielizeň.
5. Vyberte vhodné doplnkové funkcie, ak je to potrebné.
6. Stlačte tlačidlo Štart/Pauza pre spustenie cyklu.
7. Zvukové znamenie upozorní na skončenie cyklu sušenia. Na ovládacom paneli oznamuje ukončenie cyklu príslušný ukazovateľ. Čím skôr vyložíte bielizeň zo sušičky, tým menej sa pokrčí.
8. Vypnite stroj tlačidlom Zapnuté/Vypnuté, otvorte dvierka a vyložte bielizeň. Ak stroj nevypnete manuálne, po uplynutí cca štvrtí hodiny od skončenia cyklu sa stroj vypne kvôli úspore energie sám.

Pre prípad, že nie je možné uskutočniť posledný krok dostatočne rýchlo, sú niektoré stroje alebo ich programy vybavené tzv. protikrčivou funkciou. Niekoľko hodín po skončení sušenia sa bubon otáča v krátkych intervaloch, aby sa zabezpečilo prevetrávanie bielizne a zabránilo jej pokrčeniu. v prípade výpadku elektrického prúdu je potrebné stlačiť tlačidlo Štart/Pauza, aby sa cyklus opäť spustil.

## OTVORENIE DVIEROK POČAS SUŠENIA

V čase prebiehania cyklu sušenia je možné otvoriť dvierka. Po zatvorení dvierok je potrebné stlačiť tlačidlo Štart/Pauza, aby sa sušička opäť uviedla do činnosti.

## PROGRAMY

- |  |  |                    |                 |
|--|--|--------------------|-----------------|
|  | <b>Eco bavlna</b>  | <b>Max. náplň*</b> | <b>Čas 130'</b> |
|  | Štandardný program pre bavlnu, vhodný na sušenie normálne mokrej bavlnenej bielizne. Z hľadiska spotreby energie je to najvhodnejší program na sušenie bavlnenej bielizne. Údaje na energetickom štítku vychádzajú z tohto programu. |                    |                 |
|  | <b>Zmieš. bielizeň</b>   | <b>kg 4</b>        | <b>Čas 100'</b> |
|  | Toto je ideálny program na sušenie bavlny a syntetických materiálov spolu.   |                    |                 |
|  | <b>Postelňa bielizeň</b>   | <b>Max. náplň*</b> | <b>Čas 170'</b> |
|  | Sušenie bavlnenej postelnej bielizne.  |                    |                 |
|  | <b>Košele</b>  | <b>kg 3</b>        | <b>Čas 70'</b>  |
|  | Program určený na sušenie košiel z bavlny alebo zmesi bavlny so syntetickými vláknami.   |                    |                 |
|  | <b>Šport</b>   | <b>kg 4</b>        | <b>Čas 100'</b> |
|  | Na sušenie športového oblečenia vyrobeného zo syntetiky alebo bavlny.  |                    |                 |
|  | <b>Prikrývky</b>   |                    | <b>Čas 240'</b> |
|  | Sušenie veľkorozmerných kusov bielizne ako sú napríklad periny.  |                    |                 |
|  | <b>Džínsy</b>  | <b>kg 3</b>        | <b>Čas 80'</b>  |
|  | Na sušenie bavlnenej džínsoviny a odevov vyrobených z džínsoviny, ako sú nohavice a bundy.   |                    |                 |
|  | <b>Ľahké žehlenie</b>  |                    |                 |
|  | V tomto programe sa textilné vlákna rozložia, aby sa uľahčilo žehlenie a skladanie bielizne; nepoužívajte na ešte mokré textílie. Vhodné pre menšie množstvá bavlnených a zmesových bavlnených textílií.                             |                    |                 |

**\*MAX. NÁPLŇ 8 Kg (Dosušenie bielizne)**

## VISAČKY

Skontrolujte visačky na prádle, hlavne v prípade prvého vloženia do sušičky. Nižšie sú uvedené najbežnejšie symboly:

- Môže byť vložené do sušičky.
- Nie je možné sušiť v sušičke.
- Vysušiť pri vysokej teplote.
- Vysušiť pri nízkej teplote.

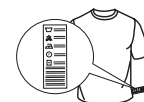



Čas trvania týchto programov závisí od množstva náplne, od typu textilu, od rýchlosti otáčania odstredivky na vašej pračke a od prídavných funkcií, ktoré ste si naprogramovali. **U modelov s displejom sa čas trvania cyklov zobrazuje na ovládacom paneli.** Čas zostávajúci do konca programu sa počas cyklu nepretržite monitoruje a aktualizuje, aby bol zobrazený odhad čo najpresnejší.

 **Osvieženie**  
Krátky program určený na prevzdušnenie vlákien a textílií studeným vzduchom. Nepoužívajte tento program na ešte mokré textílie. Môže sa používať s ľubovoľným objemom náplne, ale s malými náplňami je samozrejme účinnejší. Doba trvania programu je cca 20 minút.

 **Rýchly 30'** **kg 0,5**  
Sušenie bavlnených textílií po odstredení v pračke na vysokých otáčkach.

 **Farebné** **kg Max. náplň\*** **Čas 165'**  
Jemný sušiaci program určený na farebné textílie.

 **Hodváb** **kg 0,5** **Čas 95'**  
Jemné sušenie hodvábných odevov.

 **Vlna** **kg 1** **Čas 100'**  
Sušenie vlnených textílií. Odporúča sa textílie pred sušením prevrátiť naruby. Najhrubšie okraje, ktoré budú ešte vlhké, nechajte voľne doschnúť.

 **Jemná bielizeň** **kg 2** **Čas 45'**  
Na sušenie jemnej bielizne, ktorá vyžaduje šetrné zaobchádzanie.

 **Syntetika** **kg 4** **Čas 90'**  
Na sušenie bielizne vyrobenej zo syntetických vlákien.

## PRÍDAVNÉ FUNKCIE

**Po zvolení programu môžete podľa potreby nastaviť aj niektoré ďalšie funkcie.**

 **Nastaviť sušenie**  
stláčajte opakovane príslušné tlačidlo, kým sa neobjaví požadovaná miera zostatkovej vlhkosti bielizne. Ukazovateľ ukazuje práve vybraný stupeň usušenia.

 **Na žehlenie:** veľmi jemné sušenie. Je vhodné pre textílie, ktoré sa budú hneď po usušení žehliť.

 **Na ramienko:** stupeň usušenia určený pre jemné textílie, ktoré sa po sušení zavesia.

 **Do skrine:** bielizeň bude pripravená na poskladanie a uloženie do skrine.

 **Extra suché:** určené pre textílie, ktoré sa hneď po usušení oblečú.

 **Časové sušenie**  
Táto funkcia ponúka možnosť zvoliť si, ako dlho bude trvať sušenie. Stláčajte opakovane príslušné tlačidlo, kým sa neobjaví požadovaný čas trvania sušenia. Keď dosiahnete maximálny možný čas odkladu, ďalším stlačením tlačidla sa celé nastavenie zruší. Ukazovateľ na ovládacom paneli ukazuje čas, ktorý je práve zadávané.

 **Odložený štart**  
Táto funkcia ponúka možnosť odložiť začiatok cyklu. Stláčajte opakovane príslušné tlačidlo, kým sa neobjaví požadovaný čas odkladu. Keď dosiahnete maximálny možný čas, ďalším stlačením tlačidla sa celé nastavenie zruší. Ukazovateľ na ovládacom paneli ukazuje čas, ktorý je práve zadávané. Po stlačení tlačidla Štart/Pauza: stroj signalizuje čas, ktorý zostáva do spustenia cyklu. Ak sa otvoria dvierka, po ich opätovnom zatvorení musíte opäť stlačiť tlačidlo Štart/Pauza.

 **Rýchly**  
Umožňuje rýchlejšie sušenie.

 **Fresh care+**  
Ak bielizeň zostane po skončení cyklu v bubne, je vystavená množeniu baktérií. Táto funkcia ponúka možnosť potlačiť množenie baktérií kontrolou teploty a otáčaním bubna. Táto funkcia je činná maximálne 6 hodín po skončení nastaveného programu. Ak bola táto možnosť zvolená pre predchádzajúce sušenie, zostáva v pamäti. Ak sa táto možnosť použije v kombinácii s odloženým štartom, spustí sa protikrčivé ošetrovanie aj pre odložený štart (Otáčanie bubna v krátkych intervaloch).

**—O Tlačidlá uzamknuté**  
Táto funkcia ponúka možnosť vypnúť všetky ovládače stroja okrem tlačidla Zapnuté/Vypnuté (On/Off)  
Zapnutý stroj:

- pre aktiváciu tejto možnosti podržte tlačidlo stlačené dovedy, kým sa nerozsvieti príslušný ukazovateľ.
- pre deaktiváciu tejto možnosti podržte tlačidlo stlačené dovedy, kým príslušný ukazovateľ nezhasne.

Ak bola táto funkcia zvolená pre predchádzajúce sušenie, zostáva v pamäti.

 **Koniec cyklu**  
Táto funkcia ponúka možnosť predĺžiť zvukové znamenie ohlasujúce ukončenie pracovného cyklu. Používa sa vtedy, ak je obava, že štandardný bzučiak na konci cyklu nebude počuť. Ak bola táto možnosť zvolená pre predchádzajúce sušenie, zostáva v pamäti.

## TLAČIDLÁ FUNKCIÍ

tieto tlačidlá slúžia na výber rôznych doplňujúcich funkcií, ktorými možno upraviť zvolený program podľa vlastných potrieb. Nie všetky prídavné funkcie sú dostupné pre každý program. Niektoré funkcie nie sú kombinovateľné s inými, ktoré boli nastavené predtým. Nekompatibilitu signalizuje zvukové znamenie a/alebo blikajúce ukazovatele. Ak je daná funkcia dostupná, bude príslušný ukazovateľ svietiť. Niektoré prídavné funkcie môžu zostať v pamäti programu, ak boli nastavené pre predchádzajúce sušenie.

**STAROSTLIVOSŤ A ÚDRŽBA**

Počas čistenia a vykonávania údržbárskych prác musí byť sušička odpojená od elektrickej siete.

 vyprázdnenie zbernej nádoby na vodu po každom cykle (viď obrázok A).

Vyťahnite nádobku zo sušičky a vyprázdnite ju do umývadla alebo do iného vhodného odtoku; následne nádobku založte na miesto. Sušičku nikdy nepoužívajte bez zbernej nádoby.

 Čistenie dverového filtra po každom cykle (viď obrázky B).

Vyťahnite filter a vyčistite jeho plochy od usadenín pod tečúcou vodou alebo pomocou vysávača. Za účelom optimálneho výkonu vysušte všetky filtre skôr, ako ich vložíte naspäť na svoje miesto. Sušičku nikdy nepoužívajte bez nasadeného filtra.

Ako vyťahnúť dverový filter:

1. Otvorte dverka a vyťahnite filter smerom hore.
2. Otvorte filter a očistite všetky jeho časti od usadenín. Nasaďte filter späť na miesto; uistite sa, či je zasunutý až na doraz s tesnením sušičky.

 Čistenie spodného filtra po rozsvietení príslušného ukazovateľa (viď obrázky C).

Vyťahnite filter a vyčistite jeho plochy od usadenín pod tečúcou vodou alebo pomocou vysávača. Odporúča sa čistiť tento filter po každom cykle, aby bol sušiaci výkon optimálny. Sušičku nikdy nepoužívajte bez nasadeného filter.

Ako vyťahnúť spodný filter a kondenzačnú jednotku



1. Otvorte spodné dverka
2. Uchopte rukoväť a vyťahnite spodný filter
3. Otvorte zadnú stenu filtra a odstráňte prípadné usadeniny z vnútornej plochy sieťky.
4. Vyčistite komoru spodného filtra (vo vnútri môže zostať trochu vody, čo je úplne v poriadku).
- 5a. Cca každé 3 mesiace je potrebné vyčistiť kondenzačnú jednotku (obrázky D), ktorá je umiestnená za spodným filtrom.
- 5b. Je potrebné sklopiť dole páčky po oboch stranách kondenzátora. Vyťahnite kondenzátor a umyte ho pod tečúcou vodou.
- 5c. Vráťte kondenzátor na miesto a zodvihite páčky hore.
6. Uzavrite zadnú stenu spodného filtra a založte ho na miesto; skontrolujte, či je správne zasunutý.
7. Posuňte rukoväť filtra dole a zatvorte spodné dverka.
8. Skontrolujte, či je voľný otvor pre nasávanie vzduchu.

Filtre majú pre priebeh sušenia zásadný význam. Ich úlohou je zachytiť usadeniny, ktoré sa vytvárajú počas sušenia. Upchatie filtrov by znamenalo vážnu prekážku pre prúdenie vzduchu sušičkou; viedlo by to k predĺženiu časov sušenia, vyššej spotrebe energie a možnému poškodeniu sušičky. Ak by sa tieto operácie nevykonávali správnym spôsobom, mohlo by to viesť k problémom s uvedením sušičky do chodu.

**PREPRAVA A MANIPULÁCIA**

Nikdy nezdvíhajte sušičku za vrchnú dosku.

1. Odpojte sušičku od prúdu.
2. Presvedčte sa, či sú dverka a nádobka na vodu poriadne zatvorené.
3. Ak je odtoková hadica pripojená ku kanalizácii, znovu pripevnite odtokovú hadicu na zadnú stranu sušičky (pozri Návod na inštaláciu).

Spotreba energie			
Vypnutý stav (Po) - Wattov			0.50
Zapnutý stav (Pl) - Wattov			1.00
Programy	Kg	kWh	Minúty
Eco Bavlna* 	8	4.76	130
Eco Bavlna 	4	2.47	70
Syntetika	4	1.83	90

\*Je to program, na základe ktorého boli stanovené údaje na energetickom štítku; je vhodný na sušenie bežnej bavlnenej bielizne. Z hľadiska spotreby energií je to najúčinnější program na sušenie bavlnených textílií. (Štandardné východiskové nastavenie).

**OPIS SPOTREBIČA**

1. Nádobka na vodu
2. Otvor pre nasávanie vzduchu
3. Spodný filter a kondenzačnú jednotku
4. Dverový filter

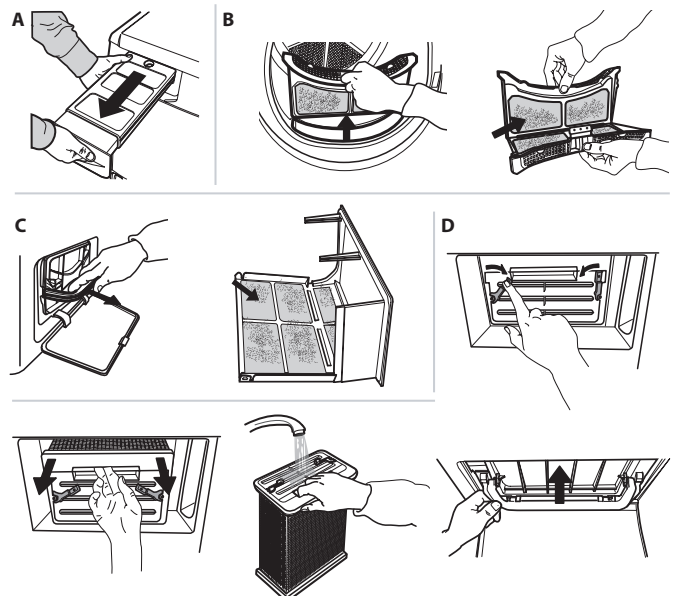
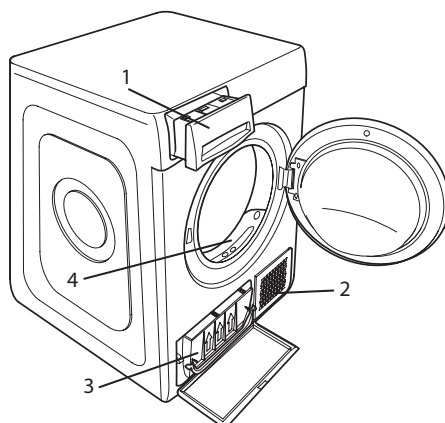

## PROBLÉMY A ICH RIEŠENIA

V prípade poruchy si skôr, než sa obrátite na servis zákazníckej podpory, preštudujte nasledujúcu tabuľku. Závady sú často veľmi banálne a na ich vyriešenie stačí niekoľko minút

Závada	Možná príčina	Riešenie
Sušičku nie je možné zapnúť	Zástrčka nie je zapojená do elektrickej zásuvky	Zapojte zástrčku do elektrickej zásuvky
	Elektrická zásuvka je vadná	Skúste zapojiť do danej elektrickej zásuvky iný elektrospotrebič. Nepoužívajte prepojovacie elektrické zariadenia ako sú adaptéry alebo predlžovačky
	Došlo k prerušeniu dodávky elektrického prúdu.	Počkajte, až sa znova stabilizuje dodávka elektrického prúdu.
Sušička nechce spustiť program	Sú otvorené dverka	Zatvorte dverka
	Je naprogramovaný časový odklad spustenia cyklu.	Ak je sušička vybavená touto funkciou, počkajte, až uplynie naprogramovaný čas odkladu alebo sušičku vypnite a znova zapnite, aby sa zresetovala. Vyhľadajte časť Prídavné funkcie.
	Nestlačili ste tlačidlo Štart/Pauza pre spustenie programu	Stlačte tlačidlo Štart/Pauza
	Ak je stroj vybavený funkciou Uzamknutie tlačidiel, je aktivovaná táto funkcia.	Vyhľadajte časť Prídavné funkcie, kde zistíte, či je nastavené uzamknutie tlačidiel a túto funkciu vypnite. Vypnúť stroj na vyradenie tejto funkcie <b>nestačí</b>
Sušenie trvá veľmi dlho	Nebola vykonaná predpísaná údržba.	Vyhľadajte časť Starostlivosť a údržba a vykonajte všetky predpísané práce.
	Zvolený program, čas sušenia a/alebo stupeň usušenia nie sú vhodné pre typ textílií, ktoré sú naložené do sušičky alebo pre naložené množstvo textílií.	Vyhľadajte časť Programy a prídavné funkcie, kde si nájdete najvhodnejší program a možnosti pre textílie v sušičke.
	Textílie sú príliš mokré	Nechajte prebehnúť prací cyklus s vysokými otáčkami odstredivky, aby sa textil zbavil čo najväčšieho množstva vody.
	Sušička môže byť preťažená	Vyhľadajte časť Programy, kde si overíte, aká je maximálna prípustná hmotnosť náplne pre jednotlivé programy.
Program neskončil.	Mohlo dôjsť k prerušeniu dodávky elektrického prúdu.	V prípade výpadku elektrického prúdu je potrebné stlačiť tlačidlo Štart/Pauza, aby sa cyklus opäť spustil.

### Svetelné ukazovatele

<b>Zberná nádobka na vodu</b>	Zberná nádobka je plná	Vyprázdňte zbernú nádobku. Vyhľadajte časť Starostlivosť a údržba.
<b>Dverový filter a/alebo spodný filter*</b>	Porucha prúdenia vzduchu potrebného pre činnosť zariadenia	Vyčistite dverový filter, spodný filter a skontrolujte, či je voľný prívod otvor pre nasávanie vzduchu. Ak by sa tieto operácie nevykonávali správnym spôsobom, mohlo by to viesť k poškodeniu sušičky.
<b>Spodný filter*</b>	Spodný filter sa musí vyčistiť	Vyčistite spodný filter. Vyhľadajte časť Starostlivosť a údržba.
<b>DEMO</b> Cyklus trvá niekoľko minút.	Sušička je nastavená do režimu DEMO. Ukazovateľ DEMO svieti.	Vypnite režim DEMO. Nasledujúce operácie vykonajte jednu po druhej, bez prerušenia. Zapnite a vypnite stroj. Stlačte tlačidlo Štart/Pauza a podržte, kým nezaznie zvukové znamenie. Stroj opäť zapnite. Ukazovateľ "DEMO" zabliká a zhasne.

Symbol anglického kľúča znamená výskyt poruchy. Vykonajte uvedené operácie. Vypnite sušičku a odpojte ju od elektrickej siete. Ihneď otvorte dverka a vyložte bielizeň, aby sa rozptýlilo nahromadené teplo. Počkajte približne hodinu. Opäť pripojte sušičku k elektrickej sieti, naložte do nej bielizeň a znova spustte cyklus sušenia.

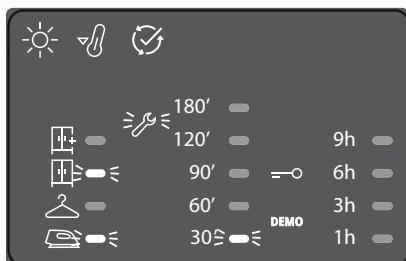

Ak problém pretrváva, kontaktujte servis pre zákazníkov a oznámte im číselné kódy a umiestnenie LED, ktoré blikajú, počínajúc od ľavého stĺpca zdola.

Príkl.:  
Prvý stĺpec vľavo, svietia LED č. 1 a č. 3.  
Stredný stĺpec, svietia LED č. 1.

\*Poznámka: Niektoré modely sú samočistiace; nie sú vybavené spodným filtrom, vyhľadajte časť Starostlivosť a údržba.



**Bezpečnostné pokyny, Návod na používanie, Technické a energetické údaje spotrebiča si môžete stiahnuť:**

- Na našej webovej stránke [docs.whirlpool.eu](https://docs.whirlpool.eu)
- Pomocou QR kódu
- Prípadne **sa obráťte na náš popredajný servis** (Telefónne číslo nájdete v záručnej knižke). Pri kontaktovaní nášho popredajného servisu uveďte, prosím, kódy z výrobného štítku vášho spotrebiča.

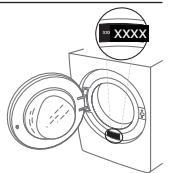

ZAHVALJUJEMO VAM NA KUPOVINI PROIZVODA



WHIRLPOOL.

Kako bismo vam mogli pružiti potpuniju pomoć, registrirajte svoj uređaj na adresi [www.whirlpool.eu/register](http://www.whirlpool.eu/register)



**Pažljivo pročitajte sigurnosne upute prije upotrebe uređaja.**

## UPRAVLJAČKA PLOČA

- 1 On/Off (Ako se dulje pritisne: Reset)
- 2 Ručica programa
- 3 Start/Pauza

### Opcijske tipke\*

- 4 Razina sušenja
- 5 Vremensko sušenje
- 6 Odgoda starta
- 7 Brzo
- 8 Fresh care+ (ako se dulje pritisne Zaključanex tipke)
- 9 Kraj ciklusa

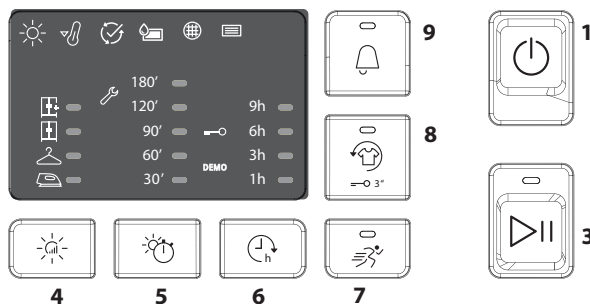
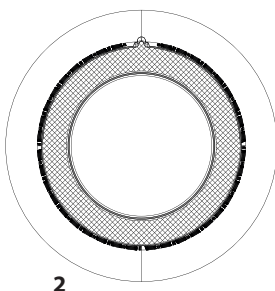

\*Napomena: umjesto ikona, neki modeli će možda imati potpuno ispisane riječi

## INDIKATORI

Faza ciklusa: ☀️ Sušenje - 🧺 Hlađenje - 🔄 Kraj ciklusa

🚰 Isprazniti spremnik za vodu - 🧼 Očistiti filtar vrata - 📄 Očistiti donji filtar

Pogledati odjeljak Problemi i rješenja: 🔧 Kvar: Nazovi servis. DEMO Demo način rada

## PRVA UPOTREBA

Provjerite i je li spremnik vode ispravno umetnut. Provjerite je li odvodno crijevo na stražnjem dijelu sušilice ispravno pričvršćeno bilo na spremnik vode (pogledajte sliku) ili na sustav odvoda u domaćinstvu.

## SVAKODNEVNA UPOTREBA

Ovdje opisane mjere omogućuju održavanje uređaja u OPTIMALNOM stanju. Ne zaboravite isprazniti spremnik nakon svakog ciklusa sušenja. Ne zaboravite očistiti filtre nakon svakog ciklusa sušenja. (Pogledajte odjeljak Čišćenje i održavanje)

1. Otvorite vrata i unesite rublje; pridržavajte se uputstava na etiketama odjeće i maksimalnih kapaciteta punjenja navedenih u odjeljku programa. Džepovi trebaju biti ispraznjeni. Provjerite da se rublje nije zaglavilo između vrata i filtra vrata.
2. Zatvorite vrata.
3. Pritisnite gumb za uključivanje/isključivanje.
4. Odaberite program ovisno o vrsti rublja.
5. Odaberite opcije ako je potrebno.
6. Za početak ciklusa pritisnite gumb Start/Pauza.
7. Kraj ciklusa sušenja označen je zvučnim signalom. Indikator na upravljačkoj ploči označava kraj ciklusa. Odmah izvadite rublje, kako bi se smanjilo gužvanje.
8. Isključite stroj pritiskom na gumb za uključivanje/isključivanje, otvorite vrata i izvadite rublje. Ako se stroj ne isključi ručno, otprilike nakon 15 minuta od kraja ciklusa, uređaj se automatski isključuje radi uštede energije.

U slučaju da se ovaj zadnji korak ne izvrši odmah, neki strojevi i/ili neki programi/opcije opremljeni su sustavom protiv gužvanja. Tijekom nekoliko sati po završetku sušenja, bubanj sušilice povremeno se okreće kako bi se spriječilo gužvanje. U slučaju prekida električne struje, potrebno je pritisnuti gumb Start/Pauza za ponovno pokretanje ciklusa.

## OTVARANJE VRATA TIJEKOM CIKLUSA

Moguće je otvoriti vrata tijekom rada. Nakon ponovnog zatvaranja vrata, potrebno je ponovno pritisnuti gumb Start/Pauza kako bi se sušilica ponovno pustila u rad.

## PROGRAMI

- |   |                       |                     |
|---|-----------------------|---------------------|
| 🧺 <b>Eko pamuk</b>  | <b>Mak. punjenje*</b> | <b>Vrijeme 130'</b> |
| Standardni program za pamuk, prikladan za sušenje uobičajeno mokrog pamučnog rublja. Najučinkovitiji program po pitanju potrošnje energije za sušenje pamučnog rublja. Vrijednosti na oznaci potrošnje energije temelje se na ovom programu.      |                       |                     |
| 🧺 <b>Mješovito</b>  | <b>kg 4</b>           | <b>Vrijeme 100'</b> |
| Ovaj program idealan je za zajedničko sušenje pamuka i sintetike.   |                       |                     |
| 🧺 <b>Krevetnina</b>   | <b>Mak. punjenje*</b> | <b>Vrijeme 170'</b> |
| Za sušenje pamučne krevetnine.  |                       |                     |
| 🧺 <b>Košulje</b>  | <b>kg 3</b>           | <b>Vrijeme 70'</b>  |
| Ovaj program namijenjen je košuljama od pamuka ili mješavine pamuka/sintetike.  |                       |                     |
| 🧺 <b>Sport</b>  | <b>kg 4</b>           | <b>Vrijeme 100'</b> |
| Za sušenje sportske odjeće od sintetike ili mješavine pamuka.   |                       |                     |
| 🧺 <b>Poplun</b>   |                       | <b>Vrijeme 240'</b> |
| Za sušenje velikih komada kao što je poplun.  |                       |                     |
| 🧺 <b>Jeans</b>  | <b>kg 3</b>           | <b>Vrijeme 80'</b>  |
| Za sušenje odjeće, na primjer hlača i jakni od trapera i odjeće od otpornog pamuka, tipa denim.   |                       |                     |
| 🧺 <b>Jednostavno peglanje</b>   |                       |                     |
| Ovaj ciklus ispravlja vlakna rublja olakšavajući peglanje i presavijanje; ne koristiti na vlažnom rublju. Prikladan je za male količine rublja od pamuka ili mješavine pamuka.  |                       |                     |
| 🧺 <b>Osvježavanje</b>   |                       |                     |
| Kratki program prikladan za osvježavanje vlakana i rublja unošenjem svježeg zraka. Ne koristiti na vlažnom rublju. Može se koristiti za bilo kakvu veličinu punjenja, ali je učinkovitiji na manjim punjenjima. Ciklus traje otprilike 20 minuta. |                       |                     |

\*MAK. PUNJENJE 8 Kg (Suho punjenje)

## ETIKETE O ODRŽAVANJU

Provjerite etikete na komadima rublja, posebno kad ih prvi put stavljate u sušilicu rublja. U nastavku se navode najčešći simboli.

- Može se staviti u sušilicu rublja.
- Ne može se sušiti u sušilicu rublja.
- Sušiti na visokoj temperaturi.
- Sušiti na niskoj temperaturi.

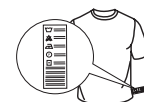



Trajanje ovih programa ovisi o količini punjenja, vrsti tkanine, brzini centrifuge korištene perilicom i drugih odabranih opcija. **U modelima sa zaslonom, trajanje ciklusa prikazano je na upravljačkoj ploči.** Preostalo vrijeme neprekidno se prati i mijenja tijekom ciklusa sušenja kako bi se prikazala najbolja moguća procjena.

 **Brzo 30'** **kg 0,5**  
Za sušenje pamučnog rublja, koje je centrifugirano velikom brzinom u perilici.

 **Obojano** **Mak. punjenje\*** **Vrijeme 165'**  
Program za nježno sušenje prikladno za obojano rublje.

 **Svila** **kg 0,5** **Vrijeme 95'**  
Nježno sušenje svilene odjeće.

 **Wool** **kg 1** **Vrijeme 100'**  
Za sušenje vunenog rublja. Prije sušenja, preporučuje se okretanje ovog rublja na naličje. Teže rubove, koji ostanu vlažni, ostavite da se prirodno osuše.

 **Nježno pranje** **kg 2** **Vrijeme 45'**  
Za sušenje osjetljivog rublja koje treba nježnu obradu.

 **Sintetika** **kg 4** **Vrijeme 90'**  
Za rublje izrađeno od sintetičkih vlakana.

## OPCIJE

**Nakon odabira programa moguće je postaviti različite opcije, ako je potrebno.**

 **Razina sušenja**  
Pritisnite više puta odgovarajući gumb kako biste dobili različitu razinu vlažnosti rublja. Indikator označava razinu koja se odabira.

 **Suho za peglanje:** vrlo nježno sušenje. Korisno kao pomoć u peglanju odjeće odmah nakon kraja ciklusa.

 **Suho za vješanje:** razina osmišljena za osjetljive odjevne predmete; spremne za vješanje.

 **Suho za ormar:** rublje je spremno za slaganje i spremanje u ormar.

 **Ekstra suho:** koristi se za odjeću koja će se nositi na kraju ciklusa.

 **Vremensko sušenje**

Ova opcija omogućuje odabir trajanja sušenja. Pritisnite više puta odgovarajući gumb kako biste postavili željeno vrijeme sušenja. Nakon postizanja maksimalnog vremena koje je moguće odabrati, dodatni pritisak gumba vrši resetiranje opcije. Indikator na upravljačkoj ploči signalizira vrijeme koje se odabira

 **Odgoda starta**

Ova opcija omogućuje postavljanje odgode u odnosu na početak ciklusa. Pritisnite više puta odgovarajući gumb kako biste dobili željenu odgodu. Nakon postizanja maksimalnog vremena koje je moguće odabrati, dodatni pritisak gumba vrši resetiranje opcije. Indikator na upravljačkoj ploči signalizira vrijeme koje se odabira. Nakon pritiska na gumb Start/Pauza: stroj signalizira preostalo vrijeme do pokretanje ciklusa. U slučaju otvaranja vrata, nakon zatvaranja, potrebno je ponovno pritisnuti gumb Start/Pauza.

 **Brzo**  
Omogućuje brže sušenje.

 **Fresh care+**

Ako se rublje ostavi unutar bubnja nakon kraja ciklusa, bit će izloženo proliferaciji bakterija. Ova opcija omogućuje blokiranje te proliferacije kontrolom temperature i okretanjem bubnja. Ovaj tretman ima maksimalno trajanje od 6 sati nakon kraja postavljenog programa.

Ako je odabrana u prethodnom sušenju, ova opcija ostaje u memoriji.

Ako se ova opcija koristi u kombinaciji s odgodom startom, tretman protiv gužvanja bit će dodat i fazi odgode starta (gužvanja periodičnim okretanjem bubnja).

**—O Zaključanex tipke**

Ova opcija čini nedostupnima sve komande stroja, osim gumba za uključivanje/isključivanje (On/Off).

S uključenim strojem:

- za aktiviranje opcije potrebno je držati pritisnutom tipku dok se ne upali odgovarajući indikator.
- za deaktiviranje opcije potrebno je držati pritisnutom tipku dok se ne ugasi odgovarajući indikator.

Ako je odabrana u prethodnom sušenju, ova opcija ostaje u memoriji.

 **Kraj ciklusa**

Ova opcija aktivira produženi zvučni signal na kraju ciklusa. Aktivirajte je ako niste sigurni da ćete čuti normalni zvučni signal kraja ciklusa. Ako je odabrana u prethodnom sušenju, ova opcija ostaje u memoriji.

## OPCIJSKI GUMBI

Ovi gumbi koriste se za personaliziranje odabranog programa prema vlastitim potrebama.

Sve opcije nisu dostupne za sve programe. Neke opcije nisu kompatibilne s drugim, prethodno postavljenim opcijama. Nekompatibilnost je označena zvučnim signalom i/ili trepćućim indikatorima. Ako je opcija dostupna, indikator odabrane opcije ostaje upaljen. Neke opcije mogu ostati u memoriji programa ako su bile odabrane kod prethodnog sušenja.

## ČIŠĆENJE I ODRŽAVANJE

Tijekom operacija čišćenja i održavanja iskopčajte sušilicu iz električne mreže.

 **Spremnik vode ispraznite nakon svakog ciklusa (vidi sliku A).**

Izvučite spremnik iz sušilice i ispraznite ga u umivaonik ili neki drugi odgovarajući odvod i potom ga ispravno vratite na mjesto. Nemojte koristiti sušilicu ako niste prethodno vratili posudu u sjedište.

 **Filtar vrata očistite nakon svakog ciklusa (vidi slike B).**

Izvučite filtar i očistite ga od eventualnih dlačica na površini tako što ćete ga oprati tekućom vodom ili usisati usisivačem. Radi optimalnog rada, osušite sve filtre prije njihovog vraćanja na mjesto ugradnje. Nemojte koristiti sušilicu ako niste prethodno vratili filtar u sjedište.

Uklanjanje filtera vrata:

1. Otvorite vrata i povucite filtra prema gore.
2. Otvorite filtar i očistite sve njegove dijelove od dlačica. Ispravno ga vratite na mjesto; uvjerite se da je filtra potpuno umetnut do brtve sušilice.

 **Donji filtar očistite kad se upali odgovarajući indikator (vidi slike C).**

Izvučite filtar i očistite ga od eventualnih dlačica na površini tako što ćete ga oprati tekućom vodom ili usisati usisivačem. **Ipak preporučujemo da očistite ovaj filtar nakon svakog ciklusa kako biste optimizirali učinkovitost sušilice.** Nemojte koristiti sušilicu ako niste prethodno vratili filtar u sjedište.

Uklanjanje donjeg filtera i kondenzatora



1. Otvorite donja vrata
2. Uхватite ručicu i izvučite donji filtar
3. Otvorite stražnju stijenku filtera i uklonite eventualne dlačice s unutarnje površine mreže.
4. Očistite komoru donjeg filtera (u stroju može ostati neznatna količina vode; to je normalno).
- 5a. Otprilike na svaka 3 mjeseca potrebno je očistiti sakupljač kondenzata (**slika D**), koji se nalazi iza donjeg filtera.
- 5b. Treba oboriti poluge koje stoje na stranama kondenzatora. Pošto izvadite kondenzator, operite ga pod tekućom vodom.
- 5c. Vratite kondenzator na mjesto i podignite polugice.
6. Ponovno zatvorite stražnju stijenku donjeg filtera i vratite ga u sjedište provjeravajući je li se savršeno uklopilo.
7. Spustite ručicu filtera i zatvorite donja vrata.
8. Uvjerite se da je dovod zraka slobodan.

Filtari su vrlo bitne komponente sušenja. Njihova funkcija je skupljanje dlačica koje se stvaraju tijekom sušenja. U slučaju začepljenja filtera, protok zraka u unutrašnjosti sušilice se ozbiljno ugrožava: vrijeme sušenja se produžuje, povećava se potrošnja energije i može doći do pojave oštećenja na sušilici. Ako se ovi postupci neispravno vrše, sušilica se možda neće pokrenuti.

## PRIJEVOZ I RUKOVANJE

Sušilicu nikada ne podižite držeći je za radnu površinu.

1. Iskopčajte kabel sušilice.
2. Provjerite jesu li vrata i spremnik za vodu ispravno zatvoreni.
3. Ako je odvodno crijevo spojeno na vaš sustav odvoda, ponovno učvrstite odvodno crijevo na stražnjem dijelu sušilice (pogledajte Vodič za postavljanje).

Potrošnja energije			
Isključeni režim (Po) - Watt			0.50
Uključeni režim (PI) - Watt			1.00
Programi	Kg	kWh	Minute
Eko Pamuk* 	8	4.76	130
Eko Pamuk 	4	2.47	70
Sintetika	4	1.83	90

\* Referentni program za oznaku s energetske podacima; ovaj program primjeren je za sušenje uobičajenog mokrog pamučnog rublja i to je najučinkovitiji program s obzirom na potrošnju energije za sušenje mokrog pamučnog rublja. (Konfiguracija standard/početno predefinirana).

## OPIS PROIZVODA

1. Spremnik vode
2. Dovod zraka
3. donji filtar i kondenzatora
4. Filtar vrata

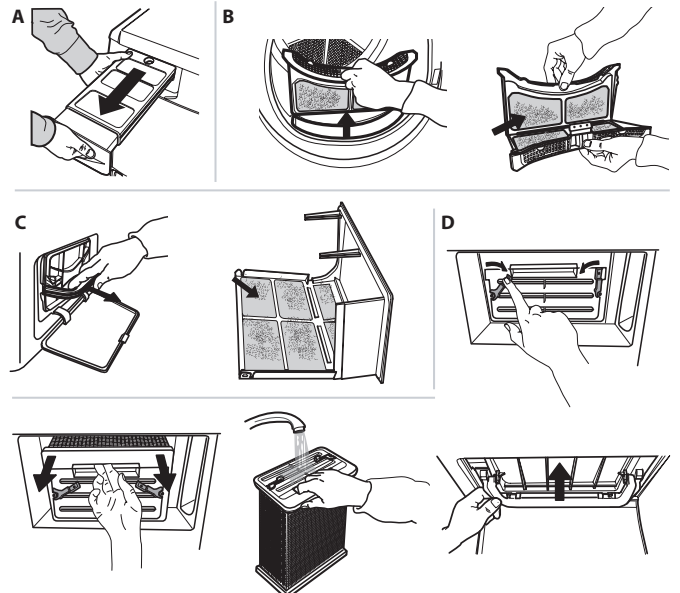
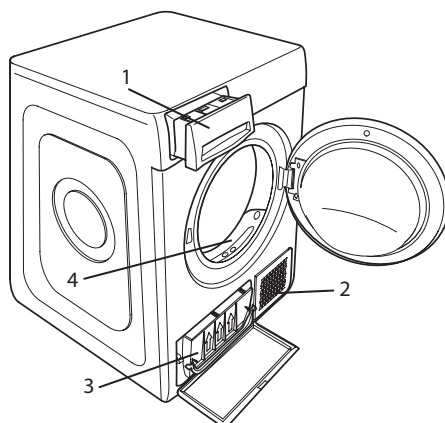

## PROBLEMI I RJEŠENJA

U slučaju neispravnosti, prije nego što se obratite servisu, provjerite sljedeću tabelu. Neispravnosti su često male i mogu se riješiti za nekoliko minuta.

Neispravnost	Mogući uzrok	Rješenje
Sušilica se ne uključuje	Utikač nije ukopčan u električnu utičnicu.	Ukopčajte utikač u električnu utičnicu.
	Električna utičnica je u kvaru	Probajte priključiti neki drugi kućanski aparat u istu utičnicu. Ne koristite električne uređaje za povezivanje na utičnicu kao što su adapteri ili produžni kabeli
	Došlo je do prekida električne struje.	Sačekajte ponovno uspostavljenje električne struje.
Sušilica se ne pokreće	Vrata su otvorena	Zatvorite vrata
	Postavljena je odgoda pokretanja ciklusa.	Na strojevima s ovom funkcijom: sačekajte kraj postavljenog odgoda ili isključite stroj kako biste ga resetirali. Pogledajte odjeljak Opcije.
	Nije pritisnut gumb Start/Pauza za pokretanje programa	Pritisnite gumb Start/Pauza
	Na strojevima opremljenima funkcijom Zaključane tipke, postoji ova opcija.	Pogledajte odjeljak Opcije, ako postoji funkcija Zaključane tipke, onemogućite opciju. Isključenje stroja <b>nije</b> dovoljno za uklanjanje ove opcije
Vrijeme sušenja je jako dugo	Nije izvršeno odgovarajuće održavanje.	Pogledajte odjeljak Čišćenje i održavanje i izvršite opisane postupke.
	Postavljeni program, vrijeme i/ili razina sušenja ne odgovaraju vrsti ili količini rublja unesenog u sušilicu.	Pogledajte odjeljak Programi i opcije kako biste pronašli program i opcije koji najbolje odgovaraju vrsti punjenja
	Odjeća je previše mokra	Izvršite ciklus pranja s većim brojem okretaja centrifuge kako bi se uklonila što veća količina vode.
	Sušilica je možda previše napunjena	Pogledajte odjeljak Programi kako biste provjerili maksimalnu napunjenost za svaki program.
Program nije završen.	Možda je došlo do prekida električne struje.	U slučaju prekida električne struje potrebno je pritisnuti gumb Start/Pauza za ponovno pokretanje ciklusa.

### Upaljeni ili trepćući indikatori

<b>Spremnik vode</b>	Spremnik vode je pun	Ispraznite spremnik vode. Pogledajte odjeljak Čišćenje i održavanje.
<b>Filtar vrata i/ili donji filtari *</b>	Neispravnost u protoku zraka potrebnog za rad stroja	Očistite filtari vrata, donji filtari i provjerite je li dovod zraka slobodan. Ako se ovi postupci neispravno vrše, može doći do oštećenja sušilice.
<b>Donji filtari*</b>	Potrebno je očistiti donji filtari	Izvršiti čišćenje donjeg filtra. Pogledajte odjeljak Čišćenje i održavanje.
<b>DEMO</b> Ciklus traje nekoliko minuta.	Sušilica je u DEMO (pokaznom) načinu rada. DEMO indikator je upaljen.	Isključite DEMO (pokazni) način rada. Sljedeće postupke treba izvršiti redoslijedom bez pauza. Sačekajte i potom isključite stroj. Pritisnite gumb Start/Pauza dok ne čujete zvučni signal. Ponovo uključite stroj. Indikator „DEMO“ treperi i potom se gasi.

Prisutnost simbola francuskog ključa označava neispravnost. Izvršite opisane postupke. Isključite sušilicu i iskopčajte je iz električne mreže. Odmah otvorite vrata i izvadite rublje, kako bi toplina izašla. Sačekajte otprilike jedan sat. Priključite sušilicu na električnu mrežu, napunite je rubljem i ponovno pokrenite ciklus sušenja.

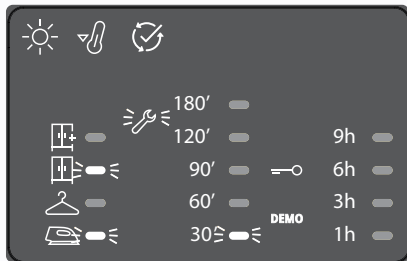

Ako se problem ne riješi, obratite se servisu i saopćite brojeve i položaj LED lampica koji trepere, počevši od donjih na lijevom stupcu.

Npr.:

Prvi stupac lijevo, LED lampice br. 1 i 3 su upaljene.  
Središnji stupac, LED lampica br. 1 je upaljena.

\*Napomena: neki modeli imaju funkciju samočišćenja; nisu opremljeni donjim filtrom, pogledajte odjeljak Čišćenje i održavanje.



**Sigurnosne upute, korisnički priručnik, obrazac proizvođača i podatke o potrošnji energije možete preuzeti tako da:**

- posjetite naše web-mjesto [docs.whirlpool.eu](https://docs.whirlpool.eu)
- upotrebom QR koda
- Možete i **kontaktirati naš postprodajni servis** (broj telefona potražite u knjižici jamstva). Kada se obraćate našem postprodajnom servisu navedite kodove navedene na identifikacijskoj pločici proizvođača.

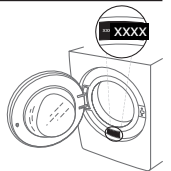



TAK FORDI DU HAR KØBT ET WHIRLPOOL PRODUKT.

Registrér venligst dit produkt på [www.whirlpool.eu/register](http://www.whirlpool.eu/register), for at modtage en mere komplet assistance



Læs sikkerhedsanvisningerne med omhu, før apparatet tages i brug.

## BETJENINGSPANEL

- 1 Tændt/Slukket knap (Nulstilling ved langvarigt tryk)
  - 2 Programknap
  - 3 Start/Pause
- Tilvalgsknapper\***
- 4 Indstil tørhed
  - 5 Tidsindstillet tørring
  - 6 Forsinket start
  - 7 Hurtigvask
  - 8 Fresh care+ (Tastelås ved langvarigt tryk)
  - 9 Program slut

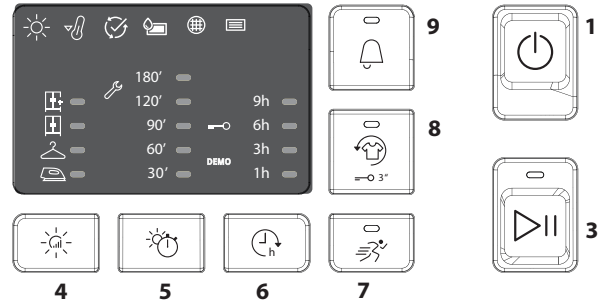
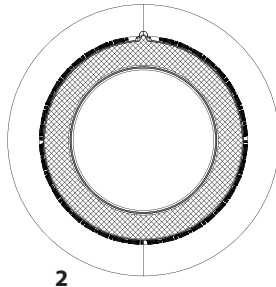

\*Bemærk: visse modeller kunne have fuldt ud anførte betegnelser i stedet for ikoner

## INDIKATORER

**Cyklusfase:** ☀️ Tørring - 🌀 Afkøling - 🏠 Program slut

🚰 Tøm vandtanken - 🌐 Rengør lågens filter - 📄 Rengør bundfilteret -

Se afsnittet Fejlfinding: 🛠️ Fejl: Kontakt service. DEMO Demo tilstand.

## FØRSTEGANGSBRUG

Kontrollér, at vandtanken er sat korrekt i. Kontrollér, at afløbsslangen på bagsiden af tørretumbleren er fastgjort korrekt, enten til tumblersens vandtank eller til hjemmets spildevandssystem.

## DAGLIG BRUG

**Forholdsreglerne som her beskrives, gør det muligt at holde apparatet i en OPTIMAL tilstand. Man skal huske at tømme tanken efter hver tørrecyklus. Man skal huske at gøre filtrene rene efter hver tørrecyklus. (Se afsnittet Pleje og Vedligeholdelse)**

1. Åbn lågen og fyld vasketøjet i; respektér indikationerne der findes på tøjmærkaterne og de maksimale vægtangivelser der findes i programafsnittet. Lommerne skal tømmes. Vær sikker på at vasketøjet ikke hænger fast i lågen og/eller lågens filter.
2. Luk lågen.
3. Tryk tasten Tændt/Slukket.
4. Vælg program alt afhængigt af vasketøjstype.
5. Vælg tilvalg hvis det er nødvendigt.
6. For at starte cyklusen, skal man trykke knappen Start/Pause.
7. Tørrecyklusens slut vises med et akustisk signal. En indikator på betjeningspanelet, signalerer at cyklusen er fuldført. Ved straks at tage vasketøjet ud, forebygger man at vasketøjet får folder.
8. Sluk maskinen ved at trykke tasten Tændt/Slukket, åbn lågen og tag vasketøjet ud. Hvis maskinen ikke slukkes manuelt, vil apparatet slukkes automatisk efter cirka et kvarters tid efter cyklus slut, for at spare energi.

I tilfælde hvor denne sidste passage ikke udføres straks, er visse maskiner og/eller visse programmer/tilvalg udstyret med et antikrøl-system. Tromlen vil blive ved med at dreje i nogle timer efter tørringens slut, med regelmæssige mellemrum, med formålet at forebygge at der dannes folder.

I tilfælde af strømafbrydelse, er det nødvendigt at trykke tasten Start/Pause for genstarte cyklusen.

## ÅBNING AF LÅGEN UNDER CYKLUSEN

Man kan åbne lågen under funktion. Når man har lukket lågen igen, er det nødvendigt at trykke tasten Start/PAUSE igen for at sætte tørretumbleren i funktion igen.

## PROGRAMMER

Øko Bomuld	<b>Max påfyldning*</b>	<b>Tid 130'</b>
Standard bomuldsprogram, velegnet til normalt vådt bomuldstøj. Det mest effektive program med hensyn til energiforbrug til tørring af bomuldstøj. Energimærkatets værdier er baseret på dette program.		
Blandet	<b>kg 4</b>	<b>Tid 100'</b>
Dette program er ideelt til at tørre alt bomuldstøj og syntetisk tøj sammen.		
Sengetøj	<b>Max påfyldning*</b>	<b>Tid 170'</b>
For at tørre bomuldslagener.		
Skjorter	<b>kg 3</b>	<b>Tid 70'</b>
Dette program er egnet til skjorter der er lavet af bomuld eller blandet bomuld/syntetisk.		
Sport	<b>kg 4</b>	<b>Tid 100'</b>
Til tørring af sportstøj af syntetiske fibre eller bomuld.		
Dyner		<b>Tid 240'</b>
For at tørre fyldige artikler, såsom en enkelt dyne.		
Jeans	<b>kg 3</b>	<b>Tid 80'</b>
Til tørring af cowboytøj af bomuld samt tøj fremstillet af kraftigt cowboystoflignende materiale, som f.eks. bukser og jakker.		
Strygelet		
Denne cyklus afspænder tøjets fibre og gør strygningen og sammenlægningen nemmere; den må ikke anvendes med tøj der stadig er vådt. Den er egnet til små fyldninger af tøj af bomuld eller blandet bomuld.		

**\*MAX PÅFYLDNING 8 Kg (Tør påfyldning)**

## VASKEMÆRKER

Kontroller tøjets vaskemærker, inden de for første gang lægges i tørretumbleren. Herunder listes nogle af de mest almindelige symboler:

- Kan tørretumbles.
- Kan ikke tørretumbles.
- Tørring ved høj temperatur.
- Tørring ved lav temperatur.



Disse programmets varighed afhænger af den påfyldningsmængde, tekstil-type og centrifugehastighed der bruges i Jeres vaskemaskine og af andre yderligere valgte tilvalg. **På modellerne med display, vises cyklussens varighed på betjeningspanelet.** Den tilbageværende tid overvåges konstant og ændres under tørrecyklussen, for at vise den bedst mulige vurdering.

### **Opfriskning**

Et kort program der er egnet til at opfriske fibre og tøj gennem udsending af frisk luft. Det må ikke anvendes med tøj der stadig er vådt.

Det kan anvendes på enhver fyldestørrelse, men det er mest effektivt på små fyldninger. Cyklussen varer cirka 20 minutter.

### **Hurtigvask 30'** **kg 0,5**

For at tørre bomuldstøj der er centrifugeret med en høj hastighed i vaskemaskinen.

### **Kulørt** **Max påfyldning\*** **Tid 165'**

Tørreprogram der er egnet til kulørt tøj.

### **Silke** **kg 0,5** **Tid 95'**

Blid tørring af silketøj.

### **Uld** **kg 1** **Tid 100'**

For at tørre tøj i uld. Det anbefales at omvende tøjet inden tørring. Lad de tungeste sider, som ser ud til stadig at være fugtige, tørre på en naturlig måde.

### **Skånevask** **kg 2** **Tid 45'**

Til tørring af fint vasketøj med behov for en blid behandling.

### **Syntetisk** **kg 4** **Tid 90'**

Til tørring af vasketøj med syntetiske fibre.

## TILVALG

**Når man har valgt et program, er det muligt at indstille de forskellige tilvalg, hvis det skulle være nødvendigt.**

### **Indstil tørhed**

tryk den tilhørende knap flere gange, for at ændre restfugtighedsniveauet på vasketøjet. En indikator signalerer niveauet som man er ved at vælge.

 **Strygetørt:** en meget skånsom tørring. Den er nyttig til at hjælpe til tøjets strygning, lige efter cyklussens slut.

 **Hængetørt:** et niveau der er udstuderet til sart tøj; så det er klart til at blive hængt op.

 **Skabstørt:** vasketøjet er klart til at blive lagt sammen og lagt i skabet.

 **Ekstra tørt:** bruges til tøj så det kan iføres efter cyklussens slut.

### **Tidsindstillet tørring**

Dette tilvalg gør det muligt at vælge tørringens varighed. Tryk den tilhørende knap flere gange for at indstille den tørringstid man ønsker. Når man har opnået den maksimale indstillelige tid, vil endnu et tryk på tasten nulstille tilvalget. En indikator på betjeningspanelet signalerer den tid man er ved at vælge.

### **Forsinket start**

Dette tilvalg gør det muligt at indstille en forsinkelse i forhold til cyklussens start.

Tryk den tilhørende knap flere gange for at få den forsinkelse man ønsker. Når man har fået den maksimalt indstillelige tid, vil endnu et tryk på tasten gøre at tilvalget nulstilles. En indikator på betjeningspanelet signalerer tiden som man er ved at vælge. Når man har trykket tasten start/pause: vil maskinen signalere den tilbageværende tid til cyklussens start. I tilfælde af lågens åbning, efter lukning, skal man igen trykke tasten start/pause.

### **Hurtigvask**

Iværksætter en hurtigere tørring.

### **Fresh care+**

Hvis vasketøjet efterlades indeni tromlen efter at cyklussen er endt, kan der opstå bakteriedannelse. Dette tilvalg gør det muligt at forhindre denne dannelse, gennem temperaturkontrol og tromlens rotation. Denne behandling har en varighed på maksimalt 6 timer efter det indstillede programs slutning. Tilvalget forbliver i hukommelsen, hvis det var valgt i den forrige tørring.

Hvis dette tilvalg bruges sammen med en forsinket start, vil antitrølbehandlingen (gennem periodiske rotationer af tromlen) også tilføjes den forsinkede start-fase.

### **—O Tastelås**

Dette tilvalg gør at samtlige af maskinens taster bliver utilgængelige, bortset fra tasten tændt/slukket.

Ved slukket maskine:

- for at aktivere tilvalget skal man holde tasten trykket, indtil at den tilhørende indikator tændes.
- for at deaktivere tilvalget skal man holde tasten trykket, indtil at den tilhørende indikator slukkes.

Tilvalget forbliver i hukommelsen, hvis det var valgt i den forrige tørring.

### **Program slut**

Dette tilvalg aktiverer et forlænget akustisk signal ved programmets slutning. Det kan aktiveres hvis man ikke er sikker på at høre lyden ved slutningen af det normale program. Tilvalget forbliver i hukommelsen, hvis det var valgt i den forrige tørring.

## TILVALGSKNAPPER

Disse knapper bruges til at personalisere det valgte program efter egne behov.

Det er ikke alle tilvalg der er tilgængelige til samtlige programmer. Visse tilvalg er uforenelige med andre der forinden er blevet indstillet. Uforeneligheden tydeliggøres med et akustisk signal og/eller med blinkende indikatorer. Hvis tilvalget er tilgængeligt, vil indikatoren der tilsvare det valgte tilvalg forblive tændt. Visse tilvalg kan forblive i programmets hukommelse, hvis de var valgt i den forrige tørring.

## PLEJE OG VEDLIGEHOLDELSE

Frakobl tørretumbleren elforsyningen under rengøring og vedligeholdelse.

### Tømning af vandtank efter hver cyklus (se figur A).

Træk tørretumblerens beholder ud og tøm den i en håndvask eller et andet egnet afløb, sæt den derefter i på korrekt måde igen. Brug ikke tørretumbleren uden først at have sat tanken på plads igen.

### Rengøring af lågens filter efter hver cyklus (se figurer B).

Træk filteret ud og gør det rent ved at fjerne eventuelle fnug-rester fra filterets overflade, ved at skylle det under rindende vand eller støvsuge det med en støvsuger. For at sikre de bedste resultater skal alle filtre tørres, inden de genmonteres. Brug ikke tørretumbleren uden først at have sat filteret på plads igen.

Sådan fjernes lågens filter:

1. Åbn lågen og træk filteret opad.
2. Åbn filteret og gør det rent for fnug i alle dets dele. Sæt det korrekt i igen; vær sikker på at filteret er fuldstændigt sat i langs tørretumblerens pakning.

### Rengøring af bundfilter når den tilsvarende indikator tændes (se figurer C).

Træk filteret ud og gør det rent ved at fjerne eventuelle fnug-rester fra filterets overflade, ved at skylle det under rindende vand eller støvsuge det med en støvsuger. **Det anbefales dog at gøre dette filter rent efter hver anden cyklus, for at optimere tørrepræstationerne.** Brug ikke tørretumbleren uden først at have sat filteret på plads igen.

Sådan fjernes bundfilteret og kondensatoren:



1. Åbn baglåge
2. Tag om håndtaget og træk bundfilteret ud
3. Åbn filterets bagerste væg og fjern eventuelle fnug fra nettets indre overflade.
4. Gør bundfilterets rum rent (der kunne være vandrester: det er normalt).
- 5a. Cirka hver 3 måned skal man gøre kondensatorheden ren (**figurer D**), der findes bag bundfilteret.
- 5b. Det er nødvendigt at sænke løftestængerne der findes på kondensatorens sider. Når man har trukket kondensatoren ud, skal man rengøre den under rindende vand.
- 5c. Sæt kondensatoren på plads igen og hæv løftestængerne.
6. Luk igen bundfilterets bagerste væg og sæt det i igen, ved samtidig at tjekke at det sidder fuldstændigt perfekt på sin plads.
7. Sænk filterets håndtag og luk baglåge.
8. Vær sikker på at luftindtaget er frit.

Filtrene er nogle af tørretumblerens vigtigste bestanddele. Deres funktion er at samle de fnug som dannes under tørringen. I tilfælde hvor filtrene tilstoppes, vil luftstrømmen indeni tørretumbleren alvorligt påvirkes: tørretiderne forlænges, der forbruges mere energi og der kunne opstå skader på tørretumbleren. Hvis disse handlinger ikke foretages korrekt, kunne det ske at tørretumbleren ikke vil starte.

## TRANSPORT OG HÅNDTERING

Løft aldrig tørretumbleren ved at holde den i toppladen.

1. Tag stikket ud af stikkontakten.
2. Kontrollér, at lågen og vandtanken er lukket ordentligt.
3. Hvis afløbsslangen er forbundet til dit spildevandssystem skal afløbsslangen fastgøres på tørretumblerens bagside igen (jfr. Installationsvejledningen).

Strømforbrug			
Slukket tilstand (Po) - Watt		0.50	
Left on-tilstand (Pl) - Watt		1.00	
Programmet	Kg	kWh	Minutter
Øko Bomuld* 	8	4.76	130
Øko Bomuld 	4	2.47	70
Syntetisk	4	1.83	90

\* Referenceprogram for energimærkning, programmet er egnet til tørring af normalt bomuldstøj, og det er det mest energieffektive program, hvad angår energiforbrug, til bomuldstøj. (Standardkonfiguration/Indledende standard).

## PRODUKTBESKRIVELSE

1. Vandtank
2. Kondensatorlåg
3. Bundfilter og kondensatoren
4. Lågens filter

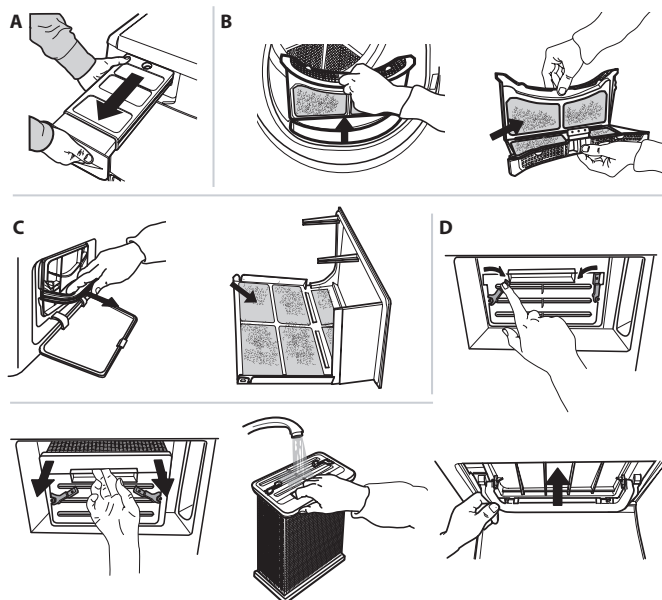
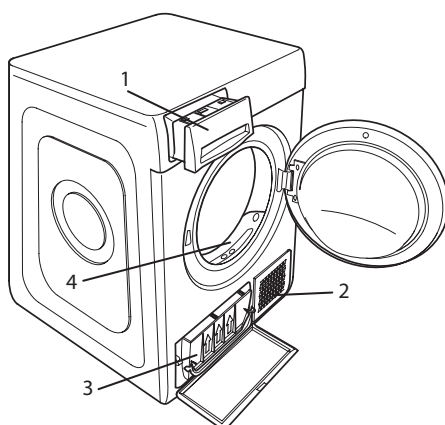

## FEJLFINDING

I tilfælde af fejlfunktion, skal man inden man kontakter Servicen, tjekke den nedenstående tabel. Ofte er anomali ikke alvorlig og kan løses i løbet af få minutter.

Anomali	Mulig årsag	Løsning
Tørretumbleren tændes ikke	Stikket er ikke sat i strømodtaget	Sæt stikket i strømodtaget
	Der er problemer med strømodtaget	Prøv at tilslutte et andet husholdningsapparat til samme strømodtag. Brug ikke elektriske tilslutningsanordninger til strømodtaget, såsom adaptere eller forlængerledninger.
	Der er strømafbrydelse.	Vent til at strømmen kommer igen.
Tørretumbleren starter ikke	Lågen er åben.	Luk lågen.
	Programstarten har en indstillet forsinkelse.	Ved maskiner med denne funktion: vent til at den indstillede forsinkelsestid slutter eller sluk maskinen for at nulstille den. Se afsnittet Tilvalg.
	Tasten Start/Pause til at starte programmet er ikke blevet trykket.	Tryk tasten Start/Pause.
	På maskiner der er udstyrede med tastelås-funktion, er dette tilvalg isat.	Se afsnittet tilvalg, hvis tastelåsen er tilstede, skal man fjerne dette tilvalg. Det <b>er ikke</b> tilstrækkeligt at slukke maskinen, for at fjerne dette tilvalg.
Tørretiderne er meget lange	Der er ikke blevet udført en passende vedligeholdelse.	Se afsnittet om pleje og vedligeholdelse og udfør de beskrevne handlinger.
	Det indstillede program, tid og/eller tørhed er ikke egnede til den type eller mængde der er fyldt i tørretumbleren.	Se afsnittet programmer og tilvalg, for at finde det tilvalg der er bedst egnet til den type fyldning.
	Tøjet er alt for vådt.	Udfør en maskinvask med et højere antal centrifugeringsomdrejninger, for at fjerne den størst mulige vandmængde.
	Tørretumbleren kan eventuelt være overfyldt.	Se afsnittet programmer for at tjekke den maksimale fyldning for hvert program.
Programmet er ikke endt.	Der har eventuelt været strømafbrydelse.	I tilfælde af strømafbrydelse, skal man trykke tasten Start/Pause for at genstarte programmet.

### Tændte eller blinkende indikatorer

<b>Vandtank</b>	Vandtanken er fuld.	Tøm vandtanken. Se afsnittet om pleje og vedligeholdelse.
<b>Lågens filter og/eller bundfilter *</b>	Anomali i luftstrømmen der er nødvendig til maskinens funktion.	Gør lågens filter og bundfilteret rent og tjek at kondensatorlåget er frit. Hvis disse handlinger ikke foretages korrekt, kunne tørretumbleren beskadiges.
<b>Bundfilter*</b>	Bundfilteret har brug for blive gjort rent.	Udfør rengøring af bundfilter. Se afsnittet om pleje og vedligeholdelse.
<b>DEMO</b> Cyklussen varer få minutter.	Tørretumbleren er i DEMO modalitet. DEMO indikatoren er tændt.	Fjern Demo modaliteten. De følgende handlinger skal udføres efter hinanden uden pause. Tænd og sluk derefter maskinen. Tryk tasten Start/Pause indtil man hører et akustisk signal. Tænd maskinen igen. "DEMO" indikatoren blinker og slukker derefter.

Skruenøglen tilstedeværelse signalerer en anomali. Udfør følgende handlinger. Sluk tørretumbleren og frakobl den elforsyningen. Åbn straks lågen og tag vasketøjet ud, således at varmen kan fordampe. Vent i cirka en time. Tilslut tørretumblen elforsyningen igen, ilæg vasketøjet og genstart tørringscyklussen.

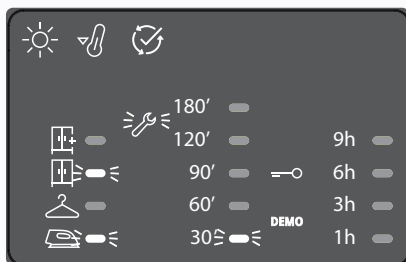

Hvis problemet vedvarer, skal man kontakte Servicen og oplyse de blinkende lysdiodes numre og placeringer, ved at starte nedenfra i den venstre søjle.  
Eks.:  
Første søjle til venstre, lysdiode nr. 1 og 3 er tændte.  
Midterste søjle, lysdiode nr. 1 er tændt.

\*Bemærk: visse modeller har selvrens; de er ikke udstyrede med bundfilter, se afsnittet pleje og vedligeholdelse.



Du kan downloade Sikkerhedsanvisningerne, Brugsvejledningen, Databladet og Energidataene, ved at:

- Besøge vores website [docs.whirlpool.eu](https://docs.whirlpool.eu)
- Ved hjælp af QR-koden
- Eller som alternativ **kontakte vores serviceafdeling** (Telefonnummeret findes i garantihæftet). Når du kontakter vores serviceafdeling, bedes du angive koderne på dit produkts identifikationskilt.

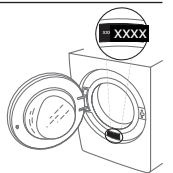

KIITOS SIITÄ, ETTÄ OSTIT WHIRLPOOL-TUOTTEEN.

Täyden tuen saamiseksi on tuote rekisteröitävä osoitteessa  
[www.whirlpool.eu/register](http://www.whirlpool.eu/register)

Lue turvallisuusohjeet huolellisesti läpi ennen laitteen käyttöä.

## KÄYTTÖPANEELI

- 1 Päällä/Pois (pitkä painallus suorittaa nollauksen)
  - 2 Ohjelmanvalitsin
  - 3 Käynnistys/Tauko
- Valintojen painikkeet\***
- 4 Aseta kuivaustaso
  - 5 Ajastettu kuivaus
  - 6 Viivästetty käynnistys
  - 7 Pika
  - 8 Fresh care+ (pitkä painallus suorittaa Näpp. Luk.)
  - 9 Ohjelma loppu

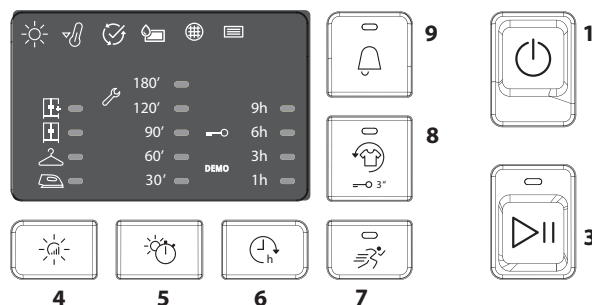
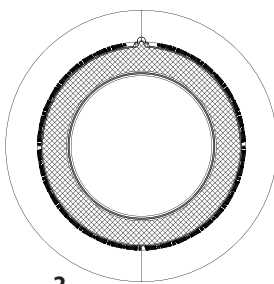

\*Huomautus: joissakin malleissa kuvakkeiden tilalla voi esiintyä kirjoitus kokonaisuudessaan

## MERKKIVALOT

Ohjelman vaihe: ☀️ Kuivaus - 🌡️ Jäähdytys - 🕒 Ohj. loppu

🚰 Tyhjennä vesisäiliö - 🌐 Puhdista luukun sihti - 📄 Puhdista lasihti -

Tutustu osaan Ongelmat ja ratkaisut: 🛠️ Vika: ota yht. huolto. DEMO demo-tapa.

## ENSIMMÄINEN KÄYTTÖKERTA

Varmista, että vesisäiliö on asetettu paikalleen oikein. Varmista, että kuivausrummun takana oleva tyhjennysletku on kiinnitetty oikein, joko kuivausrummun vesisäiliöön tai asunnon viemärijärjestelmään.

## PÄIVITTÄINEN KÄYTTÖ

**Osoitettujen toimenpiteiden ansiosta laite toimii PARHAALLA tavalla. Muista tyhjentää vesisäiliö jokaisen kuivausohjelman jälkeen. Muista puhdistaa suodattimet jokaisen kuivausohjelman jälkeen. (Tutustu osaan Puhdistus ja huolto)**

1. Avaa luukku ja laita pyykki sisään; noudata vaatteiden pesumerkinnöissä annettuja ohjeita sekä ohjelmataulukossa ilmoitettuja enimmäistäyttömääriä. Taskut on tyhjennettävä. Varmista, että pyykkiä ei jää luukun ja/tai luukun sihdin väliin.
2. Sulje luukku.
3. Paina virtapainiketta
4. Valitse ohjelma pyykkityypin mukaan.
5. Valitse tarvittaessa lisävalinnat.
6. Aloita ohjelma painamalla käynnistys-/taukopainiketta.
7. Kuivausohjelman päättymisestä ilmoittaa äänimerkki. Käyttöpaneelilla oleva ilmaisin osoittaa ohjelman loppua. Ota pyykki välittömästi pois estääksesi niiden rypistymistä.
8. Sammuta laite painamalla virtapainiketta, avaa luukku ja ota pyykki pois. Jos kuivausrumpua ei sammuteta manuaalisesti, se sammuu automaattisesti noin viidentoista minuutin kuluttua ohjelman päättymisestä.

Jos em. toimenpidettä ei suoriteta välittömästi, jotkut laitteet ja/tai ohjelmat/lisävalinnat on varustettu rypistymisenestojärjestelmällä. Kuivausohjelman loputtua kori pyörii säännöllisesti rypistymisen ehkäisemiseksi.

Sähkökatkon syntyessä paina käynnistys-/taukopainiketta ohjelman käynnistämiseksi uudelleen.

## LUUKUN AVAAMINEN OHJELMAN AIKANA

Luukku voidaan avata ohjelman aikana. Kun luukku on suljettu, paina uudelleen käynnistys-/Taukopainiketta kuivausrummun käynnistämiseksi uudelleen.

## OHJELMAT

	<b>Eko-puuvilla</b>	<b>Max täyttö*</b>	<b>Aika 130'</b>
	Puuvillan yleisohjelma, sopii normaalin määrän puuvillapyykin kuivaukseen. Energiatavokkain ohjelma puuvillapyykin kuivaukseen. Energiatavokerkin arvot perustuvat tähän ohjelmaan.		
	<b>Sekapyykki</b>	<b>kg 4</b>	<b>Aika 100'</b>
	Tämä ohjelma on ihanteellinen kun kuivatetaan yhdessä puuvilla- ja tekokuituteksteilejä.		
	<b>Liinavaatteet</b>	<b>Max täyttö*</b>	<b>Aika 170'</b>
	Puuvillalakanoiden kuivaamiseen.		
	<b>Paidat</b>	<b>kg 3</b>	<b>Aika 70'</b>
	Tämä ohjelma on tarkoitettu puuvillasta tai puuvillasta/tekokuidusta valmistettujen paitojen kuivaukseen.		
	<b>Urheiluvaate</b>	<b>kg 4</b>	<b>Aika 100'</b>
	Tekokuiduista tai puuvillasekoitteesta valmistettujen urheiluvaatteiden kuivaamiseen.		
	<b>Peitot</b>		<b>Aika 240'</b>
	Suurikokoisten pyykkien kuivaamiseen yhden peiton tapaan.		
	<b>Farkut</b>	<b>kg 3</b>	<b>Aika 80'</b>
	Puuvillaisten farkkuvaatteiden sekä tukevasta farkkutyypisestä kankaasta tehtyjen vaatteiden (esim. housut ja pusakat) kuivaukseen.		
	<b>Helposti silittävät</b>		
	Tämä ohjelma suoristaa vaatteiden kuidut helpottamalla niiden silittämistä ja viikkaamista; älä käytä jos vaatteet ovat vielä märkiä. Soveltuu pienille puuvilla- tai sekapuuvillavaatemäärille.		

\*MAX TÄYTTÖ 8 Kg (Kuiva pyykki)

## HOITO-OHJEET

Tarkista vaatteiden etiketit erityisesti ennen kuin laitat ne ensimmäisen kerran kuivausrumpuun. Seuraavassa esitetään tavallisimmat tunnuksat:

- Voidaan kuivata kuivausrummussa.
- Ei voida kuivata kuivausrummussa.
- Kuivaus korkeassa lämpötilassa.
- Kuivaus alhaisessa lämpötilassa.

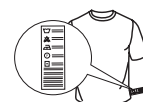

Näiden ohjelmien kesto riippuu pyykkien määrästä, kankaiden tyypistä, pesukoneessa käytetystä linkousnopeudesta sekä muista valituista lisävalinnoista.

**Näyttöillä varustetuissa malleissa ohjelman kesto näytetään käyttöpaneelilla.** Jäljelle jäävää aikaa valvotaan jatkuvasti ja muutetaan kuivausohjelman aikana parhaan mahdollisen arvioinnin tarjoamiseksi.



#### **Raikastus**

Lyhyt ohjelma, joka soveltuu vaatteiden raikastukseen raikkaan ilman puhalluksella. Älä käytä jos vaatteet ovat vielä märkiä.

Ohjelmaa voidaan käyttää kaikissa pyykkimäärissä, mutta se on tehokkain kun kyseessä on pieni pyykkimäärä.

Ohjelma kestää noin 20 minuuttia.



#### **Pika 30'**

**kg 0,5**

Pesukoneessa korkealla nopeudella lingottujen puuvillavaatteiden kuivaamiseen.



#### **Värilliset**

**Max täyttö\***

**Aika 165'**

Värillisille ja aroille vaatteille soveltuva kuivausohjelma.



#### **Silkki**

**kg 0,5**

**Aika 95'**

Silkki-vaatteiden hellävarainen kuivaus.



#### **Villa**

**kg 1**

**Aika 100'**

Villavaatteiden kuivaukseen. Käännä vaatteet nurinpäin ennen kuivatusta. Anna mahdollisten kosteiksi jääneiden reunojen kuivua luonnollisesti.



#### **Hienopesu**

**kg 2**

**Aika 45'**

Hellävaraista käsittelyä tarvitsevien arkojen tekstiilien kuivaamiseen.



#### **Tekokuidut**

**kg 4**

**Aika 90'**

Tekokuiduista valmistettujen tekstiilien kuivaukseen.

## LISÄVALINNAT

**Kun ohjelma on valittu, voit asettaa erilaisia lisävalintoja tarpeen vaatiessa.**



#### **Aseta kuivuustaso**

Paina vastaavaa painiketta useaan kertaan saadaksesi erilaisen jäljelle jäävän kosteustason pyykkieihin. Merkkivalo osoittaa valittavaa tasoa.



#### **Silityskuiva:**

erittäin herkkä kuivaus. Hyödyllinen vaatteiden silityksen helpottamiseksi välittömästi ohjelman päättymisen jälkeen.



#### **Henkarikuiva:**

herkille tekstiileille suunniteltu taso, jotka ovat valmiita ripustettavaksi.



#### **Kaappikuiva:**

vaatteet ovat valmiita viikattavaksi ja kaappiin laitettavaksi.



#### **Extra kuiva:**

käytetään vaatteille, jotka puetaan päälle ohjelman loputtua.



#### **Ajastettu kuivaus**

Tämän valinnan avulla voidaan valita kuivausaika.

Paina vastaavaa painiketta useaan kertaan halutun kuivausajan asettamiseksi. Kun suurin sallittu valittavissa oleva aika on saavutettu, uusi näppäimen painallus nollaa valinnan.

Käyttöpaneelilla oleva merkkivalo osoittaa aikaa jota ollaan valitsemasa.



#### **Viivästetty käynnistys**

Tämä lisävalinta sallii viivästyksen asettamisen suhteessa ohjelman alkuun.

Paina useaan kertaan vastaavaa painiketta saadaksesi halutun viivästyksen. Kun suurin sallittu valittavissa oleva aika on saavutettu, uusi näppäimen painallus nollaa valinnan.

Käyttöpaneelilla oleva merkkivalo osoittaa aikaa jota ollaan valitsemasa. Kun käynnistys-/taukopainiketta on painettu: laite ilmoittaa jäljelle jäävää aikaa ohjelman käynnistykseen.

Jos luukku avataan sen sulkemisen jälkeen, käynnistys-/taukopainiketta on painettava uudelleen.



#### **Pika**

Kuivaa nopeammin.



#### **Fresh care+**

Jos pyykit jätetään korin sisälle ohjelman lopun jälkeen, bakteerikasvu on mahdollista. Tämä valinta estää bakteerikasvun lämpötilan valvonnan ja korin pyörinnän kautta. Tämä käsittely kestää korkeintaan 6 tuntia asetetun ohjelman loputtua. Tämä lisävalinta jää muistiin jos se oli valittuna edellisessä kuivauksessa. Jos tätä lisävalintaa käytetään yhdessä viivästetyn käynnistykseen kanssa, rypistymisen esto lisätään myös viivästetyn käynnistykseen vaiheeseen (pyörittämällä koria jaksottaisesti).

#### **—O Näpp. Luk.**

Tämä lisävalinta estää kaikkien laitteen ohjausten käytön lukuun ottamatta painiketta päällä/pois.

Laite päällä:

- Lisävalinnan kytkemiseksi päälle on pidettävä painettuna painiketta, kunnes vastaava merkkivalo syttyy.
- Lisävalinnan kytkemiseksi pois on painiketta pidettävä painettuna, kunnes vastaava merkkivalo sammuu.

Tämä lisävalinta jää muistiin jos se oli valittuna edellisessä kuivauksessa.



#### **Ohjelma loppu**

Tämä lisävalinta kytkee päälle pitkän äänimerkin ohjelman lopussa. Kytke se päälle jos et ole varma, että kuulet normaalia ohjelman lopun merkkiääntä. Tämä lisävalinta jää muistiin jos se oli valittuna edellisessä kuivauksessa.

## LISÄVALINTOJEN PAINIKKEET

Näitä painikkeita käytetään valitun ohjelman yksilöllistämiseksi omien tarpeiden mukaan.

Kaikkia lisävalintoja ei ole saatavilla kaikille ohjelmille. Jotkut lisävalinnat eivät sovi yhteen edellä asetettujen valintojen kanssa. Epäyhdenmukaisuudesta on merkinä äänimerkki ja/ tai vilkkuvat merkkivalot. Jos lisävalinta on saatavilla, valitun lisävalinnan merkkivalo jää päälle. Jotkut lisävalinnat voivat jäädä ohjelman muistiin jos ne on valittu edellisessä kuivauksessa.

## PUHDISTUS JA HUOLTO

Kytke kuivausrumpu irti verkkovirrasta puhdistus- ja huoltotoimenpiteiden ajaksi.

 **Vesisäiliön tyhjennys jokaisen ohjelman lopussa (ks. kuva A).**

Irrota vesisäiliö ja tyhjennä se pesualtaaseen tai viemäriin, ja aseta se sitten takaisin paikoilleen. Älä käytä kuivausrumpua jos säiliötä ei ole asetettu paikoilleen.

 **Luukun sihdin puhdistus jokaisen ohjelman lopussa (ks. kuvat B).**

Irrota sihti ja puhdista pinta mahdollisesta nöyhdästä pesemällä se juoksevan veden alla tai imuroimalla imurilla. Takaa paras suorituskyky kuivaamalla kaikki suodattimet ennen niiden asettamista takaisin paikalleen. Älä käytä kuivausrumpua ellei sihtiä ole asetettu takaisin paikoilleen.

Miten luukun sihti irrotetaan:

1. Avaa luukku ja vedä sihtiä yläsuuntaan.
2. Avaa sihti ja puhdista se kaikilta osin nöyhdästä. Asemoi se oikein; varmista, että sihti on asetettu tarkalleen kohdakkain kuivausrummun tiivisteen kanssa.

 **Alasihdin puhdistus kun vastaava merkkivalo syttyy (ks. kuvat C).**

Irrota sihti ja puhdista pinta mahdollisesta nöyhdästä pesemällä se juoksevan veden alla tai imuroimalla imurilla. **Tämän sihdin puhdistamista suositellaan jokaisen ohjelman lopussa kuivausrummun suorituskykyjen optimoimiseksi.** Älä käytä kuivausrumpua ellei sihtiä ole asetettu takaisin paikoilleen.

Miten alasihti ja lauhdutin irrotetaan:



1. Avaaa alaluukku
2. Tartu kiinni kahvasta ja vedä alasihti ulos
3. Avaa sihdin takaseinä ja poista verkon sisäpinnalla oleva mahdollinen nöyhtä.
4. Puhdista alasuodattimen kammio (jäännösvettä voi esiintyä: se on normaalia).
- 5a. Alasuodattimen takana oleva lauhdutusyksikkö (**kuvat D**) on puhdistettava noin 3 kuukauden välein.
- 5b. Lauhduttimen sivuilla olevien vipujen on oltava alas laskettuina. Kun lauhdutin on irrotettu, puhdista se juoksevan veden alla.
- 5c. Asemoi lauhdutin paikoilleen ja nosta vivut yläasentoon.
6. Sulje alasihdin takaseinä ja aseta se takaisin paikoilleen varmistamalla, että se on täysin kiinni.
7. Laske sihdin kahva alas ja sulje alaluukku.
8. Varmista, että ilmanottoaukko on vapaa.

Kuivaamisen kannalta sihdit ovat olennaisia osia. Niiden tehtävänä on kerätä nöyhtää, jota muodostuu kuivauksen aikana. Jos sihdit tukkeutuvat, kuivausrummun sisäinen ilmavirtaus estyy: kuivausajat pidentyvät, energiankulutus lisääntyy ja kuivausrumpu voi vahingoittua. Jos näitä toimenpiteitä ei suoriteta oikein, kuivausrumpu ei välttämättä käynnisty.

## KULJETUS JA KÄSITTELY

Älä koskaan nosta kuivausrumpua pitämällä kiinni työtasosta.

1. Irrota kuivausrummun pistoke pistorasiasta.
2. Varmista, että luukku ja vesisäiliö ovat kunnolla kiinni.
3. Jos tyhjennysletku on yhdistetty asunnon viemärijärjestelmään, kiinnitä tyhjennysletku kuivausrummun takaosaan uudelleen (ks. Asennusopas).

Tehonkulutus			
Pois päältä -tilassa (Po) - Wattia			0.50
Päälle jätettynä -tilassa (PI) - Wattia			1.00
Ohjelmat	Kg	kWh	Minuuttia
Eko-Puuvilla* 	8	4.76	130
Eko-Puuvilla 	4	2.47	70
Tekokuidut	4	1.83	90

\* Referenssprogram för energietiketten, avsett för torkning av normalvåt bomullstvätt. Detta är det effektivaste programmet när det gäller energiförbrukning för torkning av våt bomullstvätt. (Standard/ennalta määritetty alkuasetus).

## TUOTTEEN KUVAUS

1. Vesisäiliö
2. Lauhduttimen kansi
3. Alasihti ja lauhdutin irrotetaan
4. Luukun sihti

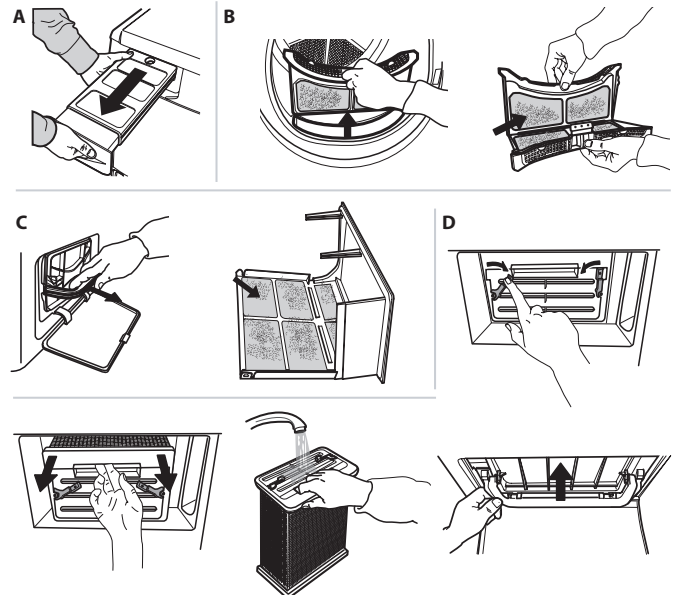
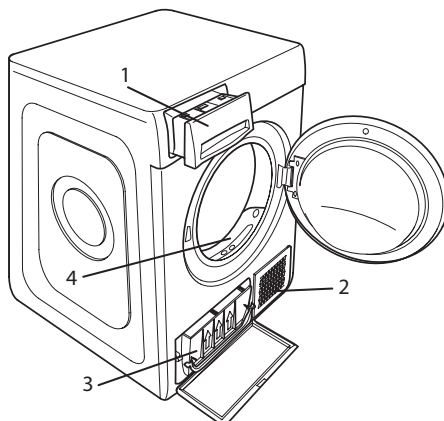

## ONGELMAT JA RATKAISUT

Toimintahäiriön syntyessä, tutustu alla olevaan taulukkoon ennen kuin otat yhteyttä huoltoon. Toimintahäiriöt ovat usein pieniä ja voidaan ratkaista muutamassa minuutissa.

Toimintahäiriö	Mahdollinen syy	Ratkaisu
Kuivausrumpu ei käynnisty	Pistoketta ei ole kytketty pistorasiaan	Kytke pistoke pistorasiaan
	Pistorasia on rikki	Yritä kytkeä toinen kodinkone samaan pistorasiaan. Älä kytke sähköliittimiä pistorasiaan kuten adaptereita tai jatkojohtoja.
	Sähkökatko.	Odota sähkövirran palautumista.
Kuivausrumpu ei käynnisty	Luukku on auki	Sulje luukku
	Ohjelman viivästetty käynnistys on asetettu.	Laitteissa joissa on tämä toiminto: odota asetetun viivästetyn käynnistyksen loppua tai sammuta laite sen nollaamiseksi. Tutustu osaan lisävalinnat.
	Käynnistys-/taukopainiketta on painettu ohjelman käynnistämiseksi	Paina käynnistys-/taukopainiketta
Kuivausajat ovat erittäin pitkiä	Näppäimet lukittu toiminnolla varustettuihin tuotteisiin on asetettu tämä lisävalinta.	Tutustu osaan lisävalinnat. Jos paikalla on näppäimet lukittu -toiminto, kytke valinta pois päältä. Tuotteen sammuttaminen ei riitä tämän lisävalinnan kytkemiseksi pois
	Asianmukaista huoltoa ei ole suoritettu.	Tutustu osaan puhdistus ja huolto ja suorita kuvatut toimenpiteet.
	Ohjelma, aika ja/tai kuivaustaso eivät sovellu kuivausrumpuun asetettuun pyykkityyppiin tai -määrään.	Tutustu osaan ohjelmat ja lisävalinnat löytääksesi pyykkityypille sopivimman ohjelman ja lisävalinnan.
	Pyykki on liian märkä	Suorita pesuohjelma korkeammilla linkouskierroksilla saadaksesi mahdollisimman suuren määrän vettä pois.
Ohjelma ei ole päättynyt.	Kuivausrumpu voi olla ylikuormitettu	Tutustu osaan ohjelmat tarkistaaksesi maksimitäytön jokaiselle ohjelmalt.
	Sähkökatko.	Jos sähkökatko on syntynyt, paina käynnistys-/taukopainiketta jakson käynnistämiseksi uudelleen.

### Merkkivalot päällä tai vilkkuvat

Vesisäiliö	Vesisäiliö on täynnä	Tyhjennä vesisäiliö. Tutustu osaan puhdistus ja huolto.
Luukun sihti ja/ tai alasihti *	Toimintahäiriö laitteen toiminnan kannalta tarpeellisessa ilmavirtauksessa	Puhdista luukun sihti, alasihti ja tarkista, että lauhduttimen kansi on vapaa. Jos näitä toimenpiteitä ei suoriteta oikein, kuivausrumpu saattaa vahingoittua.
Alasihti*	Alasihti vaatii puhdistamista	Suorita alasihdin puhdistus. Tutustu osaan puhdistus ja huolto.
DEMO-TAPA Jakso kestää muutaman minuutin.	Kuivausrumpu on DEMO-tavassa. DEMO-merkkivalo palaa.	Kytke DEMO-tapa pois päältä. Seuraavat toiminnot suoritetaan peräkkäin ilman taukoja. Käynnistä ja sammuta sitten laite. Paina käynnistys-/taukopainiketta, kunnes äänimerkki kuuluu. Käynnistä laite uudelleen. "DEMO"-merkkivalo vilkkuu ja sammuu.

Jakoavaimen symboli osoittaa toimintahäiriötä. Suorita kuvatut toimenpiteet. Sammuta kuivausrumpu ja kytke se irti sähköverkosta. Avaa luukku ja ota pyykki pois siten, että lämpö saadaan haihtumaan. Odota noin tunti. Kytke kuivausrumpu takaisin sähköverkkoon, lastaa pyykki ja käynnistä kuivausjakso.

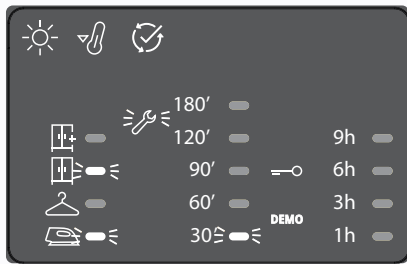

Mikäli ongelma jatkuu, ota yhteys huoltoon ja ilmoita vilkkuvien LED-valojen asento ja numerot alkaen vasemman sarakkeen alareunasta.

Esim.:

Ensimmäinen sarake vasemmalta, LED-valot nro 1 ja 3 palavat.

Keskimmäinen sarake, LED-valo nro 1 palaa.

\*Huomautus: jotkut mallit ovat automaattisesti puhdistuvia; niissä ei ole alasihti. Katso osa puhdistus ja huolto.



**Voit ladata itsellesi turvaohjeet, käyttöoppaan, tuoteselosteen ja energiatiedot seuraavalla tavalla:**

- Verkkosivustolta [docs.whirlpool.eu](https://docs.whirlpool.eu)
- Käyttämällä QR-koodia
- Vaihtoehtoisesti **ottamalla yhteyttä huoltopalveluumme** (katso puhelinnumero takuuvihkosesta). Kun otat yhteyttä huoltopalveluun, ilmoita tuotteen tunnistekilvessä olevat koodit.





TAKK FOR AT DU HAR KJØPT ET WHIRLPOOL-PRODUKT.

For å motta en mer fullstendig assistanse, vær vennlig å registrere produktet ditt på [www.whirlpool.eu/register](http://www.whirlpool.eu/register)



Les sikkerhetsinstruksene nøye før du bruker apparatet.

## KONTROLLPANEL

- 1 På/Av knapp (Reset hvis den trykkes ned lenge)
- 2 Knott for valg av program
- 3 Start / Pause

### Opsjonstaster\*

- 4 Still Inn tørkenivå
- 5 Tidsbestemt tørking
- 6 Utsatt start
- 7 Hurtig
- 8 Fresh care+ (Tastspærre hvis den trykkes ned lenge)
- 9 Program slutt

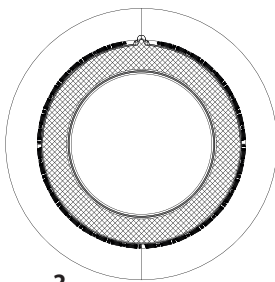

2

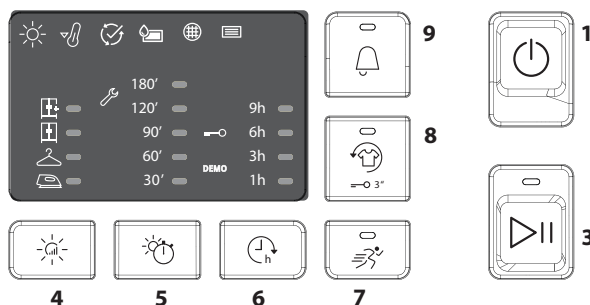

\*Merk: noen modeller kan ha full setting i stedet for ikonene

## INDIKATORER

**Programfase:** ☀ Tørking - 🌡 Nedkjøling - ⏸ Program slutt

🚰 Tøm vanntanken - 🌀 Gjør rent dørfilteret - 📄 Gjør rent Bunnfilterer

Konsulter avsnittet Feilsøking: 🛠 Feil: Ring service. DEMO Demo modus.

## FØRSTE BRUK

Påse at vanntanken er riktig innført. Påse at tømme-slangen bak på tørketrommelen er riktig festet, enten til tørketrommelens vanntank, eller til husholdningens kloakksystem.

## DAGLIG BRUK

**Forholdsreglene som beskrives gjør det mulig å opprettholde optimale forhold ved apparatet. Husk å tømme vanntanken etter hvert tørkeprogram. Husk å gjøre filtrene rene etter hvert tørkeprogram. (Konsulter avsnittet Pleie og Vedlikehold).**

1. Åpne døren og legg inn tøyet; respekter indikasjonene på merket for pleie av tøyet og for maksimal last indikert i avsnittet med programmer. Lommene må være tømte. Påse at tøyet ikke blir sittende fast mellom døren og/eller dørens filter.
2. Lukk døren.
3. Trykk på tasten på/av.
4. Velg programmet på grunnlag av type skittentøy.
5. Velg opsjonene dersom det er nødvendig.
6. Trykk på knappen Start/Pause for å starte programmet.
7. Tørkeprogrammets slutt varsles ved et akustisk signal. En indikator på kontrollpanelet varsler programmets slutt. Ta lasten ut øyeblikkelig, dette hindrer at det danner seg skrukker på tøyet.
8. Slå av maskinen ved å trykke på knappen PÅ/Av, åpne opp døren og ta ut tøyet. Dersom maskinen ikke slås av manuelt, etter omtrent ett kvarter fra programmets slutt, vil apparatet slå seg av automatisk for å spare energi.

Dersom en ikke utfører denne passasjen med det samme, har noen maskiner og/eller noen programmer/opsjoner et system som hindrer at klærne skrukker seg. I noen timer, etter at tørkingen er avsluttet, fortsetter kurven å rotere med jevne mellomrom, for å hindre at det danner seg skrukker.

Ved strømstans må en trykke på tasten Start/Pause for å starte programmet på nytt.

## NÅR DØREN ÅPNES MENS PROGRAMMET PÅGÅR

Mens programmet pågår er det mulig å åpne døren. Etter at en har lukket døren igjen må en trykke på tasten Start/PAUSE for at tørketrommelen skal fungere på nytt.

## PROGRAM

<b>Eco bomull</b>	<b>Maks. last*</b>	<b>Tid 130'</b>
Standard bomullsprogram, egnet til å tørke vanlig, vått bomullstøy. Dette er det mest effektive programmet med hensyn til energiforbruk ved tørking av bomullstøy. Verdien på Energimerket er basert på dette programmet.		
<b>Blandet</b>	<b>kg 4</b>	<b>Tid 100'</b>
Dette programmet er ideelt når både bomull og syntetiske stoffer skal tørkes sammen.		
<b>Sengetøy</b>	<b>Maks. last*</b>	<b>Tid 170'</b>
For å tørke bomullslaken		
<b>Skjorter</b>	<b>kg 3</b>	<b>Tid 70'</b>
Dette programmet egner seg for bomullsskjorter eller skjorter i bomull/syntetisk material		
<b>Sport</b>	<b>kg 4</b>	<b>Tid 100'</b>
For tørking av sportsklær fremstilt av syntetiske stoffer eller bomull.		
<b>Dyner</b>		<b>Tid 240'</b>
For å tørke store plagg som én enkel dyne.		
<b>Jeans</b>	<b>kg 3</b>	<b>Tid 80'</b>
For å tørke jeans-tøy av bomull og plagg laget av slitesterkt jeans-lignende materiale, som bukser og jakker.		
<b>Strykelett</b>		
Denne syklusen løsner på fibre til plaggene og forbereder de på stryking og sammenbretting; må ikke brukes for klær som fremdeles er våte. Egnet for liten last med tøy i bomull eller bomullsblendinger.		

**\*MAKS. LAST 8 Kg (Tørr last)**

## MERKER FOR TØYPLEIE

Kontroller alltid merkelappene, spesielt når du legger klær i tørketrommelen for første gang. Nedenfor finnes de mest brukte symbolene:

- Kan tørkes i tørketrommel.
- Må ikke tørkes i tørketrommel.
- Kan tørkes i tørketrommel – på høy varme.
- Kan tørkes i tørketrommel – på lav varme.

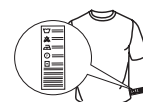

Varigheten til disse programmene avhenger av mengden tøy, type stoff, hastigheten ved sentrifugering til vaskemaskinen i tillegg til ytterligere opsjoner som er valgt.

**For modellene med display vises programmenes varighet på kontrollpanelet.** Tiden som gjenstår monitoreres kontinuerlig mens programmet for tørking pågår for å vise det mest nøyaktige anslaget.



### Refresh

Kort program egnet til å friske opp tøy ved at det tilføres frisk luft. Må ikke benyttes dersom tøyet fortsatt er vått.

Kan benyttes til en hvilken som helst dimensjon på lasten, men er mest effektiv for liten last. Programmet varer i omtrent 20 minutter.



### Hurtig 30'

kg 0,5

For å tørke bomullstøy som er sentrifugert ved høy hastighet i vaskemaskin.



### Kulørt

Maks. last\*

Tid 165'

Program for skånsom tørking egnet for kulørte plagg.



### Silke

kg 0,5

Tid 95'

Skånsom tørking av silkeplagg.



### Ull

kg 1

Tid 100'

For å tørke klær av ull, anbefaler en å vri plaggene før tørking. La de tykkeste kantene som fortsatt er fuktige tørke normalt.



### Finvask

kg 2

Tid 45'

For tørking av delikat tøy som trenger skånsom behandling.



### Syntetisk

kg 4

Tid 90'

For tørking av tøy fremstilt av syntetiske fibre.

## OPSJONER

**Etter at en har valgt program er det mulig å stille inn de forskjellige opsjonene, dersom nødvendig.**



### Still Inn tørkenivå

Trykk flere ganger på den aktuelle knappen for å oppnå ulike nivå for restfuktighet på tøyet. En indikator varsler nivået en velger.



**Stryketørt:** en svært skånsom tørking. Nyttig for å være til hjelp ved strykingen av plaggene rett etter at programmet er avsluttet.



**Hengertørt:** et nivå spesielt beregnet på delikate plagg; klare til å henges opp.



**Skaptørt:** tøyet er klart til å brettes sammen og legges i skapet.



**Ekstra tørt:** brukt for plagg som er klare til bruk når programmet er avsluttet.



### Tidsbestemt tørking

Denne opsjonen gjør det mulig å velge varigheten til tørkingen. Trykk på den aktuelle knappen flere ganger for å stille inn ønsket tørketid. Etter at du har oppnådd maksimal tid som kan velges, vil du tilbake stille opsjonen ved å trykke nok en gang. En indikator, på kontrollpanelet, varsler tiden en velger.



### Utsatt start

Denne opsjonen gjør det mulig å stille inn en utsettelse for programmets start.

Trykk på den aktuelle knappen flere ganger til du oppnår ønsket utsettelse. Etter at du har oppnådd maksimal tid som kan velges, vil du tilbake stille opsjonen ved å trykke nok en gang. En indikator, på kontrollpanelet, varsler tiden en velger. Etter å ha trykket på tasten start/pause: varsler maskinen tiden som gjenstår før programmet starter.

Dersom en åpner døren, etter at en har lukket den, må en trykke på knappen start/pause.



### Hurtig

Aktiverer raskere tørking.



### Fresh care +

Dersom tøyet blir liggende igjen i trommelen etter at programmet er avsluttet, utsettes det for spredning av bakterier. Med denne opsjonen vil en kunne slå ned på denne spredningen ved å kontrollere temperaturen og rotere kurven. Denne behandlingen varer i maksimalt 6 timer etter at det innstilte programmet er avsluttet. Denne opsjonen blir liggende i minnet dersom den ble valgt i tørkeprogrammet som tidligere ble utført. Dersom opsjonen brukes i kombinasjon med forsinket start, vil antikrøllbehandlingen (lagt til ved at kurven med jevne mellomrom roterer) også bli lagt til ved forsinkede start.

### —O Tastsperre

Denne opsjonen gjør alle kontrollene til maskinen utilgjengelige, med unntak av tasten på/av.

Når maskinen står på:

- for å aktivere opsjonen må en holde tasten inne helt til den tilhørende indikatoren tennes.
- for å deaktivere opsjonen må en holde tasten inne helt til den tilhørende indikatoren slukker.

Denne opsjonen blir liggende i minnet dersom den ble valgt i tørkeprogrammet som tidligere ble utført.



### Program slutt

Denne opsjonen aktiverer et akustisk signal ved programmets slutt. Aktiver den dersom du ikke er sikker på at du hører den normale lyden ved programmets slutt. Denne opsjonen blir liggende i minnet dersom den ble valgt i tørkeprogrammet som tidligere ble utført.

## OPSJONENES KNAPPER

Disse knappene benyttes for å tilpasse programmet som er valgt etter egne behov.

Ikke alle opsjonene er tilgjengelige for alle programmene. Noen opsjoner er ikke kompatible med andre som allerede er stilt inn. Når de ikke er kompatible varsles dette ved et akustisk signal og/eller blinkende varsel lamper. Dersom opsjonen er tilgjengelig, vil indikatoren for den valgte opsjonen fortsette å lyse. Noen opsjoner kan ligge igjen i minnet til programmet dersom de ble valgt i tørkeprogrammet som tidligere ble utført.

**PLEIE OG VEDLIKEHOLD**

Koble tørketrommelen fra strømmettet mens du utfører operasjonene for renhold og vedlikehold.

 **Tømming av vanntanken etter hvert program (se figur A).**

Ta ut beholderen til tørketrommelen og tøm den i vasken eller i annet utslipp som egner seg, sett den deretter riktig tilbake på plass. Bruk ikke tørketrommelen uten at du først har satt beholderen tilbake på plass.

 **Gjør dørfilteret rent etter hvert program (se figur B).**

Ta ut filteret og gjør det rent ved å eliminere eventuelle rester av lo fra filteroverflaten ved å vaske det under rennende vann, eller ved å suge med en støvsuger. Du oppnår optimal ytelse hvis du tørker alle filterene før du setter dem tilbake på plass. Bruk ikke tørketrommel uten at du først setter filteret på plass.

Hvordan fjerne dørfilteret:

1. Åpne døren og dra filteret oppover.
2. Åpne filteret og gjør alle delen rene for lo. Plasser det riktig tilbake på plass; påse at filteret er fullstendig på plass og står på linje med pakningen til tørketrommelen.

 **Renhold av bunnfilteret når den aktuelle indikator tennes (se figur C).**

Ta ut filteret og gjør det rent ved å eliminere rester etter lo fra overflaten til filteret ved å vaske det under rennende vann, eller ved å suge med en støvsuger. **En anbefaler uansett at dette filteret gjøres rent etter hvert program for å optimere prestasjonene ved tørking.** Bruk ikke tørketrommelen uten at du først setter filteret på plass.

Hvordan fjerne bunnfilteret og kondensatoren:



1. Åpne den nedre døren
2. Ta tak i håndtaket og dra ut bunnfilteret
3. Åpne veggen bak filteret og fjern eventuelt lo fra den innvendige overflaten til nettet.
4. Gjør rent det nedre filterkammeret (det kan ligge igjen litt vann: dette er normalt).
- 5a. Omtrent hver 3 måned er det nødvendig å gjøre ren kondensenheten, (**figur D**), plassert bak bunnfilteret.
- 5b. Du må ha senket spakene på siden av kondensatoren. Etter at du har tatt ut kondensatoren, gjør den ren under rennende vann.
- 5c. Sett kondensatoren tilbake på plass ved å heve spakene.
6. Lukk igjen veggen bak på bunnfilteret og sett det på plass mens du kontrollerer at det er perfekt integrert på sin plass.
7. Senk håndtaket til filteret og lukk igjen den nedre døren.
8. Påse at Kondensatordeksel er fritt.

Filterene er vesentlige komponenter ved tørkingen. Deres funksjon er å samle lo som dannes under tørkeprosessen. Dersom filterene tetter igjen, vil luftstrømmen gjennom tørketrommelen svekkes vesentlig: tiden for tørking forlenges, den bruker mer energi og tørketrommelen kan skades. Hvis disse operasjonene ikke blir utført på riktig måte er det mulig at tørketrommelen ikke starter.

**TRANSPORT OG FLYTTING**

Løft aldri tørketrommelen ved å holde i topplaten.

1. Trekk ut støpselet.
2. Kontroller at dør og vanntank er riktig lukket.
3. Dersom tømmeslangen er koplet til kloakksystemet ditt, fest tømmeslangen bak på tørketrommelen igjen (se Installasjonsveiledningen- MONTERING).

Strømforbruk			
I modus: avslått (Po) Watt			0.50
I modus: påslått (PI) - Watt			1.00
Programmer	Kg	kWh	Minutter
Øko Bomull* 	8	4.76	130
Øko Bomull 	4	2.47	70
Syntetisk	4	1.83	90

\*Referanseprogram for Energimerket, dette programmet er egnet for tørking av normalt vått bomullstøy og er det mest effektive programmet med hensyn til energiforbruk for bomullstøy. (Standardkonfigurasjon/forhåndsdefinert ved start).

**PRODUKTBESKRIVELSE**

1. Vanntank
2. Kondensatordeksel
3. Bunnfilter og kondensatoren:
4. Dørfilter

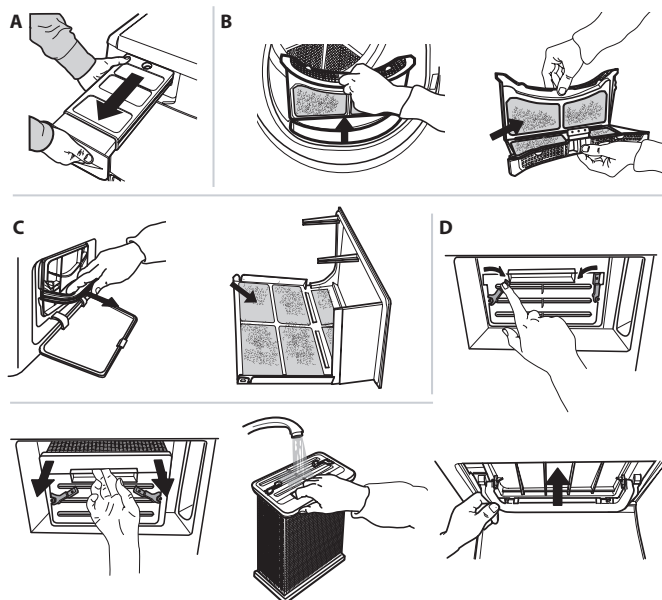
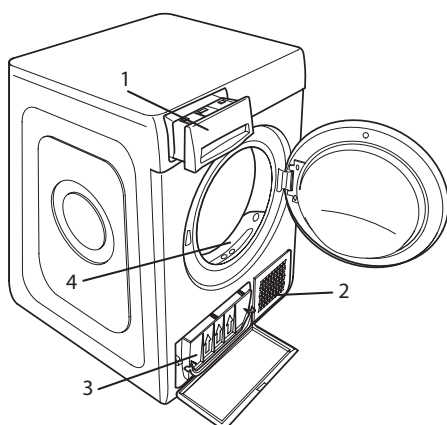

## FEILSØKING

Ved funksjonsfeil må en kontrollere tabellen nedenfor før en kontakter kundeservicen. Anomaliene er ofte ubetydelige og kan løses i løpet av få minutter

Anomali	Mulig årsak	Løsning
Umulig å slå på tørketrommelen	Støpselet er ikke satt inn i strømkontakten	Sett støpselet inn i strømkontakten
	Feil ved strømkontakten	Prøv å kople annet husholdningsapparat til samme kontakt. Bruk ikke elektrisk utstyr som adaptere eller skjøteledninger ved tilkobling til kontakten
	Det har oppstått et strømbrudd	Vent til strømmen har kommet tilbake
Tørketrommelen starter ikke	Døren er åpen	Lukk døren
	Det er stilt inn en utsatt start for programmet.	For maskinene med denne funksjonen: vent til tiden for utsettelse som er stilt inn er over eller stans maskinen og utfør ny reset. Konsulter avsnittet med Opsjoner.
	En har ikke trykket på tasten for Start/Pause for å starte programmet	Trykk på tasten for Start/Pause
Tørketidene er svært lange	På maskinene med funksjonen tastsperre, er denne opsjonen innført.	Konsulter avsnittet med opsjoner, dersom tastsperren finnes må du fjerne denne opsjonen. Det <b>er ikke</b> tilstrekkelig å slå av maskinen for å fjerne denne opsjonen
	Det nødvendige vedlikeholdet er ikke vært utført	Konsulter avsnittet for pleie og vedlikehold for å utføre operasjonene som er beskrevet.
	Innstilt program, tid og/eller nivå for tørking egner seg ikke for typen og mengden last som er lagt inn i tørketrommelen.	Konsulter avsnittet med program og opsjoner for å finne programmet og opsjonene som egner seg til typen last
	Plaggene er for våte	Utfør et vaskeprogram med raskere sentrifugeringshastighet for å eliminere mest mulig vann.
Programmet er ikke avsluttet.	Det er mulig at tørketrommelen er for full	Konsulter avsnittet med program for å finne ut den maksimale lasten for hvert program.
	Det kan ha oppstått et strømbrudd.	Dersom det oppstår strømbrudd må en trykke på tasten for Start/Pause for å starte programmet på nytt.

### Indikatorene lyser eller blinker

<b>Vanntank</b>	Vanntanken er full	Tøm vanntanken Konsulter avsnittet for pleie og vedlikehold
<b>Dørfilter og/eller bunnfilter*</b>	Anomali ved strømmen av luft som er nødvendig for at maskinen skal fungere	Gjør rent dørfilteret, bunnfilteret og kontroller at Kondensatordeksel er fri. Dersom disse operasjonene ikke utføres på riktig måte, kan det oppstå skade ved tørketrommelen.
<b>Bunnfilter*</b>	Bunnfilteret må gjøres rent	Gjør rent bunnfilteret Konsulter avsnittet for pleie og vedlikehold.
<b>DEMO</b> Syklusen varer få minutter.	Tørketrommelen befinner seg i modaliteten DEMO. Indikatoren for DEMO lyser.	Fjern Demo modusen. Følgende handlinger må utføres etterhverandre uten pause. Slå på maskinen og slå den deretter av igjen. Trykk på tasten Start/Pause helt til du hører et akustisk signal. Slå på maskinen igjen. Indikatoren "DEMO" blinker for deretter å slukkes.

Når en skiftenøkkel vises varsler dette en anomali. Utfør operasjonene som beskrives. Slå av tørketrommelen og ta støpselet ut av strømkontakten. Åpne øyeblikkelig opp døren og ta ut tøyet slik at varmen reduseres. Vent i omtrent en time. Sett støpselet inn i strømkontakten, legg tøyet inn i kurven og start opp tørkeprogrammet på nytt.

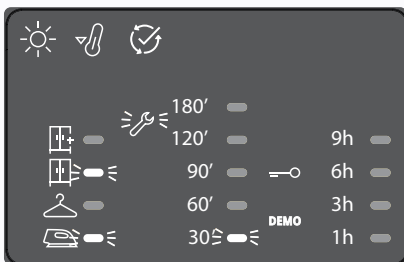

Dersom problemet vedvarer, ta kontakt med Kundeservicen og oppgi numrene og posisjonen til LED som blinker, start nederst i kolonnen til venstre.

F.eks.:

Første kolonne til venstre, LED nr. 1 og 3 er tent.  
Midtkolonnen, LED nr. 1 er tent.

\*Merk: noen modeller er selvrensende; de er ikke utstyrt med bunnfilter, konsulter avsnittet for pleie og vedlikehold.



Du kan laste ned Sikkerhetsinstruksene, Brukerhåndboken, Produktkortet og Energidata ved:

- besøke vårt nettsted [docs.whirlpool.eu](https://docs.whirlpool.eu)
- Ved å benytte QR-koden
- Alternativt kan du **kontakte vår Ettersalgsservice** (se telefonnummeret i garantiheftet). Når du kontakter vår Ettersalgsservice, vennligst oppgi kodene du finner på produktets typeskilt.

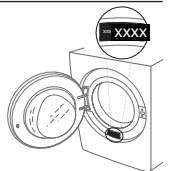

TACK FÖR ATT DU HAR KÖPT EN PRODUKT FRÅN



**WHIRLPOOL.**

För en bättre kundservice, registrera din apparat på [www.whirlpool.eu/register](http://www.whirlpool.eu/register)



**Läs säkerhetsinstruktionerna noga innan du använder apparaten.**

**KONTROLLPANEL**

- 1 På/av-knapp (nollställning om knappen hålls nedtryckt)
- 2 Programväljare
- 3 Start/Paus

**Knappar alternativ\***

- 4 Torkning
- 5 Tidsinställd torkning
- 6 Startfördröjning
- 7 Snabbtvätt
- 8 Fresh care+ (Knappspärr om knappen hålls nedtryckt)
- 9 Programslut

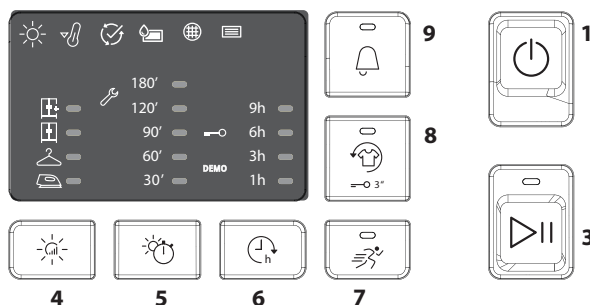
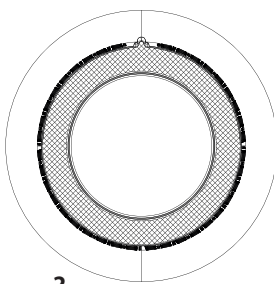

\*Anmärkning: vissa modeller kan ha text i stället för ikoner

**INDIKATORER**

**Cykelfas:** ☀️ Torkning - 🌀 Avkylning - 🔄 Programslut

🚰 Töm vattentanken - 🌐 Rengör luckfiltret - 📄 Rengör det undre filtret

Konsultera avsnittet om Problem och åtgärder: 🛠️ **Trasig:** Kontakta service. **DEMO Demo.**

**FÖRSTA ANVÄNDNINGEN**

Se till att vattentanken är korrekt insatt. Se till att tömningsslangen på baksidan av torktumlaren är korrekt fästsatt, antingen till torkarens vattentank eller till ditt avloppssystem hemma.

**DAGLIG ANVÄNDNING**

**De mått som anges här gör att apparaten kan bibehållas i OPTIMALT skick. Kom ihåg att tömma vattentank efter varje torkningscykel. Kom i håg att rengöra filtren efter varje torkningscykel. (Konsultera sektionen Skötsel och Underhåll)**

1. Öppna luckan och lägg i tvätten; respektera anvisningarna på plaggens etiketter och de högsta belastningar som anges i programsektionen. Fickorna ska tömmas. Kontrollera att tvätten inte fastnar mellan luckan och/eller luckfiltret.
2. Stäng luckan.
3. Tryck på knappen På/Av.
4. Välj program beroende på typ av tvätt.
5. Välj alternativ om så behövs.
6. För att starta cykeln tryck på knappen Start/Paus.
7. Torkningscykelns slut anges av en ljudsignal. En indikator på kontrollpanelen anger cykelns slut. Ta omedelbart ut tvätten för att förhindra att den skrynklas.
8. Slå av maskinen genom att trycka på knappen På/Av, öppna luckan och ta ut tvätten. Om maskinen inte stängs av manuellt, släcks apparaten automatiskt cirka en kvart efter cykelns slut för att spara energi.

Om man inte utför detta moment meddetsamma, så är vissa maskiner och/eller vissa program/alternativ utrustade med ett skrynkelfritt system. Efter avslutad torkning roterar korgen under några timmar med jämna mellanrum för att förhindra att tvätten skrynklas.  
Om strömmen skulle brytas måste du trycka på knappen Start/Paus för att starta om cykeln.

**ÖPPNING AV LUCKAN UNDER CYKELN**

Det går att öppna luckan när apparaten är i funktion. Efter att du stängt luckan, måste du trycka på knappen Start/Paus för att starta om torktumlaren.

**PROGRAM**

	<b>Eko bomull</b>	<b>Max last*</b>	<b>Tid 130'</b>
	Standardprogram för bomull, lämpligt för torkning av normalvåt bomullstvätt. Det är det mest energisnåla programmet för att torka bomullstvätt. Värdena i energitabellen baseras på detta program.		
	<b>Blandat</b>	<b>kg 4</b>	<b>Tid 100'</b>
	Detta program är idealiskt för att torka både bomull och syntetiska material tillsammans.		
	<b>Sängkläder</b>	<b>Max last*</b>	<b>Tid 170'</b>
	För att torka bomullslakan.		
	<b>Skjortor</b>	<b>kg 3</b>	<b>Tid 70'</b>
	Detta program är avsett för skjortor i bomull eller bomull/syntetblandning.		
	<b>Sport</b>	<b>kg 4</b>	<b>Tid 100'</b>
	För att torka sportplagg av syntetmaterial eller bomull.		
	<b>Dun</b>		<b>Tid 240'</b>
	För att torka skrymmande plagg som t.ex. en enstaka dunjacka.		
	<b>Jeans</b>	<b>kg 3</b>	<b>Tid 80'</b>
	För att torka normalsmutsiga jeans och plagg av starkt material som byxor och jackor.		
	<b>Lättstruket</b>		
	Denna cykel tänjer ut plaggens fibrer och underlättar strykning och vikning; ska ej användas på våta plagg. Lämpar sig för små mängder plagg i bomull eller bomullsblandning.		
	<b>Uppfräschning</b>		
	Kort program som lämpar sig för att fräscha upp fibrer och plagg genom emission av frisk luft. Ska inte användas på våta plagg. Kan användas med alla tvättmängder, men det är mest effektivt med små mängder.		

**\*MAX LAST 8 Kg (Torr tvätt)**

**TVÄTTETIKETTER**

Kontrollera plaggens etiketter, i synnerhet när de läggs in första gången i torktumlaren. Nedan anges de vanligaste symbolerna:

- Kan torkas i torktumlare.
- Kan inte torkas i torktumlare.
- Kan torkas med hög temperatur.
- Ska torkas med låg temperatur.

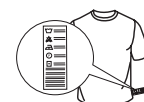



Programmets längd beror på tvättmängd, tygsort, tvättmaskinens centrifugeringshastighet och andra valda alternativ. **På modeller med display visas cyklens längd på kontrollpanelen.** Återstående tid övervakas ständigt och modifieras under torkningscykeln för att ge den bästa möjliga förutsägelsen.

-  **Snabbtvätt 30'** **kg 0,5**  
För att torka bomullsplagg, som centrifugerats på hög hastighet i tvättmaskin.
-  **Kulör tvätt** **Max last\*** **Tid 165'**  
Skonsamt torkningsprogram som lämpar sig för kulör tvätt.
-  **Silke** **kg 0,5** **Tid 95'**  
Mild torkning av sidenplagg.
-  **Ylle** **kg 1** **Tid 100'**  
För torkning av ylleplagg. Det rekommenderas att vända plagget ut och in före torkning. Låt de tjocka kanterna torka på naturligt sätt, om de fortfarande skulle vara fuktiga.
-  **Ömtåliga plagg** **kg 2** **Tid 45'**  
För att torka ömtåligt tvätt som kräver en mild behandling.
-  **Syntet** **kg 4** **Tid 90'**  
För att torka tvätt som består av syntetfibrer.

## ALTERNATIV

**Efter att du valt program, kan du ställa in olika alternativ vid behov.**

 **Torkning**  
Tryck upprepade gånger på den tillhörande knappen för att uppnå en annan fuktighetsnivå på tvätten. En indikator anger den nivå du håller på att välja.

 **Stryktorrt:** mycket skonsam torkning. Användbar för att underlätta strykning av plaggen omedelbart efter cyklens slut.

 **Hängtorrt:** en nivå som studerats för ömtåliga plagg; klara att hängas upp.

 **Skåptorrt:** tvätten är klar att vikas ihop och läggas in i skåpet.

 **Extra torrt:** används för plagg som ska tas på direkt efter cykeln.

 **Tidsinställd torkning**

Detta alternativ gör att du kan ställa in torkningstiden. Tryck upprepade gånger på den tillhörande knappen för att ställa in den önskade torkningstiden. Efter att den högsta valbara tiden uppnåtts, återställs alternativet om du trycker en gång till på knappen. En indikator på kontrollpanelen anger den tid du håller på att välja.

 **Startfördröjning**

Detta alternativ gör att du kan ställa in en fördröjning i förhållande till cykelns start.

Tryck upprepade gånger på den tillhörande knappen tills du når den önskade fördröjningen. Efter att den högsta valbara tiden uppnåtts, återställs alternativet om du trycker en gång till på knappen. En indikator på kontrollpanelen anger den tid du håller på att välja. Efter att knappen start/paus tryckts in: Maskinen anger den tid, som återstår tills cykeln startar.

Om luckan öppnas igen efter stängning måste du trycka på nytt på knappen start/paus.

 **Snabbtvätt**

Möjliggör en snabbare torkning.

 **Fresh care+**

Om tvätten lämnas inne i korgen efter cykelns slut utsätts den för spridning av bakterier. Detta alternativ gör att denna spridning minskas genom temperaturkontroll och korgrotation. Denna behandling varar i högst 6 timmar efter att det inställda programmet avslutats. Om detta alternativ valts vid föregående torkning sparas det i minnet.

Om detta alternativ används tillsammans med fördröjd start läggs anti-skrynkbehandling (genom rotation av korgen med jämna mellanrum) till även vid den fördröjda startfasen.

**Knappspärr**

Detta alternativ gör att maskinens kommandon inte kan användas, med undantag för knappen på/av.

Med tänd maskin:

- för att aktivera alternativet ska knappen hållas intryckt tills den tillhörande indikatorn tänds.
- för att avaktivera alternativet ska knappen hållas intryckt tills den tillhörande indikatorn släcks.

Om detta alternativ valts vid föregående torkning sparas det i minnet.

 **Programslut**

Detta alternativ aktiverar en långvarig ljudsignal vid avslutad cykel. Aktivera det om du inte är säker på att du hör det normala ljudet vid avslutad cykel. Om detta alternativ valts vid föregående torkning sparas det i minnet.

## ALTERNATIVKNAPPAR

Dessa knappar används för att personalisera det valda programmet efter dina egna behov.

Alla optioner är inte tillgängliga för alla program. Vissa optioner är oförenliga med de program som tidigare ställts in. Oförenlighet anges med en ljudsignal och/eller blinkande indikatorer. Om alternativet är tillgängligt förblir indikatorn för det valda alternativet tänd. Vissa alternativ kan finnas kvar i programmets minne om de valts under föregående torkning.

## SKÖTSEL OCH UNDERHÅLL

Koppla bort torktumlaren från elnätet under rengöring och underhåll.

 Vattenuppsamlingstanken ska tömmas efter varje cykel (se fig. A).

Dra ut behållaren från torktumlaren och töm den i handfatet eller i något annat lämpligt avlopp och sätt sen tillbaka den på rätt sätt. Använd inte torktumlaren utan att först ha satt tillbaka behållaren på sin plats.

 Rengöring av luckfiltret efter varje cykel (se fig. B).

Dra ut filtret och rengör det. Avlägsna eventuella luddrester från filtrets yta under rinnande vatten eller med dammsugare. För bästa resultat bör alla filter torkas innan de sätts tillbaka på sin plats. Använd inte torktumlaren utan att först ha satt tillbaka filtret på sin plats.

Gör så här för att ta bort luckfiltret:

1. Öppna luckan och dra filtret uppåt.
2. Öppna filtret och rengör alla delar från ludd. Sätt tillbaka det på rätt sätt; kontrollera att filtret förts in helt i höjd med torktumlarens packning.

 Rengöring av det undre filter när den tillhörande indikatorn tänds (se fig. C).

Dra ut det undre filter och rengör det. Avlägsna eventuella luddrester från filtrets yta under rinnande vatten eller med dammsugare. **Det rekommenderas dock att man rengör detta filter efter varje cykel för att optimera torkningens prestanda.** Använd inte torktumlaren utan att först ha satt tillbaka filtret på plats.

Borttagning av det undre filtret och kondensatorn.



1. Öppna den undre luckan.
2. Ta tag i handtaget och dra ut det undre filtret.
3. öppna filtrets bakre vägg och avlägsna eventuellt ludd från nätets interna yta.
4. Rengör det undre filtrets insida (det skulle kunna finnas vatten kvar: detta är normalt).
- 5a. Ungefär var 3:e månad behöver man rengöra kondensationsenheten (**fig. D**), som sitter bakom det undre filtret.
- 5b. Dra ner spakarna som sitter på kondensatorns sidor. Efter att kondensatorn dragits ut, ska den rengöras under rinnande vatten.
- 5c. Sätt tillbaka kondensatorn och dra upp spakarna.
6. Stäng det undre filtrets bakre vägg och för in det. Kontrollera att det sitter perfekt på sin plats.
7. Sänk filtrets handtag och stäng den undre luckan.
8. Kontrollera att luftintagets galler är fritt.

Filtren är grundläggande komponenter vad torkningen beträffar. Deras funktion är att samla upp det ludd, som formas under torkningen. Om filtren skulle täppas till, äventyras luftflödet inne i torktumlaren; torkningstiden förlängs, energiförbrukningen ökar och det kan uppstå skador på torktumlaren. Om dessa ingrepp inte utförs korrekt kan det hända att torktumlaren inte startar.

## TRANSPORT OCH HANTERING

Lyft aldrig torktumlaren genom att greppa tag i toppskivan.

1. Ta ut stickkontakten.
2. Kontrollera att luckan och vattentanken är ordentligt stängda.
3. Om tömningsslangen är ansluten till ditt avloppssystem, fäst tömningsslangen på torktumlarens baksida igen (se Installationsanvisningar).

Energiförbrukning			
Avstängt läge (Po) - Watts			0.50
Kvarlämnat läge (PI) - Watts			1.00
Program	Kg	kWh	Minuter
Eko Bomull* 	8	4.76	130
Eko Bomull 	4	2.47	70
Syntet	4	1.83	90

\* Viiteohjelma energiatehokkille, joka sopii tavallisten märkien puuvillatekstiilien kuivaukseen. Se on energiankulutuksen kannalta tehokkain ohjelma märän puuvillapyykin kuivaukseen. (Ursprunglig standardkonfigurering).

## PRODUKTBESKRIVNING

1. Vattenuppsamlingstank
2. Luftintagets galler
3. Undre filter och kondensatorn
4. Luckfilter

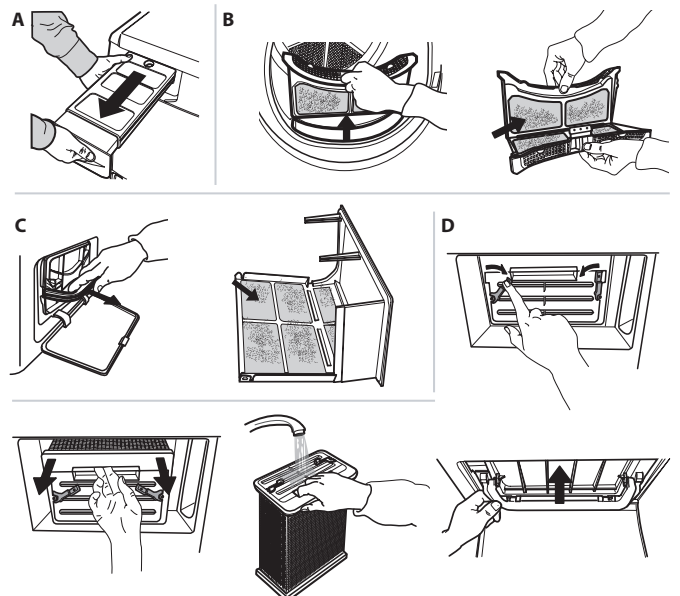
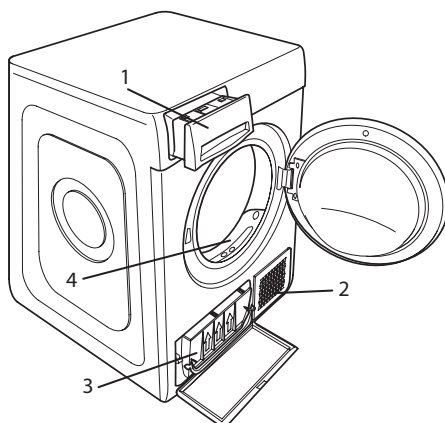

## PROBLEM OCH ÅTGÄRDER

Vid fel kontrollera nedanstående lista innan du kontaktar service. Felen är ofta obetydliga och kan lösas på några få minuter.

Fel	Möjlig orsak	Lösning
Torktumlaren tänds inte	Kontakten sitter inte i uttaget	Sätt i kontakten i uttaget
	Uttaget är trasigt	Prova att ansluta en annan hushållsapparat till samma uttag. Använd inga elektriska anslutningsenheter typ adaptrar eller förlängningssladdar
	Strömmen har brutits	Vänta tills strömmen återställts
Torktumlaren startar inte	Luckan är öppen	Stäng luckan
	En fördröjning av cykelns start har ställts in	I maskiner med denna funktion: vänta tills den inställda fördröjningen avslutats eller stäng av maskinen för att göra om inställningen. Konsultera sektionen Alternativ.
	Knappen Start/Paus har inte tryckts in för att starta programmet	Tryck på knappen Start/Paus
	På maskiner, som är utrustade med knapplås, har detta alternativ införts.	Konsultera sektionen Alternativ och, om knapplåset är aktivt, ta bort alternativet Det räcker <b>inte</b> att slå av maskinen för att ta bort detta alternativ
Torkningstiderna är mycket långa	Tillräckligt underhåll har inte utförts.	Konsultera sektionen SKÖTSEL OCH UNDERHÅLL och utför de beskrivna ingreppen.
	Det inställda programmet, tiden och/eller torkningsnivån lämpar sig inte för den typ eller den mängd tvätt som lagts i torktumlaren.	Konsultera sektionen program och alternativ för att hitta de program och alternativ, som lämpar sig för denna typ av tvätt
	Plaggen är för våta	Utför en tvättcykel med högre centrifugeringsvarv för att eliminera så mycket vatten som möjligt.
	Torktumlaren kan vara överbelastad	Konsultera sektionen program för att verifiera max belastning för varje program
Programmet har inte avslutats	Strömmen kan ha brutits.	Om strömmen brutits måste knappen Start/Paus tryckas in för att starta cykeln på nytt.

### Tända eller blinkande indikatorer

<b>Vattentank</b>	Vattenuppsamlingstank är full	Töm vattentanken. Konsultera sektionen SKÖTSEL OCH UNDERHÅLL.
<b>Luckfilter och/eller det undre filter *</b>	Fel på det luftflöde som krävs för att maskinen ska kunna fungera	Rengör luckfilter, det undre filter och kontrollera att luftintagets galler är fritt. Om dessa ingrepp inte utförs korrekt kan torktumlaren skadas.
<b>Undre filter*</b>	Det undre filter behöver rengöras	Utför rengöring av det undre filter. Konsultera sektionen SKÖTSEL OCH UNDERHÅLL.
<b>DEMO</b> Cykeln varar i några få minuter.	Torktumlaren befinner sig i läge DEMO. Indikatorn DEMO är tänd.	Ta bort läget Demo. Följande ingrepp ska utföras i följd och utan pauser. Slå på maskinen och slå sen av den. Tryck på knappen Start/Paus tills en ljudsignal hörs. Slå på maskinen igen. Indikatorn "DEMO" blinkar och slås sen av.

Förekomst av skiftnyckelsymbolen anger ett fel. Utför de beskrivna ingreppen. Slå av torktumlaren och koppla bort den från elnätet. Öppna luckan omedelbart och ta ut tvätten, så att värmen kan skingras. Vänta i cirka en timme. Anslut torktumlaren till elnätet, lägg i tvätten och starta torkningscykeln på nytt.

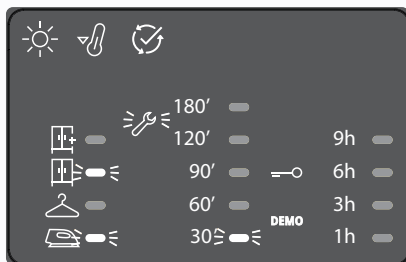

Om problemet kvarstår kontakta service och meddela nummer och läge på de blinkande lysdioderna, med början nedifrån i den vänstra spalten.

T.ex.:

Första spalten till vänster, lysdioder nr. 1 och 3 tända  
Mittspalten, lysdiod nr. 1 tänd.

Anmärkning: vissa modeller är självrengörande: dessa är inte utrustade med undre filter, konsultera sektionen SKÖTSEL OCH UNDERHÅLL



**Du kan ladda ner Säkerhetsinstruktioner, Bruksanvisning, Produktblad och Energidata genom att:**

- Besöka vår webbsida [docs.whirlpool.eu](https://docs.whirlpool.eu)
- Använda QR-koden
- Eller **kontakta vår kundservice** (Se telefonnumret i garantihäftet). När du kontaktar vår kundservice, ange koderna som står på produktens typskylt.

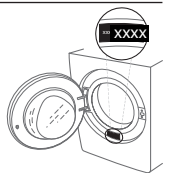



HVALA ŠTO STE KUPILI WHIRLPOOL PROIZVOD.

Kako biste dobili kompletniju podršku, registrujte svoj uređaj na [www.whirlpool.eu/register](http://www.whirlpool.eu/register)



**Pažljivo pročitate bezbednosna uputstva pre upotrebe uređaja.**

## KONTROLNA TABLA

- 1 Dugme On/Off (Resetovanje ukoliko je duže pritisnuto)
- 2 Dugme birača programa
- 3 Start/Pauza

### Opcioni tasteri\*

- 4 Sušenje
- 5 Vreme sušenja
- 6 Odloženi start
- 7 Rapid
- 8 Fresh care+ (Blokir tast ukoliko je duže pritisnuto)
- 9 Kraj ciklusa

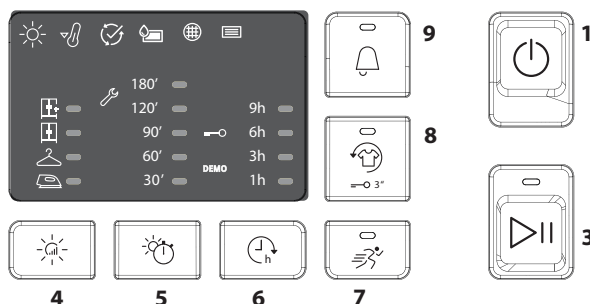
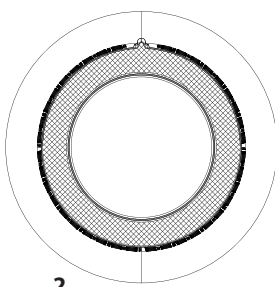

\*Napomena: na nekim modelima će možda umesto ikona biti napisane cele reči

## INDIKATORI

**Faza ciklusa:** ☀ Sušenje - 🌀 Hlađenje - ⌛ Kraj ciklusa

🚰 **Ispraznite rezervoar za vodu** - 🌐 **Očistite filter vrata** - 📄 **Očistite donji filter**

Pogledajte odeljak Rešavanje problema: 🛠 **Kvar:** Pozovite servis. **DEMO Demo način rada**

## PRVA UPOTREBA

Takođe se uverite da je rezervoar za vodu pravilno ubačen. Uverite se da je odvodno crevo na poleđini mašine za sušenje veša pravilno pričvršćeno, bilo na rezervoar za vodu mašine za sušenje veša (videti sliku), ili na vaš kućni kanalizacioni sistem.

## SVAKODNEVNA UPOTREBA

**Ovdje opisane mere omogućuju održavanje uređaja u OPTIMALNOM stanju. Ne zaboravite da ispraznite rezervoar posle svakog ciklusa sušenja. Ne zaboravite da očistite filtere posle svakog ciklusa sušenja. (Pogledajte odeljak Nega i održavanje)**

1. Otvorite vrata i unesite rublje; pridržavajte se uputstava na etiketama odeće i maksimalnih kapaciteta punjenja navedenih u odeljku programa. Džepovi trebaju da budu ispraznjeni. Proverite da se rublje nije zaglavilo između vrata i/ili filtera vrata.
  2. Zatvorite vrata.
  3. Pritisnite dugme za isključivanje/uključivanje.
  4. Izaberite program na osnovu vrste rublja
  5. Izaberite opcije ako je potrebno.
  6. Za početak ciklusa pritisnite dugme Start/Pauza.
  7. Kraj ciklusa sušenja je označen zvučnim signalom. Indikator na kontrolnoj tabli označava kraj ciklusa. Odmah izvadite rublje, kako bi se smanjilo gužvanje.
  8. Isključite mašinu pritiskom na dugme za isključivanje/uključivanje, otvorite vrata i izvadite rublje. Ako se mašina ne isključi ručno, otprilike nakon 15 minuta od kraja ciklusa, uređaj se automatski isključuje radi uštede energije.
- U slučaju da se ovaj zadnji korak ne izvrši odmah, neke mašine / ili neki programi/opcije opremljeni su sistemom protiv gužvanja. Tokom nekoliko sati po završetku sušenja, bubanj mašine za sušenje se povremeno okreće da bi se sprečilo gužvanje. U slučaju prekida električne struje, potrebno je pritisnuti dugme Start/Pauza za ponovno pokretanje ciklusa.

## OTVARANJE VRATA TOKOM CIKLUSA

Tokom ciklusa je moguće otvoriti vrata. Nakon što ste ponovo zatvorili vrata, potrebno je ponovo pritisnuti dugme Start/Pauza da biste ponovo pustili u rad mašinu za sušenje.

## PROGRAMI

- Eko pamuk** **Max. punjenje\* Vreme 130'**  
Standardni program za pamuk, pogodan za normalno vlažan pamučni veš. Najefikasniji program u pogledu potrošnje električne energije za sušenje pamučnog veša. Vrednosti na energetske oznaci se zasnivaju na ovom programu.
- Mešovito** **kg 4 Vreme 100'**  
Ovaj program je idealan za zajedničko sušenje tkanina od pamuka i sintetike.
- Posteljina** **Max. punjenje\* Vreme 170'**  
Za sušenje pamučne posteljine.
- Košulje** **kg 3 Vreme 70'**  
Ovaj program je namenjen za košulje od pamuka ili mešavine pamuka/sintetike.
- Sport. Veš** **kg 4 Vreme 100'**  
Za sušenje sportske odeće od sintetike ili mešavine pamuka.
- Posteljina** **Vreme 240'**  
Za sušenje velikih komada kao što je jorgan.
- Džins** **kg 3 Vreme 80'**  
Za sušenje odeće, na primer pantalona i jakni od džinsa i odeće od otpornog pamuka, kao što je denim.
- Lako peglanje**  
Ovaj ciklus ispravlja vlakna rublja olakšavajući peglanje i savijanje; ne koristite na vlažnom rublju. Pogodan je za male količine rublja od pamuka ili mešavine pamuka.
- Osvežavanje**  
Kratki program pogodan za osvežavanje vlakana i rublja unošenjem svežeg vazduha. Ne koristite na vlažnom rublju. Može da se koristi za bilo kakvu veličinu punjenja, ali je efikasniji na manjim punjenjima. Ciklus traje otprilike 20 minuta.

**\*MAX. PUNJENJE 8 Kg (Suvo punjenje)**

## ETIKETE ZA ODRŽAVANJE





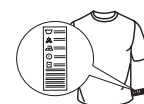

Proverite etiketu na odeći, posebno kada se ista ubacuje po prvi put u mašinu za sušenje. Sledeći su najčešći simboli:

- ☐ Može se sušiti u mašini za sušenje.
- ☒ Ne sme se sušiti u mašini za sušenje.
- ☉ Sušiti na visokoj temperaturi.
- ☉ Sušiti na niskoj temperaturi.



Trajanje ovih programa zavisi od količine punjenja, vrste tkanine, brzine centrifuge koju koristi mašina za sušenje i od drugih zabranih opcija.

**U modelima sa displejem, trajanje ciklusa je prikazano na kontrolnoj tabli.** Preostalo vreme se neprekidno prati i menja tokom ciklusa sušenja da bi se prikazala najbolja moguća procena.

-  **Brzo 30'** **kg 0,5**  
Za sušenje pamučnog rublja, koje je centrifugirano velikom brzinom u mašini za pranje veša.
-  **Obojeni** **Max. punjenje\*** **Vreme 165'**  
Program za nežno sušenje pogodan za obojeno rublje.
-  **Svila** **kg 0,5** **Vreme 95'**  
Nežno sušenje svilene odeće.
-  **Vuna** **kg 1** **Vreme 100'**  
Za sušenje vunenog rublja. Pre sušenja, preporučuje se okretanje ovog rublja na naličje. Teže rubove, koji ostanu vlažni, ostavite da se prirodno osuše.
-  **Osetljivo** **kg 2** **Vreme 45'**  
Za sušenje osetljivog veša kojem je potreban nežan tretman.
-  **Sintetika** **kg 4** **Vreme 90'**  
Za sušenje veša sačinjenog od sintetičkih vlakana.

## OPCIJE

**Nakon izbora programa, moguće je podesiti različite opcije, ako je potrebno.**

 **Sušenje**  
Pritisnite više puta odgovarajuće dugme da biste dobili različit nivo preostale vlažnosti rublja. Indikator označava nivo koji se izabira.

 **Suvo za peglanje:** vrlo nežno sušenje. Korisno kao pomoć u peglanju rublja odmah nakon kraja ciklusa.

 **Suvo za odlaganje:** nivo namenjen za osetljive odevne predmete; spremne za vešanje.

 **Suvo za ormar:** rublje je spremno za slaganje i odlaganje u ormar.

 **Ekstra suvo:** koristi se za odeću koja će se nositi na kraju ciklusa.

 **Vreme sušenja**

Ova opcija omogućuje izbor trajanja sušenja. Pritisnite više puta odgovarajuće dugme da biste podesili željeno vreme sušenja. Nakon postizanja maksimalnog vremena koje je moguće izabrati, dodatnim pritiskom na dugme vrši se resetovanje opcije. Indikator na kontrolnoj tabli signalizuje vreme koje se izabira.

 **Odloženi start**

Ova opcija omogućuje postavljanje odlaganja u odnosu na početak ciklusa. Pritisnite više puta odgovarajuće dugme da biste dobili željeno odlaganje. Nakon postizanja maksimalnog vremena koje je moguće izabrati, dodatnim pritiskom na dugme vrši se resetovanje opcije. Indikator na kontrolnoj tabli signalizuje vreme koje se izabira. Nakon pritiska na dugme Start/Pauza: na mašini se prikazuje preostalo vreme do pokretanje ciklusa. U slučaju otvaranja vrata, nakon zatvaranja, potrebno je ponovno pritisnuti dugme Start/Pauza.

 **Rapid**

Omogućava brže sušenje.

 **Fresh care+**

Ako se rublje ostavi unutar bubnja posle kraja ciklusa, biće izloženo proliferaciji bakterija. Ova opcija omogućuje blokadu te proliferacije kontrolom temperature i okretanjem bubnja. Ovaj tretman ima maksimalno trajanje od 6 sati posle kraja podešenog programa. Ako je izabrana u prethodnom sušenju, ova opcija ostaje u memoriji.

Ako se ova opcija koristi u kombinaciji sa odloženim startom, tretman protiv gužvanja biće dodat i fazi odloženog starta (periodičnim okretanjem bubnja).

**—O Blokir tast**

Ova opcija čini nepristupačnim sve komande mašine, osim dugmeta za isključivanje/uključivanje.

Sa uključenom mašinom:

- za aktivaciju opcije potrebno je držati pritisnutim taster dok se ne upali odgovarajući indikator.
- za deaktivaciju opcije potrebno je držati pritisnutim taster dok se ne ugasi odgovarajući indikator.

Ako je izabrana u prethodnom sušenju, ova opcija ostaje u memoriji.

 **Kraj ciklusa**

Ova opcija aktivira produženi zvučni signal na kraju ciklusa. Aktivirajte je ako niste sigurni da ćete čuti normalni alarm za kraj ciklusa. Ako je izabrana u prethodnom sušenju, ova opcija ostaje u memoriji.

## DUGMAD ZA OPCIJE

Ova dugmad se koristi za personalizaciju izabranog programa prema vlastitim potrebama.

Sve opcije nisu dostupne za sve programe. Neke opcije nisu kompatibilne sa drugim, prethodno podešenim opcijama.

Nekompatibilnost je označena zvučnim signalom i/ili trepćućim indikatorima. Ako je opcija dostupna, indikator izabrane opcije ostaje upaljen. Neke opcije mogu da ostanu u memoriji programa ako su bile izabrane kod prethodnog sušenja.

## NEGA I ODRŽAVANJE

Tokom operacija čišćenja i održavanja izvucite kabl mašine za sušenje iz električne mreže.

 **Posle svakog ciklusa ispraznite rezervoar za vodu (pogledajte sliku A).**

Izvucite rezervoar iz mašine za sušenje i ispraznite ga u umivaonik ili neki drugi odgovarajući odvod i nakon toga ga pravilno vratite na mesto. Nemojte koristiti mašinu za sušenje ako niste prethodno vratili posudu u sedište.

 **Posle svakog ciklusa očistite filter vrata (pogledajte slike B).**

Izvucite filter i očistite ga od eventualnih dlačica na površini tako što ćete ga oprati tekućom vodom ili usisati usisivačem. Da biste postigli optimalne rezultate, osušite sve filtere pre ponovnog umetanja. Nemojte koristiti mašinu za sušenje ako niste prethodno vratili filter u sedište.

Uklanjanje filtera vrata:

1. Otvorite vrata i povucite filter prema gore.
2. Otvorite filter i očistite sve njegove delove od dlačica. Pravilno ga vratite na mesto; uverite se da je filter potpuno umetnut do zaptivača mašine za sušenje.

 **Očistite donji filter vrata kada se upali odgovarajući indikator (pogledajte slike C).**

Izvucite filter i očistite ga od eventualnih dlačica na površini tako što ćete ga oprati tekućom vodom ili usisati usisivačem. **Ipak preporučujemo da očistite ovaj filter posle svakog ciklusa da biste optimizovali performanse mašine za sušenje.** Nemojte koristiti mašinu za sušenje ako niste prethodno vratili filter u sedište.

Uklanjanje donjeg filtera i kondenzatora

1. Otvorite donja vrata
2. Uhvatite ručicu i izvucite donji filter
3. Otvorite zadnji zid filtera i uklonite eventualne dlačice sa unutrašnje površine mrežice.
4. Očistite komoru donjeg filtera (može zaostati malo vode: to je normalno).
- 5a. Otprilike na svaka 3 meseca potrebno je očistiti sakupljač kondenzata (**slika D**), koji se nalazi iza donjeg filtra.
- 5b. Treba oboriti poluge koje stoje na stranama kondenzatora. Pošto izvadite kondenzator, operite ga pod tekućom vodom
- 5c. Vratite kondenzator na mesto i podignite polugice.
6. Ponovno zatvorite zadnji zid donjeg filtera i vratite ga u sedište proveravajući da li se savršeno uklopio.
7. Spustite ručicu filtera i zatvorite donja vrata.
8. Uverite se da je dovod vazduha slobodan.

Filteri su vrlo bitne komponente sušenja. Njihova funkcija je sakupljanje dlačica koje se stvaraju tokom sušenja. U slučaju da se filteri začepe, protok vazduha u unutrašnjosti mašine za sušenje se ozbiljno ugrožava: vreme sušenja se produžuje, povećava se potrošnja energije i može doći do pojave oštećenja na mašini za sušenje. Ako se ovi postupci nepravilno obavljaju, mašina za sušenje se možda neće pokrenuti.

## TRANSPORT I RUKOVANJE

Nikada nemojte podizati mašinu za sušenje veša držeći je za radnu površinu.

1. Izvucite kabl mašine za sušenje iz utičnice.
2. Proverite da li su vrata i rezervoar za vodu propisno zatvoreni.
3. Ukoliko je odvodno crevo povezano sa vašim kanalizacionim sistemom, ponovo pričvrstite odvodno crevo na zadnji deo mašine (videti Uputstvo za ugradnju).

'Потрошња струје у Watt у режиму			
'искључен при пуном оптерећењу (Po) Watt			0.50
'пуштена укључена (PI) Watt			1.00
Programi	Kg	kWh	'минута
Eko Pamuk* <input type="checkbox"/>	8	4.76	130
Eko Pamuk <input type="checkbox"/>	4	2.47	70
Sintetika	4	1.83	90

\*Standardni program za pamuk, pogodan za normalno vlažan pamučni veš. Najefikasniji program u pogledu potrošnje električne energije za sušenje pamučnog veša. Vrednosti na energetske oznaci se zasnivaju na ovom programu. (Konfiguracija standard/početno predefinisana).

## OPIS PROIZVODA

1. Rezervoar za vodu
2. Dovod vazduha
3. Donji filter i kondenzatora
4. Filter vrata

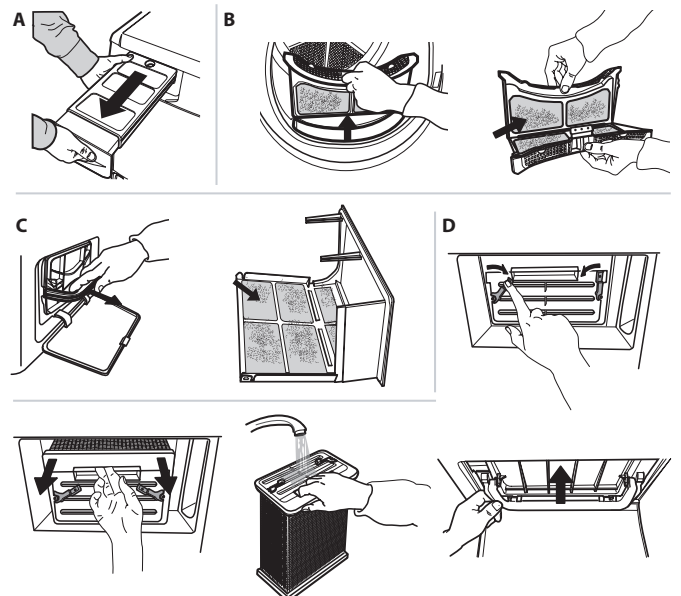
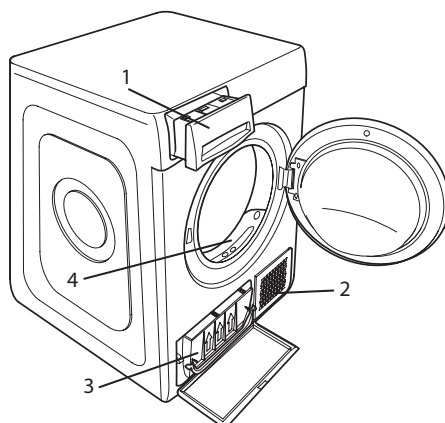

## REŠAVANJE PROBLEMA

U slučaju nepravilnog rada, pre nego što se obratite servisu, proverite sledeću tabelu. Nepravilnosti su često male i mogu da se reše za nekoliko minuta

Nepravilnost	Mogući uzrok	Rešenje
Mašina za sušenje se ne uključuje	Utikač nije ukopčan u električnu utičnicu	Ukopčajte utikač u električnu utičnicu
	Električna utičnica je u kvaru	Probajte da priključite neki drugi električni kućni aparat u istu utičnicu. Ne koristite električne uređaje za povezivanje na utičnicu kao što su adapteri ili produžni kablovi
	Došlo je do prekida električne struje.	Sačekajte ponovno uspostavljenje električne struje.
Mašina za sušenje se ne pokreće	Vrata su otvorena	Zatvorite vrata
	Podešeno je odlaganje pokretanja ciklusa.	Na mašinama sa ovom funkcijom: sačekajte kraj podešenog odlaganja ili isključite mašinu da biste je resetovali. Pogledajte odeljak Opcije.
	Nije pritisnuto dugme Start/Pauza za pokretanje programa	Pritisnite dugme Start/Pauza
	Na mašinama opremljenim funkcijom Blokada tastera, postoji ova opcija.	Pogledajte odeljak Opcije, ako postoji funkcija Blokada tastera, onemogućite opciju. Isključenje mašinu <b>nije</b> dovoljno za uklanjanje ove opcije
Vreme sušenja traje suviše dugo	Nije izvršeno odgovarajuće održavanje.	Pogledajte odeljak Nega i održavanje i izvršite opisane postupke.
	Podešeni program, vrijeme i/ili nivo sušenja ne odgovaraju vrsti ili količini rublja unesenog u mašinu za sušenje.	Pogledajte odeljak Programi i opcije da biste pronašli program i opcije koji najbolje odgovaraju vrsti punjenja
	Odeća je previše mokra	Izvršite ciklus pranja sa većim brojem obrtaja centrifuge da bi se uklonila što veća količina vode.
	Mašina za sušenje je možda previše napunjena	Pogledajte odeljak Programi da biste proverili maksimalnu napunjenost za svaki program.
Program nije završen.	Možda je došlo do prekida električne struje.	U slučaju prekida električne struje potrebno je pritisnuti dugme Start/Pauza za ponovno pokretanje ciklusa.

### Upaljeni ili trepćući indikatori

<b>Rezervoar za vodu</b>	Rezervoar za vodu je pun	Ispraznite rezervoar za vodu. Pogledajte odeljak Nega i održavanje.
<b>Filter vrata i/ili donji filter *</b>	Nepravilnosti u protoku vazduha potrebnog za rad mašine	Očistite filter vrata, donji filter i proverite da li je dovod vazduha slobodan. Ako se ovi postupci nepravilno izvrše, može da dođe do oštećenja mašine za sušenje.
<b>Donji filter*</b>	Potrebno je očistiti donji filter	Očistite donji filter. Pogledajte odeljak Nega i održavanje.
<b>DEMO</b> Ciklus traje nekoliko minuta.	Mašina za sušenje je u DEMO načinu rada. Indikator DEMO je upaljen.	Isključite DEMO način rada. Sledeće postupke treba izvršiti prema redosledu bez pauza. Uključite i posle toga isključite mašinu. Pritisnite dugme Start/Pauza dok ne čujete zvučni signal. Ponovo uključite mašinu. Indikator „DEMO“ trepće i posle toga se gasi.

Prisustvo simbola francuskog ključa signalizuje nepravilnost. Izvršite opisane postupke. Isključite mašinu za sušenje i iskopčajte je iz električne mreže. Odmah otvorite vrata i izvadite rublje, da bi toplota izašla. Sačekajte otprilike jedan sat. Priključite mašinu za sušenje na električnu mrežu, napunite je rubljem i ponovo pokrenite ciklus sušenja.

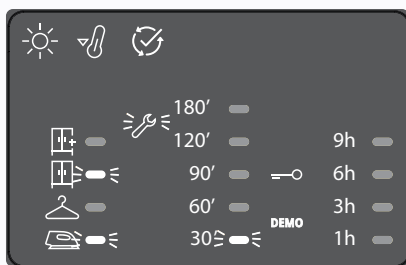

Ako se problem ne reši, obratite se Servisnoj službi i navedite brojeve i položaj LED-dioda koje trepće na displeju, polazeći od donjih u levoj koloni.

Npr:

Prva kolona levo, LED-diode br. 1 i 3 su upaljene.

Centralna kolona, LED-dioda br. 1 je upaljena.

\*Napomena: neki modeli imaju funkciju samočišćenja; nisu opremljeni donjim filtrom, pogledajte odeljak Nega i održavanje.



**Bezbednosna uputstva, korisničko uputstvo, dokumentaciju proizvoda i podatke o potrošnji energije možete preuzeti:**

- sa naše internet stranice [docs.whirlpool.eu](https://docs.whirlpool.eu)
- ili pomoću QR koda
- Takođe, možete **kontaktirati naš postprodajni servis** (broj se nalazi u garantnoj knjižici). Prilikom kontaktiranja našeg postprodajnog servisa, navedite šifru koja se nalazi na pločici za identifikaciju proizvoda.

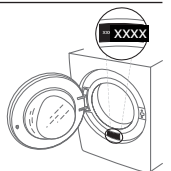

ДЯКУЄМО ЗА ПРИДБАННЯ ВИРОБУ ФІРМИ WHIRLPOOL.

Для отримання більш повної допомоги зареєструйте свій прилад на сайті [www.whirlpool.eu/register](http://www.whirlpool.eu/register)



Перед використанням пристрою уважно прочитайте інструкції з техніки безпеки.

## ПАНЕЛЬ КЕРУВАННЯ

- 1 Кнопка «Увімк./Вимк.» (у разі довгого натискання здійснюється скидання)
- 2 Ручка «Програми»
- 3 Старт/Пауза

### Кнопки «Опції»\*

- 4 Рівень сушіння
- 5 Таймер сушіння
- 6 Затримка Запуску
- 7 Швидко
- 8 Fresh care+ (у разі довгого натискання здійснюється блокування кнопок)
- 9 Завершення циклу

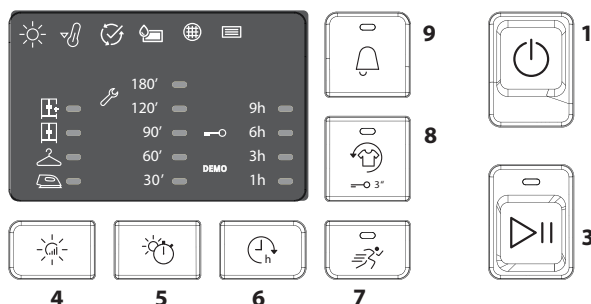
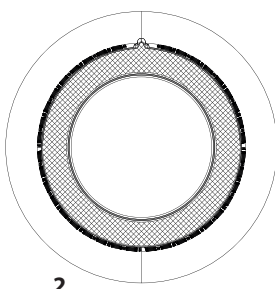

\*Примітка: на деяких моделях замість піктограм можуть бути нанесені написи

## ІНДИКАТОРИ

Фази циклу: ☀ Сушіння - 🌬 Охолодження - 🔄 Завершення циклу

🚰 Випорожнити резервуар для води - 🌐 Очистити фільтр дверцят - 📄 Очистити нижній фільтр

Звернутися до розділу «Усунення неполадок»: 🛠 Несправність: Звернутися за технічною допомогою DEMO Демонстраційний режим

## ПЕРШЕ ВИКОРИСТАННЯ

Також упевніться, що резервуар для води встановлено належним чином. Переконайтеся, що зливний шланг позаду сушарки надійно підключено або до резервуара для води (див. рисунок), або до каналізаційної системи будинку.

## ЩОДЕННЕ ВИКОРИСТАННЯ

Описані заходи дозволяють підтримувати **ОПТИМАЛЬНИЙ** робочий стан пристрою. Не забувайте опорожнювати резервуар для води щоразу після циклу сушіння. Не забувайте очищувати фільтри щоразу після циклу сушіння. (Див. розділ «Догляд і технічне обслуговування»)

1. Відчинити дверцята і покласти білизну; дотримуватися вказівок, зазначених на етикетках на білизні та одязі, а також рівнів максимального завантаження у розділі «Програми».
2. Випорожнити кишень. Перевірити, щоб білизна не застрягла між дверцятами та/або фільтром дверцят.
3. Зачинити дверцята.
4. Натиснути кнопку «Увімк./Вимк.».
5. Вибрати програму, виходячи з типу білизни.
6. Якщо необхідно, вибрати опції.
7. Щоб розпочати цикл, натиснути кнопку «Пуск/Пауза».
8. Про завершення циклу сушіння свідчить відповідний звуковий сигнал. На панелі керування на завершення циклу вказує відповідний індикатор. Негайне вийняття білизни попереджує змінання білизни.
9. Вимкнути пристрій, натиснувши на кнопку «Увімк./Вимк.», відчинити дверцята та вийняти білизну. Якщо не вимкнути пристрій вручну, то приблизно через чверть години після завершення циклу він вимикається автоматично з метою енергозбереження.

Якщо остання дія не виконується відразу, то на деяких моделях пристроїв та/або програм/опцій передбачено систему антизмінання. Після завершення циклу протягом кількох годин через певні інтервали часу барабан прокручується, щоб запобігти утворенню складок. У разі вимикання енергопостачання для поновлення циклу слід натиснути кнопку «Пуск/Пауза».

## ВІДЧИНЕННЯ ДВЕРЦЯТ ПІД ЧАС ЦИКЛУ

Під час роботи пристрою можна відчинити дверцята. Після зачинення дверцят слід натиснути кнопку «Старт/Пауза», що продовжити роботу сушарки.

## ПРОГРАМИ

- Еко бавовна** **Макс. завант.\* Час 130'**  
Стандартна програма для сушіння бавовни, підходить для сушіння бавовняної білизни нормальної вологості. Найефективніша програма з точки зору споживання електроенергії під час сушіння бавовняної білизни. Значення, наведені на маркуванні енергоефективності, отримані для цієї програми.
- Змішана білизна** **Кг 4 Час 100'**  
Ця програма ідеально підходить для сумісного сушіння бавовняних та синтетичних речей.
- Постільна білизна** **Макс. завант.\* Час 170'**  
Для сушіння простирадл із бавовни.
- Сорочки** **Кг 3 Час 70'**  
Ця програма передбачена для сушіння сорочок із бавовни або змішаних бавовняних/синтетичних волокон.
- Спорт** **Кг 4 Час 100'**  
Для сушіння спортивного одягу із бавовни та змішаних бавовняних волокон.
- Пух/Перо** **Час 240'**  
Для сушіння об'ємних речей, як то один пуховик.
- Джинси** **Кг 3 Час 80'**  
Для сушіння джинсів та іншого одягу з міцної бавовняної тканини типу денім, наприклад, штанів та курток.
- Легке прасування**  
Цей цикл вирівнює волокна одягу, полегшуючи прасування та складання; забороняється використовувати для обробки ще вологих речей. Підходить для незначних завантажень одягу з бавовни або змішаних бавовняних волокон.

**\*МАКС. ЗАВАНТ. 8 Кг (Суша білизна)**

## ЕТИКЕТКИ НА БІЛИЗНІ

Перевірте етикетки на речах, особливо перед їх першою автоматичною сушкою. Нижче наводяться найпоширеніші символи:

- Придатне до автоматичної сушки.
- Непридатне до автоматичної сушки.
- Сушити при високій температурі.
- Сушити при низькій температурі.



Тривалість цих програм залежить від типу циклу, виду матеріалів, швидкості центрифуги Вашої пральної машини та додаткових вибраних опцій.

**На моделях з дисплеєм тривалість циклу відображається на панелі керування.** Час до завершення програми постійно контролюється та відображається протягом циклу сушіння, щоб забезпечити максимальну точність.

### **Освіжити**

Коротка за тривалістю програма, передбачена для надання свіжості волокнам та одягу шляхом подачі свіжого повітря. Забороняється використовувати для вологої та мокрої білизни.

Можна використовувати для всіх типів завантаження, але найефективніше діє при незначному завантаженні. Цикл триває приблизно 20 хвилин.

### **Швидко 30'** **Кг 0,5**

Ідеально підходить для сушіння одягу з бавовни після обробки центрифугою пральної машини на великій швидкості.

### **Кольорове** **Макс. завант.\*** **Час 165'**

Програма делікатного сушіння для кольорових речей.

### **Шовк** **Кг 0,5** **Час 95'**

Делікатне сушіння речей із шовку.

### **Вовна** **Кг 1** **Час 100'**

Для сушіння вовняного одягу. Рекомендується перед сушінням вивернути одяг. Товсті краї одягу, якщо вони залишилися дещо вологими, краще досушити природним шляхом.

### **Делікатні тканини** **Кг 2** **Час 45'**

Для сушіння білизни з тканин, що потребують делікатного догляду.

### **Синтетика** **Кг 4** **Час 90'**

Для сушіння білизни із синтетичних волокон.

## ОПЦІЇ

**Після вибору програми можна у разі необхідності задати різноманітні опції.**

### **Рівень сушіння**

натиснути кілька разів на відповідну кнопку, щоб встановити бажаний рівень залишкової вологи у білизні. На вибраний рівень вказує індикатор.

 **Сушіння під праску:** дуже легке сушіння. Корисний для полегшення прасування одягу відразу після завершення циклу.

 **На вішалку:** цей рівень розроблено для одягу, що потребує обережного догляду; готове для одягання на вішалку.

 **Сушіння в шафу:** білизна готова, щоб її склали та поклали до шафи.

 **Екстра сушіння:** використовується для одягу, який одягають відразу після завершення циклу.

### **Таймер сушіння**

Ця опція дозволяє вибрати тривалість сушіння. Натиснути кілька разів на відповідну кнопку, щоб встановити бажану тривалість сушіння. Після того, як досягнуто максимально можливе значення, наступне натиснення на кнопку обнулить значення опції. На панелі керування відповідний індикатор відображає вибраний час затримки.

### **Затримка запуску**

Ця опція дає змогу встановити час затримки запуску по відношенню до початку циклу.

натиснути кілька разів на відповідну кнопку, щоб встановити бажаний час затримки. Після того, як досягнуто максимально можливе значення затримки запуску, наступне натиснення на кнопку обнулить значення опції. На панелі керування відповідний індикатор відображає вибраний час затримки. Після натискання на кнопку «Пуск/Пауза»: пристрій відображає час, що залишається до запуску циклу. Якщо зачинити дверцята, а потім знову їх відчинити, то після повторного зачинення слід ще раз натиснути на кнопку «Старт/Пауза».

### **Швидко**

Дозволяє прискорити сушіння.

### **Fresh care+**

Якщо білизна залишається всередині пристрою після завершення циклу, виникає ризик розмноження бактерій. Ця опція дає змогу попередити такому розмноженню шляхом контролю за температурою та рухом барабана. Цей вид обробки триває максимум протягом 6 годин після завершення встановленого циклу. Ця опція, якщо її вибрати під час попереднього сушіння, залишається у пам'яті. Якщо ці опції використовуються разом із затримкою пуску, то антизмінання додається до фази затримки пуску (що полягає у періодичному прокручування барабану).

### **Блокування кнопок**

Ця опція блокує всі команди пристрою, окрім кнопки «увімк./вимк.».

Якщо пристрій увімкнено:

- щоб задіяти цю опцію, слід утримувати кнопку у натисненому положенні до вмикання відповідного індикатора.
- щоб вимкнути цю опцію, слід утримувати кнопку у натисненому положенні до вимикання відповідного індикатора.

Ця опція, якщо її вибрати під час попереднього сушіння, залишається у пам'яті.

### **Завершення циклу**

Ця опція задіює тривалий звуковий сигнал, що подається після завершення циклу. Її слід задіювати у тому разі, якщо не має впевненості у тому, що можна почути звичайний, короткий звуковий сигнал завершення циклу. Ця опція, якщо її вибрати під час попереднього сушіння, залишається у пам'яті.

## КНОПКИ ОПЦІЙ

Ці кнопки використовуються для того, щоб відрегулювати додатково вибрану програму у відповідності до власних потреб. Не всі опції доступні у всіх програмах. Деякі опції несумісні з іншими, що були введені раніше. На несумісність опцій вказує звуковий сигнал та/або миготіння індикаторів. Якщо певна опція доступна, то відповідний їй індикатор залишається увімкненим. Деякі опції можуть залишатися у пам'яті програми, якщо їх було вибрано під час попереднього сушіння.

## ДОГЛЯД І ТЕХНІЧНЕ ОБСЛУГОВУВАННЯ

На час проведення догляду та технічного обслуговування відключити сушарку від мережі електричного живлення.

 **Випорожнення резервуару для води після кожного циклу (див. малюнок А).**

Вийняти посудину з сушарки та випорожнити її у мийку або інше місце для зливу, потім знову встановити її на місце. Забороняється користуватися сушаркою, не встановивши попередньо на місце резервуар для води.

 **Чистка фільтра дверцят після кожного циклу (див. малюнки В).**

Вийняти фільтр, почистити його поверхню від залишків волокон та бруду, промити його під проточною водою або продути пилососом. Для оптимальної продуктивності просушіть усі фільтри перед тим, як вставити їх на місце. Забороняється користуватися сушаркою, не встановивши попередньо на місце фільтр.

Як зняти фільтр дверцят:

1. Відчинити дверцята і потягнути фільтр у напрямку доверху.
2. Відкрити фільтр, почистити всі його частини від залишків волокон та бруду. Встановити фільтр на місце належним чином; переконатися в тому, що фільтр повністю став у гніздо, на одному рівні з прокладкою сушарки.

 **Чистка нижнього фільтра після кожного циклу (див. малюнки С).**

Вийняти фільтр, почистити його поверхню від залишків волокон та бруду, промити його під проточною водою або продути пилососом. **Рекомендується чистити цей фільтр щоразу після робочого циклу, щоб оптимізувати роботу сушарки.** Забороняється користуватися сушаркою, не встановивши попередньо на місце фільтр.

Як вийняти нижній фільтр та конденсатор

1. Відчинити нижні дверцята.
2. Взяти за ручку і витягти нижній фільтр
3. Відкрити задню стінку фільтра і почистити внутрішню поверхню сітки від залишків волокон та бруду.
4. Почистити камеру нижнього фільтра (можлива присутність невеликої кількості води, що є нормальним).
- 5а. Приблизно раз у 3 місяці необхідно очищати вузол конденсації (**малюнок D**), розташований поза нижнім фільтром.
- 5б. Опустити важелі, розташовані з боків конденсатора. Вийняти конденсатор і промити його під проточною водою.
- 5в. Встановити конденсатор на місце і підняти важелі.
6. Закрити задню стінку нижнього фільтра, встановити його на місце, перевіривши, щоб він належним чином увійшов у гніздо.

7. Опустити ручку фільтра і зачинити нижні дверцята.
8. Перевірити, щоб отвір для забору повітря був вільний.

**Фільтри - дуже важливі складові, необхідні для сушіння. Їхня функція полягає у зборі решт волокон та бруду, що формуються під час сушіння. У випадку забивання фільтрів повітряний потік всередині сушарки блокується; у зв'язку з цим подовжується тривалість сушіння, збільшується енергоспоживання, а також можливі неполадки у роботі сушарки. Якщо вчасно не очистити фільтри, сушарка може не вмикатися.**

## ТРАНСПОРТУВАННЯ ТА ПЕРЕСУВАННЯ

Ніколи не піднімайте сушильну машину, тримаючи її за робочу поверхню.

1. Від'єднайте сушильну машину від електромережі.
2. Перевірте, чи дверцята машини та резервуар для води закрито як слід.
3. Якщо зливний шланг приєднано до каналізаційної системи, знову прикріпіть його на задній панелі сушильної машини (див. посібник із монтажу).

**ТОВ "ВІРЛПУЛ КОМПАНІ УКРАЇНА", 02002, Україна, м. Київ, вул. Митрополита Андрея Шептицького, 4 "**

Потужність			
виключений режим (Po) – Вт			0.50
включений режим (PI) – Вт			1.00
програми	Kg	kWh	хвилини
Бавовна Еко* <input type="checkbox"/>	8	4.76	130
Бавовна Еко <input type="checkbox"/>	4	2.47	70
Синтетика	4	1.83	90

\* Стандартна програма для сушіння бавовни, підходить для сушіння бавовняної білизни нормальної вологості. Найефективніша програма з точки зору споживання електроенергії під час сушіння бавовняної білизни. Значення, наведені на маркуванні енергоефективності, отримані для цієї програми. (конфігурація Стандарт/ Початкова замовчуванням)

## ОПИС ПРОДУКТУ

1. Резервуар для води
2. Кришка конденсор
3. Нижній фільтр та конденсатор
4. Фільтр дверцят

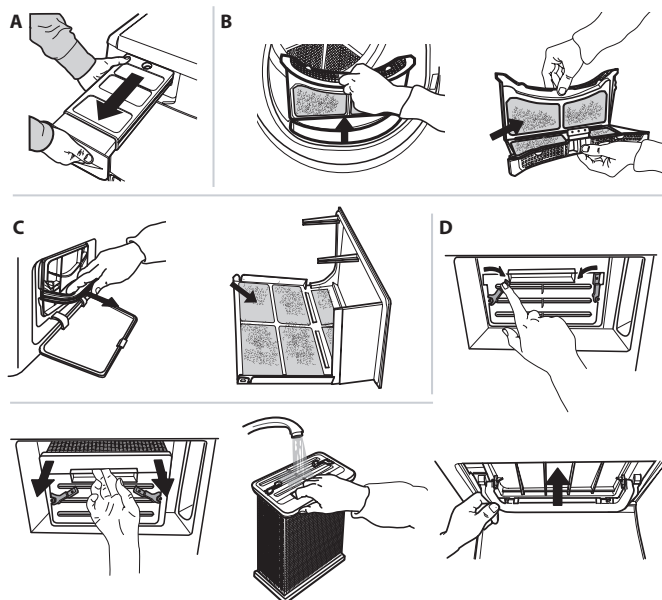
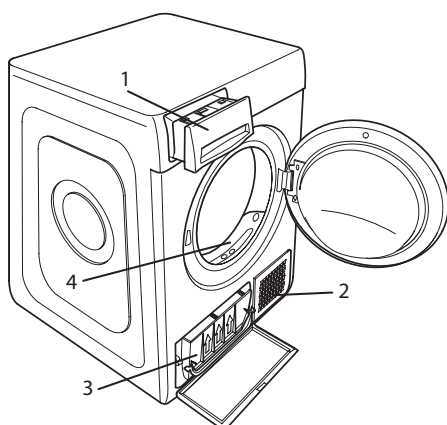

## УСУНЕННЯ НЕПОЛАДОК

У разі виникнення неполадок у роботі, перед тим, як звертатися за технічною підтримкою, спробуйте усунути неполадку за наведеною нижче таблицею. Інколи неполадки легко усунути самому.

Аномалія	Можлива причина	Усунення
Сушарка не вмикається	Вилку не вставлено в розетку мережі електричного струму.	Вставити вилку в розетку електричного струму.
	Розетку мережі електричного струму пошкоджено.	Спробувати підключити до цієї розетки якийсь інших побутовий пристрій. Забороняється використовувати з'єднувальні електричні пристрої, як то адаптери або подовжувачі.
	Виник перебій з енергопостачанням.	Зачекати відновлення енергопостачання.
Сушарка не запускається.	Дверцята відчинені.	Зачинити дверцята.
	Встановлено таймер для відкладення запуску циклу.	На пристроях із цієї функцією: зачекати до завершення заданого часу затримки запуску або вимкнути пристрій, щоб обнулити таймер. Див. розділ "Опції".
	Не натиснуто кнопку "Старт/Пауза" для запуску програми.	Натиснути кнопку "Старт/Пауза".
Тривалість сушіння надто велика.	На машинах, устаткованих функцією блокування кнопок, мається ця опція.	Див. розділ "Опції", якщо є блокування кнопок, вимкнути цю опцію. Вимкнути пристрій <b>НЕ</b> достатньо, щоб вимкнути цю опцію
	Не здійснюється належний технічний догляд.	Див. розділ "Догляд і технічне обслуговування" та ретельно виконати всі описані операції.
	Програма, час та/або рівень сушіння, які було задано, не відповідають типові та кількості завантаженої білизни.	Див. розділ "Програми та опції", щоб вибрати програму та опції, які підходять для завантаженої білизни.
Програму не закінчено.	Речі занадто мокрі.	Виконати цикл прання з центрифугою на високій швидкості, щоб видалити якомога більшу кількість вологи з білизни.
	Можливо, сушарка занадто завантажена.	Див. розділ "Програми", щоб визначити максимальне завантаження для кожної програми.

### Індикатори увімкнені або блимають

<b>Резервуар для води</b>	Резервуар для води заповнений	Випорожнити резервуар для води. Див. розділ «Догляд і технічне обслуговування»
<b>Фільтр дверцят та/або нижній фільтр*</b>	Аномалія повітряного потоку, необхідного для нормальної роботи пристрою.	Почистити фільтр дверцят і нижній фільтр та перевірити вільний Кришка конденсор. Якщо вчасно не чистити фільтри, сушарка може пошкодитися.
<b>Нижній фільтр*</b>	Слід почистити нижній фільтр.	Почистити нижній фільтр. Див. розділ «Догляд і технічне обслуговування»
<b>ДЕМО</b> Цикл триває кілька хвилин.	Сушарка у режимі ДЕМО. Увімкнений індикатор ДЕМО.	Вимкнути режим ДЕМО. Вказані нижче дій слід виконати у зазначеному порядку, без пауз. Увімкнути, а потім вимкнути машину. Натиснути кнопку "Старт/Пауза", поки не пролунає звуковий сигнал. Знову увімкнути машину. Індикатор "ДЕМО" спочатку блимає, а потім вимикається.

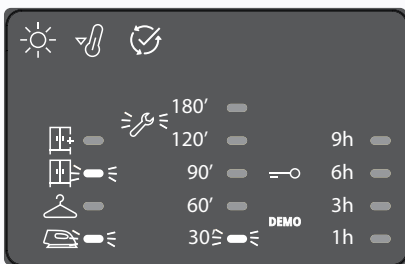

Присутність символу англійською мовою вказує на наявність аномалії. Виконати вказані операції.

Вимкнути сушарку та відключити її від мережі електричного струму. Відразу відчинити дверцята та вивантажити білизну, щоб вийшло тепло з машини. Зачекати приблизно одну годину. Підключити машину до мережі електричного струму, завантажити білизну і запустити цикл сушіння.

Якщо проблема не усувається, звернутися до Центру технічної підтримки, повідомивши символи (літери та цифри), які мигають на дисплеї, починаючи знизу з лівої колонки.

Напр.:

Перша колонка зліва, світлоіндикатори № 1 та № 3 увімкнені.

Центральна колонка, світлоіндикатор № 1 увімкнений.

\*Примітка: деякі моделі мають систему авточистки; на них немає нижнього фільтру; див. розділ "Догляд і технічне обслуговування".



Щоб завантажити інструкції з техніки безпеки, інструкцію з експлуатації, довідковий листок технічних даних та дані з електроспоживання:

- Відвідайте наш веб-сайт [docs.whirlpool.eu](https://docs.whirlpool.eu)
- Використайте QR-код
- Або, **зверніться до нашої служби післяпродажного обслуговування клієнтів** (Номер телефону зазначено у гарантійному талоні). Звертаючись до центру післяпродажного обслуговування, повідомте коди, зазначені на табличці з паспортними даними виробу.

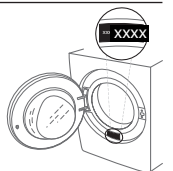



MERCI D'AVOIR CHOISI UN PRODUIT WHIRLPOOL.

Afin de profiter d'une assistance complète, veuillez enregistrer votre appareil sur [www.whirlpool.eu/register](http://www.whirlpool.eu/register)



Lire attentivement les instructions avant d'utiliser l'appareil.

## PANNEAU DE COMMANDE

- 1 Touche Marche/Arrêt (Remise à zéro en cas de pression prolongée)
- 2 Sélecteur de programmes
- 3 Départ / Pause

### Touches Options\*

- 4 Niveau de séchage
- 5 Temps de séchage
- 6 Départ différé
- 7 Rapide
- 8 Fresh care+ (Verrouillage en cas de pression prolongée)
- 9 Fin de cycle

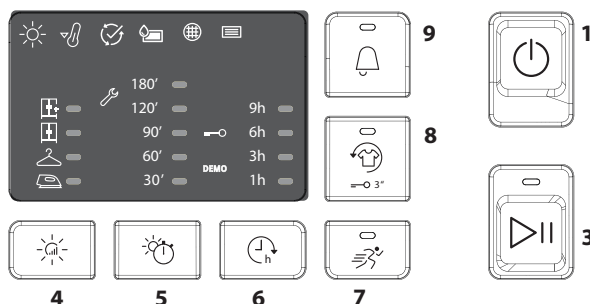
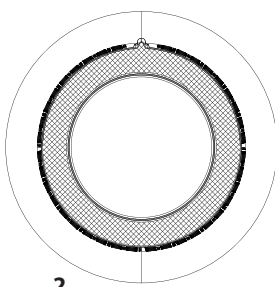

\*Note : certains modèles peuvent contenir l'inscription écrite en entier à la place des icônes

## VOYANTS

**Phase du cycle:** ☀ Séchage 📌 Refroidissement - ⏹ Fin de cycle

💧 Vider le réservoir d'eau - 🌐 Nettoyer le filtre de porte - 📄 Nettoyer le filtre inférieur

Consulter la section résolution des problèmes: 🛠 Panne: Contacter l'assistance DEMO Mode démo

## PREMIÈRE UTILISATION

Vérifiez que le réservoir d'eau soit correctement monté et que le tuyau de vidange situé au dos du sèche-linge soit branché correctement au réservoir de récupération de l'eau ou à votre système direct d'évacuation de l'eau.

## UTILISATION QUOTIDIENNE

**Les mesures décrites permettront de maintenir l'appareil dans des conditions OPTIMALES. Il est fondamental de vider le réservoir d'eau et de nettoyer les filtres après chaque cycle de séchage. (Consulter la section Nettoyage et Entretien).**

1. Ouvrir la porte et introduire le linge ; respecter les indications reportées sur les étiquettes des vêtements et les charges maximum indiquées dans la section Programmes. Les poches doivent toujours être vidées avant d'introduire les vêtements. Vérifier que le linge ne reste pas coincé entre la porte et/ou le filtre de la porte.

2. Fermer la porte.

3. Appuyer sur la touche Marche/Arrêt.

4. Sélectionner le programme en fonction du linge à sécher.

5. Sélectionner les options, si besoin.

6. Pour lancer le cycle, appuyer sur le bouton Départ/Pause.

7. La fin du cycle de séchage est indiqué par un signal sonore. Un voyant du panneau de contrôle signale la fin du cycle. Si possible, extraire immédiatement le linge, car cela aide à éviter la formation de plis.

8. Éteindre la machine en appuyant sur Marche/Arrêt, ouvrir la porte et extraire le linge. Si la machine n'est pas éteinte manuellement, un quart d'heure au plus tard après la fin du cycle, l'appareil s'éteint automatiquement pour économiser de l'énergie.

Si on n'exécute pas immédiatement ce passage, certaines machines sont munies d'une option anti-plis, activable sur certains programmes.

Après la fin du séchage, le tambour tourne pendant quelques heures, à des intervalles réguliers afin de prévenir la formation de plis. En cas d'interruptions du courant électrique, il est nécessaire d'appuyer sur la touche Départ /Pause pour faire repartir le cycle.

## OUVERTURE DE LA PORTE DURANT LE CYCLE

Durant le fonctionnement, il est possible d'ouvrir la porte. Après avoir refermé la porte, il faut appuyer de nouveau sur la touche Départ/Pause pour remettre en marche le sèche-linge.

## PROGRAMMES

Programme	kg Max*	Temps
<b>Coton eco</b>	kg Max*	Temps 130'
Programme coton standard, indiqué pour sécher le linge en coton normalement humide. Programme le plus efficace en matière de consommation d'énergie pour sécher le linge en coton. Les valeurs reportées sur l'Étiquette énergétique se réfèrent à ce programme.		
<b>Mixte</b>	kg 4	Temps 100'
Ce système est idéal pour sécher ensemble le coton et les synthétiques.		
<b>Linge de lit</b>	Kg Max*	Temps 170'
Pour sécher les draps en coton.		
<b>Chemises</b>	kg 3	Temps 70'
Ce programme est destiné aux chemises en coton ou mixte coton/synthétique.		
<b>Sport</b>	kg 4	Temps 100'
Pour sécher les vêtements de sports en synthétique ou coton.		
<b>Duvet</b>		Temps 240'
Pour sécher du linge volumineux comme, par exemple, une couette.		
<b>Jeans</b>	kg 3	Temps 80'
Pour sécher les jeans et les vêtements en coton réalisés en matériaux semblables aux jeans robustes, comme les pantalons et les vestes.		
<b>Repassage facile</b>		
Ce cycle détend les fibres du linge en facilitant le repassage et le pliage; ne pas utiliser avec du linge encore humide. Indiqué pour les petites charges en coton ou mixte coton.		

**\*CHARGE MAX. 8 Kg (Chargement essoré)**

## ÉTIQUETTES D'ENTRETIEN

Regardez les étiquettes sur vos vêtements, en particulier lorsque vous les séchez pour la première fois au sèche-linge. Les symboles suivants sont les plus courants:

- Séchage en machine.
- Pas de séchage en machine.
- Séchage à haute température.
- Séchage à basse température.

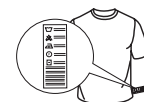

La durée de ces programmes dépend du poids du linge, du type de tissus, de la vitesse d'essorage utilisée sur votre machine à laver et des autres options sélectionnées.

**Sur les modèles avec afficheur, la durée des cycles est indiquée sur le panneau de commande.** Le temps résiduel est constamment surveillé et modifié durant le cycle de séchage pour montrer la meilleure estimation possible..



### Rafraîchir

Programme rapide indiqué avec toutes les charges, mais plus efficace avec les petites charges. Ne pas utiliser avec du linge encore humide.



### Rapide 30'

kg 0,5

Pour sécher le linge en coton essoré à grande vitesse dans la machine à laver.



### Couleurs

kg Max\*

Temps 165'

Programme de séchage délicat indiqué pour le linge coloré.



### Soie

kg 0,5

Temps 95'

Séchage délicat des vêtements en soie.



### Laine

kg 1

Temps 100'

Pour sécher les vêtements en laine. Il est conseillé de retourner les vêtements avant leur séchage. Faire sécher naturellement les bords les plus épais qui sont encore humides.



### Délicat

kg 2

Temps 45'

Pour sécher le linge délicat qui a besoin d'un traitement doux.



### Synthétiques

kg 4

Temps 90'

Pour sécher le linge en fibres synthétiques.

## OPTIONS

**Après avoir sélectionné le programme, il est possible de programmer les différentes options, si besoin.**

### Niveau de séchage

Appuyer plusieurs fois sur le bouton pour obtenir un niveau différent d'humidité résiduelle du linge. Un voyant indique le niveau choisi.



**Repassage:** séchage très délicat. Utile pour faciliter le repassage du linge tout de suite après la fin du cycle.



**Sur cintre:** niveau étudié pour le linge délicat ; prêt pour être mis sur les cintres.



**Prêt à ranger:** le linge est prêt pour être plié et rangé dans l'armoire.



**Prêt à porter:** utilisé pour les vêtements à porter dès la fin du cycle.



### Temps de séchage

Cette option permet de choisir la durée du cycle de séchage. Appuyer plusieurs fois sur le bouton pour programmer le temps désiré de séchage. Un voyant lumineux, placé sur le panneau de contrôle, signale le temps choisi.



### Départ différé

Cette option permet de programmer un délai par rapport au démarrage du cycle. Appuyer plusieurs fois sur le bouton correspondant afin d'obtenir le délai désiré. Après avoir atteint le temps maximum sélectionnable, une autre pression de la touche remet l'option à zéro. Un indicateur, placé sur le panneau de commande, signale le temps choisi. Après avoir appuyé sur la touche Départ/Pause: la machine signale le temps résiduel avant le démarrage du cycle. En cas d'ouverture de la porte, après sa fermeture, il est nécessaire d'appuyer de nouveau sur la touche Départ/Pause.



### Rapide

Permet un séchage plus rapide.



### Fresh care+

Si le linge est laissé à l'intérieur du tambour après la fin du cycle, il peut être sujet à une prolifération bactérienne. Cette option permet de réduire cette prolifération à travers le contrôle de la température et la rotation du tambour. Ce traitement a une durée maximum de 6 heures après la fin du programme configuré. Si cette option a été sélectionnée lors du séchage précédent, elle demeure en mémoire.

Si cette option est utilisée en combinaison avec le départ différé, le traitement anti-plis (à travers des rotations périodiques du tambour) sera ajouté même lors de la phase de départ différé.

### —O Verrouillage

Cette option rend toutes les commandes de la machine inaccessibles, sauf la touche Marche/Arrêt.

Avec la machine allumée:

- pour valider l'option, il faut maintenir la touche appuyée jusqu'à ce que le voyant correspondant s'allume.
- pour retirer l'option, il faut maintenir la touche appuyée jusqu'à ce que le voyant correspondant s'éteigne.

Si cette option a été sélectionnée lors du séchage précédent, elle demeure en mémoire.



### Fin de cycle

Cette option actionne un signal sonore prolongé en fin de cycle. Il est conseillé de l'actionner si on n'est pas certain d'entendre le son normal de fin de cycle. Si cette option a été sélectionnée lors du séchage précédent, elle demeure en mémoire.

## BOUTONS OPTIONS

Ces boutons sont utilisés pour personnaliser le programme sélectionné selon les exigences personnelles.

Les options ne sont pas toutes disponibles pour tous les programmes. Certaines options sont incompatibles avec d'autres précédemment programmées. L'incompatibilité est indiquée par un signal sonore et/ou par des voyants clignotants. Si l'option est disponible, le voyant relatif à l'option sélectionnée reste allumé. Certaines options peuvent demeurer dans la mémoire du programme si elles ont été sélectionnées pour le séchage précédent.

## NETTOYAGE ET ENTRETIEN

Débrancher le sèche-linge du réseau électrique durant les opérations de nettoyage et de maintenance.

 **Vidange du réservoir d'eau après chaque cycle (voir figure A).**

Extraire le réservoir du sèche-linge et le vider dans un évier ou autre dispositif d'évacuation, puis le remettre à sa place correctement. Ne pas utiliser le sèche-linge sans avoir d'abord remis le réservoir à sa place.

 **Nettoyage du filtre de la porte après chaque cycle (voir figure B).**

Extraire le filtre et nettoyer sa surface en éliminant les éventuels résidus de peluches, en le passant sous l'eau du robinet ou en l'aspirant avec un aspirateur. Pour des performances optimales, séchez tous les filtres avant de les remettre en place. Ne pas utiliser le sèche-linge sans avoir d'abord remis le filtre à sa place.

Comment extraire le filtre de la porte:

1. Ouvrir la porte et tirer le filtre vers le haut.
2. Ouvrir le filtre et le nettoyer entièrement, en éliminant les traces de peluches. Remettre le filtre à sa place en vérifiant qu'il soit introduit à fond et aligné avec le joint du sèche-linge.

 **Nettoyage du filtre inférieur quand le indicateurs correspondant s'allume (voir figure C).**

Extraire le filtre et nettoyer sa surface en éliminant les éventuels résidus de peluches, en le passant sous l'eau du robinet ou en l'aspirant à l'aide d'un aspirateur. **Il est cependant recommandé de nettoyer ce filtre après chaque cycle pour optimiser les prestations du sèche-linge.** Ne pas utiliser le sèche-linge sans avoir d'abord remis le filtre à sa place.

Comment extraire le filtre inférieur et le condenseur:



1. Ouvrir la porte inférieure.
2. Saisir la poignée et extraire le filtre inférieur.
3. Ouvrir la paroi arrière du filtre et éliminer les éventuels résidus de la surface interne du grillage.
4. Nettoyer la chambre du filtre inférieur (il pourrait y avoir un résidu d'eau: c'est normal).
- 5a. Tous les 3 mois environ, il est nécessaire de nettoyer l'unité de condensation (**figure D**), située derrière le filtre inférieur.
- 5b. Il est nécessaire d'avoir abaissé les leviers situés de part et d'autre du condenseur. Après avoir extrait le condenseur, nettoyez-le sous de l'eau courante.
- 5c. Replacer le condenseur et lever les leviers.
6. Refermer la paroi arrière du filtre inférieur et le remettre à sa place en contrôlant qu'il soit parfaitement installé dans son logement.
7. Baisser la poignée du filtre et refermer la porte inférieure.
8. Vérifier que la grille d'entrée d'air soit libre.

Les filtres sont des composants fondamentaux du sèche-linge. Leur fonction est de recueillir les peluches qui se forment lors du séchage. Si les filtres sont bouchés, le flux d'air à l'intérieur du sèche-linge est gravement compromis : les temps de séchage s'allongent, on consomme davantage d'énergie et le sèche-linge peut subir des dommages. Si ces opérations ne sont pas effectuées correctement, le sèche-linge peut ne pas démarrer.

## TRANSPORT ET SOULÈVEMENT

Ne jamais soulever le sèche-linge en le saisissant par son plan supérieur.

1. Débranchez le sèche-linge.
2. Vérifiez que la porte et le réservoir soient correctement fermés.
3. Si le tuyau de vidange est branché à votre prise d'évacuation, fixez-le au dos du sèche-linge (voir les Instructions pour le montage).

Consommation d'électricité			
Mode arrêt (Po) - Watts			0.50
Mode laissé sur marche (Pl) - Watts			1.00
Programmes	Kg	kWh	Minutes
Coton Eco* 	8	4.76	130
Coton Eco 	4	2.47	70
Synthétiques	4	1.83	90

\* Programmes de référence pour l'étiquette énergétique, ce programme convient pour le séchage de textiles en coton normalement humides et constitue le programme le plus efficace en termes de consommation d'énergie pour le séchage de textiles en coton humides. (Configuration standard/prédéfinie initiale).

## DESCRIPTION DU PRODUIT

1. Réservoir d'eau
2. Grille d'entrée d'air
3. Filtre inférieur et condenseur:
4. Filtre de porte

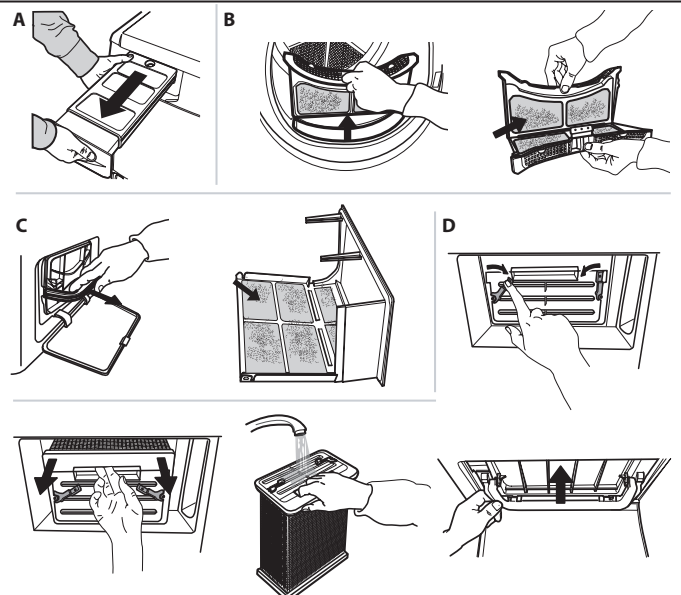
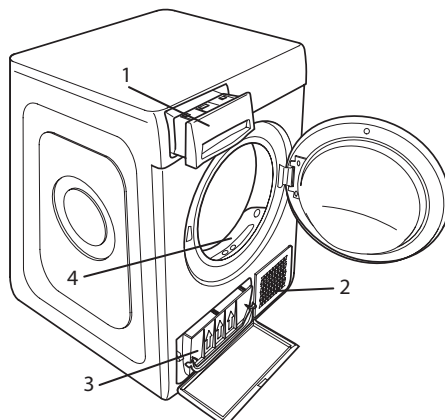

## PROBLÈMES ET SOLUTIONS

En cas de mauvais fonctionnement, avant de contacter l'assistance, contrôler le tableau ci-dessous. Les anomalies sont souvent de petite importance et elles peuvent être résolues en quelques minutes.

Anomalie	Cause possible	Solution
Le sèche-linge ne s'allume pas	La fiche n'a pas été branchée dans la prise de courant.	Brancher la fiche dans la prise de courant.
	La prise de courant est endommagée.	Essayer de brancher un autre appareil électroménager dans la même prise. Ne pas utiliser de dispositifs électriques de branchement à la prise tels que des adaptateurs ou des rallonges.
	Une coupure de courant électrique s'est vérifiée.	Attendre le rétablissement du courant électrique.
Le sèche-linge ne démarre pas	La porte est ouverte.	Fermer la porte.
	On a programmé un départ différé pour le démarrage du cycle.	Sur les machines avec cette fonction : attendre la fin du départ différé ou éteindre la machine pour la réinitialiser. Consulter la section Options.
	La touche Départ/Pause n'a pas été enclenchée.	Appuyer sur la touche Départ/Pause.
Les temps de séchage sont trop longs	Sur les machines munies de la fonction Verrouillage touches, cette option a été actionnée.	Consulter la section Options, si l'option Verrouillage touches est présente, retirer cette option. Éteindre la machine n'est pas suffisant pour retirer cette option.
	Négligence dans la maintenance.	Consulter la section Nettoyage et entretien et effectuer les opérations indiquées.
	Le programme, les temps et/ou le niveau de séchage programmés ne sont pas adéquats pour le type ou pour la quantité de charge introduite dans le sèche-linge.	Consulter la section Programmes et options pour trouver le programme et les options les plus adéquats au type de charge effectuée.
	Le linge est trop humide.	Effectuer un cycle de lavage avec un essorage important (tours minute plus élevés) pour éliminer le plus d'eau possible.
	Le sèche-linge pourrait être surchargé.	Consulter la section Programmes et vérifier la charge maximum admise pour chaque programme.
Le programme n'est pas terminé.	Une coupure de courant pourrait s'être vérifiée.	En cas de coupure du courant électrique, il est nécessaire d'appuyer sur la touche Départ/Pause pour faire repartir le cycle.

### Voyants lumineux allumés ou clignotant

<b>Réservoir d'eau</b>	Le réservoir d'eau est plein.	Vider le réservoir d'eau. Consulter la section Nettoyage et entretien.
<b>Filtre de porte et/ou filtre inférieur *</b>	Anomalie dans le flux d'air nécessaire pour le fonctionnement de la machine.	Nettoyer le filtre de porte, le filtre inférieur et contrôler que la grille d'entrée d'air soit libre. Si ces opérations ne sont pas effectuées correctement, le sèche-linge peut subir des dommages.
<b>Filtre inférieur*</b>	Le filtre inférieur a besoin d'être nettoyé.	Nettoyer le filtre inférieur. Consulter la section Nettoyage et entretien.
<b>DEMO</b> Le cycle dure quelques minutes	Le sèche-linge est en mode DEMO. Le voyant lumineux DEMO est allumé.	Retirer le mode DEMO. Les actions suivantes doivent être effectuées en séquence, sans aucune pause. Allumer et éteindre la machine. Appuyer sur la touche Départ/Pause jusqu'au déclenchement du signal sonore. Rallumer la machine. Le voyant lumineux "DEMO" clignote puis s'éteint.

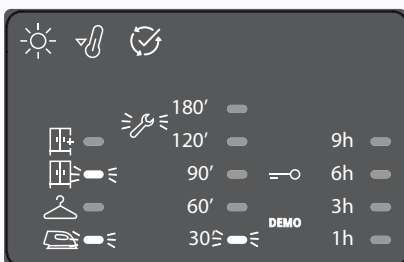

La présence du symbole de la clé anglaise indique une anomalie. Effectuer les opérations décrites.

Éteindre le sèche-linge et le débrancher du réseau électrique. Ouvrir immédiatement la porte et extraire le linge, de façon à ce que la chaleur puisse se dissiper. Attendre une heure environ. Rebrancher le sèche-linge au réseau électrique, charger le linge dans le panier et lancer le cycle de séchage.

Si le problème persiste, contacter le Service d'Assistance et communiquer les numéros et la position des LED qui clignotent, à partir du bas dans la colonne de gauche.

Ex. :

Première colonne à gauche, LED n. 1 et 3 allumées.

Colonne centrale, LED n. 1 allumée.

\*Note : certains modèles sont autonettoyants ; non munis de filtre inférieur. Consulter la section Nettoyage et entretien.



**Vous pouvez télécharger les consignes de sécurité, le manuel de l'utilisateur, la fiche produit et les données énergétiques en :**

- visitant notre site internet - [docs.whirlpool.eu](https://docs.whirlpool.eu)
- Utilisant le Code QR
- Vous pouvez également **contacter notre service après-vente** (voir numéro de téléphone dans le livret de garantie). Lorsque vous contactez notre Service Après-vente, veuillez indiquer les codes visibles sur la plaque signalétique de l'appareil.

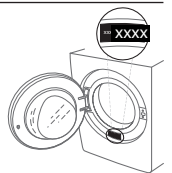

THANK YOU FOR BUYING A WHIRLPOOL PRODUCT.

In order to receive a more complete assistance, please register your product on [www.whirlpool.eu/register](http://www.whirlpool.eu/register)



**Lees de instructies aandachtig voordat u het apparaat gebruikt.**

## BEDIENINGSPANEEL

- 1 On/Off (Resetten indien lang ingedrukt)
- 2 Programmaknop
- 3 Start/Pauza

### Optietoetsen\*

- 4 Droogniveau instellen
- 5 Droging met tijdsfunctie
- 6 Uitgestelde start
- 7 Snel drogen
- 8 Fresh care+ (Toetsenvergrendeling blokk indien lang ingedrukt)
- 9 Einde programma

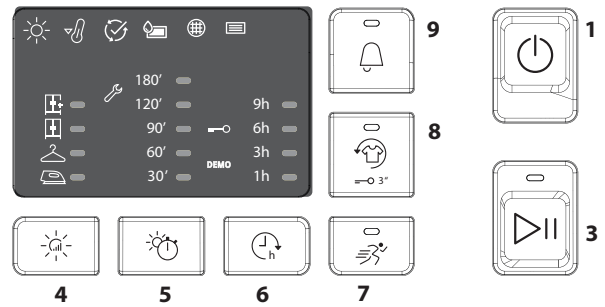
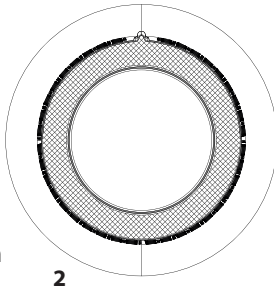

\*Opmerking: op sommige modellen staat de volledige beschrijving in de plaats van de pictogrammen

## INDICATOREN

**Cyclusfase:** ☀ Drogen - 🧺 Afkoelen - 🏠 END Einde programma

🚰 **Watertank leegmaken** - 🧼 **Deurfilter reinigen** - 📄 **Bodemfilter reinigen**

Lees het gedeelte Problemen en oplossingen: 🛠 **Defect:** Service opbellen DEMO **Demo-modus**

## EERSTE GEBRUIK

Zorg ervoor dat de waterkraan correct is aangesloten. Zorg ervoor dat de afvoerslang aan de achterkant van de droger correct is bevestigd, op het waterreservoir van de droger, of op uw huishoudelijk afvalwatersysteem.

## DAGELIJKS GEBRUIK

**Met de hier beschreven maatregelen kunt u het apparaat in OPTIMALE condities houden. Vergeet niet het waterreservoir leeg te maken na elke droogcyclus. Vergeet niet de filters te reinigen na elke droogcyclus. (Lees het gedeelte Verzorging en Onderhoud)**

1. Het deurtje openen en het apparaat vullen met wasgoed; lees de aanwijzingen op de etiketten in de kledingstukken na en de maximum belading die in het gedeelte Programma's is voorgeschreven. Maak zakken leeg. Controleer dat er niets in de deur en/of het deurfilter blijft haperen.
2. Sluit de deur.
3. Druk op de toets On/Off.
4. Selecteer het programma voor uw wasgoed.
5. Selecteer de opties indien nodig.
6. Druk op Start/Pauze om de cyclus te starten.
7. U hoort een signaal aan het einde van de droogcyclus. Op het bedieningspaneel verschijnt een indicator om het einde van de cyclus te signaleren. Haal onmiddellijk alles uit het apparaat om vouwen en kreuken te voorkomen.
8. Zet het apparaat uit met de toets On/Off, open de deur en haal het wasgoed eruit. Als het apparaat niet met de hand wordt uit gezet, zal het ongeveer een kwartier na het cycluseinde automatisch uitschakelen om energie te besparen.

Als u dit niet meteen doet, is voor sommige apparaten en/of sommige programma's/opties een kreukenvrij systeem voorzien. Na de droogcyclus draait de trommel regelmatig om kreuken te voorkomen. Als de stroom uit valt, moet u de toets Start/Pauze indrukken om de cyclus weer op te starten.

## DE DEUR OPENEN TIJDENS DE CYCLUS

U kunt de deur openen terwijl het apparaat werkt. Om de droogautomaat weer op te starten, moet u de deur sluiten en opnieuw op de toets Start/Pauze drukken.

## PROGRAMMA'S

	<b>Eco katoen</b>	<b>kg Max*</b>	<b>Tijd 130'</b>
Standaard katoenenprogramma, geschikt voor drogen van normaal vochtig katoenen wasgoed. Meest efficiënte programma met betrekking tot energieverbruik voor het drogen van katoenen wasgoed.			
De waarden op het energielabel zijn gebaseerd op dit programma.			
	<b>Gemengde was</b>	<b>kg 4</b>	<b>Tijd 100'</b>
Dit programma is ideaal katoenen en synthetische weefsels samen te drogen.			
	<b>Bedlinnen</b>	<b>Kg Max*</b>	<b>Tijd 170'</b>
Om katoenen lakens te drogen.			
	<b>Overhemden</b>	<b>kg 3</b>	<b>Tijd 70'</b>
Dit programma is voorbehouden voor shirts van katoen of katoen en synthetisch			
	<b>Sport</b>	<b>kg 4</b>	<b>Tijd 100'</b>
Voor het drogen van sportkleding van synthetische stoffen of katoen.			
	<b>Dekbedden</b>		<b>Tijd 240'</b>
Om groot wasgoed te drogen, zoals een donsdeken.			
	<b>Jeans</b>	<b>kg 3</b>	<b>Tijd 80'</b>
Voor het drogen van wasgoed van spijkerstof of kledingstukken van zwaar, op spijkerstof lijkend, materiaal zoals broeken en jacks.			
	<b>Makkelijk strijken</b>		
Deze cyclus ontspant de textielvezels zodat ze gemakkelijker kunnen worden gestreken en opgeplooid; niet voor wasgoed dat nog nat is. Geschikt voor kleine hoeveelheden van katoen of katoen gemengd met synthetisch.			

**\*MAX. BELADING 8 Kg (Droge inhoud)**

## WASETIKETTEN

Controleer de wasetiketten, vooral als de kledingstukken voor het eerst in de wasdroger worden gedaan. Hieronder worden de meest voorkomende symbolen gegeven:

- Mag in de wasdroger.
- Kan niet in de wasdroger worden gedroogd.
- Drogen bij hoge temperatuur.
- Drogen bij lage temperatuur.



Hoe lang de programma's duren, hangt af van de hoeveelheid wasgoed, van het textieltype, het centrifugetoerental van uw wasmachine en van de andere opties die u heeft geselecteerd. **Op de modellen met display ziet u op het bedieningspaneel hoe lang de cyclussen duren.** De resterende tijd wordt constant gecontroleerd en gewijzigd tijdens de droogcyclus om u een zo goed mogelijke schatting te geven.

 **Opfrissen**  
Kort programma om vezels en kledingstukken met verse lucht op te frissen. Niet voor wasgoed dat nog nat is. Kan voor elke hoeveelheid wasgoed worden gebruikt, maar werkt het best voor weinig wasgoed. De cyclus duurt ongeveer 20 minuten.

 **Snel 30'** **kg 0,5**  
Ideaal om katoen te drogen dat op een hoog toerental is gecentrifugeerd in de wasmachine.

 **Kleuren** **kg Max\*** **Tijd 165'**  
Programma dat gekleurd wasgoed licht droogt.

 **Zijde** **kg 0,5** **Tijd 95'**  
Behoedzaam drogen van zijden kleding.

 **Wol** **kg 1** **Tijd 100'**  
Om wol te drogen. Draai de kledingstukken binnenstebuiten voordat u ze laat drogen. Laat zware randen die nog vochtig zijn aan de lucht drogen.

 **Fijne was** **kg 2** **Tijd 45'**  
Voor het drogen van fijn wasgoed dat een zachte behandeling nodig heeft.

 **Synthetisch** **kg 4** **Tijd 90'**  
Voor het drogen van wasgoed van synthetische stoffen.

## OPTIES

**Nadat u het programma heeft geselecteerd, kunt u indien nodig de diverse opties instellen.**

 **Droogniveau instellen**  
druk meerdere malen de bijbehorende toets in om een ander restvochtniveau voor het wasgoed in te stellen. Een indicator signaleert het niveau dat u selecteert.

 **Strijkdroog:** heel zachte droogcyclus. Nuttig om de kleding onmiddellijk na de cyclus te strijken.

 **Hangerdroog:** een speciaal voor delicate kleding bestudeerd niveau; klaar om opgehangen te worden.

 **Kastdroog:** het wasgoed is klaar om te worden opgevouwen en in de kast te worden gelegd.

 **Extra droog:** gebruikt om kleding meteen aan te trekken na de cyclus.

 **Droging met tijdsfunctie**

Met deze optie kiest u hoe lang het drogen duurt. Druk meerdere malen op de bijbehorende toets om de gewenste droogtijd in te stellen. Als u de maximum selecteerbare tijdspanne heeft bereikt, reset u de optie door nog een keer op de toets te drukken. Een indicator op het bedieningspaneel signaleert de tijd die u aan het instellen bent.

 **Uitgestelde start**

Met deze optie stelt u een tijdspanne in waarna de cyclus start. Druk meerdere keren op de toets voor de gewenste tijdspanne. Als u de maximum selecteerbare tijdspanne heeft bereikt, reset u de optie door nog een keer op de toets te drukken. Een indicator op het bedieningspaneel signaleert de tijd die u aan het instellen bent. Nadat u de toets start/pauze heeft ingedrukt: signaleert het apparaat de tijd die zal verstrijken voordat de cyclus zal starten. Als u de deur opent nadat die gesloten werd, moet u opnieuw de toets start/pauze indrukken.

 **Snel drogen**

Maakt sneller drogen mogelijk.

 **Fresh care+**

Als u het wasgoed in de trommel laat zitten aan het einde van de cyclus, kunnen er bacteriën worden gevormd. Met deze optie gaat u de bacterievorming tegen door de temperatuur en het draaien van de trommel te regelen. Deze behandeling duurt maximaal 6 uur na afloop van het ingestelde programma. Als deze optie tijdens een vorige droogcyclus werd geselecteerd, blijft deze in het geheugen. Als deze optie samen met een uitgestelde start wordt gebruikt, wordt de antireukbehandeling (toe door de trommel met regelmatige tussenpozen te laten draaien) ook aan de uitgestelde startfase toegevoegd.

**—O Toetsenvergrendeling blokk**

Met deze toets sluit u alle bedieningen van het apparaat uit, behalve de toets On/Off.

Met ingeschakeld apparaat:

om de optie in te schakelen, moet u de toets ingedrukt houden totdat de bijbehorende indicator brandt.

om de optie uit te schakelen, moet u de toets ingedrukt houden totdat de bijbehorende indicator uit gaat.

Als deze optie tijdens een vorige droogcyclus werd geselecteerd, blijft deze in het geheugen.

 **Einde programma**

Deze optie schakelt een langdurig akoestisch signaal in aan het einde van de cyclus. Schakel deze optie in als u denkt dat u het normale eindsignaal niet hoort. Als deze optie tijdens een vorige droogcyclus werd geselecteerd, blijft deze in het geheugen.

## OPTIETOETSEN

Deze toetsen dienen om het geselecteerde programma aan uw eigen behoeften aan te passen.

Niet alle opties zijn beschikbaar voor alle programma's. Sommige opties zijn incompatibel met andere, reeds ingestelde opties.

Een akoestisch signaal en/of knipperende indicatoren signaleren deze incompatibiliteit. Als de optie beschikbaar is, blijft de indicator van de geselecteerde optie branden. Sommige opties kunnen in het geheugen van het programma blijven als u ze voor een vorige droogcyclus heeft geselecteerd.

**VERZORGING EN ONDERHOUD**

**Trek de stekker uit het stopcontact voordat u het apparaat reinigt of onderhoudt.**

**☑ Het waterreservoir leegmaken na elke cyclus (zie afbeelding A).**

Haal het reservoir uit de droogautomaat en maak het leeg in een wasbak of een andere geschikte afvoerplaats en zet het reservoir weer goed in de automaat. Neem de droogautomaat niet in gebruik zonder eerst het reservoir in zijn zitting te hebben geplaatst.

**🌀 Het deurfilter reinigen na elke cyclus (zie afbeelding B).**

Haal het filter eruit en reinig het. Verwijder eventuele pluisjes door het filter onder stromend water te wassen of te reinigen met een stofzuiger. Voor optimale prestaties dient u alle filters te laten drogen voordat u ze weer op hun plaats aanbrengt. Neem de droogautomaat niet in gebruik zonder eerst het filter in zijn zitting te hebben geplaatst.

Het deurfilter verwijderen:

1. Het deurtje openen en het filter naar boven eruit trekken.
2. Open het filter en verwijder zorgvuldig al de pluisjes uit alle filterdelen. Zet het filter weer goed op zijn plaats. Zorg ervoor dat het filter niet voorbij de pakking op de droogautomaat steekt.

**☰ Het bodemfilter reinigen als de bijbehorende indicator gaat branden (zie afbeelding C).**

Haal het filter eruit en reinig het. Verwijder eventuele pluisjes door het filter onder stromend water te wassen of te reinigen met een stofzuiger. Wij raden hoe dan ook aan om dit filter te reinigen na elke cyclus om de droogprestaties te optimaliseren. Neem de droogautomaat niet in gebruik zonder eerst het filter in zijn zitting te hebben geplaatst.

Het bodemfilter en de condensator verwijderen

1. De deur onderaan openen
2. Het bodemfilter met het handvat eruittrekken
3. De achterkant van het filter openen en eventueel pluis op het deel met gaatjes verwijderen.
4. De binnenkant van het bodemfilter reinigen (er kan nog wat water zijn, dit is normaal).
- 5a. Ongeveer om de 3 maanden moet de condensator (afbeelding D) achter het bodemfilter worden gereinigd.
- 5b. De hendels aan de zijkanten van de condensator moeten hiervoor naar onder staan. De condensator eruittrekken en onder stromend water wassen.
- 5c. De condensator weer monteren en de hendeltjes naar boven zetten.

6. De achterkant van het bodemfilter sluiten en het filter weer monteren, controleren of het perfect in de zitting zit.
7. Het handvat van het filter naar onder zetten en het klepje erop sluiten.
8. Controleren of het luchtrooster vrij is.

**De filters zijn fundamentele componenten van het droogproces. Ze vangen het pluis op dat zich tijdens het drogen vormt. Als de filters verstopt raken, komt de luchtstroom in de droogautomaat ernstig in gevaar: het droogproces duurt langer en verbruikt meer energie en de droogautomaat kan beschadigd raken. Als u deze handelingen niet goed uitvoert, kan het zijn dat de droogautomaat niet inschakelt.**

**TRANSPORT EN BEHANDELING**

De wasdroger nooit optillen door het aan het werkblad vast te houden.

1. Haal de stekker van de wasdroger uit het stopcontact.
2. Controleer of de deur en het waterreservoir goed dicht zitten.
3. Als de afvoerslang is aangesloten op uw afvalwatersysteem de afvoerslang opnieuw aan de achterzijde van de wasdroger bevestigen (zie Installatiegids).

Stroomverbruik			
Off modus (Po) - Watts			0.50
modus aan (PI)- Watts			1.00
Programmas	Kg	kWh	Minuten
Eco Katoen* ☐	8	4.76	130
Eco Katoen ☐	4	2.47	70
Synthetisch	4	1.83	90

\* Referentieprogramma voor het energielabe, dat dit geschikt is voor het drogen van normaal vochtig katoenen wasgoed en dat dit qua energieverbruik het meest efficiënte programma is voor het drogen van vochtig katoenen wasgoed. (Standaard configuratie/ vastgesteld aan het begin).

**PRODUCTBESCHRIJVING**

1. Waterreservoir
2. Luchtrooster
3. Bodemfilter en condensator
4. Deurfilter

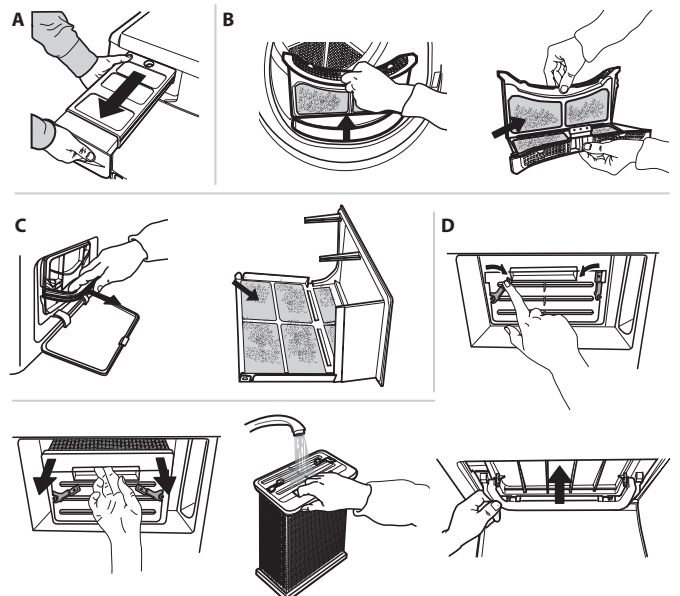
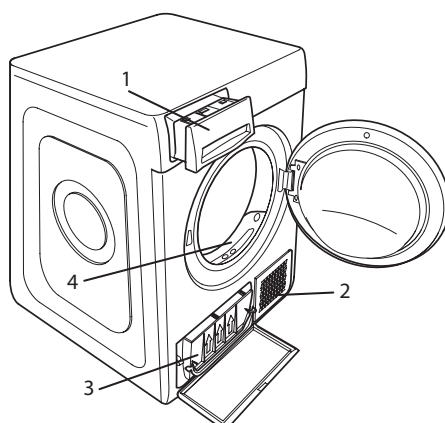

## PROBLEMEN EN OPLOSSINGEN

Controleer onderstaande tabel voor problemen, voordat u de Technische Service opbelt. Storingen zijn meestal van onbelangrijke aard en kunnen in enkele minuten worden opgelost

Probleem	Mogelijke oorzaak	Oplossing
De droogautomaat gaat niet aan	De stekker zit niet in het stopcontact	Steek de stekker in het stopcontact
	Het stopcontact is defect	Probeer of de stekker in een ander stopcontact wel werkt. Steek geen elektrische adapters of verlengsnoeren in de stekker.
	Er is een stroomonderbreking geweest.	Wacht totdat de netstroom weer wordt ingeschakeld.
De droogautomaat vertrekt niet	De deur is open	Sluit de deur
	Er is een tijdspanne ingesteld voor de start van de cyclus.	Voor apparaten met deze functie wacht u totdat de ingestelde tijd is verstreken of zet u het apparaat uit om het te resetten. Raadpleeg het gedeelte Opties.
	De toets Start/Pauze om het programma te starten is niet ingedrukt	Druk op de toets Start/Pauze
	Voor apparaten met toetsenvergrendeling, is deze optie geselecteerd.	Raadpleeg het gedeelte Opties. Schakel de geselecteerde vergrendeling uit. Het apparaat uit zetten <b>volstaat</b> niet om deze optie uit te schakelen
Heel lange droogtijden	Onvoldoende onderhoud uitgevoerd.	Lees het gedeelte Verzorging en Onderhoud en voer de beschreven handelingen uit.
	Ingesteld programma, tijd en/of droogniveau niet geschikt voor het type of de hoeveelheid wasgoed in de droogautomaat.	Lees het gedeelte Programma's en Opties om programma en opties te kiezen die geschikt zijn voor het wasgoed
	Wasgoed is te nat	Laat de wasmachine centrifugeren op een hoger toerental om zoveel mogelijk water te elimineren.
	Er kan te veel wasgoed in de droogautomaat zitten	Lees het gedeelte Programma's om de maximum belading voor elk programma te controleren.
Het programma is niet beëindigd.	Er kan een stroomonderbreking geweest zijn.	In geval van een stroomonderbreking moet u op de toets Start/Pauze drukken om de cyclus opnieuw te starten.

### Indicatoren branden of knipperen

<b>Watertank</b>	Het watertank is vol	Watertank leegmaken. Lees het gedeelte Verzorging en Onderhoud.
<b>Deurfilter en/of bodemfilter*</b>	De luchtstroom om het toestel te laten werken, volstaat niet	Reinig het deurfilter, het bodemfilter en controleer of het luchtrooster vrij is. Als u dit niet naar behoren doet, kan de droogautomaat beschadigd raken.
<b>Bodemfilter*</b>	Het bodemfilter moet worden gereinigd	Reinig het bodemfilter. Lees het gedeelte Verzorging en Onderhoud.
<b>DEMO</b> De cyclus duurt maar enkele minuten.	De droogautomaat staat in de Demo-modus. De indicator de DEMO brandt.	Schakel de Demo-modus uit. Voer de volgende acties op volgorde en zonder onderbrekingen uit. Zet het apparaat aan en dan weer uit. Druk op de toets Start/Pauze totdat u een akoestisch signaal hoort. Zet het apparaat weer aan. De indicator "DEMO" knippert en gaat dan uit.

Het symbool van de moersleutel signaleert een storing. Voer de beschreven handelingen uit. Schakel de droogautomaat uit en trek de stekker uit het stopcontact. Open onmiddellijk de deur en haal het wasgoed eruit om het apparaat af te laten koelen. Wacht ongeveer een uur. Steek de stekker weer in het stopcontact, vul de trommel en start de droogcyclus opnieuw.

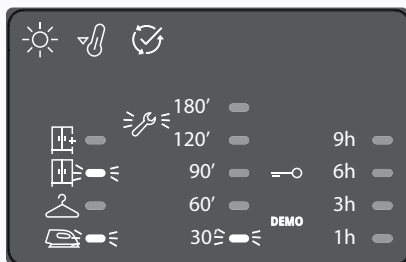

Als het probleem niet verdwijnt, neemt u contact op met de Technische Service en vermeldt u de cijfers en LED's die knipperen, van onder naar boven, linker kolom.  
Bijv.:  
Eerste kolom links, LED nr. 1 en 3 branden.  
Middelste kolom, LED nr. 1 brandt.

\*Opmerking: sommige modellen reinigen zichzelf en hebben geen bodemfilter: raadpleeg het gedeelte Verzorging en Onderhoud.



**U kunt de Veiligheidsinstructies, de Handleiding, de Productfiche en de Energiegegevens downloaden:**

- Bezoek onze website [docs.whirlpool.eu](https://docs.whirlpool.eu)
- Gebruik makend van de QR-code
- Anders, **contacteer onze Klantenservice** (Het telefoonnummer staat in het garantieboekje). Wanneer u contact neemt met de Klantenservice, gelieve de codes te vermelden die op het identificatieplaatje van het apparaat staan.

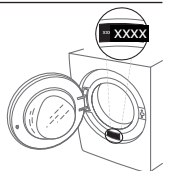

Whirlpool



W11360688

04/2019