

CS

ET

HU

LT

Whirlpool

Lednice / Návod k obsluze

Külmik / Kasutusjuhend

Hűtőszekrény / Felhasználói kézikönyv

Šaldytuvas / Vartotojo vadovas

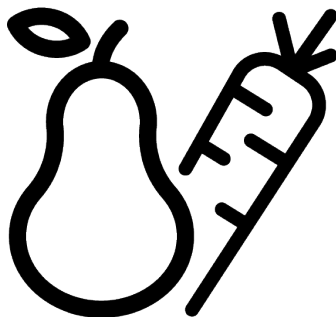

WHG2 6574W X5E

®/TM/© 2025 Whirlpool.Vyrobena v licenci_®/TM/© 2025 Whirlpool.Toodetud litsentsi alusel_®/TM/© 2025 Whirlpool.Licenc alapján készült_®/TM/© 2025 Whirlpool.Pagaminta pagal licenciją

15 7550 0103/ CS ET HU LT / AG_2/4/ 2/26/2025 1:26 PM
7285540961



PERDIRBTAS &
PERDIRBAMAS POPIERIUS



ÚJRAHASZNOSÍTOTT ÉS
ÚJRAFELDOLGOZHATÓ
PAPÍR



ŪMBERTŪODELTŪD JŪ
TAASKASUTĀTV PĀBER



RECYKLOVĀNŪ A
RECYKLOVĀTELŪNŪ PĀPĪR

Nejdříve si přečtěte tento návod!

Vážení zákazníci

Děkujeme, že jste si vybrali tento výrobek .

Zaregistrujte své produkty na www.register10.eu

Byli bychom rádi, kdyby jste dosáhli optimální účinnost tohoto vysoce kvalitního výrobku, který byl vyroben pomocí nejmodernějších technologií. Před použitím produktu si pozorně přečtěte tento návod a veškerou dodanou dokumentaci.

Dbejte na všechny informace a varování uvedené v uživatelské příručce. Tímto způsobem budete chránit sebe a svůj výrobek před možnými nebezpečími. Uschovejte tento návod k obsluze. Přiložte tuto příručku ke spotřebiči, pokud jej odevzdáte někomu jinému.

V uživatelské příručce jsou používány následující symboly, které se nachází na výrobku:



Přečtěte si uživatelskou příručku.



ENERG



SUPPLIER'S NAME

MODEL IDENTIFIER → (*)

A

A

Informace o modelu uložené v databázi výrobků se dají získat zadáním následující webové stránky a vyhledáním identifikátoru vašeho modelu (*), který je uveden na energetickém štítku.

<https://eprel.ec.europa.eu/>



1 Pokyny pro ochranu životního prostředí	4
1.1 Likvidace obalových materiálů	4
2 Vaše chladnička	5
3 Instalace	6
3.1 Elektrické připojení	8
4 Příprava	8
4.1 Co udělat pro úsporu energie	8
4.2 První uvedení do provozu.....	9
4.3 Klimatická třída a definice	9
5 Provoz spotřebiče	9
6 Ovládací panel produktu.....	10
7 Používání vašeho spotřebiče.....	11
7.1 Ukládání potravin v mrazícím a v chladícím prostoru	11
7.2 Výměna osvětlovací lampy	14
7.3 Upozornění na otevřené dveře.....	14
8 Vlastnosti produktu.....	14
8.1 Prostor pro uskladnění ledu.....	14
8.2 Držák na vejce	16
8.3 Nádoba na ovoce a zeleninu (Crisper)	16
8.4 Oblast chladicího prostoru mléčných výrobků.....	16
8.5 Nádoba na ovoce a zeleninu (Crisper) s regulací vlhkosti	17
8.6 Připojení vody	17
9 Údržba a čištění	22
10 Řešení problémů	24

1 Pokyny pro ochranu životního prostředí

1.1 Likvidace obalových materiálů

Obalový materiál je recyklovatelný a je označen recyklačním symbolem .

Jednotlivé části obalu se proto musí likvidovat zodpovědně a v plném souladu s předpisy místních orgánů, které upravují likvidaci odpadu.

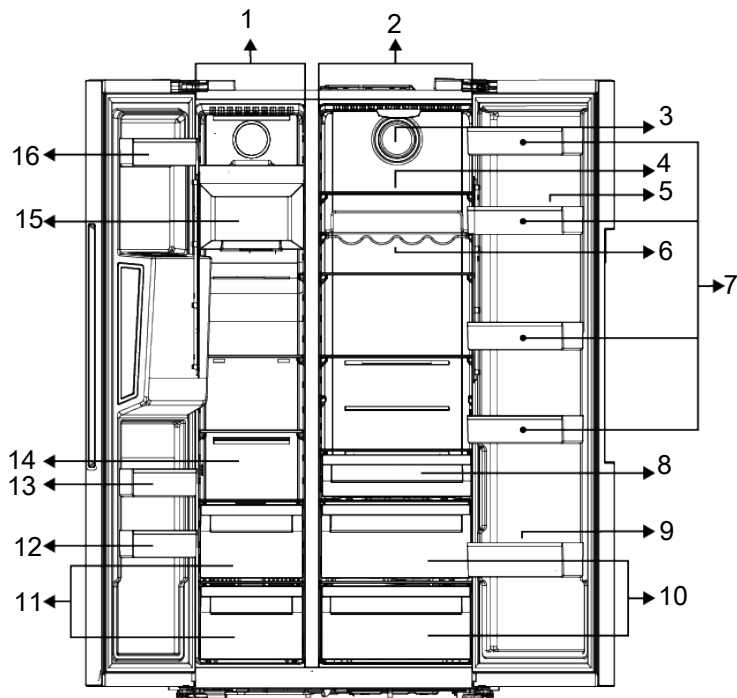

- | | |
|---|---|
| 1 Části mrazáku | 2 Chladicí prostor |
| 3 Ventilátor | 4 *Skleněné police v chladícím prostoru |
| 5 Držák na vejce | 6 *Držák na láhve |
| 7 *Police v dveřích chladicí části | 8 *Nádoba na mléko a mléčné výrobky (chladicí prostor) |
| 9 *Držák na láhve | 10 *Nádoby na ovoce a zeleninu (Crisper) |
| 11 Oddělení skladování mrazených potravin | 12 *Police ve dveřích mrazicí části |
| 13 *Police ve dveřích mrazicí části | 14 Přihrádky na uskladnění mrazených potravin a skleněná police |
| 15 *Ledomat | 16 *Police ve dveřích mrazicí části |

***Volitelně:** Údaje v této uživatelské příručce jsou schematické a nemusí přesně odpovídat vašemu výrobku. Pokud váš výrobek neobsahuje příslušné části, tyto informace se vztahují na ostatní modely.

3 Instalace

Správné místo pro instalaci

Nejdříve si přečtete "Bezpečnostní pokyny"!

Pro instalaci výrobku se obraťte na autorizovaný servis. Pro přípravu spotřebiče pro instalaci vyhledejte informace v uživatelské příručce a ujistěte se, že jsou k dispozici požadované elektrické a vodovodní nástroje. Pokud ne, pro uspořádání těchto nástrojů podle potřeby se obraťte na elektrikáře a vodoinstalatéry.

- Poškozený napájecí kabel musí být vyměněn autorizovaným servisem.
- Při umístění dvou chladniček v přilehlé pozici, mezi dvěma jednotkami nechejte vzdálenost nejméně 4 cm.
- Uchovávejte produkt mimo přímé sluneční světlo a na suchém místě.
- Aby Váš výrobek účinně fungoval, vyžaduje dostatečný oběh vzduchu. Umísťujete-li produkt ve výklenku, nezapomeňte mezi výrobkem a stropem, zadní stěnou a bočními stěnami ponechat volný prostor nejméně 5 cm. Zkontrolujte, zda je na svém místě součástka zajišťující ochranný odstup od zdi (pokud je dodána s výrobkem). Pokud součástka není k dispozici, nebo pokud se ztratila nebo upadla, umístěte výrobek tak, aby mezi zadní stěnou výrobků a stěnou místnosti zůstal volný prostor nejméně 5 cm. Volný prostor vzadu je důležitý pro účinný provoz výrobku.
- Pokud je rozpětí dveří příliš úzké pro přenesení výrobku, odmontujte dveře a otočte produkt na bok, pokud to nefunguje, obraťte se na autorizovaný servis.
- Pro zabránění vibracím umístěte výrobek na rovný povrch
- Umístěte výrobek alespoň 30 cm od radiátorů, kamen a podobných tepelných zdrojů a alespoň 5 cm od elektrických trub

- Nevystavujte výrobek přímému slunečnímu záření nebo jej neponechávejte ve vlhkém prostředí.
- Před přepravou nebo použitím nikdy neotevírejte kryt ovládací desky výrobku. Nebezpečí úrazu elektrickým zásahem a požáru!
- Naše společnost nenese zodpovědnost za případné škody vzniklé v důsledku použití bez uzemnění a bez připojení napájení v nesouladu s vnitrostátními předpisy.
- Zásuvka napájecího kabelu musí být snadno přístupná i po instalaci.

Výstraha před horkým povrchem!

Boční stěny vašeho produktu jsou vybaveny trubkami chlazení, které vylepšují chladicí systém. Přes tyto povrchy může téct vysokotlaká kapalina, která může způsobit ohřev bočních stěn. Je to normální a nevyžaduje to údržbu. Při kontaktu s těmito oblastmi buďte opatrní.

Přípevnění plastových klínů

K zachování dostatečného prostoru pro cirkulaci vzduchu mezi výrobkem a stěnou použijte plastové klíny dodané s výrobkem.

- Odstraňte šrouby na výrobku a namontujte šrouby dodané s klíny.
- Připevněte 2 plastové klíny na kryt větrání jako jsou zobrazeny na obrázku.

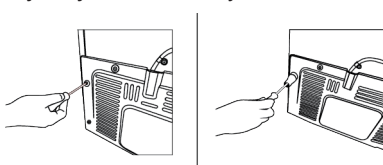

Nastavení nožek

Pokud výrobek není v rovnovážné poloze, nastavte přední nastavitelné stojany jejich otáčením směrem doprava nebo doleva.

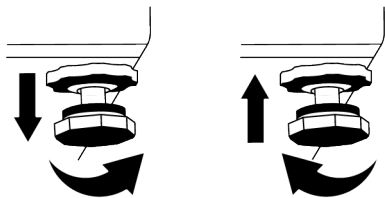

Nastavení dveří ve svislém směru,

Uvolnit upevňovací matici ve spodní části. Šroubujte seřizovací matici (ve směru / proti směru chodu hodinových ručiček), v závislosti na poloze dveří Utáhněte upevňovací šroub matici pro konečnou polohu.

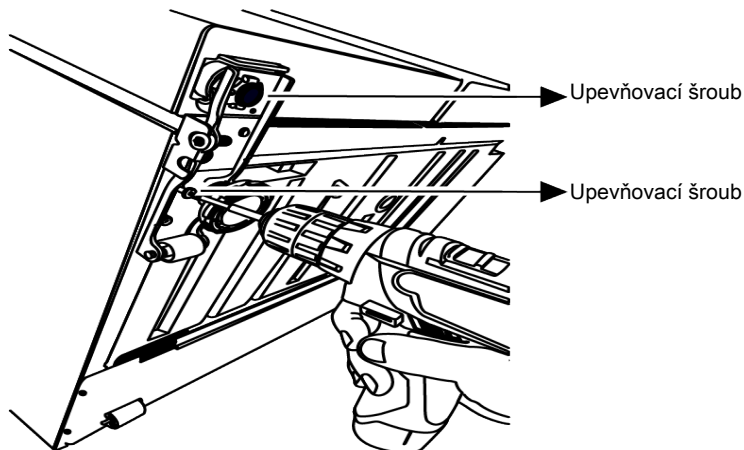

Vodorovné nastavení dveří,

Povolte upevňovací šroub na spodní straně. Povolte upevňovací matici na horní straně. Šroubujte nastavovací šroub (ve směru /

proti směru chodu hodinových ručiček), v závislosti na poloze dveří Utáhněte upevňovací šroub v horní části pro konečnou polohu. Dotáhněte upevňovací šroub vespod

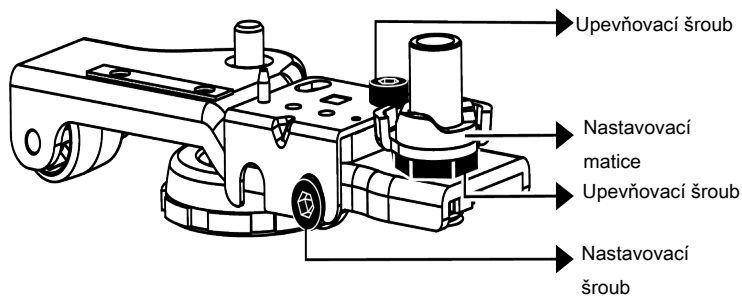

3.1 Elektrické připojení



VAROVÁNÍ: Pro napájení nepoužívejte prodlužovací kabely nebo rozdvojky.



VAROVÁNÍ: Poškozený napájecí kabel musí být vyměněn autorizovaným servisem.



Výstraha před horkým povrchem! Boční stěny vašeho produktu jsou vybaveny trubkami chlazení, které vylepšují chladicí systém. Přes tyto povrchy může téct vysokotlaká kapalina, která může způsobit ohřev bočních stěn. Je to normální a nevyžaduje to údržbu. Při kontaktu s těmito oblastmi buďte opatrní.



Před přepravou nebo použitím nikdy neotevírejte kryt ovládací desky výrobku. Nebezpečí úrazu elektrickým zásahem a požáru! Naše společnost nese zodpovědnost za případné škody vzniklé v důsledku použití bez uzemnění a bez připojení napájení v nesouladu s vnitrostátními předpisy. Zásuvka napájecího kabelu musí být snadno přístupná i po instalaci.

4 Příprava

Nejdříve si přečtete "Bezpečnostní pokyny"!

4.1 Co udělat pro úsporu energie

- Tento chladicí spotřebič není určen k používání jako vestavný spotřebič.
- Při nakládání potravin nechte v chladničce dostatek místa pro zajištění dostatečné cirkulace vzduchu pro chlazení.
- Protože horký a vlhký vzduch se nedostane přímo do vašeho výrobku, když nejsou dvířka zavřená, výrobek se optimalizuje ve stávajících podmínkách tak, aby jídlo uvnitř bylo bezpečně chráněno. Za těchto okolností budou funkce a součásti, jako jsou kompresor, ventilátor, ohřívač, rozmrazovač, osvětlení, displej atd., pracovat podle potřeb s minimální spotřebou energie.
- V případě, že je k dispozici více možností, skleněné police musí být umístěny tak, aby nebyly blokovány výstupy vzduchu na zadní stěně a nejlépe tak, aby výstupy vzduchu zůstaly pod skleněnou policí.

Tato kombinace může pomoci zlepšit distribuci vzduchu a energetickou účinnost.

- Při skladování důrazně doporučujeme použití spodní zásuvky.
- K dosažení optimálního výkonu lze použít funkci rychlého zmrazení (je-li k dispozici), a to 24 hodin před vložením čerstvých potravin do mrazničky.
- Ve většině případů stačí funkci rychlého zmrazování 24 hodin po vložení čerstvých potravin do mrazničky. Po určité době se funkce rychlého zmrazení automaticky deaktivuje.
- Při zmrazování malého množství potravin lze funkci rychlého zmrazování po určité době deaktivovat, aby se zajistila úspora energie.
- Jídlo ukládejte pomocí použití zásuvek v chladicím prostoru, s cílem zajištění úspory energie a ochrany potravin v lepších podmínkách.

4.2 První uvedení do provozu

Před použitím produktu se ujistěte, že byly provedeny všechny nezbytné přípravy v souladu s pokyny uvedenými v kapitolách „Bezpečnostní instrukce“ a „Instalace“.

- Před použitím výrobku počkejte alespoň 2 hodiny, aby se zajistila úplná účinnost chlazení.
- Nechte produkt běžet bez umístění jakýchkoli potravin uvnitř po dobu 6 hodin a dvířka produktu by měla být co nejvíce zavřena.

5 Provoz spotřebiče

Nejdříve si přečtete "Bezpečnostní pokyny"!

- Výrobek se používá pouze pro skladování potravin.
- Pokud nebudete doma (např. dovolená) a nebudete delší dobu používat výrobník ledu IceMatic nebo dávkovač vody, vypněte ventil vody. V opačném případě může dojít k úniku vody.

- Změna teploty způsobená otevřením a zavíráním dvířek během používání výrobku může běžně vést ke kondenzaci na dveřích/policích a skleněných nádobách umístěných ve výrobku.
- Když se kompresor zapne, uslyšíte zvuk. Je normální, že výrobek vydává hluk, i když kompresor není v provozu, protože v chladicím systému se může stlačovat kapalina a plyn.
- Je normální, že se přední hrany produktu ohřejí. Tyto oblasti jsou navrženy tak, aby se zahřáli, s cílem zabránění kondenzace.
- U některých modelů se panel indikátoru automaticky vypne po 1 minutách po zavření dveří. Znovu se aktivuje když se dveře otevřou nebo po stisknutí tlačítka.

4.3 Klimatická třída a definice

Prohlédněte si klimatickou třídu na typovém štítku zařízení. Podle klimatické třídy se na vaše zařízení vztahuje jedna z následujících informací.

- **SN:** Dlouhodobé mírné podnebí: Toto chladicí zařízení je určeno k používání při teplotách okolí od 10 °C do 32 °C.
- **N:** Mírné podnebí: Toto chladicí zařízení je určeno k používání při teplotách okolí od 16 °C do 32 °C.
- **ST:** Subtropické podnebí: Toto chladicí zařízení je určeno k používání při teplotách okolí od 16 °C do 38 °C.
- **T:** Tropické podnebí: Toto chladicí zařízení je určeno k používání při teplotách okolí od 16 °C do 43 °C.

Odpojení výrobku od sítě

- Odstraňte něj jídlo, z důvodu zabránění zápachu,
- Počkejte, až led roztaje, vyčistěte interiér a nechte jej vyschnout, dveře nechte otevřené, aby se nepoškodily vnitřní plasty tělesa.

Výstražné tlačítko výměny filtru

Filtr na přívodu vody do chladničky by se měl v pravidelných intervalech vyměňovat. Vaše chladnička tento čas vypočítá automaticky. Po uplynutí životnosti filtru se rozsvítí LED kontrolka na tlačítku upozornění na výměnu filtru. Po výměně filtru stiskněte a podržte tlačítko na 3 sekundy, aby se vypnula výstražná LED kontrolka výměny filtru.

Tlačítko volby Voda, Ledové kostky,

Drcený led

Toto tlačítko umožňuje přepínat mezi volbou vody, kostek ledu a drceného ledu. Když aktivujete funkci, kontrolka na tlačítku zůstane svítit.

Bezdrátové tlačítko

Toto tlačítko se používá pro bezdrátové připojení k vašemu produktu prostřednictvím mobilní aplikace HomeWhiz.

Po stisku tlačítka na 3 sekundy začne LED dioda na tlačítku pomalu blikat (v intervalech 0,5 sekundy). Tímto způsobem se na produktu inicializuje domácí síť. Po dosažení bezdrátového spojení s výrobkem, LED dioda na tlačítku trvale rozsvítí.

Po vytvoření počátečního spojení můžete spojení aktivovat / deaktivovat krátkým stisknutím tlačítka. Kontrolka LED na tlačítku bude rychle blikat (v intervalech 0,2

sekundy), dokud nebude spotřebič připojen. Když je připojení aktivní, LED dioda zůstane svítit.

Pokud se spojení nelze navázat delší dobu, zkontrolujte nastavení spojení a viz "Řešení problémů" v uživatelské příručce.

Na bezdrátové připojení se používá aplikace HomeWhiz. Kroky instalace jsou popsány v aplikaci v průběhu instalace. Do aplikace můžete vstoupit přečtením QR kódu dostupného na štítku HomeWhiz na produktu. Aplikace je nabízena prostřednictvím App Store pro zařízení IOS a prostřednictvím obchodu Play pro zařízení Android.

Podrobné informace naleznete na adrese <https://www.homewhiz.com/>.

Tlačítko nastavení teploty mrazicí části

Nastavení teploty se provádí pro mrazicí prostor. Stisknutím tohoto tlačítka můžete nastavit teplotu mrazicí části na -16, -17, -18, -19, -20, -21, -22 stupňů Celsia.

UPOZORNĚNÍ

 **Teplotu lze nastavit v rozmezí 1-8 °C pro chladicí prostor a v rozmezí -24 až -15 °C pro mrazicí prostor. Nastavitelné hodnoty teploty se mohou lišit za předpokladu, že jsou v těchto rozmezích podle specifikací výrobku.**

7 Používání vašeho spotřebiče

7.1 Ukládání potravin v mrazicím a v chladicím prostoru

Skladování potravin v mrazicím prostoru

- Funkci rychlého zmrazování můžete aktivovat 4-6 hodin před funkcí zmrazování a provést rychlejší chlazení.
- Teplé pokrmy před vložením do mrazicího prostoru zahřejte na pokojovou teplotu.

- Potravin, které se mají zmrazit, rozdělte na porce s velikostí které lze konzumovat, a zmrazte je v samostatných balíčcích.
- Před vložením potravin do mrazničky se doporučuje jejich zabalení.
- Abyste zabránili uplynutí doby skladování, napište na obal datum, čas a název výrobku podle doby skladování různých potravin.
- Potravin, které jste rozmrazili, rychle zkonsumujte. Rozmražené potraviny nelze znovu zmrazit, pokud nejsou

tepelně zpracovány. Po rozmrazení není bezpečně konzumovat opětovně zmražené čerstvé potraviny bez tepelné úpravy.

- Při zmrazování čerstvých potravin je nedávejte do kontaktu s již zmraženými potravinami. V opačném případě se zmražené potraviny rozmrazí.

Skladování potravin, které se prodávají zmražené

- Pokud jde o dobu, po kterou musíte potraviny skladovat, vždy se řiďte pokyny výrobce. Nepřekračujte čas uvedený v těchto pokynech!
- V zájmu ochrany kvality potravin dodržujte co nejkratší časový interval mezi nákupní transakcí a skladováním.
- Kupujte mražené potraviny, které jsou skladovány při teplotě -18 °C nebo nižší.
- Vyhněte se nákupu potravin, jejichž obaly jsou pokryty ledem atp. To znamená, že výrobek mohl být částečně rozmražen a znovu zmražen. Teplota ovlivňuje kvalitu potravin.
- Nepřekračujte dobu skladování doporučenou výrobcem potravin. Z mrazničky vyjměte jen tolik potravin, kolik potřebujete.
- Pokud je váš výrobek (v tabulce doporučených nastavených hodnot) nastaven na uvedené nastavené hodnoty, potraviny si kromě případů, kdy jsou v prostředí extrémní okolnosti, zachovají svou čerstvost delší dobu ve složce pro čerstvé výrobky i ve složce mrazničky.
- Pokud je přihrádka na čerstvé potraviny nastavena na nižší teplotu, čerstvé ovoce a zelenina mohou být částečně zmrazeny.

Rychlé mražení

1. Před vložením čerstvých potravin aktivujte funkci rychlého zmrazení 24 hodin.
2. Po 24 hodinách od stisknutí tlačítka vložte potraviny, které chcete zamrazit, na třetí nebo čtvrtou policičku s vyšší mrazicí kapacitou.

3. Po aktivaci funkce rychlého zmrazení se po určité době automaticky zruší.

Podrobnosti o mrazničce

Podle normy IEC 62552 musí mít mraznička kapacitu pro zmrazení 4,5 kg potravin při teplotě -18°C nebo nižší při pokojové teplotě 25°C za 24 hodin na každých 100 litrů objemu mrazicího prostoru.

Potraviny mohou být zachovány po delší dobu pouze při teplotě do teploty -18 °C. Potraviny můžete udržovat čerstvé po dobu několika měsíců (v mrazničce na nebo pod teplotou -18 °C).

Potraviny které mají být zmrazeny nesmí přijít do kontaktu s již zmraženými potravinami uvnitř mrazničky z důvodu zabránění jejich částečnému rozmrazení. Zeleninu uvařte a vodu odfiltrujte pro prodloužení doby zmrazeného skladování. Po filtraci dejte jídlo do vzduchotěsných balení a umístěte jej v mrazničce. Banány, rajčata, hlávkový salát, celer, vařené vejce, brambory a podobné potraviny nezmrazujte. V případě, že jsou tyto potraviny zmrazeny, negativně to ovlivní jen jejich výživové hodnoty a konzumní vlastnosti. Nejedná se o hnilobu, která by ohrožovala lidské zdraví.

Umístění potravin

Police v mrazícím prostoru: Různé mražené potraviny jako maso, ryby, zmrzlina, zelenina atp.

Police v chladícím prostoru: Potraviny uvnitř hrnců, talíře s uzávěrem a obaly s uzávěrem, vejce (v uzavřeném obalu)

Poličky na dveřích chladicího prostoru: Malé a balené potraviny nebo nápoje

Crisper: Zelenina a ovoce

Přihrádka na čerstvé potraviny: Lahůdky (snídaně, masné výrobky spotřebované v krátkém čase)

Ukládání potravin v chladícím prostoru

- Pokud se dveře přihrádky často otevírají a zavírají a zůstávají dlouho otevřené, teplota v přihrádce se výrazně zvýší, což může snížit životnost potravin a způsobit jejich znehodnocení.
- Aby nedošlo ke změně zápachu a chuti, potraviny by měly být skladovány v uzavřených nádobách.
- V chladničce neskladujte příliš mnoho potravin. Chcete-li dosáhnout lepšího a homogennějšího chlazení, umístěte potraviny odděleně tak, aby jimi mohl proudit studený vzduch.
- Zajistěte proudění vzduchu ponecháním prostoru mezi potravinami a vnitřní stěnou. Pokud potraviny opřete o zadní stěnu, mohou zamrznout.
- Uvařená teplá jídla před uložením do chladničky zchladte na pokojovou teplotu. Potom můžete vlažný pokrm umístit do spodních polic chladničky. Vlažnou stravu neumísťujte do blízkosti potravin, které se mohou snadno pokazit.
- Mražené potraviny rozmrazujte v přihrádce pro čerstvé potraviny. Tímto způsobem můžete chladit přihrádku na čerstvé potraviny pomocí mražených potravin a šetřit energii.
- Skladování nezralého tropického ovoce (mango, melouny, papája, banány, ananas) v chladničce může urychlit proces zrání. To se nedoporučuje, protože se tím zkrátí doba skladování.
- Cibuli, česnek, zázvor a jinou kořenovou zeleninu skladujte v tmavých a chladných prostorách, nikoli v chladničce.

- Pokud zjistíte, že se v chladničce pokazila nějaká potravina, vyhodte ji a vyčistěte příslušenství, které s ní přišlo do kontaktu.
- Abyste jídla, jako jsou polévky a dušená jídla, která se vaří ve velkých hrncích, rychle ochladila, můžete je dát do chladničky tak, že je rozdělíte do vlastních mělkých nádob.
- Neumísťujte nebalené potraviny do blízkosti vajec.
- Ovoce a zeleninu skladujte odděleně a jednotlivé druhy skladujte spolu (například jablka s jablky, mrkev s mrkví).
- Zelenou zeleninu vyjměte z plastového sáčku a po zabalení do papírového ručníku nebo sušící utěrky ji vložte do chladničky. Pokud tento typ potravin před uložením do chladničky omyjete, nezapomeňte je vysušit.
- Vlhké prostředí a zároveň proudění vzduchu vytvoříte tak, že ovoce a zeleninu, které jsou náchylné k vysychání, budete uchovávat v perforovaných nebo neuzavřených plastových sáčcích.
- Pokud je váš výrobek (v tabulce doporučených nastavených hodnot) nastaven na uvedené nastavené hodnoty, potraviny si kromě případů, kdy jsou v prostředí extrémní okolnosti, zachovají svou čerstvost delší dobu ve složce pro čerstvé výrobky i ve složce mrazničky.

Různé potraviny skladujte na různých místech podle jejich vlastností.

Potraviny	Umístění
Vajíčka	Polička ve dveřích
Mléčné výrobky (másla, sýr)	Pokud je k dispozici, přihrádka s nulovým stupněm (pro snídani)
Ovoce, zelenina a zeleň	Přihrádka na ovoce a zeleninu, nádoba na ovoce a zeleninu (Crisper) nebo Přihrádka EverFresh+ (je-li k dispozici)
Čerstvé maso, drůbež, ryby, klobásy atp. Vařené potraviny	Pokud je k dispozici, přihrádka s nulovým stupněm (pro snídani)
Potraviny připravené k podávání, balené výrobky, konzervované potraviny a okurky	Horní police nebo dveřní polička
Nápoje, láhve, pepř a občerstvení	Polička ve dveřích

Tabulka doporučených nastavených hodnot

Nastavení Mrazicího prostoru	Nastavení prostoru chladničky	Poznámky
-22°C	4°C	Toto je výchozí, doporučené nastavení. Toto nastavení se doporučuje, pokud je okolní teplota nižší než 30°C.
-22°C nebo nižší	4°C	Tyto nastavení se doporučují pro teploty nad 30 ° C.
Quick Freeze - Rychlé mrazení	4°C	Použijte, když chcete zmrazit vaše potraviny krátké době. Po skončení procesu se nastavení výrobku vrátí do předchozí polohy.
-18 ° C nebo nižší	2°C	Použijte toto nastavení, pokud si myslíte, že chladicí prostor není dostatečně studený vzhledem k teplotě prostředí nebo časté otevírání dveří.

7.2 Výměna osvětlovací lampy

Při výměně žárovky/LED, která se používá k osvětlení v chladničce, zavolejte autorizovaný servis.

Lampa/y, použité v tomto zařízení není možné použít pro osvětlení domu. Účel použití tohoto světla je pomoci uživateli umístit potraviny do chladničky / mrazničky bezpečně a pohodlně.

7.3 Upozornění na otevřené dveře

Systém upozornění na otevřené dveře chladničky se může lišit v závislosti na modelu.

Verze 1;

Pokud dveře výrobku zůstanou otevřené určitou dobu (od 60 s do 120 s), zazní zvukový výstražný signál; v závislosti na modelu výrobku se může zobrazit také

vizuální výstražný signál (světelný záblesk). Pokud zavřete dveře zařízení nebo stisknete tlačítko na obrazovce zařízení, pokud takové je, výstražný zvuk se zastaví.

Verze 2;

Pokud dveře zařízení zůstanou otevřené určitou dobu (od 60 s do 120 s), zazní upozornění na otevřené dveře. Upozornění na otevřené dveře se ozývá postupně. Nejprve se spustí zvukové varování. Pokud dveře stále nejsou zavřené, po 4 minutách se aktivuje vizuální upozornění (světelný záblesk). Upozornění na otevřené dveře se zpozdí o určitý čas (od 60 s do 120 s), když se stiskne libovolné tlačítko na obrazovce produktu, pokud takové je. Potom se proces začne znovu. Když jsou dveře zařízení zavřené, upozornění na otevřené dveře se zruší.



8 Vlastnosti produktu

8.1 Prostor pro uskladnění ledu

Odběr ledu/vody

Pomocí displeje vyberte příslušnou

možnost, abyste mohli odebírat vodu () /

kostky ledu () / drcený led ().

Stiskněte spoušť na dávkovači vody, abyste si mohli vzít vodu/led. Při přepínání mezi

možnostmi ledových kostek () /

drceného ledu () se při prvních odběrech může vydat typ ledu, který zůstal z předchozího výběru.

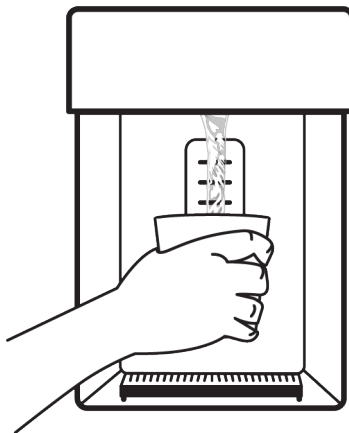

- Na první odebrání ledu z dávkovače ledu/ vody je třeba počkat přibližně 12 hodin. V případě, že v zásobníku na led není dostatek ledu, nemůžete si z dávkovače vzít led.
- Kostky ledu (3-4 litry) po prvním spuštění nekonzumujte.
- Pokud během provozu výrobku dojde k výpadku proudu nebo dočasné poruše, led se může trochu roztát a znovu zamrznout. V takovém případě se může led navzájem slepit. V případě výpadku proudu nebo poruchy může led roztát a způsobit únik vody. V případě takového problému vyčistěte nádobu na led vysypáním ledu, který v ní zůstal.
- Vodní systém produktu se smí připojit jen k rozvodu studené vody. Nesmí být připojena k rozvodu teplé vody.
- Během prvního provozu výrobku se voda nesmí použít. Důvodem je přítomnost vzduchu v systému. Vzduch v systému je třeba vypustit. Za tímto účelem stiskněte spoušť dávkovače na 1-2 minuty, dokud z dávkovače nevytéká voda. Na začátku může být průtok vody nepravidelný. Průtok vody se vrátí do normálu po vypuštění vzduchu ze systému.
- Při prvním použití filtru může vytékat kalná voda. Prvních 10 sklenic vody nekonzumujte.
- Při prvním nastavení výrobku by mělo uplynout přibližně 12 hodin, než voda vychladne.
- Vodní systém výrobku byl navržen tak, aby mohl fungovat pouze s čistou vodou. Nepoužívejte žádné jiné nápoje kromě vody.
- Pokud výrobek nebudete delší dobu používat z důvodu dovolené apod., doporučujeme vám zrušit připojení vody. Pokud se dávkovač vody delší dobu nepoužívá, první 1-2 sklenice vody mohou být horké.

Odkapávací zásobník

Voda kapající z dávkovače vody se hromadí na odkapávací misce, není tam výtok vody. Odkapávací misku můžete vyjmout tak, že ji

potáhnete k sobě nebo zatlačíte na její okraj. Takto můžete vyčistit vodu v odkapávací misce.

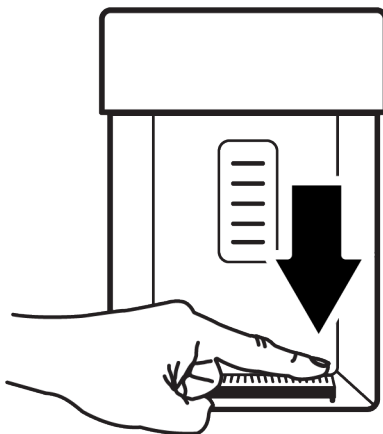

Ledomat

Stroj na výrobu ledu se nachází v horní části mrazícího boxu.

Uchopením rukojeti pod přední částí zatáhněte zásobník na led směrem k sobě, abyste jej mohli vyjmout.

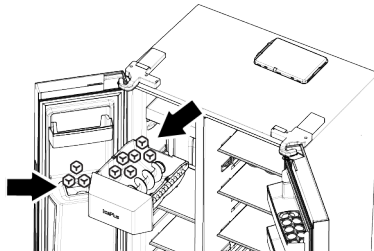

Odstranění zásobníku na led

Uchopte rukojeť na spodní části nádoby a zatáhněte ji k sobě.

Opětovné vložení zásobníku na led

Umístěte nádobu do otvoru a zatlačte ji zpět, přičemž ji držte rovnoběžně se zemí. Dbejte na to, aby mezi zásobníkem a prostorem pro výrobu ledu nezůstalo žádné místo.

V případě, že se vám nepodaří vybrat všechny kostky ledu

Kostky ledu, které zůstanou v zásobníku delší dobu, se mohou slepit a vytvořit velké bloky ledu. V takovém případě vyjměte zásobník na led podle návodu, oddělte

kostky ledu, vyjměte ty, které nelze oddělit od zásobníku, a zbylé kostky vložte zpět do zásobníku.

Pokud problém přetrvává, zkontrolujte ledový kanál a vyčistěte jej, pokud je zablokovan.

Při prvním použití nebo použití po delší době zařízení na výrobu ledu

Kostky ledu se mohou zmenšit v důsledku zbytkového vzduchu ve vodním systému. Vzduch se po určité době používání automaticky vypustí.

- Nepoužívejte kostky ledu vyrobené první den, abyste mohli osvěžit veškerou zbývající vodu v systému.
- Během provozu chladničky nevkládejte ruku ani žádný jiný předmět do kanálu na led a do nožů na drcení ledu.
- Nedovolte dětem, aby se zavěsily na výrobek ledu, zásobník ledu nebo dávkovač vody/ledu.
- Zásobník na led pevně uchopte oběma rukama, abyste jej neupustili.
- Když rychle zavřete dvířka spotřebiče, voda z výrobku ledu může vystříknout do zásobníku na led.
- Zásobník na led nerozebírejte, pokud to není nezbytně nutné.
- V případě zaseknutí (spotřebič nespustí led) při získávání drceného ledu zkuste získat kostky ledu.
- Potom můžete zkusit získat drcený led.
- Při získávání drceného ledu může spotřebič nejprve vyrobit kostky ledu. Při získávání drceného ledu je možné, aby spotřebič vyráběl kostky ledu.
- Dveře mrazničky zařízení na výrobu ledu mohou být pokryty lehkou námrazou a vrstvou fólie.
- Je to normální a doporučujeme vám je okamžitě vyčistit.
- Po určité době se může voda naplnit do mřížky, která se nachází ve spodní části dávkovače vody.
- Doporučujeme vám pravidelně odstraňovat vodu z mřížky.

- Je normální slyšet zvuk, když kostky ledu padají ze zásobníku na led. To neznamená žádnou poruchu.
- Mechanismus čepele zásobníku na led je ostrý a může poranit vaši ruku.
- Pokud se kostky ledu neuvolňují z dávkovače ledu, znamená to, že kostky ledu mohou být slepeny. Chcete-li nadále získávat kostky ledu, musíte zásobník vyčistit.
- Po stisknutí spouště pro získání ledu (indikátor atd.) nelze změnit typ ledu. Měli byste uvolnit spouštěč (indikátor atd.), změnit typ ledu a opět si vzít led. Za tímto účelem můžete po změně typu ledu na indikátoru opět vzít led.

8.2 Držák na vejce

Držák na vajíčka můžete umístit na dveře nebo polici na korpusu dle vlastního uvážení.

Pokud má být držák na vejce umístěn na polici korpusu, doporučujeme vám vyjmout chladnější spodní police.

- Nikdy neumísťujte držák na vejce do mrazicího prostoru.

8.3 Nádobu na ovoce a zeleninu (Crisper)

Nádoba na ovoce a zeleninu (Crisper) je navržena tak, aby udržovala zeleninu čerstvou díky zachování její vlhkosti. Za tímto účelem je celková cirkulace chladného vzduchu v nádobě na ovoce a zeleninu (Crisper) intenzivnější. Skladujte ovoce a zeleninu v tomto prostoru. Udržujte zelené, listnaté zeleniny a ovoce odděleně, aby se prodloužila jejich životnost.

8.4 Oblast chladicího prostoru mléčných výrobků

Chladicí zásuvka

V Chladicí zásuvce lze dosáhnout nižších teplot. Tuto zásuvku používejte na lahůdkářské výrobky (salámy, klobásy atd.) a mléčné výrobky, které vyžadují chladnější skladovací podmínky, nebo na maso, kuřecí

maso nebo ryby, které mají být rychle spotřebovány. V této zásuvce není vhodné skladovat ovoce a zeleninu.

8.5 Nádoba na ovoce a zeleninu (Crisper) s regulací vlhkosti

Díky funkci Crisper s regulací vlhkosti se vlhkost zeleniny a ovoce udržuje pod kontrolou a potraviny zůstávají déle čerstvé.

Listovou zeleninu, jako je salát, špenát a podobná zelenina, která je citlivá na ztrátu vlhkosti, doporučujeme umístit do nádoby na ovoce a zeleninu (Crisper) ne svísele na kořenech, ale co nejvíce vodorovně.

Při umísťování zeleniny, uložte těžkou a tvrdou zeleninu na dno a lehkou a měkkou na vrchol, s přihlédnutím na specifické hmotnosti zeleniny.

Nikdy nenechávejte zeleninu v plastových sáčcích v nádobě na ovoce a zeleninu (Crisper). Ponechání v igelitových sáčcích způsobí, že zelenina shnije v krátké době.

V situacích, kde kontakt s ostatní zeleninou není vhodný, použijte obalový materiál, jako je papír, který má určitou pórovitost v souladu s hygienou.

Nedávejte plody, které mají vysokou produkci plynu ethylenu, jako jsou hrušky, meruňky, broskve a zejména jablka do společného zeleninového zásobníku s jinou zeleninou a ovocem. Plyn etylen vycházející z těchto plodů může způsobit, že ostatní zelenina a ovoce budou zrát rychleji a začnou hnit v kratším časovém období.

8.6 Připojení vody

(Tato funkce je volitelná)



VAROVÁNÍ

Výrobek a případné vodní čerpadlo musí být během připojování odpojeny od sítě.

Připojení vašeho výrobku k síti, filtru a zásobníku vody musí provést autorizované servisní středisko.

V závislosti na modelu můžete výrobek připojit ke zásobníku vody nebo přímo k vodovodní síti. Chcete-li provést toto připojení, musíte nejprve připojit vodní hadici k výrobku.

V závislosti na modelu vašeho výrobku zkontrolujte, zda jsou s výrobkem dodány následující části:

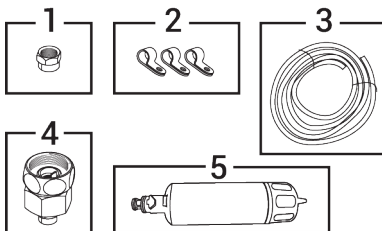

1. Svazek (1 kus) : Slouží k připojení vodní hadice k zadní části výrobku.
2. Hadicová spona (3 kusy): Slouží k upevnění vodovodní hadice na zeď.
3. Vodní hadice (1 ks, délka 5 metrů, průměr 1/4 col): Používá se k vytváření vodovodních přípojek.
4. Adaptér pro baterii (1 ks): Používá se k připojení k rozvodu studené vody s porézním filtrem.
5. Vodovodní filtr (1 ks *Volitelně): Slouží k připojení vodovodní sítě k výrobku. Pokud je připojen zásobník na vodu, není třeba používat vodovodní filtr.

Připojení vodovodní hadice k výrobku

Při připojování vodovodní hadice k výrobku postupujte podle níže uvedených pokynů.

1. Odstraňte koncovku z adaptéru na konci hadice připojené k zadní straně výrobku a nasadte koncovku na vodovodní hadici.

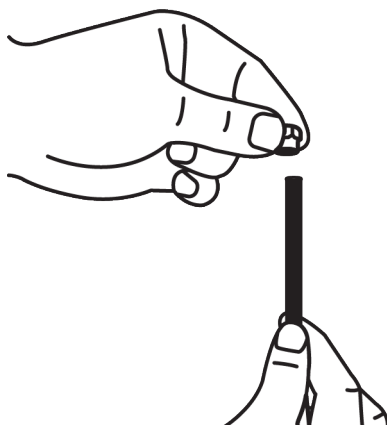
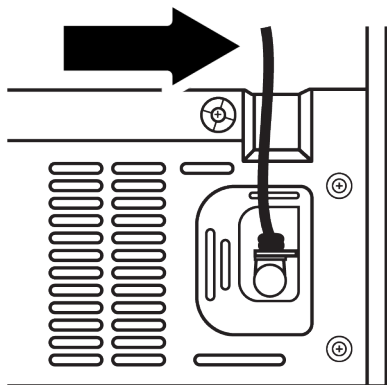

2. Pevným zatlačením připojte vodovodní hadici k adaptéru na koncovku hadice.

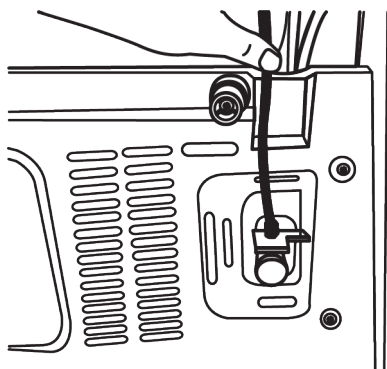

3. Spojku s koncovkou hadice zajistěte ručním utažením. Spoj můžete utáhnout pomocí trubkového klíče nebo kleští.

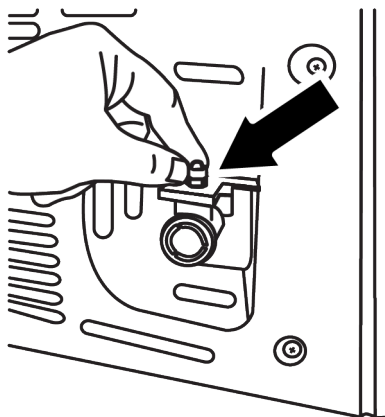

Připojení na vodovodní síť

(Tato funkce je volitelná)

Pokud budete výrobek používat připojením k rozvodu studené vody, musíte na síť studené vody ve vaší domácnosti nainstalovat standardní 1/2" ventilovou armaturu. Pokud tato armatura není k dispozici a nejste si jisti, obraťte se na kvalifikovaného instalátéra.

1. Odpojte spojku od adaptéru baterie.



2. Připojte adaptér baterie k ventilu síťového potrubí.

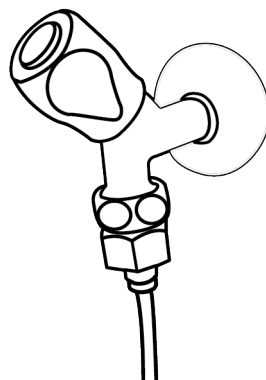

3. Nasadte spojku na vodovodní hadici.

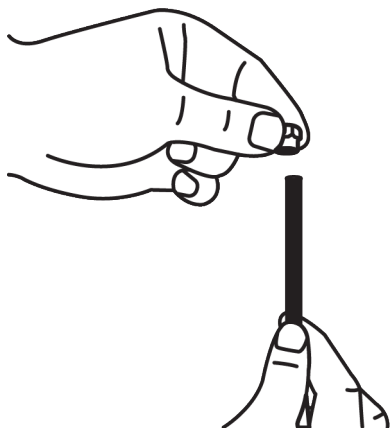

4. Nasadíte spojku na adaptér baterie a utáhněte ji rukou/nástrojem.

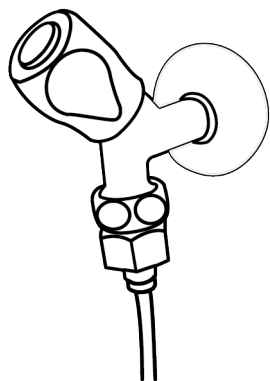

5. Vodovodní hadici upevněte na vhodných místech pomocí přiložených svorek, aby se zabránilo jejímu poškození, sklouznutí nebo náhodnému uvolnění.

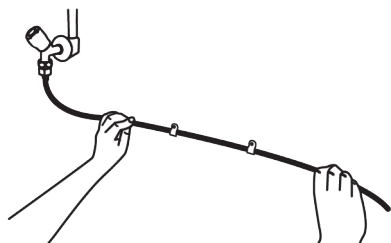

VAROVÁNÍ

Po otevření kohoutu se ujistěte, že na obou spojích vodovodní hadice nedochází k úniku vody. V případě netěsnosti ventil okamžitě zavřete a všechny spoje utáhněte pomocí trubkového klíče nebo kleští.

Pro výrobky, které se mají používat v zásobnících na vodu;

(Tato funkce je volitelná)

Pro připojení vody ze zásobníku na vodu k výrobku je zapotřebí vodní čerpadlo doporučené autorizovaným servisem.

Pro připojení vody ze zásobníku na vodu k výrobku je zapotřebí vodní čerpadlo doporučené autorizovaným servisem.

1. Po připojení jednoho konce vodovodní hadice z čerpadla k výrobku postupujte podle následujících pokynů.

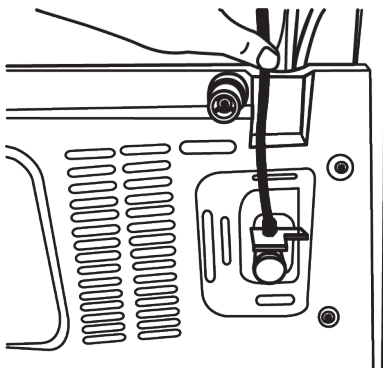

2. Připojení provedte zasunutím druhého konce vodovodní hadice do vstupu vodovodní hadice čerpadla.

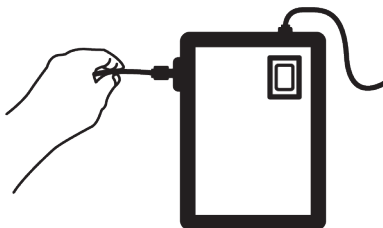

3. Hadici čerpadla upevněte tak, že ji vložíte do zásobníku na vodu.

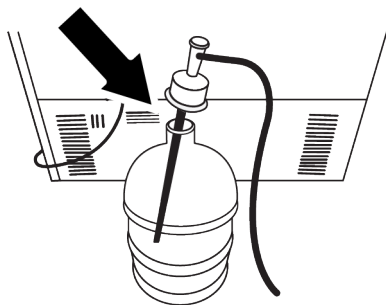

4. Po dokončení připojení zapojte čerpadlo do zásuvky a spusťte čerpadlo.

i Po spuštění čerpadla počkejte 2-3 minuty, než dosáhne požadované účinnosti.

i Při připojování vody si přečtěte návod k obsluze čerpadla.

i Pokud se použije zásobník na vodu, není třeba používat vodovodní filtr.

Vodní filtr

(Tato funkce je volitelná)

V závislosti na modelu může mít váš výrobek externí nebo interní filtr. Chcete-li nainstalovat vodovodní filtr, postupujte podle níže uvedených pokynů.

Montáž externího filtru na zeď

(Tato funkce je volitelná)

VAROVÁNÍ
Neinstalujte filtr na výrobek.

V závislosti na modelu vašeho výrobku zkontrolujte, zda jsou s výrobkem dodány následující části:

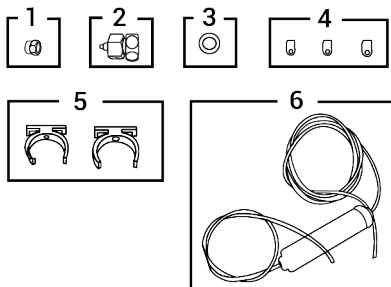

1. Svazek (1 kus) : Slouží k připojení vodní hadice k zadní části výrobku.
2. Adaptér pro baterii (1 ks): Používá se k připojení rozvodu studené vody.
3. Porézni filtr (1 ks)
4. Hadicová spona (3 kusy): Slouží k upevnění vodovodní hadice na zeď.
5. Zařízení pro připojení filtru (2 kusy): Slouží k montáži filtru na zeď.
6. Vodovodní filtr (1 ks): Slouží k připojení vodovodní sítě k výrobku. Pokud je připojen zásobník na vodu, není třeba používat vodovodní filtr.
7. Připojte adaptér baterie k ventilu síťového potrubí.
8. Určete místo, kde bude externí filtr upevněn. Namontujte přístroj pro připojení filtru (5) na zeď.
9. Připevněte filtr kolmo na držák filtru, jak je uvedeno na štítku. (6).

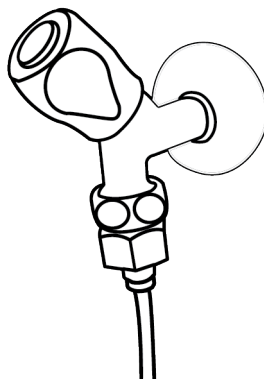

10. Připojte vodovodní hadici vycházející z horní části filtru k adaptéru pro připojení vody do výrobku.

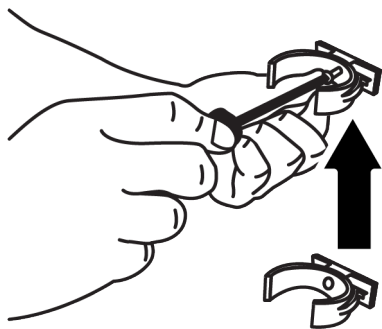

11. Po dokončení připojení by měl být obraz takový, jak je znázorněno níže.

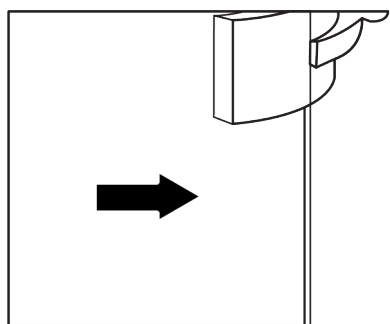
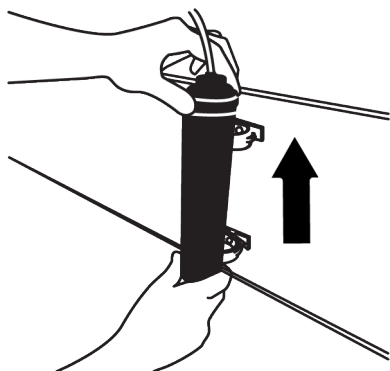

Protože vnitřní filtr, který je součástí výrobku, není nainstalován, je zapotřebí následující postup pro jeho přípravu:

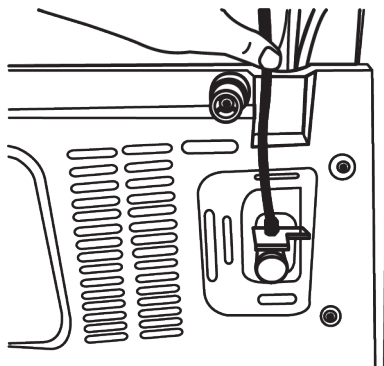

Připojení vodovodu

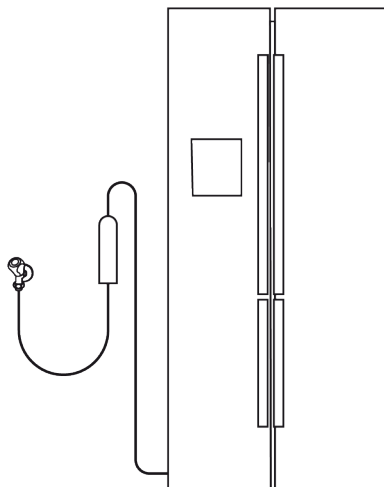

Připojení zásobníku vody:

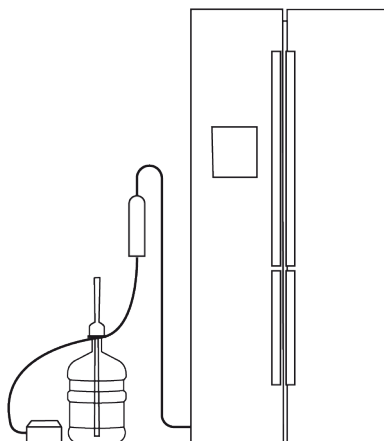



Po připojení filtru prvních deset sklenic vody nepoužívejte.

1. Při instalaci filtru musí být indikátor "Ice Off" aktivní. Přepínání mezi indikátory ON a OFF na displeji se provádí stisknutím tlačítka "Ice".

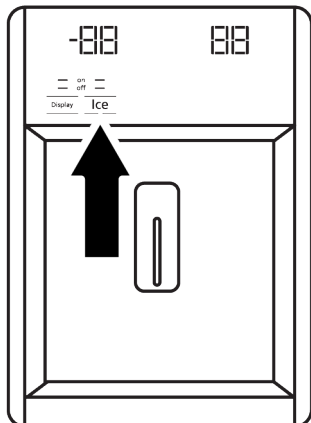

2. Odstraňte přihrádku na ovoce a zeleninu, abyste získali přístup k vodovodnímu filtru.
3. Odstraňte kryt obtoku vodovodního filtru tak, že jej potáhnete směrem k sobě.



Je normální, že po odstranění krytu vytéká několik kapek vody.

4. Vložte kryt vodovodního filtru do mechanismu a zatlačte jej dopředu, aby se zajistil na místě.

9 Údržba a čištění

Nejdříve si přečtete "Bezpečnostní pokyny"!

Před čištěním produktu ho odpojte nebo odpojte pojistku, ke které je připojena. Z žádného důvodu nepokládejte ruce, nohy ani kovové předměty pod chladničku nebo mezi chladničku a podlahu. Může dojít k zaseknutí nebo jakákoli ostrá hrana může způsobit poranění osob.

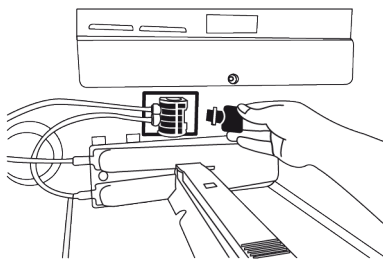

5. Režim "Ice Off" ukončete opětovným stisknutím tlačítka "Ice" na displeji.

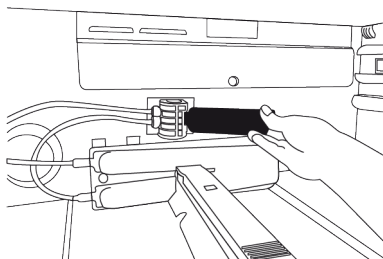

Vodovodní filtr odstraňuje z vody některé cizí částice. Nečistí vodu od mikroorganismů.

- K čištění produktu nepoužívejte ostré ani drsné nástroje. Nepoužívejte materiály, jako jsou čisticí prostředky pro domácnost, mýdlo, čisticí prostředky, plyn, benzín, ředidlo, alkohol, vosk atd.
- Prach se musí z ventilační mřížky na zadní straně produktu odstranit nejméně jednou ročně (bez otevření krytu). Výrobek čistěte suchým hadříkem.

Pro výrobky s dávkovačem vody / výrobníkem ledu

- Pokud byla voda v nádrži na vodu 2-3 týdny, musí se vyměnit.
- Nádrž na vodu a součásti dávkovače vody se nesmí mýt v myčkách nádobí.
- V půl litru vody rozpusťte čajovou lžičku uhličitanu. Navlhčete kus látky ve vodě a vyždímejte. Otřete přístroj s touto látkou a důkladně osušte.
- Dbejte na to, aby se voda nedostala do krytu lampy, skla LED osvětlení, větracích otvorů nebo jiných elektrických částí. Nebezpečí úrazu elektrickým proudem a zkratu!
- Neotevírejte živé části (kryt řídicí desky, případný zadní kryt kompresoru atd.) bez přítomnosti oprávněné osoby a neprovádějte zde žádné čištění, údržbu nebo opravy. Pokud váš výrobek nemá kryt v kompresorové části, nedotýkejte se jí rukama ani žádným předmětem. Nebezpečí úrazu elektrickým proudem a zranění!
- Očistěte dveře pomocí vlhkého hadříku. Odstraňte dveřní police a police v těle chladničky, jakož i veškerý obsah chladničky. Zvednutím nahoru vyberte poličky ve dveřích. Vyčistěte a osušte police, pak je umístěte zpět na jejich místo zasunutím shora.
- Nepoužívejte chlorovanou vodu nebo čisticí prostředky na vnějším povrchu a pochromovaných částech výrobku. Chlor může na takových kovových površích způsobit korozi.
- Nepokládejte ruce, nohy ani kovové předměty pod chladničku. Může dojít k zaseknutí nebo jakákoli ostrá hrana může způsobit poranění osob.
- Nepoužívejte ostré a abrazivní nástroje, mýdlo, čisticí prostředky, čisticí prostředky, plyn, benzín, laky a podobné látky, abyste zabránili deformaci plastové části a odstranění otisků na ní. K čištění použijte teplou vodu a měkký hadřík a usušte do sucha.

Pro výrobky bez funkce No-Frost;

- Na zadní stěně mrazicího prostoru se mohou objevit kapky vody a námraza až do tloušťky prstu. Nečistěte a nikdy nenanášejte oleje ani podobné materiály.
- K čištění vnějšího povrchu výrobku používejte mírně navlhčený hadřík z mikrovlákna. Houby a jiné druhy čistících oděvů mohou způsobit škrábance.
- Chcete-li během čištění vnitřního povrchu výrobku vyčistit všechny odnímatelné komponenty, omyjte tyto komponenty slabým roztokem sestávajícím z mýdla, vody a uhličitanu. Umyjte a důkladně osušte. Zabraňte kontaktu vody s prvky osvětlení a ovládacího panelu.
- Dávejte pozor, aby se voda nedostala do krytu lampy a jiných elektrických částí.
- Očistěte dveře pomocí vlhkého hadříku. Odstraňte veškerý obsah, abyste odstranili dveře a poličky. Zvednutím nahoru vyberte poličky ve dveřích. Vyčistěte a osušte police, pak je umístěte zpět na jejich místo zasunutím shora.
- Nepoužívejte chlorovanou vodu nebo čisticí prostředky na vnějším povrchu a pochromovaných částech výrobku. Chlor může na takových kovových površích způsobit korozi.
- Nepoužívejte ostré a abrazivní nástroje, mýdlo, čisticí prostředky, čisticí prostředky, plyn, benzín, laky a podobné látky, abyste zabránili deformaci plastové části a odstranění otisků na ní. K čištění použijte teplou vodu a měkký hadřík a usušte do sucha.
- Na výrobcích bez funkce No-Frost se mohou na zadní stěně mrazničky nacházet kapky vody a námraza až do tloušťky prstu. Nečistěte a nikdy nenanášejte oleje ani podobné materiály.
- K čištění vnějšího povrchu výrobku používejte pouze mírně navlhčený hadřík z mikrovlákna. Houby a jiné druhy čistících oděvů mohou způsobit škrábance.
- Chcete-li během čištění vnitřního povrchu výrobku vyčistit všechny odnímatelné komponenty, omyjte tyto komponenty slabým roztokem sestávajícím z mýdla,

vody a uhličitanu. Umyjte a důkladně osušte. Zabraňte kontaktu vody s prvky osvětlení a ovládacího panelu.

- Na žádný vnitřní povrch nepoužívejte ocet, líh nebo jiné čisticí prostředky na bázi alkoholu.

Vnější povrchy z nerezavějící oceli

Na nerezovou ocel použijte neabrazivní čisticí prostředek a naneste ho měkkým hadříkem, který nepouští vlákna. Pro leštění, povrch jemně otřete hadříkem z mikrovlákna navlčeným ve vodě a použijte suchou jelení kůži. Vždy sledujte žíly nerezavějící oceli.

Předcházení zápachům

Výrobek je vyroben bez jakýchkoliv pachových látek. Nicméně, nevhodné uložení jídla a nesprávné čištění vnitřních povrchů může vést k zápachu.

- Aby k tomu nedošlo, očistěte vnitřek se sodovou vodou každých 15 dní.
- Potraviny uchovávejte v uzavřených nádobách, protože mikroorganismy vznikající z potravin uchovávaných v neuzavřených nádobách způsobují nepříjemný zápach.
- Nenechávejte potraviny se zašlým datem spotřeby a zkažené potraviny v chladničce.

Ochrana plastových povrchů

Olej vyteklý na plastové povrchy může poškodit povrch a musí být ihned umytý teplou vodou.

10 Řešení problémů

Nejdříve si přečtete "Bezpečnostní pokyny"!

Než se obrátíte na servis, viz následující seznam. Může Vám to ušetřit čas i peníze. Tento seznam obsahuje časté stížnosti, které nejsou spojeny s vadným zpracováním nebo poškozením materiálu. Některé funkce uvedené v tomto dokumentu se nemusí vztahovat na váš produkt.

Pokud problém přetrvává i po provedení pokynů v této části, obraťte se na svého prodejce nebo na autorizovaný servis. Nepokoušejte se opravit produkt.

Chladnička nefunguje.

- Zástrčka není úplně nasazena. >>> Zapojte ji úplně do zásuvky.
- Pojistka připojená do zásuvky která napájí produkt nebo hlavní pojistka je spálená. >>> Zkontrolujte pojistku.

Kondenzace na boční stěně chladicího prostoru (MULTI ZÓNA, CHLADÍČI, KONTROLNÍ a FLEXI ZÓNA).

- Dveře se otevírají příliš často. >>> Dbejte na to, abyste dveře výrobku neotevírali příliš často.

- Prostředí je příliš vlhké. >>> Neinstalujte výrobek ve vlhkém prostředí.
- Potraviny obsahující tekutiny jsou uchovávány v neuzavřených nádobách. >>> Uchovávejte potraviny, které obsahují tekutiny v uzavřených nádobách.
- Dveře výrobku byly ponechány otevřené. >>> Nenechávejte dveře chladničky otevřeny po delší dobu.
- Termostat je nastaven na velmi nízkou teplotu. >>> Nastavte termostat na vhodnou teplotu.

Kompresor nepracuje.

- V případě náhlého výpadku proudu nebo vytažení napájecího kabelu a po jeho opětovném připojení tlak plynu v chladicím systému výrobku není vyvážený, což spustí tepelný jistič kompresoru. Produkt se restartuje po přibližně 6 minutách. Když se výrobek po uplynutí této doby nerestartuje, obraťte se na servis.
- Je aktivní rozmrazování. >>> To je normální pro chladničku s plně automatickým rozmrazováním. Rozmrazování se provádí pravidelně.

- Produkt není zapojen do elektrické sítě
>>> Ujistěte se, že napájecí kabel je zapojen.
- Nastavení teploty je nesprávné. >>> Zvolte odpovídající nastavení teploty.
- Není proud. >>> Produkt bude nadále fungovat normálně po obnovení napájení.

Provozní hluk chladničky se při používání zvyšuje.

- Provozní výsledky tohoto výrobku se mohou lišit v závislosti na změnách teploty okolního prostředí. To je normální a nejedná se o závadu.

Chladnička běží příliš často nebo příliš dlouho.

- Nový výrobek může být větší než ten předchozí. Větší výrobky budou pracovat po delší dobu.
- Teplota v místnosti může být vysoká. >>> Výrobek bude v místnosti s vyšší teplotou spuštěn po delší dobu.
- Výrobek mohl být zapojen pouze nedávno nebo v něm byly umístěny nové položky potravin. >>> Výrobek dosáhne nastavené teploty déle, když byl jen právě zapojen nebo do něj byly umístěny nové potraviny. To je normální.
- Do výrobku bylo v poslední době umístěno velké množství teplého jídla. >>> Nepokládejte horké jídlo do výrobku.
- Dveře byly často otevřeny nebo zůstaly otevřeny po delší dobu. >>> Teplý vzduch pohybující se uvnitř způsobí, že výrobek bude v provozu déle. Neotvírejte dveře chladničky příliš často.
- Dveře mrazničky nebo chladničky mohly zůstat pootevřené. >>> Zkontrolujte, zda jsou dveře úplně zavřené.
- Výrobek může být nastaven na příliš nízkou teplotu. >>> Nastavte teplotu na vyšší stupeň a počkejte, až výrobek dosáhne nastavené teploty.
- Podložky dveří ledničky nebo mrazničky mohou být špinavé, opotřebované, rozbité nebo nesprávně nasazené. >>> Vyčistěte nebo vyměňte těsnění. Poškozené / roztrhané podložky dveří způsobí, že výrobek bude běžet delší dobu pro zachování aktuální teploty.

Teplota mražení je velmi nízká, ale teplota chladiče je dostačující.

- Teplota prostoru mrazničky je nastavena na velmi nízký stupeň. >>> Nastavte teplotu v mrazničce na vyšší stupeň a znovu zkontrolujte.

Teplota chlazení je velmi nízká, ale teplota mrazničky je dostačující.

- Teplota prostoru chladničky je nastavena na velmi nízký stupeň. >>> Nastavte teplotu v mrazničce na vyšší stupeň a znovu zkontrolujte.

Potraviny uchovávané v chladnějším zázusvek prostor jsou zmrazeny.

- Teplota prostoru chladničky je nastavena na velmi nízký stupeň. >>> Nastavte teplotu v mrazničce na vyšší stupeň a znovu zkontrolujte.

Teplota v chladničce nebo v mrazničce je příliš vysoká.

- Teplota prostoru chladničky je nastavena na velmi vysoký stupeň. >>> Nastavení teploty chladičích prostorů má vliv na teplotu v mrazicím prostoru. Počkejte, až teplota příslušných částí dosáhne dostatečnou úroveň změnou teploty chladičích nebo mrazicích prostorů.
- Dveře byly často otevřeny nebo zůstaly otevřeny po delší dobu. >>> Neotvírejte dveře chladničky příliš často.
- Dveře mohou být pootevřené. >>> Zcela zavřete dveře.
- Výrobek mohl být zapojen pouze nedávno nebo v něm byly umístěny nové položky potravin. >>> To je normální. Výrobek dosáhne nastavenou teplotu déle, když byl jen právě zapojen nebo do něj byly umístěny nové potraviny.
- Do výrobku bylo v poslední době umístěno velké množství teplého jídla. >>> Nepokládejte horké jídlo do výrobku.

Třese se nebo vydává hluk.

- Povrch není rovný nebo odolný >>> Pokud se výrobek při pomalém pohybu třese, upravte stojany, abyste výrobek vyvážili. >>> Ujistěte se také, že podlaha je dostatečně odolná k tomu, aby unesla produkt.

- Všechny položky umístěné na výrobku může způsobit hluk. >>> Odstraňte všechny položky umístěné na výrobku.
- Výrobek vytváří hluk tekoucí, stříkající kapaliny apod.
- Princip fungování tohoto výrobku je založen na toku kapalin a plynu. >>> To je normální a nejedná se o závadu.

Z výrobku zní zvuk jako vanoucí vítr.

- Výrobek pro proces chlazení používá ventilátor. To je normální a nejedná se o závadu.

Na vnitřních stěnách výrobku se vytvořil kondenzát.

- Horké nebo vlhké počasí zvýší námrazu a kondenzaci. To je normální a nejedná se o závadu.
- Dveře byly často otevřeny nebo zůstaly otevřeny po delší dobu. >>> Neotvírejte dveře příliš často, pokud zůstaly otevřené, zavřete je.
- Dveře mohou být pootevřené. >>> Zcela zavřete dveře.

Vytváří se kondenzát na vnější straně výrobku nebo mezi dveřmi.

- Okolní prostředí může být vlhké, je to naprosto normální ve vlhkém počasí. >>> Kondenzace se rozptýlí, když se sníží vlhkost.

Interiér zapáchá.

- Produkt není pravidelně čištěn. >>> Pravidelně čistěte vnitřek pomocí houbičky, teplé vody a sycené vody.
- Některé balení a obalové materiály můžou způsobit zápach. >>> Používejte balení a obalové materiály bez zápachu.

- Potraviny byly umístěny v neuzavřených baleních. >>> Uchovávejte potraviny v uzavřených baleních. Mikroorganismy se mohou šířit z neuzavřených potravin a způsobovat nepříjemný zápach.
- Z výrobku odstraňte všechny potraviny se zašlým datem spotřeby a zkažené potraviny.

Dveře se nezavírají.

- Balíčky s potravinami mohou blokovat dveře. >>> Přemístěte předměty blokující dveře.
- Produkt nestojí v zcela svislé poloze na zemi. >>> Nastavte stojany pro uvedení výrobku do svislé polohy.
- Povrch není rovný nebo odolný >>> Ujistěte se, že povrch je rovný a dostatečně odolný, aby unesl výrobek.

Příhrádka (Crisper) je zaseknutá.

- Potraviny mohou být v kontaktu s horní částí zásobníku. >>> Znovu uspořádejte potraviny v šuplíku.

Teplota na povrchu výrobku.

- Během provozu vašeho výrobku může být mezi dvěma dveřmi, na bočních panelech a na zadní části mřížky pozorována vysoká teplota. Je to normální a nevyžaduje to údržbu.

Ventilátor pokračuje v provozu i po otevření dveří.

- Ventilátor může pokračovat v činnosti, když jsou dveře mrazničky otevřené. Pokud problém přetrvává i po provedení pokynů v této části, obraťte se na svého prodejce nebo na autorizovaný servis. Nepokoušejte se opravit produkt. To je normální.

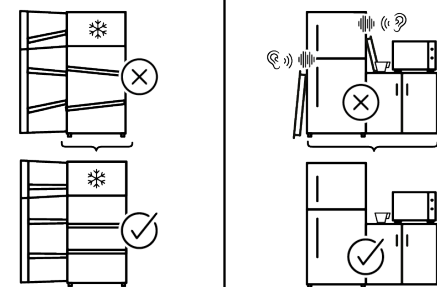
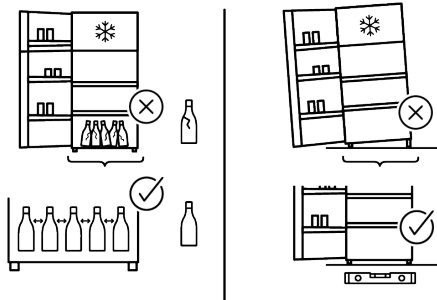
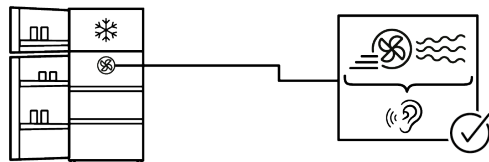
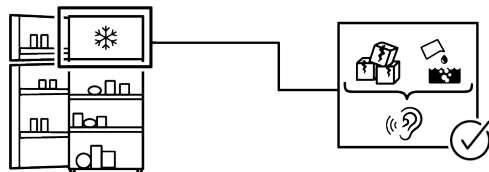
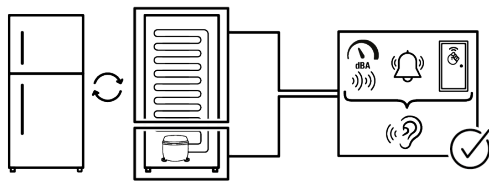

UYLOUČENÍ ODPOVĚDNOSTI

Některé (jednoduché) poruchy může koncový uživatel adekvátně vyřešit bez jakýchkoli bezpečnostních rizik nebo nebezpečného použití, pokud se tyto chyby opraví v mezích stanovených limity a v souladu s následujícími pokyny (viz část „Samoprava“).

Proto, pokud není v níže uvedené části „Samoprava“ povoleno něco jiného, opravy budou adresovány registrovaným profesionálním opravám, a z důvodu předcházení problémům s bezpečností. Registrovaný profesionální opravář je profesionální opravář, jemuž výrobce udělil přístup k pokynům a seznamu náhradních dílů tohoto produktu v souladu s metodami popsanými v legislativních aktech podle směrnice 2009/125/ES.

Ovšem záruční opravy může provádět pouze ten servis (tedy oprávněná odborná opravna), jehož telefonní číslo naleznete v návodu/v záručním listě nebo získáte u svého autorizovaného prodejce.

Upozorňujeme tedy, že opravy provedené odbornými servisy (které nejsou společností Whirlpool oprávněny) vedou k porušení záruky.

Samooprava

Koncový uživatel si může sám opravit výhradně následující náhradní díly: kliky dveří, závěsy dveří, zásobníky, koše a těsnění dveří (aktualizovaný seznam je k dispozici na <https://parts-selfservice.europeanappliances.com> od 1. března 2021).

Kromě toho, aby se zajistila bezpečnost výrobku a předešlo se riziku vážného poranění, musí být tato samooprava provedena podle pokynů uvedených v návodu k použití pro samoopravu nebo pokynů dostupných na stránce <https://parts-selfservice.europeanappliances.com>. V zájmu vaší bezpečnosti odpojte výrobek od elektrické sítě dříve, než se pokusíte o vlastní opravu.

Opravy nebo pokusy o opravu provedené koncovými uživateli u dílů, které nejsou součástí tohoto soupisu, nebo které nejsou v souladu s pokyny v návodu pro vlastní opravu nebo s pokyny, které jsou k dispozici na <https://parts-selfservice.europeanappliances.com>, , mohou vést ke vzniku bezpečnostních rizik, která nespádají do odpovědnosti společnosti Whirlpool, a vedou k propadnutí záruky na výrobek.

Proto se důrazně doporučuje, aby se koncoví uživatelé zdrželi pokusů o provedení oprav, které nespádají do uvedeného seznamu náhradních dílů, a v takovém případě kontaktujte autorizované profesionální opravny nebo registrované profesionální opravny. Naopak, takové pokusy koncových uživatelů mohou způsobit problémy s bezpečností a poškodit produkt a následně způsobit požár, vytopení, elektrický zásah a vážné zranění osob.

Například, ale ne výlučně, následující opravy musí být adresovány autorizovaným odborným servisem nebo registrovaným odborným servisem: kompresor, chladicí okruh, hlavní deska, deska měniče, deska displeje atp.

Výrobce/prodávající nemůže být v žádném případě odpovědný za případ, kdy koncoví uživatelé nedodrží výše uvedená ustanovení.

Dostupnost náhradních dílů pro chladničku, kterou jste si zakoupili, je 10 let. Během tohoto období budou k dispozici originální náhradní díly pro správný provoz chladničky. Minimální záruční doba na vámi zakoupenou ledničku je 24 měsíců. Tento výrobek je vybaven světelným zdrojem energetické třídy "G".

Světelný zdroj v tomto výrobku může vyměnit pouze odborný servis.

Palun lugege esmalt see juhend läbi!

Lugupeetud klient

Täname, et olete otsustanud selle toote kasuks.

Palun registreerige oma tooted aadressil www.register10.eu.

Meie eesmärgiks on, et see kõrgkvaliteetne toode, mille valmistamisel on kasutataud tipptehnoloogiat, teeniks Teid maksimaalselt tõhusalt. Selleks lugege enne toote kasutamist hoolikalt läbi käesolev kasutusjuhend ja muu kaasasolev dokumentatsioon.

Järgige kogu kasutusjuhendis sisalduvat teavet ja kõiki seal toodud hoiatusi. Nii kaitsete ennast ja oma toodet võimalike ohtude eest. Hoidke seda kasutusjuhendit alles. Juhul kui annate seadme üle kellelegi teisele, palun andke kaasa ka see juhend.

Kasutusjuhendis ja toote peal kasutatakse järgmisi sümboleid:



Lugege see kasutusjuhend läbi.



ENERG



SUPPLIER'S NAME

MODEL IDENTIFIER → (*)

A

A

Tooteandmebaasi salvestatud mudeliteabele juurde pääsemiseks avage käesolev veebisait ja otsige energiamärgisel oleva mudeli identifikaatori järgi (*).

<https://eprel.ec.europa.eu/>



1 Keskkonnajuhised.....	32
1.1 Pakendimaterjalide kõrvaldamine	32
2 Teie külmik	33
3 Installatsioon	34
3.1 Elektriühendus	36
4 Ettevalmistamine	36
4.1 Mida teha energiasäästuks	36
4.2 Esmakasutus	37
4.3 Kliimaklass ja mõisted	37
5 Seadme käsitsemine	37
6 Seadme juhtpaneel	37
7 Teie toote kasutamine	39
7.1 Toiduainete säilitamine sügavkülmikus ja jahutuskapis	39
7.2 Valgusti väljavahetamine	42
7.3 Avatud ukse märguanne	42
8 Toote omadused	42
8.1 Jää säilitamine	42
8.2 Munahoidik	44
8.3 Puu- ja juurviljasahtel	44
8.4 Piimatoodete külmhoidla	44
8.5 Niiskuse kontrolliga puu- ja juurviljasahtel	44
8.6 Veeühendus	45
9 Hooldus ja puhastus	50
10 Törkeotsing	52

1 Keskkonnajuhised

1.1 Pakendimaterjalide kõrvaldamine

Pakendimaterjal on 100% ulatuses taaskasutatav ja märgistatud

taaskasutussümboliga .

Seetõttu tuleb pakendi eri osad kõrvaldada vastutustundlikult ja täielikus kooskõlas kohalike jäätmete kõrvaldamist reguleerivate eeskirjadega.

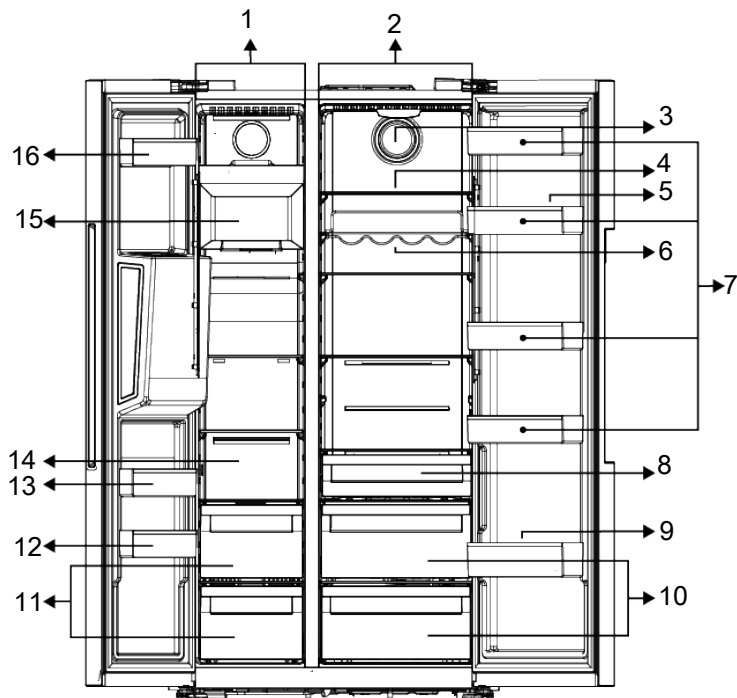

- | | |
|---|---|
| 1 Sügavkülmiku kambrid | 2 Jahutuskapp |
| 3 Ventilaator | 4 *Jahedama sektsiooni klaasriiulid |
| 5 Munahoidik | 6 *Pudeliriul |
| 7 *Jahutuskapi ukse riulid | 8 *Piimatoodete (külkhoone) prügikast |
| 9 *Pudeliriul | 10 *Puu- ja juurviljasahtlid |
| 11 Külmutatud toidu hoiustamise sektsioon | 12 *Sügavkülmiku ukse riulid |
| 13 *Sügavkülmiku ukse riulid | 14 Külmutatud toiduainete hoiukambrid ja klaasriiul |
| 15 *Jäämasin | 16 *Sügavkülmiku ukse riulid |

***Valikuline:** Kasutjuhendi joonised on illustratiivsed ja ei pruugi täpselt teie tootega ühtida. Kui teie seadmel puuduvad nimetatud osad, käib informatsioon teiste mudelite kohta.

3 Installatsioon

Õige koht paigaldamiseks

Lugege esmalt „Ohutusjuhiseid“!

Võtke seadme paigaldamiseks ühendust volitatud teenindusega. Seadme paigalduse ettevalmistamiseks vaadake üle kasutusjuhendis sisalduvat teavet ja veenduge, et elektri- ja veevarustus on nõuetekohane. Vastasel juhul võtke ühendust elektriku ja torumehega, kes korraldaks vajalikud kommunaalteenused.

- Kahjustatud toitejuhtme peab välja vahetama volitatud teeninduses.
- Kui paigutate kaks külmikut kõrvuti, jätke kahe seadme vahele vähemalt 4 cm ruumi.
- Hoidke toodet otsese päikesevalguse eest ja kuivas kohas.
- See toode vajab tõhusaks toimimiseks piisavat õhuringlust. Kui paigutate toote alkovi, ärge unustage jätta vähemalt 5 cm ruumi toote ja lae, tagaseina ja külgmiste seinte vahele. Kontrollige, kas tagaseinal asuv vabaruumi kaitsekomponent on paigas (kui see on tootega kaasas). Kui komponent pole saadaval või kui see on kadunud, asetage toode nii, et toote tagumise seina ja ruumi seina vahele jääks vähemalt 5 cm vaba ruumi. Toote taga olev vabaruum on toote tõhusa töö tagamiseks oluline.
- Kui ukse ava on toote sisse viimiseks liiga kitsas, eemaldage külmiku uks ja proovige külge ees; kui see ei aita, võtke ühendust volitatud teenindusega.
- Vibratsiooni vältimiseks asetage toode tasasele alusele
- Paigutage seade vähemalt 30 cm küttekehast, pliidist ja muudest sarnastest soojusallikatest eemale ja vähemalt 5 cm kaugusele elektriahjust.
- Ärge jätke seadet otsese päikesevalguse kätte või niiskettesse keskkonda.
- Enne transportimist või kasutamist ärge kunagi avage toote juhtplaadi katet. Tekib elektrilöögi- ja tuleoht!

- Meie ettevõtte ei vastuta kahju eest, mis on tekkinud maanduseta või nõuetele mittevastava elektriühenduse kasutamise tagajärjel.
- Peale paigaldamist peab voolupistik olema lihtsalt ligipääsetav.

Kuuma pinna hoiatus!

Teie toote külgeinad on varustatud külmutusagensi torudega, mis parandavad jahutussüsteemi toimimist. Kõnealused torud sisaldavad kõrgsurvevedelikku, mis võib kuumutada külgeinu. See on normaalne ning hooldus pole vajalik. Neid alasid puudutades olge ettevaatlik.

Plastikkiilude paigaldamine

Kui tootega on kaasas plastikkiilud, siis kasutage neid piisava õhuvahe tekitamiseks toote ja seina vahel.

- Eemaldage seadmelt vastavad kruvid ja kasutage kiiludega kaasasolevaid kruvisid.
- Kinnitage 2 plastikkiilu ventilatsiooni katile nagu joonisel näidatud.

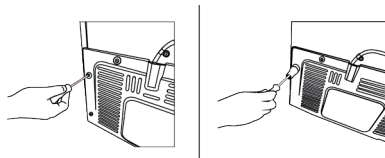

Jalgade reguleerimine

Kui seade ei ole tasakaalustatud asendis, reguleerige eesmisi reguleerjalgasid keerates neid paremale või vasakule.

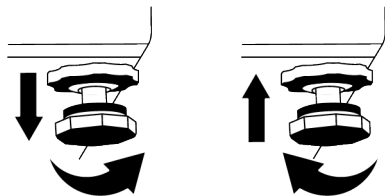

Uste vertikaalseks reguleerimiseks,

Keerake lahti põhjas asuv kinnitusmutter. Paigaldage reguleerimismutter (CW/CCW) vastavalt ukse asendile. Pingutage kinnitusmutri poldi lõplikku asendisse.

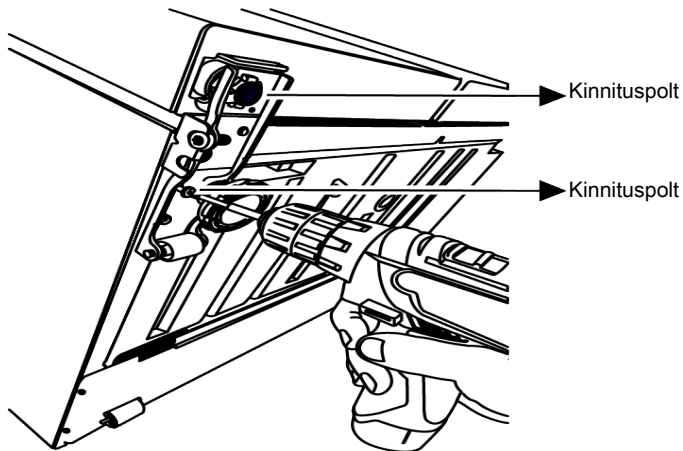

Uste horisontaalseks reguleerimiseks,

Lõdvendage altpoolt kinnituskrugi
Lõdvendage ülevalt poolt kinnitusvõtit.
Paigaldage küljesse reguleerimispolst (CW/

CCW) vastavalt ukse asendile Pingutage lõpliku asendi jaoks üleval olev kinnituspolst Pingutage kinnituskrugi altpoolt.

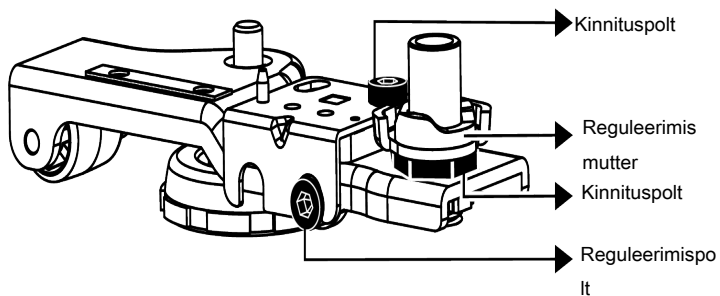

3.1 Elektriühendus



HOIATUS: Ärge kasutage pikenduskaableid ega mitmepistikupesasid vooluühenduses.



HOIATUS: Kahjustatud toitejuhtme peab välja vahetama volitatud teeninduses.



Kuuma pinna hoiatus!
Teie toote külgeseinad on varustatud külmutusagensi torudega, mis parandavad jahutussüsteemi toimimist. Kõnealused torud sisaldavad kõrgsurvevedelikku, mis võib kuumutada külgeseinu. See on normaalne ning hooldus pole vajalik. Neid alasid puudutades olge ettevaatlik.



Enne transportimist või kasutamist ärge kunagi avage toote juhtplaadi katet. Tekib elektrilöögi- ja tuleoht! Meie ettevõtte ei vastuta kahju eest, mis on tekkinud maanduseta või nõuetele mittevastava elektriühenduse kasutamise tagajärjel. Peale paigaldamist peab voolupistik olema lihtsalt lipipäasetav.

4 Ettevalmistamine

Lugege esmalt "Ohutusjuhiseid"!

4.1 Mida teha energiasäästuks

- Antud jahutusseade ei ole ette nähtud sisseehitamiseks.
- Toiduainete laadimisel jätke külmikusse piisavalt ruumi, et võimaldada piisavat õhuringlust jahutamiseks.
- Kuna uksi avamata ei pääse kuum ja niiske õhk Teie tootesse, optimeerib Teie toode enda tööd nii, et saavutada toidu kaitsmiseks piisavad tingimused. Sellistel asjaoludel funktsioonid ja komponendid nagu kompressor, ventilaator, küttesead, sulatamine, valgustus, ekraan jne sellisel viisil, mis tarbib minimaalselt energiat.
- Kui on mitu võimalust, tuleb klaasriiulid paigutada nii, et tagaseina õhu väljalaskeavad ei oleks ummistunud ja eelistatavalt nii, et õhu väljalaskeavad jääksid klaasriiuli alla. Selline lähenemine võib aidata parandada õhujaotust ja energiatõhusust.
- Kindlasti on soovitatav kasutada säilitamisel allpool olevat sahtlit.
- Optimaalse jõudluse saavutamiseks võib kasutada kiirkülmutamist (kui see on olemas) 24 tundi enne värskete toiduainete sügavkülma panemist.
- Enamasti piisab 24 tunnist, kui pärast värskete toiduainete sügavkülmutamisse paigutamist on kiirkülmutamisfunktsioonil 24 tundi. Mõne aja pärast lülitub kiirkülmutamise funktsioon automaatselt välja.
- Väikese toidukoguse külmutamisel saab kiirkülmutamise funktsiooni mõne aja möödudes energiasäästu tagamiseks välja lülitada.
- Selleks, et tagada energia säästmine ja hoida toitu paremates tingimustes, tuleks toitu hoida jahutuskapis olevatel riulitel.

4.2 Esmakasutus

Enne toote kasutamist veenduge, et vajalikud ettevalmistused on tehtud vastavalt lõigetes "Ohutusjuhised" ja "Paigaldamine" toodud juhistele.

- Oodake enne toote kasutamist vähemalt 2 tundi, et tagada jahutuse täielik tõhusus.
- Hoidke toodet 6 tunni jooksul ilma toitu sisse panemata ja toote uks tuleb hoida võimalikult suletud.
- Ukse avamisest ja sulgemisest tingitud temperatuuri muutus seadme kasutamise ajal võib tavaliselt põhjustada kondensaadi tekkimist ukse/ korpuse riiulitel ja seadmesse paigutatud klaastarvikutel.
- Kui kompressor on töös, on kuulda heli. On täiesti normaalne, et seade teeb müra ka siis, kui kompressor ei tööta, sest jahutussüsteemis võib toimuda vedeliku ja gaasi kokkusurumine.
- On normaalne, et toote esiservad on soojad. Sellised alad soojenevad selleks, et vältida kondensaadi teket.

- Mõne mudeli puhul lülitub kontrollpaneel automaatselt välja 1 minut pärast ukse sulgemist. See aktiveeritakse taas ukse avamisel või mõne nupu vajutamisel.

4.3 Kliimaklass ja mõisted

Palun vaadake kliimaklassi seadme andmesildil. Osa allolevast teabest kehtib Teie seadme kohta vastavalt nimeatud kliimaklassile.

- **SN:** Pikaajaliselt parasvöötme kliima: Kõnealune jahutusseade on ette nähtud kasutuseks keskkonnatemperatuuril vahemikus alates 10 °C kuni 32 °C.
- **N:** Parasvöötme kliima: Kõnealune jahutusseade on ette nähtud kasutuseks keskkonnatemperatuuril vahemikus alates 16°C kuni 32 °C.
- **ST:** Subtroopiline kliima: Kõnealune jahutusseade on ette nähtud kasutuseks keskkonnatemperatuuril vahemikus alates 16°C kuni 38°C.
- **T:** Troopiline kliima: Kõnealune jahutusseade on ette nähtud kasutuseks keskkonnatemperatuuril vahemikus alates 16°C kuni 43°C.

5 Seadme käsitlemine

Lugege esmalt "Ohutusjuhiseid"!

- Toodet tohib kasutada ainult toiduainete säilitamiseks.
- Kui olete kodust eemal (nt puhkusel) ja ei kasuta jäämasinat ega veeautomaati pikka aega, keerake veeventiil kinni. Vastasel juhul võib tekkida veeleke.

Seadme lahtiühendamine

- Halva lõhna ennetamiseks võtke toiduained välja.
- Oodake, kuni jää on sulanud, puhastage seestpoolt ja laske kuivada. Sisekorpuse plastosade kahjustuste vältimiseks jätke ukSED lahti.

6 Seadme juhtpaneel

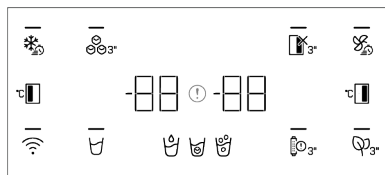

Lugege esmalt „Ohutusjuhiseid“! Juhtpaneeli helilised ja visuaalsed funktsioonid on Teile abiks külmiku kasutamisel.

*Valikuline: Siin näitena toodud funktsioonid on valikulised, Teie seadme juhtpaneelil asuvate funktsioonide kuju ja asukoht võivad erineda.

Kiirkülmutusnupp

Kiirkülmutusnupu vajutamisel süttib klahvi LED-tuli ja aktiveeritakse kiirkülmutus. Sügavkülma kambri temperatuuriks on -27 °C. Funktsiooni tühistamiseks vajutage

nuppu uuesti. Kiirkülmutamise funktsioon tühistatakse automaatselt. Suure hulga värske toidu külmutamiseks vajutage kiirkülmutuse nuppu enne toidu sügavkülmakambris asetamist.

Icematic sisse/välja lülitamise nupp

Kui seda klahvi 3 sekundit vajutada, käivitub jää valmistamine ja klahvil olev LED süttib. Vajutades uuesti 3 sekundit klahvi, tühistatakse jää valmistamise protsess ja varem loodud jääkuubikuid saab kasutada, kuigi funktsioon on tühistatud.

Törke oleku indikaator

Antud indikaator hakkab tööle ebapiisava jahutuse või anduri tõrke korral.

Sügavkülmakambri temperatuuri näidik kuvab „E” ja jahutuskambri temperatuuri näidik kuvab numbreid nagu 1,2,3...

Need numbrid annavad volitatud teenindusele teavet ilmnunud tõrke kohta. Kui laadite sooja toitu sügavkülmikusse või hoiate ust pikka aega lahti, võib ekraanile ilmuda hüüumärk. Tegemist ei ole rikkega, see hoiatus kaob, kui toit on jahtunud või kui vajutatakse mõnda klahvi.

Jahutuskambri väljalülitusnupp (puhkuse ajaks)

Puhkefunktsiooni aktiveerimiseks vajutage nuppu 3-ks sekundiks.

Puhkerežiim aktiveeritakse, ja nupu LED-tuli hakkab põlema. Jahutuskambri temperatuuri näidikul kuvatakse „- -” ja jahutuskamber ei jätka jahutamist. Kui see funktsioon on sees, ei soovitata jätta toitu jahutuskambris. Muud kambrid jätkavad jahutamist vastavalt varem määratud temperatuurile. Antud funktsiooni tühistamiseks vajutage nuppu uuesti 3-ks sekundiks.

Kiirjahutusvõti

Kui vajutate kiirjahutuse klahvi, süttib klahvil olev LED ja kiirjahutusfunktsioon aktiveerub. Jahutusruumi temperatuur on seatud 1 Celsiuse kraadini. Funktsiooni

tühistamiseks vajutage nuppu uuesti. Kiirjahutusfunktsioon tühistatakse automaatselt, kui jahutus on lõppenud.

Jahutuskambri temperatuuri seadenupp



Võimaldab jahutuskambri temperatuuri seadistamist. Selle nupu vajutamisega saate seada jahutuskambri temperatuuri kas 8,7,6,5,4,3,2 või 1 kraadile.

Lõhnastase mooduli nupp

Lõhnastase funktsiooni sisse-/väljalülitamiseks vajutage seda nuppu 3-ks sekundiks. Kui lõhnastane funktsioon on sees, süttib vastava nupu LED-märgutuli. Kui funktsioon on sees, hakkab lõhnastane moodul perioodiliselt tööle.

Filtri vahetamise hoiatusvõti

Külmkapi vee sisselaskefiltrit tuleks regulaarselt vahetada. Teie külmkapp arvutab selle aja automaatselt. Kui filtri kasutusiga on lõppenud, süttib filtri vahetamise hoiatusklahvi LED. Pärast filtri vahetamist vajutage ja hoidke nuppu 3 sekundit all, et lülitada välja filtri vahetamise hoiatus LED.

Vesi, jääkuubik, purustatud jää



See klahv võimaldab vahetada vee, jääkuubiku ja purustatud jää valiku vahel. Kui aktiveerite funktsiooni, jääb klahvi valgus põlema.

Juhtmevaba võti

Seda võtit kasutatakse traadita ühenduse loomiseks Teie tootega mobiilirakenduse HomeWhiz kaudu.

Kui vajutate klahvi 3 sekundit, vilgub klahvil olev LED aeglaselt (0,5-sekundiliste intervallidega). Sellisel viisil käivitatakse tootel koduvõrk.

Pärast traadita ühenduse saavutamist tootega süttib võtme LED pidevalt.

Pärast esmase ühenduse loomist saate selle klahvi lühikese vajutusega ühenduse aktiveerida/inaktiveerida. Klahvil olev

valgusdiodid vilgub kiiresti (0,2 sekundi tagant), kuni seade on ühendatud. Aktiivse üheduse korral jääb LED-tuli põlema.

Kui ühendust ei saa pikka aega luua, kontrollige ühenduse sätteid ja vaadake kasutusjuhendi jaotist „Tõrkeotsing“.

Traadita ühenduseks kasutatakse rakendust HomeWhiz. Installimise etappe kirjeldatakse rakenduses installimise käigus. Rakendusele pääsete juurde, skannides toote HomeWhiz'i kleebisel asuvat QR-koodi. Rakendus on saadaval iOS-seadmete jaoks App Store'i kaudu ja Android-seadmete jaoks Play Store'i kaudu. Lisateabeks külastage lehekülge <https://www.homewhiz.com/>.

Sügavkülmakambri temperatuuri seadennupp

Seadistab sügavkülmakambri temperatuuri. Selle nupu vajutamise saate seada sügavkülmakambri temperatuuri kas -16, -17, -18, -19, -20, -21 või -22 kraadile.

HOIATUS



Temperatuuri saab seadistada vahemikus 1-8 °C jahutusruumi jaoks ja vahemikus -24 kuni -15 °C sügavkülmikusruumi jaoks. Reguleeritavad temperatuuriväärtused võivad varieeruda, tingimusel et need jäävad vastavalt toote spetsifikatsioonidele nendesse vahemikesse.

7 Teie toote kasutamine

7.1 Toiduainete säilitamine sügavkülmikus ja jahutuskapis

Toiduainete säilitamine sügavkülmikus

- Kiiremaks jahutamiseks saab 4-6 tundi enne külmutamist aktiveerida kiirkülmutust.
- Enne sügavkülmasse panemist tuleks lasta kuumadel roogadel toatemperatuurini jahtuda.
- Külmutatavad road tuleb jaotada portsjoniteks vastavalt tarbitavale suurusele ja külmutada eraldi pakendites.
- Toitu on soovitatav enne sügavkülmasse paigutamist pakendada.
- Säilitusaja ületamise ennetamiseks kirjutage pakendile vastavalt iga toidu säilitusajale külmutamise kuupäev, kellaaeg ja toote nimetus.
- Tarbige ülessulatatud toiduaineid kiiresti. Ülessulatatud toiduaineid ei tohi uuesti ilma kuumtöötlemata külmutada. Pärast ülessulatamist ei ole ohutu uuesti külmutatud värskaid toiduaineid ilma kuumtöötlemata tarbida.

- Värskeid toiduaineid külmutades ärge laske neid kokku puutuda juba külmutatud toiduainetega. Vastasel juhul sulavad külmutatud toiduained üles.

Külmutatud kujul müüdavate toiduainete säilitamine

- Toiduainete säilitusaja osas järgige alati tootja juhiseid. Ärge ületage ettenähtud juhistes määratud tähtaega!
- Toidu kvaliteedi kaitsmiseks hoidke ostu ja külmasse paigutamise vahelist ajavahemikku võimalikult lühikesena.
- Ostke -18 °C juures või madalamal temperatuuril säilitatavaid külmutatud toiduaineid.
- Vältige jääga kaetud pakendites toiduainete ostmist. See tähendab, et toodet võidi osaliselt üles sulatada ja uuesti külmutada. Temperatuur avaldab mõju toidu kvaliteedile.
- Ärge ületage toidu tootja soovitatud säilitusaega. Võtke sügavkülmikust välja ainult nii palju toitu, kui on vaja.
- Välja arvatud juhul, kui keskkonnas esineb äärmuslikke asjaolusid, kui Teie seade sätted vastavad „Soovituslike väärtuste tabelis“ äratoodud väärtustele, säilitavad toiduained oma värskest

pikema aja jooksul nii värskete toiduainetet seksioonis kui ka sügavkülmas.

- Värskete toiduainete seksiooni madalamale temperatuurile seadistamise tagajärjel võivad värsked puu- ja köögiviljad osaliselt külmuda.

Kiirkülmutus

1. Aktiveerige kiirkülmutus 1 ööpäev enne värskete toidueinet sügavkülma panemist.
2. Pärast 24 tunni möödumist pärast nupu vajutamist asetage toiduained, mida soovite külmutada, kolmandale või neljandale riulile, millel on suurem külmutusvõimsus.
3. Kui kiirkülmutamise funktsioon on aktiveeritud, tühistatakse see automaatselt teatud aja möödudes.

Sügavkülmutiku andmed

Vastavalt IEC 62552 standarditele, peab sügavkülmutiku võimsusest piisama 4,5 kg toiduainete külmutamiseks -18°C juures või madalamal temperatuuril 1 ööpäeva jooksul iga 100 liitri sügavkülmutiku seksiooni mahu kohta, kui ümbritsevaks temperatuuriks on 25°C.

Toiduaineid saab pikaajaliselt säilitada ainult temperatuuril -18°C või sellest madalamal.

Toiduaineid saab hoida värskena mitu kuud (sügavkülmas temperatuuril -18 °C või madalamal).

Külmutatavad toiduained et tohi sügavkülmas puutada kokku juba külmutatud toitudega, et vältida nende osalist sulamist.

Külmutatult säilitusja pikendamiseks, keetke juurviljad ära ja nõrutage välja vesi. Asetage toidud õhukindlatesse pakenditesse ja asetage külmikusse. Banaanid, tomatid, salat, keedetud munad, kartulid ja muud sarnased toiduained ei sobi külmutamiseks. Kõnealuste toitude külmutamise korral kannatavad ainult

nende toiteväärtused ja maitseomadused. Inimeste tervist ohustav mädanik ei ole kõne all.

Toidu paigutamine

Külmikukambrite riulid:Erinevad külmutatud toiduained nagu liha, kala, jäätis, köögiviljad jne.

Jahutusruumide riulid:Toidukaubad pottide sees, kaetud taldrik ja kaetud karbid, munad (suletud karbis)

Jahutusruumi ukse riulid:Väikesed ja pakendatud toidud või joogid

Külmik:Köögiviljad ja puuviljad

Värske toiduosakond:Delikatessid (hommikusöögid, lühikese aja jooksul tarbitavad lihatooted)

Toiduainete säilitamine jahutuskambris

- Kambri uste sagedasel avamisel ja sulgemisel ning pikaajalisel lahti hoidmisel tõuseb temperatuur märgatavalt, mis võib lühendada toiduainete säilivusaega ja põhjustada nende riknemist.
- Lõhna ja maitse muutuste ärahoidmiseks tuleb toiduaineid hoida suletud anumates.
- Ärge hoidke külmikus liigset kogust toiduaineid. Parema ja ühtlase jahutuse saavutamiseks asetage toiduained nii, et külm õhk saaks nende vahel liikuda.
- Kindlustage õhuvool. Selleks jätke toiduainete ja siseseina vahele vaba ruum. Kui toetate toiduaineid vastu tagaseina, võivad need jäätuda.
- Enne külmikusse panemist tuleks lasta kuumadel roogadel toatemperatuurini jahtuda. Seejärel võib panna leige toidu külmiku alumistele riulitele. Ärge asetage kergesti riknevate toiduainete lähedale leigeid roogasid.
- Külmutatud toiduaineid saab sulatada värskete toiduainete seksioonis. Seeläbi saate jahutada värsked toiduained külmutatud toiduainete abil ja säästa energiat.

- Küpsematute troopiliste puuviljade (mango, melonid, papaiad, banaanid, ananassid) säilitamine külmikus võib kiirendada küpsemist. Seda ei soovitata, sest see lühendab säilitamisaega.
- Sibulat, küüslauku, ingverit ja muid juurvilju tuleks hoida pimedas ja jahedas ruumis, mitte külmkapis.
- Kui märkate, et külmikus on mõni toiduaine riknenud, visake see ära ja puhastage sellega kokku puutunud tarvikud.
- Suurtes pottides valmistatud roogade, näiteks suppide ja hautiste kiireks jahutamiseks võite need külmikusse panna, kuid enne jagage need portsjonideks ja pange madalatesse anumatesse.
- Ärge asetage pakendamata toiduaineid munade lähedusse.
- Hoidke puu- ja juurvilju eraldi ja rühmitatuna: õunad õuntega, porgandid porganditega).
- Võtke rohelised köögiviljad kilekotist välja ja mähkige need paberrätikusse või kuivatuslappi enne külmikusse panemist. Kui pesete seda tüüpi toiduaineid enne külmikusse panemist, ärge unustage neid kuivatada.
- Hoides kergesti kuivama kippuvaid puu- ja köögivilju perforeeritud või sulgemata kilekottides, saab luua niiske keskkonna kui ka tagada õhuvoolu.
- Välja arvatud juhul, kui keskkonnas esineb äärmuslikke asjaolusid, kui Teie seade sätted vastavad „Soovituslike väärtuste tabelis“ äratoodud väärtustele, säilitavad toiduained oma värskust pikema aja jooksul nii värskete toiduainetet sektsioonis kui ka sügavkülmas.

Säilitage erinevaid toiduaineid erinevates kohtades vastavalt nende omadustele.

Toit	Asukoht
Munad	Ükseriül
Piimatooted (või, juust)	Kui selline on olemas, siis 0 kraadiga sektsioon (hommikusöögi jaoks).
Puu-, köögiviljad ja rohelised lehtköögiviljad	Puu- ja juurviljade sektsioon või sahtlid või EverFresh+ sektsioon (kui selline on olemas)
Värske liha, linnuliha, värske kala, vorstid, kuumtöödeldud toidud	Kui selline on olemas, siis 0 kraadiga sektsioon (hommikusöögi jaoks).
Valmistoidud, pakendatud tooted, konservid, marineeritud tooted	Ülemine riiul või ükseriül
Joogid, pudelid, võrtsid ja suupisted	Ükseriül

Soovituslike väärtuste tabel

Sügavkülma sektsiooni seaded	Jahutus kambri sätted	Vahemärkused
-22°C	4°C	Tegemist on vaikumisi, soovitusliku seadega. Seda valikut soovitatakse juhul, kui ümbritsev temperatuur on alla 30°C.
-22°C või külmem	4°C	Sellised seaded on soovitatavad keskkonda, mille temperatuur ületab 30 kraadi.
Kiirkülmutus	4°C	Kasutage siis, kui tahate toitu kiiresti külmutada. Kui protsess lõppeb, naasevad toote sätted oma eelmisele positsioonile.
-18°C või külmem	2°C	Kasutage seda seadet, kui teile tundub et jahutussektsioon pole tulenevalt ümbritsevast temperatuurist või ukse sagedasest avamisest tingituna, piisavalt külm

7.2 Valgusti väljavahetamine

Külmiku valgustuseks kasutatava lambipirni/ LED-lambi väljavahetamiseks helistage volitatud teenindusse.

Seadmes kasutatavat lampi/lampe ei saa kasutada kodu valgustamiseks. Selle lambi kasutuseesmärk on aidata kasutajal ohutult ja mugavalt toitu külmikusse/ sügavkülmikusse asetada.

7.3 Avatud ukse märguanne

Teie külmiku ukse avanemise hoiatussüsteem võib olenevalt mudelist erineda.

Versioon 1;

Kui toote uks jääb teatud ajaks avatuks (vahemikus 60 s kuni 120 s), kostab helihoiatussignaal; olenevalt toote mudelist

saab kuvada ka visuaalse hoiatussignaali (valgusvõrk). Kui sulgete seadme ukse või vajutate seadme ekraanil nuppu, kui see on olemas, siis hoiatusheli lakkab.

Versioon 2;

Kui seadme uks jääb teatud ajaks avatuks (vahemikus 60 s kuni 120 s), kostub ukse lahtioleku hoiatus. Ukse lahtioleku hoiatus kõlab järk-järgult. Esiteks hakkab kõlama helihoiatus. 4 minuti pärast, kui uks ei ole ikka veel suletud, aktiveeritakse visuaalne hoiatus (valgustusvõrk). Ukse lahtioleku hoiatus viibib teatud aja jooksul (60 s kuni 120 s), kui vajutatakse tooteekraanil mis tahes klahvi, kui see on olemas. Seejärel algab protsess uuesti. Kui seadme uks on suletud, siis ukse lahtioleku hoiatus tühistatakse.

8 Toote omadused

8.1 Jää säilitamine

Jää/vee väljavõtmine

Valige ekraanil vastava variant: vesi (🚰) / jääkuubikud (🧊) / purustatud jää (🧊). Vee/jää väljavõtmiseks tõmmake jaoturi päästikut ettepoole. Jääkuubiku (🧊) / purustatud jää (🧊) valikute vahel lülitamisel võib masin esimestel kasutuskordadel anda eelmisest valikust allesjäänud jää tüübi.

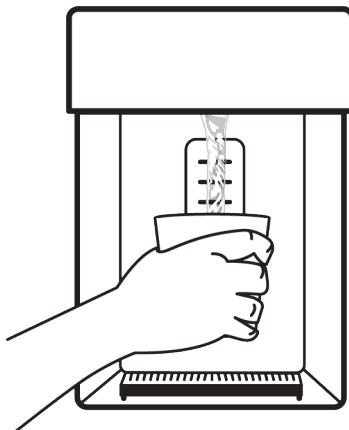

- Jää/vee esimeseks väljavõtmiseks jää/vee dosaatorist tuleb oodata umbes 12 tundi. Kui jäämahutis ei ole piisavalt jääd, ei saa dosaatorist jääd võtta.
- Ärge tarbige jääkuubikuid (3-4 liitrit) pärast esimest käivitamist.
- Elektrikatkestuse või ajutise rikke korral seadme töötamise ajal võivad jäätmed veidi sulada ja uuesti jäätuda. Sellisel juhul võivad jääkuubikud üksteise külge kleepuda. Elektrikatkestuse või rikke püsimise korral võivad jääkuubikud

sulada ja põhjustada vee lekke. Sellise probleemi korral puhastage jäämahuti. Selleks visake jäämahutisse jäänud jää välja.

- Seadme veesüsteem tuleb ühendada ainult külma vee torustikuga. Seda ei tohiks ühendada kuumavee torustikuga.
- Vett ei tohi tarvitada seadme esimesel kasutuskorral. Põhjuseks on see, et süsteemis on õhu. Te peate süsteemis oleva õhu välja laskma. Selleks vajutage 1-2 minutiks dosaatori päästikut, kuni dosaatorist tuleb vett. Alguses võib veevool olla ebahütlane. Veevool taastub pärast süsteemist õhu väljalaskmist.
- Filtri esmakordsel kasutuskorral võib välja tulla veidi must vesi. Esimesed 10 klaasi vett ei tohiks tarbida.
- Seadme esmakordsel seadistusel peaks vee jahtumiseks kuluma umbes 12 tundi.
- Seadme veesüsteem on projekteeritud ainult puhta veega töötamiseks. Ärge kasutage ühtegi jooki peale vee.
- Kui Te ei kavatse seadet pikema aja jooksul kasutada puhkuse vms. tõttu, soovime Teil veeühendus katkestada. Kui veedosaatorit pikka aega ei kasutata, võivad esimesed 1-2 klaasi vett tulla kuumana välja.

Tilganõu

Veedosaatorist tilkuv vesi koguneb tilganõusse, vee väljalaskeava ei ole. Tilganõu on võimalik välja võtta. Selleks tõmmake seda enda poole või vajutage selle servale. Nii saab tilganõus olevat vett eemaldada.

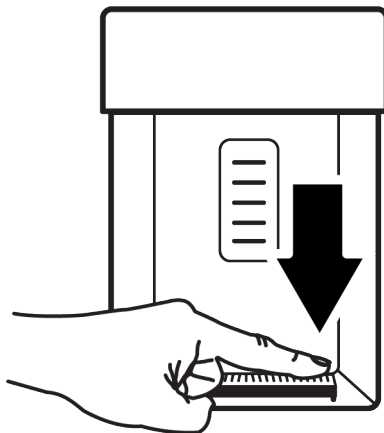

Jäämasin

Jäämasin asub sügavkülmiku korpuse ülaosas.

Jäämahuti eemaldamiseks tõmmake seda esiosa all olevast käepidemest kinni haarates enda poole.

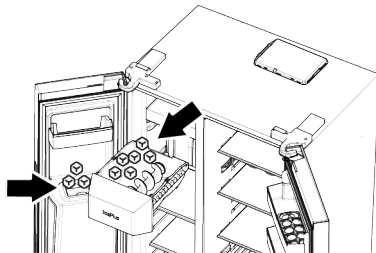

Jäämahuti eemaldamine

Võtke kinni mahuti põhjas olevast käepidemest ja tõmmake seda enda poole.

Jäämahuti uuesti paigaldamine

Pange mahuti selle pesa ja lükake see tagasi, hoides seda pörandaga paralleelselt. Veenduge, et mahuti ja jäämasina vahele ei jääks vaba ruumi.

Juhul, kui ei õnnestu saada kätte kõiki valmistatud jääkuubikuid

Pikaks ajaks mahutisse jäetud jääkuubikud võivad kokku kleepuda ja moodustada suuri jääplokke. Sellisel juhul eemaldage jäämahuti, vastavalt kasutusjuhendis kirjeldatule, eraldage jääkuubikud, eemaldage need, mida ei saa mahutist eraldada, ja pange ülejäänud kuubikud tagasi mahutisse.

Probleemi püsimisel kontrollige jääkanalit ja puhastage see, kui see on ummistunud.

Jäämasina esmakordsel kasutuskorral või pärast pikka aega kestnud mittekasutamist

Jääkuubikud võivad muutuda väiksemaks, kuna veesüsteemi on jäänud õhku. Õhk väljub automaatselt pärast mõnda aega kestnud kasutamist.

- Ärge kasutage esimesel päeval valmistatud jääkuubikuid, nii saab kogu süsteemis allesjäänud vett värskendada.
- Ärge sisestage kätt või muid esemeid jääkanalisse ja jääpurustusseadmete terade vahele külmiku töötamise ajal.
- Ärge lubage lastel jäämasina, jäämahuti või vee-/jäädosaatori küljes rippuda.
- Haarake jäämahutist mõlema käega kindlalt kinni, et see maha ei kukuks.
- Seadme ukse kiire sulgemise korral võib jäämasinas olev vesi pritsida jäämahutisse.
- Ärge võtke jäämahutit lahti, kui selleks ei ole vajadust.
- Purustatud jää väljavõtmisel tekkinud ummiku korral (seade ei väljasta jääd) proovige saada jääkuubikuid.
- Siis võite uuesti proovida purustatud jääd välja võtta.
- Purustatud jää väljavõtmisel võib seade kõigepealt valmistada jääkuubikuid. Purustatud jää väljavõtmisel on võimalik, et seade valmistab jääkuubikuid.
- Jäämasina sügavkülmiku uks võib olla kaetud kerge härmatise ja kilekihiga.
- Tegu on normaalse nähtusega ja me soovime seda viivitamatult puhastada.
- Teatud aja möödudes võib veedosaatori põhjas asuvasse võre alla koguneda vesi.
- Soovime seda vett regulaarselt eemaldada.
- Jäämahutist jääkuubikute kukkumisel on tavaline kuulda heli. See ei kujuta endast mingit riket.
- Jäämahuti mehhanismi terad on teravad ja võivad Teie käsi vigastada.

- Jääkuubikute jäädosaatorisse jätmisel võivad need kokku kleepuda. Jääkuubikute jätkuvaks väljavõtmiseks tuleb mahuti puhastada.
- Päästiku vajutamisel jää saamiseks (indikaator jne) ei saa jää tüüpi muuta. Vabastage päästik (indikaator jne), muutke jää tüüp ja võtke uuesti jää. Selleks võite pärast indikaatoril oleva jää tüübi muutmist uuesti jääd välja võtta.

8.2 Munahoidik

Munahoidiku võite paigutada soovi korral ukse- või korpuseriulile.

Kui munahoidik paigutatakse korpuseriulile, soovime valida külmemad alumised riiulid.

- Ärge kunagi pange munahoidikut sügavkülma.

8.3 Puu- ja juurviljasahtel

Külmiku krõpsuklaas on mõeldud köögiviljade värskena hoidmiseks, säilitades nende niiskuse. Selleks on üldise jaheda õhu tsirkulatsioon juurviljade korvis intensiivsem. Hoidke puu- ja juurvilju selles sektsioonis. Säilitusaja pikendamiseks hoidke roheliste lehtedega juurvilju ja puuvilju eraldi.

8.4 Piimatoodete külmhoidla

Külmhoiusahtel

Külmhoiusahtel saavutab jahutuskambris madalama temperatuuri. Kasutage seda sahtlit delikatessitoodete (salaami, vorsti jne) ja külmemaid säilitustingimusi vajavate piimatoodete jaoks või liha, kana või kala kiireks tarbimiseks. See sahtel ei sobi puu- ja juurviljade hoidmiseks.

8.5 Niiskuse kontrolliga puu-ja juurviljasahtel

Tänu reguleeritava õhuniiskusega puu- ja juurviljasahtlile hoitakse köögiviljade ja puuviljade niiskust kontrolli all ning toiduained säilivad kauem värsketena.

Soovitame panna niiskusaotuse suhtes tundlikke lehtköögivilju, nagu salat, spinat ja muud sarnased köögiviljad, puu- ja juurviljasahtlisse mitte püstasendis juurtega, vaid võimalikult horisontaalselt. Juurviljade paigutusel asetage rasked ja kõvad juurviljad põhja ning kerged ja pehmed peale, võttes arvesse juurviljade konkreetset kaalu.

Ärge kunagi jätke kilekottides juurvilju puu- ja juurviljasahtlisse. Kilekottidesse jätmine põhjustab juurviljade kiiret roiskumist.

Kui kokkupuude teiste juurviljadega ei ole soovitatav, kasutage pakkematerjale nagu paber, millel on hügieeni seisukohalt teatud poorsuse tase.

Ärge asetage puuvilju, mis eritavad rohkelt etüleengaasi, nagu pirn, aprikoos, virsik ja eriti õun, samasse puu- ja juurviljasahtlisse koos teiste puu- ja juurviljadega. Nendest puuviljadest eralduv etüleengaas võib põhjustada teiste puu- ja juurviljade kiiremat küpsemist ja kiiret roiskumist.

8.6 Veeühendus

(See funktsioon on valikuline)



HOIATUS

Ühendamise ajal tuleb seade ja veepump, kui selline on olemas, välja lülitada.

Teie seadme vooluvõrgu, filtri ja veepudeli ühendused peab teostama volitatud teeninduskeskus.

Sõltuvalt mudelist saate oma seadme ühendada veepudeligagi või otse veetorustikuga. Selle ühenduse loomiseks peate kõigepealt ühendama seadmega veevooliku.

Sõltuvalt seadme mudelist kontrollige, kas järgmised osad on seadmega kaasas:

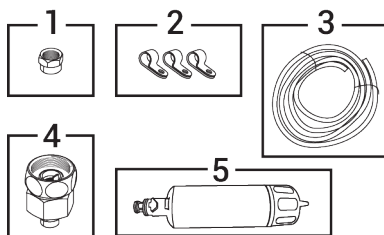

1. Liitmik (1 tk) : Kasutatakse veevooliku kinnitamiseks seadme tagaküljele.
2. Vooliku klamber (3 tk) : Kasutatakse veevooliku kinnitamiseks seina külge.
3. Veevoolik (1 tk, 5 meetrit, läbimõõt 1/4 tolli) : Kasutatakse veeühenduste loomiseks.
4. Kraani üleminek (1 tk) : Kasutatakse külmavee torustikuga ühendamiseks koos poorse filtriga.
5. Veefilter (1 tk *valikuline): Kasutatakse seadme veetorustikuga ühendamiseks. Veepudeli ühenduse olemasolul ei ole veefilter vajalik.

Veevooliku ühendamine seadmega

Veevooliku ühendamiseks seadmega järgige alltoodud juhiseid.

1. Eemaldage voolikuliitmik seadme tagaküljele kinnitatud vooliku otsa üleminekust, keerake voolikuliitmik veevooliku külge.

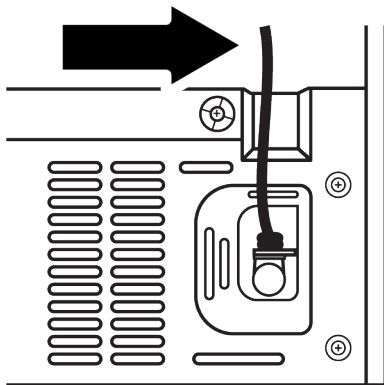

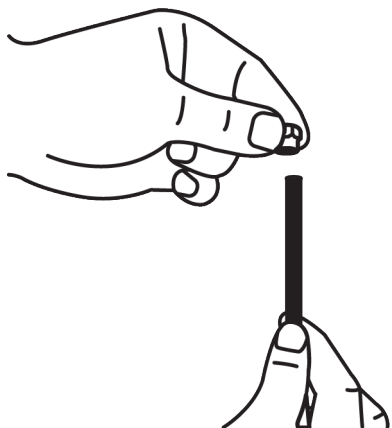

2. Kinnitage veevoolik vooliku otsa ülemineku külge. Selleks vajutage seda tugevalt.

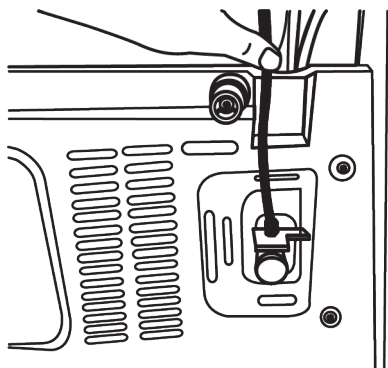

3. Kinnitage liitmik voolikuotsa ülemineku külge käsitsi pingutades. Liitmiku saab pingutada toruvõtmega või tangidega.

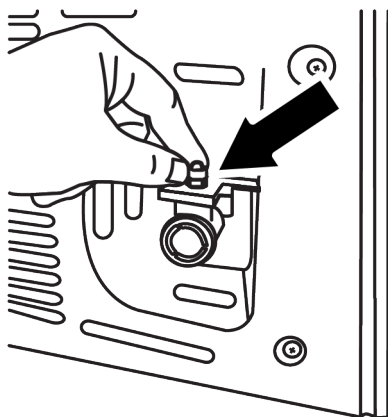

Ühendamine veetorustikuga

(See funktsioon on valikuline)

Kui kavatsete toodet kasutada külmavee torustikuga ühendatuna, peate paigaldama oma kodu külmavee torustikule standardse 1/2-tollise ventiili liitmiku. Kui selline liitmik puudub või Te ei ole kindel, konsulteerige pädeva torumehega.

1. Ühendage liitmik kraani üleminekust lahti.

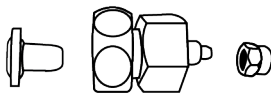

2. Ühendage kraani ülemineku veetorustiku ventiliga.

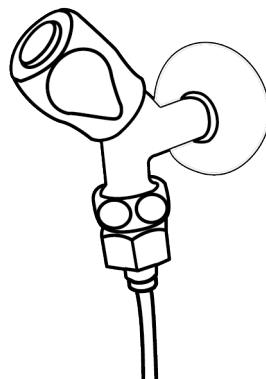

3. Keerake liitmik veevooliku külge.

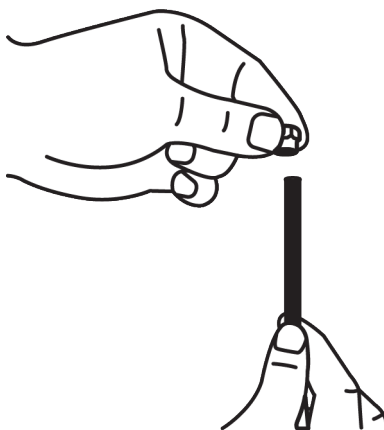

4. Keerake liitmik kraani ülemineku külge ja pingutage käsitsi/tööriistaga.

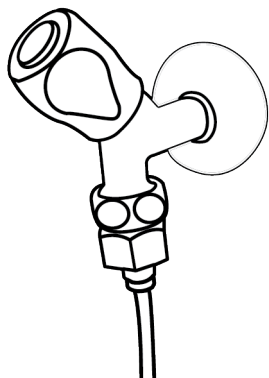

5. Vigastuste, libastumise või juhusliku lahtiminekuga vältimiseks kinnitage veevooliku sobivates kohtades kaasasolevate klambritega.

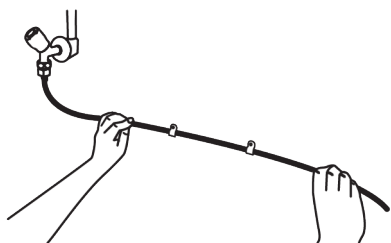

HOIATUS

Pärast kraani avamist veenduge, et veevooliku mõlemast ühenduskohast ei lekiks vett. Lekke korral sulgege ventiil kohe ja pingutage kõik ühended toruvõtme või tangidega.

Veepudelites kasutatavate toodete kohta:

(See funktsioon on valikuline)

Veepudeli seadmega ühendamiseks on vaja volitatud teeninduse poolt soovitud veepumpa.

Veepudeli seadmega ühendamiseks on vaja volitatud teeninduse poolt soovitud veepumpa.

1. Pärast pumba veevooliku ühe otsa ühendamist tootega järgige alljärgnevat juhiseid.

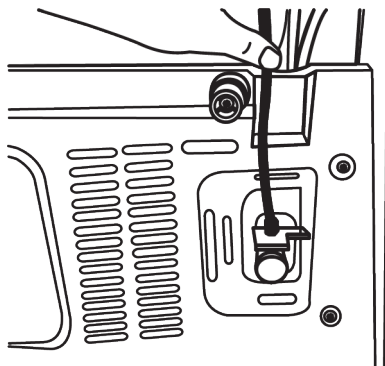

2. Ühendamiseks lükake veevooliku teine ots pumba veevooliku sisselaskeava sisse.

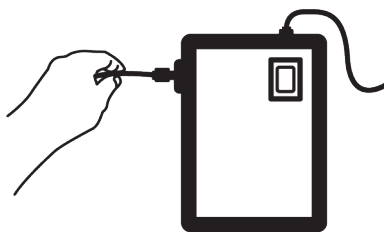

3. Kinnitage pumba voolik. Selleks paigutage see veepudelis. See on juba näidatud eelnevas etapis.

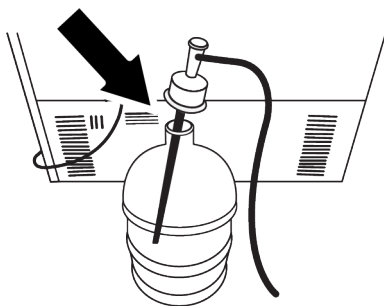

4. Pärast ühendamise lõpetamist ühendage pump pistikupessa ja käivitage see.



Pärast pumba käivitamist oodake 2-3 minutit, kuni see saavutab soovitud tõhususe.



Veeühendust teostades vaadake pumba kasutusjuhendit.



Veepudeli kasutuse korral ei ole veefilter vajalik.

Veefilter

(See funktsioon on valikuline)

Sõltuvalt mudelist võib Teie seadmel olla väline või sisemine filter. Veefiltri paigaldamiseks järgige alljärgnevaid juhiseid.

Välisfiltri paigaldamine seinale

(See funktsioon on valikuline)



HOIATUS

Ärge paigaldage filtrit seadmele.

Sõltuvalt seadme mudelist kontrollige, kas järgmised osad on seadmega kaasas:

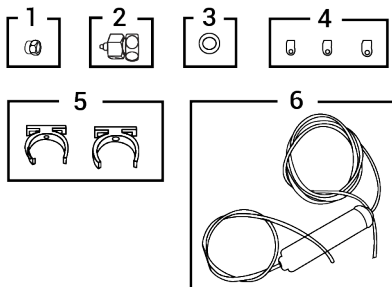

1. Liitmik (1 tk) : Kasutatakse veevooliku kinnitamiseks seadme tagaküljele.
2. Kraani üleminek (1 tk) : Kasutatakse külmavee torustikuga ühendamiseks.
3. Poorne filter (1 tk)
4. Vooliku klamber (3 tk) : Kasutatakse veevooliku kinnitamiseks seina külge.
5. Filtri ühendusseade (2 tk): Kasutatakse filtri paigaldamiseks seinale.
6. Veefilter (1 tk): Kasutatakse seadme veetorustikuga ühendamiseks. Veepudeli ühenduse olemasolul ei ole veefilter vajalik.
7. Ühendage kraani üleminek veetorustiku ventiiliga.
8. Määrake kindlaks koht, kuhu välisfilter paigaldatakse. Paigaldage filtri ühendusseade (5) seinale.
9. Kinnitage filter risti filtri klambri külge, nagu on märgitud sildil. (6).

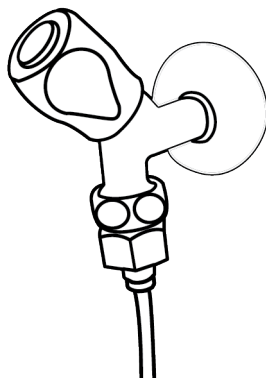

10. Ühendage filtri ülaosast väljuv veevoolik seadme veeühendusseadmega.

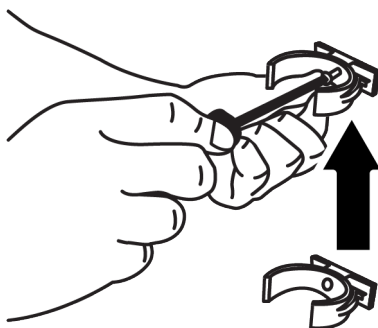

11. Pärast ühendamist peaks see nägema alltoodud kujul.

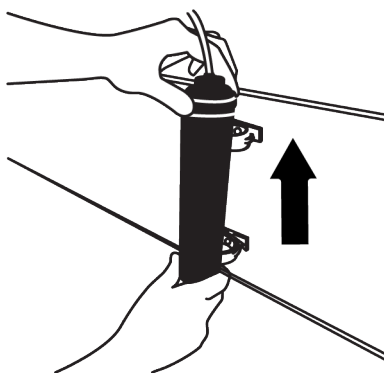

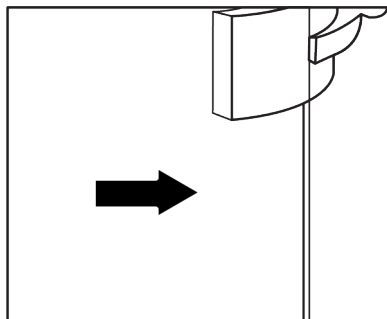

Kuna tootega kaasas olev sisefilter ei ole tehases paigaldatud, on selle ettevalmistamiseks vajalikud toimingud järgmised:

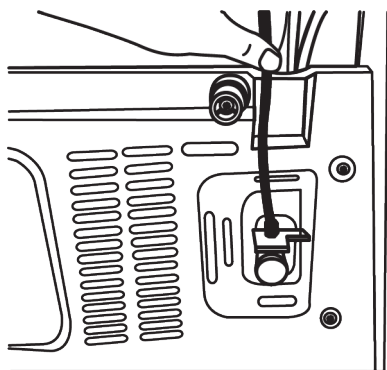

Veetorstik

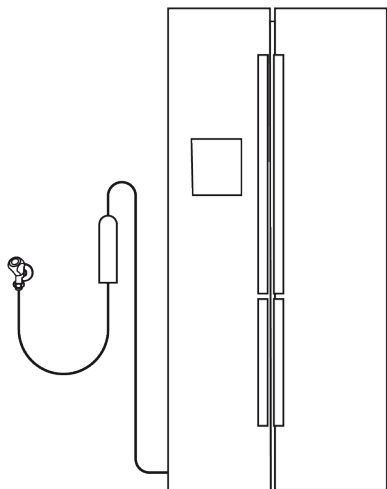

Veepudeli torustik

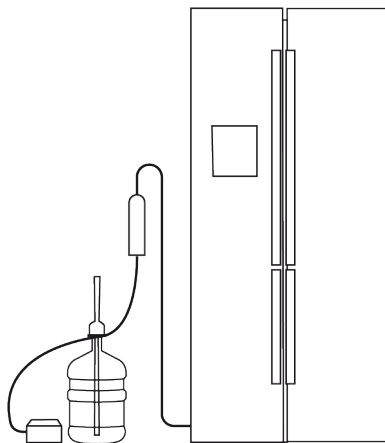

i Ärge kasutage esimesed 10 klaasi vett pärast filtri ühendamist.

1. Filtri paigaldamiseks peab näidik "**Ice Off**" olema aktiivne. Ümberlülitamine ekraanil olevate ON- ja OFF-näidikute vahel toimub nupu "**Ice**" (jäa) vajutamisega.

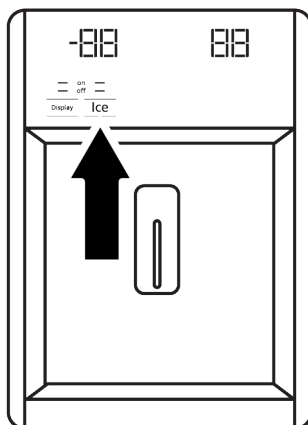

2. Veefiltrile juurdepääsu saavutamiseks eemaldage puu- ja juurviljasahtel.
3. Eemaldage veefiltri möödavooluklapi kaas, tõmmates seda enda poole.

i On normaalne, et pärast kaane eemaldamist tuleb välja mõni tilk vett.

4. Sisestage veefiltri kaas mehhanismi ja lükake seda ettepoole, et see lukustuks.

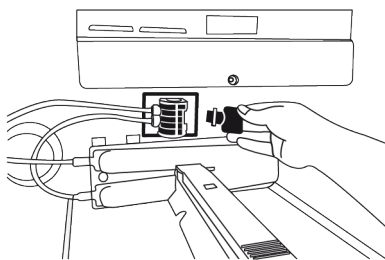

5. Väljuge režiimist "Ice Off", vajutades uuesti ekraanil olevale nupule "Ice".

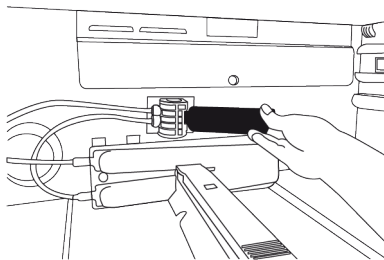

i Veefilter eemaldab veest mõningaid võõrasakesi. See ei puhasta vett mikroorganismidest.

9 Hooldus ja puhastus

Lugege esmalt "Ohutusjuhiseid"!

Enne külmkapi puhastamist ühendage see lahti või lülitage vooluvõrgust välja kaitselüliti, millega see on ühendatud.

Ärge asetage käsi, jalgu ega metallesemeid külmiku alla ega külmiku ja pörandavahele, ükskõik mis põhjusel. Need võivad kinni jääda või võib teravate servade tõttu vigastada saada.

- Ärge kasutage toote puhastamiseks teravaid või abrasiivseid tööriistu. Ärge kasutage materjale nagu kodused puhastusvedelike, seepi, pesuvahendeid, gaasi, bensiini, lahjendit, alkoholi, vaha, jne.
- Toote tagaküljel asuvalt ventilatsioonirestilt tuleb tolmu eemaldada vähemalt kord aastas (ilma kaant eemaldamata). Puhastage toodet kuiva lapiga.

Veedosaatoriga / jäämasinaga toodetele

- Kui vesi veepaagis on oodanud 2-3 nädalat, tuleb see välja vahetada.

- Veepaaki ja veeautomaati komponente ei tohi pesta nõudepesumasinas.
- Sulata teelusikatäis karbonaati pooles liitris vees. Niisutage lapp vees ja väänake kuivaks. Pühkige seadet selle lapiga ja kuivatage hoolikalt.
- Hoidke vesi eemal lambi kaanest, LED-valgustusklaasist, ventilatsioonivadest või muudest elektrilistest osadest. Elektrilöögi ja lühise oht!
- Ärge avage pinget all olevaid osi (juhtplaadi kate, kompressori tagumine kate, kui see on olemas, jne) ilma volitatud isiku juuresolekuta ja ärge tehke siin mingeid puhastus-, hooldus- või remonditöid. Kui teie toote kompressoriosa ei ole kaetud, ärge puudutage seda käega ega mis tahes esemega. Elektrilöögi ja vigastuste oht!
- Puhastage üks niiske lapiga. Eemaldage ukse- ja kereriivlid, samuti kogu külmiku sisu. Eemaldage riiulid, tõstes neid

ülespoole. Puhastage ja kuivatage riulid ja pange need tagasi ülevalt alla libistades.

- Ärge kasutage kloorivett või puhastusaineid sisepindade ja kroomitud detailide puhastamiseks. Kloor tekitab sellistel pindadel roostet.
- Ärge asetage käsi, jalgu ega metallesemid külmiku alla. Need võivad kinni jääda või võib teravate servate tõttu vigastada saada.
- Ärge kasutage teravaid ja abrasiivseid tööriistu, seepi, kodupuhastusvahendeid, puhastusvahendeid, gaasi, bensiini, lakki ja sarnaseid aineid, et vältida plastosade deformeerumist ja trükiste eemaldamist. Kasutage puhastamiseks sooja vett ja pehmet lappi ning seejärel pühkige kuivaks.

No-Frost funktsioonita toodetel;

- Sügavkülmkambriga tagaseinale võivad tekkida veepiisad ja kuni sõrmejämedune jäätumine. Ärge puhastage seda seina ega kunagi kasutage seal õlisid ega sarnaseid materjale.
- Toote välispinna puhastamiseks kasutage kergelt niisutatud mikrokiudlappi. Käsnad ja muud tüüpi puhastustekstiilid võivad põhjustada kriimustusi.
- Kõigi eemaldatavate komponentide puhastamiseks toote sisepinna puhastamise ajal peske neid komponente kerge seebi, vee ja karbonaadi lahusega. Peske ja kuivatage hoolikalt. Vältige vee kokkupuudet valgustusseadmete ja juhtpaneeliga.
- Hoidke vesi eemal lampidest ja muudest elektrilistest osadest.
- Puhastage uks niiske lapiga. Eemaldage kogu sisu, et eemaldada uks ja riulid. Eemaldage riulid, tõstes neid ülespoole. Puhastage ja kuivatage riulid ja pange need tagasi ülevalt alla libistades.
- Ärge kasutage kloorivett või puhastusaineid sisepindade ja kroomitud detailide puhastamiseks. Kloor tekitab sellistel pindadel roostet.

- Ärge kasutage teravaid ja abrasiivseid tööriistu, seepi, kodupuhastusvahendeid, puhastusvahendeid, gaasi, bensiini, lakki ja sarnaseid aineid, et vältida plastosade deformeerumist ja trükiste eemaldamist. Kasutage puhastamiseks sooja vett ja pehmet lappi ning seejärel pühkige kuivaks.
- Toodetel ilma funktsioonita No-Frost võivad külmutuskambri tagaseinal tekkida veetilgad ja sõrmepeaksune jääkiht. Ärge puhastage seda seina ega kunagi kasutage seal õlisid ega sarnaseid materjale.
- Toote välispinna puhastamiseks kasutage kergelt niisutatud mikrokiudlappi. Käsnad ja muud tüüpi puhastustekstiilid võivad põhjustada kriimustusi.
- Kõigi eemaldatavate komponentide puhastamiseks toote sisepinna puhastamise ajal peske neid komponente kerge seebi, vee ja karbonaadi lahusega. Peske ja kuivatage hoolikalt. Vältige vee kokkupuudet valgustusseadmete ja juhtpaneeliga.
- Ärge kasutage äädikat, alkoholi ega muid alkoholipõhiseid puhastusvahendeid ühegi sisepinna kallal.

Roostevabast terasest välispinnad

Kasutage mitteabrasiivset roostevaba terase jaoks mõeldud puhastusvahendit ja kandke see pinnale pehme ebemevaba lapiga. Poleerimiseks pühkige pind õrnalt veega niisutatud mikrokiudlapiga ja seejärel kasutage kuiva seemisnahka. Pühkige alati piki roostevabast terasest pinna jooni.

Lõhnade vältimine

Toote valmistamisel ei kasutatud ühtegi lõhnaeritavat materjali. Toiduainete ebasobiv säilitamine ja sisepindade ebakorrektnen puhastamine võib siiski põhjustada lõhna tekkimist.

- Selle vältimiseks tuleb kapi sisemust iga 15 päeva tagant karboniseeritud veega puhastada.

- Hoidke toiduaineid suletud hoidikutes, kuna suletud pakendites hoitavatest toiduainetest tekkivad mikroorganismid põhjustavad halba lõhna.
- Ärge hoidke külmikus säilitus tähtaja ületanud ja riknenud toitusid.

10 Törkeotsing

Lugege esmalt "Ohutusjuhiseid"!

Enne teenindusse pöördumist palun allolev loend üle käia. Sel viisil säästate aega ja raha. Käesolevas loendis on esitatud sagedased kaebused, mis ei ole seotud puuduliku töö või kehva materjaliga. Teatud mainitud funktsioonid ei pruugi Teile seadme puhul kehtida.

Kui probleem jääb püsima ka peale selles jaotises toodud juhiste lugemist, võtke ühendust oma edasimüüja või volitatud teenindusega. Ärge üritage seadet omal käel parandada.

Külmik ei toimi.

- Toitepistik ei ole korralikult paigas. >>> Ühendage see korralikult pistikupesaga.
- Seadme toideks kasutatava pistikupesaga ühendatud kaitselüliti või peamine kaitselüliti on läbi põlenud. >>> Kontrollige kaitselüliti.

Jahutuskambri külgseinale tekib kondensaad (MULTI ZONE, COOL CONTROL ja FLEXI ZONE).

- Ust avatakse liiga sageli. >>> Ärge avage seadme ust liiga sageli.
- Keskkond on liiga niiske. >>> Ärge paigaldage seadet niiskesse keskkonda.
- Vedelikke sisaldavaid toiduaineid säilitatakse sulgemata anumates. >>> Säilitage vedelikke sisaldavaid toiduaineid suletud anumates..
- Seadme uks jäeti avatuks. >>> Ärge hoidke seadme ust pikka aega lahti.
- Termostaat on seatud väga madalale temperatuurile. >>> Seadke termostaat sobivale temperatuurile.

Plastpindade kaitsmine

Plastikpindadele tilkunud õli võib pindu kahjustada ning see tuleb koheselt sooja veega eemaldada.

Kompressor ei toimi.

- Äkilise elektrikatkestuse korral või toitepistiku väljatõmbamisel ja uuesti sisestamisel väljub gaasi rõhk seadme jahutussüsteemis tasakaalust, mis käivitab kompressori termilise kaitset. Seade käivitub uuesti umbes 6 minuti pärast. Kui seade ei ole pärast seda ajavahemikku taaskäivitatud, pöörduge teenindusse.
- Käib ülessulatamine. >>> Täisautomaatse sulatussüsteemiga seadme puhul on see normaalne. Ülessulatamine leiab aset perioodiliselt.
- Seade ei ole vooluvõrku ühendatud. >>> Veenduge, et toitejuhe on vooluvõrku ühendatud.
- Temperatuuri seadistus on vale. >>> Valige sobiv temperatuuri seadistus.
- Toide on kadunud. >>> Seade jätkab normaalset tööd pärast voolu taastamist.

Külmiku töömüra suureneb kasutamise ajal.

- Seadme jõudlus võib erineda sõltuvalt ümbritseva keskkonna temperatuurimuutustest. See on normaalne ning hooldus pole vajalik.

Külmik hakkab tööle liiga tihti või liiga kaua.

- Uus seade võib olla eelmisest suurem. Suuremad seadmed peavad kauem töötama.
- Ruumi temperatuur võib olla kõrge. >>> Tavaliselt peab seade kõrgema temperatuuri korral töötama pikema aja jooksul.
- Võimalik, et seade just ühendati vooluvõrku või et sinna on pandud uusi toiduaineid. >>> Kui seade just ühendati

vooluvõrku või kui sellesse on pandud uusi toiduaineid, võtab seadmel soovitud temperatuuri saavutamine kauem aega. See on normaalne.

- Võimalik, et seadmesse on just pandud suures koguses kuuma toitu. >>> Ärge pange külmikusse kuuma toitu.
- Uksi avati sageli või hoiti kaua lahti. >>> Seadmesse sattunud sooja õhu tõttu peab seade kauem töötama. Ärge avage uksi liiga sageli.
- Jahutus- või sügavkülma kambri uks võib olla lahti. >>> Kontrollige, et ukсед oleksid täielikult suletud.
- Seade võib olla seatud liiga madalale temperatuurile. >>> Seadke temperatuur kõrgemaks ja oodake, kuni seade jõuab reguleeritud temperatuurini.
- Jahutus- või sügavkülma kambri uksepesur võib olla määrdunud, kulunud, katki või ei ole korralikult paigaldatud. >>> Puhastage või vahetage tihend välja. Kahjustatud / rebenenud uksepesur sunnib seadet praeguse temperatuuri säilitamiseks kauem töötama.

Sügavkülma kambri temperatuur on väga madal, kuid jahutuskambri temperatuur on piisav.

- Sügavkülma kambri temperatuur on seatud väga madalale. >>> Seadke sügavkülma kambri temperatuur kõrgemaks ja kontrollige uuesti.

Jahutuskambri temperatuur on väga madal, kuid sügavkülma kambri temperatuur on piisav.

- Jahutuskambri temperatuur on seatud väga madalale. >>> Seadke jahutuskambri temperatuur kõrgemaks ja kontrollige uuesti.

Jahutuskambri hoitavad toiduained on külmunud.

- Jahutuskambri temperatuur on seatud väga madalale. >>> Seadke jahutuskambri temperatuur kõrgemaks ja kontrollige uuesti.

Jahutus- või sügavkülma kambri temperatuur on liiga kõrge.

- Jahutuskambri temperatuur on seatud väga kõrgele. >>> Jahutuskambri temperatuuri seadistus mõjutab sügavkülma kambri temperatuuri. Muutke jahutus- või sügavkülma kambri temperatuuri ja oodake, kuni vastava kambri temperatuur jõuab vajalikule tasemele.
- Uksi avati sageli või hoiti kaua lahti. >>> Ärge avage uksi liiga sageli.
- Võimalik, et uks on lahti. >>> Sulgege uks korralikult.
- Võimalik, et seade just ühendati voluvõrku või et sinna on pandud uusi toiduaineid. >>> See on normaalne. Kui seade just ühendati voluvõrku või kui sellesse on pandud uusi toiduaineid, võtab seadmel soovitud temperatuuri saavutamine kauem aega.
- Võimalik, et seadmesse on just pandud suures koguses kuuma toitu. >>> Ärge pange külmikusse kuuma toitu.

Värisemine või müra.

- Põrand ei ole tasane või vastupidav >>> Kui seade väriseb aeglasel teiseldamisel, reguleerige seadme tasakaalustamiseks seadme jalad. Veenduge samuti, kas põrand on seadme talumiseks piisavalt vastupidav.
- Kõik seadmele asetatud esemed võivad põhjustada müra. >>> Eemaldage kõik seadmele asetatud esemed.
- Seadmest kostub vedeliku voolamise, pritsimise jne müra.
- Toote tööpõhimõtte hõlmab vedeliku- ja gaasivooge. >>> See on normaalne ning hooldus pole vajalik.

Seadmest kostub tuule hääl.

- Seade kasutab jahutusprotsessis ventilaatorit. See on normaalne ning hooldus pole vajalik.

Seadme siseseintel tekib kondensaat.

- Kuum või niiske ilm suurendab jäätumist ja kondenseerumist. See on normaalne ning hooldus pole vajalik.

- Uksi avati sageli või hoiti kaua lahti. >>> Ärge avage uksi liiga sageli; kui need on lahti, sulgege need.
- Võimalik, et uks on lahti. >>> Sulgege uks korralikult.

Seadme välisküljel või uste vahel tekib kondensaat.

- Ümbritsev ilm võib olla niiske, see on niiske ilma puhul täiesti tavaline. >>> Kondensaat hajub niiskuse vähenemisel.

Seadme seest tuleb halb lõhn.

- Seadet ei puhastata korrapäraselt. >>> Puhastage seadet seest korrapäraselt käsna, sooja vee ja gaseeritud vee abil.
- Mõned hoidikud ja pakendimaterjalid võivad põhjustada ebameeldivat lõhna. >>> Kasutage lõhnavabasid hoidikuid ja pakkematerjale.
- Toiduained pandi sulgemata anumatesse. >>> Hoidke toiduaineid ainult kinnistes anumates. Mikroorganismid võivad pitseerimata toiduainetest levida ja põhjustada halba lõhna.
- Eemaldage seadmest kõik säilivusaja ületanud või riknenud toiduained.

Uks ei lähe kinni.

- Võimalik, et toiduainetega pakendid takistavad ukse liikumist. >>> Paigutage ümber kõik uste liikumist takistavad esemed.
- Seade ei seisa põrandal täiesti püstises asendis. >>> Reguleerige aluseid toote tasakaalustamiseks.
- Põrand ei ole tasane ega vastupidav >>> Veenduge, et põrand on tasane ja seadme talumiseks piisavalt vastupidav.

Puu- ja juurviljasahtel jäi kinni.

- Võimalik, et toiduained suruvad vastu sahtli ülemise osa. >>> Korrastage toiduained sahtlis.

Temperatuur seadme pinnal.

- Toote töötamise ajal võib kahe ukse vahel, külgpaneelidel ja tagumise võrega kaetud alal täheldada kõrget temperatuuri. See on normaalne ning hooldus pole vajalik.

Ventilaator jätkab töötamist ka lahtise ukse korral.

- Ventilaator võib jätkata töötamist sügavkülmakambri lahtise ukse korral. Kui probleem jääb püsima ka peale selles jaotises toodud juhiste lugemist, võtke ühendust oma edasimüüja või volitatud teenindusega. Ärge üritage seadet omal käel parandada. See on normaalne.

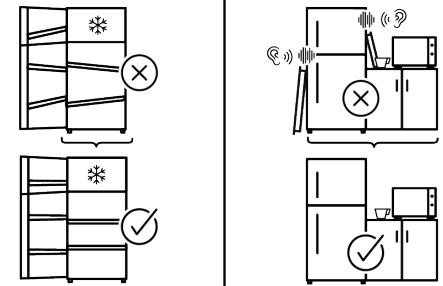
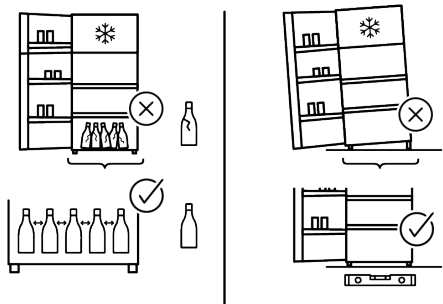
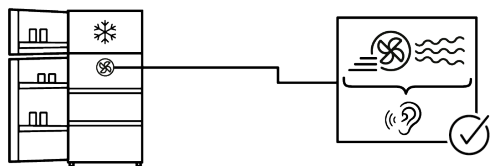
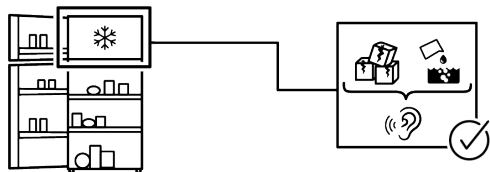
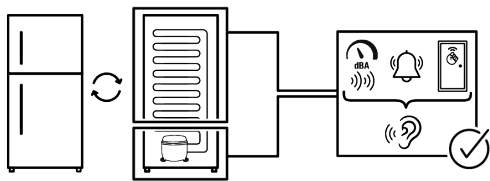

VASTUTUSE VÄLISTAMINE

Mõningate (lihtsate) tõrkedega saab lõppkasutaja piisavalt hästi ise hakkama, ilma et tekiks ohutusprobleeme või ohtlikku kasutamist, tingimusel et ta tegutseb järgmiste juhiste piires ja neid järgides (vt jaotist „Remont oma kätega”).

Seetõttu tuleb ohutusprobleemide vältimiseks jätta remont registreeritud professionaalsetele remonditöökodadele, välja arvatud juhul, kui allpool olevas jaotises „Remont oma kätega” on lubatud teisiti. Registreeritud professionaalne remonditöökoda on professionaalne remonditöökoda, kellele tootja on lubanud juurdepääsu selle toote juhistele ja varuosade loendile vastavalt direktiivides 2009/125/EÜ sätestatud õigusaktides kirjeldatud meetoditele.

Garantiitingimustele vastavat teenust võib aga pakkuda ainult hooldusettevõtte (nt volitatud professionaalne remonditöökoda), mille kontaktnumber on toodud kasutusjuhendis/garantiikaardil või edastatud volitatud edasimüüja poolt. Seetõttu palun arvestage, et professionaalsete, kuid Whirlpool poolt volitamata remonditöökodade tehtud töö tühistab garantii.

Remont oma kätega

Lõpptarbija saab ise remontida ainult järgmisi varuosid: ukse käepidemed, ukse hinged, kandikud, korvid ja ukse tihendid (ajakohastatud loend on saadaval ka aadressil <https://parts-selfservice.europeanappliances.com> alates 01.03.2021).

Toote ohutuse tagamiseks ja tõsiste vigastuste ohu vältimiseks tuleb selline oma kätega remont läbi viia vastavalt kasutusjuhendis antud juhistele oma kätega remondi kohta või järgmisel aadressil saadaolevatele juhistele: <https://parts-selfservice.europeanappliances.com>. Turvalisuse tagamiseks eemaldage toode vooluvõrgust enne mis tahes iseseisvat remonti.

Lõppkasutajate tehtud parandus- ja remondikatsed osade suhtes, mida selles loendis ei ole ja/või ei järgita kasutusjuhendis toodud juhiseid iseparandamiseks või mis on saadaval <https://parts-selfservice.europeanappliances.com>, võib tekitada ohutusprobleeme, mis ei ole tingitud Whirlpool ja tühistada garantii. Seetõttu on tungivalt soovitatav, et lõppkasutajad hoiduksid remondikatsetest väljaspool nimetatud varuosade loendit, ja pöörduksid sellistel juhtudel volitatud professionaalsete remonditöökodade või registreeritud professionaalsete remonditöökodade poole. Vastasel juhul võivad sellised lõppkasutajate remondikatsed põhjustada ohutusprobleeme ja toodet kahjustada ning põhjustada seejärel tulekahju, üleujutusi, elektrilööke ja tõsiseid kehavigastusi. Näiteks, kuid mitte ainult, tuleb järgmised remonditööd lasta teha volitatud professionaalsete remonditöökodadele või registreeritud professionaalsetele remonditöökodade poolt: kompressor, jahutusahel, põhiplaat, inverteri plaat, näidikuplaat jne.

Tootjat/müüjat ei saa süüdistada ühelgi juhul, kui lõppkasutajad ei järgi ülaltoodut. Ostetud külmiku varuosade saadavus on 10 aastat. Selle aja jooksul on külmiku nõuetekohaseks kasutamiseks saadaval originaalvaruosi

Teie poolt ostetud külmkapi minimaalne garantiiaeg on 24 kuud.

See toode on varustatud "G" energiklassi valgusallikaga.

Selle toote valgusallika võib välja vahetada ainult professionaalne remonditöökoda.

Kérjük, először olvassa el ezt a kézikönyvet!

Kedves Vásárló!

Köszönjük, hogy a terméket választotta!

Kérjük, regisztrálja készülékét a www.register10.eu oldalon.

Szeretnénk, ha ezzel a kiváló minőségű termékkel, amelyet a legkorszerűbb technológiával gyártottak, optimális hatékonyságot érne el. Ehhez gondosan olvassa el ezt a kézikönyvet és minden egyéb dokumentációt, mielőtt a terméket felhasználná.

Vegye figyelembe a felhasználói kézikönyvben szereplő összes információt és figyelmeztetést. Így megvédi magát és termékét a felmerülő veszélyektől. Tartsa meg a felhasználói kézikönyvet. Ha a terméket átadja másnak, adja át vele ezt a kézikönyvet is.

A felhasználói kézikönyvben és a terméken a következő szimbólumok találhatóak:



Olvassa el a felhasználói kézikönyvet!



ENERG



SUPPLIER'S NAME

MODEL IDENTIFIER → (*)

A

A

A termékadatbázisban tárolt modellinformációkat a következő weboldalra belépve és az energiacímkén található modellazonosítót (*) keresve érheti el.

<https://eprel.ec.europa.eu/>



1 Környezetvédelmi utasítások	60
1.1 A csomagolóanyagok ártalmatlanítása.....	60
2 Az Ön hűtőszekrénye	60
3 Installáció	61
3.1 Elektromos csatlakoztatások.....	63
4 Előkészületek.....	63
4.1 Teendők az energiatakarékosság érdekében	63
4.2 Első használat	64
4.3 Klímaosztály és meghatározások	64
5 A termékek üzemeltetése	64
6 A termék kezelőpanelje.....	65
7 Az Ön készülékének használata	66
7.1 Élelmiszer tárolása a fagyasztó- és hűtőtérben.....	66
7.2 A megvilágító lámpa cseréje	69
7.3 Ajtó nyitva riasztás	69
8 A termék jellemzői	70
8.1 A jégtároló terület.....	70
8.2 Tojástartó.....	72
8.3 Zöldségtároló rekesz	72
8.4 Tejtermékek hűtve tárolási területe.....	72
8.5 Páratartalom szabályozott zöldségtároló rekesz	72
8.6 Vízcsonk csatlakozás	72
9 Karbantartás és tisztítás	78
10 Hibaelhárítás	80

1 Környezetvédelmi utasítások

1.1 A csomagolóanyagok ártalmatlanítása

A csomagolóanyag újrahasznosítható, és az újrahasznosítási szimbólummal van je-

lölve: .

A csomagolás különböző részeit ezért felelősséggel és a helyi hatósági előírásoknak megfelelően kell ártalmatlanítani.

2 Az Ön hűtőszekrénye

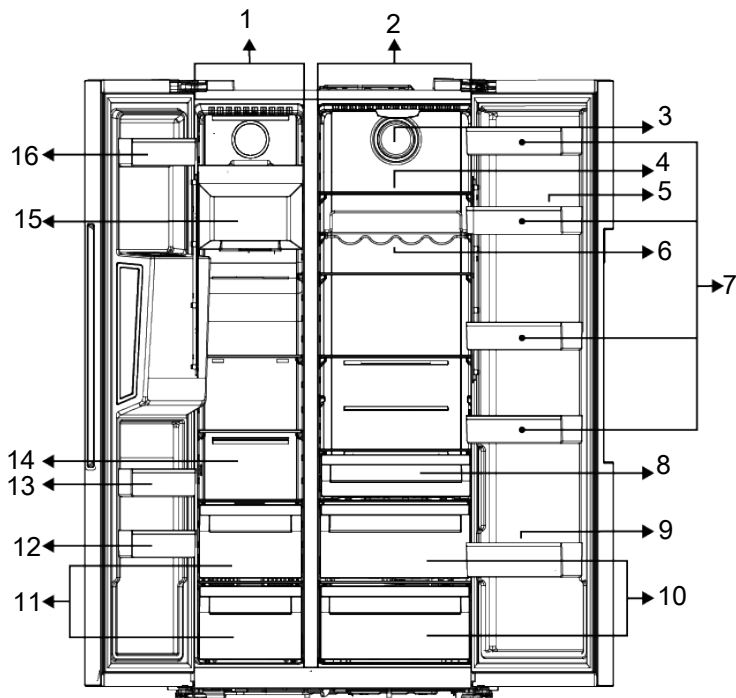

- | | |
|--|--|
| 1 Fagaszttórekesz | 2 Hűtő rekesz |
| 3 Ventilátor | 4 *Hűtőrekesz üvegpalcok |
| 5 Tojástartó | 6 *Palacktartó |
| 7 *Hűtőrekesz ajtópolcok | 8 *Tejtermékek (hűtve tárolás) tartálya |
| 9 *Palacktartó | 10 *Zöldségtároló rekeszek |
| 11 Fagyasztott élelmiszert tároló rekeszek | 12 *Fagaszttórekesz ajtópolcok |
| 13 *Fagaszttórekesz ajtópolcok | 14 Fagyasztott élelmiszerek tárolására szolgáló rekeszek és üvegpalcok |
| 15 *Jéggép | 16 *Fagaszttórekesz ajtópolcok |

***Opcionális:** A felhasználói útmutatóban szereplő adatok vázlatosak, és lehet, hogy nem egyeznek pontosan a termékével. Ha a

termék nem tartalmazza a vonatkozó alkatrészeket, akkor az információ más modellekre vonatkozik.

3 Installáció

Megfelelő elhelyezés

Először olvassa el a „Biztonsági előírások”-at!

A termék telepítésével kapcsolatban forduljon a hivatalos szervizhez. A termék használatra való előkészítéséhez olvassa el a használati útmutatóban található információkat, és győződjön meg arról, hogy az elektromos hálózat és vízellátás megfelel az előírásoknak. Ha nem, hívjon villanyszerelőt és vízvezeték-szerelőt, hogy a közműveket a szükséges módon kialakítsák.

- A sérült tápkábelt a hivatalos szerviznek kell kicserélnie.
- Ha két hűtőt kíván egymás mellett elhelyezni, kérjük, hagyjon legalább 4 cm helyet közöttük.
- Tartsa a terméket közvetlen napfénytől védett, száraz helyen.
- Az Ön terméke a hatékony működéshez megfelelő légáramlást igényel. Ha a terméket alkóvbán helyezi el, ne feledje, hogy legalább 5 cm távolságot hagyjon a termék és a mennyezet, a hátsó fal és az oldalfalak között. Ellenőrizze, hogy a hátsó fal védőkomponense a helyén van-e (ha a termékkel együtt szállították). Ha az alkatrész nem áll rendelkezésre, vagy elveszett vagy leesett, helyezze el a terméket úgy, hogy legalább 5 cm szabad hely maradjon a termék hátsó része és a szoba fala között. A termék hatékony működése szempontjából fontos a hátsó hézag.
- Amennyiben a hűtőszekrény tárolására kijelölt szoba ajtaja nem elég széles, a hűtők ajtajainak eltávolításához hívja ki a hivatalos szervizt.
- A rázkódások elkerülése érdekében a hűtőszekrényt egyenletes padlón helyezze el
- A hűtőt legalább 30 cm-re kell elhelyezni minden hőforrástól (pl. kandalló, sütő, főzőlap) és legalább 5 cm-re az elektromos sütőktől.

- Ne tegye ki a terméket közvetlen napfénynek, és ne tartsa nedves környezetben.
- Szállítás vagy használat előtt soha ne nyissa ki a termék vezérlőpanelének fedelét. Áramütés- és tűzveszély áll fenn!
- A vállalatunk nem vállal semmiféle felelősséget azokért a károkért, melyek a hűtőszekrény nem a nemzeti előírásoknak megfelelő földeléssel vagy elektromos összeköttetéssel való használatából erednek.
- Ügyeljen rá, hogy a tápkábel könnyen hozzáférhető legyen a hűtő elhelyezése után.

Forró felület figyelmeztetés!

A termék oldalfalai hűtő csövekkel vannak felszerelve, a hűtőrendszer teljesítményének növelése érdekében. Ezek a felületek nagynyomású folyadék áramolhat, és az oldalfalakon forró felületeket okozhat. Ez normális, és nem igényel karbantartást. Legyen óvatos, amikor megérinti ezeket a felületeket.

A műanyag ékek rögzítése

A mellékelt műanyag ékek segítenek megtartani a szükséges távolságot a hűtő és a fal között, és így a levegő szabadon tud áramolni.

- Csavarozza ki a jelenlegieket, és szerelje fel azokat a csavarokat, amelyek az ékeket tartalmazó zacskóban vannak.
- Helyezzen 2 műanyag éket a szellőzőfedélre az ábra szerint.

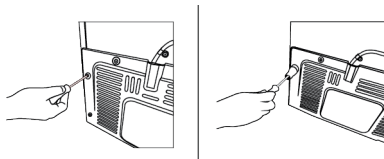

A lábak beállítása

Ha a hűtőszekrény nincs egy kiegyensúlyozott helyzetben, állítsa be az elülső állítható lábakat jobbra vagy balra forgatva.

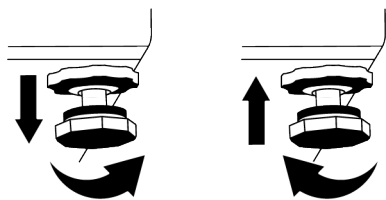

Az ajtók függőleges beállításához,

Engedje meg az alul található biztosító anyát. Csavarja a biztosító anyát (az óramutató járásával megegyező/az óramutató járásával ellentétes irányba) az ajtó pozíciójától függően Szorítsa meg a biztosító csavaranyát a végleges pozícióban.

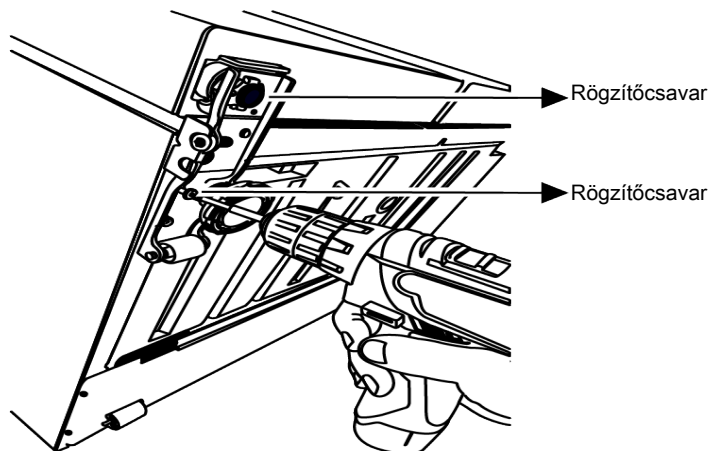

Az ajtók vízszintes irányú beállításához,

Engedje meg az alul található biztosító csavart. Engedje meg az alul található biztosító anyát. Csavarja az oldalt található biztosító

csavart (az óramutató járásával megegyező/az óramutató járásával ellentétes irányba) az ajtó pozíciójától függően. Húzza meg a felső rögzítőcsavart a végleges helyzetéig. Húzza meg a rögzítőcsavart az alsó részen.

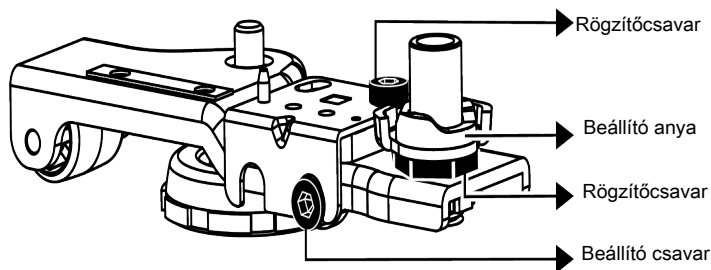

3.1 Elektromos csatlakoztatások



FIGYELMEZTETÉS: Ne használjon hosszabbító kábeleket vagy több aljzatot a tápcsatlakozáshoz.



FIGYELMEZTETÉS: A sérült tápkábelt a hivatalos szerviznek kell kicserélnie.



Forró felület figyelmeztetés!
A termék oldalfalai hűtő csövekkel vannak felszerelve, a hűtőrendszer teljesítményének növelése érdekében. Ezekon a felületeken nagynyomású folyadék áramolhat, és az oldalfalakon forró felületeket okozhat. Ez normális, és nem igényel karbantartást. Legyen óvatos, amikor megérinti ezeket a felületeket.



Szállítás vagy használat előtt soha ne nyissa ki a termék vezérlőpanelének fedelét. Áramütés- és tűzveszély áll fenn!

A vállalatunk nem vállal semmiféle felelősséget azokért a károkért, melyek a hűtőszekrény nem a nemzeti előírásoknak megfelelő földeléssel vagy elektromos összeköttetéssel való használatából erednek. Ügyeljen rá, hogy a tápkábel könnyen hozzáférhető legyen a hűtő elhelyezése után.

4 Előkészületek

Először olvassa el a „Biztonsági előírások” részt!

4.1 Teendők az energiatakarékoság érdekében

- Ezt a hűtőkészüléket nem beépített készülékként történő felhasználásra szánták.
- Az élelmiszerek behelyezésekor hagyjon elegendő helyet a hűtőszekrényben, hogy a hűtéshez elegendő levegő áramolhasson.
- Mivel a forró és nedves levegő nem hatol be közvetlenül a termékébe, ha az ajtókat nem nyitják ki, a termék önmagát olyan körülmények között optimalizálja, amely elegendő az ételek védelméhez. Ilyen körülmények között az olyan funkciók és alkatrészek, mint a kompresszor, a ventilátor, a fűtés, a leolvasztás, a világítás, a kijelző stb. az igényeknek megfelelően, minimális energiafogyasztással működnek.
- Többféle lehetőség esetén az üvegpolicokat úgy kell elhelyezni, hogy a hátsó falon lévő szellőzőnyílások ne legyenek elzár-

va, és lehetőleg úgy, hogy a szellőzőnyílások az üvegpolc alatt maradjanak. Ez a kombináció segíthet a levegőelosztás és az energiahatékonyság javításában.

- Az alsó fiók használata tároláskor erősen ajánlott.
- Az optimális teljesítmény érdekében a gyorsfagyasztást (ha rendelkezésre áll) 24 órával a friss élelmiszerek fagyasztóba helyezése előtt lehet használni.
- A legtöbb esetben 24 óra elegendő a gyorsfagyasztás funkcióhoz, miután friss élelmiszereket helyeztek a fagyasztóba. Egy idő után a gyorsfagyasztás funkció automatikusan kikapcsol.
- Kis mennyiségű élelmiszer fagyasztásakor a gyorsfagyasztás funkció egy idő után kikapcsolható az energiatakarékosság érdekében.
- Az energiatakarékosság és az ételek minőségének megőrzése érdekében az ételeket a hűtőszekrény fiókjában kell tárolni.

4.2 Első használat

A termék használata előtt győződjön meg róla, hogy elvégezte a „Biztonsági információk” és az „Üzembe helyezés” bekezdés alatt felsorolt összes előkészületi műveletet.

- Várjon legalább 2 órát a termék működése előtt, a hűtés teljes hatékonyságának biztosítása érdekében.
- Működtesse a terméket étel behelyezése nélkül 6 óráig és a termék ajtaját lehetőség szerint tartsa zárva.
- A termék használata közben az ajtó nyitása és zárása által okozott hőmérsékletváltozás általában páralecsapódáshoz vezethet az ajtó/test polcain és a termékben elhelyezett üvegárukon.

5 A termékek üzemeltetése

Először olvassa el a „Biztonsági előírások” részt!

- A termék kizárólag élelmiszerek tárolására használható.

- A kompresszor bekapcsolását egy hangjelzés jelzi. Normális, hogy a termék akkor is zajt csap, ha a kompresszor nem működik, mivel a hűtőrendszerben folyadék és gáz sűrűsödhet össze.
- Normális, hogy a termék elülső szélei melegednek. Ezek a részek azért melegednek fel, hogy így elejét vegyék a páralecsapódásnak
- Néhány modell esetén a kijelző az ajtó bezárása után 1 perccel automatikusan kikapcsol. Ismét bekapcsol, ha kinyitja az ajtót vagy lenyom egy gombot.

4.3 Klímaosztály és meghatározások

Kérjük, olvassa el a készülék adattábláján található klímaosztályt. Az alábbi információk egyike vonatkozik az Ön készülékére a klímaosztály szerint.

- **SN:** Hosszú távú mérsékelt éghajlat: Ez a hűtőberendezés 10°C és 32°C közötti környezeti hőmérsékleten történő használatra készült.
- **N:** Mérsékelt éghajlat: Ez a hűtőberendezés 16°C és 32°C közötti környezeti hőmérsékleten történő használatra készült.
- **ST:** Szubtrópusi éghajlat: Ez a hűtőberendezés 16°C és 38°C közötti környezeti hőmérsékleten történő használatra készült.
- **T:** Trópusi éghajlat: Ez a hűtőberendezés 16°C és 43°C közötti környezeti hőmérsékleten történő használatra készült.

- Zárja el a vízszелеpet, ha elutazik (pl. nyaraláskor), és hosszú ideig nem használja a jégkészítőt vagy a vízadagolót. Ellenkező esetben vízszivárgás léphet fel.

A termék kihúzása a konnektorból

- Vegye ki az ételt a kellemetlen szagok megelőzése érdekében.

- Várja meg, amíg a jég leolvad, tisztítsa meg a belső teret és hagyja megszáradni, hagyja nyitva az ajtókat, hogy elkerülje a belső rész műanyagainak károsodását.

6 A termék kezelőpanelje

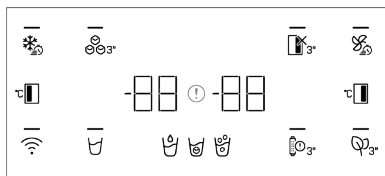

Először olvassa el a „Biztonsági előírások”-at!

A jelzőpanel audiális és vizuális funkciói segítik a hűtőszekrény használatát.

*Opcionális: A feltüntetett funkciók opcionálisak, a készülék kijelzőpanelén található funkciók formája és elhelyezkedése eltérhet.

Gyorsfagyasztó billentyű

A gyorsfagyasztás gomb megnyomásakor a gombon lévő LED világítani kezd, és a gyorsfagyasztás funkció aktiválódik. A fagyasztótér hőmérsékletét -27 Celsius-ra állítja. A funkció törléséhez nyomja meg ismét a gombot. A gyorsfagyasztás funkció automatikusan megszűnik. Nagy mennyiségű friss élelmiszer fagyasztása esetén mielőtt az élelmiszert a fagyasztórekeszbe helyezi, nyomja meg a gyorsfagyasztás gombot.

Icematic be/kikapcsoló gomb

Ha ezt a gombot 3 másodpercig nyomva tartja, akkor aktiválódik a jégkészítési folyamat, és a gombon lévő LED világít. A gomb ismételt 3 másodperces megnyomásával a jégkészítési folyamat megszakad, és a korábban létrehozott jégkockák a funkció törlése ellenére is felhasználhatók.

Hibaállapot-jelző

Ez a jelzés akkor aktív, ha a hűtőszekrény nem képes megfelelő hűtésre, vagy bármilyen szenzorhiba lépett fel. A fagyasztórekesz hőmérséklet-jelzőjén az „E” jelzés látható, a hűtörekesz hőmérséklet-jelzőjén pedig az 1,2,3... számok.

Ezek a jelzések tájékoztatást nyújtanak a hivatalos szerviznek a bekövetkezett hibáról.

Felkiáltójel jelenhet meg, ha meleg ételt rak a fagyasztórekeszbe, vagy ha az ajtót hosszabb ideig nyitva hagyja. Ez nem hiba, a figyelmeztetés megszűnik, ha az étel lehűl, vagy ha bármelyik gombot megnyomja.

Hűtörekesz kikapcsolása (vakáció) funkció gomb

A vakáció funkció aktiválásához nyomja meg a gombot 3 másodpercig.

A vakáció üzemmód aktiválódik, és a billentyűn lévő LED világítani fog. A hűtörekesz hőmérséklet-jelzőjén „-” jelzés jelenik meg, és a hűtörekesz nem hűt. Ha ez a funkció be van kapcsolva, ne tartson ételt a hűtörekeszben. A egyéb rekeszek a beállított hőmérsékletnek megfelelően tovább hűtenek. Ismét nyomja meg és tartsa lenyomva a gombot 3 másodpercig a funkció törléséhez.

Gyors hűtés gomb

A gyorshűtés gomb megnyomásakor a gombon lévő LED világít, és a gyorshűtés funkció aktiválódik. A hűtőtér hőmérsékletét 1 Celsius-ra állítja. A funkció törléséhez nyomja meg ismét a gombot. A gyorsfagyasztás funkció automatikusan megszűnik, amikor a hűtés befejeződik.

Hűtörekesz hőmérséklet-beállító gomb

Lehetővé teszi a hűtőtér hőmérsékletének beállítását. Ennek a gombnak a megnyomásával a hűtő tér hőmérsékletét 8,7,6,5,4,3,2 és 1 Celsius értékre állíthatja be.

Szagtalanító modul gomb

Nyomja meg ezt a gombot 3 másodpercig a szagtalanító funkció aktiválásához/deaktiválásához. Ha a szagtalanító funkció ak-

tív, a LED világít a megfelelő gombon. Ha a funkció aktív, a szagtalanító modul időszakszerűen működik.

Szűrőcsere figyelmeztető gomb

A hűtőszekrény vízbeömlő szűrőjét rendszeres időközönként ki kell cserélni. A hűtőszekrény automatikusan kiszámítja ezt az időt. Ha a szűrő élettartama lejárt, a szűrőcserére figyelmeztető gombon lévő LED világít. A szűrő cseréje után nyomja meg és tartsa lenyomva a gombot 3 másodpercig a szűrőcserére figyelmeztető LED kikapcsolásához.

Víz, jégkocka, zúzott jég választó billentyű

Ezzel a billentyűvel válthat a víz, a jégkocka és a zúzott jég kiválasztása között. A funkció aktiválásakor a billentyűn lévő lámpa világít.

Vezeték nélküli billentyű

Ezzel a billentyűvel vezeték nélküli kapcsolatot létesíthet a termékével a HomeWhiz mobilalkalmazáson keresztül.

Ha 3 másodpercig nyomja a gombot, a gombon lévő LED lassan villog (0,5 másodpercenként). A termék így inicializálja az otthoni hálózatot.

Miután létrejött a vezeték nélküli kapcsolat a készülékkel, a kulcson lévő LED folyamatosan világít.

Amikor a kezdeti kapcsolat létrejött, aktiválhatja / deaktiválhatja a kapcsolatot a gomb rövid megnyomásával. A billentyűn lévő

7 Az Ön készülékének használata

7.1 Élelmiszer tárolása a fagyasztó- és hűtőtérben

Étel tárolása a fagyasztórezekszben

- A gyorsfagyasztás funkciót 4-6 órával a fagyasztási funkció előtt aktiválhatja, így gyorsabb hűtést végezhet.
- A főtt meleg ételeket szobahőmérsékletre kell hűteni, mielőtt a fagyasztórezekszbe helyezi őket.

LED gyorsan villog (0,2 másodpercenként), amíg a készülék csatlakozik. Ha a kapcsolat aktív, a LED égve marad.

Ha a kapcsolatot hosszú ideig nem lehet létrehozni, ellenőrizze a csatlakozási beállításokat, és olvassa el a felhasználói kézikönyv „Hibaelhárítás” szakaszát.

A vezeték nélküli kapcsolathoz a HomeWhiz alkalmazást használja. A telepítés lépéseit a telepítés során az alkalmazásban olvashatja. Az alkalmazáshoz a termék HomeWhiz címkéjén található QR-kód elolvasásával érhető hozzá. Az alkalmazást az App Store-on keresztül kínálják az iOS-eszközökhöz, és a Play Store-on keresztül az Android-eszközökhöz.

Részletes információkért látogasson el a <https://www.homewhiz.com/> oldalra.

Hűtőrezeksz hőmérséklet-beállító gomb

Beállítja a fagyasztórezeksz hőmérsékletét. Ennek a gombnak a megnyomásával a fagyasztórezeksz hőmérsékletét -16, -17, -18, -19, -20, -21, -22 Celsius fokra állíthatja be.

FIGYELEM



A hőmérséklet 1-8°C között állítható a hűtőtérben és -24°C és -15°C között a fagyasztótérben. A beállítható hőmérsékleti értékek változhatnak, feltéve, hogy a termékleírásnak megfelelően ezeken a tartományokon belül vannak.

- A lefagyasztandó ételeket a fogyasztásra szánt mennyiségnek megfelelően adagokra kell osztani, és külön csomagokban kell lefagyasztani.
- Az ételeket ajánlott becsomagolni, mielőtt a fagyasztóba helyezi őket.

- A tárolási idő lejáratának megelőzése érdekében írja fel a csomagolásra a fagyasztás dátumát, idejét és a termék nevét a különböző élelmiszerek tárolási idejének megfelelően.
- A kiolvasztott élelmiszereket hamar fogyassza el. A kiolvasztott élelmiszereket csak akkor lehet újra lefagyasztani, ha megfőzi őket. Az újfagyasztott friss élelmiszerek felolvasztás után főzés nélkül nem biztonságosak.
- Amikor a friss élelmiszereket lefagyasztja, azok ne érintkezzenek a már lefagyasztott élelmiszerekkel. Ellenkező esetben a fagyasztott élelmiszerek kiolvadnak.

A fagyasztva értékesített élelmiszerek tárolása

- Mindig kövesse a gyártó utasításait azzal kapcsolatban, hogy mennyi ideig kell tárolhatja az élelmiszereket. Ne lépje túl az ezekben az utasításokban megadott időt!
- Az élelmiszerek minőségének megóvása érdekében a lehető legrövidebb időintervallumot tartsa be a vásárlás és az eltárolás között.
- Vásároljon -18°C-on vagy annál alacsonyabb hőmérsékleten tárolt fagyasztott élelmiszereket.
- Kerülje az olyan élelmiszerek vásárlását, amelyek csomagolását jég stb. borítja. Ez azt jelenti, hogy a termék részben kiolvadt és újra megfagyott. A hőmérséklet befolyásolja az élelmiszer minőségét.
- Ne lépje túl az élelmiszer gyártója által ajánlott tárolási időt. Csak annyi élelmiszert vegyen ki a fagyasztóból, amennyire szüksége van.
- A szélsőséges környezeti körülmények kivételével ha a készülékét (az ajánlott beállítási értékek táblázatában) a megadott értékekre állítja be, az élelmiszerek hosszabb ideig megőrzik frissességüket mind a friss termék rekeszben, mind a fagyasztórekeszben.
- Ha a friss élelmiszer rekesz alacsonyabb hőmérsékletre van állítva, a friss gyümölcsök és zöldségek részben megfagyhatnak.

Gyorsfagyasztás

1. A gyorsfagyasztás funkciót 24 órával a friss élelmiszerek elhelyezése előtt aktiválja.
2. A gomb megnyomása után 24 órával helyezze a fagyasztani kívánt ételeket a harmadik vagy negyedik, nagyobb fagyasztási kapacitású polcra.
3. A gyorsfagyasztás funkció aktiválás után egy bizonyos idő elteltével automatikusan kikapcsol.

Fagyasztó adatai

Az IEC 62552 szabvány szerint a fagyasztónak 100 liter fagyasztórekesz térfogatára vetítve 24 óra alatt 4,5 kg élelmiszert kell -18°C-ra vagy annál alacsonyabb hőmérsékletre lefagyasztania, 25°C-os szobahőmérsékleten.

Az élelmiszerek csak -18°C-os vagy annál alacsonyabb hőmérsékleten tarthatók el hosszabb ideig.

Az élelmiszerek hónapokig frissen tarthatók (fagyasztóban -18°C-os vagy annál alacsonyabb hőmérsékleten).

A lefagyasztandó élelmiszerek a részleges leolvasztás elkerülése érdekében nem érintkezhetnek a már lefagyasztott élelmiszerekkel.

Forraljuk fel a zöldségeket és szűrjük le a vizet a fagyasztott tárolási idő meghosszabbítása érdekében. Szűrés után helyezze az ételt légmentesen lezárt csomagokba, és tegye a fagyasztóba. A banánt, paradicsomot, salátát, zellert, főtt tojást, burgonyát és hasonló ételeket nem szabad fagyasztani. Amennyiben ezeket az élelmiszereket lefagyasztja, csak a tápértékek és az étkezési tulajdonságok sérülnek. Az emberi egészséget veszélyeztető rothadásról nem beszélhetünk.

Az ételek elhelyezése

Fagyasztórekesz polcok: Különböző fagyasztott ételek, pl. hús, hal, fagyalt, zöldségek stb.

Hűtörekesz polcok: Élelmiszerek edényekben, fedett tányérban és fedeles dobozban, tojás (zárt dobozban)

Hűtőrekesz ajtópolc: Kicsi és csomagolt ételek vagy italok

Zöldségtároló rekesz: Zöldségek és gyümölcsök

Friss élelmiszerek rekesz: Delikát élelmiszerek (reggelire való élelmiszer, rövid időn belüli elfogyasztásra szánt hűskészítmények)

Étel tárolása a hűtőrekeszben

- A rekeszek hőmérséklete jelentősen megemelkedik, ha a rekesz ajtaját gyakran nyitják és zárják, illetve hosszú ideig nyitva tartják, ez csökkentheti az élelmiszerek élettartamát, és az élelmiszerek megromlását okozhatja.
- Annak érdekében, hogy ne történjen szag- és ízváltozás, az élelmiszereket zárt tárolóedényekben kell tárolni.
- Ne tároljon túl sok élelmiszert a hűtőszekrényben. A jobb és egyenletesebb hűtés érdekében egymástól elválasztva helyezze el az élelmiszereket úgy, hogy a hideg levegő átjárhassa őket.
- Biztosítsa a levegő áramlását úgy, hogy helyet hagy az élelmiszer és a belső fal között. Ha az élelmiszereket a hátsó falhoz támasztja, az ételek megfagyhatnak.
- A főtt meleg ételeket szobahőmérsékletre kell hűteni, mielőtt a hűtőszekrénybe helyezi őket. Ezután a langyos ételt a hűtőszekrény alsó polcaira helyezheti. A langyos ételeket ne tegye olyan élelmiszerek közelébe, amelyek könnyen megromolhatnak.
- A fagyasztott ételeket a friss ételek rekeszében olvassza ki. Ezáltal a friss élelmiszerek rekeszét a fagyasztott élelmiszerekkel hűtheti, és energiát takaríthat meg.
- Az éretlen trópusi gyümölcsök (mangó, dinnyefajták, papaya, banán, ananász) hűtőben való tárolása felgyorsíthatja az érési folyamatot. Ez nem ajánlott, mert rövidebb tárolási időhöz vezet.

- A hagymát, fokhagymát, gyömbért és más gyökérzöldségeket sötét és hideg szobai körülmények között tárolja, ne a hűtőszekrényben.
- Ha észreveszi, hogy egy élelmiszer megromlott a hűtőszekrényben, dobja ki az adott ételt, és tisztítsa meg a vele érintkező tartozékokat.
- Annak érdekében, hogy a nagy fazekakban főzött ételeket, például levest és a pörköltet gyorsan lehűtse, a hűtőszekrényben különálló, sekély edényekbe szétosztva helyezze el őket.
- Ne tegyen csomagolatlan ételeket tojás közelébe.
- Tartsa a gyümölcsöket és a zöldségeket külön, és az egyes fajtákat együtt tárolja (például: alma az almával, sárgarépa a sárgarépával).
- Vegye ki a zöld zöldségeket a műanyag zacskóból, és tegye őket a hűtőszekrénybe, miután papírtörülőbe vagy száraz kendőbe csomagolta őket. Ha megmossa az ilyen típusú élelmiszereket, mielőtt a hűtőszekrénybe teszi őket, ne felejtse el megszáritani őket.
- Egyszerre teremthet nedves környezetet és biztosíthatja a levegő áramlását, ha a kiszáradásra hajlamos gyümölcsöket és zöldségeket perforált vagy lezáratlan műanyag zacskókban tartja.
- A szélsőséges környezeti körülmények kivételével ha a készülékét (az ajánlott beállítási értékek táblázatában) a megadott értékekre állítja be, az élelmiszerek hosszabb ideig megőrzik frissességüket mind a friss termék rekeszben, mind a fagyasztórekeszben.

A különböző élelmiszereket tulajdonságaiknak megfelelően tárolja különböző helyeken.

Élelmiszer	Elhelyezés
Tojás	Ajtópól
Tejtermékek (vaj, sajt)	Ha van, nulla fokos (reggelihez való ételleknél) rekesz
Gyümölcsök, zöldségek és leveles növények	Gyümölcs-zöldségrekesz, zöldségtartó vagy EverFresh+ rekesz (ha van)
Friss hús, baromfi, hal, kolbász stb. Főtt ételek	Ha van, nulla fokos (reggelihez való ételleknél) rekesz
Tálalásra kész élelmiszerek, csomagolt termékek, konzervek és savanyúságok	Felső polcok vagy ajtópolc
Italok, palackok, fűszerek és snackek	Ajtópól

Ajánlott beállítási értékek táblázata

Fagyasztó rekesz beállítás	Hűtőrekesz beállítások	Megjegyzések
-22°C	4°C	Ez az alapértelmezett, ajánlott beállítás. Ez a beállítás javasolt, ha a környezeti hőmérséklet 30°C alatt van.
-22°C vagy hidegebb	4°C	Ezeket a beállításokat 30°C-ot meghaladó környezeti hőmérsékleten ajánljuk.
Quick Freeze - Gyorsfagyasztás	4°C	Akkor használja, ha az élelmiszereket rövid idő alatt szeretné lefagyasztani. A folyamat végeztével a termék beállításai visszatérnek az előző pozícióba.
-18°C vagy hidegebb	2°C	Használja ezeket a beállításokat, ha úgy gondolja, hogy a hűtőtér nem elég hideg a környezeti hőmérséklet vagy az ajtó gyakori kinyitása miatt.

7.2 A megvilágító lámpa cseréje

Hívja a hivatalos szervizt, ha a hűtőszekrényt megvilágító izzót/LED-et ki kell cserélni.

A készülékben használt lámpa (ka) t nem lehet a ház világítására használni. A lámpa célja, hogy segítse a felhasználót az élelmiszerek biztonságos és kényelmes elhelyezésében a hűtőszekrényben / fagyasztóban.

7.3 Ajtó nyitva riasztás

A hűtőszekrény ajtónyitásra figyelmeztető rendszere modelltől függően eltérő lehet.

1. Verzió;

Ha a termék ajtaja egy bizonyos ideig (60 s és 120 s között) nyitva marad, hangjelzés hallható; a termék modelltől függően vizuá-

lis figyelmeztető jelzés (fényvillanás) is megjelenhet. Ha becsukja a készülék ajtaját, vagy megnyomja a készülék képernyőjén lévő gombot, ha van ilyen, a figyelmeztető hang megszűnik.

2. Verzió;

Ha a készülék ajtaja egy bizonyos ideig (60 s és 120 s között) nyitva marad, az ajtó nyitva riasztás megszólal. Az ajtó nyitva riasztás fokozatosan megszólal. Először egy hangjelzés kezd el szólni. Ha 4 perc elteltével az ajtó még mindig nem záródik, akkor vizuális figyelmeztetés (villogó fény) aktiválódik. Az ajtónyitási riasztás egy bizonyos ideig (60 s és 120 s között) késleltetve lesz, ha a termék képernyőjén lévő bármelyik gombot megnyomják, ha van ilyen. Ezután a folyamat újraindul. Ha a készülék ajtaját becsukja, az ajtó nyitva riasztás megszűnik.

8 A termék jellemzői

8.1 A jégártoló terület

Jég/víz elvétele

Válassza ki a kijelző segítségével a megfelelő opciót, hogy vizet (👉) / jégkockát (👉) / zúzott jeget (👉) vegyen ki. Nyomja előre a vízadagoló kioldóját a víz/jég vételéhez. Amikor a jégkocka (👉) / zúzott jég (👉) opciók között vált, az első néhány vételezéskor az előző választásból megmaradt jégtípus adagolható.

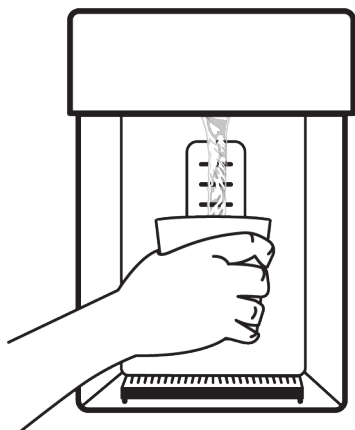

- Ahhoz, hogy először jeget adagoljon a jég/vízadagolóból, körülbelül 12 órát kell várnia. Abban az esetben, ha nincs elegendő jég a jégtartályban, nem tud jeget venni az adagolóból.
- A jégkockákat (3-4 liter) ne fogyassza el az első beindítás után.
- Ha a termék működése közben áramkimaradás vagy átmeneti üzemzavar lép fel, a jég egy kicsit megolvadhat és újra megfagyhat. Ebben az esetben a jég egymáshoz tapadhat. Áramkimaradás vagy meghibásodás esetén a jég megolvadhat, és vízszivárgást okozhat. Ha ilyen probléma merül fel, tisztítsa meg a jégtartályt a jégtartályban maradt jég kiöntésével.

- A termék vízrendszerét csak hideg vízvezetékre szabad csatlakoztatni. Nem szabad a melegvízvezetékre csatlakoztatni.
- A termék első használatakor tilos vizet vételezni. Ennek oka, hogy levegő található a rendszerben. A rendszerben lévő levegőt ki kell üríteni. Ehhez 1-2 percig nyomja meg az adagoló kioldóját, amíg a vízadagolóból víz jön. Kezdetben a víz áramlása rendszertelen lehet. A vízáramlás a rendszerben lévő levegő kiürülése után visszaáll a normális szintre.
- A szűrő első használatakor zavaros víz távozhat. Az első 10 pohár vizet nem szabad elfogyasztani.
- Amikor a terméket először állítják be, körülbelül 12 órát kell várni, hogy a víz lehűljön.
- A termék vízrendszerét úgy tervezték, hogy csak tiszta vízzel működjön. Ne használjon semmilyen italt a vízen kívül.
- Ha nyaralás stb. miatt hosszabb ideig nem fogja használni a terméket, javasoljuk, hogy mondja fel a vízcsatlakozást. Ha a vízadagolót hosszabb ideig nem használja, az első 1-2 pohár víz forróan kerülhet ki.

Csepegtetőtálca

A vízadagolóból csöpögő víz a csepegtőtálcán gyűlik össze, nincs vízkivezetés. A csepegtető tálcát úgy veheti ki, hogy magához húzza, vagy megnyomja a szélét. A csepegtetőtálcában lévő vizet így tisztíthatja meg.

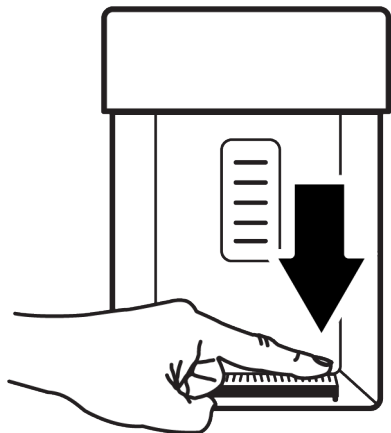

Jéggép

A jéggép a fagyasztótest felső részén található.

Az elülső rész alatti fogantyút megragadva húzza magához a jégtárolót a levételhez.

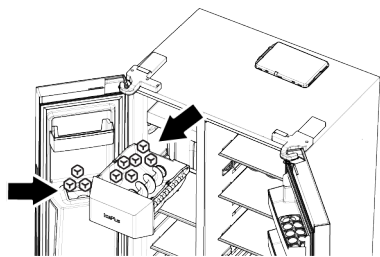

A jégtároló tartály eltávolítása

Fogja meg a fogantyút a tartály alján, és húzza magához.

A jégtároló tartály visszahelyezése

Tegye a tartályt a nyílásába, és tolja vissza a talajjal párhuzamosan tartva. Ügyeljen arra, hogy a tartály és a jégkészítő rekesz között ne maradjon hely.

Abban az esetben, ha nem tudja az összes jégkockát előállítani

A hosszú ideig a tárolóedényben maradó jégkockák összetapadhatnak, és nagy jég-tömböket képezhetnek. Ebben az esetben vegye ki a jégtároló edényt a használati útmutatóban leírtak szerint, válassza szét a jégkockákat, távolítsa el azokat, amelyek nem választhatók el a tárolóból, és tegye vissza a megmaradt kockákat a tárolóba.

Ha a probléma továbbra is fennáll, ellenőrizze a jégcsatornát, és tisztítsa meg, ha az eltömődött.

Ha először használja a jégkészítő gépet, vagy hosszabb idő után

A jégkockák kisebbek lehetnek a vízrendszerben maradt levegő miatt. A levegő hosszabb ideig tartó használat után automatikusan kiürül.

- Ne használja fel az első napon előállított jégkockákat, hogy felfrissítse a rendszerben maradt összes vizet.
- A hűtőszekrény működése közben ne dugja a kezét vagy más tárgyat a jégcsatornába és a jégzúzó pengékbe.
- Ne engedje, hogy a gyerekek felkapaszkodjanak a jéggépre, a jégtároló tartályra vagy a víz/jégadagolóra.
- Fogja meg a jégtároló edényt mindkét kezével erősen, hogy ne ejtse le.
- Ha a készülék ajtaját gyorsan csukja be, a jégkészítőben lévő víz a jégtároló tartályba fröccsenhet.
- Csak akkor szerelje szét a jégtárolót, ha ez szükséges.
- Ha a zúzott jég adagolás közben elakad (a készülék nem dobja ki a jeget), próbáljon meg jégkockát adagolni.
- Ezután újra megpróbálhatja a zúzott jég adagolását.
- Amikor zúzott jeget adagol, a készülék először jégkockákat készíthet. Lehetséges, hogy a készülék jégkockákat állít elő, amikor zúzott jeget adagol.
- A jéggép fagyasztó ajtaját enyhe fagy és filmréteg boríthatja.
- Ez normális, és javasoljuk, hogy azonnal tisztítsa meg.
- Egy idő után a vízadagoló alján lévő rácsta víz kerülhet.
- Javasoljuk, hogy rendszeresen távolítsa el a rácsta lévő vizet.
- Normális, hogy hangot hall, amikor a jégkockák leesnek a jégtároló tartályból. Ez nem jelent semmilyen meghibásodást.
- A jégtároló pengés mechanizmusa éles, és megsebezheti a kezét.

- Ha a jégkockák nem jönnek ki a jégadagolóból, az azt jelenti, hogy a jégkockák esetleg összetapadtak. A tárolót ki kell tisztítani, hogy továbbra is jégkockákat kapjon.
- Amikor az adagolót megnyomva jeget kap (Kijelző stb.), a jég típusa nem változtatható meg. El kell engednie az adagolót (Kijelző stb.), meg kell változtatnia a jégtípust, és újra jeget kell vételeznie. Ebből a célból a jégtípus kijelzőn történő megváltoztatása után újra jeget vételezhet.

8.2 Tojástartó

A tojástartót elhelyezheti az ajtó- vagy a test polcára, ha szeretné.

Ha a tojástartó a test polcra kerül, javasoljuk, hogy hidegebb alsó polcokat válasszon.

- Soha ne helyezze a tojástartót a fagyasztórekeszre.

8.3 Zöldségtároló rekesz

A hűtő zöldségtároló rekesze frissen tartja a zöldségeket a nedvességtartalmuk megőrzésével. Ezért a hideg levegő keringetése fokozott a zöldségtároló rekeszben. Tartsa a gyümölcsöket és zöldségeket ebben a rekeszben. A felhasználhatóságuk meghosszabbítása érdekében tartsa külön a leveles zöldségeket és a gyümölcsöket.

8.4 Tejtermékek hűtve tárolási területe

Hűtve tároló fiók

A hűtve tároló fiókban a hűtőrekeszben alacsonyabb hőmérsékletet lehet elérni. Használja ezt a rekeszt olyan delikát termékek (szalámi, kolbász stb.) és tejtermékek tárolására, amelyek hidegebb tárolási körülményeket igényelnek, vagy azonnali fogyasztásra szánt hús-, csirke- vagy haltermékek tárolására. Ez a fiók nem alkalmas gyümölcsök és zöldségek tárolására.

8.5 Páratartalom szabályozott zöldségtároló rekesz

A páratartalom-szabályozott zöldségtároló rekesz funkcióval a zöldségek és gyümölcsök páratartalma kontrollálva van, és az élelmiszerek hosszabb ideig frissek maradnak.

Javasoljuk, hogy a leveles zöldségeket, például fejes salátát, spenótot és hasonló, a nedvességvesztésre érzékeny zöldségeket ne a gyökereikre állítva, hanem a lehető leggyengébben, vízszintesen helyezze a zöldségtároló rekeszbe.

A zöldségek berámolásakor a nehéz és kemény zöldségeket alulra, a könnyű és puha zöldségeket pedig felülre helyezze a zöldséget adott súlyát figyelembe véve.

Soha ne hagyja a zöldségeket műanyag zacskóban a zöldségtároló rekeszben. Ha műanyag zacskókban hagyja a zöldségeket, akkor hamar elrohadnak.

Amennyiben kerülni kell a zöldségek egymással való érintkezését, akkor használjon higiéniai szempontból megfelelő porozítással rendelkező papírt.

A többi zöldséggel és gyümölcsrel együtt ne helyezzen a zöldségtartóba olyan gyümölcsöt, mely sok etilengázt termel, pl. körte, sárgabarack, őszibarack és alma. A gyümölcsök által kibocsátott etilengáz felgyorsítja a többi zöldség és gyümölcs érési folyamatát és ezért hamarabb elrohadnak.

8.6 Víz csatlakozás

(Ez a funkció opcionális)



FIGYELMEZTETÉS

A terméket és a vízszivattyút, ha van, a csatlakoztatás során áramtalanítani kell.

A termék hálózati, szűrő- és palack csatlakozásait csak hivatalos szervizközpontban végezheti el.

A modelltől függően csatlakoztathatja termékét egy palackhoz vagy közvetlenül a vízhálózathoz. Ehhez a csatlakozáshoz először a víztömlőt kell a termékhez csatlakoztatni.

A termék modelljétől függően ellenőrizze, hogy a következő alkatrészeket csatolták-e a termékhez:

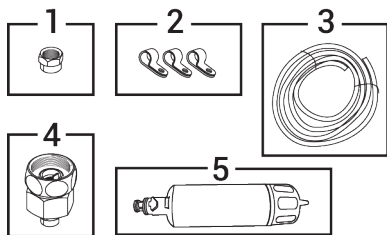

1. Csatlakozókötés (1 db) : A víztömlőnek a termék hátuljához történő rögzítésére szolgál.
2. Tömlőcsipesz (3 db) : A víztömlő falhoz történő rögzítésére szolgál.
3. Víztömlő (1 darab, 5 méter hosszú, 1/4 hüvelyk átmérőjű): Vízcsatlakozások kialakításához használatos.
4. Csaptelep adapter (1 db): Hideg vízvezeték-hálózati csatlakozáshoz porózus szűrővel.
5. Vízsűrő (1 db * opcionális): A hálózati víz termékhez való csatlakoztatására szolgál. Ha van palack csatlakozó; nincs szükség vízsűrő használatára.

A víztömlő csatlakoztatása a termékhez

Kövesse az alábbi utasításokat a víztömlő termékhez való csatlakoztatásához.

1. Távolítsa el a termék hátulján található tömlővég-adapterről a szerelvényt, és csavarja fel a szerelvényt a víztömlőre.

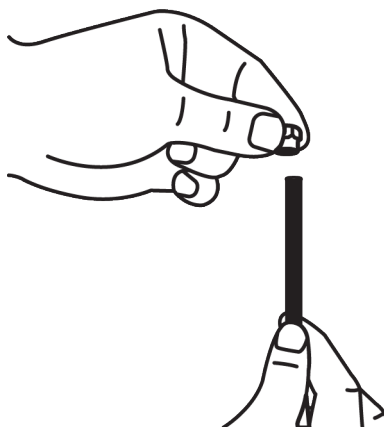
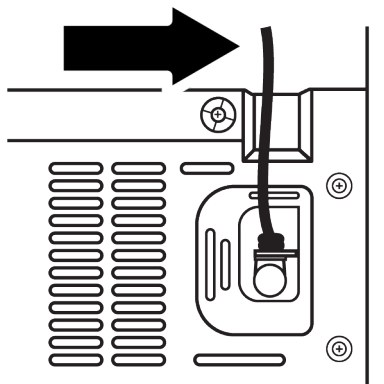

2. Erősen lenyomva csatlakoztassa a vízcsövet a tömlővég-adapterhez.

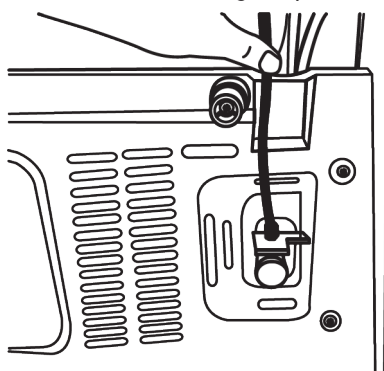

3. Kézi meghúzással rögzítse a csatlakozót a tömlővég-adapterhez. Húzza meg a csatlakozót csülkccsal vagy fogóval.

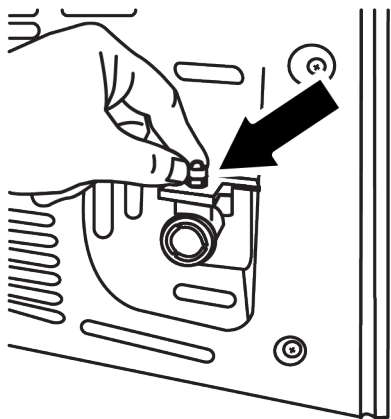

Csatlakozás a hálózati vízhez

(Ez a funkció opcionális)

Ha a terméket a hidegvíz vezetékre csatlakoztatva kívánja használni, akkor egy szabványos 1/2"-os szelepcsatlakozót kell felszerelnie az otthonában lévő hidegvíz-hálózatra. Ha ez a szerelvény nem áll rendelkezésre, és ön bizonytalan, forduljon szakképzett vízvezeték-szerelőhöz.

1. Húzza ki a csatlakozót a csaptelep adapteréből.

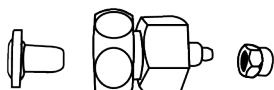

2. Csatlakoztassa a csaptelepadaptert a hálózati szelephez.

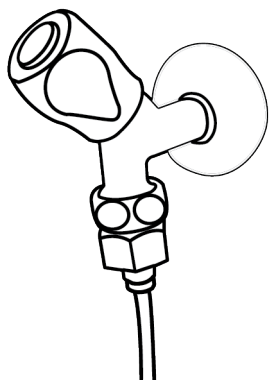

3. Csavarja a csatlakozót a vízcsőre.

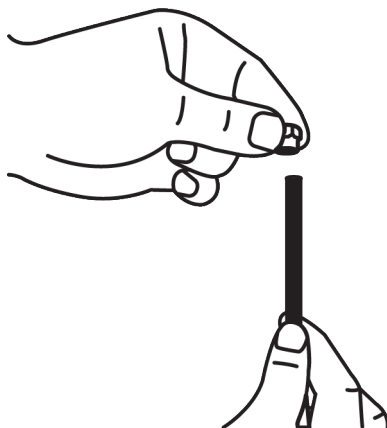

4. Csavarja a csatlakozót a csaptelep-adapterre, és kézzel/szerszámmal húzza meg.

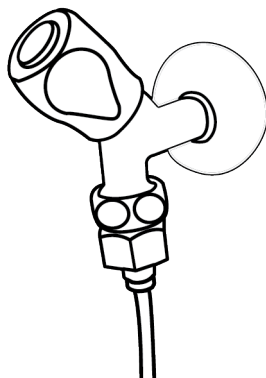

5. Rögzítse a víztömlőt a megfelelő helyeken a mellékelt kapcsokkal, hogy megakadályozza a sérülést, a csúszást vagy a véletlen elmozdulást.

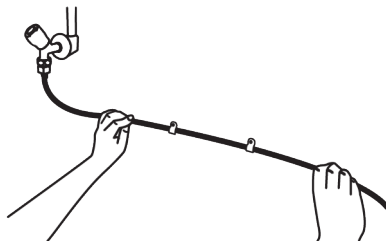



FIGYELMEZTETÉS

A csap kinyitása után győződjön meg arról, hogy a vízcső mindkét csatlakozásánál nincs vízszivárgás. Szivárgás esetén azonnal zárja el a szelepet, és csőkulccsal vagy fogóval húzza meg az összes kötést.

Palackokat használó termékek esetében;

(Ez a funkció opcionális)

Ahhoz, hogy a termékhez palackos vizet csatlakoztasson, a hivatalos szerviz által ajánlott vízszivattyú szükséges.

Ahhoz, hogy a termékhez palackos vizet csatlakoztasson, a hivatalos szerviz által ajánlott vízszivattyú szükséges.

1. Miután csatlakoztatta a szivattyútól a termékhez a víztömlő egyik végét, kövesse az alábbi utasításokat.

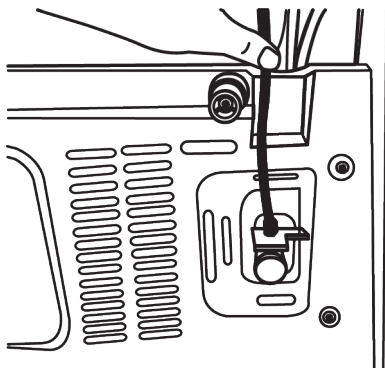

2. A csatlakozást úgy végezze el, hogy a víztömlő másik végét a szivattyú víztömlőbemenetébe dugja.

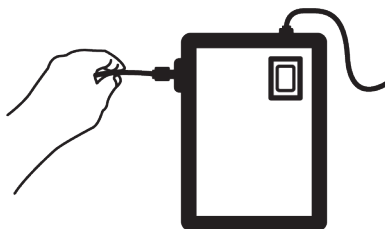

3. Rögzítse a szivattyútömlőt a palackba helyezve.

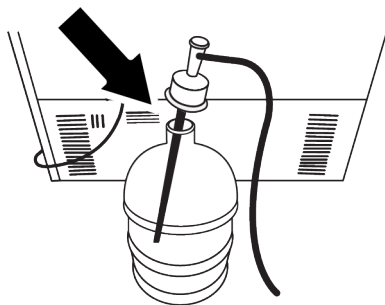

4. A csatlakoztatás befejezése után csatlakoztassa a szivattyút az aljzatba, és indítsa el a szivattyút.



A szivattyú elindítása után várjon 2-3 percet, amíg a szivattyú eléri a kívánt határfokot.



A vízcsatlakoztatás során olvassa el a szivattyú használati utasítását.



Ha palackot használunk, nincs szükség vízszűrőre.

Víz szűrő

(Ez a funkció opcionális)

A modelltől függően a termék külső vagy belső szűrővel rendelkezik. A vízszűrő beszereléséhez kövesse az alábbi utasításokat.

A külső szűrő felszerelése a falra

(Ez a funkció opcionális)



FIGYELMEZTETÉS

Ne szerelje a szűrőt a termékre.

A termék modelljétől függően ellenőrizze, hogy a következő alkatrészeket csatolták-e a termékhez:

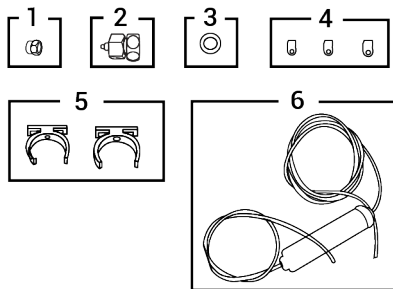

1. Csatlakozókötés (1 db) : A víztömlőnek a termék hátuljához történő rögzítésére szolgál.
2. Csaptelep adapter (1 db): Hidegvíz vezeték csatlakoztatására szolgál.
3. Porózus szűrő (1 db)
4. Tömlőcsipesz (3 db) : A víztömlő falhoz történő rögzítésére szolgál.
5. Szűrőcsatlakozó készülék (2 db) : A szűrő falra szereléséhez.
6. Vízsűrő (1 db): A hálózati víz termékhez való csatlakoztatására szolgál. Ha van palack csatlakozó; nincs szükség vízsűrő használatára.
7. Csatlakoztassa a csaptelepadaptert a hálózati szelephez.
8. Határozza meg a külső szűrő rögzítési helyét. Szerelje fel a szűrőcsatlakozó készüléket (5) a falra.
9. A szűrőt a címkén feltüntetett módon, merőlegesen rögzítse a szűrőkonzolhoz. (6).

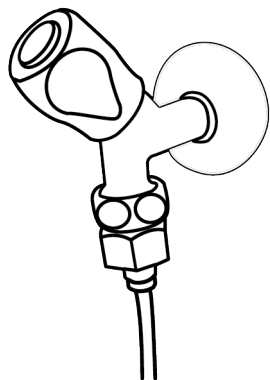

10. Csatlakoztassa a szűrő tetején kijövő vízcsövet a termék vízcsatlakozó adapteréhez.

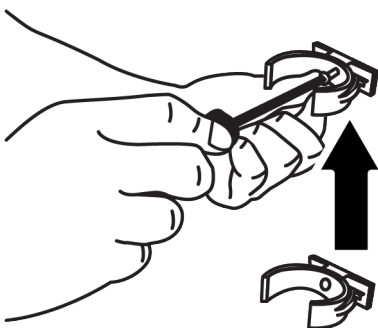

11. A csatlakozás befejezése után a képen az alábbi képet kell mutatnia.

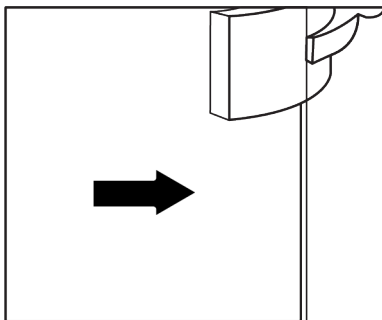
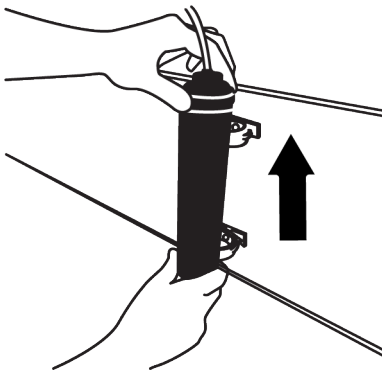

Mivel a termékhez mellékelte belső szűrő nincs beépítve, az előkészítéshez szükséges eljárások a következők:

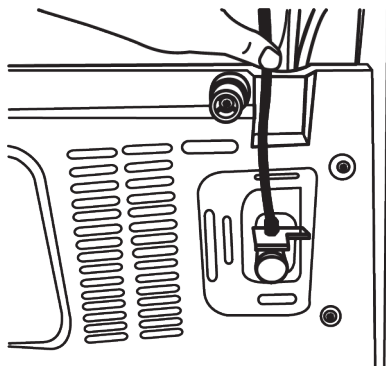

Vízvezeték

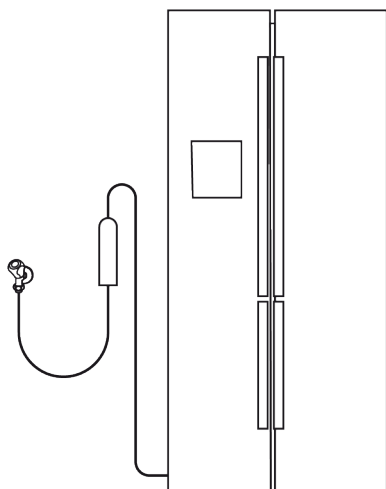

Palack vezeték:

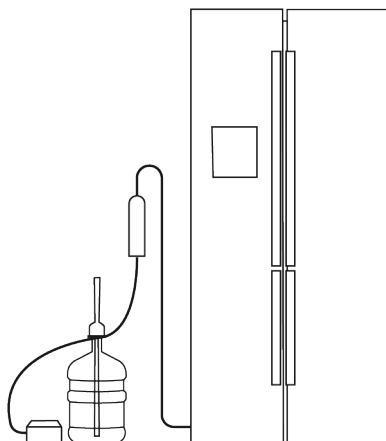

i A szűrő csatlakoztatása után az első 10 pohár vizet ne használja fel.

1. A szűrő felszereléséhez az **"Ice Off"** (**Jég ki**) jelzőnek aktívnak kell lennie. A kijelzőn megjelenő ON és OFF kijelzők közötti váltás a **"Jég"** gomb megnyomásával történik.

HU

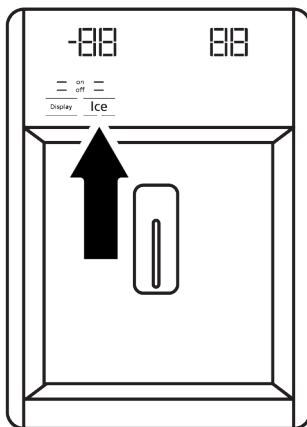

2. A vízsűrőhöz való hozzáférés érdekében távolítsa el a zöldségtároló rekeszt.
3. Vegye le a vízsűrő by-pass fedelét úgy, hogy magához húzza.

i Normális, hogy a fedél eltávolítása után néhány csepp víz kijön.

4. Helyezze be a vízsűrő fedelét a mechanizmusba, és nyomja előre, hogy rögzítse a helyén.

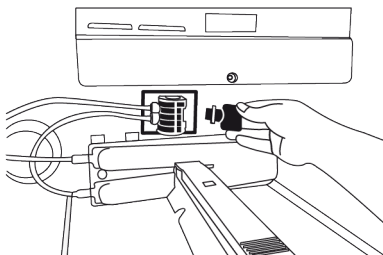

5. Lépjen ki a **"Ice Off"** üzemmódból a kijelzőn lévő **"Ice"** gomb ismételt megnyomásával.

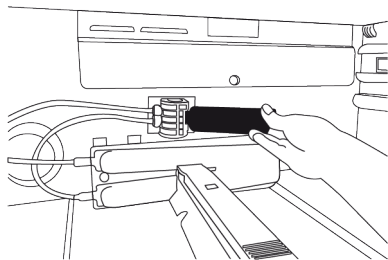

A vízszűrő az idegen részecskéket távolítja el a vízből. Nem tisztítja meg a vizet a mikroorganizmusoktól.

9 Karbantartás és tisztítás

Először olvassa el a „Biztonsági előírások” részt!

A termék tisztítása előtt húzza ki a készüléket az aljzatból, vagy kapcsolja ki a biztosítékot, amelyhez csatlakozik.

Ne tegye kezét, lábát vagy fémtárgyait a hűtőszekrény alá, illetve a hűtőszekrény és a padló közé, semmilyen okból kifolyólag. Beszorulhat, vagy valamely éles perem személyi sérülést okozhat.

- A termék tisztításához ne használjon éles vagy súrolószert. Ne használjon olyan anyagokat, mint háztartási tisztítószerek, szappan, mosószerek, gáz, benzin, alkohol, viasz stb.
- A port a termék hátulján lévő szellőzőrácsról évente legalább egyszer el kell távolítani (a fedél kinyitása nélkül). A készüléket nedves törlőkendővel tisztítsa.

Vízadagolóval/jégkészítővel ellátott termékekhez

- Ha a víztartályban lévő víz 2-3 hétig áll, ki kell cserélni.
- A víztartályt és a vízadagoló alkatrészeit nem szabad mosogatógépben mosogatni.
- Fél liter vízben oldjon fel egy teáskanál karbonátot. Nedvesítsen meg egy ruhadarabot a vízben, és csavarja ki. Törölje le a készüléket ezzel a kendővel, és alaposan szárítsa meg.

- Ügyeljen arra, hogy a lámpa burkolatától, a LED világítás üvegéből, a szellőzőnyílásokból és egyéb elektromos alkatrészekről távol tartsa a vizet. Áramütés- és rövidzárlat veszélye áll fenn!
- Ne nyissa ki a feszültség alatt álló részeket (vezérlőtábla fedele, kompresszor hátsó fedele, ha van, stb.) felhatalmazott személy jelenléte nélkül, és ne végezzen itt semmilyen tisztítást, karbantartást vagy javítást. Ha a terméknek nincs fedele a kompresszor részén, ne érintse meg ezt a részt kézzel vagy egyéb tárggyal. Áramütés- és sérülés veszélye áll fenn!
- Tisztítsa meg az ajtót nedves ruhával. Távolítsa el az ajtókat és rekeszeket, valamint a hűtőszekrény összes tartalmát. Távolítsa el az ajtótartókat felfelé emeléssel. Tisztítsa és szárítsa meg a rácokat, majd felülről csúsztatva helyezze vissza a helyükre.
- Ne használjon klórozott vizet vagy tisztítószereket a termék külső felületén és a krómozott részekben. A klór az ilyen fémfelületek rozsdásodását okozza.
- Ne tegye kezét, lábát vagy fémtárgyakat a hűtőszekrény alá. Beszorulhat, vagy valamely éles perem személyi sérülést okozhat.
- Ne használjon éles és dörzsölő szerszámokat, szappant, házi tisztítószereket, tisztítószereket, gázt, benzint, lakkot és hasonló anyagokat az adott műanyag

rész deformálódásának és a nyomatok eltávolításának megakadályozása érdekében. Használjon meleg vizet és puha ruhát a tisztításhoz, majd szárítsa meg.

A No-Frost funkcióval nem rendelkező termékeknél;

- Vízcseppek és ujjnyi vastagságú jegesedés fordulhat elő a fagyasztórekesz hátsó falán. Ne tisztítson, és soha ne használjon olajat vagy hasonló anyagokat.
- Enyhén nedvesített mikroszálas kendővel tisztítsa meg a termék külső felületét. A szivacsok és más típusú ruhákkal való tisztítás karcosodást okozhat.
- Az összes eltávolítható alkatrész tisztításához a termék belső felületének tisztítása során mossa le ezeket az alkatrészeket szappanból, vízből és karbonátból álló enyhe oldattal. Alaposan mossa le és szárítsa meg. Kerülje a víz érintkezését a világító alkatrészekkel és a kezelőpanellel.
- Ügyeljen arra, hogy a lámpa burkolatától és egyéb elektromos alkatrészekről távol tartsa a vizet.
- Tisztítsa meg az ajtót nedves ruhával. Távolítsa el minden tartalmat az ajtó és a polcok eltávolításához. Távolítsa el az ajtótartókat felfelé emeléssel. Tisztítsa és szárítsa meg a polcokat, majd felülről csúsztatva helyezze vissza a helyükre.
- Ne használjon klórozott vizet vagy tisztítószereket a termék külső felületén és a krómozott részekben. A klór az ilyen fémfelületek rozsdásodását okozza.
- Ne használjon éles és dörzsölő szerszámokat, szappant, házi tisztítószereket, tisztítószereket, gázt, benzint, lakkot és hasonló anyagokat az adott műanyag rész deformálódásának és a nyomatok eltávolításának megakadályozása érdekében. Használjon meleg vizet és puha ruhát a tisztításhoz, majd szárítsa meg.
- A No-Frost funkcióval nem rendelkező termékeknél vízcseppek és ujjnyi vastagságú jegesedés fordulhat elő a fagyasztó

tótér hátsó falán. Ne tisztítson, és soha ne használjon olajat vagy hasonló anyagokat.

- Csak enyhén nedvesített mikroszálas kendővel tisztítsa meg a termék külső felületét. A szivacsok és más típusú ruhákkal való tisztítás karcosodást okozhat.
- Az összes eltávolítható alkatrész tisztításához a termék belső felületének tisztítása során mossa le ezeket az alkatrészeket szappanból, vízből és karbonátból álló enyhe oldattal. Alaposan mossa le és szárítsa meg. Kerülje a víz érintkezését a világító alkatrészekkel és a kezelőpanellel.
- A belső felületen ne használjon ecetet, alkoholt vagy más alkoholalapú tisztítószert.

Rozsdamentes acél külső felületek

Használjon nem koptató rozsdamentes acél tisztítószert, és vigye fel puha, szőszmentes ruhával. A fényezéshez óvatosan törölje le a felületet vízzel megnedvesített mikroszálas kendővel, és használjon száraz polírozó szarvasbőrt. Mindig kövesse a rozsdamentes acél száleit.

Szagok megelőzése

A terméket szagtalan anyagoktól mentesen gyártják. Az étel nem megfelelő tárolása és a belső felületek nem megfelelő tisztítása azonban szagokat okozhat.

- Ennek elkerülése érdekében 15 naponta tisztítsa meg a belsejét szénsavas vízzel.
- Az élelmiszereket tartsa lezárt tartókban, mivel a le nem zárt tartókban lévő élelmiszerekből származó mikroorganizmusok rossz szagot okoznak.
- Ne tartsa lejárta és elrontott ételeket a hűtőszekrényben.

Műanyag felületek védelme

A műanyag felületekre ömlött olaj károsíthatja a felületet, ezért azonnal meleg vízzel meg kell tisztítani.

10 Hibaelhárítás

Először olvassa el a „Biztonsági előírások” részt!

Ellenőrizze ezt a listát, mielőtt felveszi a kapcsolatot a szervizzel. Ezzel időt és pénzt takaríthat meg. Ez a lista olyan gyakori panaszokat tartalmaz, amelyek nem a hibás kivitelezéssel vagy anyaghibával kapcsolatosak. Előfordulhat, hogy az itt említett egyes funkciók nem vonatkoznak az Ön termékére.

Ha a probléma az ebben a fejezetben leírtak elvégzése után is fennáll, forduljon a forgalmazóhoz vagy hivatalos szervizhez. Ne próbálja megjavítani a készüléket.

A hűtőszekrény nem működik.

- A hálózati csatlakozó nincs teljesen rögzítve. >>> Dugja be úgy, hogy teljesen illeszkedjen az aljzatba.
- A termék áramellátását adó, aljzathoz tartozó biztosíték vagy a fő biztosíték kiégett. >>> Ellenőrizze a biztosítékot.

Kondenzáció a hűtőrekesz oldalán (MULTI ZONE, COOL CONTROL és FLEXI ZONE).

- Az ajtó túl gyakran van kinyitva. >>> Ügyeljen rá, hogy ne nyissa ki túl gyakran a termék ajtaját.
- A környezet túl párás. >>> Ne telepítse a terméket párás környezetbe.
- A folyadékokat tartalmazó élelmiszerek lezártatlan tartóban vannak. >>> A folyadékokat tartalmazó élelmiszereket tartsa lezárt tartókban.
- A készülék ajtaja nyitva maradt. >>> Ne tartsa a termék ajtaját hosszú ideig nyitva.
- A termosztát nagyon alacsony hőmérsékletre van beállítva. >>> Állítsa a termosztátot megfelelő hőmérsékletre.

A kompresszor nem működik.

- Hirtelen áramkimaradás vagy a hálózati csatlakozó kihúzása és visszahelyezése esetén a termék hűtőrendszerében a gáznyomás nem kerül egyensúlyba, ami beindítja a kompresszor termikus védelmét.

A készülék körülbelül 6 perc elteltével újraindul. Ha a termék ezen időtartam után sem indul újra, forduljon a szervizhez.

- A leolvasztás aktív. >>> Ez normális egy teljesen automatikus leolvasztással rendelkező termék esetében. A leolvasztás időszakosan történik.
- A termék nincs bedugva. >>> Ellenőrizze, hogy a tápkábel be van-e dugva.
- A hőmérséklet beállítása helytelen. >>> Válassza ki a megfelelő hőmérséklet-beállítást.
- Nincs áramellátás. >>> Az áramellátás helyreállítása után a termék normálisan működik tovább.

A hűtőszekrény működési zaja használat közben megnő.

- A termék működési teljesítménye a környezeti hőmérséklet-változásoktól függően változhat. Ez normális és nem üzemenzavar.

A hűtőszekrény túl gyakran vagy túl sokáig működik.

- Az új termék nagyobb lehet, mint az előző. A nagyobb termékek hosszabb ideig működnek.
- A helyiség hőmérséklete magas lehet. >>> A termék magasabb szobahőmérsékleten általában hosszú ideig működik.
- Lehet, hogy a terméket nemrég csatlakoztatták, vagy új élelmiszer került bele. >>> A terméknek tovább tart elérni a beállított hőmérsékletet, ha nemrég csatlakoztatták, vagy új élelmiszer került bele. Ez normális.
- Lehet, hogy nemrégiben nagy mennyiségű forró ételt helyeztek a készülékbe. >>> Ne tegyen forró ételt a készülékbe.
- Az ajtókat gyakran kinyitották vagy hosszú ideig nyitva tartották. >>> A bent mozgó meleg levegő hatására a készülék hosszabb ideig üzemel. Ne nyissa ki túl gyakran az ajtókat.
- A fagyasztó vagy a hűtő ajtaja lehet, hogy résnyire nyitva van. >>> Ellenőrizze, hogy az ajtók teljesen zárva vannak-e.

- Lehet, hogy a termék túl alacsony hőmérsékletre van beállítva. >>> Állítsa a hőmérsékletet magasabbra, és várja meg, amíg a készülék eléri a beállított hőmérsékletet.
- A hűtő vagy a fagyasztó ajtó alátéte lehet, hogy piszkos, elhasználódott, eltört vagy nem megfelelően van beállítva. >>> Tisztítsa meg vagy cserélje ki a tömítést. A sérült/szakadt ajtó alátét miatt a termék hosszabb ideig üzemel, hogy megőrizze az aktuális hőmérsékletet.
- Lehet, hogy a terméket nemrég csatlakoztatták, vagy új élelmiszer került bele. >>> Ez normális. A terméknek tovább tart elérni a beállított hőmérsékletet, ha nemrég csatlakoztatták, vagy új élelmiszer került bele.
- Lehet, hogy nemrégiben nagy mennyiségű forró ételt helyeztek a készülékbe. >>> Ne tegyen forró ételt a készülékbe.

Rázkódás vagy zaj.

- A felület nem sík vagy strapabíró >>> Ha a termék lassú mozgatóskor remeg, állítsa be a lábakat a termék kiegyensúlyozásához. Győződjön meg arról is, hogy a padló kellően strapabíró a termék elbírásához.
- A termékre helyezett bármilyen tárgy zajt okozhat. >>> Távolítsa el a készülékre helyezett tárgyakat.
- A készülékből folyadékcsorgás, permetezés stb. zaja hallatszik.
- A termék működése folyadék- és gázáramlással jár. >>> Ez normális és nem üzemzavar.

A termékből szélfújás hangja hallatszik.

- A termék ventilátort használ a hűtési folyamathoz. Ez normális és nem üzemzavar.

A termék belső falain páralecsapódás keletkezik.

- A meleg vagy párás időjárás fokozza a jegesedést és a kondenzációt. Ez normális és nem üzemzavar.
- Az ajtókat gyakran kinyitották vagy hosszú ideig nyitva tartották. >>> Ne nyissa ki túl gyakran az ajtókat; ha nyitva van, csukja be.
- Az ajtó lehet, hogy résnyire nyitva van. >>> Csukja be teljesen az ajtót.

A készülék külső felületén vagy az ajtók között páralecsapódás van.

- A környezet párás lehet, ez párás időben teljesen normális. >>> A páralecsapódás el fog oszlani, ha a páratartalom csökken.

A fagyasztó hőmérséklete nagyon alacsony, de a hűvösebb hőmérséklet megfelelő.

- A fagyasztórekesz hőmérséklete nagyon alacsonyra van beállítva. >>> Állítsa magasabbra a fagyasztótér hőmérsékletét, és ellenőrizze újra.

A hűtő hőmérséklete nagyon alacsony, de a fagyasztó hőmérséklete megfelelő.

- A hűtőrekesz hőmérséklete nagyon alacsonyra van beállítva. >>> Állítsa magasabbra a hűtőtér hőmérsékletét, és ellenőrizze újra.

A hűtőrekesz fiókjában tárolt élelmiszerek fagyasztottak.

- A hűtőrekesz hőmérséklete nagyon alacsonyra van beállítva. >>> Állítsa magasabbra a hűtőtér hőmérsékletét, és ellenőrizze újra.

A hűtő vagy a fagyasztó hőmérséklete túl magas.

- A hűtőrekesz hőmérséklete nagyon magas értékre van beállítva. >>> A hűtőrekesz hőmérsékletének beállítása hatással van a fagyasztórekesz hőmérsékletére. Várja meg, amíg az érintett részek hőmérséklete eléri a megfelelő szintet a hűtő- vagy fagyasztórekeszek hőmérsékletének megváltoztatásával.
- Az ajtókat gyakran kinyitották vagy hosszú ideig nyitva tartották. >>> Ne nyissa ki túl gyakran az ajtókat.
- Az ajtó lehet, hogy résnyire nyitva van. >>> Csukja be teljesen az ajtót.

A belső térnek rossz szaga van.

- A terméket nem tisztítják rendszeresen.
>>> A belső teret rendszeresen tisztítsa meg szivaccsal, meleg vízzel és szénasavas vízzel.
- Bizonyos tartályok és csomagolóanyagok rossz szagot okozhatnak. >>> Használjon szagmentes tartókat és csomagolóanyagokat.
- Az élelmiszereket lezáratlan tartókban helyezték el. >>> Tartsa az élelmiszereket lezárt tartókban. A nem zárt élelmiszerekből mikroorganizmusok terjedhetnek el, és rossz szagot okozhatnak.
- Távolítsa el a lejárt vagy romlott élelmiszereket a készülékből.

Az ajtó nem záródik.

- Előfordulhat, hogy az élelmiszercsomagok elzárják az ajtót. >>> Távolítsa el az ajtókat eltorlaszoló tárgyakat.
- A termék nem áll teljesen függőlegesen a padlón. >>> Állítsa be a lábakat a készülék kiegyensúlyozásához.

- A felület nem sík vagy nem strapabíró
>>> Győződjön meg róla, hogy a felület sík és kellően strapabíró ahhoz, hogy elbírja a terméket.

A zöldségtartó beragadt.

- Az élelmiszerek érintkezhetnek a fiók felső részével. >>> Rendezze át az élelmiszereket a fiókban.

A készülék felületének hőmérséklete.

- A készülék működése közben magas hőmérséklet figyelhető meg a két ajtó között, az oldallapokon és a hátsó rácsfelületen. Ez normális, és nem igényel karbantartást.

A ventilátor továbbra is működik, ha az ajtó nyitva van.

- A ventilátor továbbra is működhet, ha a fagyasztó ajtaja nyitva van.

Ha a probléma az ebben a fejezetben leírtak elvégzése után is fennáll, forduljon a forgalmazóhoz vagy hivatalos szervizhez. Ne próbálja megjavítani a készüléket. Ez normális.

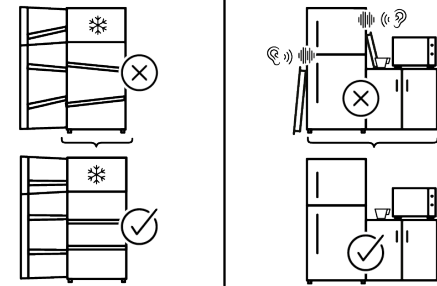
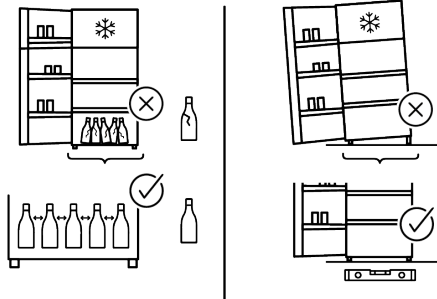
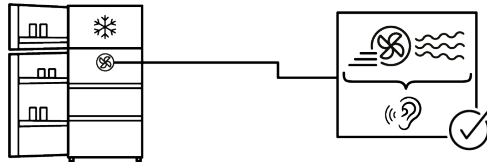
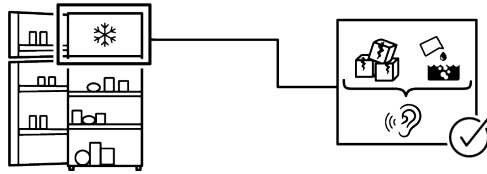
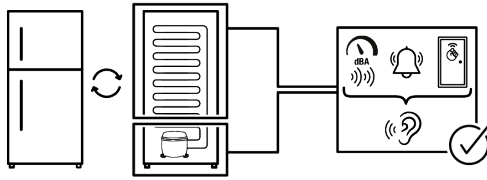

JOGI NYILATKOZAT

Egyes (egyszerű) meghibásodásokat a végfelhasználó is megfelelően kezelhet anélkül, hogy bármilyen biztonsági probléma vagy nem biztonságos használat következne be, feltéve, hogy azokat a határokon belül és az alábbi utasításoknak megfelelően végzi el (lásd az „Önálló javítás” fejezetet). Ezért, hacsak az alábbi „Önálló javítás” fejezet nem engedélyezi, a javításokat a biztonsági problémák elkerülése érdekében regisztrált szakszerviznek kell elvégeznie. A regisztrált szakszerviz olyan szakszerviz, akinek a gyártó a 2009/125/EK irányelv szerinti jogszabályban leírt módszereknek megfelelően hozzáférést biztosított a termék használati utasításaihoz és pótalkatrészjegyzékéhez.

A garanciális feltételek alapján azonban csak az a szerviz (azaz hivatalos szakszerviz) nyújthat szolgáltatást, amelyet a használati útmutatóban/garanciakártyán megadott telefonszámon vagy a hivatalos kereskedőn keresztül érhet el. Ezért felhívjuk figyelmét, hogy a Whirlpool által nem engedélyezett szakszervizek által végzett javítások esetén a garancia érvényét veszti. Önálló javítás

Az önálló javítást a végfelhasználó kizárólag a következő pótalkatrészek tekintetében végezheti: ajtókilincsek, ajtópántok, tálcák, kosarak és ajtó tömítések (2021. március 1-től frissített lista is elérhető <https://parts-selfservice.europeanappliances.com>). Továbbá, a termék biztonsága és a súlyos sérülések megelőzése érdekében az említett önálló javítást az ahhoz szükséges végfelhasználói kézikönyvben vagy az alábbiakban található utasítások szerint kell elvégezni: <https://parts-selfservice.europeanappliances.com>. Saját biztonsága érdekében húzza ki a terméket a hálózathoz, mielőtt bármilyen önálló javítást kísérelne meg.

A végfelhasználók által az ilyen listán nem szereplő alkatrészekkel végzett javítások és javítási kísérletek és/vagy az önálló javí-

tásra vonatkozó végfelhasználói kézikönyvekben szereplő, vagy a <https://parts-selfservice.europeanappliances.com> oldalon elérhető utasítások be nem tartása olyan biztonsági problémákat vethet fel, amelyek nem a Whirlpool-nak, hanem tulajdoníthatók, és a termékre vonatkozó garancia érvényét veszti. Ezért erősen ajánlott, hogy a végfelhasználók tartózkodjanak az említett alkatrészlistán kívül eső javítási kísérletektől, és ilyen esetekben forduljanak hivatalos szakszervizhez vagy regisztrált szakszervizhez. Ellenkező esetben a végfelhasználók ilyen kísérletei biztonsági problémákat vethetnek fel, és károsíthatják a terméket, majd ezt követően tűz, elázás, áramütés és súlyos személyi sérülések bekövetkezését okozhatják.

Példaként, de nem kizárólagosan, a következő javításokat kell hivatalos szakszerviznek vagy regisztrált szakszerviznek végeznie: kompresszor, hűtőkör, főpanel, inverterpanel, kijelzőpanel stb.

A gyártó/eladó nem vállal felelősséget abban az esetben, ha a végfelhasználók nem tartják be a fentieket.

Az Ön által megvásárolt hűtőszekrény pótalkatrész-ellátási ideje 10 év. Ezen időszak alatt elérhetők eredeti pótalkatrészek a hűtőszekrény megfelelő üzemeltetéséhez.

A megvásárolt hűtőberendezésre vonatkozó minimum garancia 24 hónap.

A termék „G” energiaosztályú fényforrással van felszerelve.

A termékben lévő fényforrást csak szak-szerviz cserélheti ki.

Pirmiausia perskaitykite šį vadovą!

Gerbiamas kliente

Dėkojame, kad pasirinkote šį produktą .

Užregistruokite savo gaminius svetainėje www.register10.eu





Mes norime, kad jūs pasiektumėte optimaliausią efektyvumą naudodami šį aukštos kokybės produktą, kuris buvo pagamintas naudojantis aukščiausiomis technologijomis.

Prieš naudodami gaminį atidžiai perskaitykite šį vadovą ir visus kitus pateiktus dokumentus.

Atsižvelkite į visą informaciją ir įspėjimus pateiktus naudotojo vadove. Tokiu būdu, galėsite apsaugoti save ir savo produktą nuo galimų pavojų. Išsaugokite naudotojo vadovą.

Pridėkite šį vadovą, jei perleisite produktą kam nors kitam.

Naudotojo vadove ir ant gaminio naudojami šie simboliai:

	Perskaitykite naudotojo vadovą.
 SUPPLIER'S NAME MODEL IDENTIFIER → (*)  	Gaminio duomenų bazėje saugomą modelio informaciją galite pasiekti apsilankę šioje svetainėje ir paieškoję savo modelio identifikatoriaus (*), esančio energijos vartojimo efektyvumo etiketėje. https://eprel.ec.europa.eu/



1	Aplinkosaugos instrukcijos	88
1.1	Pakavimo medžiagų šalinimas	88
2	Šaldytuvas	88
3	Įrengimas.....	89
3.1	Elektros jungtis	91
4	Paruošimas.....	91
4.1	Ką daryti norint sutaupyti energijos	91
4.2	Pirmas naudojimas	92
4.3	Klimato klasė ir apibrėžimai	92
5	Gaminio valdymas.....	92
6	Gaminio valdymo skydelis.....	93
7	Produkto naudojimas	94
7.1	Maisto laikymas šaldiklyje ir aušintuvo skyriuje.....	94
7.2	Apšvietimo lempos keitimas	97
7.3	Atidarytų durelių signalas	97
8	Prekės savybės.....	97
8.1	Ledo laikymo vieta	97
8.2	Kiaušinių laikiklis	99
8.3	Daržovių skyrius	100
8.4	Pieno produktų šaldymo patalpa .	100
8.5	Drėgmės kontroliuojamas traškutis	100
8.6	Vandens pajungimas	100
9	Techninė priežiūra ir valymas.....	105
10	Trikčių šalinimas.....	107

1 Aplinkosaugos instrukcijos

1.1 Pakavimo medžiagų šalinimas

Pakuotės medžiaga yra perdirbama ir pažymėta perdirbimo simboliu .

Todėl įvairios pakuotės dalys turi būti šalinamos atsakingai ir laikantis vietos valdžios institucijų taisyklių, reglamentuojančių atliekų šalinimą.

2 Šaldytuvas

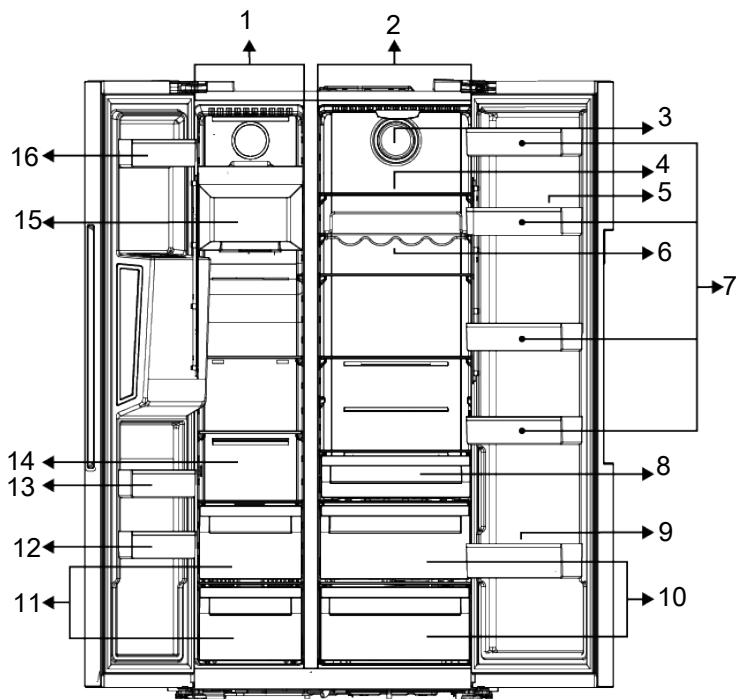

1 Šaldiklio kamera

2 Aušinimo kamera

3 Ventilatorius

4 *Aušintuvo skyriaus stiklinės lentynos

5 Kiaušinių laikiklis

6 *Butelių lentyna

7 *Aušinimo skyriaus durelių lentynos

8 *Pieno (šaldymo) dėžė

9 *Butelių lentyna

10 *Ažovių skyrius

11 Šaldyto maisto laikymo skyriai

12 *Šaldiklio skyriaus durelių lentynos

13 *Šaldiklio skyriaus durelių lentynos

14 Šaldytų maisto produktų laikymo skyriai ir stiklinė lentyna

15 *Ledo mašina

16 *Šaldiklio skyriaus durelių lentynos

***Pasirinktina:** šioje instrukcijoje pateikiamos iliustracijos yra sąlyginės ir gali skirtis nuo konkretaus jūsų prietaiso.

3 Įrengimas

Įrengimui tinkama vieta

Pirmiausia perskaitykite "Saugos instrukcijas"!

Dėl gaminio montavimo kreipkitės į įgaliotąjį aptarnavimo centrą. Norėdami paruošti gaminį montavimui, peržiūrėkite informaciją vartotojo vadove ir įsitinkite, kad elektros ir vandens tiekimas atitinka reikalavimus. Jei ne, kvieskite elektriką ir santechniką, kad sutvarkytų komunalines paslaugas.

- Pažeistą maitinimo laidą turi pakeisti įgaliotoji aptarnavimo tarnyba.
- Jei šalia statote du aušintuvus, tarp jų palikite bent 4 cm tarpą.
- Laikykite gaminį sausoje vietoje, apsaugotą nuo tiesioginių saulės spindulių.
- Efektyviam jūsų produkto veikimui reikalinga tinkama oro cirkuliacija. Jei gaminį statote nišoje, nepamirškite palikti bent 5 cm atstumo tarp gaminio ir lubų, galinės sienos ir šoninių sienų. Patikrinkite, ar galinėje sienelėje esantis apsauginis komponentas yra savo vietoje (jei jis pateiktas kartu su gaminiumi). Jei komponento nėra arba jis pamestas ar nukritęs, pastatykite gaminį taip, kad tarp gaminio ir kambario sienų būtų paliktas bent 5 cm tarpas. Paliktas tarpas gale yra svarbus efektyviam gaminio veikimui.
- Jei durys per siauros ir prietaisas pro jas netelpa, nuimkite duris ir pasukite prietaisą šonu; jei ir tai nepadeda, kreipkitės į įgaliotąjį aptarnavimo centrą.
- Pastatykite prietaisą ant lygaus paviršiaus, kad jis neviruotų
- Statykite prietaisą bent 30 cm atstumu nuo kaitlentės ir kitų šilumos šaltinių ir bent 5 cm atstumu nuo elektrinių orkaitių.
- Saugokite prietaisą nuo tiesioginių saulės spindulių ir nelaikykite drėgnoje aplinkoje.

Jei jūsų prietaise tokių dalių nėra, informacija apie jas taikoma kitiems prietaiso modeliams.

- Prieš transportuodami ar naudodami gaminį niekada neatidarykite jo valdymo plokštės dangtelio. Elektros smūgio ir gaisro pavojus!
- Mūsų įmonė nepriima atsakomybės dėl pažeidimų, atsiradusių dėl to, kad prietaisas nebuvo prijungtas ir įžemintas pagal nacionalines taisykles.
- Pastačius prietaisą maitinimo laido kištukas turi būti lengvai pasiekiamas.

Karšto paviršiaus įspėjimas!

Šoninės jūsų produkto sienelės komplektuojamos su šaldančiais vamzdžiais vėsinimo sistemos pagerinimui. Aukšto slėgio skystis gali tekėti per šiuos paviršius ir įkaitinti šonines sienes. Tai yra normalu ir nerodo gedimo. Būkite atsargūs, kai liečiate šias vietas.

Plastikinių montavimo kaladėlių pritvirtinimas

Su prietaisu pateikiamos montavimo kaladėlės, kurios leidžia užtikrinti pakankamą oro cirkuliaciją tarp prietaiso ir sienų.

- Atsukite gaminio varžtus ir pritvirtinkite prie pleiščių pateiktus varžtus.
- Pritvirtinkite 2 plastikines kaladėles ant ventiliacijos dangtelio, kaip pavaizduota pav.

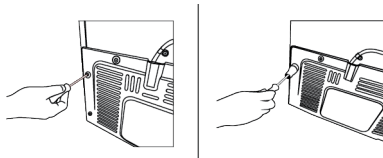

Kojų reguliavimas

Jei prietaisas stovi nestabiliai, pareguliuokite priekines atramas pasukdami į kairę arba į dešinę.

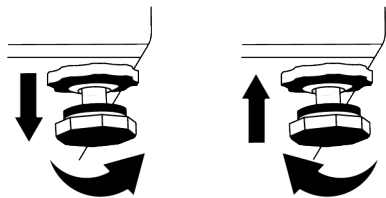

Norėdami reguliuoti duris vertikaliai,
 Atlaisvinkite apačioje esančią tvirtinimo
 veržlę. Prisukite reguliavimo veržlę (CW/
 CCW) atitinkamai pagal durelių poziciją
 Priveržkite tvirtinimo veržlės varžtą, kad
 padėtis būtų galutinė.

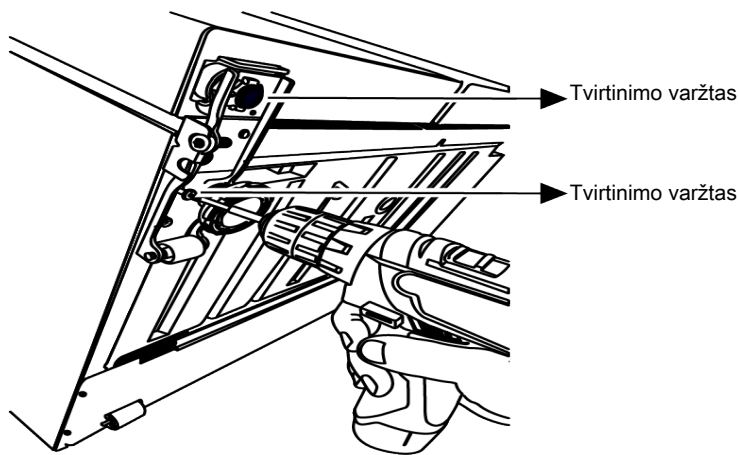

Norėdami reguliuoti duris horizontaliai,
 Atlaisvinkite tvirtinimo varžtą apačioje
 Atlaisvinkite tvirtinimo veržlę viršuje.
 Prisukite reguliavimo varžtą (CW/CCW)

atitinkamai pagal durelių poziciją
 Priveržkite tvirtinimo varžtą viršuje, kad
 padėtis būtų galutinė Priveržkite tvirtinimo
 varžtą apačioje.

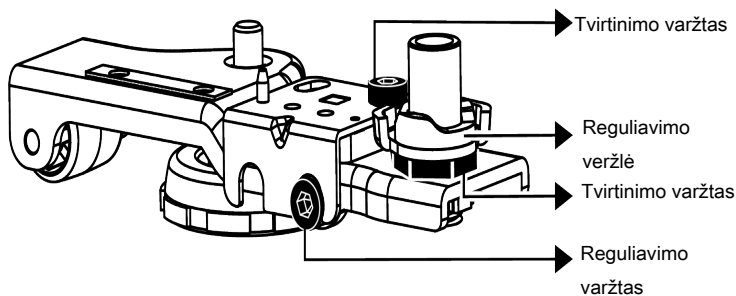

3.1 Elektros jungtis



ĮSPĖJIMAS: Maitinimo jungčiai nenaudokite ilgintuvų arba kelių lizdų.



ĮSPĖJIMAS: Pažeistą maitinimo laidą turi pakeisti įgaliotoji aptarnavimo tarnyba.



Karšto paviršiaus įspėjimas! Šoninės jūsų produkto sienelės komplekтуojamos su šaldančiais vamzdžiais vėsinimo sistemos pagerinimui. Aukšto slėgio skystis gali tekėti per šiuos paviršius ir įkaitinti šonines sienes. Tai yra normalu ir nerodo gedimo. Būkite atsargūs, kai liečiate šias vietas.



Prieš transportuodami ar naudodami gaminį niekada neatidarykite jo valdymo plokštės dangtelio. Elektros smūgio ir gaisro pavojus!

Mūsų įmonė nepriima atsakomybės dėl pažeidimų, atsiradusių dėl to, kad prietaisas nebuvo prijungtas ir įžemintas pagal nacionalines taisykles. Pastačius prietaisą maitinimo laido kištukas turi būti lengvai pasiekiamas.

4 Paruošimas

Visų pirma perskaitykite skyrių „Saugumo instrukcijos“!

4.1 Ką daryti norint sutaupyti energijos

- Šis šaldytuvas nėra skirtas naudoti, kaip įmontuojamas prietaisas.
- Dėdami maistą į šaldytuvą, jo viduje palikite pakankamai vietos, kad oras galėtų tinkamai cirkuluoti ir vėsinti.
- Kadangi karštas ir drėgnas oras nepateks tiesiai į jūsų gaminį, kai durys nebus atidarytos, todėl jūsų produktas optimizuosis tokiomis sąlygomis, kurių pakaks jūsų maistui apsaugoti. Esant tokioms aplinkybėms, funkcijos ir komponentai, tokie kaip, kompresorius, ventilatorius, šildytuvas, atitirpinimas, apšvietimas, ekranas ir t.t., veiks taip, kad būtų taupoma energija.
- Jei yra keletas variantų, stiklinės lentynos turi būti pastatytos taip, kad nebūtų užstatytos galinės sienelės oro išleidimo angos, geriausia taip, kad oro išleidimo angos liktų žemiau stiklinės lentynos. Šis derinys gali pagerinti oro cirkuliaciją ir energijos efektyvumą.

- Laikant primygtinai rekomenduojama naudoti žemiau esantį stalčių.
- Kad būtų pasiektas optimalus rezultatas, galima naudoti greito užšaldymo funkciją (jei yra), likus 24 valandoms iki šviežių maisto produktų įdėjimo į šaldiklį.
- Daugeliu atvejų greito užšaldymo funkcijai pakanka 24 valandų po to, kai į šaldiklį įdedami švieži maisto produktai. Po tam tikro laiko greito užšaldymo funkcija bus išjungta automatiškai.
- Šaldant nedidelį kiekį maisto produktų, greito užšaldymo funkciją po kurio laiko galima išjungti, kad būtų taupoma energija.
- Maistą reikia laikyti aušinimo kameros stalčiuose tam, kad sutaupytumėte energiją ir išsaugotumėte maistą geresnėje aplinkoje.
- Kai įsijungs kompresorius, išgirsite triukšmą. Normalu, kad gaminys skleidžia triukšmą, net jei kompresorius neveikia, nes aušinimo sistemoje gali būti suspaustas skystis ir dujos.
- Priekiniams gaminio kraštams būti šiltiems yra normalu. Šios zonos yra numatytos būti šiltos, kad viduje nesikaupytų kondensatas.
- Kai kuriuose modeliuose indikatorius skydelis automatiškai išsijungia praėjus 1 minutei nuo durelių uždarymo. Jis vėl įsijungs paspaudus bet kurį mygtuką arba atidarius dureles.

4.2 Pirmas naudojimas

Prieš naudodamiesi gaminiu, imkitės reikalingų priemonių naudodamiesi instrukcijomis skyriuose „Saugumo instrukcijos“ ir „Montavimas“.

- Prieš pradėdami naudoti gaminį, palaukite bent 2 valandas, kad būtų užtikrintas visiškas šaldymo efektyvumas.
- Leiskite prietaisui veikti be maisto produktų bent 6 val., neatidarinėkite durelių, jei tai nėra būtina.
- Temperatūros pokytis, kurį sukelia durų atidarymas ir uždarymas naudojant gaminį, paprastai gali sukelti kondensaciją ant durų / korpuso lentynų ir į gaminį dedamų stiklinių indų.

5 Gaminio valdymas

Visų pirma perskaitykite skyrių „Saugumo instrukcijos“!

- Prietaisas skirtas tik maisto produktams laikyti.
- Išjunkite vandens sklendę, jei būsite išvykę (atostogausite) ir nenaudosite ledų gaminimo arba vandens rezervuaro funkcijų ilgą laiką. Kitu atveju, gali ištekėti vanduo.

4.3 Klimato klasė ir apibrėžimai

Žr. klimato klasę savo įrenginio duomenų lentelėje. Viena iš toliau pateiktos informacijos tinka jūsų įrenginiui pagal klimato klasę.

- **SN:** Ilgalaikis vidutinio klimato klimatas: Šis aušinimo įrenginys skirtas naudoti esant aplinkos temperatūrai nuo 10 °C iki 32 °C.
- **N:** Vidutinis klimatas: Šis aušinimo įrenginys skirtas naudoti esant aplinkos temperatūrai nuo 16 °C iki 32 °C.
- **ST:** Subtropinis klimatas: Šis aušinimo įrenginys skirtas naudoti esant aplinkos temperatūrai nuo 16 °C iki 38 °C.
- **T:** Tropinis klimatas: Šis aušinimo įrenginys skirtas naudoti esant aplinkos temperatūrai nuo 16 °C iki 43 °C.

Gaminio atjungimas

- Išimkite maistą, kad išvengtumėte blogų kvapų,
- Palaukite, kol ledas ištirps, išvalykite vidų ir leiskite išdžiūti, dureles palikite atidarytas, kad nepažeistumėte korpuso plastiko.

6 Gaminio valdymo skydelis

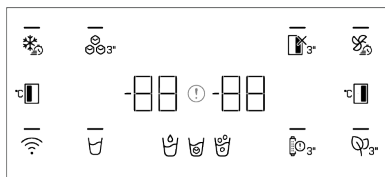

Pirmiausia perskaitykite "Saugos instrukcijas"!

Garsinės ir regos funkcijos indikatorių skydelyje padės jums naudotis šaldytuvu.

*Pasirinktinai: Rodomos funkcijos yra neprivalomos, jūsų prietaiso indikatoriaus skydelyje esančių funkcijų forma ir vieta gali skirtis.

Greitojo užšaldymo mygtukas

Kai greitojo užšaldymo mygtukas yra paspaustas, LED mygtuko šviesa švies ir greito šaldymo funkcija bus aktyvuota. Šaldiklio skyriaus temperatūra nustatyta iki -27 laipsnių Celsijaus. Norėdami funkciją išjungti, mygtuką paspauskite dar kartą. Greito užšaldymo funkcija bus automatiškai atšaukta. Jei norite užšaldyti didelį kiekį šviežių maisto produktų, paspauskite greito užšaldymo mygtuką prieš sudėdami produktus į šaldiklį.

Ledinis įjungimo/išjungimo mygtukas

Paspaudus šį mygtuką 3 sekundes, suaktyvinamas ledo gaminimo procesas, o mygtuko šviesos diodas užsidega. Dar kartą paspaudus mygtuką 3 sekundes, ledo gaminimo procesas atšaukiamas, o anksčiau sukurtus ledo kubelius galima naudoti, net jei funkcija atšaukta.

Klaidos būsenos indikatorius

Šis simbolis bus aktyvus, kai jūsų šaldytuvas negalės atlikti tinkamo šaldymo arba jei atsiras bet koks jutiklių gedimas. „E“ bus rodoma šaldiklio kameros temperatūros indikatoriuje ir simboliai tokie kaip 1,2,3... bus rodomi aušinimo kameros temperatūros indikatoriuje.

Šie simboliai suteikia informaciją autorizuotam servisui, jei įvyks gedimas.

Šauktukas gali būti rodomas, kai įdedate šiltą maistą į šaldiklio kamerą arba laikote dureles atidarytas ilgą laiką. Tai nėra gedimas, šis įspėjimas bus pašalintas, kai maistas atšals arba kai paspausite bet kurį mygtuką.

Aušinimo kameros išjungimo (atostogų) nustatymo mygtukas

Norėdami įjungti atostogų funkciją, paspauskite mygtuką 3 sekundes. Atostogų režimas bus įjungtas, o mygtuko LED švies. Simbolis „-“ bus rodomas šaldymo kameros temperatūros indikatoriuje. Šaldymo kamera nešaldys. Jei įjungsite šią funkciją, nelaikykite maisto aušinimo skyriuje. Kiti skyriai ir toliau aušins pagal anksčiau nustatytas temperatūras. Norėdami funkciją išjungti, 3 sekundėms paspauskite mygtuką.

Greito aušinimo raktas

Kai paspausite greito aušinimo mygtuką, mygtuko šviesos diodas užsidega ir turi būti aktyvuota greito aušinimo funkcija. Šaldiklio skyriaus temperatūra nustatyta iki 1 laipsnių Celsijaus. Norėdami funkciją išjungti, mygtuką paspauskite dar kartą. Greito užšaldymo funkcija bus automatiškai atšaukta, kai bus baigtas vėsinimas.

Aušinimo kameros temperatūros nustatymo mygtukas

Temperatūra nustatoma aušinimo kamrai. Spaudžiant mygtuką galima nustatyti temperatūrą aušinimo kameroje į 8,7,6,5,4,3,2 ir 1 laipsnius Celsijaus.

Dezodoratoriaus modulio raktas

Paspauskite šį mygtuką 3 sekundes, kad įjungtumėte / išjungtumėte dezodoranto funkciją. Kai dezodoravimo funkcija yra aktyvi, šviečia atitinkamo mygtuko šviesos diodas. Kai funkcija aktyvi, dezodoravimo modulis bus periodiškai įjungtas.

Filtro keitimo įspėjimo raktas

Šaldytuvo vandens įleidimo filtras turi būti reguliariai keičiamas. Šaldytuvas šį laiką apskaičiuos automatiškai. Pasibaigus filtro eksploatavimo laikui, filtro keitimo įspėjimo klavišo lemputė užsidega. Pakeitę filtrą, paspauskite ir palaikykite mygtuką 3 sekundes, kad išjungtumėte įspėjimo apie filtro keitimą šviesos diodą.

Vanduo, ledo kubas, sudužusio ledo

pasirinkimo raktas ++

Šis mygtukas leidžia perjungti vandens, ledo kubelio ir susmulkinto ledo pasirinkimą. Kai suaktyvinsite funkciją, mygtuko lemputė liks šviesti.

Belaidis mygtukas

Šis mygtukas naudojamas belaidžiam ryšiui, kuris sujungia jūsų produktą su HomeWhiz mobiliąją programėle.

Kai paspaudžiate mygtuką 3 sekundes, mygtuko šviesos diodas mirksi lėtai (0,5 sekundės intervalais). Namų ryšio tinklas inicializuojamas produkte tokiu būdu.

Užmezgus belaidį ryšį su gaminiu, mygtuko šviesos diodas šviečia nuolat.

Užmezgus pradinį ryšį, galite suaktyvinti / išjungti ryšį trumpai paspaudę šį klavišą. Mygtuko šviesos diodas turi greitai mirksėti (kas 0,2 sekundės), kol jūsų prietaisas bus prijungtas. Kai ryšys aktyvuotas, LED nebemirksės.

7 Produkto naudojimas

7.1 Maisto laikymas šaldiklyje ir aušintuvo skyriuje

Maisto laikymas šaldiklio skyriuje

- Greito užšaldymo funkciją galite įjungti likus 4-6 valandoms iki užšaldymo ir atlikti greitesnį aušinimą.
- Prieš dėdami karštus patiekalus į šaldiklio skyrių, pašildykite iki kambario temperatūros.
- Šaldomas maistas turi būti padalinamas į porcijas priklausomai nuo suvartojimo ir šaldomas atskirose pakuotėse.

Jei ryšys ilgą laiką nėra aptinkamas, patikrinkite savo ryšio nustatymus ir peržiūrėkite „Gedimų nustatymo“ skyrių esantį šiame vadove.

HomeWhiz programėlė turi būti naudojama belaidžiam ryšiui. Įdiegimo žingsniai yra nurodyti programėlėje diegimo metu. Galite gauti prieigą prie programėlės nuskenavę QR kodą matomą HomeWhiz etiketėje ant produkto. Programėlę rasite App Store iOS prietaisams ir Play Store Android prietaisams.

Norėdami gauti išsamesnės informacijos, apsilankykite adresu <https://www.homewhiz.com/>.

Šaldiklio skyriaus temperatūros nustatymo mygtukas

Temperatūra nustatoma šaldiklio kamrai. Spaudžiant mygtuką galima nustatyti temperatūrą šaldiklio kameroje į -16, -17, -18, -19, -20, -21, -22 laipsnius Celsijaus.

ĮSPĖJIMAS



Temperatūrą šaldymo skyriuje galima nustatyti nuo 1 iki 8 °C, o šaldiklio skyriuje - nuo -24 iki -15 °C. Reguluojamos temperatūros vertės gali skirtis, jei jos neviršija šių intervalų pagal gaminio specifikacijas.

- Maisto produktus rekomenduojama supakuoti prieš dedant juos į šaldiklį.
- Kad nesibaigtų laikymo laikas, pagal skirtingų maisto produktų laikymo laiką ant pakuotės užrašykite produkto užšaldymo datą, laiką ir pavadinimą.
- Greitai suvartokite atšildytus maisto produktus. Atšildytų maisto produktų negalima vėl užšaldyti, nebent jie iškepti. Nesaugu vartoti šaldytų šviežių maisto produktų nevirti, kai jie atšildyti.

- Kai šaldote šviežius maisto produktus, nesilieskite su jau užšaldytais maisto produktais. Priešingu atveju šaldyti maisto produktai bus atitirpinti.

Maisto produktų, kurie parduodami sušaldyti, laikymas

- Visada laikykitės gamintojo nurodymų dėl laiko, per kurį turite laikyti savo maisto produktus. Neviršykite šiose instrukcijose nurodyto laiko!
- Siekiant apsaugoti maisto kokybę, laiko tarpas tarp pirkimo operacijos ir laikymo turi būti kuo trumpesnis.
- Pirkite šaldytus maisto produktus, laikomus -18 °C arba žemesnėje temperatūroje.
- Nepirkite maisto produktų, kurių pakuotės yra padengtos ledu ir pan. Tai reiškia, kad produktas gali būti iš dalies atitirpęs ir užšaldytas. Temperatūra turi įtakos maisto kokybei.
- Neviršykite maisto gamintojo rekomenduojamo laikymo laiko. Iš šaldiklio išimkite tik tiek maisto, kiek jums reikia.
- Išskyrus tuos atvejus, kai aplinkoje yra ekstremalios aplinkybės, jei jūsų gaminiui (rekomenduojamų verčių lentelėje) nustatytos nurodytos nustatytos vertės, maistas ilgiau išlieka šviežias tiek šviežių produktų skyriuje, tiek šaldiklio skyriuje.
- Jei šviežio maisto skyriuje nustatyta žemesnė temperatūra, švieži vaisiai ir daržovės gali būti iš dalies užšalę.

Greitas užšaldymas

1. Aktyvuokite greito užšaldymo funkciją 24 val. prieš patalpinant šviežią maistą.
2. Praėjus 24 valandoms po mygtuko paspaudimo, maistą, kurį norite užšaldyti, sudėkite į trečią arba ketvirtą didesnę šaldymo talpą.
3. Įjungus greito užšaldymo funkciją, po tam tikro laiko ji automatiškai atšaukiama.

Šaldiklio detalės

Pagal IEC 62552 standartą šaldiklis turi užšaldyti iki 4,5 kg maisto produktų iki -18 °C ar žemesnės temperatūros esant 25 °C kambario temperatūrai per 24 valandas kiekvieniems 100 litrų šaldiklio tūrio.

Ilgą laiką užšaldytus maisto produktus galima laikyti tik prie -18 °C ar žemesnės temperatūros.

Taip maisto produktai išliks švieži ne vieną mėnesį (juos užšaldžius iki -18 °C ar žemesnės temperatūros).

Maisto produktai, kuriuos užšaldote, neturi liestis prie jau užšaldytų, nes pastarieji iš dalies atšils.

Norėdami pailginti laikymo laiką, daržoves išvirkite ir leiskite vandeniui nubėgti. Po to sudėkite maistą į orui nelaidžias pakuotes ir sudėkite į šaldiklį. Nešaldykite bananų, pomidorų, salotų, salierų, virtų kiaušinių, bulvių ir panašių maisto produktų. Jei šie maisto produktai yra užšaldyti, tai turės neigiamos įtakos tik maistinėms vertėms ir valgymo savybėms. Dėl puvinio, kuris keltų grėsmę žmonių sveikatai, nekyla klausimas.

Maisto padėjimas

Šaldiklio skyriaus lentynos: įvairūs šaldyti maisto produktai, pavyzdžiui, mėsa, žuvis, ledai, daržovės ir kt.

Šaldytuvo skyriaus lentynos: maisto produktai puoduose, uždengtose lėkštėse ir uždengtose dėžutėse, kiaušiniai (uždarytoje dėžutėje)

Šaldytuvo skyriaus durelių lentynos: maži ir supakuoti maisto produktai ar gėrimai

Crisper: daržovės ir vaisiai

Šviežio maisto skyrius: delikatesai (pusryčių maistas, mėsos produktai, kuriuos reikia suvartoti per trumpą laiką)

Maisto laikymas šaldytuve

- Skyriaus temperatūra pastebimai pakyla, jei skyriaus durelės dažnai atidaromos ir uždaromos bei laikomos atidarytos ilgą laiką, tai gali sutrumpinti maisto tarnavimo laiką ir sugadinti maistą.

- Kad nepasikeistų kvapas ir skonis, maistas turi būti laikomas uždarytuose induose.
- Nelaikykite šaldytuve per daug maisto. Kad aušinimas būtų geresnis ir tolygesnis, maistą dėkite atskirai taip, kad šaltas oras galėtų slinkti pro juos.
- Užtikrinkite oro srautą, palikdami tarpą tarp maisto ir vidinės sienos. Jei maistą atremsite į galinę sienelę, maistas gali užšalti.
- Prieš dėdami į šaldytuvą paruoštus karštus patiekalus pašildykite iki kambario temperatūros. Tada vėsų patiekalą galite sudėti į apatines šaldytuvo lentynas. Nedėkite šiltų patiekalų šalia maisto produktų, kurie gali lengvai sugesti.
- Atšildykite šaldytą maistą šviežio maisto skyriuje. Taip galite atvėsinti šviežio maisto skyrių naudodami šaldytą maistą ir sutaupyti energijos.
- Laikant neprinokusius atogrąžų vaisius (mangų, melionų veisles, papajas, bananus, ananasus) šaldytuve, gali paspartėti nokimo procesas. Tai nerekomenduojama, nes sutrumpės laikymo laikas.
- Svogūnus, česnakus, imbierus ir kitas šakniavaisines daržoves turėtumėte laikyti tamsioje ir šaltoje patalpoje, o ne šaldytuve.
- Jei pastebėjote, kad maistas sugedo šaldytuve, išmeskite jį ir išvalykite priedus, kurie su juo lietés.
- Kad dideliuose puoduose verdami patiekalai, pavyzdžiui, sriubos ir troškiniai, greitai atvėstų, galite juos sudėti į šaldytuvą, atskirdami juos į savo negilias talpyklas.
- Nedėkite nesupakuoto maisto arti kiaušinių.
- Vaisius ir daržoves laikykite atskirai ir kiekvieną veislę laikykite kartu (pavyzdžiui, obuoliai su obuoliais, morkos su morkomis).
- Iš plastikinio maišelio išimkite žalias daržoves ir įdėkite į šaldytuvą, suvynioję į popierinį rankšluostį ar šluostę. Jei išplaunate tokio tipo maistą prieš dėdami juos į šaldytuvą, nepamirškite jų išdžiovinti.
- Galite sukurti drėgną aplinką ir užtikrinti oro srautą laikydami vaisius ir daržoves, kurie linkę džūti, perforuotuose arba neužsandarintuose plastikiniuose maišeliuose.
- Išskyrus tuos atvejus, kai aplinkoje yra ekstremalios aplinkybės, jei jūsų gaminiui (rekomenduojamų verčių lentelėje) nustatytos nurodytos nustatytos vertės, maistas ilgiau išlieka šviežias tiek šviežių produktų skyriuje, tiek šaldiklio skyriuje.

Skirtingus maisto produktus laikykite skirtingose vietose pagal jų savybes.

Maistas	Vieta
Kiaušiniai	Durų lentyna
Pieno produktai (sviestas, sūris)	Jei yra, nulinio laipsnio (pusryčių maistui) skyrius
Vaisiai, daržovės ir žalumynai	Vaisių ir daržovių skyrius, daržovių skyrius arba „EverFresh+“ skyrius (jei yra)
Šviežia mėsa, paukštiena, žuvis, dešra ir tt Virtas maistas	Jei yra, nulinio laipsnio (pusryčių maistui) skyrius
Paruošta patiekti maisto produktus, supakuotus produktus, konservus ir marinuotus agurkus	Viršutinės lentynos arba durų lentyna
Gėrimai, buteliai, prieskoniai ir užkandžiai	Durų lentyna

Rekomenduojamų rinkinių verčių lentelė

Šaldiklio skyriaus temperatūros nustatymas	Šaldytuvo skyriaus nustatymas	Pastabos
-22°C	4°C	Tai numatytasis rekomenduojamas nustatymas. Šis nustatymas rekomenduojamas, jei aplinkos temperatūra yra žemesnė nei 30°C.
-22°C ar šalčiau	4°C	Šie nustatymai rekomenduojami aplinkai, kurioje temperatūra viršija 30°C.
Greitas užšaldymas	4°C	Šią nuostatą naudokite tada, kai per trumpą laiką norite užšaldyti maisto produktus. Kai procesas baigsis, gaminio nustatymai grįš į ankstesnę padėtį.
-18 °C ar šalčiau	2°C	Naudokite šiuos nustatymus, jei, jūsų nuomone, šaldytuvo kameroj nepakankamai šalta dėl aplinkos temperatūros arba jei dažnai atidaromos durelės.

LT

7.2 Apšvietimo lempos keitimas

Paskambinkite įgaliojajai tarnybai, kai bus pakeista jūsų šaldytuvo apšvietimui naudojama lemputė / šviesos diodas.

Šiame prietaise naudojamų lempučių negalima naudoti namų apšvietimui. Ši lemputė skirta tik padėti saugiai ir patogiai sudėti maisto produktus į šaldytuvą ar šaldiklį.

7.3 Atidarytų durelių signalas

Jūsų šaldytuvo durų atidarymo įspėjimo sistema gali skirtis priklausomai nuo modelio.

Versija 1;

Jei gaminio durelės tam tikrą laiką lieka atidarytos (nuo 60 s iki 120 s), pasigirsta įspėjamasis garsinis signalas; priklausomai nuo gaminio modelio, taip pat gali būti rodomas vaizdinis įspėjamasis signalas

(šviesos blyksnis). Uždarius įrenginio dureles arba paspaudus mygtuką įrenginio ekrane, jei toks yra, įspėjamasis garsas nutrūks.

Versija 2;

Jei prietaiso durelės tam tikrą laiką lieka atidarytos (nuo 60 s iki 120 s), pasigirsta atidarytų durų perspėjimas. Atidarytų durų perspėjimas skamba palaipsniui.

Pirmiausia pradeda skambėti garsinis įspėjimas. Po 4 minučių, jei durelės vis dar neuždarytos, įsijungia vaizdinis įspėjimas (apšvietimo blyksnis). Perspėjimas apie atidarytas duris bus atidėtas tam tikram laikui (nuo 60 s iki 120 s), kai bus paspaustas bet kuris gaminio ekrano klavišas, jei toks yra. Tada procesas prasidės iš naujo. Uždarius įrenginio dureles, atidarytų durų įspėjimas bus atšauktas.

8 Prekės savybės

8.1 Ledo laikymo vieta

Ledo/vandens paėmimas

Norėdami paimti vandenį, ekrane

pasirinkite atitinkamą parinktį () / ledo

kubelis () / smulkintas ledas ().

Paspauskite vandens dozatoriaus gaiduką į priekį, kad paimtumėte vandens / ledo. Kai

perjungiate ledo kubelius () / smulkintas

ledas ().

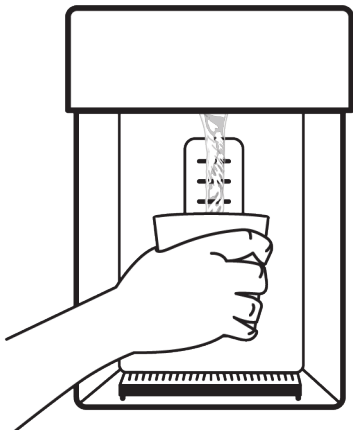

- Norėdami pirmą kartą paimti ledą iš ledo / vandens dozatoriaus, turite palaukti maždaug 12 valandų. Jei ledo inde nėra pakankamai ledo, jūs negalite paimti ledo iš dozatoriaus.
- Nevartokite ledo kubelių (3–4 litrai) po pirmojo aktyvinimo.
- Jei gaminiui veikiant nutrūksta maitinimas arba atsiranda laikinas gedimas, ledai gali šiek tiek ištirpti ir vėl užšalti. Tokiu atveju ledai gali prilipti vienas prie kito. Nutrūkus elektriškai arba nutrūkus gedimui, ledai gali ištirpti ir sukelti vandens nuotėkį. Iškilus tokiai problemai, išvalykite ledo indą supildami ledo inde likusius ledus.
- Gaminio vandens sistema turi būti prijungta tik prie šalto vandens linija. Jis neturėtų būti prijungtas prie karšto vandens linijos.
- Pirmą kartą naudojant gaminį negalima gerti vandens. Taip yra todėl, kad sistemoje yra oro. Turite išleisti orą sistemoje. Šiuo tikslu 1-2 minutes paspauskite dozatoriaus gaiduką, kol iš vandens balionėlio pateks vanduo. Pradžioje vandens srautas gali būti netolygus. Vandens srautas sugrįš į normalų po to, kai iš sistemos išleidžiamas oras.
- Naudojant filtrą pirmą kartą, gali išsiliesti neryškus vanduo. Pirmųjų 10 stiklinių vandens gerti negalima.

- Kai gaminys nustatomas pirmą kartą, reikia praėti maždaug 12 valandų, kad vanduo atvėstų.
- Gaminio vandens sistema suprojektuota taip, kad ji veiktų tik su švariu vandeniu. Nenaudokite jokių gėrimų, išskyrus vandenį.
- Jei gaminio nenaudosite ilgą laiką dėl atostogų ir pan., rekomenduojame atšaukti vandens prijungimą. Kai vandens dozatorius nenaudojamas ilgą laiką, pirmosios 1-2 stiklinės vandens gali išeiti karštos.

Lašėjimo padėklas

Iš vandens dozatoriaus lašantis vanduo kaupiasi ant lašėjimo padėklo, nėra vandens išleidimo angos. Galite išimti nuvarvėjimo padėklą traukdami jį link savęs arba paspausdami jo kraštą. Tokiu būdu galite išvalyti vandenį lašėjimo padėkloje.

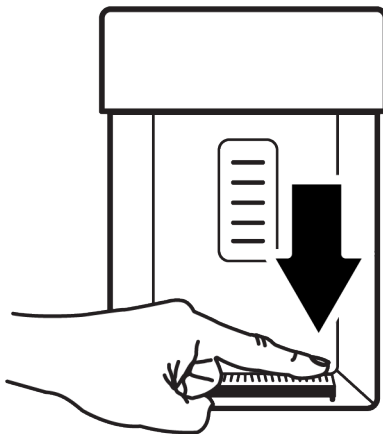

Ledo mašina

Ledo aparatas yra viršutinėje šaldiklio korpuso dalyje.

Suėmę už rankenos po priekine dalimi, patraukite ledo laikymo dėžę į save, kad išimtumėte.

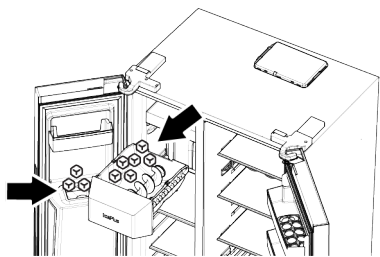

Norėdami išimti ledo laikymo dėžę

Paimkite už rankenos, esančios šiukšliadėžės apačioje, ir patraukite ją link savęs.

Norėdami iš naujo įdėti ledo laikymo dėžę

Įdėkite šiukšliadėžę į angą ir stumkite ją atgal, laikydami lygiagrečiai žemei.

Įsitikinkite, kad tarp šiukšliadėžės ir ledo gaminimo aparato skyriaus neliks vietos.

Jei negalite gauti visų pagamintų ledo kubelių

Ledo kubeliai, ilgai likę laikymo dėžėje, gali sulipti ir sudaryti didelius ledo luitus. Tokiu atveju išimkite ledo laikymo dėžutę, kaip aprašyta vadove, atskirkite ledo kubelius, išimkite tuos, kurių negalima atskirti nuo dėžės, o likusius kubelius sudėkite atgal į dėžę.

Jei problema išlieka, patikrinkite ledo kanalą ir pašalinkite, ar jis neužblokuotas.

Naudojant ledo mašiną pirmą kartą arba po ilgo laikotarpio

Ledo kubeliai gali sumažėti dėl vandens sistemoje likusio oro. Oras bus automatiškai išleidžiamas po kurio laiko naudojimo.

- Nenaudokite pirmą dieną pagamintų ledo kubelių, kad galėtumėte atnaujinti visą sistemoje likusį vandenį.
- Nekiškite rankos ar kitų daiktų į ledo kanalą ir ledo smulkinimo peiliukus, kol šaldytuvas veikia.
- Neleiskite vaikams kabintis ant ledo aparato, ledo laikymo dėžės arba vandens/ledo dozatoriaus.
- Tvirtai suimkite ledo laikymo dėžę abiem rankomis, kad nenukristų.
- Greitai uždarius prietaiso dureles, ledo gaminimo aparate esantis vanduo gali patekti į ledo laikymo indą.

- Neadykitė ledo laikymo dėžės, nebent tai būtina.
- Jei gaudant susmulkintą ledą užstrigo (prietaisas nenukrenta ledo), pabandykite gauti ledo kubelį.
- Tada galite dar kartą bandyti gauti susmulkintą ledą.
- Kai gaunamas susmulkintas ledas, prietaisas pirmiausia gali pagaminti ledo kubelius. Prietaisas gali gaminti ledo kubelius, kai gaunamas susmulkintas ledas.
- Ledo mašinos šaldiklio dureles gali padengti lengvas šerkšnas ir plėvelės sluoksnis.
- Tai normalu ir rekomenduojame nedelsiant jį išvalyti.
- Po kurio laiko vanduo gali užpildyti tinklėlį, kuris yra vandens dozatoriaus apačioje.
- Rekomenduojame reguliariai šalinti vandenį iš tinklelio.
- Normalu girdėti garsą, kai ledo kubeliai krenta iš ledo laikymo dėžės. Tai nereiškia jokie gedimo.
- Ledo dėžės ašmenų mechanizmas yra aštrus ir gali sužaloti ranką.
- Jei ledo kubeliai neišleidžiami iš ledo dozatoriaus, tai reiškia, kad ledo kubeliai gali būti sulipę. Norėdami toliau gauti ledo kubelių, turite išvalyti šiukšliadėžę.
- Paspaudus gaiduką, kad susidarytų ledas (indikatorius ir pan.), ledo tipo pakeisti negalima. Turėtumėte atleisti gaiduką (indikatorius ir pan.), pakeisti ledo rūšį ir vėl imti ledą. Šiuo tikslu pakeitę ledo rūšį ant indikatorius, galite vėl imti ledą.

8.2 Kiaušinių laikiklis

Kiaušinių laikiklį galite pastatyti ant norimų durų ar korpuso lentynos.

Jei kiaušinių laikiklį ketinate dėti ant kūno lentynos, rekomenduojame rinktis šaltesnes apatines lentynas.

- Niekada nedėkite kiaušinių laikiklio ant šaldiklio

8.3 Daržovių skyrius

Šaldytuvo traškutuvas sukurtas taip, kad daržovės būtų šviežios, išsaugant jų drėgmę. Tam skirtas intensyvesnis oro cirkuliuojimas, nukreiptas į daržovių skyriaus zoną. Dėžėse laikykite vaisius ir daržoves. Žaliuosius lapinius traškučius ir vaisius laikykite atskirai, kad jie ilgiau išliktų švieži.

8.4 Pieno produktų šaldymo patalpa Šaldymo stalčius

Šaldymo stalčius gali pasiekti žemesnę temperatūrą aušintuvo skyriuje. Šį stalčių naudokite delikateso gaminiams (saliomis, dešra ir kt.) ir pieno produktams, kuriems reikalingos šaltesnės laikymo sąlygos, arba mėšai, vištienai ar žuviai greitai suvartoti. Šiame stalčiuje netinka laikyti vaisių ir daržovių.

8.5 Drėgmės kontroliuojamas traškutis

Vaisių ir daržovių skyriaus drėgmės reguliavimas kontroliuoja daržovių ir vaisių drėgmę, o maistas išlieka šviežias ilgesnį laiką.

Lapines daržoves, tokias kaip salotos, špinatai ir panašias daržoves, jautrias drėgmės praradimui, rekomenduojame dėti į traškutį ne stačias ant šaknų, o kiek įmanoma horizontaliai.

Dėdami daržoves, į apačią dėkite sunkias ir kietas, o virš jų – minkštas ir lengvas, įvertinkite atskirų daržovių svorį.

Niekada nepalikite daržovių plastikiniuose maišeliuose traškutyje. Plastikiniuose maišeliuose paliktos daržovės greitai sugenda.

Jei norite, kad daržovės nesiliestų vienos prie kitų, naudokite pakavimo priemones, pvz.: popierių, nes jis yra porėta medžiaga, atsižvelgiant į higienos sąlygas.

Nedėkite kartu kriaušių, abrikosų, persikų ir obuolių su kitomis daržovėmis ir vaisiais į vieną skyrių. Iš tokių vaisių sklindančios etileno dujos paspartins kitų daržovių ir vaisių sunokimą ir jos greičiau pradės gesti.

8.6 Vandens pajungimas

(ši funkcija yra pasirinktinė)



ĮSPĖJIMAS

Gaminys ir vandens siurblys, jei yra, prijungimo metu turi būti atjungti.

Jūsų gaminio maitinimo, filtro ir butelio jungtis turi atlikti įgaliojasis techninės priežiūros centras.

Priklausomai nuo modelio, gaminį galite prijungti prie butelio arba tiesiogiai prie vandens tinklo. Norėdami atlikti šį ryšį, pirmiausia turite prijungti vandens žarną prie gaminio.

Priklausomai nuo jūsų gaminio modelio, patikrinkite, ar kartu su gaminiu yra šios dalys:

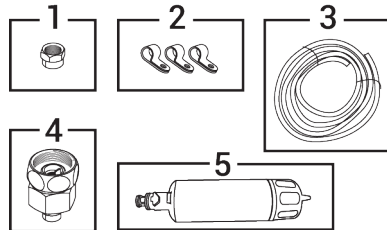

1. Jungtį (1 vnt.): Naudojamas vandens žarnai pritvirtinti gaminio gale.
2. Žarnos spaustukas (3 vnt.): Naudojamas vandens žarnos tvirtinimui prie sienos.
3. Vandens žarna (1 vnt., 5 metrų skersmens, 1/4 colio): Naudojamas vandens prijungimui.
4. Maišytuvo adapteris (1 vnt.): Naudojamas šalto vandens tinklo prijungimui su porėtu filtru.

5. Vandens filtras (1 vnt. *Neprivaloma): Jis naudojamas vandens tiekimui prijungti prie gaminio. Jei yra butelio jungtis; nereikia naudoti vandens filtro.

Vandens žarnos prijungimas prie gaminio

Norėdami prijungti vandens žarną prie gaminio, vadovaukitės toliau pateiktomis instrukcijomis.

1. Nuimkite jungtį nuo žarnos galo adapterio, pritvirtinto gaminio gale, užsukite jungtį ant vandens žarnos.

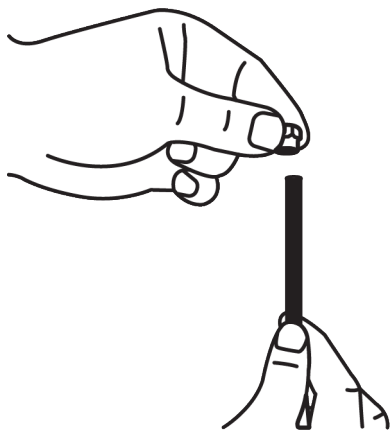
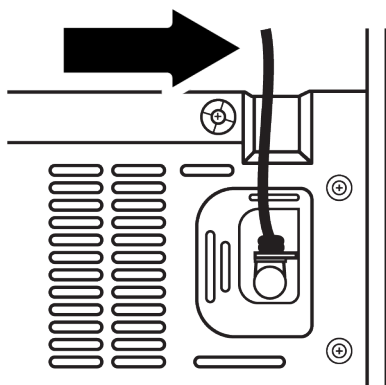

2. Pritvirtinkite vandens žarną prie žarnos galo adapterio, tvirtai spausdami žemyn.

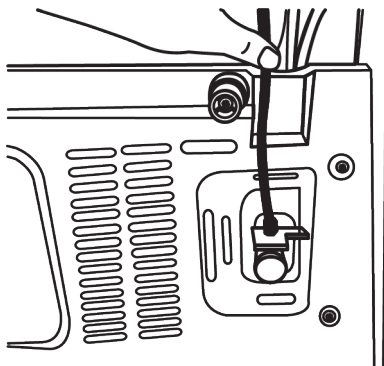

3. Pritvirtinkite jungtį prie žarnos galo adapterio priverždami ranka. Jungtį galite priveržti veržliarakčiu arba replėmis.

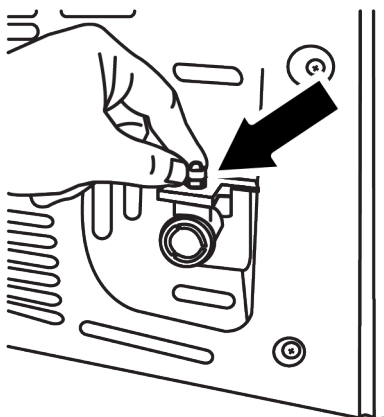

Prijungimas prie vandentiekio

(ši funkcija yra pasirinktinė)

Jei gaminį ketinate naudoti prijungę jį prie šalto vandens linijos, savo namuose prie šalto vandens tinklo turite sumontuoti standartinę 1/2 colio vožtuvo jungtį. Jei šios detalės nėra ir nesate tikri, kreipkitės į kvalifikuotą santechniką.

1. Atjunkite jungtį nuo maitinimo adapterio.

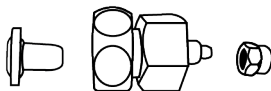

2. Maitinimo adapterį prijunkite prie maitinimo linijos vožtuvo.

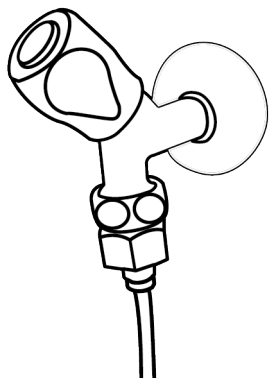

3. Užmaukite jungtį ant vandens žarnos.

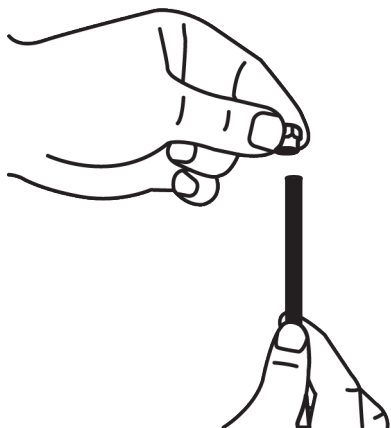

4. Užmaukite jungtį ant maišytuvo adapterio ir priveržkite ranka / įrankiu.

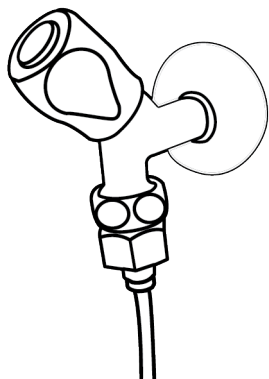

5. Pritvirtinkite vandens žarną tinkamose vietose naudodami pateiktus spaustukus, kad išvengtumėte žalos, paslydimo ar netyčinio išsilinkimo.

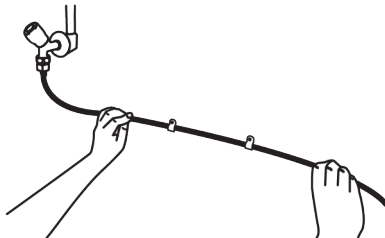

ĮSPĖJIMAS

Atidarę čiaupą, įsitinkinkite, kad abiejose vandens žarnos jungtyse nėra vandens nuotėkio. Esant nuotėkiui, nedelsiant uždarykite vožtuvą ir priveržkite visas jungtis veržliarakčiu arba replėmis.

Buteliuose naudojamiems produktams;

(ši funkcija yra pasirinktinė)

Norint prijungti vandenį buteliuke prie gaminio, reikalingas įgaliotosios serviso rekomenduotas vandens siurblys.

Norint prijungti vandenį buteliuke prie gaminio, reikalingas įgaliotosios serviso rekomenduotas vandens siurblys.

1. Prijungę vieną vandens žarnos galą nuo siurblio prie gaminio, vadovaukitės toliau pateiktomis instrukcijomis.

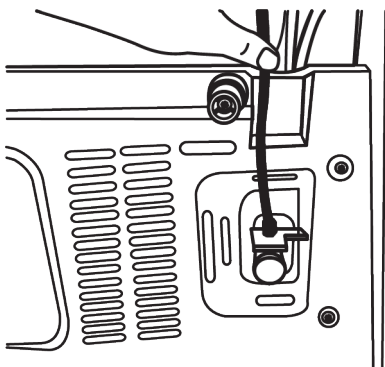

2. Prijunkite kitą vandens žarnos galą į siurblio vandens žarnos įleidimo angą.

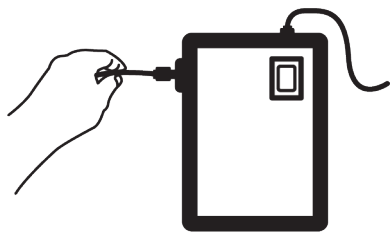

3. Pritvirtinkite siurblio žarną, įstatydami ją į butelį.

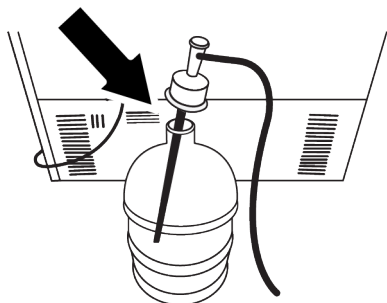

4. Baigę prijungti, įjunkite siurblį į lizdą ir paleiskite siurblį.

i Įjungę siurblį palaukite 2-3 minutes, kol jis pasieks norimą efektyvumą.

i Prijungdami vandenį, vadovaukitės siurblio naudojimo vadovu.

i Jei butelis bus naudojamas, vandens filtro naudoti nereikia.

Vandens filtras

(ši funkcija yra pasirinktinė)

Priklausomai nuo modelio, jūsų gaminyje gali būti išorinis arba vidinis filtras.

Norėdami įdiegti vandens filtrą, vadovaukitės toliau pateiktomis instrukcijomis.

Išorinio filtro montavimas ant sienos

(ši funkcija yra pasirinktinė)

! ĮSPĖJIMAS
Nemontuokite filtro ant gaminio.

Priklausomai nuo jūsų gaminio modelio, patikrinkite, ar kartu su gaminiu yra šios dalys:

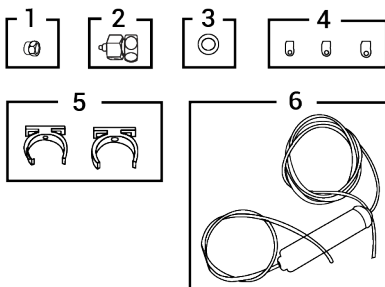

1. Jungtį (1 vnt.): Naudojamas vandens žarnai pritvirtinti gaminio gale.
2. Maišytuvo adapteris (1 vnt.): Naudojamas šalto vandens tinklo prijungimui.
3. Porėtas filtras (1 vnt.)
4. Žarnos spaustukas (3 vnt.): Naudojamas vandens žarnos tvirtinimui prie sienos.
5. Filtro prijungimo aparatas (2 vnt.): Naudojamas filtro tvirtinimui ant sienos.
6. Vandens filtras (1 vnt.): Jis naudojamas vandens tiekimui prijungti prie gaminio. Jei yra butelio jungtis; nereikia naudoti vandens filtro.
7. Maišytuvo adapterį prijunkite prie maitinimo linijos vožtuvo.
8. Nustatykite vietą, kur bus pritvirtintas išorinis filtras. Sumontuokite filtro prijungimo įrenginį (5) ant sienos.
9. Pritvirtinkite filtrą statmenai prie filtro laikiklio, kaip nurodyta etiketėje. (6).

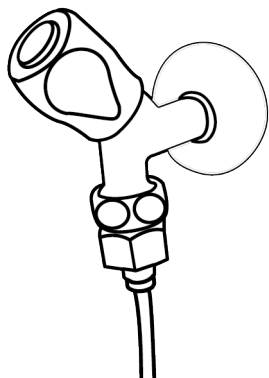

10. Prijunkite vandens žarną, išeinančią iš filtro viršaus, prie gaminio vandens jungties adapterio.

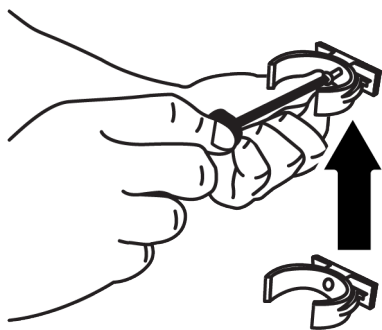

11. Užbaigus ryšį, vaizdas turi būti toks, kaip parodyta žemiau.

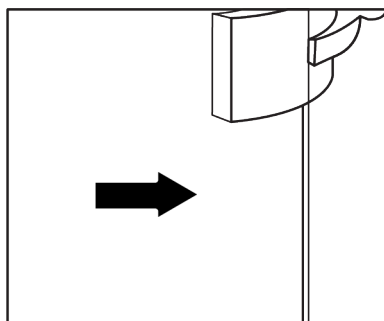
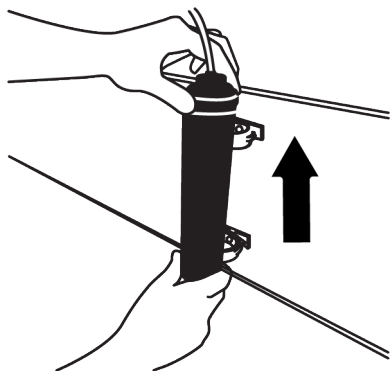

Kadangi vidinis filtras, esantis gaminyje, neįdiegtas, jo paruošimo procedūros yra tokios:

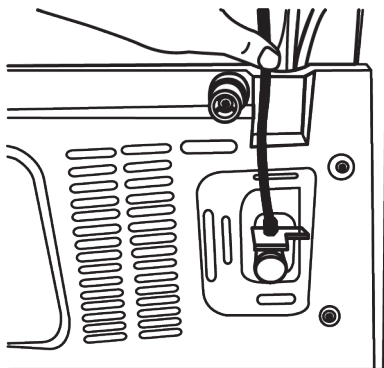

Vandens linija

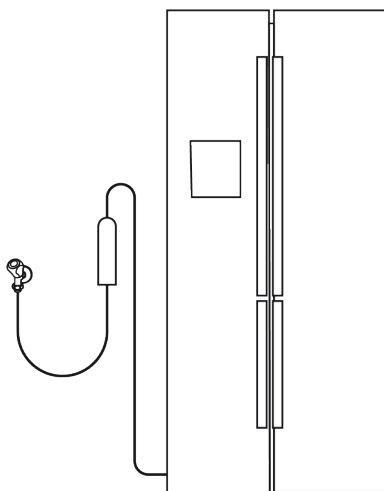

Butelio linija:

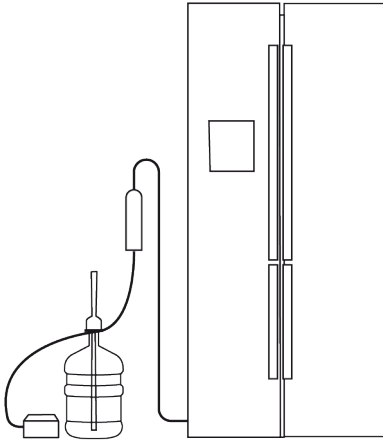

i Prijungę filtrą, nenaudokite pirmųjų 10 stiklinių vandens.

1. Norėdami įdiegti filtrą, „Ice Off“ indikatorius turi būti aktyvus. Ekране rodomi ON ir OFF indikatoriai perjungiami paspausdami „Ledas“ mygtuką.

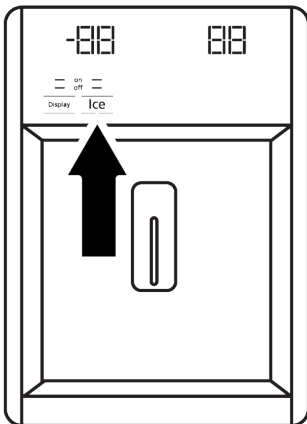

2. Išimkite daržovių skyrių, kad pasiektumėte vandens filtrą.

3. Nuimkite vandens filtro aplinkkelio dangtelį, traukdami jį link savęs.

i Normalu, kad nuėmus dangtelį išteka keli vandens lašai.

4. Įdėkite vandens filtro dangtelį į mechanizmą ir pastumkite jį į priekį, kad užsifiksuotų.

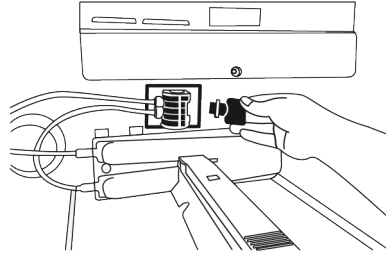

5. Išėikite iš „Ledas išjungtas“ režimą paspausdami „Ledas“ mygtuką vėl ekrane.

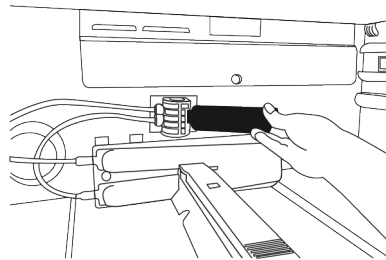

i Vandens filtras pašalina kai kurias pašalines daleles iš vandens. Jis neišvalo vandens nuo mikroorganizmų.

9 Techninė priežiūra ir valymas

Visų pirma perskaitykite skyrių „Saugumo instrukcijos“!

Prieš valydami gaminį, atjunkite jį nuo elektros tinklo arba išjunkite saugiklį, prie kurio jis prijungtas.

Dėl jokios priežasties nestatykite rankų, kojų ar metalinių daiktų po šaldytuvu arba tarp šaldytuvo ir grindų. Gali užstrigti arba bet koks aštrus kraštas gali sužaloti asmenį.

- Gaminio valymui nenaudokite aštrių ar abrazyvinių įrankių. Nenaudokite tokių medžiagų kaip buitinės valymo priemonės, plovikliai, dujos, benzinai, skiedikliai, alkoholis, vaškas ir kt.
- Dulkės turi būti pašalintos nuo vėdinimo grotelių gaminio gale bent kartą per metus (dangčio atidaryti nereikia) Gaminį valykite drėgnu audeklu.

Gaminiams su vandens dozatoriumi / ledo generatoriumi

- Jei vanduo vandens inde buvo laikomas 2–3 savaites, jį reiktų pakeisti.
- Vandens indo ir vandens dozatoriaus dalių negalima plauti indaplovėje.
- Pusėje litro vandens ištirpinkite šaukštelį karbonato. Sudrėkinkite šluostę vandeniui, išgręžkite. Nušluostykite prietaisą šia šluoste ir kruopščiai nusausinkite.
- Saugokite, kad vanduo nepatektų ant lempos dangtelio, LED apšvietimo stiklo, ventiliacijos angų ar kitų elektrinių dalių. Elektros smūgio ir trumpojo jungimo pavojus!
- Neatidarinėkite įtampą turinčių dalių (valdymo plokštės dangčio, kompresoriaus galinio dangčio, jei yra, ir t. t.) be įgalioto asmens ir neatlikite jokių valymo, techninės priežiūros ar remonto darbų. Jei jūsų gaminio kompresoriaus skyriuje nėra dangtelio, nelieskite jo rankomis ar bet kokiais daiktais. Elektros smūgio ir sužalojimo pavojus!
- Dureles valykite drėgnu audeklu. Išimkite dureles, durų lentynėles ir visą šaldytuvo turinį. Iš durų lentynėles ištraukite išskeldami į viršų. Išvalykite ir išdžiovinkite lentynėles, tada iš viršaus įstatykite atgal į vietą.

- Nevalykite prietaiso išorinių paviršių ar chromuotų detalių vandeniui su chloru ar valikliais. Dėl chloro metaliniai paviršiai ims rūdyti.
- Po šaldytuvu nelaikykite rankų, kojų ar metalinių daiktų. Gali užstrigti arba bet koks aštrus kraštas gali sužaloti asmenį.
- Nenaudokite aštrių ir abrazyvinių įrankių, muilo, buitinių valymo priemonių, ploviklių, dujų, benzino, lako ir panašių medžiagų, kad būtų išvengta plastiko dalies deformacijos ir atspaudų pašalinimo. Naudokite šiltą vandenį ir minkštą šluostę valymui, o tada išdžiovinkite.

Gaminiams, neturintiems neužšalimo funkcijos

- Vandens lašai ir ledas iki piršto storumo gali atsirasti galinėse šaldiklio kameros sienelėse. Nevalykite ir netepkite aliejų ar panašių medžiagų.
- Naudokite sudrėkintą mikropluošto šluostę išorinių paviršių valymui. Kempinės ir kitokio tipo šluostės gali subraižyti paviršius.
- Kad išvalytumėte visus nuimamus komponentus vidaus valymo metu, nuplaukite juos su vidutinio stiprumo tirpalu iš muilo, vandens ir gazuoto vandens. Nuplaukite ir gerai nusausinkite. Venkite vandens ir apšviečiamų dalių ir valdymo skydelio kontakto.
- Saugokite, kad vandens nepatektų į lempos dangtelį ir kitas elektrines dalis.
- Dureles valykite drėgnu audeklu. Išimkite iš vidaus visus produktus, ištraukite lentynėles. Iš durų lentynėles ištraukite išskeldami į viršų. Išvalykite ir išdžiovinkite lentynėles, tada iš viršaus įstatykite atgal į vietą.
- Nevalykite prietaiso išorinių paviršių ar chromuotų detalių vandeniui su chloru ar valikliais. Dėl chloro metaliniai paviršiai ims rūdyti.
- Nenaudokite aštrių ir abrazyvinių įrankių, muilo, buitinių valymo priemonių, ploviklių, dujų, benzino, lako ir panašių

medžiagų, kad būtų išvengta plastiko dalies deformacijos ir atspaudų pašalinimo. Naudokite šiltą vandenį ir minkštą šluostę valymui, o tada išdžiovinkite.

- Produktams be No-Frost funkcijos, vandens lašai ir ledas iki piršto storumo gali atsirasti galinėse šaldiklio kameros sienelėse. Nevalykite ir netepkite aliejų ar panašių medžiagų.
- Naudokite sudrėkintą mikropluošto šluostę išorinių paviršių valymui. Kempinės ir kitokio tipo šluostės gali subraižyti paviršius.
- Kad išvalytumėte visus nuimamus komponentus vidaus valymo metu, nuplaukite juos su vidutinio stiprumo tirpalu iš muilo, vandens ir gazuoto vandens. Nuplaukite ir gerai nusauskinkite. Venkite vandens ir apšviečiamų dalių ir valdymo skydelio kontakto.
- Nenaudokite acto, izopropilo alkoholio ar kitos alkoholio pagrindo priemonės jokiam vidaus paviršiui.

Nerūdijančiojo plieno išoriniai paviršiai

Naudokite neabrazyvinę nerūdijančio plieno valymo priemonę ir naudokite ją su minkšta šluoste neturinčia pūkelių. Kad nublizgintumėte, švelniai nuvalykite paviršius su mikropluošto šluoste sudrėkinta vandeniu ir naudokite sauso poliravimo zomšą. Visada sekite nerūdijančio plieno raštą.

Kvapų iššvogimas

Iš gamyklos prietaisas pristatomas be jokių kvėpiančių medžiagų. Tačiau netinkamai laikant maistą ir netinkamai valant vidaus paviršius gali atsirasti kvapų.

- Kad taip neatsitiktų, kas 15 dienų valykite vidų gazuotu vandeniu.
- Maisto produktus laikykite uždarytuose induose, nes mikroorganizmai, atsirandantys iš maisto produktų, laikomų neuždarytuose induose, sukels blogą kvapą.
- Nelaikykite šaldytuve maisto produktų, kurie sugedę ar kurių galiojimo laikas pasibaigęs.

Plastikinių paviršių apsauga

Ant plastikinių paviršių išpiltas aliejus gali paviršių pažeisti, todėl jį būtina nedelsiant nuvalyti šiltu vandeniu.

10 Trikčių šalinimas

Visų pirma perskaitykite skyrių „Saugumo instrukcijos“!

Prieš kreipdamiesi į aptarnavimo tarnybą, patikrinkite šį sąrašą. Taip sutaupysite laiko ir pinigų. Į šį sąrašą įtraukiami dažni skundai, nesusiję su gamybos ar medžiagų gedimu. Tam tikros čia paminėtos funkcijos gali būti netaikomos jūsų gaminiui.

Jei problema išlieka ir po to, kai vykdotė šiame skyriuje pateiktas instrukcijas, susisieki su pardavėju arba įgalioju aptarnavimo centru. Nebandykite taisyti gaminio.

Šaldytuvus neveikia.

- Maitinimo kištukas nėra iki galo įstatytas. >>> Įjunkite jį, kad visiškai įsitvirtintumėte lizde.

- Saugiklis, prijungtas prie gaminio maitinimo lizdo, arba pagrindinis saugiklis perdegė. >>> Patikrinkite saugiklį.

Kondensatas ant aušintuvo skyriaus šoninės sienelės (MULTI ZONE, COOL CONTROL ir FLEXI ZONE).

- Durys atidaromos per dažnai. >>> Stenkitės neatidaryti gaminio durelių per dažnai.
- Aplinka per drėgna. >>> Nemontuokite gaminio drėgnoje aplinkoje.
- Maisto produktai, kuriuose yra skysčių, laikomi sandariuose laikikliuose. >>> Maisto produktus, kuriuose yra skysčių, laikykite sandariuose laikikliuose.

- Gaminio durelės paliekamos atviros. >>> Nelaikykite gaminio durelių atidarytų ilgą laiką.
- Termostatas nustatytas į labai vėsią temperatūrą. >>> Nustatykite termostatą į tinkamą temperatūrą.

Kompresorius neveikia.

- Staigaus elektros energijos tiekimo sutrikimo atveju arba ištraukus maitinimo kištuką ir vėl įjungus, dujų slėgis gaminio aušinimo sistemoje nėra subalansuotas, todėl suveikia kompresoriaus šiluminė apsauga. Gaminys vėl įsijungs maždaug po 6 minučių. Jei pasibaigus šiam laikotarpiui produktas nepasileidžia iš naujo, susisiekite su aptarnavimo centru.
- Atitirpinimas aktyvus. >>> Tai normalu visiškai automatiniam atitirpinimo produktui. Atitirpinimas atliekamas periodiškai.
- Gaminys neprijungtas. >>> Įsitikinkite, kad maitinimo laidas įjungtas.
- Neteisingas temperatūros nustatymas. >>> Pasirinkite tinkamą temperatūros nustatymą.
- Elektra dingo. >>> Gaminys toliau veiks įprastai, kai bus atkurtas maitinimas.

Šaldytuvo veikimo triukšmas didėja naudojimo metu.

- Gaminio veikimo charakteristikos gali skirtis priklausomai nuo aplinkos temperatūros svyravimų. Tai normalu ir nėra gedimas.

Šaldytuvus veikia per dažnai arba per ilgai.

- Naujas produktas gali būti didesnis nei ankstesnis. Didesni produktai veiks ilgiau.
- Kambario temperatūra gali būti aukšta. >>> Produktas paprastai veiks ilgą laiką aukštesnėje kambario temperatūroje.
- Gali būti, kad gaminys neseniai buvo prijungtas prie maitinimo tinklo arba į jį įdėtas naujas maisto produktas. >>> Produktas užtruks ilgiau, kol jis pasieks

nustatytą temperatūrą, kai neseniai įjungtas arba įdedamas naujas maisto produktas. Tai normalu.

- Į gaminį neseniai galėjo būti įdėtas didelis karšto maisto kiekis. >>> Nedėkite į gaminį karšto maisto.
- Duryš buvo dažnai atidaromos arba laikomos atidarytos ilgą laiką. >>> Šiltas oras, judantis viduje, privers gaminį veikti ilgiau. Neatidarinkite durelių per dažnai.
- Šaldiklio arba šaldytuvo duryš gali būti praviręs. >>> Patikrinkite, ar duryš visiškai uždarytos.
- Gaminio temperatūra gali būti nustatyta per žemai. >>> Nustatykite aukštesnę temperatūrą ir palaukite, kol gaminys pasieks nustatytą temperatūrą.
- Aušintuvo arba šaldiklio durelių poveržlė gali būti nešvari, susidėvėjusi, sulūžusi arba netinkamai nusistovėjusi. >>> Išvalykite arba pakeiskite tarpiklį. Dėl pažeistos / suplyšusios durelių poveržlės gaminys veiks ilgiau, kad išlaikytų esamą temperatūrą.

Šaldiklio temperatūra labai žema, bet vėsesnio pakanka.

- Šaldiklio skyriaus temperatūra nustatyta labai žemai. >>> Nustatykite aukštesnę šaldiklio kameros temperatūrą ir patikrinkite dar kartą.

Aušintuvo temperatūra yra labai žema, bet šaldiklio temperatūra yra tinkama.

- Aušintuvo skyriaus temperatūra nustatyta labai žemai. >>> Nustatykite aukštesnę aušintuvo skyriaus temperatūrą ir patikrinkite dar kartą.

Maisto produktai, laikomi vėsesnio skyriaus stalčiuose, užšaldomi.

- Aušintuvo skyriaus temperatūra nustatyta labai žemai. >>> Nustatykite aukštesnę aušintuvo skyriaus temperatūrą ir patikrinkite dar kartą.

Temperatūra šaldytuve arba šaldiklyje per aukšta.

- Aušintuvo skyriaus temperatūra nustatyta labai aukštai. >>> Aušintuvo skyriaus temperatūros nustatymas turi

įtakos temperatūrai šaldiklio skyriuje. Palaukite, kol atitinkamų dalių temperatūra pasieks pakankamą lygį, pakeisdama aušintuvo arba šaldiklio skyrių temperatūrą.

- Durys buvo dažnai atidaromos arba laikomos atidarytos ilgą laiką. >>> Neatidarinėkite durelių per dažnai.
- Durys gali būti praviros. >>> Visiškai uždarykite duris.
- Gali būti, kad gaminys neseniai buvo prijungtas prie maitinimo tinklo arba į jį įdėtas naujas maisto produktas. >>> Tai normalu. Produktas užtruks ilgiau, kol jis pasieks nustatytą temperatūrą, kai neseniai įjungtas arba įdedamas naujas maisto produktas.
- Į gaminį neseniai galėjo būti įdėtas didelis karšto maisto kiekis. >>> Nedėkite į gaminį karšto maisto.

Drebulys ar triukšmas.

- Paviršius nėra lygus arba patvarus >>> Jei gaminys dreba lėtai judant, sureguliuokite stovus, kad gaminys būtų subalansuotas. Taip pat įsitikinkite, kad žemė yra pakankamai patvari, kad galėtų išlaikyti gaminį.
- Bet kokie ant gaminio padėti daiktai gali kelti triukšmą. >>> Pašalinkite visus ant gaminio esančius daiktus.
- Gaminys skleidžia skysčių tekėjimo, purškimo ir pan. triukšmą.
- Gaminio veikimo principai susiję su skysčių ir dujų srautais. >>> Tai normalu, o ne gedimas.

Iš gaminio sklinda vėjo pučiamas garsas.

- Produktas aušinimo procesui naudoja ventiliatorių. Tai normalu ir nėra gedimas.

Ant gaminio vidinių sienelių susidaro kondensatas.

- Karštas ar drėgnas oras padidins apledėjimą ir kondensatą. Tai normalu ir nėra gedimas.
- Durys buvo dažnai atidaromos arba laikomos atidarytos ilgą laiką. >>> Neatidarinėkite durų per dažnai; jei atidaryta, uždarykite duris.

- Durys gali būti praviros. >>> Visiškai uždarykite duris.

Ant gaminio išorės arba tarp durelių susidaro kondensatas.

- Aplinkos oras gali būti drėgnas, drėgnu oru tai visiškai normalu. >>> Sumažėjus drėgmei, kondensatas išsisklaidys.

Viduje nemalonus kvapas.

- Produktas nėra reguliariai valomas. >>> Reguliariai valykite vidų naudodami kempinę, šiltą vandenį ir gazuotą vandenį.
- Tam tikri laikikliai ir pakavimo medžiagos gali sukelti kvapą. >>> Naudokite laikiklius ir pakavimo medžiagas be kvapo.
- Maisto produktai buvo sudėti į neužsandarintus laikiklius. >>> Maistą laikykite uždaroje talpose. Iš neuždarytų maisto produktų gali pasklisti mikroorganizmai ir sukelti blogą kvapą.
- Iš gaminio pašalinkite visus pasibaigusio galiojimo ar sugedusius maisto produktus.

Durys neužsidaro.

- Maisto pakuotės gali užkimšti duris. >>> Perkelkite visus daiktus, blokuojančius duris.
- Gaminys stovi ne visiškai vertikaliaje padėtyje ant žemės. >>> Sureguliuokite stovus, kad subalansuotumėte gaminį.
- Paviršius nėra lygus arba patvarus >>> Įsitikinkite, kad paviršius yra plokščias ir pakankamai patvarus, kad galėtų išlaikyti gaminį.

Traškučiai užstrigo.

- Maisto produktai gali liestis su viršutine stalčiaus dalimi. >>> Pertvarkykite stalčiuje esančius maisto produktus.

Gaminio paviršiaus temperatūra.

- Kai gaminys veikia, tarp dviejų durelių, ant šoninių skydelių ir galinių grotelių gali būti stebima aukšta temperatūra. Tai yra normalu ir nerodo gedimo.

Atidarius dureles, ventilatorius veikia toliau.

- Ventilatorius gali veikti toliau, kai atidarytos šaldiklio durys.

Jei problema išlieka ir po to, kai vykdote šiame skyriuje pateiktas instrukcijas, susisiekite su pardavėju arba įgaliotuoju aptarnavimo centru. Nebandykite taisyti gaminio. Tai normalu.

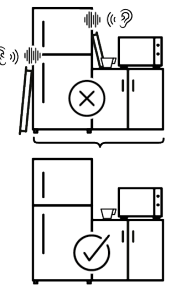
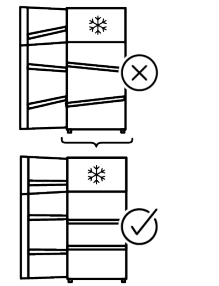
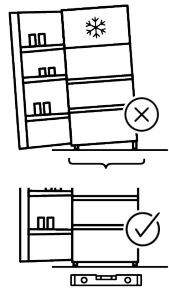
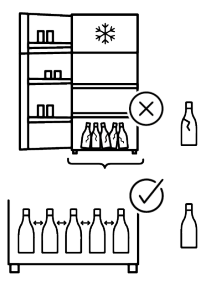
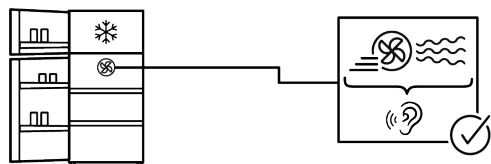
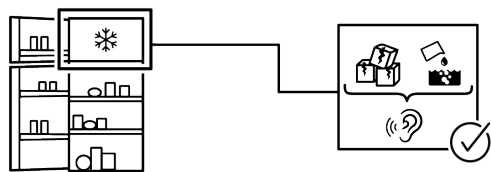
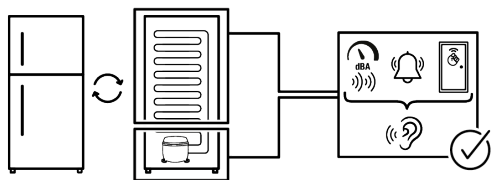

ATSAKOMYBĖS ATSIKALPIMO PAREIŠKIMAS

Kai kuriuos (paprastus) gedimus galutinis vartotojas gali tinkamai pašalinti be jokių saugumo problemų ar nesaugaus naudojimo, jei jie atliekami laikantis toliau pateiktų nurodymų (žr. skyrių „Savarankiškas remontas“).

Todėl, jei toliau skyriuje „Savarankiškas remontas“ nenurodyta kitaip, siekiant išvengti saugos problemų, remontas turi būti paliekamas profesionaliems meistrams. Profesionalus meistras yra profesionalus meistras, kuriam gamintojas suteikė prieigą prie šio gaminio instrukcijų ir atsarginių dalių sąrašo vadovaudamasis teisės aktuose aprašytais metodais pagal Direktivą 2009/125/EB.

Tačiau tik techninės priežiūros atstovs (t. y. įgalioti profesionalūs meistrai), su kuriais galite susisiekti telefono numeriu, nurodytu vartotojo vadove/garantijos kortelėje arba per įgaliotąjį pardavėją, gali teikti paslaugas pagal garantijos sąlygas. Todėl atminkite, kad profesionaliems meistrams, kurie nėra įgalioti Whirlpool, garantija negalioja.

Savarankiškas remontas

Galutinis vartotojas gali pats taisyti būtent šias atsargines dalis: durų rankenas, durų vyrius, padėklus, krepšelius ir durų tarpines (2021 m. kovo 1 d. atnaujintas sąrašas pateikiamas <https://parts-selfservice.europeanappliances.com>).

Be to, siekiant užtikrinti gaminio saugą ir išvengti rimtų sužalojimų pavojaus, minėtas savarankiškas remontas turi būti atliktas vadovaujantis vartotojo vadove arba <https://parts-selfservice.europeanappliances.com>

pateiktomis remonto instrukcijomis. Saugumo sumetimais, prieš bandydami remontuoti patys, atjunkite gaminį iš elektros tinklo.

Šio produkto garantija gali nustoti galioti, jei galutinis vartotojas taiso arba bando taisyti dalis, neįtrauktas į tokį sąrašą, ir (arba) nesivadovaudamas vartotojo vadove

arba <https://parts-selfservice.europeanappliances.com> pateiktomis savarankiško remonto instrukcijomis, dėl ko gali kilti saugos problemų, nepriskirtinų Whirlpool.

Todėl itin rekomenduojama, kad galutiniai vartotojai nebandytų atlikti remonto darbų, kurie nepatenka į nurodytą atsarginių dalių sąrašą ir kad tokiais atvejais kreiptųsi į įgaliotus profesionalius meistrus. Priešingu atveju, tokie galutinių naudotojų bandymai gali sukelti saugos problemų ir sugadinti gaminį, o vėliau sukelti gaisrą, potvynį, elektros smūgį ir rimtus sužalojimus.

Pavyzdžiui, bet tuo neapsiribojant, šie remonto darbai turi būti skirti įgaliotiems profesionaliems meistrams arba registruotiems profesionaliems meistrams: kompresorius, aušinimo grandinė, pagrindinės plokštės inverterio plokštė, ekrano plokštė ir kt.

Gamintojas/pardavėjas negali būti laikomas atsakingu jokiame atveju, jei galutiniai vartotojai nesilaiko aukščiau nurodytų reikalavimų.

Galimybė gauti atsarginę dalį šaldytuvui yra 10 metų. Šiuo laikotarpiu yra galimybė įsigyti originalias atsargines dalis, kad jūsų šaldytuvus tinkamai veiktų.

Minimali jūsų įsigyto šaldytuvo garantija yra 24 mėnesiai.

Šiame gaminyje yra „G“ energijos klasės apšvietimo šaltinis.

Šio gaminio apšvietimo šaltinį gali pakeisti tik profesionalus meistras..