

# W2F HD624 X

12NC: 869991663340

EAN-Nummer: 8003437643156

Whirlpool

SENSING THE DIFFERENCE

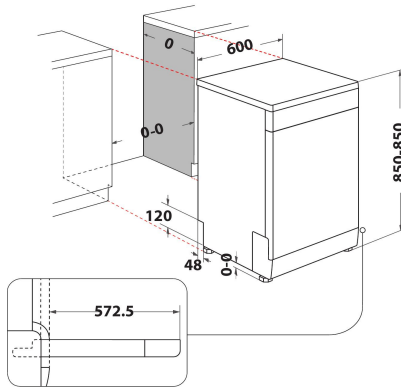

## AUSSTATTUNG

Bauform	Standgerät
Art der Installation	Standgerät
Steuerung	Elektronisch
Bedienelemente	-
Arbeitsplatte abnehmbar	Ja
Farbe Gerät	Inox
Anschlusswert	1900
Absicherung	10
Spannung	220-240
Frequenz	50
Länge Anschlusskabel	130
Steckerart	Schuko
Länge Zulaufschlauch	155
Länge Ablaufschlauch	150
Höhenverstellbare FüÙe	Ja - alle von vorne
Gerätehöhe	850
Gerätebreite	600
Gerätetiefe	590
Nischenhöhe minimal	820
Nischenhöhe maximal	900
Nischenbreite minimal	0
Nischenbreite maximal	600
Nischentiefe	590
Nettogewicht	43.1
Bruttogewicht	44.9

## TECHNISCHE DETAILS

Automatikprogramm	Ja
Max. Wasserzulauftemperatur	60
Startzeitvorwahlmöglichkeiten	Feste Zeitvorgabe
Startzeitvorwahl max.	24
Programmablaufanzeige	-
Restzeitanzeige	Ja
Salzmangelanzeige	Ja
Klarspülmangelanzeige	Ja
Sicherheitsvorrichtungen	Ja
Oberkorb verstellbar	Ja
Max. GeschirrgroÙe Oberkorb	0
Max. GeschirrgroÙe Unterkorb	0
Höchste Anzahl von Maßgedecken (EU 2017/1369)	14
Erhöhte Installation	Nein

## GERÄTEEIGENSCHAFTEN

Energieeffizienzklasse (EU 2017/1369)	E
Energieverbrauch des eco-Programms pro 100 Betriebszyklen (EU 2017/1369)	95
Stromverbrauch im Standby-Betrieb (EU 2017/1369)	0,50
Stromverbrauch im Aus-Zustand (EU 2017/1369)	0,50
Wasserverbrauch in Litern im eco-Programm pro Betriebszyklus (EU 2017/1369)	9,5
Luftschallemissionen (EU 2017/1369)	44
Luftschallemissionsklasse (EU 2017/1369)	B