

ARG 8502

Einbau-Kühlschrank (Nische 122)

Whirlpool

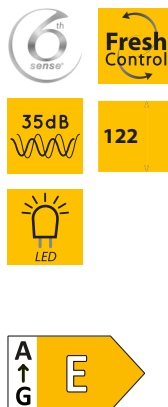

TOP 4

- Schlepptürmontage
- Gleichmäßige Luftzirkulation im Kühlraum dank Ventilator
- Elektronische Steuerung über LED Display
- LED-Licht – bessere Ausleuchtung bei weniger Verbrauch

Weiß

ARG 8502

EAN 80 03437 04698 8

KOMFORT

- Elektronische Steuerung über LED Display
- Elektronische Temperaturregelung
- Warnsignal bei Störungen: optisch

WPRO-ZUBEHÖR (OPTIONAL)

- Goodbye Odours Geruchsabsorber für den Kühlschrank
DEO213, EAN 8015250441413

KÜHLTEIL/AUSSTATTUNG BEI VOLLKÜHLRAUM

- Gleichmäßige Luftzirkulation im Kühlraum dank Ventilator
- LED-Licht – bessere Ausleuchtung bei weniger Verbrauch
- Schnellkühlfunktion
- Abtauautomatik im Kühlteil
- 5 Ablagen aus Sicherheitsglas, davon 4 höhenverstellbar
- 1 Obst- und Gemüseschublade
- 3 Türfächer

VERBRAUCHSWERTE

- Energieeffizienzklasse E¹
- Energieverbrauch: 102 kWh/Jahr
- Nutzinhalt: 209 l Kühlen, gesamt 209 l
- Luftschallemissionsklasse: B, 35 dB(A)

TECHNISCHE DATEN

- Schlepptürmontage
- Absicherung: 16 Ampere, Spannung 220-240 Volt/50 Hz, 75 W Leistungsaufnahme
- Gesamtanschluss: 75 W
- Länge des Anschlusskabels: 220 cm
- Türanschlag rechts, wechselbar
- Maße (HxBxT): 1220x540x545 mm
- Gewicht brutto 39 kg, Gewicht netto 38 kg

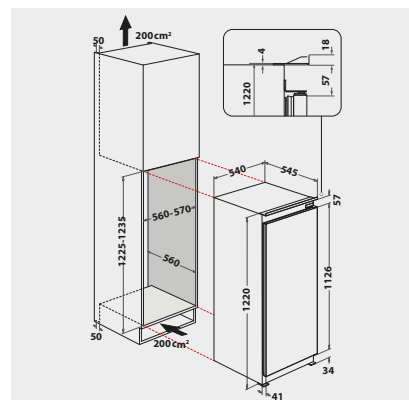

¹ Energieeffizienzklassen-Spektrum von A bis G