

DAILY REFERENCE GUIDE



THANK YOU FOR BUYING A HOTPOINT ARISTON PRODUCT. In order to receive a more complete assistance, please register your appliance on: www.hotpoint.eu/register

PLEASE SCAN THE QR CODE ON YOUR APPLIANCE IN ORDER TO HAVE MORE DETAILED INFORMATION



Before using the appliance carefully read Safety Instructions.

PRODUCT DESCRIPTION

APPLIANCE

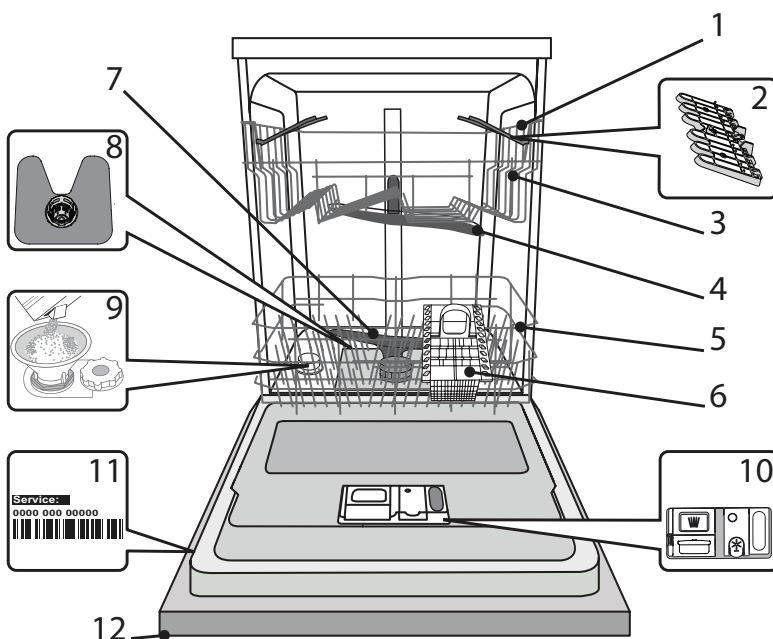

1. Upper rack
2. Foldable flaps
3. Upper rack height adjuster
4. Upper spray arm
5. Lower rack
6. Cutlery basket
7. Lower spray arm
8. Filter Assembly
9. Salt reservoir
10. Detergent and Rinse Aid dispensers
11. Rating plate
12. Control panel

CONTROL PANEL

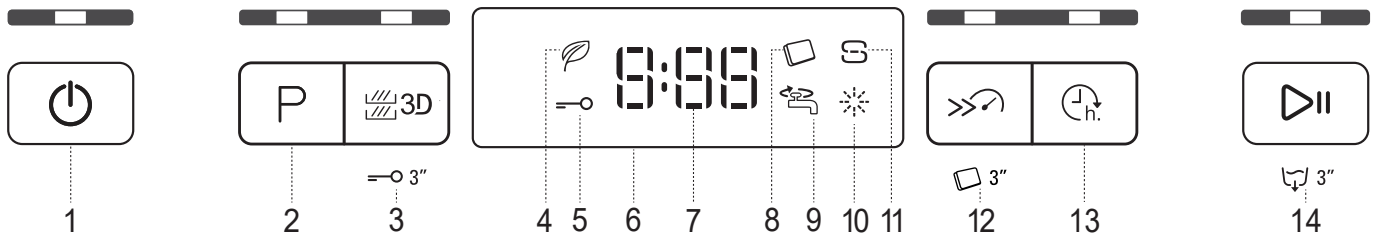

1. On-Off / Reset button with indicator light
2. Program selection button with indicator light
3. Zone Wash 3D button with indicator light / Keylock
4. Eco program indicator light
5. Keylock indicator light
6. Display
7. Program number and remaining time indicator
8. Tablet (Tab) indicator light
9. Closed water tap indicator light
10. Rinse Aid refill indicator light
11. Salt refill indicator light
12. Short Time button with indicator light / Tablet (Tab)
13. Delay button with indicator light
14. Start/Pause button with indicator light / Drain out

Hotpoint

ARISTON

FIRST TIME USE

SALT, RINSE AID AND DETERGENT

ADVICE REGARDING THE FIRST TIME USE

After installation, remove the stoppers from the racks and the retaining elastic elements from the upper rack.

FILLING THE SALT RESERVOIR

The use of salt prevents the formation of LIMESCALE on the dishes and on the machine's functional components.

- It is mandatory that **THE SALT RESERVOIR BE NEVER EMPTY.**
- It is important to set the water hardness.

The salt reservoir is located in the lower part of the dishwasher (see *PRODUCT DESCRIPTION*) and must be filled when the **SALT REFILL indicator light**  in the control panel is lit.

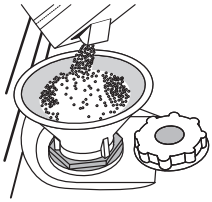

1. Remove the lower rack and unscrew the reservoir cap (anticlockwise).
2. **Only the first time you do this: fill the salt reservoir with water.**
3. Position the funnel (see figure) and fill the salt reservoir right up to its edge (approximately 1 kg); it is not unusual for a little water to leak out.
4. Remove the funnel and wipe any salt residue away from the opening.

Make sure the cap is screwed on tightly, so that no detergent can get into the container during the wash program (this could damage the water softener beyond repair).

Whenever you need to add salt, it is mandatory to complete the procedure before the beginning of the washing cycle to avoid corrosion.

SETTING THE WATER HARDNESS

To allow the water softener to work in a perfect way, it is essential that the water hardness setting is based on the actual water hardness in your house. This information can be obtained from your local water supplier. The factory sets the default value for the water hardness

- Switch on the appliance by pressing the **ON/OFF** button.
- Switch off the appliance by pressing the **ON/OFF** button.
- Hold down button **START/Pause** for 5 seconds, until you hear a beep.
- Switch on the appliance by pressing the **ON/OFF** button.
- The current selection level number and the salt indicator light both flash.
- Press button **P** to select the desired hardness level (see *WATER HARDNESS TABLE*).

Water Hardness Table				
Level		°dH German degrees	°fH French degrees	°Clark English degrees
1	Soft	0 - 6	0 - 10	0 - 7
2	Medium	7 - 11	11 - 20	8 - 14
3	Average	12 - 16	21 - 29	15 - 20
4	Hard	17 - 34	30 - 60	21 - 42
5	Very hard	35 - 50	61 - 90	43 - 62

- Switch off the appliance by pressing the **ON/OFF** button.

Setting is complete!

As soon as this procedure is complete, run a program without loading.

Only use salt that has been specifically designed for dishwashers.

After the salt has been poured into the machine, the SALT REFILL indicator light switches off.

If the salt container is not filled, the water softener and the heating element may be damaged as a result of limescale accumulation.

Using of Salt is recommended with any type of dishwasher detergent.

FILLING THE RINSE AID DISPENSER

Rinse aid makes dish DRYING easier. The rinse aid dispenser **A** should be filled when the **RINSE AID REFILL**  indicator light in the control panel is lit.

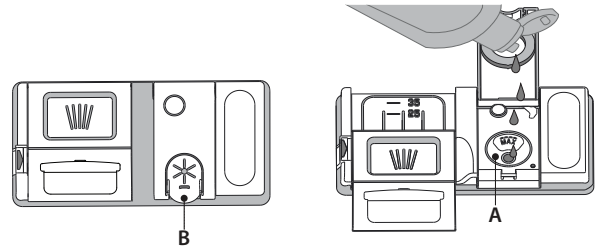

1. Open the dispenser **B** by pressing and pulling up the tab on the lid.
 2. Pour in the rinse aid (max.110 ml), making sure it does not overflow from the dispenser. If this happens, clean the spill immediately with a dry cloth.
 3. Press the lid down until you hear a click to close it.
- NEVER pour the rinse aid directly into the appliance tub.**

ADJUSTING THE DOSAGE OF RINSE AID

If you are not completely satisfied with the drying results, you can adjust the quantity of rinse aid used.

- Switch the dishwasher on using the **ON/OFF** button.
- Switch it off using the **ON/OFF** button.
- Press button **START/Pause** three times - a beep will be heard.
- Switch it on using the **ON/OFF** button.
- The current selection level number and rinse aid indicator light flash.
- Press button **P** to select the level of rinse aid quantity to be supplied.
- Switch it off using the **ON/OFF** button

Setting is complete!

If the rinse aid level is set to 1 (ECO), no rinse aid will be supplied. The LOW RINSE AID indicator light will not be lit if you run out of rinse aid. A maximum of 5 levels can be set according to the dishwasher model. The factory setting is specific to the model, please follow instruction above to check this for your machine.

- If you see bluish streaks on the dishes, set a low number (2-3).
- If there are drops of water or limescale marks on the dishes, set a mid-range number (4-5).

FILLING THE DETERGENT DISPENSER

To open the detergent dispenser use the opening device C. Introduce the detergent into the dry dispenser D only. Place the amount of detergent for pre-washing directly inside the tub.

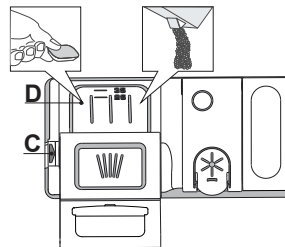

































1. When measuring out the detergent refer to the mentioned earlier information to add the proper quantity. Inside the dispenser **D** there are indications to help the detergent dosing.
2. Remove detergent residues from the edges of the dispenser and close the cover until it clicks.
3. Close the lid of the detergent dispenser by pulling it up until the closing device is secured in place.

The detergent dispenser automatically opens up at the right time according to the program.

If all-in-one detergents are used, we recommend using the **TABLET** button, because it adjusts the program so that the best washing and drying results are always achieved.

Usage of detergent not designed for dishwashers may cause malfunction or damage to the appliance.

PROGRAMS TABLE

Program	Drying phase	ActiveDry	Available options *)	Duration of wash program (h:min)**)	Water consumption (litres/cycle)	Energy consumption (kWh/cycle)	
1. Eco	ECO 50°	✓	✓	 	3:10	9.5	0.75
2. Auto Intensive	 A 65°	✓	✓	    	2:00 - 3:10	14.0 - 17.0	1.50 - 1.85
3. Auto Mixed	 A 55°	✓	✓	    	1:30 - 2:30	14.5 - 16.0	1.15 - 1.30
4. Auto Fast Wash	 A 50°	✓	✓	  	0:55 - 1:25	11.0 - 14.5	1.15 - 1.25
5. Rapid 30'	 50°	✗	✓	  	0:30	9.0	0.50
6. Good Night	 50°	✓	✓	  	3:30	16.0	1.15
7. Sanitizing	 65°	✓	✗		1:50	12.0	1.30
8. Soak	 -	✗	✗	 	0:12	4.5	0.01
9. Self-Clean	 65°	✗	✗		0:50	8.0	0.85

ECO program data is measured under laboratory conditions according to European Standard EN 60436:2020.

Note for Test Laboratories:

For information on comparative EN testing conditions, please send an email to the following address: dw_test_support@europeanappliances.com

Pre-treatment of the dishes is not needed before any of the programs.

*) Not all options can be used simultaneously.

**) Values given for programs other than the program Eco are indicative only. The actual time may vary depending on many factors such as temperature and pressure of the incoming water, room temperature, amount of detergent, quantity and type of load, load balancing, additional selected options and sensor calibration. The sensor calibration can increase program duration up to 20 min.

PROGRAMS DESCRIPTION

Instructions on wash cycle selection.

1 ECO

Eco programme is suitable to clean normally soiled tableware, that for this use, it is the most efficient programme in terms of its combined energy and water consumption, and that it is used to assess compliance with the EU Ecodesign legislation.

2 AUTO INTENSIVE

Automatic program for heavily soiled dishes and pans (not to be used for delicate items).

3 AUTO MIXED

Automatic program for normally soiled pans and dishes.

4 AUTO FAST WASH

Automatic program for limited quantity of normally soiled crockery. Ensures optimal cleaning performance in shorter time.

5 RAPID 30'

Program to be used for half load of lightly-soiled dishes with no dried food residues. Does not have drying phase.

6 GOOD NIGHT

Suitable for night-time operation of the appliance. Ensures optimal cleaning and drying performance with the lowest noise emission.

7 SANITIZING

Normally or heavily soiled crockery, with additional antibacterial wash. Can be used to perform maintenance of the dishwasher.

8 SOAK

Use to refresh crockery planned to be washed later. No detergent to be used with this program.

9 SELF-CLEAN

Program to be used to perform maintenance of the dishwasher, to be carried out only when the dishwasher is EMPTY using specific detergents designed for dishwasher maintenance.

Notes:

Please note that cycle *Rapid 30'* is dedicated for lightly soiled dishes.

OPTIONS AND FUNCTIONS

OPTIONS can be selected directly by pressing the corresponding button (see CONTROL PANEL).

If an option is not compatible with the selected program see PROGRAMS TABLE, the corresponding LED flashes rapidly 3 times and beeps will sound. The option will not be enabled.

3D ZONE WASH 3D

Option works with one rack at once. In particular, we recommend to use it with Mixed and Intensive cycles - thanks to the additional 3D water jets placed on the bottom of the cavity, ZONE WASH 3D option allows to save energy or to increase the washing performance of the dishwasher:

- ZONE WASH 3D + MIXED CYCLE: it allows to reduce energy consumption up to 40%.
- ZONE WASH 3D + INTENSIVE CYCLE: it increases the washing performances up to 40%. Ideal for very soiled mixed loads, e.g. pans and saucepans, dishes with heavy encrustation or difficult-to-clean crockery (grater, vegetable mill, dirty cutlery).

How to activate the option:

1. Select a compatible cycle
2. By default the appliance washes dishes in all racks. To wash only the specific rack, press this button repeatedly:

 shown on the display (only lower rack)

 shown on the display (only upper rack)

 shown on the display (option is OFF and the appliance will wash dishes in all racks).

Remember to load the upper or lower rack only, and to reduce the amount of detergent accordingly.

If upper rack is removed, please apply detergent directly to tub instead of detergent dispenser.

KEYLOCK

A long press (for 3 seconds) of ZONE WASH 3D button, will activate the KEYLOCK function. The KEYLOCK function will block the control panel except the ON/OFF button. To deactivate the KEYLOCK, long press again.

WATER TAP CLOSED – Alarm

Flashes when there is no inlet water or water tap is closed.

SHORT TIME

This option can be used to reduce the duration of the main programs while maintaining the same washing and drying performance levels.

After selecting the program, press the SHORT TIME button and the indicator light will switch on. To deselect the option, press the same button again.

TABLET (Tab)

This setting allows you to optimize the performance of the program according to the type of detergent used.

A long press (for 3 seconds) of the SHORT TIME button (the corresponding symbol will light up), will activate the function if you use combined detergents in tablet form (rinse aid, salt and detergent in 1 dose).

If you use powder or liquid detergent, this option should be off.

DELAY

The start of the program may be delayed for a period of time between 0:30 and 24 hours.

1. Select the program and any desired options. Press the DELAY button (repeatedly) to delay the start of the program. Adjustable from 0:30 to 24 hours. With each press of the button, the delay start increases by: 0:30 if selection below 4 hours, 1:00 if selection is below 12 hours, 4 hours if selection is above 12 hours. If 24 hours reached, and the button is pressed, the delayed start is deactivated.
2. Press the START/PAUSE button: the timer will begin counting down;
3. Once this time has elapsed, the indicator light switches off and the program begins automatically.

If at the time of the countdown the START/PAUSE button is pressed again the DELAY option is cancelled and the selected program starts automatically.

The DELAY function cannot be set once a program has been started.

DRAIN OUT

To stop and cancel the active cycle, the Drain Out function can be used.

A long press of START/PAUSE button, will activate the DRAIN OUT function. The active program will be stopped and the water in the dishwasher will be drained out.

ActiveDry

ActiveDry is a convection drying system which automatically opens the door during/after drying phase to ensure exceptional drying performance every day. Door opens at the temperature that is safe to your kitchen furniture, thus door will not be opened when the option of SHORT TIME is on.

As additional steam protection, special designed protection foil is added together with the dishwasher (depending on the model type - can be the need to buy it). To see how to mount protection foil please refer to (INSTALLATION GUIDE).

ActiveDry functionality could be disabled by the user as follows:

- To DISABLE: Switch On, then switch Off. Keep the **P** button pressed for 5 sec., at the end of 5 sec the dishwasher plays a short beep. Switch On the machine, the display shows „oOF“.
- To ENABLE: Switch On, then switch Off the machine. Keep the **P** button pressed for 5 sec., at the end of 5 sec the dishwasher plays a short beep. Switch On the machine, the display shows „oOn“.

LOADING THE RACKS

UPPER RACK

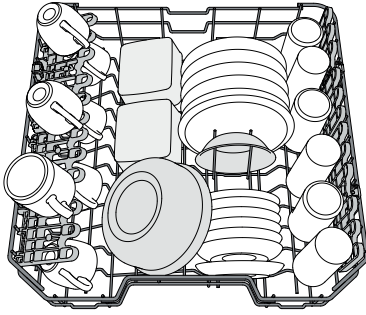

(loading example for the upper rack)

Load delicate and light dishes: glasses, cups, saucers, low salad bowls.

ADJUSTING THE HEIGHT OF THE UPPER RACK

The height of the upper rack can be adjusted: high position to place bulky crockery in the lower basket and low position to make the most of the tip-up supports by creating more space upwards and avoid collision with the items loaded into lower rack.

The upper rack is equipped with a **Upper Rack height adjuster** (see figure), without pressing the levers, lift it up by simply holding the rack sides, as soon as the rack is stable in its upper position. To restore to the lower position, press the levers **A** at the sides of the rack and move the basket downwards.

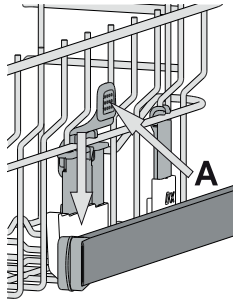

We strongly recommend that you do not adjust the height of the rack when it is loaded. NEVER raise or lower the basket on one side only.

FOLDABLE FLAPS WITH ADJUSTABLE POSITION

The side foldable flaps can be fold or unfold to optimize the arrangement of crockery inside the rack.

Wine glasses can be placed safely in the foldable flaps by inserting the stem of each glass into the corresponding slots.

Depending on the model:

- to unfold the flaps there is needed to slide it up and rotate or release it from the snaps and pull it down.
- to fold the flaps there is needed to rotate it and slide flaps down or pull it up and attach flaps to the snaps.

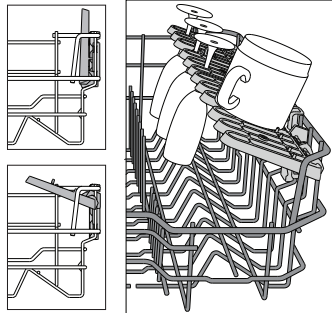

SLIDING TRAY

The upper rack is fitted with a sliding tray which can be used to hold small crockery and cutlery. For optimum washing performance, avoid positioning bulky crockery directly below the tray. The tray is removable.

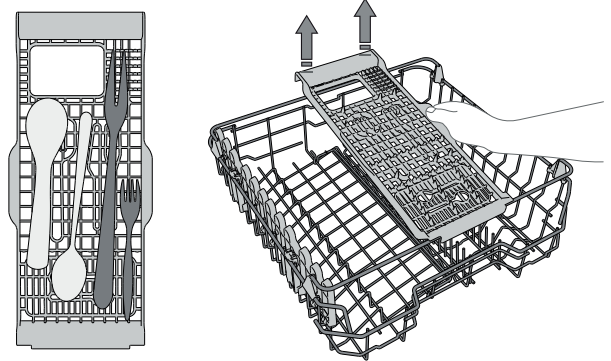

LOWER RACK

For pots, lids, plates, salad bowls, cutlery etc. Large plates and lids should ideally be placed at the sides to avoid interferences with the spray arm.

The lower rack has tip-up supports which can be used in a vertical position when arranging plates or in a horizontal position (lower) to load pans and salad bowls easily.

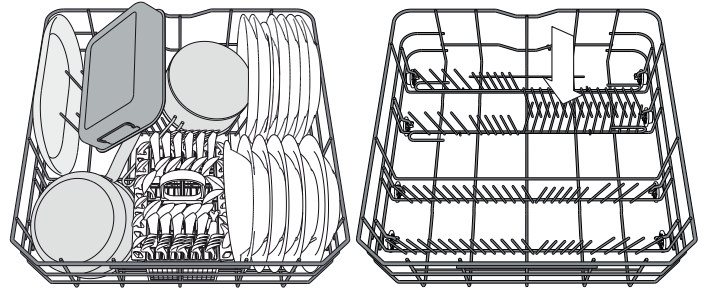

(loading example for the lower rack)

CUTLERY BASKET

The basket is equipped with top grilles for improved cutlery arrangement. The cutlery basket should be positioned only at the front of the lower rack.

Knives and other utensils with sharp edges must be placed in the cutlery basket with the points facing downwards or they must be positioned horizontally in the tip-up compartments on the upper rack.

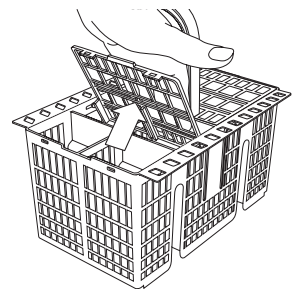

ZONE WASH 3D

Zone Wash 3D uses additional water jets located both: in the lower and upper part of the dishwasher (marked with orange color) to wash more intensively heavily soiled items by increasing water coverage on dishes.

Example: Load pots and casseroles facing lower part of Zone Wash 3D components and activate the Zone Wash 3D option on the panel.

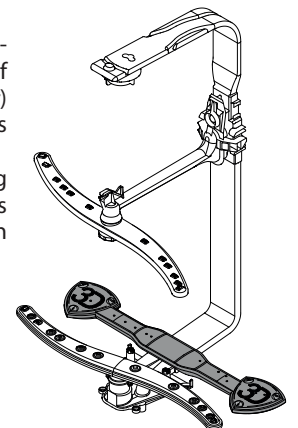

DAILY USE

1. CHECK WATER CONNECTION

Check that the dishwasher is connected to the water supply and that the tap is open.

2. SWITCH ON THE DISHWASHER

Press the **ON/OFF** button.

3. LOAD THE RACKS (see *LOADING THE RACKS*).

4. FILLING THE DETERGENT DISPENSER

5. CHOOSE THE PROGRAM AND CUSTOMISE THE CYCLE

Select the most appropriate program in accordance with the type of crockery and its soiling level (see *PROGRAMS DESCRIPTION*) by pressing the **P** button.

Select the desired options (see *OPTIONS AND FUNCTIONS*).

6. START

Start the wash cycle by pressing the **START/Pause** button. When the program starts you hear a beep.

7. END OF WASH CYCLE

The end of the wash cycle is indicated by beeps and the display shows **End**. Open the door and switch off the appliance by pressing the **ON/OFF** button.

Wait for a few minutes before removing the crockery - to avoid burns. Unload the racks, beginning with the lower one.

The machine will switch off automatically during certain extended periods of inactivity, in order to minimise electricity consumption. If the crockery is only lightly soiled or if it has been rinsed with water before being placed in the dishwasher, reduce the amount of detergent used accordingly.

MODIFYING A RUNNING PROGRAM

If a wrong program was selected, it is possible to change it, provided that it has only just begun: press and hold the **ON/OFF** button, the machine will switch off. Switch the machine back on using the **ON/OFF** button and select the new wash cycle and any desired options; start the cycle by pressing the **START/PAUSE** button.

ADDING EXTRA CROCKERY

Without switching off the machine, open the door (**be ware of HOT steam!**) and place the crockery inside the dishwasher. Close the door and press the **START/Pause** button the cycle will begin from the point at which it was interrupted.

ACCIDENTAL INTERRUPTIONS

If the door is opened during the wash cycle, or if there is a power cut, the cycle stops. Once the door has been closed or the electricity supply is restored, to start again the cycle from where it was interrupted, press the **START/Pause** button.

To disable the **DEMO MODE** the following actions must be carried out in sequence, without breaks. Switch the machine ON and then switch it OFF again. Press the **DELAY** button until the buzzer is heard. Switch the machine on again. The "dOF" indicator flashes and then turns OFF.

ADVICE AND TIPS

TIPS

Before loading the baskets, remove all food residues from the crockery and empty the glasses. You do not need to rinse beforehand under running water.

Arrange the crockery so that it is held in place firmly and does not tip over; and arrange the containers with the openings facing downwards and the concave/convex parts placed obliquely, thus allowing the water to reach every surface and flow freely.

Warning: lids, handles, trays and frying pans do not prevent the sprayer arms from rotating.

Place any small items in the cutlery basket.

Very soiled dishes and pans should be placed in the lower basket because in this sector the water sprays are stronger and allow a higher washing performance.

After loading the appliance, make sure that the sprayer arms can rotate freely.

UNSUITABLE CROCKERY

- Wooden crockery and cutlery.
- Delicate decorated glasses, artistic handicraft and antique crockery. Their decorations are not resistant.
- Parts in synthetic material which do not withstand high temperatures.
- Copper and tin crockery.
- Crockery soiled with ash, wax, lubricating grease or ink.

The colours of glass decorations and aluminium/silver pieces can change and fade during the washing process. Some types of glass (e.g. crystal objects) can become opaque after a number of wash cycles too.

DAMAGE TO GLASS AND CROCKERY

- Only use glasses and porcelain guaranteed by the manufacturer as dishwasher safe.
- Use a delicate detergent suitable for crockery
- Collect glasses and cutlery from the dishwasher as soon as the wash cycle is over.

TIPS ON ENERGY SAVING

- When the household dishwasher is used according to the manufacturer's instructions, **washing tableware in a dishwasher usually consumes less energy and water than hand dishwashing.**
- In order to maximize dishwasher efficiency it is recommended to **initiate the wash cycle once dishwasher is fully loaded.** Loading the household dishwasher up to the capacity indicated by the manufacturer will contribute to energy and water savings. Information on correct loading of tableware can be found in *LOADING THE RACKS* chapter.
- In case of partial loading it is recommended to use dedicated wash options if available (Half load/ Zone Wash, Multizone), filling up only selected racks. Incorrect loading or overloading the dishwasher may increase resources usage (such as water, energy and time, as well as increase noise level), reducing cleaning and drying performance.
- Manual pre-rinsing of tableware items leads to increased water and energy consumption and is not recommended.

HYGIENE

To avoid odour and sediment which can be accumulated in the dishwasher please **run a high temperature program at least one a month.** Use a tea spoon of detergent and run it without the loading to clean your appliance.

CARE AND MAINTENANCE

CLEANING THE FILTER ASSEMBLY

Regularly clean the filter assembly so that the filters do not clog and that the waste water flows away correctly.

Using dishwasher with clogged filters or foreign objects inside filtration system or sprayarms may cause unit malfunction resulting in lose of performance, noisy work or higher resources usage.

The filter assembly consists of three filters which remove food residues from the washing water and then recirculate the water.

The dishwasher must not be used without filters or if the filter is loose.

At least once per month or after each 30 cycles, check the filter assembly and if necessary clean it thoroughly under running water, using a non-metallic brush and following the instructions below:

1. Turn the cylindrical filter **A** in an anti-clockwise direction and pull it out (Fig 1).
2. Remove the cup filter **B** by exerting a slight pressure on the side flaps (Fig 2).
3. Slide out the stainless-steel plate filter **C** (Fig 3).
4. In case you find foreign objects (such as broken glass, porcelain, bones, fruit seeds etc.) **please remove them carefully**.
5. Inspect the trap and remove any food residues. **NEVER REMOVE** the wash-cycle pump protection (black detail) (Fig 4).

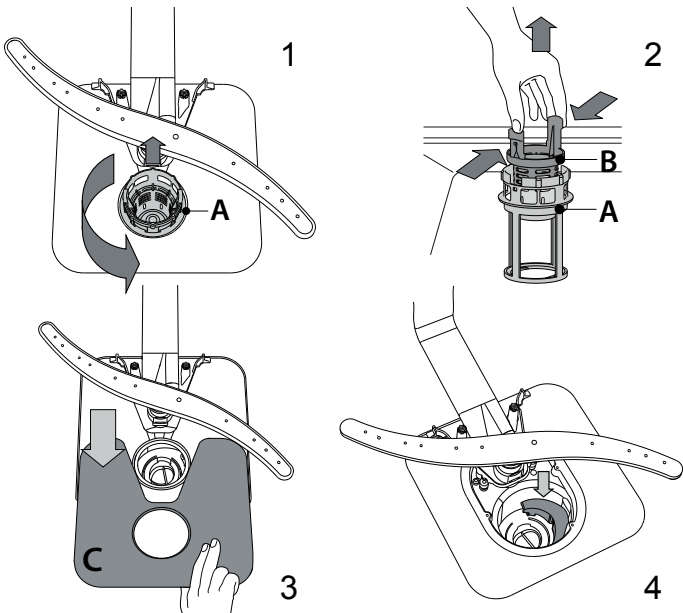

After cleaning the filters, replace the filter assembly and fix it in position correctly; this is essential for maintaining the efficient operation of the dishwasher.

CLEANING THE WATER INLET HOSE

If the water hoses are new or have not been used for an extended period of time, let the water run to make sure it is clear and free of impurities before performing the necessary connections. If this precaution is not taken, the water inlet could become blocked and damage the dishwasher.

CLEANING THE SPRAY ARMS

On occasions, food residue may become encrusted onto the spray arms and block the holes used to spray the water. It is therefore recommended that you check the arms from time to time and clean them with a small non-metallic brush.

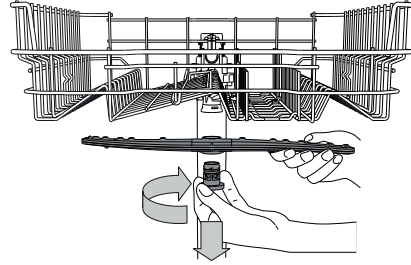

To remove the upper spray arm, turn the plastic locking ring in a clockwise direction. The upper spray arm should be replaced so that the side with the greater number of holes is facing upwards.

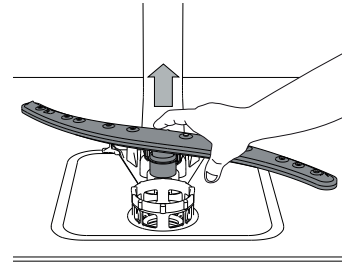

The lower spray arm may be removed by pulling it upwards.

WATER SOFTENING SYSTEM

Water softener automatically reduces water hardness, consequently preventing scale buildup on heater, contributing also to better cleaning efficiency.

This system regenerates itself with salt, therefore it is required to refill salt container when empty.



Frequency of regeneration depends on water hardness level setting - regeneration takes place once per **6** Eco cycles with water hardness level set to **3**.

Regeneration process starts in final rinse and finishes in drying phase, before cycle ends.

- Single regeneration consumes: ~3.5L of water;
- Takes up to 5 additional minutes for the cycle;
- Consumes below 0.005kWh of energy.

TROUBLESHOOTING

In case your dishwasher doesn't work properly, check if the problem can be solved by going through the following list. For other errors or issues please contact authorized After-sales Service which contact details can be found in the warranty booklet. Spare parts will be available for a period of either up to 7 or up to 10 years, according to the specific Regulation requirements.

PROBLEMS	POSSIBLE CAUSES	SOLUTIONS
 Salt indicator is lit	Salt reservoir is empty (after refill the salt indicator may remain lit for several wash cycles).	Refill reservoir with salt (for more information - see page 2). Adjust water hardness (see table, page 2).
 Rinse aid indicator is lit	Rinse aid dispenser is empty (after refill the rinse aid indicator may remain lit for several wash cycles).	Refill dispenser with rinse aid (for more information - see page 2).
The dishwasher won't start or does not respond to commands.	The appliance has not been plugged in properly.	Insert the plug into the socket.
	Power outage.	For safety reasons, dishwasher will not restart automatically when power returns. Press the START/Pause button to resume the cycle.
	The dishwasher door is not closed. <i>ActiveDry</i> pin is not pulled in.	Vigorously push the door until you hear the "click".
	Cycle is interrupted by door opening for > 4 sec.	Close the door and press START/Pause.
The dishwasher won't drain. Display shows: F3 and both On/Off and START/Pause LEDs are blinking rapidly.	It does not respond to commands. Display shows: F9 or F12 and both On/Off and START/Pause LEDs are blinking rapidly.	Switch off the appliance by pressing the ON/OFF button, switch it back on after approximately one minute and restart the program. If problem persists, unplug the appliance for 1 minute, then plug it back in.
	The wash cycle has not finished yet.	Wait until the wash cycle finishes.
	The drain hose is bent.	Check that the drain hose is not bent (see <i>INSTALLATION INSTRUCTION</i>).
	The sink drain pipe is blocked.	Clean the sink drain pipe.
The dishwasher makes excessive noise.	The filter is clogged up with food residues.	Clean the filter (see <i>CLEANING THE FILTER ASSEMBLY</i>).
	The dishes are rattling against each other. An excessive amount of foam has been produced.	Position the crockery correctly (see <i>LOADING THE RACKS</i>). The detergent has not been measured out correctly or it is not suitable for use in dishwashers (see <i>FILLING THE DETERGENT DISPENSER</i>). Restart dishwasher by pressing the DRAIN button (see <i>OPTIONS AND FUNCTIONS</i>) and run new program without detergent.
The dishes are not clean.	The crockery has not been arranged properly.	Arrange the crockery correctly (see <i>LOADING THE RACKS</i>).
	The spray arms cannot rotate freely, being hindered by the dishes.	Arrange the crockery correctly (see <i>LOADING THE RACKS</i>).
	The wash cycle is too gentle.	Select an appropriate wash cycle (see <i>PROGRAMS TABLE</i>).
	An excessive amount of foam has been produced.	The detergent has not been measured out correctly or it is not suitable for use in dishwashers (see <i>FILLING THE DETERGENT DISPENSER</i>).
	The cap on the rinse aid compartment has not been shut correctly.	Make sure the cap of the rinse aid dispenser is closed.
	The filter is soiled or clogged.	Clean the filter assembly (see <i>CARE AND MAINTENANCE</i>).
The dishwasher does not fill the water. Display shows:  and F6 , both On/Off and START/Pause LEDs are blinking rapidly.	There is no salt.	Fill the salt reservoir (see <i>FILLING THE SALT RESERVOIR</i>).
	No water in the water supply or the tap is closed.	Make sure there is water in the water supply or the tap running.
	The inlet hose is bent.	Make sure the inlet hose is not bent (see <i>INSTALLATION</i>) reprogram the dishwasher and reboot.
Dishwasher finishes the cycle prematurely. Display shows: F15 and both On/Off and START/Pause LEDs are blinking rapidly.	The sieve in the water inlet hose is clogged; it is necessary to clean it.	After having carried out the verification and cleaning, turn off and turn on the dishwasher and restart a new program.
	Drain hose positioned too low or siphoning into home sewage system.	Check if end of drain hose is placed at correct height (see <i>INSTALLATION</i>). Check for siphoning into home sewage system, install air admittance valve if necessary.
Detergent leaks.	Air in water supply.	Check water supply for leaks or other issues letting air inside.
	Depends on the liquid detergent used and can be emphasized in case of delay option is activated.	Small leaks will not cause machine malfunction and can be avoided by changing liquid detergent type or using tablets.

Policies, standard documentation, ordering of spare parts and additional product information can be found by:

- Using QR code on your product.
- Visiting our website docs.hotpoint.eu and parts-selfservice.europeanappliances.com
- Alternatively, **contact our After-sales Service** (See phone number in the warranty booklet).

When contacting our After-sales Service, please state the codes provided on your product's identification plate.

The model information can be retrieved using the QR-Code reported in the energy label. The label also includes the model identifier that can be used to consult the portal of the registry at <https://eprel.ec.europa.eu>.

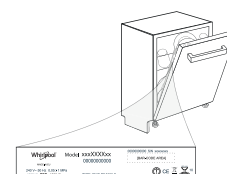

GUIDE D'UTILISATION QUOTIDIENNE

D'UTILISATION QUOTIDIENNE



MERCI D'AVOIR CHOISI UN PRODUIT HOTPOINT ARISTON.
Afin de recevoir une assistance plus complète, merci
d'enregistrer votre appareil sur :
www.hotpoint.eu/register

**MERCI DE SCANNER LE QR CODE
SUR VOTRE APPAREIL POUR
OBTENIR DES INFORMATIONS
PLUS DÉTAILLÉES**



⚠ Avant d'utiliser l'appareil, lisez attentivement les Consignes de sécurité.

DESCRIPTION DU PRODUIT

APPAREIL

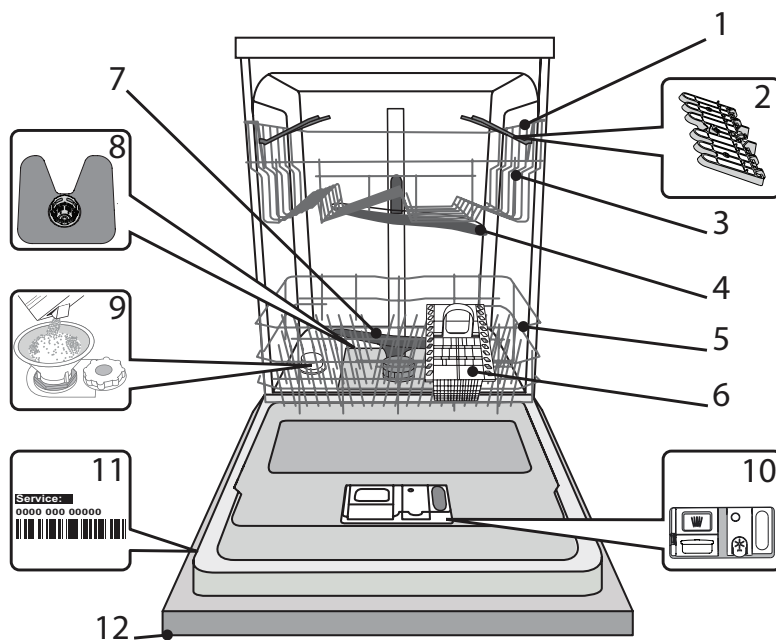

1. Panier supérieur
2. Volets pliables
3. Bouton de réglage de la hauteur du panier supérieur
4. Bras d'aspersion supérieur
5. Panier inférieur
6. Panier à couvert
7. Bras d'aspersion inférieur
8. Ensemble filtre
9. Réservoir à sel
10. Distributeurs de détergent et liquide de rinçage
11. Plaque signalétique
12. Panneau de commande

PANNEAU DE COMMANDE

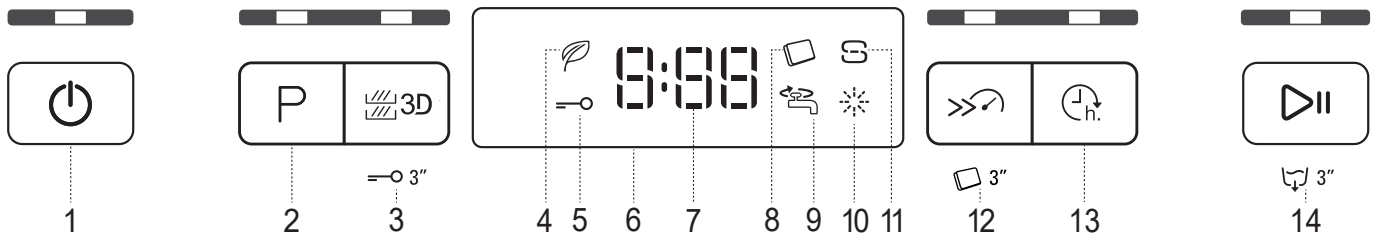

1. Touche Marche-Arrêt/Réinitialisation avec le voyant
2. Touche Sélecteur de programme avec le voyant
3. Touche Zone Wash 3D avec le voyant / Verrou
4. Voyant programme Éco
5. Voyant Verrou
6. Affichage
7. Voyant pour le numéro du programme et le temps restant
8. Voyant Pastille
9. Voyant Robinet d'eau fermé
10. Voyant de niveau de liquide de rinçage
11. Voyant de niveau de sel
12. Touche Short Time avec le voyant / Pastille
13. Touche Différé avec le voyant
14. Touche Démarrer/Pause avec le voyant / Drainer

Hotpoint

ARISTON

PREMIÈRE UTILISATION

SEL, LIQUIDE DE RINÇAGE, ET DÉTERGENT

CONSEILS AU SUJET DE LA PREMIÈRE UTILISATION

Après l'installation, enlevez les boulons d'arrêt sur les paniers et les éléments élastiques qui retiennent le panier supérieur.

REMPILIR LE RÉSERVOIR DE SEL RÉGÉNÉRANT

L'utilisation de sel régénérant empêche la formation de CALCAIRE sur la vaisselle et sur les composantes fonctionnelles de l'appareil.

- Le **RÉSERVOIR DE SEL NE DOIT JAMAIS ÊTRE VIDE.**
- Il est important de régler la dureté de l'eau.

Le réservoir de sel est situé dans la partie inférieure du lave-vaisselle (voir DESCRIPTION DU PRODUIT) et il doit être rempli quand le voyant **NIVEAU DE SEL**  est allumé sur le panneau de commande.

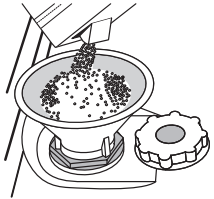

1. Enlevez le panier inférieur et dévissez le bouchon du réservoir (sens antihoraire).
2. La première fois uniquement, vous devez effectuer l'opération suivante : Remplissez d'eau le réservoir à sel.
3. Placez l'entonnoir (voir figure) et remplissez le réservoir de sel jusqu'au bord (environ 1 kg); il est normal qu'un peu d'eau déborde.
4. Enlevez l'entonnoir et essuyez les résidus de sel autour de l'ouverture.

Assurez-vous que le bouchon est bien serré pour éviter que du détergent pénètre dans le réservoir durant le cycle de lavage (le réservoir pourrait s'endommager au point de ne plus être réparable).

Après chaque ajout de sel dans le réservoir, il est obligatoire de lancer immédiatement un cycle de lavage afin d'éviter toute corrosion de la cuve.

RÉGLER LA DURETÉ DE L'EAU

Pour que l'installation d'adoucissement d'eau fonctionne parfaitement bien, il faut régler la dureté d'eau conformément à la dureté d'eau dont on dispose à la maison. Vous pouvez obtenir des informations nécessaires auprès de l'utilité publique qui assure la fourniture d'eau. L'usine règle la valeur par défaut de la dureté de l'eau.

- Allumer l'appareil en appuyant sur la touche **MARCHE/ARRÊT.**
- Éteindre l'appareil en appuyant sur la touche **MARCHE/ARRÊT.**
- Appuyer la touche **DÉMARRER/PAUSE** pendant 5 secondes, jusqu'à l'apparition du signal sonore.
- Allumer l'appareil en appuyant sur la touche **MARCHE/ARRÊT.**
- Le numéro de la sélection actuelle et le voyant de niveau de sel clignotent.
- Appuyer sur la touche **P** pour sélectionner le niveau de dureté désiré (voir TABLEAU DE DURETÉ DE L'EAU).

Niveau		°dH Degrés allemand	°fH Degrés français	°Clark Degrés anglais
1	Très douce	0 - 6	0 - 10	0 - 7
2	Moyenne	7 - 11	11 - 20	8 - 14
3	Douce	12 - 16	21 - 29	15 - 20
4	Dure	17 - 34	30 - 60	21 - 42
5	Très dure	35 - 50	61 - 90	43 - 62

- Éteindre l'appareil en appuyant sur la touche **MARCHE/ARRÊT.**

Le réglage est terminé !

Une fois cette opération complétée, lancez un programme sans charger le lave-vaisselle.

Utilisez seulement le sel spécialement conçu pour les lave-vaisselle.

Lorsque le sel est versé dans l'appareil, le voyant AJOUTER DU SEL s'éteint.

Si le contenant de sel n'est pas rempli, l'adoucisseur et l'élément chauffant peuvent être endommagés à cause de l'accumulation de calcaire.

L'utilisation de sel est recommandée avec n'importe quel type de lessive pour lave-vaisselle.

REMPILIR LE DISTRIBUTEUR DE LIQUIDE DE RINÇAGE

Le liquide de rinçage permet à la vaisselle de SÉCHER plus facilement. Le distributeur de liquide de rinçage **A** devrait être rempli lorsque le voyant de NIVEAU DE LIQUIDE DE RINÇAGE  est allumé à l'écran.

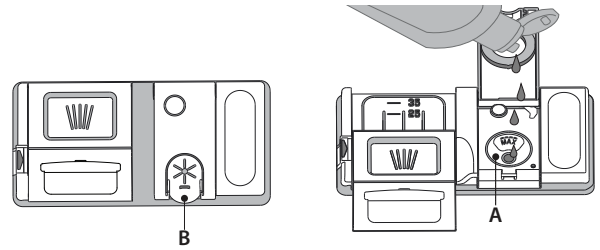

1. Ouvrez le distributeur **B** en appuyant et en tirant sur l'onglet sur le couvercle.
2. Versez doucement du liquide de rinçage jusqu'à la marque de référence (110 ml) du réservoir de remplissage - évitez les débordements. Si cela se produit, nettoyez les dégâts immédiatement avec un linge sec.
3. Appuyez sur le bouchon pour le fermer; un clic se fait entendre.

Ne JAMAIS verser le liquide de rinçage directement dans la cuve.

AJUSTER LE DOSAGE DU LIQUIDE DE RINÇAGE

Si vous n'êtes pas complètement satisfait avec le séchage, vous pouvez ajuster la quantité de liquide de rinçage utilisée.

- Allumez le lave-vaisselle en utilisant la touche **MARCHE/ARRÊT.**
- Éteignez-le en utilisant la touche **MARCHE/ARRÊT.**
- Appuyez sur la touche **DÉMARRER/PAUSE** à trois reprises - vous entendrez un bip.
- Allumez-le en utilisant la touche **MARCHE/ARRÊT.**
- Le numéro du niveau de sélection actuelle et le voyant du niveau de liquide de rinçage clignotent.
- Appuyez sur la touche **P** pour sélectionner la quantité de liquide de rinçage qui doit être utilisée.
- Éteignez-le en utilisant la touche **MARCHE/ARRÊT**

Le réglage est terminé!

Si le niveau de liquide de rinçage est à 1 (ÉCO), il n'y aura pas de liquide de rinçage distribué. Dans ce cas, le voyant LIQUIDE DE RINÇAGE BAS ne s'allumera pas s'il ne reste plus de liquide de rinçage.

Un maximum de 5 niveaux peuvent être réglés selon le modèle du lave-vaisselle. Les réglages d'usine sont spécifiques au modèle, merci de suivre les instructions ci-dessus pour vérifier ceux qui s'appliquent à votre machine.

- Si vous observez des traces bleuâtres sur la vaisselle, placez sur un niveau plus bas (2-3).
- Si vous observez des gouttelettes d'eau ou des traces de calcaire sur la vaisselle, placez sur un niveau plus haut (4-5).

REMPILIR LE DISTRIBUTEUR DE DÉTERGENT

Pour ouvrir le distributeur de détergent, utilisez le dispositif d'ouverture **C**. Insérez le détergent dans le distributeur **D** seulement. Placez la quantité de détergent pour le trempage directement dans la cuve.

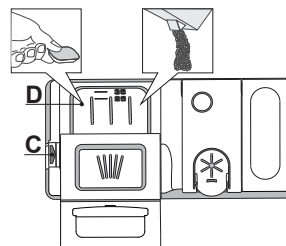

































1. Lorsque vous dosez le détergent, consultez les informations mentionnées précédemment pour ajuster la quantité correcte. À l'intérieur du distributeur **D** se trouvent des indications pour aider au dosage de la lessive.
2. Enlevez les résidus de détergent sur le bord des récipients avant de fermer le couvercle; un clic se fait entendre.
3. Fermez le couvercle du distributeur de détergent en le tirant vers le haut jusqu'à ce que le dispositif soit fermement en place.

Le distributeur de détergent s'ouvre automatiquement, au moment déterminé par le programme. Si vous utilisez un détergent « tout-en-un », nous vous conseillons d'utiliser la touche **PASTILLE**, elle ajuste le programme de façon à toujours obtenir les meilleurs résultats de lavage et séchage.

L'utilisation d'un détergent non-conçu pour les lave-vaisselle peut provoquer un dysfonctionnement ou des dommages à l'appareil.

TABLEAU DES PROGRAMMES

Programme	Séchage	ActiveDry	Options disponibles *)	Durée du programme de lavage (h:min)**)	Consommation d'eau (l/cycle)	Consommation d'énergie (kWh/cycle)
1. Éco  50°	✓	✓	 	3:10	9,5	0,75
2. Auto Intensif  65°	✓	✓	   	2:00 - 3:10	14,0 - 17,0	1,50 - 1,85
3. Auto Mixte  55°	✓	✓	   	1:30 - 2:30	14,5 - 16,0	1,15 - 1,30
4. Auto Lavage Rapide  50°	✓	✓	  	0:55 - 1:25	11,0 - 14,5	1,15 - 1,25
5. Rapide 30'  50°	✗	✓	  	0:30	9,0	0,50
6. Bonne nuit  50°	✓	✓	  	3:30	16,0	1,15
7. Anti-Bactérien  65°	✓	✗		1:50	12,0	1,30
8. Trempage  -	✗	✗	 	0:12	4,5	0,01
9. Auto-Nettoyant  65°	✗	✗		0:50	8,0	0,85

Les données du programme Éco sont mesurées sous des conditions en laboratoire conformément à la norme européenne EN 60436:2020.

Note pour les laboratoires d'essai : pour toutes informations sur les conditions d'essai comparatif EN, s'adresser à : dw_test_support@europeanappliances.com
Aucun prétraitement de la vaisselle n'est nécessaire avant l'un quelconque des programmes.

*) Les options ne peuvent pas toutes être utilisées en même temps.

**) Les valeurs indiquées pour des programmes différents du programme Éco sont fournis à titre indicatif uniquement. Le temps réel peut varier selon des facteurs comme la température et la pression de l'eau, la température de la pièce, la quantité de détergent, la quantité et le type de vaisselle, l'équilibre de la charge, les options supplémentaires sélectionnées, et la calibration du capteur. La calibration du capteur peut augmenter la durée du programme jusqu'à 20 minutes.

DESCRIPTION DES PROGRAMMES

Consignes pour la sélection du cycle de lavage.

1 ÉCO

Le programme Eco est adapté pour nettoyer la vaisselle normalement sale. Pour cette utilisation, c'est le programme qui a une consommation d'eau et d'énergie la plus optimale. Il est utilisé pour évaluer la conformité à la législation européenne en matière d'éco-conception.

2 AUTO INTENSIF

Programme automatique pour la vaisselle et les casseroles très sales (ne pas utiliser pour la vaisselle délicate).

3 AUTO MIXTE

Programme automatique pour la vaisselle et les casseroles sales.

4 AUTO LAVAGE RAPIDE

Programme automatique pour peu de vaisselle normalement sale. Assure un nettoyage impeccable en très peu de temps.

5 RAPIDE 30'

Programme à utiliser pour la demi-charge de vaisselle légèrement sale sans résidus alimentaires séchés. N'a pas de phase de séchage.

6 BONNE NUIT

Adéquat lorsque l'appareil fonctionne la nuit. Assure un nettoyage et des performances de séchage optimaux avec les plus faibles émissions de bruit.

7 ANTI-BACTÉRIEN

Vaisselle sale ou très sale, avec lavage antibactérien supplémentaire. Peut être utilisé pour effectuer l'entretien du lave-vaisselle.

8 TREMPAGE

Utilisez ce programme pour rafraîchir la vaisselle qui sera lavée plus tard. N'utilisez pas de détergent avec ce programme.

9 AUTO-NETTOYANT

Programme à utiliser pour effectuer l'entretien du lave-vaisselle, à réaliser uniquement lorsque le lave-vaisselle est VIDE en utilisant des détergents spécifiques conçus pour l'entretien du lave-vaisselle.

Remarques :

Il convient de noter que le cycle *Rapide 30'* est destiné uniquement à la vaisselle légèrement sale.

OPTIONS ET FONCTIONS

Les OPTIONS peuvent être sélectionnées directement en appuyant sur la touche correspondante (voir PANNEAU DE COMMANDE).

Si une option n'est pas compatible avec le programme sélectionné voir TABLEAU DES PROGRAMMES, le voyant correspondant clignote 3 fois et un bip se fait entendre. La fonction n'est pas activée.

3D ZONE WASH 3D

Travaux en option avec un rack à la fois. En particulier, nous recommandons de l'utiliser avec en cycle Mixte et Intensif - grâce aux jets d'eau 3D supplémentaires placés sur le fond de la cavité, l'option ZONE WASH 3D permet d'économiser de l'énergie ou d'augmenter les performances de lavage du lave-vaisselle :

- ZONE WASH 3D + CYCLE MIXTE: permet de réduire la consommation d'énergie jusqu'à 40%.
- ZONE WASH 3D + CYCLE INTENSIF : augmente les performances de lavage jusqu'à 40%. Idéal pour les charges mélangées très sales, par exemples les casseroles et les poêles, la vaisselle avec des saletés incrustées ou difficiles à nettoyer (fromage ou légumes brûlés, coutellerie sale).

Comment activer l'option:

1. Sélectionner un cycle compatible
2. Par défaut, l'appareil lave la vaisselle sur tous les paniers. Pour seulement laver la vaisselle sur un panier particulier, appuyez plusieurs fois sur cette touche :

 s'affiche à l'écran (panier inférieur seulement)

 s'affiche à l'écran (panier supérieur seulement)

 s'affiche à l'écran (l'option est ÉTEINTE et l'appareil lave la vaisselle sur tous les paniers).

Chargez seulement le panier supérieur ou inférieur, et réduisez la quantité de détergent en conséquence.

Si le panier supérieur est enlevé, appliquez le détergent directement dans la cuve au lieu du distributeur de détergent.

VERROU

En appuyant pendant au moins 3 secondes sur la touche ZONE WASH 3D la fonction VERROUILLAGE s'active. La fonction VERROUILLAGE désactive le panneau de commande à l'exception de la touche MARCHE/ARRÊT. Appuyez à nouveau sur la touche pour désactiver le VERROUILLAGE.

ROBINET D'EAU FERMÉ - Alarme

Clignote lorsqu'il n'y a pas d'arrivée d'eau ou que le robinet d'eau est fermé.

SHORT TIME

Cette option permet de réduire la durée des programmes principaux tout en conservant les niveaux de rendement du lavage et du séchage.

Après avoir sélectionné le programme, appuyez sur la touche SHORT TIME et le voyant s'illumine. Appuyez de nouveau sur la touche pour annuler l'option.

PASTILLE

Ce réglage vous permet d'optimiser le rendement du programme selon le type de détergent utilisé.

Appuyez sur la touche SHORT TIME pendant 3 secondes (et le symbole correspondant s'illumine) si vous utilisez un détergent sous la forme d'une pastille (liquide de rinçage, sel, et détergent en une seule dose).

Si vous utilisez un détergent en poudre ou liquide, cette option devrait être éteinte.

DIFFÉRÉ

Le début du programme peut être retardé pour une période entre 30 minutes et 24 heures.

1. Sélectionnez le programme et les options souhaités. Appuyez sur la touche DIFFÉRÉ (plusieurs fois) pour retarder le début du programme. Réglable de 0:30 à 24 heures. Chaque fois que vous appuyez sur la touche, le départ différé est retardé de : 0:30 si la sélection est inférieure à 4 heures, 1:00 si la sélection est inférieure à 12 heures, 4 heures si la sélection est supérieure à 12 heures. Si vous appuyez sur la touche après avoir atteint 24 heures, le départ différé est désactivé.
2. Appuyez sur la touche Démarrer/Pause: la minuterie commence le compte à rebours;
3. Une fois le temps écoulé, le voyant s'éteint et le programme démarre automatiquement.

Si, pendant le compte à rebours, vous appuyez sur la touche DÉMARRER/PAUSE de nouveau, l'option DIFFÉRÉ est annulée et le programme sélectionné démarre automatiquement.

La fonction DIFFÉRÉ ne peut pas être modifiée lorsque le programme est en cours.

DRAINER

Pour arrêter ou annuler le cycle en cours, vous pouvez utiliser la fonction Drainer.

Si vous appuyez un long moment sur la touche DÉMARRER/PAUSE la fonction DRAINER s'active. Le programme en cours s'arrête et l'eau dans le lave-vaisselle est vidangée.

ActiveDry

ActiveDry est un système de séchage à convection qui ouvre automatiquement la porte pendant/après la phase de séchage pour assurer une performance de séchage exceptionnelle chaque jour. La porte s'ouvre à la température qui est sûre pour les meubles de votre cuisine, donc la porte ne sera pas ouverte quand l'option SHORT TIME sera activée.

La porte s'ouvre à la température qui est sûre pour les meubles de votre cuisine. A titre de protection supplémentaire contre la vapeur, un adhésif anti-vapeur spécifiquement conçu est livré avec le lave-vaisselle (en fonction du type de modèle - il peut être nécessaire de l'acheter).

Pour voir comment poser cet adhésif, consulter le (GUIDE D'INSTALLATION). La fonctionnalité ActiveDry pourrait être désactivée par l'utilisateur comme suit:

- Pour DÉSACTIVER : allumer, puis éteindre la machine. Maintenir le bouton **P** enfoncé pendant 5 s, au bout desquelles le lave-vaisselle émet un bip court. Allumer la machine, l'écran affiche „oOF”.
- Pour ACTIVER : allumer, puis éteindre la machine. Maintenir le bouton **P** enfoncé pendant 5 s, au bout desquelles le lave-vaisselle émet un bip court. Allumer la machine, l'écran affiche „oOn”.

CHARGEMENT DES PANIERS

PANIER SUPÉRIEUR

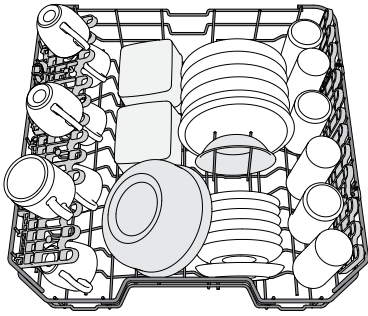

Chargez la vaisselle délicate et légère: verres, tasses, soucoupes, saladiers bas.

(exemple de chargement du panier supérieur)

AJUSTER LA HAUTEUR DU PANIER SUPÉRIEUR

Vous pouvez ajuster la hauteur du panier supérieur : position élevée pour placer la vaisselle encombrante sur le panier inférieur et éviter les chocs avec le panier supérieur ; en créant plus d'espace en hauteur.

Le panier supérieur comprend un **dispositif de réglage de la hauteur du panier supérieur** (voir figure). Sans appuyer sur les leviers, soulevez simplement le panier supérieur en le tenant par les côtés jusqu'à ce qu'il soit stable en position élevée. Pour abaisser le panier, appuyez sur les leviers **A** sur les côtés du panier et déplacez-le vers le bas.

Nous vous conseillons fortement de ne pas ajuster la hauteur du panier lorsqu'il est chargé. Ne JAMAIS soulever ou abaisser un seul côté du panier.

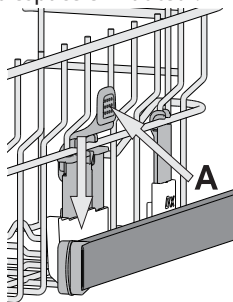

VOLETS PLIABLES AVEC POSITIONS AJUSTABLES

Les volets pliables latéraux peuvent être pliés ou dépliés afin d'optimiser la disposition de la vaisselle à l'intérieur du panier. Les verres de vin peuvent être placés de façon sécuritaire dans les volets pliables en insérant le pied de chaque verre dans la fente correspondante.

Selon le modèle :

- pour déplier les volets, il est nécessaire de les coulisser vers le haut et de les tourner ou de les libérer des fixations et de les tirer vers le bas.
- pour replier les volets, il est nécessaire de les tourner et de les faire coulisser vers le bas ou de les tirer vers le haut et de les accrocher aux fixations.

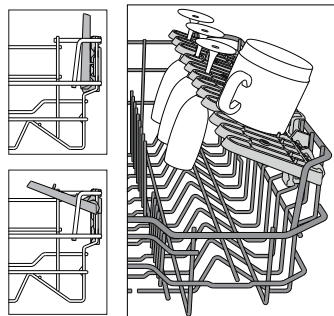

BAC COULISSANT

Le panier supérieur comprend un bac coulissant qui peut être utilisé pour ranger la petite vaisselle et les petits couverts. Pour les meilleurs résultats, évitez de placer la vaisselle encombrante directement sous le bac. Le bac est amovible.

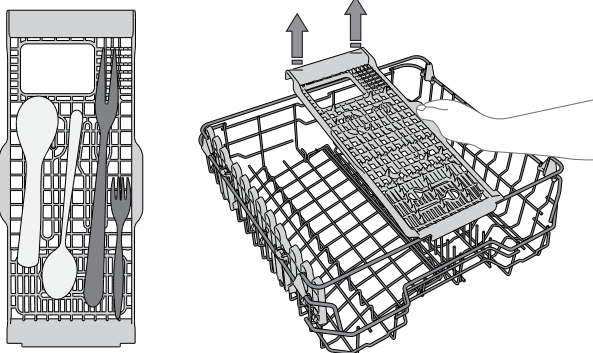

PANIER INFÉRIEUR

Pour les poêles, les couvercles, les plats, les saladiers, les couverts, etc. Les grands plats et les grands couvercles devraient être placés sur le côté pour éviter qu'ils n'entravent le fonctionnement des bras d'aspersion.

Le panier inférieur comprend des supports rabattables qui peuvent être placés en position verticale pour charger des plaques, ou en position horizontale (bas) pour faciliter le chargement des casseroles et des bols de salade.

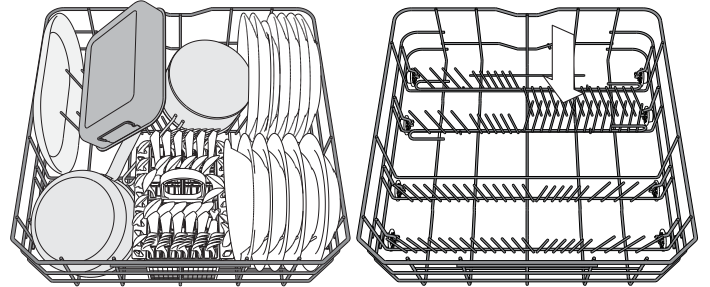

(exemple de chargement du panier inférieur)

PANIER À COUVERT

Le panier comprend des grilles supérieures pour placer les couverts plus facilement. Le panier à couvert doit uniquement être placé à l'avant du panier inférieur.

Les couteaux et autres ustensiles avec des bords tranchants doivent être placés dans le panier à couvert avec la pointe vers le bas, ou placés à l'horizontale dans le compartiment rabattable sur le panier supérieur.

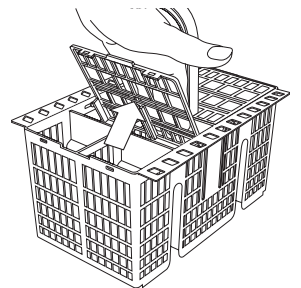

ZONE WASH 3D

L'option Zone Wash 3D permet d'activer des jets d'eau supplémentaires plus puissants situés à la fois : dans la partie supérieure et inférieure du lave-vaisselle pour laver plus intensivement des articles de vaisselle très sales.

Exemple : charger les plats, récipients et casseroles sales en les orientant vers la zone de jets spécifiques de l'option Zone Wash 3D et activer l'option Zone Wash 3D sur le bandeau de commandes.

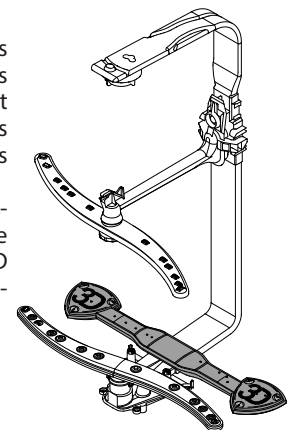

UTILISATION QUOTIDIENNE

1. VÉRIFIER LE BRANCHEMENT DE L'EAU

Assurez-vous que l'appareil est raccordé à un réseau d'alimentation et que le robinet de l'eau est ouvert.

2. ALLUMER LE LAVE-VAISSELLE

Appuyez sur la touche **MARCHE/ARRÊT**.

3. CHARGER LES PANIERS

(voir **CHARGEMENT DES PANIERS**).

4. REMPLIR LE DISTRIBUTEUR DE DÉTERGENT

5. CHOISIR LE PROGRAMME ET PERSONNALISER LE CYCLE

Sélectionnez le meilleur programme selon le type de vaisselle et le niveau de saleté (voir **DESCRIPTION DES PROGRAMMES**) en appuyant sur la touche **P**.

Sélectionnez les options désirées (voir **OPTIONS ET FONCTIONS**).

6. DÉMARRER

Démarrez le cycle de lavage en appuyant sur la touche **DÉMARRER/PAUSE**. Vous entendez un bip lorsque le programme démarre.

7. FIN DU CYCLE DE LAVAGE

La fin du cycle est indiquée par les bips et l'affichage indique **END**. Ouvrez la porte et éteignez l'appareil en appuyant sur la touche **MARCHE/ARRÊT**.

Pour éviter de vous brûler, attendez quelques minutes avant de retirer la vaisselle. Déchargez les paniers en commençant par le premier inférieur.

L'appareil s'éteint automatiquement durant des périodes d'inactivité prolongées pour réduire la consommation d'énergie. Si la vaisselle est légèrement sale ou si elle a été rincée avec à l'eau avant d'être placée dans le lave-vaisselle, réduisez la quantité de détergent utilisée en conséquence.

MODIFIER UN PROGRAMME EN COURS

Si vous avez sélectionné le mauvais programme, vous pouvez le changer si c'est fait au début du cycle : appuyez sur la touche **MARCHE/ARRÊT** pour éteindre l'appareil. Rallumez l'appareil en appuyant sur la touche **MARCHE/ARRÊT** et sélectionnez le nouveau cycle de lavage et les options désirées; démarrez le cycle en appuyez sur la touche **DÉMARRER/PAUSE**.

AJOUTER DE LA VAISSELLE

Sans éteindre l'appareil, ouvrez la porte (**attention à la vapeur CHAUDE!**) et placez la vaisselle à l'intérieur du lave-vaisselle. Fermez la porte et appuyez sur la touche **DÉMARRER/PAUSE**, le cycle démarre au point où il a été interrompu.

INTERRUPTIONS IMPRÉVUES

Si la porte est ouverte durant le cycle de lavage, ou s'il y a une panne de courant, le cycle s'interrompt. Une fois la porte refermée ou le courant électrique restauré, pour redémarrer le cycle à partir du point où il a été interrompu, appuyez sur la touche **DÉMARRER/PAUSE**.

Pour désactiver le **MODE DEMO**, les actions suivantes doivent être réalisées dans l'ordre, sans interruptions. Allumez la machine puis rééteignez-la. Appuyez sur le bouton **DIFFÉRE** jusqu'à ce que le signal sonore retentisse. Rallumez la machine. Le témoin "**DOF**" clignote puis s'éteint.

AVIS ET CONSEILS

CONSEILS

Avant de charger les paniers, enlevez tous les résidus de nourriture sur la vaisselle et videz les verres. **Vous n'avez pas besoin de rincer la vaisselle avant de la placer dans le lave-vaisselle.**

Placez la vaisselle pour qu'elle tienne bien en place et ne risque pas de tomber; et placez les récipients avec les ouvertures vers le bas et les parties concaves/convexes de côté pour permettre à l'eau d'atteindre toutes les surfaces et couler librement.

Avertissement : Vérifiez que les couvercles, poignées et poêle à frire n'empêchent pas les bras d'aspersion de tourner librement. Placez les petits articles dans le panier à couvert. La vaisselle et les casseroles très sales devraient être placées sur le panier inférieur car les jets d'eau sont plus forts dans cette section et permet un meilleur rendement lors du lavage. Après avoir chargé l'appareil, assurez-vous que les bras d'aspersion peuvent bouger librement.

VAISSELLE QUI NE CONVIENT PAS

- Vaisselle et couverts en bois.
 - Verres décoratifs délicats, produits artisanaux, et vaisselle antique. Les garnitures ne sont pas résistantes.
 - Les pièces en matériel synthétique qui ne supportent pas les hautes températures.
 - La vaisselle en cuivre ou en étain.
 - La vaisselle tachée de cendre, de cire, de graisse lubrifiante, ou d'encre.
- Les couleurs des garnitures de verre et des pièces d'aluminium/argent peuvent changer et ternir durant le cycle de lavage. Certains types de verre (p. ex. les objets en cristal) peuvent aussi devenir opaque après plusieurs cycles de lavage.

VERRES ET VAISSELLE ENDOMMAGÉS

- Seulement utiliser des verres ou de la porcelaine qui sont lavables au lave-vaisselle conformément aux recommandations du fabricant.
- Utilisez un détergent doux, adéquat pour la vaisselle.
- Retirez les verres et les couverts du lave-vaisselle aussitôt que le cycle de lavage est terminé.

ASTUCES SUR L'ÉCONOMIE D'ÉNERGIE

- Lorsque le lave-vaisselle domestique est utilisé conformément aux instructions du fabricant, **le lavage de la vaisselle dans un lave-vaisselle consomme habituellement MOINS D'ÉNERGIE et d'eau que le lavage à la main.**
- Afin d'optimiser l'efficacité du lave-vaisselle, il est recommandé de **débuter le cycle de lavage une fois que le lave-vaisselle est totalement chargé.** Le chargement du lave-vaisselle domestique jusqu'à la capacité indiquée par le fabricant contribuera à économiser de l'énergie et de l'eau. Vous trouverez des informations sur le chargement correct de la vaisselle dans le chapitre **CHARGEMENT DES PANIERS**.
- En cas de chargement partiel, il est recommandé d'utiliser des options de lavage spécifiques si elles sont disponibles (Demi-charge / Zone Wash/ Multi Zone), en remplissant uniquement les paniers sélectionnés. Un chargement incorrect ou une surcharge du lave-vaisselle peut augmenter l'utilisation des ressources (telles que l'eau, l'énergie et le temps, et augmenter le niveau de bruit), en réduisant les performances de nettoyage et de séchage.
- Un pré-rinçage manuel des éléments de vaisselle provoque une augmentation de la consommation d'eau et d'énergie et n'est pas recommandé.

HYGIÈNE

Pour éviter les odeurs et les dépôts qui pourraient s'accumuler dans le lave-vaisselle, **lancer un programme à haute température au moins une fois par mois.** Utilisez une cuillère à café de détergent et lancer le programme sans vaisselle pour nettoyer l'appareil.

NETTOYAGE ET ENTRETIEN

NETTOYER L'ENSEMBLE FILTRE

Nettoyez régulièrement l'ensemble filtre pour éviter qu'il ne se bouche et pour permettre aux eaux usées de bien s'éliminer.

L'utilisation du lave-vaisselle avec des filtres obstrués ou des corps étrangers à l'intérieur du système de filtration ou des bras de lavage peut provoquer un dysfonctionnement du lave-vaisselle en réduisant l'efficacité de lavage, en augmentant le bruit de fonctionnement et la consommation d'électricité.

L'ensemble filtre comprend trois filtres qui séparent les résidus de nourriture de l'eau de lavage pour ensuite faire circuler l'eau.

N'utilisez pas le lave-vaisselle sans les filtres ou si un filtre est mal ajusté.

Au moins une fois par mois ou tous les 30 cycles, vérifiez l'assemblage du filtre et si nécessaire, nettoyez-le minutieusement sous l'eau courante, en utilisant une brosse non-métallique et en suivant les instructions ci-dessous :

1. Tournez le filtre cylindrique **A** dans le sens antihoraire et retirez-le (Fig. 1).
2. Enlevez le panier du filtre **B** en appliquant une légère pression sur les volets latéraux (Fig. 2).
3. Retirez la plaque du filtre en acier inoxydable **C** (Fig. 3).
4. Si vous trouvez des objets étrangers (comme du verre brisé, de la porcelaine, des os, des pépins de fruits, etc), enlevez-les minutieusement.
5. Inspecter la cavité et enlever les résidus de nourriture. **NE JAMAIS ENLEVER** la protection de la pompe du cycle de lavage (détails en couleur noir) (Fig 4).

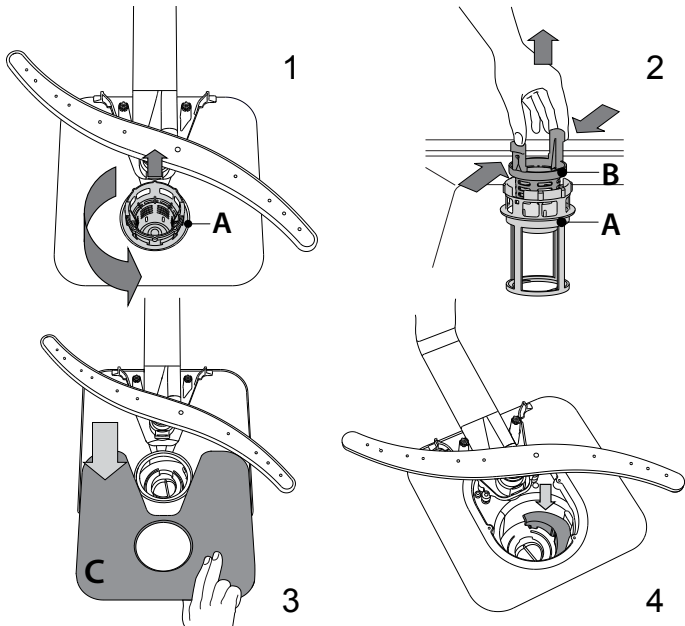

Après avoir nettoyé les filtres, assemblez de nouveau l'ensemble filtre et remettez-le en place correctement; c'est très important pour que le lave-vaisselle garde son efficacité.

NETTOYER LE TUYAU D'ARRIVÉE D'EAU

Si les tuyaux d'eau sont neufs ou s'ils n'ont pas été utilisés depuis longtemps, laissez l'eau couler pour vous assurer qu'il n'y a pas d'impureté ou de saleté avant de les brancher. Si vous n'effectuez pas cette opération, l'arrivée d'eau pourrait se boucher et endommager le lave-vaisselle.

NETTOYER LES BRAS D'ASPERSION

À l'occasion, des résidus de nourriture s'incrustent dans les bras d'aspersion et bloquent les trous utilisés pour asperger de l'eau. Il est donc conseillé de vérifier les bras de temps en temps et de les nettoyer avec une petite brosse non métallique.

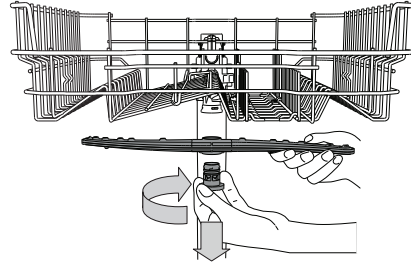

Pour enlever le gicleur supérieur, tournez l'anneau de verrouillage en plastique dans le sens horaire. Le bras d'aspersion supérieur doit être replacé de façon que le côté avec le plus grand nombre de trous est placé vers le haut.

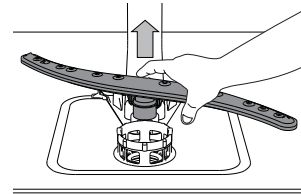

Le bras d'aspersion inférieur peut être enlevé en le tirant vers le haut.

SYSTÈME ADOUCISSEUR D'EAU

L'adoucisseur d'eau réduit automatiquement la dureté de l'eau, en empêchant ainsi la formation de calcaire sur la résistance, et en contribuant également à une meilleure performance de nettoyage.

Ce système se régénère avec du sel, il est donc nécessaire de remplir le bac de sel lorsqu'il est vide.



La fréquence de régénération dépend du réglage du niveau de dureté de l'eau - la régénération a lieu une fois tous les **6** cycles Eco avec un niveau de dureté de l'eau réglé à **3**.

Le processus de régénération débute lors du rinçage final et se termine en phase de séchage avant la fin du cycle.

- Une régénération simple : ~3,5 L d'eau ;
- Prend jusqu'à 5 minutes supplémentaires pour le cycle ;
- Consomme moins de 0,005 kWh d'énergie.

DÉPANNAGE

Si votre lave-vaisselle ne fonctionne pas correctement, vérifiez si le problème peut être résolu en suivant la liste ci-après. Pour d'autres erreurs ou problèmes, contactez le Service après-vente agréé dont les coordonnées peuvent être trouvées dans le livret de garantie. Les pièces de rechange seront disponibles pour une période allant jusqu'à 7 ou jusqu'à 10 ans, selon les exigences spécifiques du règlement.

PROBLÈMES	CAUSES POSSIBLES	SOLUTIONS
 L'indicateur de sel est allumé	Le réservoir de sel est vide. (Après le remplissage, il est possible que le voyant du niveau de sel régénérant ne s'éteigne qu'au bout de plusieurs cycles de lavage).	Remplissez le réservoir de sel régénérant (pour plus d'informations, reportez-vous à la page 2). Réglez la dureté de l'eau - reportez-vous au tableau de la page 2.
 Le voyant de liquide de rinçage est allumé	Le distributeur de liquide de rinçage est vide. (Après le remplissage, il est possible que le voyant du niveau de liquide de rinçage ne s'éteigne qu'au bout de plusieurs cycles de lavage).	Remplissez le distributeur de liquide de rinçage (pour plus d'informations, reportez-vous à la page 2).
Le lave-vaisselle ou les commandes ne fonctionnent pas.	L'appareil n'est pas bien branché.	Insérez la fiche dans la prise de courant.
	Panne de courant.	Pour des raisons de sécurité, le lave-vaisselle ne redémarrera pas automatiquement lors du retour de l'alimentation électrique. Appuyez sur le bouton DÉMARRER/Pause pour reprendre le cycle.
	La porte du lave-vaisselle n'est pas fermée. La tige du système <i>ActiveDry</i> n'est pas rentrée.	Poussez vigoureusement la porte pour entendre le « clic ».
	Le cycle est interrompu par une ouverture de la porte supérieure à 4 secondes.	Fermez la porte et appuyez sur la touche Démarrer/Pause.
	Les commandes ne fonctionnent pas. L'afficheur indique : F9 ou F12 et les voyants Marche/Arrêt et Démarrer/Pause clignotent rapidement.	Éteindre l'appareil en appuyant sur la touche MARCHÉ/ARRÊT, rallumez-le environ une minute après, et relancez le programme. Si le problème persiste, débranchez l'appareil pendant 1 minute, puis rebranchez-le.
Le lave-vaisselle ne se vidange pas.	Le cycle de lavage n'est pas encore terminé.	Attendre que le cycle se termine.
	Le tuyau de vidange est plié.	Assurez-vous que le tuyau de vidange n'est pas plié (voir <i>CONSIGNES D'INSTALLATION</i>).
	Le conduit de vidange de l'évier est bouché.	Nettoyez le conduit de vidange de l'évier.
	Le filtre est bouché par des résidus de nourriture	Nettoyez le filtre (voir <i>NETTOYAGE DE L'ENSEMBLE FILTRE</i>).
Le lave-vaisselle fait beaucoup de bruit. L'afficheur indique: F3 et les voyants Marche/Arrêt et Démarrer/Pause clignotent rapidement.	La vaisselle s'entrechoque.	Remplacez la vaisselle (voir <i>CHARGEMENT DES PANIERS</i>).
	Il y a une trop grande quantité de mousse.	Le détergent a été mal mesuré ou il n'est pas adéquat pour les lave-vaisselles (voir <i>REEMPLIR LE DISTRIBUTEUR DE DÉTERGENT</i>). Relancez le lave-vaisselle en appuyant sur la touche DRAINER (voir <i>OPTIONS ET FONCTIONS</i>) et lancez un nouveau programme sans détergent.
La vaisselle n'est pas propre.	La vaisselle n'est pas bien placée.	Remplacez la vaisselle (voir <i>CHARGEMENT DES PANIERS</i>).
	Les bras d'aspersion ne bougent pas librement, ils sont gênés par la vaisselle.	Remplacez la vaisselle (voir <i>CHARGEMENT DES PANIERS</i>).
	Le cycle de lavage est trop délicat.	Sélectionnez le cycle de lavage approprié (voir <i>TABLEAU DES PROGRAMMES</i>).
	Il y a une trop grande quantité de mousse.	Le détergent a été mal mesuré ou il n'est pas adéquat pour les lave-vaisselles (voir <i>REEMPLIR LE DISTRIBUTEUR DE DÉTERGENT</i>).
	Le bouchon du compartiment de liquide de rinçage n'est pas bien fermé.	Assurez-vous que le bouchon du distributeur de liquide de rinçage est fermé.
	Le filtre est sale ou bouché.	Nettoyez l'ensemble de filtre (voir <i>NETTOYAGE ET ENTRETIEN</i>).
L'eau n'arrive pas au lave-vaisselle. L'afficheur indique :  et F6 et les voyants Marche/arrêt et Démarrer/Pause clignotent rapidement.	Il n'y a pas de sel.	Remplir le réservoir de sel (voir <i>REEMPLIR LE RÉSERVOIR DE SEL</i>).
	L'alimentation d'eau est vide ou le robinet est fermé.	Assurez-vous qu'il y a de l'eau dans le circuit d'alimentation ou que le robinet est ouvert.
	Le tuyau d'arrivée est plié.	Assurez-vous que le tuyau d'entrée n'est pas plié (voir <i>INSTALLATION</i>) reprogrammez le lave-vaisselle et relancez-le.
	Le tamis dans le tuyau d'arrivée d'eau est obstrué; il est nécessaire de le nettoyer.	Après avoir complété la vérification et le nettoyage, éteignez et rallumez le lave-vaisselle et redémarrez le programme.
Le lave-vaisselle termine le cycle prématurément. L'afficheur indique : F15 et les voyants Marche/arrêt et Démarrer/Pause clignotent rapidement.	Le tuyau de vidange est positionné trop bas ou se vide dans le système d'évacuation domestique.	Vérifiez si l'extrémité du tuyau de vidange est placée à la hauteur correcte (voir <i>INSTALLATION</i>). Vérifiez la vidange dans le système d'évacuation domestique, installez une vanne d'admission d'air si nécessaire.
	De l'air est présent dans l'alimentation en eau.	Vérifiez si l'alimentation en eau présente des fuites ou d'autres problèmes laissant entrer de l'air.
La fuite de détergent.	Dépend du détergent liquide utilisé et peut être accentuée en cas d'activation de l'option de retardement.	Les petites fuites n'entraînent pas de dysfonctionnement de la machine et peuvent être évitées en changeant de type de détergent liquide ou en utilisant des tablettes.

Vous trouverez les documents normatifs, la documentation standard, le classement des pièces de rechange et des informations supplémentaires sur les produits :

- En utilisant le QR code sur votre produit.
- En visitant notre site web docs.hotpoint.eu et parts-selfservice.europeanappliances.com
- Vous pouvez également **contacter notre Service après-vente** (voir numéro de téléphone dans le livret de garantie).

Lorsque vous contactez notre Service après-vente, veuillez indiquer les codes figurant sur la plaque signalétique de l'appareil.



Les informations relatives au modèle peuvent être trouvées en utilisant le QR-Code figurant sur l'étiquette énergétique. L'étiquette comprend également l'identifiant du modèle qui peut être utilisé pour consulter le portail du registre sur le site <https://eprel.ec.europa.eu>.

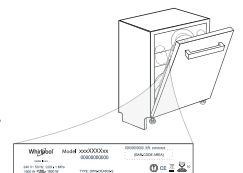

КҮНДӨЛҮК КОЛДОНМО НУСКАМАСЫ



**HOTPOINT ARISTON ӨНҮМҮН САТЫП АЛГАНЫҢЫЗ
ҮЧҮН РАХМАТ.** Толугураак жардамды алуу үчүн,
шайманыңызды төмөнкүгө каттаңыз:
www.hotpoint.eu/register

**КЕНЕНИРЭЭК МААЛЫМАТ
АЛУУ ҮЧҮН ТҮЗМӨГҮҢҮЗ
МЕНЕН QR-КОДДУ
СКАНЕРЛЕҢИЗ**

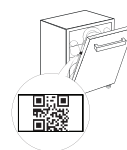

Шайманды колдонуудан мурун, анын Коопсуздук нускамасын кылдаттык менен окуп чыгыңыз.

ӨНҮМДҮН СҮРӨТТӨЛҮШҮ

ШАЙМАН

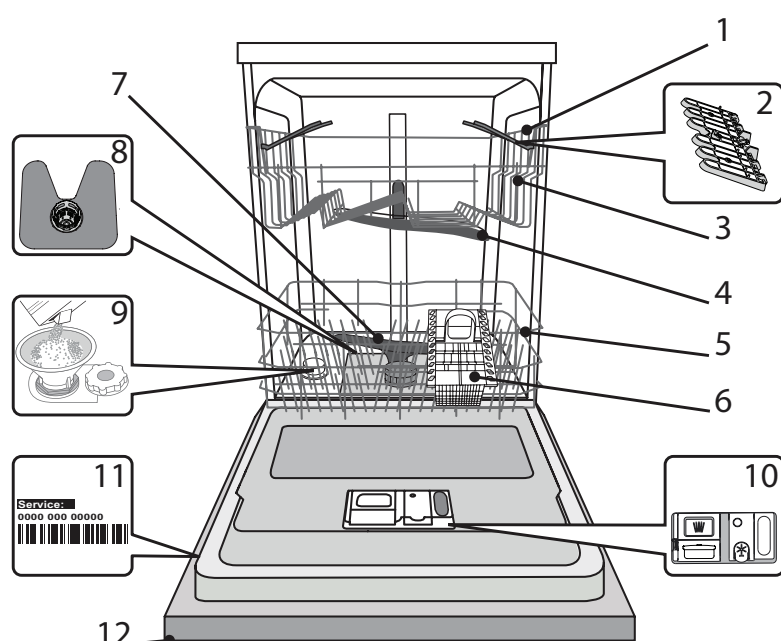

1. Жогорку текче
2. Бүктөмө жапкычтар
3. Жогорку текченин бийиктигин жөндөгүч
4. Үстүңкү чачыраткыч
5. Төмөнкү текче
6. Ашкана аспаптарынын текчеси
7. Төмөнкү чачыраткыч
8. Чогултулган чыпка
9. Туз салынуучу идиш
10. Жуучу жана чайкоочу каражат бөлүштүргүчтөрү
11. Техникалык белги сырғасы
12. Башкаруу панели

БАШКАРУУ ПАНЕЛИ

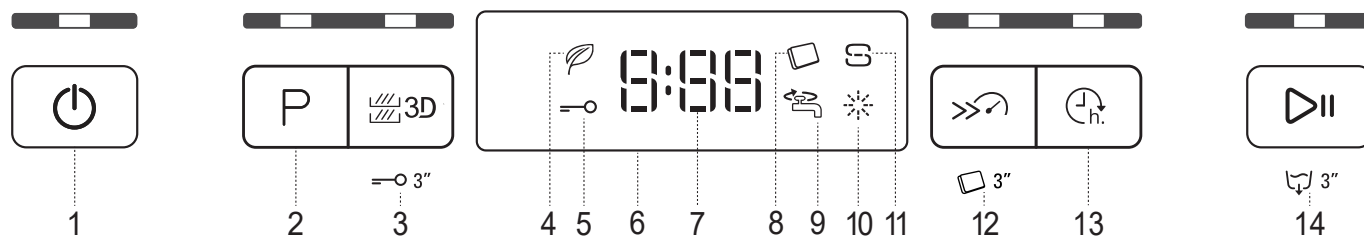

1. Көрсөткүч жарыгы бар Күйүк-Өчүк/Кайра орнотуу баскычы
2. Көрсөткүч жарыгы бар программа тандоо баскычы
3. Көрсөткүч жарыгы бар Zone Wash 3D баскычы / Кулпу бөгөт коюу
4. Эко программасынын көрсөткүч жарыгы
5. Баскычка бөгөт коюу көрсөткүч жарыгы
6. Дисплей
7. Программанын номеринин жана калган убакыттын көрсөткүчү
8. Таблетканын (таб) көрсөткүч жарыгы
9. Суу краны жабык көрсөткүч жарыгы
10. Чайкоо каражатын кайра толтуруу көрсөткүч жарыгы
11. Тузду кайра толтуруу көрсөткүч жарыгы
12. Көрсөткүч жарыгы бар Short Time баскычы / Таблетка (таб)
13. Кечиктирип баштоо баскычы көрсөткүч жарыгы менен
14. Көрсөткүч жарыгы бар Баштоо/Тыныгуу баскычы / Сууну агызуу

Hotpoint

ARISTON

БИРИНЧИ ЖОЛУ КОЛДОНУУ ТУЗ, ЧАЙКОО ЖАНА ЖУУЧУ КАРАЖАТТАРЫ

БИРИНЧИ ЖОЛУ КОЛДОНГОН УБАКТАГЫ КЕҢЕШ
Орнотуудан кийин, токтоткучтарды текчелерден жана ийилчек элементтерди жогорку текчеден чыгарыңыз.

ТУЗ САЛЫНУУЧУ ИДИШТИ ТОЛТУРУУ

Тузду колдонуу, идиштердеги жана машинанын функционалдык курамдык бөлүктөрүндөгү КЕБЭЭРДИН пайда болушун алдын алат.

- **ТУЗ РЕЗЕРВУАРЫ ЭЧ КАЧАН БОШ КАЛБАШЫ** керек.
- Суунун катуулугун орнотуу маанилүү.

Туз резервуары идиш жуугуч машинанын төмөнүрөөк жагында жайгашкан (**ӨНУМДҮН СҮРӨТТӨМӨСҮН караңыз**) жана көзөмөлдөө панелинде **ТУЗДУ ТОЛТУРУУ индикатор жарыгы** **S** жарык болгондо толтурулушу керек.

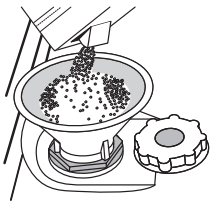

1. Ылдыйкы текчени чыгарып, резервуардын капкагын (сааттын жебесине каршы) бурап чыгарыңыз.
2. **Жалаң гана биринчи жолу колдонгондо сиз төмөнкүнү жасайсыз: Туз резервуарга суу куйгула.**
3. Куйгучту (сүрөттү караңыз) коюп, туз салынуучу идишти оозуна чейин толтуруңуз (болжол менен 1 кг); кичине суунун агып кетиши адаттан тышкары эмес.

4. Куйгучту чыгарып, туз калдыктарынын баарын резервуардын оозунан сыртты карай сүртүңүз. Жуучу каражат жуу программасынын учурунда (бул суу жумшарткычка кайра калыбына келтирилбей турган кылып, зыян келтириши мүмкүн) контейнерге куюлгандай кылып, капкактын бекем буралгандыгын текшериниз.

Туз кошуу керек болгондо, дат баспаш үчүн, жуу циклинин башталышына чейин процедураны аяктоо керек.

СУУНУН КАТУУЛУГУН ОРНОТУУ

Суу жумшарткычтын кынтыксыз иштөөсүн мүмкүн кылуу үчүн, суунун катуулугу орнотуусу үйүңүздөгү суунун катуулугун негизделиши маанилүү. Бул маалыматты жергиликтүү суу камсыздоо башкармалыгыңыздан алууга болот.

Суунун катуулугунун маанисин завод белгилейт.

- Шайманды, **КҮЙҮК/ӨЧҮК** баскычын басып, өчүрүңүз.
- Шайманды, **КҮЙҮК/ӨЧҮК** баскычын басып, өчүрүңүз.
- **БАШТОО/ТЫНЫТУУ** баскычын үн чыкканга чейин 5 секундага басып туруңуз.
- Шайманды, **КҮЙҮК/ӨЧҮК** баскычын басып, өчүрүңүз.
- Учурдагы тандоо деңгээлинин номери жана туз көрсөткүч жарыгы экөө тең күйүп өчөт.
- Керектүү суунун катуулугун тандоого **P** баскычын басыңыз (**СУУНУН КАТУУЛУК ТАБЛИЦАСЫН караңыз**).

СУУ КАТУУЛУГУНУН ТАБЛИЦАСЫ

Деңгээл	гер.°Ж Германия ченемдери	фра.°Ж Франция ченемдери	°Clark Англис ченемдери
1 Жумшак	0 - 6	0 - 10	0 - 7
2 Орточо	7 - 11	11 - 20	8 - 14
3 Орто	12 - 16	21 - 29	15 - 20
4 Катуу	17 - 34	30 - 60	21 - 42
5 Өтө катуу	35 - 50	61 - 90	43 - 62

- Шайманды, **КҮЙГҮЗҮҮ/ӨЧҮРҮҮ** баскычын басып, өчүрүңүз. Орнотуу аяктады!

Бул аракет таризи аягына чыгары менен, программаны жүктөөсүз эле иштетиңиз.

Атайын идиш жуугуч машиналарына арналган тузду гана колдонуңуз. Туз машинага салынгандан кийин, **ТУЗДУ КАЙРА ТОЛТУРУУ** көрсөткүч жарыгы өчөт.

Эгерде туз контейнери толтурулган болбосо суу жумшарткычка жана ысытуу элементине зыян келтирилиши мүмкүн. Тузду колдонуу идиш жуугуч машинада колдонулган каражаттын ар кандай түрү менен сунушталат.

ЧАЙКОО КАРАЖАТЫНЫН БӨЛҮШТҮРГҮЧҮН ТОЛТУРУУ

Чайкоо каражаты, **КУРГАТУУНУ** жеңилерээк кылат. **A** чайкоо каражатынын тараткычы башкаруу панелинде **ЧАЙКОО КАРАЖАТЫН КАЙРА ТОЛТУРУУ көрсөткүч жарыгы** ***** күйгөндө толтурулушу керек.

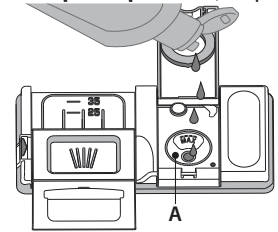
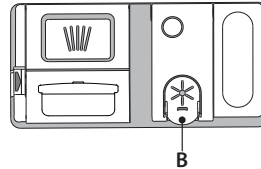

1. **B** бөлүштүргүчүнүн капкактын үстүндөгү тарткычты басып, аны өйдө тартуу менен ачыңыз.
2. Чайкоо каражатын толтуруу боштугунун шилтеме көрсөтүлгөн максималдык деңгээлине (110 мл) чейин куюңуз жана аны төгүп алуудан этият болуңуз. Эгерде төгүлүп кала турган болсо, анда агынды дароо кургак чүпөрөк менен арчыңыз.
3. Капкакты жабуу үчүн, аны чык эткен үн чыкканга чейин ылдый басып туруңуз.

Чайкоочу каражатты ЭЧ КАЧАН машинанын көңдөйүнө түздөнтүз куйбаңыз.

ЧАЙКООЧУ КАРАЖАТТЫН ЧЕНЕМИН ТУУРАЛОО

Эгерде, сиз кургатуу натыйжаларына толугу менен ыраазы болбосоңуз, анда колдонулган чайкоо каражатынын өлчөмүн жөндөй аласыз.

- Идиш жуугуч машинаны, **КҮЙҮК/ӨЧҮК** баскычын басып, көйгүзүңүз.
- Аны, **КҮЙҮК/ӨЧҮК** баскычын басып, өчүрүңүз.
- Үч жолу **БАШТОО/ТЫНЫТУУ** баскычын басыңыз - бип деген үн чыгат.
- Аны, **КҮЙҮК/ӨЧҮК** баскычын басып, көйгүзүңүз.
- Учурдагы тандалган деңгээл номери жана чайкоочу көрсөткүч жарыгы күйүп-өчөт.
- **P** баскычын басып, чайкоо каражатынын кошула турган деңгээлин тандаңыз.
- Аны, **КҮЙҮК/ӨЧҮК** баскычын басып, өчүрүңүз.

Орнотуу аяктады!

Эгерде чайкоо каражатынын деңгээли 1 (ЭКО) орнотулган болсо, анда эч кандай чайкоо каражаты камсыздалбайт. Чайкоо каражатыңыз калбай калган учурда, **ЧАЙКОО КАРАЖАТЫ ТӨМӨН** көрсөткүч жарыгы күйгүзүлбөйт.

Идиш жуугуч машинанын үлгүсүнө жараша, эң көп дегенде 5 деңгээлди орнотууга болот. Заводдук жөндөө моделге карата өзгөчө болгондуктан, жогорудагы нускаманы жолдоп, муну машинаңыздан текшере аласыз.

- Эгерде сиз көгүш тилкелерди көрө турган болсоңуз, анда төмөнүрөөк санды (2-3) орнотуңуз.
- Эгерде идиштерде суу тамчылары же кебээр тактары калып кала турган болсо, анда жогору санды орнотуңуз (4-5).

ЖУУЧУ КАРАЖАТТЫН БӨЛҮШТҮРГҮЧҮН ТОЛТУРУУ

Жуучу каражаттын бөлүштүргүчүн ачуу үчүн, **C** ачуучу жабдыгын колдонуңуз. Жуучу каражатты **D** кургак бөлүштүргүчүнө гана салыңыз. Алдын ала жуу үчүн, жуучу каражатты бакка түздөн-түз салыңыз.

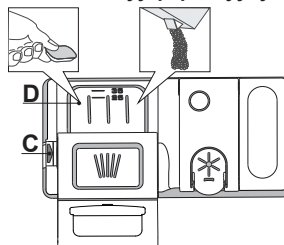

1. Жуучу каражатты ченөө убагында ылайыктуу өлчөмдү кошууга мурда берилген маалыматты карагыла. **D** тараткычтын ичинде каражатты өлчөөгө жардам берген көрсөткүчтөр бар.
2. Жуучу каражаттын калдыктарын бөлүштүргүчтүн кырынан кетирип, анын капкагын чыкылдаганга чейин жабыңыз.
3. Жуучу каражаттын бөлүштүргүчүнүн капкагын, аны жабуучу жабдык ордуна бекитилгенге чейин өйдө тартуу менен жабыңыз. Жуучу каражаттын бөлүштүргүчү, программага ылайык керек болгон учурда автоматтык түрдө ачылат. Эгерде, баары бирөөдө болгон жуучу каражаттар колдонулса **ТАБЛЕТКА** баскычын колдонуу сунуштайбыз, анткени ал программаны ар дайым жуунун жана кургатуунун эң жакшы натыйжаларына жеткендей кылып жөндөйт. **Идиш жуугуч машинасына туура келбеген жуучу каражаттын колдонулушу шаймандын туура эмес иштеп же ага зыян келтирилишине алып келиши мүмкүн.**

ПРОГРАММАЛАР ТАБЛИЦАСЫ

Программа	Кургатуу фазасы	ActiveDry	Мүмкүн болгон тандоолор *)	Жуу программасынын узактыгы (с.:мүн.)**)	Суу керектөөсү (литр/цикл)	Кубаттуулук керектөөсү (кВт*с/цикл)	
1. Эко	Eco 50°	✓	✓		3:10	9,5	0,75
2. Авто Интенсивдүү	A 65°	✓	✓		2:00 - 3:10	14,0 - 17,0	1,50 - 1,85
3. Авто Аралаштырылган	A 55°	✓	✓		1:30 - 2:30	14,5 - 16,0	1,15 - 1,30
4. Авто Тез Жуу	A 50°	✓	✓		0:55 - 1:25	11,0 - 14,5	1,15 - 1,25
5. Тез 30'	50°	✗	✓		0:30	9,0	0,50
6. Бейпил түн	50°	✓	✓		3:30	16,0	1,15
7. Дезинфекциялоо	65°	✓	✗		1:50	12,0	1,30
8. Чылоо	-	✗	✗		0:12	4,5	0,01
9. Өз-тазалоо	65°	✗	✗		0:50	8,0	0,85

ЭКО программасынын маалыматтары Европа Стандартынын EN 60436:2020 ылайык лаборатория шарттарынын негизинде өлчөнөт.

Текшерүү лабораторияларга эскертүү: EN текшерүү шарттар боюнча маалымат алууга, төмөнкү электрондук дарегине kat.dw_test_support@europeanappliances.com

Идиш-аякты алдын ала тазалоо программаларды колдонгонго чейин кереги жок болот.

*) Бардык эле тандоолорду синхрондук түрдө колдонууга болбойт.

**) Эко программасынан сырткары программаларга берилген маанилер көрсөткүч катары гана болот. Чыныгы убакыт, кирүүчү суунун температурасы жана басымдуулугу, жуучу каражаттын өлчөмү, партиянын көлөмү жана түрү, жүктү теңдөө, кошумча тандалган варианттар жана сенсор калибрлөөсү сыяктуу көптөгөн факторлорго жараша ар турдүү болушу мүмкүн. Сенсордун калибрлөөсү программанын узактыгын 20 мүнөткө чейин жогорулата алат.

ПРОГРАММАЛАР СҮРӨТТӨМӨСҮ

Жуу айлампасын тандоодогу нускамалар.

1 ЭКО

Эко программа, бул орточо кирдеген идиш-аякты жууганга арналып, кубат жана суу керектөөсүнүн, ошондой эле ЕБнын экодизайн боюнча мыйзамга шайкеш келген эң натыйжалуу колдонулушу жана мындай жагдайда эң эффективдүү программа болуп саналат.

2 АВТО ИНТЕНСИВДҮҮ

Өтө кир болгон идиштер жана табалар (морт нерселерге колдонулбашы керек) үчүн автоматтык программа.

3 АВТО АРАЛАШТЫРЫЛГАН

Кадимки эле кирдеген табалар жана идиштер үчүн автопрограмма.

4 АВТО ТЕЗ ЖУУ

Нормалдуу кирдеген идиш-аяк үчүн автоматтык программа. Оптималдык тазалоо өндүмдүүлүгүн кыскараак убакта камсыз кылат.

5 ТЕЗ 30'

Программа, жеңил кирдеген, кургап калган тамактын калдыктары жок идиштер менен жарым-жартылай толтуруу үчүн колдонулат. Кургатуу фазасы жок.

6 БЕЙПИЛ ТҮН

Шаймандын түнкү убактагы иштөөсүнө ылайыктуу. Акырын иштеп, оптималдуу тазалоо жана кургатуу мүмкүнчүлүгүн камсыз кылат.

7 ДЕЗИНФЕКЦИЯЛОО

Нормалдуу же өтө кирдеген идиш аяктар үчүн, кошумча бактерияларга каршы жуусу менен. Идиш жуугуч машинанын кармоо ишин жүргүзүүгө колдонулушу мүмкүн.

8 ЧЫЛОО

Кийинчерээк жуула турган идиш-аякты чайкоо үчүн колдонулат. Бул программа менен эч кандай жуучу каражат колдонулбашы керек.

9 ӨЗ-ТАЗАЛОО

Идиш жуугуч машинага кам көрүү үчүн колдонулган программа, атайын идиш жуугуч машинага кам көрүү үчүн жуучу каажаттарды колдонуп, идиш жуугуч машина бош болгондо гана аткарылышы керек.

Эскертүүлөр:

Тез 30' цикли жеңил кирдеген идиш-аяктар үчүн арналганы эсинизде болсун.

ТАНДООЛОР ЖАНА ФУНКЦИЯЛАРТАНДООЛОР ЖАНА ФУНКЦИЯЛАР

ТАНДООЛОР, (БАШКАРУУ ПАНЕЛИН караңыз) ылайыктуу баскычты басуу аркылуу тандалышы мүмкүн.

Эгер тандоо, тандалган программага шайкеш келбесе, ПРОГРАММАЛАР ТАБЛИЦАСЫН караңыз, анда тиешелүү жарык диоддору 3 жолу тез күйүп-өчөт жана бип үндөрү чыгарылат. Тандоо иштетилбейт.

3D ZONE WASH 3D

Параметр текчеде дароо иштейт. Өзгөчө, биз аны Аралаштырылган жана Интенсивдүү айлампаларда колдонуунуздун сунуштайбыз - түбүндөгү кошумча 3D суу чачыраткычтардан улам, ZONE WASH 3D опциясы электричествону үнөмдөөгө же идиш жуугуч машинен натыйжалуулугун көбөйтүүгө мүмкүнчүлүк түзөт:

- ZONE WASH 3D + АРАЛАШТЫРЫЛГАН ЦИКЛ: бул электричествонун керектөөсүн 40%га чейин үнөмдөйт.
- ZONE WASH 3D + ИНТЕНСИВДҮҮ ЦИКЛ: Бул жуу натыйжалуулугун 40%га чейин көбөйтөт. Ал өтө кирдиген ар кандай идиштерге эң мыкты. Мисалы, кастрюлялар жана соус кастрюлялар, оор инскрустрациясы же тазалоого оор идиштер (терка, жашылчаны майдалатуу аспаптар, кир ашкана аспаптар).

Бул опцияны кандай иштетүү керек:

1. Тиешелүү циклды тандагыла
2. Белгилүү гана текчени жууга, бул баскычты бир нече жолу басыңыз:

 дисплейде көрсөтүлөт (жалгыз гана төмөнкү текче)

 дисплейде көрсөтүлөт (жалгыз гана жогорку текче)

 дисплейде көрсөтүлөт (тандоо ӨЧҮК жана шайман, бардык текчелердеги идиштерди жууйт).

Үстүңкү же төмөнкү текчеге гана жүктөөнү жана жуучу каражаттын өлчөмүн ага жараша азайтууну унутпаңыз.

Эгер үстүңкү текче алып салынса, каражатты диспенсердин ордуна дароо ичине кошуңуз.

КУЛПУ

ZONE WASH 3D баскычын көпкө басканда (3 секунда) БАСКЫЧТЫ БӨГӨТТӨӨ функциясы күйөт. КУЛПУ функциясы КҮЙҮК/ ӨЧҮК баскычынан сырткары, көзөмөлдөө панелин тосмолойт. КУЛПУнү иштен чыгаруу үчүн, аны кайра көпкө басыңыз.

СУУ КРАНЫ ЖАБЫК – Сигнализация

Кирүүчү суу жок болгондо, же суу краны өчүк болгондо күйүп-өчөт.

SHORT TIME

Бул тандоону, ошол эле жуу өндүрүмдүүлүгүнүн деңгээлдерин сактоодо, негизги программалардын узактыгын азайтуу үчүн колдонууга болот.

Программаны тандагандан кийин, SHORT TIME баскычын басыңыз жана көрсөткүч жарыгы күйгүзүлөт. Тандоону тандоодон чыгаруу үчүн, ошол эле баскычты дагы бир жолу басыңыз.

ТАБЛЕТКА (Таб)

Бул орнотуу, колдонулган тазалоочу каражаттын түрүнө жараша программанын өндүрүмдүүлүгүн ыңгайлаштыруунузга мүмкүндүк берет.

SHORT TIME баскычын 3 секундага басыңыз (тиешелүү белги күйүп калат) эгерде сиз таблетка түрүндө кошулган каражаттарды колдонсоңуз (1 дозада чайкоого жардам берүү, туз жана каражат).

Эгерде, сиз суюк же күлмайда жуучу каражатты колдонсоңуз, бул тандоо өчүрүлүшү керек.

КЕЧИКТИРҮҮ

Программанын башталышы 0:30 менен 24 сааттын ортосундагы убакыт аралыгына кечиктирилиши мүмкүн.

1. Программаны жана керектүү тандоону тандаңыз. Программанын башталышын кечиктирүү үчүн, КЕЧИКТИРҮҮ баскычын (кайра-кайра) басыңыз. 0:30дан 24 саатка чейин жөндөлүшү мүмкүн. Баскычтын ар бир басылышы менен, кечиктирип баштоо төмөнкүгө көбөйтүлөт: эгерде тандоо 4 сааттан төмөн болсо, 0:30, эгерде тандоо 12 сааттан төмөн болсо, 1:00, эгерде тандоо 12 сааттан жогору болсо, 4 саат. Эгерде 24 саатка жетип калса, жана баскыч басылса, кечиктирип баштоо иштен чыгарылат.
2. БАШТОО/ТЫНЫТУУ баскычын басыңыз: таймер убакыттын тескери эсебин баштайт;
3. Бул убакыт аягына чыккандан кийин, көрсөткүч жарыгы өчүрүлөт жана программа автоматтык түрдө башталат.

Эгерде убакытты тескери эсептөө учурунда, БАШТОО/ ТЫНЫТУУ баскычы кайра басыла турган болсо, КЕЧИКТИРҮҮ тндоосу токтотулат жана тандалган программа автоматтык түрдө башталат.

КЕЧИКТИРҮҮ функциясын программа башталгандан кийин, орнотууга болбойт.

АГЫЗУУ

Активдүү/иштеп жаткан айлампаны токтотуу жана кыскартуу үчүн, Сыртка агызуу функциясын колдонууга болот. БАШТОО/ТЫНЫТУУ баскычын узак убакытка басып туруу, АГЫЗУУ функциясын иштетет. Иштеп жаткан программа токтотулат жана идиш жуугуч машинадагы суу сыртка агызылат.

ActiveDry

ActiveDry ыңгайлаштырылган, кургатуу системасы менен жабдылган. Ал, күнүгө мыкты иштеп туруу үчүн, эшикти кургатуу фазасы убакыгнда же андан кийин автоматтык түрдө өзү ачат. Эшик ашкана эмерегиңизге зыян келтирбеген температурада ачылып, эшик SHORT TIME режими күйүп турганда ачылбаганын ырастайт.

Кошумча буу коргоосу катары, өзгөчө ылайыкталган коргоо фольгасы идиш жуугуч машине менен бирге берилет (моделдин түрүнө жараша - болушу мүмкүн аны сатып алуу керек). Коргоо фольгасын кантип орнотуу тууралуу (ОРНОТУУ НУСКАМАСЫНА) кайрылыңыз.

ActiveDry функциясы колдонуучу тарабынан төмөндөгүдөй өчүрүлөт:

- ӨЧҮРҮҮ үчүн: Күйгүзүп, андан соң машинаны өчүрүңүз. **P** баскычын 5 сек. бою басып туруңуз, 5 сек. бүткөндө, идиш жуугуч машине кыска бип үнүн чыгарат. Машинаны күйгүзсөңүз, дисплей „oOF“ (ӨЧҮК) дегенди көрсөтөт.
- КҮЙГҮЗҮҮ үчүн: Күйгүзүп, андан соң машинаны өчүрүңүз. **P** баскычын 5 сек. бою басып туруңуз, 5 сек. бүткөндө, идиш жуугуч машине кыска бип үнүн чыгарат. Машинаны күйгүзсөңүз, дисплейде „oOn“ (КҮЙҮК) көрсөтүлөт.

ТЕКЧЕЛЕРДИ ЖҮКТӨӨ

ЖОГОРКУ ТЕКЧЕ

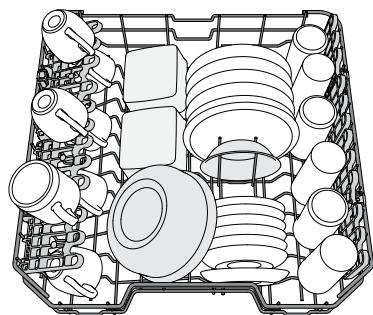

(жогорку текче үчүн жүктөө үлгүсү)

Морт жана жеңил идиштерди жүктөө: стакандар, чынылар, кеселер, жайпак табактар.

ЖОГОРКУ ТЕКЧЕНИН БИЙИКТИГИН ТУУРАЛОО

Жогорку текченин бийиктиги туураланат: төмөнкү текчелерге жүктөгөн нерселердин кагылышуусун болтурбоо жана жогорусунда көбүрөөк мейкиндикти түзүү аркылуу көңтөрүү кармагычтарын болушунча колдонуу үчүн, төмөнкү табага жана төмөн абалда көлөмдүү идиштерди жайгаштыруу үчүн жогорку абал.

Үстүңкү текче, **Жогорку текченин бийиктигин тууралагычы** (суретту караңыз) менен жабдылган, текче үстүңкү абалына туруктуу коюлгуча калтектерди басуусуз, жөн эле текченин капталдарын кармап, аны өйдө көтөрүңүз.

Төмөнкү абалды калыбына келтирүү үчүн, койгучтардын капталдарындагы **A** калтектерин басыңыз жана кутуну төмөнгө жылдырыңыз.

Биз сизге текченин бийиктигин, ал жүктөлгөн маалда тууралабоонузду өтүнөбүз. ЭЧ КАЧАН кутуну бир гана тарабынан көтөрбөңүз же түшүрбөңүз.

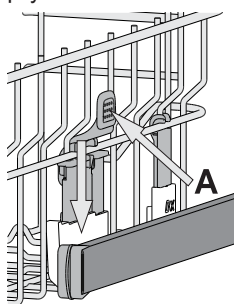

ТУУРАЛАНУУЧУ АБАЛЫ МЕНЕН БҮКТӨМӨ

ЖАПКЫЧТАР

Капталкы бүктөлө турган капкактар бүктөлүп же бүктөлбөсө болот ал, текченин ичиндеги идиштердин жайгаштырылуусун оптималдаштырууга жардам берет.

Вино стакандарды, бүктөмө жапкычтарга ар бир стакандын түбүн ылайыктуу көзөнөгүнө киргизүү менен коопсуз жайгаштырууга болот.

Үлгүсүнө карай:

- бүктөлгөн капкактарды түздөтүү үчүн, аларды өйдө жылдырып жана айланып же аны кармагычтарынан тартып чыгып, ылдый түртүңүз.
- капкактарды бүктөө үчүн, аларды өйдө жылдырып жана айланып же аны кармагычтарынан тартып чыгып, ылдый тартыңыз.

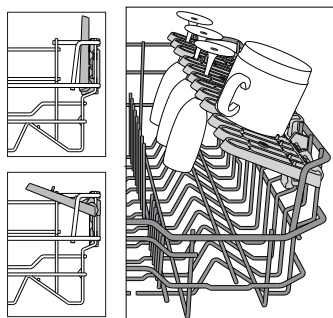

СУУРМА ТЕКЧЕ

Жогорку текче майда идиштерди жана ашкана аспаптарын кармоо үчүн колдонууга жараган жылдырма текче менен жабдылган. Ылайыктуу жуу өндүрүмдүүлүгү үчүн, көлөмдүү идишти түз эле текченин алдына койбоңуз. Текче алып чыгарылат.

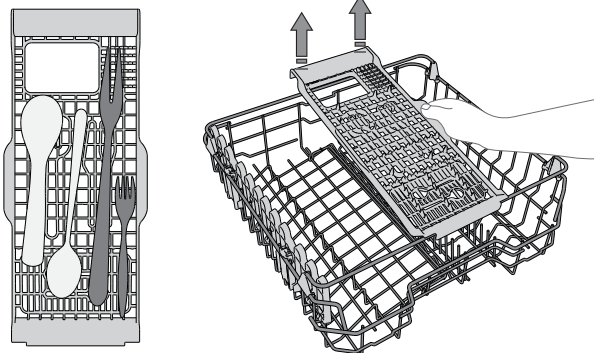

ТӨМӨНКҮ ТЕКЧЕ

Көйрөлөр, капкактар, тарелкалар, жалпак табактар, ашкана аспаптары ж.б. Чоң табактар жана капкактар чачыраткытарга тоскоол болбоосу үчүн капталдарынан эң сонун жайгаштырылышы керек. Төмөнкү текченин тарелкаларды тигинен жайгаштырып жатканда, же каструлдарды жана салат салынуучу табактарды туурасынан жайгаштырууга колдонууга мүмкүн болгон коңторгуч тирөөчтөрү бар.

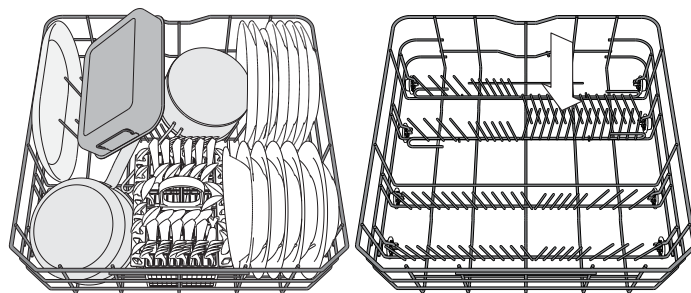

(төмөнкү текче үчүн жүктөө үлгүсү)

АШКАНА АСПАПТАРЫНЫН КУТУСУ

Модулдук куту ашкана аспаптарынын оордун жакшыртуу үчүн, жогорку торчо менен жабдылган. ашкана аспаптарынын кутусу, төмөнкү текченин алдынкы абалына коюлуусу керек.

Бычактар жана учтуу кырлары бар буюмдар тамак жей турган аспаптар кутусуна төмөн каратылып же жогорку текчедеги көңтөрүүчү жайында горизонталдуу жайгаштырылуусу керек.

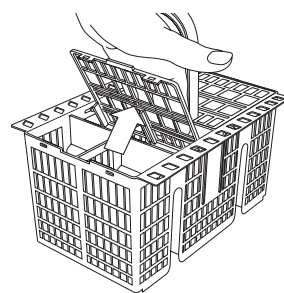

ZONE WASH 3D

Zone Wash 3D кошумча суу чагыраткычтарды колдонот: алар идиш жуугуч машиненин төмөнкү жана үстүңкү жагында (сары түс менен белгиленген) жайгашкан, алар өтө кирдеген аспаптарды интенсивдүүрөөк жуйт идишке суу каптоосун көбөйтөт. Мисалы: каструяларды жана казандарды төмөнкү Zone Wash 3D компоненттерге каратып койгула жана Zone Wash 3D опцияны панельден иштеткиле.

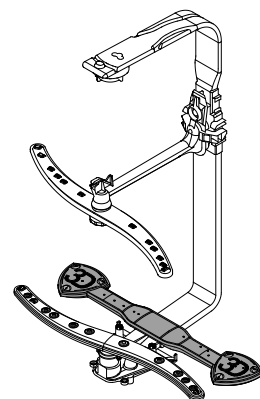

КҮНҮМДҮК КОЛДОНУУ

1. СУУГА ТУТАШУУ ТЕКШЕРИҢИЗ

Идиш жуугуч машина суу каналына туташтырылып, кран ачык болушу керек.

2. ИДИШ ЖУУГУЧ МАШИНАНЫ КҮЙГҮЗҮҮ КҮЙҮК/ӨЧҮК баскычын басыңыз.

3. ТЕКЧЕЛЕРДИ ЖҮКТӨҮЗ

((ТЕКЧЕЛЕРДИ ЖҮКТӨӨНү караңыз)

4. ЖУУЧУ КАРАЖАТТЫН БӨЛҮШТҮРГҮЧҮН ТОЛТУРУУ

5. ПРОГРАММАНЫ ТАНДОО ЖАНА АЙЛАМПАНЫ ТУУРАЛОО

Идиштин түрүнө жана анын булгануу деңгээлине жараша (ПРОГРАММАЛАР СҮРӨТТӨМӨСҮ көрүңүз) P баскычын басуу менен эң ылайыктуу программаны тандаңыз. Каалаган тандоолорду тандаңыз (ТАНДООЛОР ЖАНА ФУНКЦИЯЛАРды караңыз).

6. БАШТОО

БАШТОО/ТЫНЫТУУ баскычын басканда идиш жуугуч циклы башталат. Программа башталганда сиз үн сигналын угасыз.

7. ЖУУ ЦИКЛЫ АЯКТООСУ

Идиш жуугуч циклын бүткөндүгүн үн менен белгиленет жана дисплей **End** (БҮТТҮ) деген жазууну көрсөтөт. Эшигин ачып, шайманды **КҮЙГҮЗҮҮ/ӨЧҮРҮҮ** баскычын басуу менен өчүрүңүз. Күйүп калуунун алдын алуу үчүн, идиш-аяктарды чыгаруудан мурун бир нече мүнөткө күтө туруңуз. Текчелерди эң ылдыйкысынан баштап бошотуңуз.

Машина, электр керектөөсүн азайтуу үчүн, узак аракетсиздиктин белгиленген убакыт аралыгында автоматтуу түрдө өчөт. Эгерде идиш анча көп булганбаса же эгерде ал идиш жуугуч машинага коюла электе сууга чайкалган болсо, колдонулган жуучу каражаттын көлөмүн ошончо азайтыңыз.

АТКАРЫЛЫП ЖАТКАН ПРОГРАММАНЫ ӨЗГӨРТҮҮ

Эгерде туура эмес программа тандалып калса, ал жаңы башталган шартта гана аны өзгөртүү мүмкүн: **КҮЙҮК/ӨЧҮК** баскычын басып кармап туруңуз, машина өчөт. Машинаны, **КҮЙҮК/ӨЧҮК** баскычын колдонуу менен кайра күйгүзүңүз жана жаңы жуу айлампасын жана каалаган тандоолорун тандаңыз; циклды **БАШТОО/ТЫНЫТУУ** баскычын басып баштаңыз.

КОШУМЧА ИДИШТИ КОШУУ

Машинаны өчүрбөстөн, эшигин ачыңыз (**ЫСЫК буудан абайлаңыз!**) жана идиштерди, идиш жуугуч машинага жайгаштырыңыз. эшигин жабыңыз жана төмөнкү **БАШТОО/ ТЫН-ДЫРУУ** баскычын басыңыз айлампа, токтотулган жеринен улантат.

КОКУСУНАН ТОТОНУЛУУЛАР

Эгерде жуу айлампасынын учурунда эшиги ачык болсо, же эгерде кубатуулук кесилип калса, айлампа токтойт. Эшик жабылгандан кийин же электр камсыздоосу калыбына келгенде, айлампаны токтотулган жеринен кайра баштоо үчүн **БАШТОО/ТЫНДЫРУУ** баскычын басыңыз.

DEMO MODE (ДЕМО РЕЖИМИН) иштен чыгаруу үчүн, өмөндөгү иш-аракеттер көрсөтүлгөн ирээти менен аткарылышы керек. Машинаны **КҮЙГҮЗҮҮ**, андан соң кайра **ӨЧҮРҮҮ**. **DELAY** (КИЙИНКИГЕ КАЛТЫРУУ) баскычын, үн чыккыча басып туруңуз. Машинаны кайра күйгүзүңүз. **“dOF”** индикатору күйүп, андан соң **ӨЧӨТ**.

КЕҢЕШТЕР ЖАНА ЖАРДАМДАР

ЖАРДАМДАР

Кутуларды жүктөөгө чейин, идиштерден бардык тамак калдыктарын алып салыңыз жана айнек идиштерди бошотуңуз. Агып жаткан сууга алдын ала чайкоо зарыл эмес.

Идишти оордунда бекем тургандай жана көңтөрүлүп кетпегендей кылып коюңуз; жана көзөнөктөрү бар идиштерди төмөн каратып, суу ар бир бетине эркин жеткидей жана кайра агып чыккыдай кылып томпойгон бөлүктөрүн эңкейтип коюңуз.

Эскертүү: капкактар, кармагычтар, жаймалар жана кууругуч табалар чачкычтардын айлануусуна тоскоол болбосун.

Болгон майда нерселерди ашкана аспаптардын торуна жайгаштырыңыз.

Өтө булганган идиштерди жана мискелерди төмөнкү текчеге жайгаштырыңыз, анткени бул сектордо суу чачкычтар күчтүүрөк жана жуунун жогорурак аткарылышына мүмкүндүк берет.

Шайманды жүктөгөндөн кийин, чачыраткычтардын эркин айланаарын тактаңыз.

ТУУРА КЕЛБЕГЕН ИДИШ

- Жыгачтан жасалган идиш жана тамак жей турган аспаптар.
- Кооздолгон морт стакандар, көркөм кол өнөрчүлүк жана антиквардык идиштер. Алардын кооздолушу бышык эмес.
- Жогору температурага туруштук бере албаган синтетикалык материалдардан болгон бөлүктөр.
- Жез жана калай идиштер.
- Күл, мом, майлагыч же сыя менен булганган идиш.

Айнек кооздолуулардын жана алюминий/күмүш бөлүктөрүнүн өңү, жуу процессинде өзгөрүшү же өчүшү мүмкүн. Айнектин кээ бир түрлөрү (мисалы, хрусталь буюмдары) жуу процессинде күнүрттөлүшү мүмкүн.

АЙНЕККЕ ЖАНА ИДИШКЕ ЗЫЯН КЕЛҮҮ

- Идиш жуугуч машинанын коопсуздугу катары өндүрүүчү тарабынан кепилденген айнекти жана фарфорду гана колдонуңуз.
- Идишке ылайыктуу жеңил жуучу каражат колдонуңуз.
- Айнек идиштерди жана ашкана аспаптарын жуу айлампасы аяктаары менен чогултунуз.

КУБАТТЫ ҮНӨМДӨӨ КЕҢЕШТЕРИ

- Үй чарбасындагы идиш жуугуч машина өндүрүүчүнүн нускамаларына ылайык колдонулганда, **идиш жуугуч машинада идиштерди жууганда, колго жууганга салыштырмалуу АЗЫРААК КУБАТТЫ керектейт.**
- Идиш-жуугуч машинанын натыйжалуулугун жогорулатуу үчүн, идиш жуугуч машина толугу менен жүктөлгөндө, дароо жуу цикли башталышы керек. Үй тиричилигиндеги идиш жуугуч машинанын өндүрүүчү тарабынан көрсөткөн сыйымдуулукка жүктөө, кубат жана суу үнөмдөөсүн камсыз кылат. Идиш аяктын туура салынышы тууралуу маалыматты **ТЕКЧЕЛЕРДИ ЖҮКТӨӨ** бөлүмүндө таба аласыз.
- Бөлүк бөлүк менен жүктөлгөн убакта, атайын арналган жуу параметрлери жеткиликтүү болгондо, аны колдонуу сунушталат (Жарым жартылай жүктөө/ Аймактык жуу/ Мультиаймактык), тандалган текчелерди толтуруу менен гана. Идиш жуугуч машинаны туура эмес жүктөө же ашыкча жүктөө ресурстардын (суу, кубат жана убакыт, ошондой эле ызычуу деңгээли сыяктуу) жогорулатып, тазалоо жана кургатуу өндүрүмдүүлүгүн азайтышы мүмкүн.
- Идиш-аяк бөлүктөрүн кол менен алдын ала чайкоо, суунун жана кубаттын жогорулатылган керектөөсүнө алып келет жана ал сунушталбайт.

ГИГИЕНА

Идиш жуугуч машинада чогулуп кала турган жытты жана тунманы болтурбоо үчүн, **жок дегенде айына бир жолу жогору температура программасын жүргүзүңүз.** Шайманыңызды тазалоо үчүн, чай кашык жуучу каражатты колдонуп аны жүктөбөстөн жүргүзүңүз.

КАМ КӨРҮҮ ЖАНА КАРМОО

ЧЫПКА ТОПТОМУН ТАЗАЛОО

Чыпкалар толуп калбоосу жана агын суулар туура агып кетүүсү үчүн чыпка топтомун дайыма жууп туруңуз.

Идиш жуугуч машинанын чыпкалоо системасында чыпкалар кебээрге толуп же чыпкаларда ал жерге таандык эмес буюмдар чыпкалоо системасында же чачыраткычтарда болсо, ал өндүрүмдүүлүктү азайтып, иштегенде ызы-чуу көбөйүп же рестурстардын колдонулушун жогорулатат.

Чыпка топтому, тамак калдыктарын жууй турган суудан алып салуучу үч чыпкадан турат жана сууну кайра айлантат.

Идиш жуугуч машина, чыпкасыз же эгер чыпка бош болсо колдонулбашы керек.

Айына эң аз бир жолу же ар 30 циклден кийин, чыпка топтомун текшерип же эгер керек болсо, аны агып турган сууга темир эмес щетканы колдонуп кылдаттык менен төмөндөгү нускаманы жолдоп, жууңуз:

1. Цилиндр чыпкасын А саат жебесинин багытына каршы бураңыз жана аны алып чыгарыңыз (1 сур.).
2. Каптал жапкычтарына бир аз басым көрсөтүү менен чыпка чынысын В алып салыңыз (2 сур.).
3. Дат баспас табак С чыпкасын жылдырыңыз (3 сур.).
4. Эгер башкача объекттерди (сынган айнек, фарфор, сөөктөр, жемиш уруктары же данектер сыяктуу нерселерди ж.б.) тапсаңыз, аларды акырын алып чыгарыңыз.
5. Тоскучту текшериңиз жана тамак калдыктарын алып салыңыз. Жуу айлампасынын насос коргоосун (кара тетик) ЭЧ КАЧАН АЛЫП салбаңыз (4 сур.).

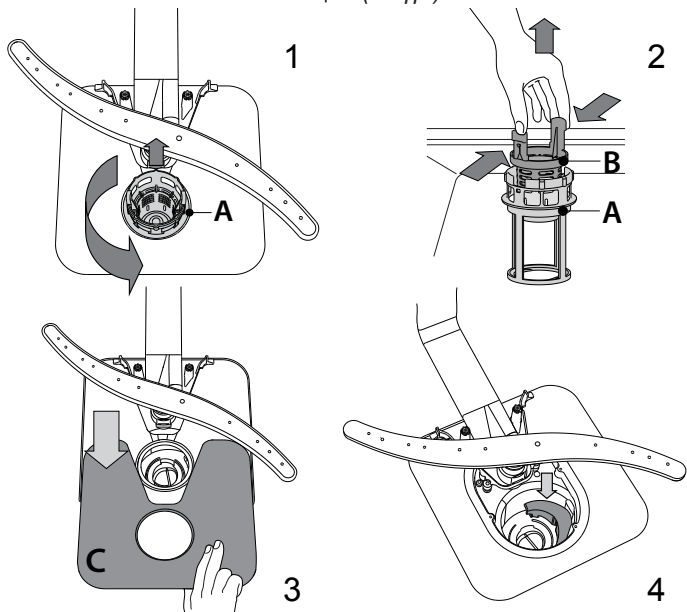

Чыпкаларды тазалагандан кийин, чыпка топтомун кайра жайгаштырыңыз жана аны абалына туура бекитиңиз; идиш жуугуч машинанын эффективдүү иштөөсүн сактоо үчүн бул маанилүү.

СУУ КИРҮҮЧҮ ШЛАНГДЫ ТАЗАЛОО

Эгерде суу кирүүчү шлангдар жаңы, же узак убакытка колдонулбаган болсо, анда керектүү туташтырууларды жасоодон мурда, суунун тунуктугун жана ыпыр-сыпыры жок экендигин текшерүүгө, аны агызыңыз. Эгерде сактык чаралары аткарылбаса, суу келүүчү ийкем түтүк тосмолонушу жана ал идиш жуугуч машинаны бузушу мүмкүн.

ЧАЧЫРАТКЫЧТАРДЫ ТАЗАЛОО

Тамак калдыктары чачыраткычтарда катып, сууну чачыратуучу көзөнөктөрүн бөгөттөп калган учурларда. Ошондуктан, сизге чачыраткычтарды кээде текшерип туруу жана аларды металл эмес щетка менен тазалоо сунуш кылынат.

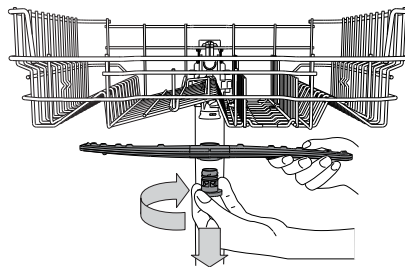

Үстүңкү чачкычты алып салуу үчүн пластик абалбекиткич шакекчесин саат жебеси боюнча бураңыз. Жогорку чачыраткыч көп көзөнөктүү капталы жогору карагандай кылып кайра жайгаштырылышы керек.

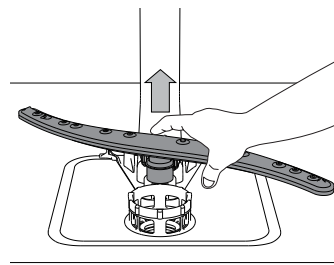

Төмөнкү чачыраткыч жогору тартуу аркылуу алып чыгарылат.

СУУНУ ЖУМШАРТУУ ТУТУМУ

Суу жумшарткыч автоматтык түрдө суунун катуулугун азайтып, ысыткычта кебээрдin түзүлүшүнүн алдын алып, жакшыраак тазалоо натыйжалуулугун камсыздайт. Бул система өзүн туз менен калыбына келтиргендиктен, контейнер бошоп калганда, тузду толтуруп коюу керек. Суунун катуулугунун жөндөөсүнө жараша жаңыртылып турат. Жаңыртуу 6 Эко цикли сайын орун алат. Суунун катуулугунун деңгээли 3 болушу керек. Калыбына келтирүү процесси акыркы чайкоодо башталып, цикл бүткөнгө чейин кургатуу фазасында аяктайт.

- Бир калыбына келтирүүнүн керектөөсү: ~3,5 л суу;
- Болжолу менен ар циклде 5 кошумча мүнөткө созулат;
- 0,005 кВт*с азыраак кубатты керектейт.

БУЗУКТУКТАРДЫ ТАБУУ

Эгер идиш жуугуч машинаңыз туура иштебесе, төмөндөгү тизмени карап чыкканда көйгөй аларды аткаруу менен оңолобу же жокпу, текшериниз. Башка каталар же көйгөйлөр үчүн, ыйгарым укуктуу Сатуудан кийинки кызматка кайрылыңыз. Алардын байланыш маалыматтары кепилдик буклетинде жайгаштырылган. Қосалқы бөлшектер арнайы нормативтік талаптарға сәйкес 7 немесе 10 жылға дейін қол жетімді болады.

КӨЙГӨЙЛӨР	МҮМКҮН БОЛГОН СЕБЕПТЕР	ЧЕЧИМДЕР
Туз индикатору күйөт	Туз резервуары бош. (Тузду толтуруу индикатору бир нече жуу цикли бою күйүп турат).	Резервуарга туз салыңыз (көбүрөөк маалымат үчүн - 2-бетти караңыз). Суунун катуулугун жөндөө - таблицаны караңыз, 2-бетте.
Чайкоочу каражат индикатору күйүп турат	Чайкоо каражатынын диспенсери бош. (Чайкоочу каражатын толтургандан кийин, индикатор бир нече жуу цикли бою күйүк болот).	Диспенсерди чайкоочу каражат менен толтуруңуз (кеңири маалымат үчүн - 2-бетти караңыз).
Идиш жуугуч машина жүргүзүлбөйт же буйруктарга жооп бербейт.	Шайман туура эмес сайылган.	Вилкасын розеткага киргизиңиз.
	Кубаттуулуктун өчүшү.	Коопсуздук себептеринен улам, идиш жуугуч машина свет өчүп, күйгөндө, автоматтык түрдө күйбөйт. БАШТОО/тындыруу баскычын басып, циклди улантыңыз.
	Идиш жуугуч машинанын эшиги жабылган эмес. <i>ActiveDry</i> терүү коду киргизилген жок.	"Чык". эткенди укканга чейин эшикти коркпой басыңыз.
	Циклди > 4 секундда ачылган эшик токотот.	Эшикти 4 секунддадан кийин жаап, БАШТОО/тындыруу баскычын басыңыз.
Идиш жуугуч машина, сууну агызбайт. Дисплейде көрсөтүлгөн: F3 жана Күйк/Өчү жана БАШТОО/Тынытуу LED'дери тез күйүп өчөндө.	Жуу айлампасы дагы эле бүтө элек.	Жуу айлампасы бүткүчө күтө туруңуз.
	Суу агызуучу шланг ийилип калган.	Суу агызуучу шлангдын ийилип калбаганын текшериниз (<i>ОРНОТУУ НУСКАМАСЫН</i> караңыз).
	Суу агызуучу шланг бөгөтөлгөн.	Суу агызуучу шлангды тазалаңыз.
	Чыпка тамактын калдыктарына толуп калат.	Чыпканы тазалаңыз (<i>ЧЫПКА ТОПТОМУН ТАЗАЛОО</i> ну караңыз).
Идиш жуугуч машина ашыкча үн чыгарат.	Идиштер бири-бирине тийишип шалдырайт.	Идишти туура орундаштырыңыз (<i>ТЕКЧЕЛЕРДИ ЖУКТӨӨНУ</i> караңыз).
	Көбүктүн ашыкча көлөмү чыгарылды.	Жуучу каражат туура эмес ченелген же ал идиш жуугуч машиналарда колдонууга ылайык эмес (<i>ЖУУЧУ КАРАЖАТТЫН БӨЛҮШТҮРГҮЧҮН ТОЛТУРУУ</i> көрүңүз). АГЫЗУУ баскычын басуу менен идиш жуугуч машинаны кайра орнотуңуз (<i>ТАНДООЛОР ЖАНА ФУНКЦИЯЛАРДЫ</i> караңыз) жана жаңы программаны жуучу каражатсыз жүргүзүңүз.
Идиштер таза эмес.	Идиш туура орноштурулган эмес.	Идишти туура орундаштырыңыз (<i>ТЕКЧЕЛЕРДИ ЖУКТӨӨНУ</i> караңыз).
	Идиш тоскоолдук кылып, чачыраткычтар эркин айлана алган жок.	Идишти туура орундаштырыңыз (<i>ТЕКЧЕЛЕРДИ ЖУКТӨӨНУ</i> караңыз).
	Жуу айлампасы өтө жумшак.	Ылайыктуу жуу айлампасын тандаңыз (<i>ПРОГРАММАЛАР ТАБЛИЦАСЫН</i> караңыз).
	Көбүктүн ашыкча көлөмү чыгарылды.	Жуучу каражат туура эмес ченелген же ал идиш жуугуч машиналарда колдонууга ылайык эмес (<i>ЖУУЧУ КАРАЖАТТЫН БӨЛҮШТҮРГҮЧҮН ТОЛТУРУУ</i> көрүңүз).
	Чайкоо бөлмөсүндө капкак туура жабылбай калган.	Чайкоо каражат бөлүштүргүчүнүн капкагы жабылганын тактаңыз.
	Чыпка булганган же толуп калган.	Чыпка топтомун тазалаңыз (<i>КАМ КӨРҮҮ ЖАНА САКТОО</i> ну караңыз).
Идиш жуугуч машина, сууну толтурбайт. Дисплейде көрсөтүлгөн: F6 жана Күйк/Өчү жана БАШТОО/Тынытуу LED'дери тез күйүп өчөндө.	Суу камсыздочуда суу жок же кран жабык.	Суу камсыздочуда суу бар экенин жана крандын ачык экенин текшериниз.
	Шланг ийилип калган.	Суу агызуучу шланг ийилип калбашы керек (<i>ОРНОТУУ</i>) идиш жуугуч машинаны кайра программалап жана кайра жөндөңүз.
	Суу агызуучу шлангасынын чыпкасы толуп калган; аны тазалап коюу керек.	Ырастагандан кийин жана тазалагандан кийин, идиш жуугуч машинанын ачык өчүрүп, кайра күйгүзүңүз жана жаңы программаны баштаңыз.
Идиш жуугуч машина циклди алдын ала аяктайт. Дисплейде көрсөтүлгөн: F15 жана Күйк/Өчү жана БАШТОО/Тынытуу LED'дери тез күйүп өчөндө.	Агызуу шлангасы өтө ылдый жайгаштырылган же канализацияга агызылып жатат.	Агызуу шлангасынын башы туура бийиктикте жайгашканын текшериниз (<i>ОРНОТУУ</i> ну караңыз). Үй канализациясына куюлуп жатканын текшерип, эгер керек болсо абаны тартуу клапанын орнотуңуз
	Суу камсыздоосундагы аба	Суу келгенде суунун жылжып агуусун же абанын ичине киргенин камсыздаган башка көйгөйлөрдү текшерип көрүңүз.
Колдонулган суюк жуугучка көз каранды.	Кечигүү функциясы иштетилгенде агып кетүү күчөшү мүмкүн.	Кичинекей агып кетүүлөр машинанын иштешине тоскоол болбойт. Агып кетүүнү суюк жуугучтун түрүн өзгөртүү же таблеткаларды колдонуу менен алдын алууга болот.

Эрежелер, стандарттык документтер, запастык бөлүктөргө буйрутма берүү жана продукттун кошумча маалыматын төмөнкү жерден табууга болот:

- Аларды QR кодун колдонуп жүктөсө болот
- Биздин вебсайтка кирүү: docs.hotpoint.eu жана parts-selfservice.europeanappliances.com
- Же болбосо, биздин Саткандан кийинки тейлөө кызматка кайрылыңыз (Телефон номурун кепилдик буклетинен караңыз). Биздин Саткандан кийинки тейлөө кызматыбызга кайрылып жатканда, өнүмүңүздүн идентификациялоочу тактасында жазылган коддорду көрсөтүңүз.

Модель тууралуу маалыматты QR кодунун жардамы менен кубаттуулук көрсөтүлгөн жарлыктан алууга болот. Ошондой эле жарлыкта <https://eprel.ec.europa.eu> порталына өтүү үчүн моделдин идентификатору камтылган.

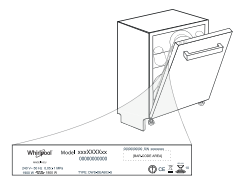

КҮНДЕЛІКТІ АНЫҚТАМА НҰСҚАУЛЫҒЫ



**HOTPOINT ARISTON ӨНІМІН САТЫП АЛҒАНЫҒЫЗ
ҮШІН РАҚМЕТ.** Барынша жан-жақты көмек алу үшін
құрылғыны мына веб-сайтта тіркеңіз:
www.hotpoint.eu/register

**ТОЛЫҚ АҚПАРАТ АЛУ ҮШІН
ҚҰРЫЛҒЫДАҒЫ QR КОДЫН
СКАНЕРЛЕҢІЗ**

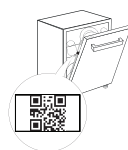

Құрылғыны пайдаланбас бұрын Қауіпсіздік нұсқаулығын мұқият оқыңыз.

ӨНІМ СИПАТТАМАСЫ

ҚҰРЫЛҒЫ

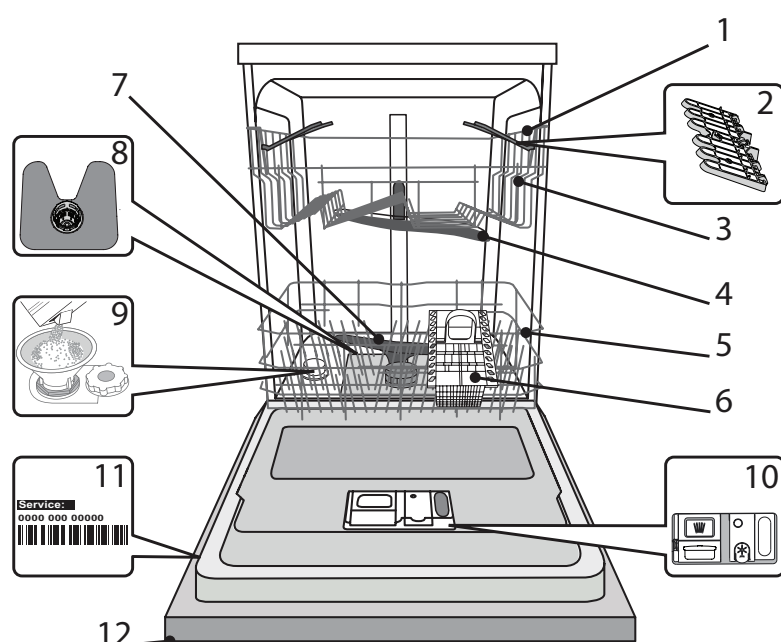

1. Жоғарғы сөре
2. Жиналмалы ысырмалар
3. Жоғарғы сөренің биіктігін реттегіш
4. Жоғарғы спрей тұтқасы
5. Төменгі сөре
6. Ас құралдары себеті
7. Төменгі спрей тұтқасы
8. Сүзгі жинағы
9. Тұз қоймасы
10. Тазалау құралы мен шаю құралы ыдысы
11. Зауыт тақтайшасы
12. Басқару панелі

БАСҚАРУ ПАНЕЛІ

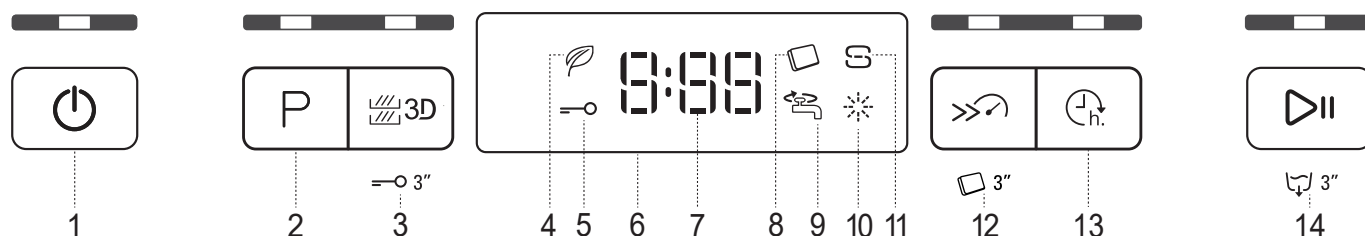

1. Индикатор шамы бар қосу-өшіру/Ысыру түймесі
2. Индикатор шамы бар бағдарламаны таңдау түймесі
3. Индикатор шамы бар Zone Wash 3D түймесі / перне құлпы
4. Эко бағдарламасының индикатор шамы
5. Перне құлпы индикатор шамы
6. Дисплей
7. Бағдарлама нөмірі мен қалған уақыт индикаторы
8. Таблетка (Таб) индикатор шамы
9. Су краны жабық индикатор шамы
10. Шаю құралын толтыру индикатор шамы
11. Тұзды толтыру индикатор шамы
12. Индикатор шамы бар Short Time түймесі / Таблетка (Таб)
13. Индикатор шамы бар кешіктіру түймесі
14. Индикатор шамы бар Бастау/тоқтату түймесі / Тазалау

Hotpoint

ARISTON

АЛҒАШҚЫ РЕТ ПАЙДАЛАНУ ТҰЗ, ШАЙҒЫШ ҚҰРАЛ МЕН ЖУҒЫШ ҚҰРАЛ

АЛҒАШҚЫ РЕТ ПАЙДАЛАНУҒА ҚАТЫСТЫ КЕҢЕС

Орнатқаннан кейін тор сөрелерден тығырықтарды және үстіңгі тор сөреден тығыздағыш серіппелі элементтерді алып тастаңыз.

ТҰЗ БАҒЫН ТОЛТЫРУ

Тұзды қолдану ыдыстарда және құрылғының жұмыс құрамдастарында ҚАҚ түзілуінің алдын алады.

- **ТҰЗ САУЫТЫН ЕШҚАШАН БОС ҚАЛДЫРМАУДЫҢ** маңызы зор.
- Судың кермектігін орнатудың маңызы зор.

Тұз резервуары идиш жуугуч машинаның төменүрөөк жағында жайғашқан (ӨНІМ СИПАТТАМАСЫ қараңыз) жана көзөмөлдөө панелинде **ТҰЗ ТОЛТЫРУ индикатор шамы**  жанған кезде оны толтыру қажет.

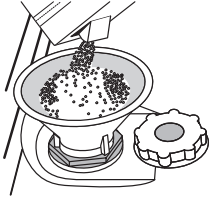

1. Төменгі сөрени алып тастап, бак қақпағын бұрап алыңыз (сағат тіліне қарсы бағытта).
2. Бұны тек бірінші рет пайдаланғанда орындау керек: тұз сауытына су құйыңыз.
3. Құйғышты салыңыз (суретті қараңыз) тұз бағын шетіне дейін толтырыңыз (шамамен 1 кг); аздаған судың төгілуі қалыпсыз.
4. Құйғышты алып, саңылаудан қалдық тұзды сүртіп алыңыз.

Қақпақтың мықтап бұлғанын тексеріңіз, жуу бағдарламасы кезінде ешбір тазалау құралы контейнерге кірмек керек (бұл жөндеуге болмайтын суды жұмсарту құралына зақым келтіруі мүмкін).

Тұз қосу керек болған кезде, коррозияның алдын алу үшін, жуу циклін бастамас бұрын міндетті түрде осы процедураны орындау керек.

СУ ҚАТТЫЛЫҒЫН ОРНАТУ

Суды жұмсарту құралының жақсы жұмыс істеуіне мүмкіндік беру үшін, су қаттылығы параметрінің шлангідегі нақты су қаттылығына негізделуі маңызды. Бұл мәліметтерді жергілікті су жабдығынан алуға болады.

Су кермектігіне арналған зауыттың үнсіз келісім бойынша орнатқан баптаулары.

- **ҚОСУ/ӨШІРУ** түймесін басу арқылы құрылғыны іске қосыңыз.
- **ҚОСУ/ӨШІРУ** түймесін басу арқылы құрылғыны өшіріңіз.
- Сигнал естілмейінше 5 секундқа **БАСТАУ/ТОҚТАТУ** түймесі басып тұрыңыз.
- **ҚОСУ/ӨШІРУ** түймесін басу арқылы құрылғыны іске қосыңыз.
- Ағымдағы таңдау деңгейі нөмірі мен тұзды индикатор шамы жыпылықтайды.
- Түймені басу арқылы **Р** қалаған кермектік деңгейін таңдаңыз (СУ КЕРМЕКТІГІ КЕСТЕСІН ҚАРАҢЫЗ тарауын қараңыз).

Су кермектігі кестесі				
Деңгей	°dH Германия деңгейлері	°fH Франция деңгейлері	°Clark Ағылшынша градустар	
1	Жұмсақ	0 - 6	0 - 10	0 - 7
2	Орташа	7 - 11	11 - 20	8 - 14
3	Шамамен	12 - 16	21 - 29	15 - 20
4	Қатты	17 - 34	30 - 60	21 - 42
5	Өте қатты	35 - 50	61 - 90	43 - 62

- **ҚОСУ/ӨШІРУ** түймесін басу арқылы құрылғыны өшіріңіз.

Параметр аяқталды!

Осы процедура аяқталған соң, бағдарламаны жүктемей іске қосыңыз. **Тек қана ыдыс жуғыш машиналарға арналған тұзды қолданыңыз.** Тұз машинаға құйылған соң, ТҰЗДЫ ТОЛТЫРУ индикатор шамы өшеді.

Егер тұз сауыты толтырылмаса, өк қалдықтарының жиналуының нәтижесінде су жұмсартқыш пен қыздыру элементіне нұқсан келуі мүмкін. Тұзды қолдану идиш жуугуч машинада қолдонулған каражаттын ар қандай түрү менен сунушталат.

ШАЙҒЫШ ҚҰРАЛ ЫДЫСЫН ТОЛТЫРУ

Шайғыш құрал ыдысты ҚҰРҒАТУДЫ оңайырақ етеді. Шайғыш құрал ыдысын **A** дисплейде **ШАЙҒЫШ ҚҰРАЛДЫ ҚҰЮ индикатор шамы**  жанып тұрған кезде толтыру керек.

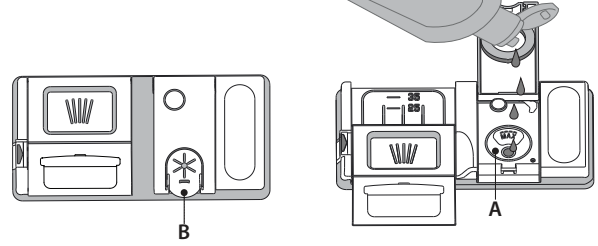

1. Қақпақтағы ілмекті жоғары тартып, **B** шайғыш құрал ыдысын ашыңыз.
2. Шайғыш құралды мұқият толтыру орнынан мүмкіндігінше (110 мл) құю аузынан терең етіп салыңыз. Төгіліп кеткен болса, дереу құрғақ матамен тазалап алыңыз.
3. Оның сырт етіп жабылғанын естімейінше қақпақты басыңыз. **Шаю құралын ЕШҚАШАН тікелей түтікке құймаңыз.**

ШАЮ ҚҰРАЛЫНЫҢ МӨЛШЕРІН РЕТТЕУ

Құрғату нәтижелерімен толығымен қанағаттанбасаңыз, қолданылған шаю құралының мөлшерін реттеуге болады.

- **ҚОСУ/ӨШІРУ** түймесін қолданып ыдыс жуғыш машинаны іске қосыңыз.
- Оны **ҚОСУ/ӨШІРУ** түймесін қолданып өшіріңіз.
- **БАСТАУ/ТОҚТАТУ** түймесін үш рет басыңыз, сигнал естіледі.
- **ҚОСУ/ӨШІРУ** түймесін қолданып оны қосыңыз.
- Ағымдағы таңдау деңгейі нөмірі мен шаю құралы индикатор шамы жыпылықтайды.
- Берілетін шаю құралы деңгейінің мөлшерін таңдау үшін **Р** түймесін басыңыз.
- Оны **ҚОСУ/ӨШІРУ** түймесін қолданып өшіріңіз

Параметр аяқталды!

Шаю құралы деңгейі 1 (ЭКО), пдеңгейіне орнатылған болса, шаю құралы беріледі. Шаю құралы таусылған болса, ТӨМЕН ШАЮ ҚҰРАЛЫ индикаторы жанбайды.

Ыдыс жуғыш машинаның үлгісіне байланысты ең көбі 5 деңгейді орнатуға болады. Зауыттық параметрлер нақты үлгіге тән болады, өз машинаңыз бойынша оларды тексеру үшін жоғарыдағы нұсқаулыққа сүйеніңіз.

- Ыдыстарда көгілдір жолақтарды байқасаңыз, төмен санды орнатыңыз (2-3).
- Ыдыстарда судың тамшылары немесе қақ белгілері болатын болса, жоғары санды (4-5) орнатыңыз.

ТАЗАЛАУ ҚҰРАЛЫ ЫДЫСЫН ТОЛТЫРУ

Жуғыш құрал ыдысын ашу үшін **C** ашу құрылғысын қолданыңыз. **Жуғыш құралды тек D ұнтақ ыдысына салыңыз.** **Алдын ала жууға арналған жуғыш құралдың қажетті мөлшерін барабанға тікелей салыңыз.**

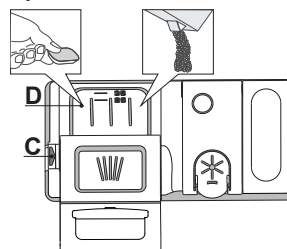































1. Тазалау құралын өлшеген кезде, дұрыс мөлшерін қосу үшін бұрында берілген ақпаратты қараңыз. Ыдыстың ішінде **D** индикаторлары құралын мөлшерлеу үшін көмек береді.
2. Ол орнына сырт етіп түспейінше қақпақты жауып, тазалау құралының қалдықтарын ыдыстың шеттерінен сүртіп тастаңыз.
3. Жабу құрылғысы орнына қауіпсіз етіп салынбайынша, тазалау құралының қақпағын жабыңыз.

Тазалау құралының ыдысы бағдарламаға сәйкес дұрыс уақытта автоматты түрде ашылады. Барлығы бірінде тазалау құралы қолданылатын болса, **ТАБЛЕТКА** түймесін қолдануды ұсынамыз, себебі ол әрақашан ең жақсы жуу және құрғату нәтижелеріне қол жеткізілмейінше бағдарламаны реттейді.

Ыдыс жуғыш машинаға арналмаған жуғыш құралдарды пайдаланған жағдайда, құрылғының зақымдалуына немесе бұзылуына әкеліп соғуы мүмкін.

БАҒДАРЛАМАЛАР КЕСТЕСІ

Бағдарлама	Құрғату сатысы	ActiveDry	Қол жетімді параметрлер *)	Длительность программы (ч:мин)**	Судың тұтынылуы (литр/айналым)	Энергияны тұтыну (кВт/айналым)	
1. Эко	ECO 50°	✓	✓	 	3:10	9,5	0,75
2. Авто Қарқынды	 A 65°	✓	✓	 3D   	2:00 - 3:10	14,0 - 17,0	1,50 - 1,85
3. Авто Аралас	 A 55°	✓	✓	 3D   	1:30 - 2:30	14,5 - 16,0	1,15 - 1,30
4. Авто Тез жуу	 A 50°	✓	✓	 3D  	0:55 - 1:25	11,0 - 14,5	1,15 - 1,25
5. Жылдам 30'	 50°	✗	✓	 3D  	0:30	9,0	0,50
6. Кайырлы түн	 50°	✓	✓	 3D  	3:30	16,0	1,15
7. Залалсыздандыру	 65°	✓	✗		1:50	12,0	1,30
8. Сулау	 -	✗	✗	 3D 	0:12	4,5	0,01
9. Өзін тазалау	 65°	✗	✗		0:50	8,0	0,85

ЭКО бағдарлама деректері EN 60436:2020 Еуропалық стандартына сай зертханалық жағдайларға байланысты өлшенеді.

Сынақ зертханаларына арналған ескертпе: салыстырмалы EN сынақ жағдайлары үшін төмендегі мекенжайға электрондық хат жіберіңіз: dw_test_support@europeanappliances.com. Бағдарламалардың ешқайсысы үшін ыдыс-аяқты алдын ала өңдеу керек емес.

*) Барлық параметрлерді бір уақытта қолдануға болмайды.

**) Эко бағдарламасынан басқа бағдарламаларға берілген мөндер - шамамен алынған. Нақты уақыт кіріс судың температурасы мен қысымы, бөлме температурасы, тазалау құралының мөлшері, жүтелген ыдыстың көлемі мен түрі, жүктелген ыдыстарды реттеу, қосымша таңдалған параметрлер мен датчикті калибрлеу сияқты көптеген факторларға байланысты әртүрлі болуы мүмкін. Датчикті калибрлеу бағдарлама ұзақтығын 20 минутқа арттыруы мүмкін.

БАҒДАРЛАМАЛАР СИПАТТАМАСЫ

Жуу айналымын таңдау бойынша нұсқаулар.

1 ЭКО

Эко бағдарламасы орташа ластанған ыдыс-аяқтарды жууға арналған, әрі ол су мен энергияны қатар қолдану тұрғысынан өте тиімді бағдарлама болып табылады, сондай-ақ бұл бағдарлама ЕО экодизайн заңнамасына сәйкестікті бағалау үшін қолданылады.

2 АВТО ҚАРҚЫНДЫ

Қатты ластанған ыдыс-аяқ пен табаларға арналған автоматты бағдарлама (нәзір заттар үшін қолданылмайды).

3 АВТО АРАЛАС

Қалыпт ластанған табалар мен ыдыстар үшін автоматты бағдарлама.

4 АВТО ТЕЗ ЖУУ

Қалыпты ластанған қыс ыдыс-аяқтың шағын мөлшеріне арналған автоматты бағдарлама. Азырақ уақытта тамаша жууды қамтамасыз етеді.

5 ЖЫЛДАМ 30'

Қатып қалған тағам қалдығы жоқ, аздап ластанған ыдыстарды жартылай толтырып қолданылатын бағдарлама. Кептіру фазасы жоқ.

6 КАЙЫРЛЫ ТҮН

Құрылығын түнгі уақытта пайдалану үшін қолайлы. Шуды барынша аз шығарып, барынша жақсы жуу мен кептіруді қамтамасыз етеді.

7 ЗАЛАЛСЫЗДАНДЫРУ

Қалыпты немесе қатты кірленген ыдыс-аяқ, қосымша бактерияға қарсы жуу. Ыдыс жуғыш машинаға техникалық қызмет көрсету үшін пайдалануға болады.

8 СУЛАУ

Кейінірек жуылатын ыдыс-аяқты жібіту үшін пайдаланыңыз. Осы бағдарламамен қолданылатын тазалау құралы жоқ.

9 ӨЗІН ТАЗАЛАУ

Ыдыс жуғыш машинаға қызмет көрсету үшін қолданылатын бағдарлама ыдыс жуғыш машина бос тұрғанда ғана, оған қызмет көрсетуге арналған арнайы жуғыш құралдарды қолдану арқылы ғана орындалуы керек.

Ескертпелер:

Жылдам 30' циклінің аздап қана ластанған ыдыстарды жууға арналғанын есте сақтаңыз.

ОПЦИЯЛАР МЕН ФУНКЦИЯЛАР

ОПЦИЯЛАРДЫ тиісті түймені басу арқылы тікелей таңдауға болады (БАСҚАРУ ПАНЕЛІН қараңыз).

Егер опция таңдалған бағдарламаға сәйкес келмесе БАҒДАРЛАМАЛАР КЕСТЕСІН қараңыз, тиісті ЖДШ 3 рет тез жыпылықтайды да, дыбыстық белгі естіледі. Опция қосылмайды.

3D ZONE WASH 3D

Параметр бірден бір тор сөрөмен жұмыс істейді. Атап айтқанда, оны Аралас және Қарқынды циклдармен бірге пайдалануды ұсынамыз - қуыстың табанында орналасқан қосымша 3D су бүріккіштерінің арқасында ZONE WASH 3D параметрі электр қуатын үнемдеуге және ыдыс жуғыш машинаның жуу өнімділігін арттыруға мүмкіндік береді:

- ZONE WASH 3D + АРАЛАС ЦИКЛ: бұл қуат тұтынуды 40% -ға дейін азайтуға болады.
- ZONE WASH 3D + ҚАРҚЫНДЫ ЦИКЛ: 40% дейін жуу қабілетін арттырады. Аралас өте ластаған жүк үшін мінсіз, мыс. кәстрөл және табалар, ауыр қойындысын немесе қиын-тазалайтын қыш ыдыс- аяқ сияқты (үккіш, көкөніс кескіш, лас ас құралдары).

Опцияны қалай іске қосу:

1. Үйлесімді циклді таңдаңыз
2. Әдепкі бойынша құрылғы барлық сөрелердегі ыдыстарды жуады. Тек қана белгілі сөрөнi жуу үшін, бұл түймені қайталап басыңыз:

 дисплейде көрсетіледі (тек төменгі сөре)

 дисплейде көрсетіледі (тек жоғарғы сөре)

 дисплейде көрсетіледі (опция ӨШІРІЛЕДІ және құрылғы барлық сөрелердегі ыдыстарды жуады).

Тек қана жоғарғы немесе төменгі сөрөнi жүктеуді және сәйкесінше тазалау құралының мөлшерін азайтуды есте сақтаңыз.

Егер үстіңгі сөре алынып тасталған болса, жуғыш құралды жуғыш құрал салатын суырмаға салмай, тікелей жәшікке салыңыз.

ПЕРНЕ ҚҰЛПЫ

ZONE WASH 3D түймесін ұзақ уақытқа басу (3 секунд) ПЕРНЕ ҚҰЛПЫ функциясын іске қосады. ПЕРНЕ ҚҰЛПЫ функциясы ҚОСУ/ӨШІРУ түймесінен басқа басқару тақтасын құлыптайды. ПЕРНЕ ҚҰЛПЫН өшіру үшін ұзақ уақытта қайтадан басыңыз.

СУ КРАНЫ ЖАБЫҚ — сигнал

Кіріс су болмаған кезде немесе су краны жабық болмаған кезде жыпылықтайды.

SHORT TIME

Бұл опция бірдей жуу өнімділігі деңгейлерін жүзеге асырған кезде негізгі бағдарламалардың ұзақтығын азайту үшін қолданылады.

Бағдарламаны таңдаған соң, SHORT TIME түймесін басып, индикатор шамын қосыңыз. Опцияны өшіру үшін сол түймені қайтадан басыңыз.

ТАБЛЕТКА (Таб)

Бұл параметр қолданылған тазалау құралының түріне байланысты бағдарламаның өнімділігін оңтайландыруға мүмкіндік береді.

ТАБЛЕТКА пішіміндегі (1 мөлшердегі шаю құралы, тұз және тазалау құралы) біріктірілген тазалау құралдарын қолданатын болсаңыз, SHORT TIME түймесін 3 секундқа (жанады сәйкес белгі жанады).

Ұнтақты немесе сұйық тазалау құралын қолданатын болсаңыз, бұл опция өшіріледі.

КЕШІКТІРУ

Бағдарламаның басы 0:30 және 24 сағат аралығындағы мерзімге кешіктірілуі мүмкін.

1. Бағдарламаны және кез келген қалаған опцияны таңдаңыз. Бағдарламаның басталуын кешіктіру үшін КЕШІКТІРУ түймесін (қайталап) басыңыз. 0:30 - 24 сағат аралығына орнатыла алады. Түймешікті ер басқан сайын кешіктіріп бастау келесідей арттырылады: таңдау 4 сағаттан төмен болса - 0:30, таңдау 12 сағаттан төмен болса - 1:00, таңдау 12 сағаттан жоғары болса - 4 сағат. 24 сағатқа қол жеткізілген кезде, түйме басылады, кешіктіріп бастау ажыратылады.
2. БАСТАУ/ТОҚТАТУ түймесін басыңыз: таймер кері есепті бастайды;
3. Осы уақыт аяқталған кезде, индикатор шамы сөнеді және бағдарлама автоматты түрде басталады.

БАСТАУ/ТОҚТАТУ түймесі кері есеп кезінде қайтадан басылатын болса, КЕШІКТІРУ опциясынан бас тартылып, таңдалған бағдарлама автоматты түрде басталады.

КЕШІКТІРУ функциясын бағдарлама басталған соң орнату мүмкін емес.

ТАЗАЛАУ

Белсенді айналымды тоқтату және өшіру үшін, ТАЗАЛАУ функциясын пайдалануға болады.

БАСТАУ/ТОҚТАТУ түймесін ұзақ уақытқа басу ТАЗАЛАУ функциясын іске қосады. Белсенді бағдарлама тоқтатылады және ыдыс жуғыш машинадағы су ағызылады.

ActiveDry

ActiveDry күнделікті арнайы кептіруді қамтамасыз ету үшін кептіру барысында/кептіруден кейін есікті автоматты түрде ашатын конвективтік кептіру жүйесі болып табылады. Есік ас үй жиһазыңызға қауіп келтірмейтіндей температурада ашылады, осылайша SHORT TIME опциясы қосуды тұрса, есік ашылмайды.

Қосымша, бұдан қорғаныс ретінде, арнайы қорғаныс пленкасы ыдыс-аяқ жуғышымен бірге қосылады (модель түріне байланысты - оны сатып алу қажеттілігі болуы мүмкін). Қорғаныс пленканы бекіту жолын білу үшін (ОРНАТУ НҰСҚАУЛЫҒЫ) бөлімін қараңыз.

Төменде берілген жолымен ActiveDry функциясын ажыратуға болады:

- ӨШІРУ үшін: Алдымен машинаны қосып, содан кейін қайта өшіріңіз. **P** батырмасын 5 секунд басып тұрыңыз, 5 секунд өткен соң ыдыс жуғыш машина қысқадыбыстық белгі береді. Машинаны қосыңыз, дисплейде „oOF” көрсетіледі.
- ҚОСУ үшін: Алдымен машинаны қосып, содан кейін қайта өшіріңіз. **P** батырмасын 5 секунд басып тұрыңыз, 5 секунд өткен соң ыдыс жуғыш машина қысқадыбыстық белгі береді. Машинаны қосыңыз, дисплейде „oON” көрсетіледі.

СӨРЕЛЕРДІ ЖҮКТЕУ

ЖОҒАРҒЫ СӨРЕ

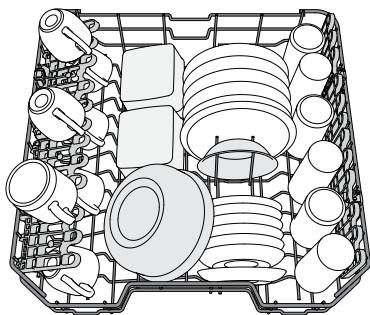

Нәзік және жеңіл ыдыстарды жүктеңіз: стакандар, саптыаяқтар, кішкентай тарелкелер, кішкентай салат ыдыстары.

(жоғарғы сөренің жүктеу мысалы)

ЖОҒАРҒЫ СӨРЕНІҢ БИІКТІГІН РЕТТЕУ

Жоғарғы сөренің биіктігін реттеуге болады: төменгі жәшікке көп ыдыс салу үшін жоғарғы қалып және жоғары қатарда көбірек бос орынды жасау арқылы алынбалы тіректердің көбін жасауға арналған төменгі қалып және төменгі сөреге салынған заттармен қақтығысты туғызбау.

Жоғарғы сөре тетіктерді баспай, жоғарғы сөре **жоғарғы сөренің биіктігін реттегішпен** (суретті көреңіз) жабдықталады, сөре жоғарғы қалыпқа қойылған бойда, жай ғана сөренің бүйірлерін ұстап оны көтеріңіз.

Төменгі қалыпты қалпына келтіру үшін, сөренің бүйірлеріндегі **A** тетіктерді басып, жәшікті төмен қарай басыңыз.

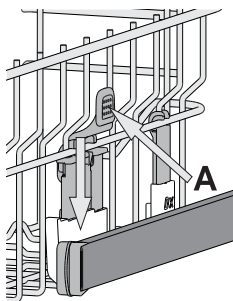

Ол салынған соң, сөренің биіктігін реттемеуді ұсынамыз.

ЕШҚАШАН жәшіктің тек бір жағын жоғары көтермеңіз немесе төмен түсірмеңіз.

РЕТТЕЛЕТІН ҚАЛПЫ БАР ЖИНАЛМАЛЫ ЫСЫРМАЛАР

Ыдыс-аяқты тор сөреге ыңғайлы орналастыру үшін, жиналмалы ысырмаларды жинап, қайта ашуға болады. Шыны стакандарды әрбір стаканның тұтқасын сәйкес ұяға салу арқылы жиналмалы ысырмаларға қауіпсіз етіп салуға болады.

Үлгіге байланысты:

- ысырмаларды ашу үшін, оны сырғытып, айналдыру қажет немесе ілмектерден босатып, шығарып алу керек.
- ысырмаларды жинау үшін, оны айналдырып, ысырмаларды төмен қарай сырғыту қажет немесе оны жоғары қарай тартып, ысырмаларды ілмектерге бекіту керек.

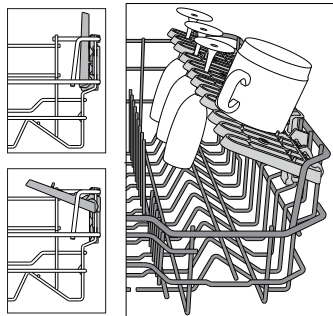

СУЫРМАЛЫ ТАРТПА

Жоғарғы сөре кішкентай ыдысты және ас ішетін сайманды салу үшін қолдануға болатын суырмалы тартпасымен беріледі. Оңтайлы жуу өнімділігі үшін үлкен ыдысты тікелей науаның астына салмаңыз. Тартпа алынбалы болады.

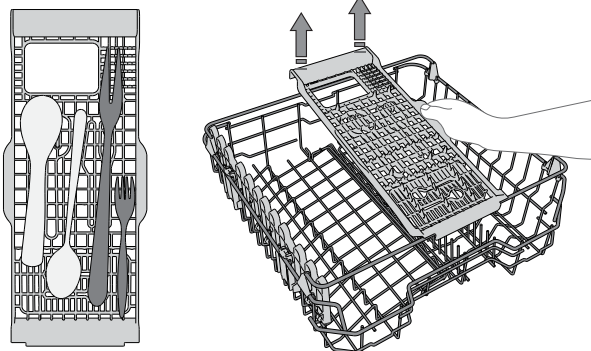

АСТЫҢҒЫ ТОР СӨРЕ

Ыдыс-аяқты тор сөреге ыңғайлы орналастыру үшін бүйірдегі қайырмалы құлақшаларды үш түрлі қалыпқа қоюға болады. Шыны стакандарды әрбір стаканның тұтқасын сәйкес ұяға салу арқылы жиналмалы ысырмаларға қауіпсіз етіп салуға болады. Ыдыс-аяқ жақсы кебуі үшін қайырмалы құлақшаларды көбірек бүктеңіз. Еңкейтуді өзгерту үшін жиналмалы ысырманы тартып алыңыз да, аздап сырғытыңыз және қалаған қалыпқа қойыңыз.

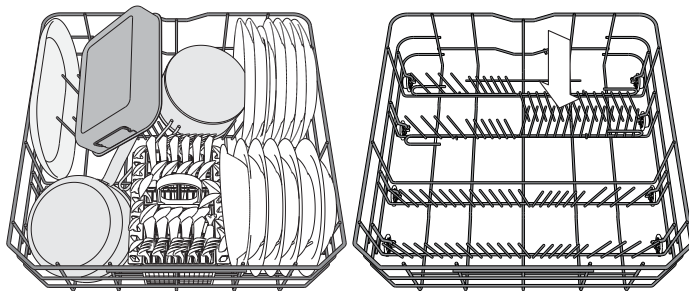

(астыңғы тор сөреге ыдысты салу мысалы)

ПЫШАҚТАРҒА АРНАЛҒАН НАУА

Себет ас құралдарын жақсырақ орналастыруға арналған үстіңгі торлармен жабдықталған. Пышақтарға арналған науаны төменгі сөренің алдыңғы жағына ғана қою керек.

Өткір ұштары бар пышақтар мен басқа ас үй құралдарын бетін төмен қаратып пышақтарға арналған науаға салыңыз немесе оларды жоғарғы сөренің жиналмалы бөліктеріне көлденеңінен салуға болады.

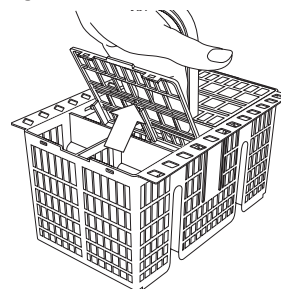

ZONE WASH 3D КОМПОНЕНТТЕР

Zone Wash 3D қосымша екі жақтан арнайы су ағындарымен пайдаланады: ыдыс жуу машинасында үстіңгі және төмен жақта (қызғылт сары түспен таңбаланған) ыдысқа судың қамтуын арттыру көмегімен қатты кірленген бөлшектерді жууға болады. Мысалы: кәстрөлдер мен қыш құмыраларын Zone Wash 3D төменгі бөліміне бет жақпен жүктеңіз және Zone Wash 3D опциясын қосыңыз.

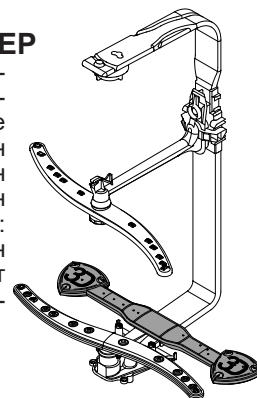

КҮНДЕЛІКТІ ПАЙДАЛАНУ

1. СУ БАЙЛАНЫСЫН ТЕКСЕРУ

Ыдыс жуғыш машинаның су құбырына жалғанғанын және шүмектің ашық екенін тексеріңіз.

2. ЫДЫС ЖУҒЫШ МАШИНАНЫ ІСКЕ ҚОСУ ҚОСУЛЫ/ӨШІРУЛІ түймесін басыңыз.

3. СӨРЕЛЕРДІ ЖҮКТЕУ (СӨРЕЛЕРДІ ЖҮКТЕУ қараңыз).

4. ТАЗАЛАУ ҚҰРАЛЫ ЫДЫСЫН ТОЛТЫРУ

5. БАҒДАРЛАМАНЫ ТАҢДАП, АЙНАЛЫМДЫ РЕТТЕУ
Ыдыстардың түрі мен оның ластану деңгейіне байланысты (БАҒДАРЛАМАЛАР СИПАТТАМАСЫ қараңыз), P түймесін басу арқылы сәйкес бағдарламаны таңдаңыз. Қалаған опцияларды таңдаңыз (СӨРЕЛЕРДІ ЖҮКТЕУ қараңыз).

6. БАСТАУ
БАСТАУ/ТОҚТАТУ түймесін басу арқылы жуу айналымын бастаңыз. Бағдарлама сигнал естілгенде басталады.

7. ЖУУ АЙНАЛЫМЫНЫҢ СОҢЫ

Жуу айналымының соңы сигналдармен анықталады және дисплей **END. ҚОСУ/ӨШІРУ** түймесін басу арқылы есікті жауып, құрылғыны өшіріңіз. Ас ішетін сайманды алмас бұрын күйіп қалмау үшін бірнеше минут күтіңіз. Төменгісінен бастап сөрелердің жүгін шығарып алыңыз.

Электр энергиясының тұтынылуын азайту үшін, өнjarлықтың арнайы ұзартылған мерзімі кезінде құрылғы автоматты түрде өшіріледі.

Ас ішетін сайманы аздап ластанған болса немесе ыдыс жуғыш машинаға салынбас бұрын сумен шайылған болса, сәйкесінше қолданылған тазалау құралының мөлшерін азайтыңыз.

ІСКЕ ҚОСЫЛҒАН БАҒДАРЛАМАНЫ ӨЗГЕРТУ

Дұрыс емес бағдарлама таңдалған болса, ол жаңа ғана басталған болса, оны өзгертуге болады: **ҚОСУ/ӨШІРУ** түймесін басып ұстап тұрыңыз, құрылғы өшіріледі.

ҚОСУ/ӨШІРУ түймесін қолданып құрылғыны кері қосыңыз, жаңа жуу айналымын және қалаған опцияларды таңдаңыз; **БАСТАУ/ТОҚТАТУ** түймесін басыңыз.

ҚОСАЛҚЫ АС ІШЕТІН САЙМАНДЫ ҚОСУ

Құрылғыны өшірмей, есікті ашыңыз (**ЫСТЫҚ бу болатынын есте сақтаңыз!**) және ыдысты ыдыс жуғыштың ішіне салыңыз. Есікті жабыңыз және **БАСТАУ/ТОҚТАТУ** түймесін басыңыз, айналым тоқтатылған жерден басталады.

КЕЗДЕЙСОҚ КЕДЕРГІЛЕР

Жуу айналымы кезінде есік ашылатын болса немесе ток өшетін болса, айналым тоқтайды. Есік жабылған немесе электр тогы қалпына келтірілген соң, айналым тоқтатылған жерінен қайтадан бастау үшін, **БАСТАУ/ТОҚТАТУ** түймесін басыңыз.

DEMO режимді өшіру үшін, төмендегі әрекеттерді бірінен соң бірі, арасына үзіліс салмай орындау қажет. Машинаны қосып, сосын қайта өшіріңіз. Қоңыраудың дыбысы шыққанша, **КЕШІК-ТІРУ** батырмасын басып тұрыңыз. Машинаны қайта қосыңыз. **“dOF”** индикаторы жыпылықтап, содан соң өшеді.

АҚЫЛ-КЕҢЕС

КЕҢЕСТЕР

Жәшіктерді жүктемес бұрын, ыдыстардан барлық тағам қалдықтарын алып тастап, стакандарды босатыңыз. **Оларды алдын ала ағын судың астында жуудың қажеті жоқ.** Ол орнына мықтап салынбайынша және сыртына шығарылмайынша ыдыстарды реттеңіз; және ыдыстарды аузын төмен қаратып және ойығы/шығыңқы бөліктерін еңкейтіп салыңыз, бұл судың әрбір беткейге тиюіне және еркін ағуына мүмкіндік береді.

Ескерту: қақпақтары, тұтқалары, науалары және қуыру табалары шашыратқыш тұтқаларды айналтуға кедергі келтірмеу керек. Кішкентай ыдыстарды ас ішетін саймандар жәшігіне салыңыз. Қатты ластанған ыдыстар мен табаларды төменгі жәшікке қою керек, себебі бұл бөлікте су шашыратқыштар қатты болады және қатты жуу өнімділігіне мүмкіндік береді.

Құрылғыны жүктеген соң, шашыратқыш тұтқаларының оңай айналуына мүмкіндік беріңіз.

ҚОЛАЙЛЫ ЕМЕС ЫДЫСТАР

- Ағаштан жасалған ыдыстар мен ас ішетін саймандар.
- Нәзір пішімделген стакандар, әшекейлі қолдан жасалған және антиквариаттық ыдыстар. Әшекейлері тәзімді емес.
- Жоғары температураға төзім алмайтын синтетикалық материалдың бөліктері.
- Мыс және жіңішке ыдыс.
- Күлмен, вакспен, майлайтын маймен немесе сиямен ластанған ыдыстар.

Стакан әшекейлерінің түстері мен алюминий/күміс бөліктері жуу кезінде өзгертілуі және түсінің өзгертілуі мүмкін. Стаканның кейбір түрлері (мыс., хрусталь заттар) бірнеше жуу айналымының санынан кейін бұлыңғыр бола бастайды.

СТАКАНҒА ЖӘНЕ АС ІШЕТІН ЫДЫСТАРҒА ЗАҚЫМ КЕЛТІРУ

- Өндіруші ыдыс жуғыш машинада жууға болады деп кепілдеме берілген шыны және фарфор ыдыстарды ғана қолданыңыз.
- Фарфор ыдысқа лайықты жұмсақ жуғыш құралды пайдаланыңыз.
- Жуу айналымы аяқталған соң стакандар мен ас ішетін саймандарды ыдыс жуғыш машинадан бірден шығарып алыңыз.

ЭНЕРГИЯ ҮНЕМДЕУ БОЙЫНША КЕҢЕСТЕР

- Тұрмыстық ыдыс жуғыш машина өндіруші талаптарына сәйкес пайдаланылса, **әдетте ыдыс жуғыш машинада ыдыс жуу үшін қолмен жуғанға қарағанда су мен энергия көлемі азырақ жұмсалады.**
- Ыдыс жуғыш машинаның тиімділігін барынша арттыру үшін, **жуу циклін машинаға ыдыстарды толық салып болғаннан кейін ғана бастауды ұсынамыз.** Тұрмыстық ыдыс жуғыш машина сыйымдылығы өндіруші көрсеткен деңгейге дейін ғана толтырылса, су мен энергия үнемдеуге септігін тиеді. Ыдыс-аяқтарды дұрыс салу туралы ақпаратты **СӨРЕЛЕРДІ ТОЛТЫРУ** тарауынан таба аласыз. Машинаға жартылай ғана ыдыс салатын жағдайда, тек қажетті сөрелерге ыдыстарды орналастырып, қолжетімді опциялардың ішінен (Жартылай толтыру/ Зоналы жуу/ Мультизона) арнайы жуу опцияларын таңдауға кеңес береміз. Ыдыс жуғыш машинаға ыдыстарды дұрыс салмау немесе тым көп салу нәтижесінде ресурстардың тұтынылу көлемі (су, энергия және уақыт, сондай-ақ шу көлемі көбеюі мүмкін) артып, ыдысты жуу және кептіру өнімділігі төмендеуі мүмкін.
- Ыдыстарды алдын ала қолмен шаю арқылы су мен энергия тұтыну көлемі артатындықтан, ондай тәсілді қолдануға кеңес бермейміз.

ГИГИЕНА

Ыдыс жуғыш машинада жиналған иіс пен кірді кетіру үшін **кемінде бір ай ішінде жоғарғы температура бағдарламасын іске қосыңыз.** Тазалау құралының шай қасығын қолданып, құрылғыны тазалау үшін оны жүктемей іске қосыңыз.

КҮТІМ ЖӘНЕ ТЕХНИКАЛЫҚ ҚЫЗМЕТ КӨРСЕТУ

СҮЗГІ ЖИНАҒЫН ТАЗАЛАУ

Сүзгілерді бітеліп қалмауы және қалдық судың дұрыс ағуы үшін сүзгі жинағын қалыпты түрде тексеріп тұрыңыз.

Сүзгілері бітелген немесе сүзу жүйесіне бөтен заттар немесе бүріккіш құралдар түсіп кеткен ыдыс жуғыш машинаны қолданатын болса, құрылғы бұзылып, оның өнімділігі төмендеп, шуы көбейіп, ресурстарды қарқынды тұтына бастайды.

Сүзгілер жинағы үш сүзгіден тұрады, олар ыдыс жуған судағы тағам қалдықтарын кетіріп, содан кейін суды қайта айналдырады: жуу нәтижесі барынша жақсы болуы үшін оларды таза ұстау керек.

Ыдыс жуғыш машинаны сүзгілерді салмай немесе сүзгі бос болса, қолдануға болмайды.

Кем дегенде айына бір рет немесе әр 30 цикл сайын, сүзгі тізбегін тексеріп, оны тазалау қажет болса, төменде берілген нұсқауларды орындай отырып, металл емес щеткамен ағып тұрған судың астында мұқият жуып алыңыз:

1. Цилиндрлік сүзгіні **A** сағат тілінің бағытына қарсы бұраңыз да, тартып шығарыңыз (1-сурет).
2. Бүйір құлақшаларға аздап күш сала отырып, **B** тостақ сүзгіні алып шығыңыз (2-сурет).
3. Тот баспайтын болаттан жасалған табақша сүзгіні сырғытып шығарыңыз **C** (3-сурет).
4. Бөтен заттар (мәселен, сынған әйнек, фарфор, сүйектер, жеміс-жидек дәндері және т.б.) тауып алсаңыз, оларды жайлап алып тастаңыз.
5. Тұтқышты тексеріп, тағам қалдықтары болса, алып тастаңыз. Жуу циклының сорғы қорғағышын (қара түсті бөлшек) **ЕШҚАШАН ДА АЛМАҢЫЗ** (4-сурет).

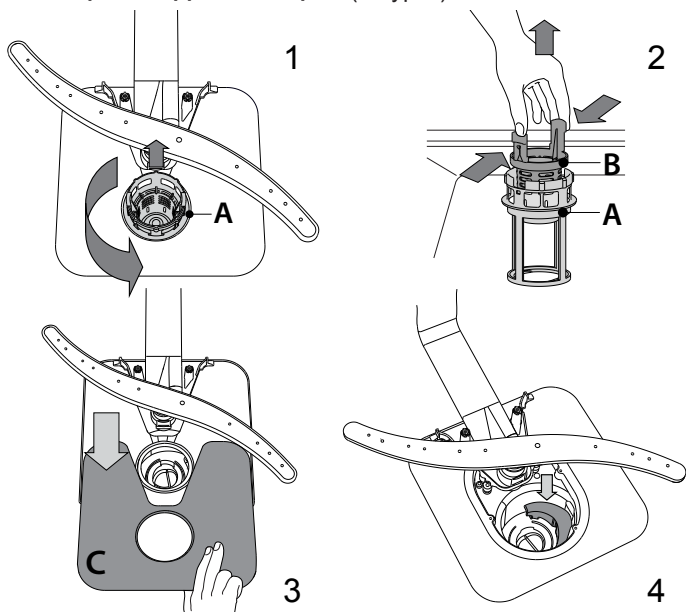

Сүзгілерді тазалған соң, сүзгі жинағын қайта салып, оны қалпына реттеңіз; бұл ыдыс жуғыш машинаның тиімді жұмысын жасау үшін маңызды.

СУ КЕЛЕТІН ШЛАНГІНІ ТАЗАЛАУ

Су келетін шлангілер жаңа немесе ұзақ уақыт бойына қолданылмаған болса, қажетті қосылымдарды орындамас бұрын қалдық заттардың жоқтығын және оның тазалығын тексеру үшін су өткізіңіз. Осы сақтық шаралары орындалмайтын болса, су кірісінің бітелуі және ыдыс жуғыш машинаға зақым келтіруі мүмкін.

БҮРІККІШТЕРДІ ТАЗАЛАУ

ІТағам қалдықтары бүріккіштері жабысып қалып, су бүркілетін тесіктерді бітеп тастаған жағдайда. Уақыт өте бүріккіштерді тексеріп, оларды металл емес кішкентай шөткемен тазалап тұрған жөн.

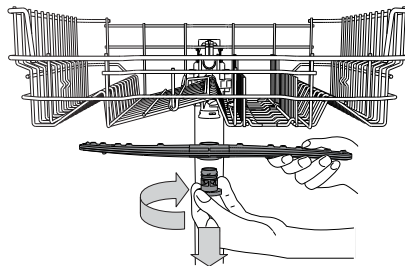

Үстіңгі бүріккішті алу үшін пластик құлыптау бұрандасын сағат тілімен бұраңыз. Үстіңгі бүріккішті тесіктердің көбісі жоғары қарап тұратындай етіп ауыстыру керек.

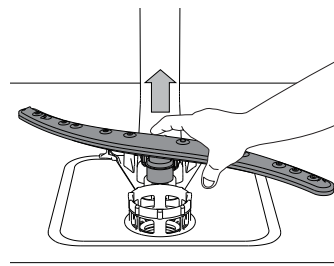

Астыңғы бүріккішті жоғары қарай тартып алып шығуға болады

СУ ЖҰМСАРТУ ЖҮЙЕСІ

Су жұмсартқыш автоматты түрде судың кермектігін төмендетіп, қыздырғышта қақтың жиналуының алдын алады, осылайша тазарту тиімділігі де артады.

Бұл жүйе өзін-өзі тұзбен регенерациялайды, сондықтан тұз сауыты бос болғанда, оны әрдайым толтырып тұру қажет.

Регенерация жиілігі су кермектігі деңгейінің баптауына байланысты ерекшеленеді - регенерация әр 6 Есо циклі сайын бір рет 3-ке қойылған су кермектігі деңгейінде орындалады. Регенерация процесі соңғы шаю циклінен кейін басталып, цикл аяқталғанға дейін кептіру фазасында аяқталады.

- Бір реттік регенерация тұтынады: ~3.5 л су;
- Бір циклға қосымша 5 минут жұмсалады;
- 0.005 кВт/сағ-тан аз энергия тұтынады.

АҚАУЛЫҚТАРДЫ ШЕШУ

Егер сіздің ыдыс жуғыш машинаңыз тиісті деңгейде жұмыс істемей тұрса, ол мәселені төмендегі тізімнен өтіп шешуге бола ма, әлде болмай ма, тексеріңіз. Өзге де ақаулар мен мәселелер туындаған жағдайда, Сатып алғаннан кейінгі қызмет көрсету орталығына жүгініңіз, онымен байланысу ақпараты кепілдік талонында көрсетілген. Қосалқы бөлшектер арнайы нормативтік талаптарға сәйкес 7 немесе 10 жылға дейін қол жетімді болады.

АҚАУЛЫҚТАР	ЫҚТИМАЛ СЕБЕПТЕРІ	ШЕШІМДЕР
Тұз индикаторы жанып тұр	Тұз сауыты бос. (Тұз салғаннан кейін, тұз индикаторы бірнеше жуу циклі бойы жанып тұруы мүмкін).	Контейнерге қайтадан тұз толтырыңыз (қосымша ақпарат алу үшін 2-бетті қараңыз). Судың кермектігін реттеңіз - кестені қараңыз, 2-бет.
Шайғыш индикаторы жанып тұр	Шайғыш диспенсері бос. (Тұз салғаннан кейін, шайғыш индикаторы бірнеше жуу циклі бойы жанып тұруы мүмкін).	Диспенсерге қайтадан шайғыш сұйықтықты толтырыңыз (қосымша ақпарат алу үшін 2-бетті қараңыз).
Ыдыс жуғыш машина басталмайды немесе пәрмендерге жауап бермейді.	Құрылғы дұрыс жалғанбаған.	Ашаны розеткаға салыңыз.
	Токтың өшуі.	Қауіпсіздік шаралары негізінде, қуат қалпына келгенде ыдыс жуғыш машина автоматты түрде жүктелмейді. Циклді қайта бастау үшін, Бастау/тоқтату батырмасын басыңыз.
	Ыдыс жуғыш машина есігі жабық емес. ActiveDry істігі салынбаған. Есік 4 секундтан артық уақытқа ашылғанда, цикл тоқталады. Ол пәрмендерге жауап бермейді. Дисплейде мыналар көрсетіледі: F9 немесе F12 және Қосу/Өшіру индикаторы мен Бастау/Тоқтату индикаторы қатар тез жыпылықтайды.	“сырт” еткен дыбыс естілмекейінше, есікті қатты жабыңыз. Есікті жабыңыз және БАСТАУ/ТОҚТАТУ түймесін басыңыз. ҚОСУ/ӨШІРУ батырмасын басу арқылы құрылғыны өшіріңіз де, шамамен бір минут өткен соң оны қайтадан қосып, бағдарламаны қайта қосыңыз. Егер ақау әлі де кетпесе, құрылғыны 1 минутқа ажыратып, қайта қосыңыз.
Ыдыс жуғыш машина суы ақпайды. Дисплейде мыналар көрсетіледі: F3 және Қосу/Өшіру индикаторы мен Бастау/Тоқтату индикаторы қатар тез жыпылықтайды.	Жуу айналымы әлі аяқталмаған.	Жуу айналымы аяқталғанша күтіңіз.
	Ағызу шлангісі бүгіліп қалған.	Су төгетін шлангінің бүктеуіп қалмағанын тексеріңіз (ОРНАТУ НҰСҚАУ-ЛЫҒЫН қараңыз).
	Ағызу жүйесінің құбыры бітелген. Сүзгі тағам қалдықтарымен бітелген	Ағызу жүйесі құбырын тазалаңыз. Сүзгіні тазалаңыз (СҮЗГІЛЕР ЖИНАҒЫН ТАЗАЛАУ тарауын қараңыз).
Ыдыс жуғыш машина артық шу шығарады.	Ыдыстар бір-біріне соқтығысып гүрсілдеуде.	Ыдыс-аяқты дұрыстап орналастырыңыз (ТОР СӨРЕЛЕРГЕ ЫДЫС-АЯҚТЫ САЛУ тарауын қараңыз).
	Көпіршіктің артық мөлшері шығарылған.	Жуғыш құрал дұрыс өлшенбеген немесе ол ыдыс жуғыш машинада қолдануға арналмаған (ЖУҒЫШ ҚҰРАЛ ЫДЫСЫН ТОЛТЫРУ тарауын қараңыз). АҒЫЗУ түймесін басу арқылы ыдыс жуғыш машинаның мәндерін бастапқы қалпына келтіріп (ОПЦИЯЛАР МЕН ФУНКЦИЯЛАР тарауын қараңыз), жаңа бағдарламаны жуғыш құралсыз іске қосыңыз.
Ыдыстар таза емес.	Ас ішетін ыдыс дұрыс реттелмеген.	Ыдыс-аяқты дұрыстап орналастырыңыз (ТОР СӨРЕЛЕРГЕ ЫДЫС-АЯҚТЫ САЛУ тарауын қараңыз).
	Спрей тұтқалары ыдыстармен араласып еркін қозғала алмайды.	Ыдыс-аяқты дұрыстап орналастырыңыз (ТОР СӨРЕЛЕРГЕ ЫДЫС-АЯҚТЫ САЛУ тарауын қараңыз).
	Жуу циклы тым жеңіл.	Дұрыс келетін жуу циклын таңдаңыз (БАҒДАРЛАМАЛАР КЕСТЕСІН қараңыз).
	Көпіршіктің артық мөлшері шығарылған.	Жуғыш құрал дұрыс өлшенбеген немесе ол ыдыс жуғыш машинада қолдануға арналмаған (ЖУҒЫШ ҚҰРАЛ ЫДЫСЫН ТОЛТЫРУ тарауын қараңыз).
	Шаю құралы бөлігінің қақпағы дұрыс жабылмаған.	Шаю құралы ыдысының қақпағы жабылғанын тексеріңіз.
	Сүзгі ластанған немесе бітелген.	Сүзгілер жинағын тазалаңыз (КҮТІП ҰСТАУ ЖӘНЕ ЖӨНДЕУ тарауын қараңыз).
	Тұз жоқ.	Тұз ыдысын толтырыңыз (ТҰЗ ЫДЫСЫН ТОЛТЫРУ тарауын қараңыз).
Ыдыс жуғыш машина су толтырмайды. Индикаторы қатар тез жыпылықтайды. Дисплейде мыналар көрсетіледі: F6 және Қосу/Өшіру индикаторы мен Бастау/Тоқтату индикаторы қатар тез жыпылықтайды.	Су кранында су жоқ немесе кран жабық	Су кранында су бар екенін немесе кранның жабылмағанын тексеріңіз.
	Су құятын шланг бүгіліп қалған.	Су құятын шлангінің бүгіліп қалмағанына көз жөкізіп, (ОРНАТУ тарауын қараңыз) бағдарламаны қайтадан орнатып, қайта іске қосыңыз
	Су құятын шлангінің торы бітеліп қалған; оны тазалау қажет.	Тексеріп, тазалап болған соң, ыдыс жуғыш машинаны өшіріп, қайта қосыңыз және жаңа бағдарламаны іске қосыңыз.
Ыдыс жуғыш машина циклді уақытынан бұрын аяқтайды. Дисплейде мыналар көрсетіледі: F15 және Қосу/Өшіру индикаторы мен Бастау/Тоқтату индикаторы қатар тез жыпылықтайды.	Су ағызатын шланг тым төмен орналасқан немесе үйдің канализация жүйесіне ағып жатыр.	Су ағызатын шлангінің ұшының дұрыс биіктікте орналасқандығына көз жеткізіңіз (ОРНАТУ тарауын қараңыз). Үйдегі канализация жүйесіне ағып жатқан-жатпағанын тексеріп, қажет болса ауа енгізу клапанын орнатыңыз.
	Сумен жабдықтау жүйесінде ауа бар.	Сумен жабдықтау жүйесінде тесіктердің немесе басқа да ішке ауа кіргізетін ақаулардың бар-жоғын тексеріңіз.
Жуғыштың ағып кетуі.	Пайдаланылатын сұйық жуғышқа байланысты және кідірту опциясы белсендірілген жағдайда мөлшері көп болуы мүмкін.	Аздаған сұйықтық ағатын жерлер құрылғыны істен шығармайды және жуғыш сұйықтық түрін өзгерту немесе дәріні пайдалану арқылы оның алдын алуға болады.

Саясат пен стандарт туралы толық құжаттама, қосалқы бөлшектерге тапсырыс және өнім туралы толық ақпаратты мына жерден таба аласыз:

- Өнімдегі QR кодын пайдалану.
- Біздің сайтқа кіріп шығыңыз docs.hotpoint.eu және parts-selfservice.europeanappliances.com
- Немесе, **біздің Сатудан кейінгі қызмет көрсету орталығына хабарласыңыз** (телефон нөмірін кепілдеме шарттарынан қараңыз). Кепілдік бойынша қызмет көрсету орталығына хабарласқанда, өнімнің техникалық кестесінде көрсетілген кодтарды хабарлаңыз.

Үлгіге қатысты ақпаратты энергетикалық затбелгіде көрсетілген QR-кодтың көмегімен қарауға болады. Сондай-ақ бұл затбелгіде үлгі сәйкестендіргіші бар, оны <https://eprel.ec.europa.eu> мекенжайындағы тіркеу порталынан кеңес алу үшін қолдануға болады.

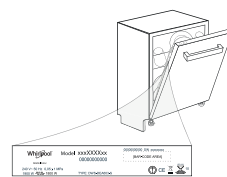

KUNDALIK YORDAMCHI QO'LLANMA



HOTPOINT ARISTON MAHSULOTINI SOTIB OLGANINGIZ UCHUN RAHMAT. Yanada to'liq yordam olish uchun uskunangizni, saytida ro'yxatdan o'tkazing: www.hotpoint.eu/register

BATAFSIL MA'LUMOT OLIISH UCHUN JIHOZINGIZDAGI QR KODNI SKANERLANG



⚠ Uskunani ishlatishdan oldin diqqat bilan Xavfsizlik texnikasi bo'yicha qo'llanmasini o'qib chiqing.

MAHSULOT TAVSIFI

USKUNA

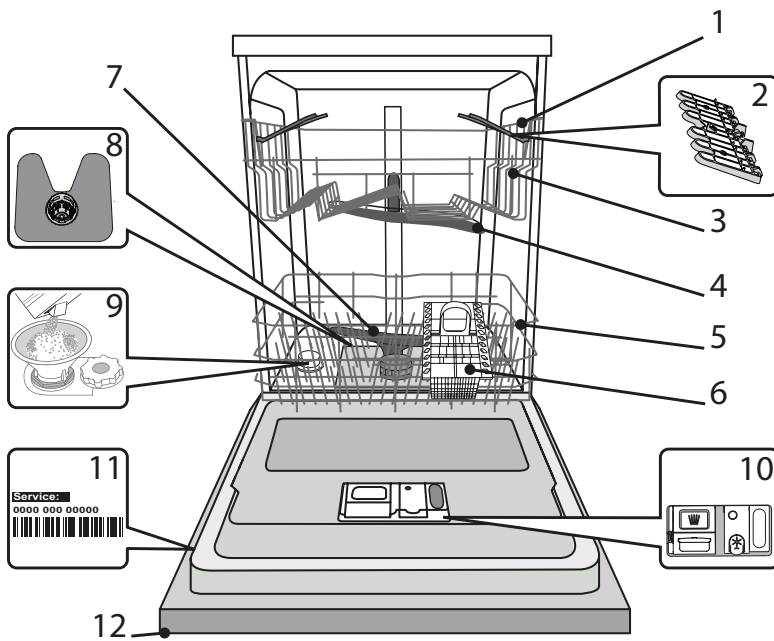

1. Tapa g'aladon
2. Buklanma tavaqalar
3. Buklanma tavaqa balandligini roslash moslamasi
4. Tapa sachratgich dastasi
5. Pastki g'aladon
6. Ovqatlanish anjomlari uchun savat
7. Pastki sachratgich dastasi
8. Filtr yig'ini
9. Tuz qutisi
10. Yuvish va chayqash vositalar taqsimlovchilari
11. Reyting plitasi
12. Boshqaruv paneli

BOSHQARUV PANELI

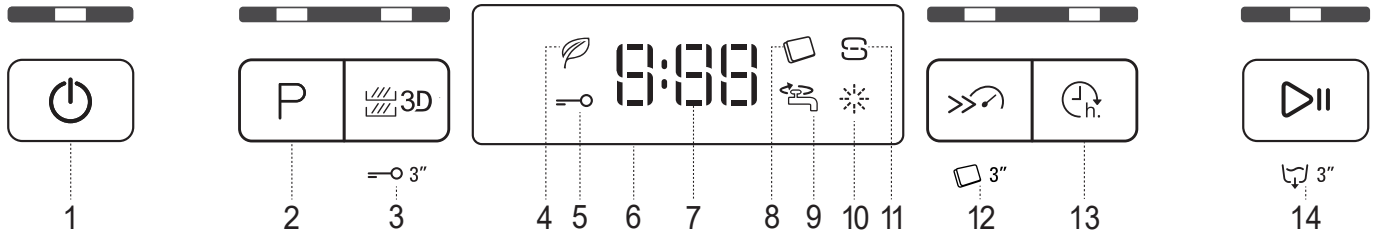

1. Ulash/O'chirish/Ko'rsatkich chirog'i tugmasini qayta o'rnatish
2. Dastur tanlash tugmasi ko'rsatkich chirog'i bilan
3. Zone Wash 3D tugmasi ko'rsatkich chirog'i bilan / Tugmalar blokirovkasi
4. Ekologik dastur ko'rsatkichi chirog'i
5. Tugmalar blokirovkasi ko'rsatkich chirog'i
6. Display
7. Dastur raqami va qolgan vaqt ko'rsatkichi
8. Planshet ko'rsatkich chirog'i
9. Yopiq suv ko'rsatkich chirog'i
10. Chayqash vositasini to'ldirish ko'rsatkich chirog'i
11. Tuz to'ldirish ko'rsatkich chirog'i
12. Short Time tugmasi ko'rsatkich chirog'i bilan / Planshet
13. Kechiktirish tugmasi ko'rsatkichi chirog'i bilan
14. Ulash/Kutish tugmasi ko'rsatkich chirog'i bilan / Tozalash

Hotpoint

ARISTON

BIRINCHI BOR FOYDALANISH TUZ, CHAYQASH VA YUVISH VOSITASI

BIRINCHI BOR FOYDALANISHGA OIDMASLAHAT

O'rnatishdan so'ng tirgaklardagi po'kaklarni va tepa tirgakdagi elastik qismlarni olib tashlang.

TUZ QUTISINI TO'LDIRISH

Tuz ishlatish idish va uskunani funksional komponentlarida QASMOQ paydo bo'lishini oldini oladi.

- **TUZLI REZERVUAR hech qachon BO'SH QOLMASLIGI SHART.**
- Suv qattiqligini aniqlash juda muhim.

Tuz qutisi idish yuvish mashinaning pastki qismida joylashgan bo'lib (MAHSULOT TAVSIFI ko'ring) uni boshqaruv panelida **TUZNI TO'LDIRISH ko'rsatkichi**  yonganida to'ldirish shart.

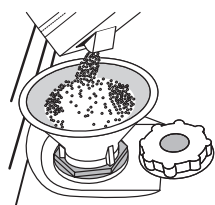

1. Pastki g'ladonni chiqarib bachok qopqog'ini burab (soat strelkasiga qarshi tomonga) oling.
2. **Faqat birinchi marta ishlatilganda buni amalga oshiring: tuz idishga suv to'ldiring.**
3. Voronkani o'rnatib (*rasmni ko'ring*) tuz qutisini liq labigacha to'ldiring (taxminan 1 kg); ozgina suv tomchilash ehtimoli bor..
4. Voronkani olib qo'ying va teshikdagi tuz qoldiqlarini artib tashlang.

Idish yuvish jarayonida yuvish vositasi konteyner ichiga kira olmasligi uchun bachok qopqog'i mahkam buralganiga ishonch hosil qiling (bu suv yumshatish moslamasini tuzatmaydigan bo'lib ishdan chiqarishi mumkin).

Tuz qo'shish zaruriyati tug'ilganida, zamglashni oldini olish uchun yuvish jarayoni boshlanishidan oldin amaliyotni tugatish shart.

SYV QATTIQLIGI BELGISINI O'RNATISH

Suv yumshatish moslamasi a'lo darajada ishlashi uchun, suv qattiqligi ko'rsatkichi uyingizdagi haqiqiy ko'rsatkichlariga asoslanib o'rnatilmog'i shart. Ma'lumotni mahalliy suv ta'minotchisidan olishingiz mumkin. Zavod suvning qattiqligi uchun standart qiymatni o'rnatadi.

- Uskunani **ULASH/O'CHIRISH** tugmasini bosib ulang.
- Uni **ULASH/O'CHIRISH** tugmasini bosib o'chiring.
- Tugmani **ULASH/KUTISH** 5 sekung mobaynida signal eshutilganigacha bosib turing.
- Uskunani **ULASH/O'CHIRISH** tugmasini bosib ulang.
- Joriy tanlash darajasi raqami va tuz ko'rsatkichi chiroqlari miltillab yonadi.
- Istalgan **P** suv qattiqligi darajasini tanlash uchun (*SUV QATTIQLIGI JADVALINI ko'ring*).

Suv Qattiqligi Jadvali			
Daraja	°dH Germaniya darajalari	°fH Fransiya darajalari	°Clark Ingliz darajalari
1	0 - 6	0 - 10	0 - 7
2	7 - 11	11 - 20	8 - 14
3	12 - 16	21 - 29	15 - 20
4	17 - 34	30 - 60	21 - 42
5	35 - 50	61 - 90	43 - 62

- Uni **ULASH/O'CHIRISH** tugmasini bosib o'chiring.

O'rnatish nihoyasiga yetdi!

Mazkur ish tartibi nihoyasiga yetganidan so'ng, dasturni yuklamasdanishlating.

Faqat idish yuvish mashinalarga mo'ljallangan tuzni ishlatting.

Tuz mashinaga solinganidan so'ng TUZ TO'LDIRING ko'rsatkich belgisi o'chadi.

Tuz idishi to'ldirilgan bo'lmasa, suv yumshatgichi va isitish elementi ohak to'planishi natijasida buzilishi mumkin.

Tuzni har qanday idishlarni yuvish vositasi bilan ishlatish tavsiya etiladi.

CHAYQASH VOSITASI TAQSIMLOVCHISINI TO'LDIRISH

Chayqash vositasi idish QURITISHINI osonlashtiradi. Chayqash vositasi taqsimlovchisini **A** to'ldirish kerak qachon-ki **CHAYQASH VOSITASINI TO'LDIRING ko'rsatkich belgisi**  iboshqaruv panelida yongan bo'lsa.

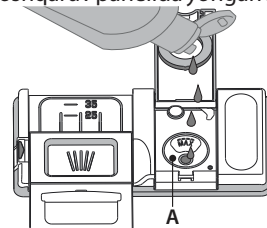
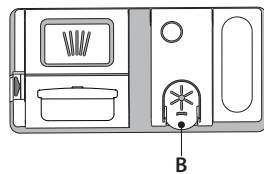

1. Taqsimlovchi moslamasini **B** qopqoq qulog'ini bosib va so'ng tortib oching.
2. Chayqash vositasini ehtiyotlik bilan ishga tushiring, to'ldirish uchun maksimal (110 ml) namuna chuqurligiga kelsak, uni ichidagi vosita chayqalib to'kilishidan ogoh bo'ling. Agar bu holat ro'y bersa, sachrangan vositani darhol quruq mato bilan artib yuboring.
3. Qopqoqni yopilganligini tasdiqlagan tovush eshutilganigacha bosib turing.

ASLO, chayqash vositasini to'g'ridan- to'g'ri idishga solmang.

CHAYQASH VOSITASI MIQDORINI ROSTLASH

Agar quritish natijalari sizni qoniqtirmasa, siz chayqash vositasi miqdorini rostlashingiz mumkin.

- Idish yuvish mashinasini **ULASH/O'CHIRISH** tugmasini bosib ishga tushiring.
- Uni **ULASH/O'CHIRISH** tugmasini bosib o'chiring.
- Tugmani **ULASH/KUTISH** uch marta bosing - signal tovushi eshutiladi.
- Uskunani **ULASH/O'CHIRISH** tugmasini bosib ulang.
- Joriy tanlash darajasi raqami va chayqash ko'rsatkichi chiroqlari miltillab yonadi.
- Chayqash vositasi darajasini tanlash uchun **P** tugmani bosing.
- Uni **ULASH/O'CHIRISH** tugmasini bosib o'chiring.

O'rnatish nihoyasiga yetdi!

Agar chayqash vosita miqdori 1 (EKOLOGIK) o'rnatilgan bo'lsa, chayqash moddasi ta'minlanmaydi. Agar chayqash vositasi tugasa CHAYQASH VOSITASI KAM ko'rsatkichi yonmaydi.

Idish yuvish mashinasining modeliga muvofiq maksimal 5 darajani belgilash mumkin. Standart sozlamalari modelga xosdir, iltimos, yuqoridagi ko'rsatmalarga amal qilib, uni mashinangiz uchun tekshiring.

- Agar siz idishda zangori chiziqlarni ko'rsangiz, vosita miqdorini pastro darajada o'rnatning (2-3).
- Agar idishda suv tomchilari yoki qasmoq zarrachalari uchrasa miqdorni balandroq darajada o'rnatning (4-5).

YUVISH VOSITALAR TAQSIMLOVCHINI TO'LDIRISH

Tozalash vositasi dispanserini ochish uchun C tugmasini bosing.



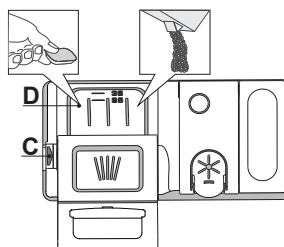



























D quruq dispanserga tozalash vositasini soling. Dastlabki yuvish uchun yuvish vositasini to'g'ridan-to'g'ri idishga soling.



1. Tozalash vositasini o'lchashda avvalroqkeltirilgan ma'lumotga ko'ra uning tegishli miqdorda bo'lishiga e'tibor qiling. D dispanser ichida tozalash vositasining miqdoriga yordam tariqasida tegishli indikatorlar bor.
2. Yuvish vosita qoldiqlarini taqsimlovchi moslama chetlaridan artib tashlang va qopqog'ini zichlab yoping.
3. Yuvish vosita taqsimlovchisi qopqog'ini yopish moslamasi joyiga tushganigacha tepaga tortib yoping.

Yuvish vosita taqsimlovchisi o'z vaqtida dasturga binoan avtomatik ravishda ochiladi. Agar universal yuvish vositasidan foydalansangiz, biz sizga PLANSKET tugmasidan foydalanishni tavsiya etamiz, chunki u dasturni doim eng yaxshi yuvish va quritish natijalarga erishish uchun rostlaydi. **Idish yuvish mashinasi uchun mo'ljallanmagan yuvish vositasidan foydalaningizda jihoz ishlamay qolishi yoki buzilishi mumkin.**

DASTUR JADVALI

Dastur	Quritish faza	ActiveDry	Mavjud bo'lgan imkoniyatlar *)	Yuvish dasturi muddati (h:min)**)	Suv iste'moli (litr/bosqich)	Energiya iste'moli (kWs/bosqich)	
1. Ekologik	Eco 50°	✓	✓	 	3:10	9,5	0,75
2. Avto Intensiv	 A 65°	✓	✓	   	2:00 - 3:10	14,0 - 17,0	1,50 - 1,85
3. Avto Aralash	 A 55°	✓	✓	   	1:30 - 2:30	14,5 - 16,0	1,15 - 1,30
4. Avto Tez Yuvish	 A 50°	✓	✓	  	0:55 - 1:25	11,0 - 14,5	1,15 - 1,25
5. Tez 30'	 50°	✗	✓	  	0:30	9,0	0,50
6. Xayrli tun	 50°	✓	✓	  	3:30	16,0	1,15
7. Dezinfeksiyalash	 65°	✓	✗		1:50	12,0	1,30
8. Dastlabki Yuvish	 -	✗	✗	 	0:12	4,5	0,01
9. O'zini o'zi tozalas	 65°	✗	✗		0:50	8,0	0,85

EKOLOGIK dastur ma'lumotlari Evropa EN 60436:2020 Standartlariga binoan laboratoriya sharoitida o'lchaladi.

Test laboratoriyalari uchun eslatma: qiyosiy EN sinov shartlari bo'yicha ma'lumot uchun quyidagi elektron pochta manzilga elektron xatini yuboring: dwt_test_support@europeanappliances.com

Barcha dasturlar uchun idishlarni oldindan tayyorlash ehtiyoj yo'q.

*) Barcha variantlarni bir vaqtning o'zida ishlatib bo'lmaydi.

**) Ekologik dasturidan tashqari boshqa dasturlar uchun berilgan qiymatlar faqat taxminiy ko'rsatkichdir. Haqiqiy vaqt bir nechta faktorlarga ko'ra farqlanishi mumkin masalan ta'minlangan suv harorati va bosimi, xonadon harorati, yuvish vositasi miqdori, yuklash miqdori va turi, yuklash muvozanati, qo'shimcha tanlangan variantlar va datchik kalibrovkasi. Datchik kalibrovkasi dastur muddatini 20 minutgacha uzaytirishi mumkin.

DASTUR TASVIFI

Yuvish bosqichini tanlashga oid ko'rsatmalar.

1 EKOLOGIK

Ekologik dasturi odatdagi ifloslangan dasturxon va sochiqlarni yuvish uchun to'g'ri keladi, ushbu maqsadda u energiya va suvni birgalikda iste'mol qilish nuqtai nazaridan eng samarali dastur bo'lib, Evropa Itifoqining Ecodesign qonunchiligiga muvofiqligini baholash uchun ishlatiladi.

2 AVTO INTENSIV

Qattiq darajali ifloslangan tova va idishlar uchun avtomatlashtirilgan dastur (nozik buyumlar uchun ishlatilmasligi lozim).

3 AVTO ARALASH

Normal darajali ifloslangan tova va idishlar uchun avtomatlashtirilgan dastur.

4 AVTO TEZ YUVISH

Cheklangan miqdordagi normal darajada ifloslangan idishlar uchun avtomatlashtirilgan dastur. Qisqa vaqt ichida optimal darajadagi tozalashni ta'minlaydi.

5 TEZ 30'

Quritilgan oziq-ovqat qoldiqlari bo'lmagan oz miqdordagi kirli idishlarni yarim yuklash holatda ishlatiladigan dastur. Quritish fazasiga ega emas.

6 XAYRLI TUN

Uskunani kech tungi vaqtda ishlatish uchun mo'ljallangan. Eng shovqinsiz tovush kelishi bilan optimal tozalash va quritish ish faoliyatini ta'minlaydi.

7 DEZINFEKSIYALASH

Qo'shimcha bakteriyalarga qarshi yuvish oddiy yoki yuqori darajali iflos idish uchun. Idish yuvish mashinasini ishlatish va unga qarash jarayonida qo'llanishi mumkin.

8 DASTLABKI YUVISH

Keyinroq yuvish uchun rejalashtirilgan idishlarni yangilash uchun ishlatiladi. Ushbu dastur bilan yuvish vositalari ishlatilmaydi.

9 O'ZINI O'ZI TOZALAS

Idish yuvish mashinaga texnik xizmat ko'rsatishda foydalaniladigan dastur, faqat idish yuvish mashinasi BO'SH bo'lganda, idishlarni yuvish uchun mo'ljallangan maxsus yuvish vositalaridan foydalangan holda amalga oshiriladi.

Eslatma:

Esda tuting, Tez 30' tsikli ozgina ifloslangan idishlarga mo'ljallangan.

VARIANT VA FUNKSIYALAR

VARIANTLARNI tegishli tugmani bosib tanlab olishingiz mumkin (BOSHQARUV PANELI ni ko'ring).

Agar variant tanlangan dasturga mos kelmasa DASTUR JAVALI ni ko'ring, tegishli LED lampochkalari 3 marta tez yonib o'chadi va signal tovushi eshitaladi. Variant ishga tushmaydi.

3D ZONE WASH 3D

Bu variant bir vaqtning o'zida bir g'aladon bilan ishlaydi. Xususan, uni Aralash va Intensiv aylanish jarayonida qo'llashni tavsiya etamiz - uskuna bo'shlig'i pastki qismiga joylashtirilgan qo'shimcha 3 o'lchamli suv oqimlari tufayli, ZONE WASH 3D varianti energiyani tejash yoki idish yuvish mashinasining samaradorligini oshirish imkonini beradi:

- ZONE WASH 3D + ARALASH TSIKL: energiya iste'molini 40% - ga kamaytirish imkonini beradi.
- ZONE WASH 3D + INTENSIV TSIKL: Yuvish jarayonini 40% gacha oshiradi. Bu yuvish sikli, juda iflos har xil aralash idishlarni yuklash uchun ideal, masalan, kastrul va tovalar, og'ir ziynatli yoki tozalash uchun qiyin bo'lgan idishlar (qirg'ich, o'simliklar tegirmoni, iflos qoshiq- vilkalar).

Vazifani faollashtirish:

1. Mos keluvchi tsiklni tanlang
2. Zavodda o'rnatilgan parametrlarga asosan uskuna idishlarni barcha g'aladonlarda yuvadi. Alohida g'aladonda idish yuvish uchun quidagi tugmani bir necha marta bosong:

 displeyda ko'rsatilgan (faqat pastki g'aladon)

 displeyda ko'rsatilgan (faqat tepa g'aladon)

 displeyda ko'rsatilgan (variant O'CHIRILGAN va uskuna idishni barcha g'aladonlarda yuvadi).

Idishni faqat tepa yoki faqat pastki g'aladonga yuklash esingizdan chiqmasin, bu yo'l bilan siz yuvish vositasi miqdorini kamaytirasiz.

Agar ustki tokcha olib tashlangan bo'lsa, yuvish vositasibi tarqatgich o'rniga to'g'ridan-to'g'ri vanna ichiga soling.

TUGMALAR BLOKIROVKASI

ZONE WASH 3D tugmasini uzoq (3 sekund mobaynida) bosib tursangiz, TUGMALAR BLOKIROVKASI funksiyasi faollashtiriladi. TUGMALAR BLOKIROVKASI funksiyasi ULASH/O'CHIRISH tugmasidan tashqari, butun boshqaruv panelini blokirovka qiladi. TUGMALAR BLOKIROVKASI funksiyasini bekor qilish uchun, uni uzoq bosib turing.

YOPIQ SUV – Havfi

Suv kelishi to'xtasa yoki suv krani yopiq bo'lsa miltillab yonadi.

SHORT TIME

Bu variant asosiy dasturlarni ishlatish muddatini kamaytirgan holda yuvish va quritish sifatini bir xil darajada saqlaydi. Dasturni tanlagandan so'ng SHORT TIME tugmasini bosong - ko'rsatkich chirog'i yonadi. Variantni bekor qilish uchun o'sha tugmani qayta bosong.

PLANSHET

Mazkur o'rnatilgan funktsiya ishlatilgan yuvish vositasi turiga asosan dasturni ishini jadallashtirishga yordam beradi.

Siz SHORT TIME tugmasini 3 sekund mobaynida bosong (ko'rsatkich chirog'i yonadi) agar Planshetda universal yuvish vositasidan foyalangan bo'lsangiz (chayqash vositasi, tuz va yuvish vositasi bir o'lchovda).

Agar siz poroshok yoki suyuq yuvish vositasidan foydalansangiz, bu funktsiya o'chirilgan bo'lishi shart.

KECHIKTIRISH

Dasturni boshlanish vaqti 0:30 va 24 soat o'rtasida kechroq vaqtga surilishi mumkin.

1. Dastur va boshqa xohlagan variantni tanlang. Dastur boshlanishini kechiktirish uchun KECHIKTIRISH tugmasini (takror-takror) bosong. 0:30 va 24 soat orasida rostlanishi mumkin. Tugmani xar bir bosishda dastur boshlanish vaqti : 4 soatgacha bo'lsa 0:30 minutga, 12 soatgacha bo'lsa 1:00 soatga, 12 soatdan oshsa 4 soatga kechiktiriladi. Agar 24 soatga yetib borib tugmani bossangiz, dastur boshlanishini kechiktirish funksiyasi bekor qilinadi.
2. ULASH/KUTISH tugmasini bosong: taymer vaqt o'tishini sanaydi;
3. O'rnatilgan vaqt tugagach, ko'rsatkich lampochkasi o'chib dastur avtomatik ravishda ishga kirishadi.

Agar taymer vaqt o'tishini sanagan paytida ULASH/KUTISH tugmasini yana bir bor bossangiz KECHIKTIRISH varianti bekor qilinadi va tanlangan dastur avtomatik ravishda boshlanadi.

KECHIKTIRISH funksiyasini yuvish jarayoni boshlangan bo'lsa o'rnatib bo'lmaydi.

TOZALASH

Aktiv jarayonni to'xtatib bekor qilish uchun, TOZALASH funksiyasini ishlatish mumkin.

ULASH/KUTISH tugmasi uzoq muddat bosilib tursa, TOZALASH funksiyasi faollashadi. Aktiv dastur to'xtaydi va idish yuvish mashinasidagi suv chiqarib tashlanadi.

ActiveDry

ActiveDry har kuni quritish jarayonini ta'minlaydigan quritish bosqichida / undan keyin avtomatik ravishda eshikni ochadigan konveksiya quritish tizimidir. Eshik oshxona mebelingiz uchun xavfsiz bo'lgan haroratda ochiladi, shuning uchun SHORTTIME opsiyasi yoqilganda eshik ochilmaydi.

Qo'shimcha bug 'himoyasi sifatida idish yuvish mashinasiga maxsus mo'ljallangan himoya folgasi qo'shiladi (model turiga qarab - uni sotib olish zarurati bo'lishi mumkin). Himoya folgasini joylashtirish yo'lini ko'rish uchun iltimos (O'RNATISH QOLLANMASIGA) rioya qiling.

ActiveDry funktsiyasi foydalanuvchi tomonidan quyidagi tarzda o'chirib qo'yilishi mumkin:

- O'CHIRISH UCHUN: Mashinani Yoqing, so'ng O'chiring. **P** tugmachasini 5 soniya bosib turing. 5 soniyani ohirida idish yuvish mashinasi qisqa signal chaladi. Mashinani Yoqing, displeyda „**oOF**“ ko'rinadi.
- YOQISH UCHUN: : Mashinani Yoqing, so'ng O'chiring. **P** tugmachasini 5 soniya bosib turing. 5 soniyani ohirida idish yuvish mashinasi qisqa signal chaladi. Mashinani Yoqing, displeyda „**oOn**“ ko'rinadi.

G'ALDONLARNI YUKLASH

TEPA G'ALADON

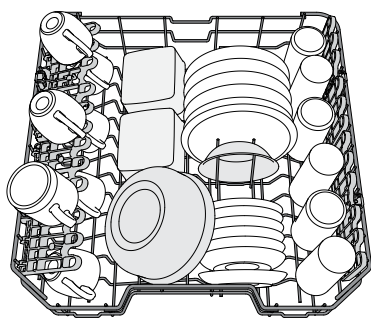

(yuqori savatni yuklash namunasi)

Nafis va yengil idishlarni yuklang: stakan, kosa, likopcha, past salat tovoqchalari.

TEPA G'ALADONNI BALANDLIGINI ROSTLASH

Tepa g'aladonning balandligi rostlanishi mumkin: baland holat beso'naqay idishlarni pastki g'aladonga joylashtirish uchun o'rnatiladi va past holat qaytarilib ochiladigan tirgaklarni, tepada ko'proq bosh joy yaratib pastki g'aladonda joylashgan buyumlar qismlari bilan to'qnashish havfidan qutulmoq uchun o'rnatiladi.

Tepa g'aladon **Tepa G'aladon balandligi-ni rostlash** moslamasi bilan jihozlangan (*rasmni ko'ring*), g'aladon tepa holatda turg'un vaziyatga kelgach, dastaklarni bosmagan holda, ularni g'aladonni ikki tarafidan ushlab ko'taring. Pastki holatga qaytarish uchun, g'aladon yonlaridagi **A** dastaklarni bosib savatni pastga jildiring.

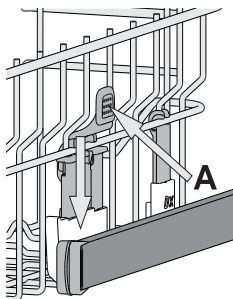

G'aladon balandligini idish yuklangan holatda rostlamaslikni tavsiya etamiz.

ASLO savatni bir tomonidan ko'tarmang yoki pasaytirmang.

ROSTLANADIGAN POZITSIYA BILAN BUKLANADIGAN TAVAQA

Buklanadigan tavaqa taraflarini buklab yoki ochib g'aladon ichidagi idishlarning tartibini optimallashtirish mumkin. Vino qadahlarini, dastasini tegishli tirqishga joylashtirib, buklanadigan tavaqaga xatardan holi holda o'rnatish mumkin.

Modelga bog'liq holda:

- tavaqalarni yoyish uchun uni yuqoriga surib buring yoki zulfından bo'shating va pastga torting.
- tavaqalarni buklay uchun uni burab pastga suring yoki ko'tarib zulfingiz kiriting.

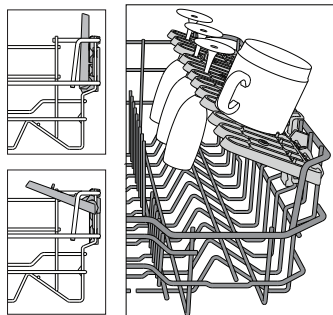

SURILMA PATNISLARI

Kichkina idish va ovqatlanish anjomlarni saqlash uchun tepa g'aladon surilma patnis bilan jihozlangan. Yuvish jarayoni unumdorligi optimal darajasiga erishmoq uchun, beso'naqay narsalarni bevosita patnis tagiga joylashtirmang. Patnis olinadigan.

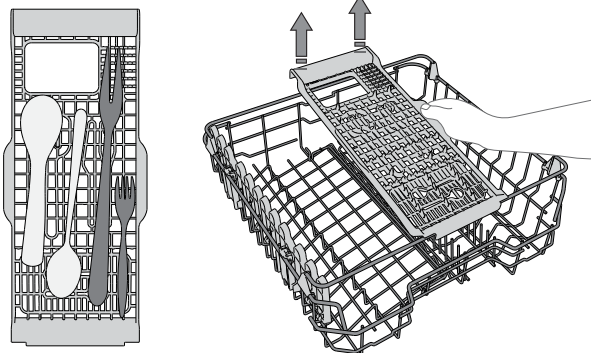

PASTKI G'ALADON

Kastriyul, qopqoq, tarelka, salat kosolari, ovqatlanish anjomlari uchun mo'ljallangan. A'lo darajada, purkagich dastalariga xalaqit bermaslik uchun, katta lagan va qopqoqlar yon tomonlarda joylashtirilishi kerak. Pastki g'aladon ko'tarma tirgakga ega bo'lib, undan idishlarni joylashtirganda vertikal holatda, yoki tova va salat kosalarini oson joylashtirish uchun gorizontal holatda foydalanish mumkin.

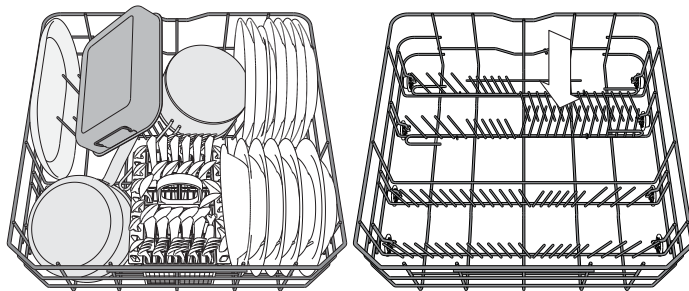

(pastki g'aladonni yuklash namunasi)

OVQATLANISH ANJOMLAR UCHUN SAVAT

Ovqatlanish anjomlarni unumli joylash uchun bu moslama tepa panjara bilan jihozlangan. Uni pastki g'aladonning oldida joylashtirsangiz kifoya.

Pichoq va boshqa o'tkir chetlarga ega bo'lgan anjomlarni qirrali tomonini pastga qarab ovqatlanish anjomlar uchun mo'ljallangan savatga, yoki gorizontal holatda tepa g'aladonning qaytarilib ochiladigan bo'lmasiga joylashtirishingiz kerak.

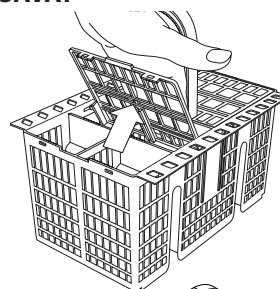

ZONE WASH 3D

Qattiq moylangan idishlarni suv oqimini jaddallashtirish usuli bilan intensiv ravishda yuvish uchun, Zone Wash 3D idish yuvish mashinasining pastki va yuqori qismida joylashgan (apelsin rangi bilan belgilangan) qo'shimcha suv oqimlaridan foydalanadi:

Masalan: qozon va kastriyulalarni yuzasini Zone Wash 3D komponentlari pastki qismiga qaratib yuklang va paneldagi Zone Wash 3D vazifasini faollashtiring.

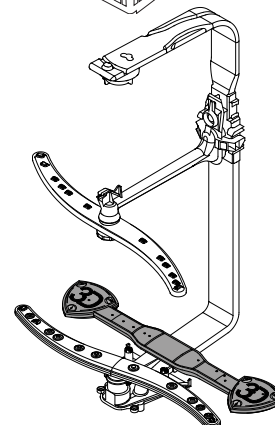

KUNDALIK ISHLATISH

1. SUV TA'MINOTI ULANGANLIGINI TEKSHIRING

Idish yuvish mashinasining suvga ulanganligi va kran ochiqqligini tekshiring.

2. IDISH YUVISH MASHINASINI ULANG

Bosing **ULASH/O'CHIRISH** tugmasini.

3. G'ALADONLARGA IDISHNI YUKLANG

(*ko'ring G'ALDONLARNI YUKLASH*).

4. YUVISH VOSITASI TAQSIMLOVCHISINI TO'LDIRISH

5. DASTURNI TANLAB TSIKL FUNKSIYASINI SOZLANG

Idish turi va ifloslik darajasiga asoslanib sizga ma'qul bo'lgan dasturni (*ko'ring DASTUR TASVIFI*) **P** tugmasini bosib tanlang. Sizga ma'qul bo'lgan variantni tanlang (*ko'ring VARIANT VA FUNKSIYALAR*).

6. BOSHLASH

Yuvish jarayonini boshlang **ULASH/KUTISH** tugmasini bosib. eshikni yopish. Dastur boshlanganida siz signal tovushini eshitasiz.

7. YUVISH JARAYONINI TUGATING

Yuvish davrining oxiri signal bilan signal beradi va displeyda **End** ko'rsatiladi. Eshikni oching va **ULASH/O'CHIRISH** tugmasini bosib uskunani o'chiring.

Yuvilgan idishlarni olib tashlashdan burun, kuymaslik uchun, bir necha minut kutib turing.

G'aladonlarni, pastkisidan boshlab bo'shating.

Elektr quvvati iste'molini kamaytirish uchun, ma'lum vaqt davomida ishlamay tursa, idish yuvish mashinasi avtomatik ravishda o'chadi. Agar idish qattiq iflos bo'lmasa yoki uni mashinaga yuklashdan oldin chayqagan bo'lsangiz, yuvish vositasi miqdorini shunga qarab kamaytiring.

AMALDAGI DASTURNI O'ZGARTIRISH

Mabodo noto'g'ri dastur tanlangan bo'lsa, uni o'zgartirish mumkin, agar u endi boshlangan bo'lsa: **ULASH/O'CHIRISH** tugmasini bosib turing, mashina o'chadi.

Mashinani qayta ulang **ULASH/O'CHIRISH** tugmasini bosib va yangi yuvish bosqichni va istagan variantlarni tanlang; **ULASH/KUTISH** tugmasini bosib boshlang.

QO'SHIMCHA IDISHNI YUKLASH

Mashinani o'chirmay, eshikni oching (**ISSIQ bug'dan ogoh bo'ling!**) va iflos idishni idish yuvish mashinasiga yuklang. **ULASH/KUTISH** tugmasini bosib bosqich uzilgan paytidan qayta boshlanadi.

TASODIFIY UZILISHLAR

Agar yuvish paytida eshik ochilgan bo'lsa yoki elektr ta'minoti o'chirilgan bo'lsa, tsikl to'xtaydi. Eshik yopilgandan yoki elektr ta'minoti tiklanganidan so'ng, tsikl to'xtatilgan joydan boshlab yana boshlash uchun **ULASH/KUTISH** tugmasini bosib.

DEMO MODE (NAMOIYISH REJIMINI) o'chirish uchun quyidagi amallarni ketma-ket, tanaffuslarsiz bajarish kerak. Mashinani Yoqing, so'ng O'chiring. Signal tovushi eshitalguncha **DELAY (KECHIKTIRISH)** tugmasini bosib turing. Mashinani yana yoqing. «**dOF**» indikatorini yonib-o'chib miltillaydi va shundan so'ng o'chadi.

MASLAHAT VA TAVSIYALAR

TAVSIYALAR

Savatlarni yuklashdan oldin, iflos idishlardan barcha ovqat qoldiqlarini olib tashlang va stakanlarni bo'shating. **Ularni oldindan suv bilan chayqash hojati yo'q.**

Idishlarni joyida qattiq turib ag'darilmasligini ta'minlagan holda terib qo'ying; suv idishlarni barcha tomonlariga yetib bemaol oqishi uchun konteynerlarni ochiq tomonini pastga qaratib, botiq va do'ng qismlarini qiya qilib joylashtiring.

Ogohlantirish: qopqoqlar, dastalar, patnis va tovalar suv purkagich aylanishiga halaqit bermasligi kerak.

Kichkina narsalarni ovqatlanish anjomlari uchun mo'ljallangan savatga soling.

Juda iflos idish va tovalarni pastki savatga joylashtirish kerak, chunki bu joyda suv oqimi kuchliroq bo'lib, u idishlarni yaxshiroq yuvish imkonini beradi. **Uskunaga idishlarni yuklagandan so'ng purkagich dastalari erkin aylanganiga ishonch hosil qiling.**

YAROQSIZ IDISHLAR

- Yog'och idish va ovqatlanish anjomlari.
- Nafis bezakli shisha buyumlari, badiiy hunar va antiq idishlar. Ularning bezaklari chidamli emas.
- Baland haroratlarga bardosh beraolmayigan sintetik materiallardan ishlab chiqarilgan qismlar.
- Mis va qalaydan ishlab chiqarilgan idish.
- Kul, mum, moylash materiallari yoki siyoh bilan ifloslangan idish. Yuvish jarayonida shisha idish bezaklari va alyuminiy/kumush qismlari o'zgarib rangi o'chishi mumkin. Ba'zi shisha turlari (masalan billur buyumlari) yuvish jarayonidan so'ng xira bo'lishi mumkin.

SHISHA VA IDISH SHIKASTLANISHI

- Faqat ishlab chiqaruvchi tomonidan idish yuvish mashinaga yaroqli deb kafolatlangan shisha va chinni idishlardan foydalaning.
- Idish yuvishga yaroqli nafis yuvish vositasidan foydalaning.
- Yuvish jarayoni tugagach idish va ovqatlanish anjomlarni mashinadan olib chiqaring.

ENERGIYANI TEJASH BO'YICHA MASLAHATLAR

- Idishlarni yuvish mashinasi ishlab chiqaruvchining ko'rsatmalariga muvofiq ishlatilganda, **u idishlarni qo'lda yuvishdan ko'ra KAM ENERGIYA va suv talab qiladi.**
- Idish yuvish mashinasining samaradorligini oshirish uchun yuvish jarayonini idish yuvish mashinasi to'liq **to'ldirilganidan keyin boshlash tavsiya etiladi.** Idishlarni yuvish mashinasini ishlab chiqaruvchi tomonidan ko'rsatilgan hajmga yuklash energiya va suvni tejashga yordam beradi. Idish-tovoq buyumlarining to'g'ri yuklanishi haqidagi ma'lumotni **G'ALADONLARNI YUKLASH** bo'limida topish mumkin.
- Qisman yuklanganda, agar mavjud bo'lsa, faqat tanlangan tokchalarni to'ldirib, maxsus yuvish usullaridan foydalanish tavsiya etiladi (yarim yuklash / maxsus zonani yuvish / ko'p mintaqali zonani yuvish). Idish yuvish mashinasini noto'g'ri yuklash yoki haddan tashqari yuklash resurslardan (suv, energiya va vaqt, shuningdek shovqin darajasi kabi) foydalanishni ko'paytirishi mumkin, bu tozalash va quritish samaradorligini pasaytiradi.
- Qo'lda oldindan yuvish suv va energiya sarfini oshiradi va tavsiya etilmaydi.

GIGIENA

Idish yuvish mashinasida paydo bo'lishi mumkin bo'lgan hid va loyqani oldini olish **uchun baland harorat dasturini kamida oyda bir marta ishlating.** Uskunangizni tozalash uchun bir choy qoshik yuvish vositasini solib mashinani idishsiz aylantiring.

TOZALASH VA TEXNIK XIZMAT KO'RSATISH

USKUNA FILTRINI TOZALASH

Uskuna filtri ichida biror narsalar tiqilib qolmaslik va yuvindi suvlar erkin oqib ketishi uchun, filtrni muntazam ravishda tozalab turing.

Tiqilgan filtrli idish yuvish mashinasidan foydalanish, yoki filtrlash va taqsimlash tizimida tiqilib qolgan begona narsalar mavjud jihozni ishlatis qurilmaning ishlamay qolishiga olib kelishi mumkin, natijada ish unumdorligi pasayishi, jihoz shovqinli ishlashi yoki resurslarni ko'proq sarflashi mumkin.

Uskuna filtri uch filtrdan iborat bo'lib, ular idish yuvish suvini ovqat qoldiqlaridan xoli etib, so'ng suvni qayta aylantiradi.

Idish yuvish mashinasi filtsiz yoki filtr erkin bo'lsa ishlatilmasligi lozim.

Bir oyda kamida bir marta yoki har 30 tsikldan keyin filtr birikmasini tekshiring va kerak bo'lganda uni metall bo'lmagan cho'tka yordamida va quyida keltirilgan ko'rsatmalarga amal qilgan holda yaxshilab tozalang:

1. Tsilindrsimon filtrni **A** soat strelkasi yurishidan qarshi tomonga buring va uni olib chiqaring (*Rasm 1*).
2. Yon klapanlarni sal bosib **B** filtr kosasini olib tashlang (*Rasm 2*).
3. Zanglamaydigan po'latdan qilingan filtrni siljitib torting **C** (*Rasm 3*).
4. Agar begona narsalar (singan shisha, chinni, suyaklar, meva urug'lari va boshqalar) topilgan bo'lsa, **iltimos ularni ehtiyotkorlik bilan olib tashlang**.
5. Tuzoqni tekshirib ovqat qoldiqlarini olib tashlang. **ASLO OLIB TASHLAMANG** yuvish jarayon nasosi himoyasini (qora detal) (*Rasm 4*).

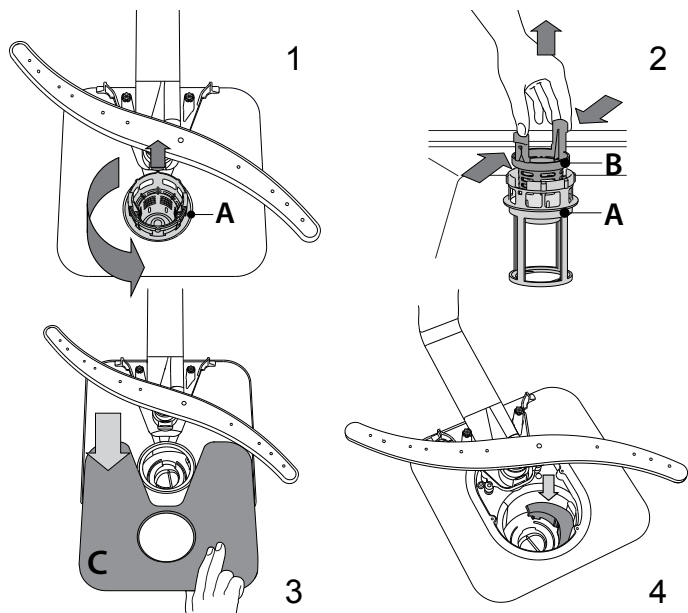

Filtrlarni tozalagandan so'ng, uskuna filtrini joyiga qoyib uni tog'rilab maxkamlang; bu idish yuvish mashinasidan umumli foydalanish uchun juda muhim.

SUV QUYISH SHLANGINI TOZALASH

Agar suv shlanglari yangi bo'lib kam vaqt mobaynida ishlatilgan bo'lsa, uni tozalikligi va iflos moddalardan holis ekanligiga ishonch hosil qilish uchun, kerakli ulanishlarni qilishdan oldin suvni oqizib ko'ring. Agar bu ehtiyot choralarni ko'rmagan bo'lsangiz, suv o'tadigan teshik to'silib qolishi va idish yuvish mashinasi buzilishi mumkin.

PURKAGICH DASTALARINI TOZALASH

Ba'zan, ovqat qoldiqlari purkagich dastalarida qotib qolib, suv purkagichi uchun mo'ljallangan teshiklarni to'sib qoyishi mumkin. Dastalarni vaqti-vaqti bilan tekshirib ularni kichkina metallmas cho'tka bilan tozalashni tavsiya etamiz.

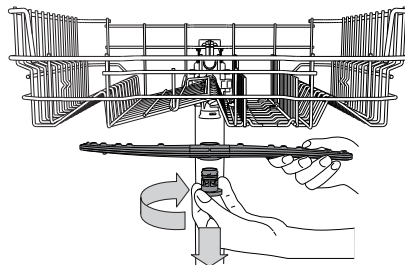

Yuqori purkagich dastasini olib tashlash uchun plastik qulflash halqasini soat miliga qarab buring. Tepadagi purkagich dastasini olib tashlash jarayonida, teshiklar soni ko'proq bo'lgan tomonga yuqoriga qaratib qoyish kerak.

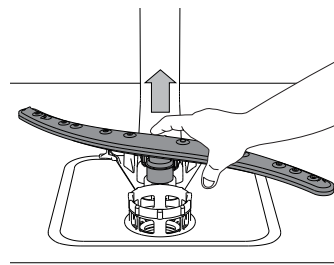

Pastki purkagich dastasini tepaga tortib olishingiz mumkin.

SUVNI YUMSHATISH TIZIMI

Suv yumshatgichi suvning qattiqligini avtomatik ravishda kamaytiradi, shu bilan isitgichda ko'larning ko'payishiga yo'l qo'ymaydi va tozalash samaradorligini oshiradi.

Ushbu tizim tuz bilan qayta tiklanadi, shuning uchun tuz idishi bo'shaganda uni to'ldirish kerak.

Qayta tiklanish chastotasi suvning qattiqligi darajasiga bog'liq - regeneratsiya suvning qattiqligi darajasi **3** ga teng bo'lganda **6** Eko tsikllarida bir marta amalga oshiriladi.

Qayta tiklash jarayoni yakuniy yuvishdan boshlanadi va tsikl oxirigacha quritish bosqichida tugaydi.

- Bitta regeneratsiya quyidagilarni talab qiladi: ~3,5 L suv;
- Tsikl uchun qo'shimcha 5 daqiqa;
- 0,005 kVt / s dan kam energiya sarflaydi.

MUAMMOLARNI YECHISH

Agar idish yuvish mashinangiz yaxshi ishlamayotgan bo'lsa, quyidagi ro'yxatni ko'rib chiqib, muammoni hal qilish mumkinligini tekshiring. Boshqa xatolar yoki muammolar uchun vakolatli sotuvdan keyingi xizmat bilan bog'laning, ularning kontakt ma'lumotlarini kafolat kitobchasidan topishingiz mumkin. Ehtiyot qismlar maxsus Nizom talablariga muvofiq 7 yilgacha yoki 10 yilgacha bo'lgan muddatga mavjud bo'ladi.

MUAMMOLAR	MUMKIN BO'LGAN SABABLAR	YECHIMLAR
Tuz indikator yongan	Tuz qutisi bo'sh. (To'ldirgandan so'ng tuz indikator bir necha yuvish tsikl mobaynida yonib turishi mumkin).	Idishni tuz bilan to'ldiring (qo'shimcha ma'lumot olish uchun 2-betga qarang). Suvning qattiqligini sozlang - jadvalga, 2-betga qarang.
Chayish vositasi ko'rsatkichi yonib turadi	Chayish vositasi taqsimlovchisi bo'sh. (To'ldirgandan so'ng chayish moslamasi tuz indikator bir necha yuvish tsikl mobaynida yonib turishi mumkin).	Taqsimlovchini chayish vositasi bilan to'ldiring (qo'shimcha ma'lumot uchun 2-betga qarang).
Idish yuvish mashinasi ishga kirishmay topshiriqlarni bajar olmayapti.	Uskuna elektr tarmog'iga yaxshi ulanmagan.	Vilkani rozetkaga o'rming.
	Elektr quvvati uzilishi.	Xavfsizlik nuqtai nazaridan, quvvat qaytganda idish yuvish mashinasi avtomatik ravishda qayta yoqilmaydi. Tsiklni davom ettirish uchun ULASH/KUTISH tugmasini bosing.
	Idish yuvish mashina eshigi yopilgan. <i>ActiveDry</i> ilgaki chiqarilmagan.	Eshikni tovush eshitilganigacha qattiq itaring.
	Eshik 4 soniya davomiga ochilishi bilan tsikl to'xtatiladi.	4 soniya ichida eshikni yoping va ULASH/KUTISH tugmasini bosing.
Uskuna topshiriqlarga javob bermayapti. Displaydagi ko'rsatuvlar: F9 yoki F12 va ULASH/O'CHIRISH va ULASH/KUTISH Diodli chiroqlari tez mitillaydi.	Uskunani ULASH/O'CHIRISH tugmasini bosib o'chiring, taxminan bir minutdan so'ng dasturni qayta ishlating. Muammo davom etsa, asbobni 1 daqiqaga elektrdan uzing, so'ng uni qayta ulang.	
Idish yuvish mashina suvi oqib ketmayapti. Displaydagi ko'rsatuvlar: F3 va ULASH/O'CHIRISH va ULASH/KUTISH Diodli chiroqlari tez mitillaydi.	Yuvish jarayoni tugamagan.	Yuvish jarayoni tugaganigacha kuting.
	Suv chiqarish shlangi bukilgan.	Suv chiqarish shlangi bukilmaganligiga ishonch hosil qiling (<i>ko'ring O'RNATISH KO'RSATMALAR</i>).
	Suv ketadigan quvur to'siqlikka uchragan.	Suv ketadigan quvurni tozalang.
	Filtrda ovqat qoldiqlari tiqilib qolgan.	Filtrni tozalang (<i>ko'ring USKUNA FILTRINI TOZALASH</i>).
Idish yuvish mashinasi ortiqcha shovqin qilib ishlayapti.	Idishlar bir-biriga urilib zirillayapti.	Idishlarni to'g'ri joylashtiring (<i>ko'ring G'ALDONLARNI YUKLASH</i>).
	Ortiqcha ko'pik ishlab chiqarilmoqda.	Yuvish vositasi noto'g'ri o'lchangan yoki idish yuvish mashinalari uchun to'g'ri kelmaydi (<i>ko'ring YUVISH VOSITALAR TAQSIMLOVCHINI TO'LDIRISH</i>). QURITISH tugmasini bosib idish yuvish mashina funksiyalarini qayta o'rming (<i>ko'ring VARIANT VA FUNKSIYALAR</i>) va yangi dasturni yuvish vositasiz ishga tushiring.
Idishlar toza emas.	Idish to'g'ri joylashtirilmagan.	Idishlarni to'g'ri joylashtiring (<i>ko'ring G'ALDONLARNI YUKLASH</i>).
	Purkagich dastalari erkin aylanmayapti, chunki idishlar bunga xalal bermoqda.	Idishlarni to'g'ri joylashtiring (<i>ko'ring G'ALDONLARNI YUKLASH</i>).
	Yuvish jarayoni juda nozik.	Tegishli yuvish tsiklini tanlang (<i>ko'ring DASTUR JADVALI</i>).
	Ortiqcha ko'pik ishlab chiqarilmoqda.	Yuvish vosita miqdori to'g'ri o'lchab olinmagan, yoki idish yuvish mashinalarda ishlatishga yaroqli emas (<i>ko'ring YUVISH VOSITALAR TAQSIMLOVCHINI TO'LDIRISH</i>).
	Chayqash vositasi bo'lmasi qalpoqchasi to'g'ri yopilgan.	Chayqash vositasi taqsimlovchi qalpoqchasini to'g'ri yopilganiga ishonch hosil qiling.
	Filtr ifloslangan yoki biror narsa tiqilib qolgan.	Uskuna filtrini tozalang (<i>ko'ring TOZALASH VA TEXNIK XIZMAT KO'RSATISH</i>).
Tuz tugagan.	Tuz qutisini to'ldiring (<i>ko'ring TUZ QUTISINI TO'LDIRISH</i>).	
Idish yuvish mashinasi suvga to'lmayapti. Displaydagi ko'rsatuvlar: va F6 , va ULASH/O'CHIRISH va ULASH/KUTISH Diodli chiroqlari tez mitillaydi.	Suv ta'minotida suv yo'q, yoki suv jo'mragi bekilgan.	Suv ta'minotida suv borligiga ishonch hosil qiling yoki kranni oching.
	Suv kirish shlangi buklangan.	Suv kirgizish shlangi buklanganligiga ishonch hosil qiling (<i>ko'ring O'RNATISH QO'LLANMASINI</i>) idish yuvish mashinasini qayta dasturlab uni qayta ishga tushiring.
	Suv chiqarish shlangidagi elak tiqilib qolgan; uni tozalash kerak.	Tekshirib tozalagandan so'ng, idish yuvish mashinasini o'chirib qayta ulang va yangi dasturni qayta ishga tushiring.
Idish yuvish mashinasi tsiklni muddatidan oldin tugatadi. Displaydagi ko'rsatuvlar: F15 va ULASH/O'CHIRISH va ULASH/KUTISH Diodli chiroqlari tez mitillaydi.	Drenaj shlangi juda past holatda yoki sifon orqali uy kanalizatsiya tizimiga suv chiqaryapti.	Drenaj shlangining uchi to'g'ri balandlikda joylashganligini tekshiring (<i>ko'ring O'RNATISH QO'LLANMASINI</i>). Uyning kanalizatsiya tizimiga sifon orqali suv suv chiqarilishini tekshiring, agar kerak bo'lsa, havo kirish klapanini o'rming.
	Suv ta'minotida havo mavjud.	Suv ta'minoti oqayotmaganligini yoki ichkarida havo o'tkazib turgan boshqa muammolar mavjudligini tekshiring.
Yuvish vositasining oqishi.	Bu suyuq yuvish vositasidan foydalanishga bog'liq va kechiktirish opsiyasi yoqilganida kuchayishi mumkin.	Kichik sizib chiqishlar qurilmaning ishdan chiqishiga olib kelmaydi va suyuq yuvish vositasining turini o'zgartirish yoki tabletkalardan foydalanish orqali oldini olish mumkin.

Qoidalar, standart hujjatlar, ehtiyot qismlarga buyurtma berish va mahsulot haqida qo'shimcha ma'lumotni quyidagilar orqali topish mumkin:

- QR Kodini ishlatib
- docs.hotpoint.eu va parts-selfservice.europeanappliances.com veb-saytimizga tashrif buyuring
- Shu bilan bir qatorda, **Sotuvdan so'ngi Xizmat ko'rsatish Markazimizga murojaat qiling** (telefon raqamini kafolat kitobchasida qarab toping). Sotuvdan so'ngi Xizmat markaziga murojaat qilganda, mahsulot identifikatsiya plastinkasi ustida taqdim etilgan kodlarini belgilang.

Model haqida ma'lumotni energiya yorliq'ida ko'rsatilgan QR kod yordamida olish mumkin. Yorliq shuningdek, ro'yxatga olish portali <https://eprel.ec.europa.eu> manzilida ko'rish uchun ishlatilishi mumkin bo'lgan model identifikatorini o'z ichiga oladi.

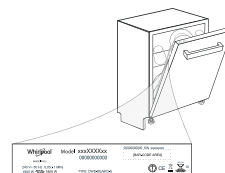

40020033511 A

11/2025