

BT 1090 BA

12NC: 859991648250

Code EAN: 4011577862126

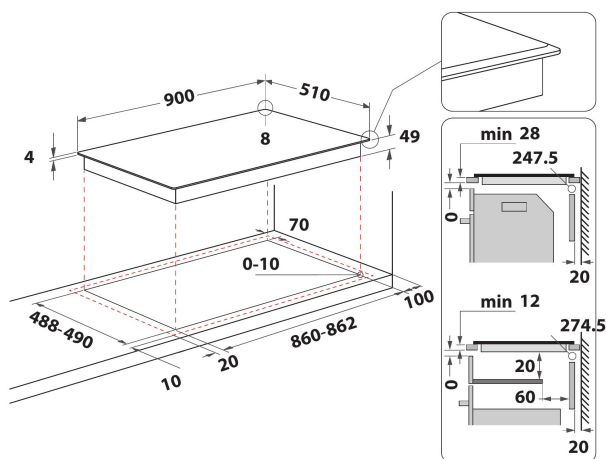
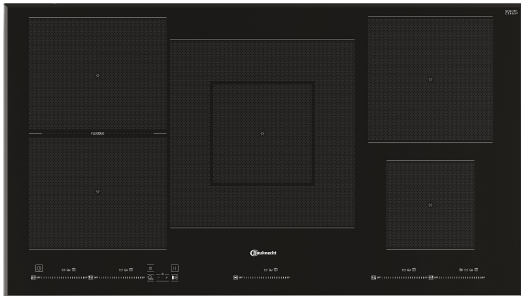

Plaque de cuisson à induction Bauknecht - BT 1090 BA

Cette plaque de cuisson électrique présente les caractéristiques suivantes : une technologie toute en élégance qui chauffe la poêle, pas la plaque, ce qui limite la déperdition énergétique et permet une cuisson parfaite. (5 + 0) zones de cuisson. Alimentation électrique. 5 zones à induction. Zone FlexiCook permettant de combiner plusieurs zones en une zone de cuisson unique pour des récipients particulièrement encombrants. Conception élégante. Curseur intuitif pour un réglage facile de votre appareil.

FlexiDuo



En activant la zone verticale FlexiDuo constituée de deux bobines ovales, vous pouvez déplacer votre poêle ou votre casserole d'une bobine à l'autre sur la zone flexible en conservant le même niveau de chaleur. Vous pouvez aussi cuire vos plats sur la zone flexible en utilisant deux casseroles à la fois ou une grande casserole couvrant toute la surface.

FlexiCook



Plaques de cuisson flexibles. Nos plaques de cuisson sont désormais capables de s'adapter à la diversité de vos plats préférés. Découvrez les avantages des plaques de cuisson flexibles avec la fonction FlexiCook : vous pouvez à présent faire chauffer deux récipients à des températures différentes sur une zone de cuisson, utiliser la connexion entre les deux récipients pour créer une zone de cuisson extra-large avec une température uniforme ou déplacer des récipients au sein de la Flexizone puisque les paramètres sont transférés et la fonction de connexion est désactivée. Flexibilité maximum pour cuisiner avec plus de plaisir.

Booster



Pour les gens pressés. Qu'il s'agisse de préparer du thé, de cuire des pâtes ou de préparer des artichauts, certaines choses doivent être réalisées rapidement. Avec la fonction Booster, votre plaque de cuisson atteint rapidement la température souhaitée.

Faire fondre



Faire fondre des aliments sans bain-marie. Faites fondre vos aliments directement sur la plaque de cuisson, sans utiliser de bain-marie. Les plaques de cuisson à induction et en vitrocéramique vous offrent cette possibilité en maintenant le récipient à une température constante d'environ 35°C.

Induction



Technologie intelligente et efficace. Profitez d'une flexibilité totale tout en réduisant vos dépenses en énergie. Avec la technologie innovante de l'induction, la chaleur est générée directement à la base du récipient et seulement lorsque ce dernier est posé sur la plaque de cuisson. Il est possible de régler rapidement la chaleur comme sur une plaque de cuisson au gaz.

BT 1090 BA

12NC: 859991648250

Code EAN: 4011577862126

CARACTERISTIQUES PRINCIPALES

Groupe de produit	Table de cuisson
Type de construction	Encastrable
Type de commande	Electronique
Types de dispositifs de réglage et d'alarme	-
Nombre de brûleurs	0
Nombre de foyers électriques	5
Nombre de plaques électriques	0
Nombre de plaques radiantes	5
Nombre de plaques halogènes	0
Nombre de plaques à induction	5
Nombre de zones de chauffe-plat électriques	0
Emplacement du bandeau de commande	Front
Matériau de base de la surface	Verre
Couleur principale du produit	Noir
Puissance de raccordement	10800
Puissance de raccordement au gaz	0
Type de gaz	N/A
Intensité	48
Tension	220-240
Fréquence	50/60
Longueur du cordon électrique	110
Type de prise	Non
Raccordement au gaz	N/A
Largeur du produit	900
Hauteur du produit	53
Profondeur du produit	510
Hauteur minimale de la niche d'encastrement	28
Largeur minimale de la niche d'encastrement	860
Profondeur de la niche d'encastrement	490
Poids net	15.6
Programmes automatiques	Oui

CARACTERISTIQUES TECHNIQUES

Témoin de mise sous tension	Oui
Témoin de fonctionnement des plaques	5
Type de régulation	Réglage continu
Type de couvercle	Sans
Témoin de chaleur résiduelle	Indépendant
Interrupteur Marche/Arrêt	Oui
Dispositif de sécurité	Non
Minuterie	Oui

PERFORMANCES

Type d'énergie	Électricité
----------------	-------------