



MICRO (MIKROBØLGE)

Anbefalet tilbehør:  Læg til tallerken (sælges separat)

Mikrobølgefunktionen gør det muligt at varme og genopvarme mad og drikkevarer hurtigt.

- 1 Tryk på Micro-knappen (Mikrobølge). Den maksimale styrke (800 W) vises på skærmen, og watt-ikonet begynder at blinke.
- 2 Tryk på plus/minus-knapperne, for at indstille styrken.
- 3 Tryk på OK-knappen for at bekræfte.
- 4 Brug plus/minus-knapperne til at indstille tilberedningstiden.
- 5 Tryk på OK/Jet Start-knappen. Herefter starter funktionen.

STYRKE	ANBEFALET BRUG:
800 W	Opvarmning af drikkevarer, vand, klar suppe, kaffe, te eller andre madvarer med højt vandindhold. Hvis fødevareren indeholder æg eller fløde, skal du vælge en lavere styrke.
650 W	Tilberedning af fisk, kød, gratin osv.
500 W	Retter, der kræver påpasselighed (f.eks. saucer med højt proteinindhold, oste- og æggeretter) og færdigt tilberedning af sammenkogte retter.
350 W	Viderekogning af ragout, smeltning af smør.
160 W	Optøning.
90 W	Blødgøring af is, smør og ost. Hold varm.



CLOCK (UR)

Sådan indstilles uret på dit apparat:

- 1 Hold Stop-knappen nede i 3 sekunder.
- 2 Brug plus/minus-knapperne til at indstille timerne.
- 3 Tryk på OK/Jet Start-knappen. Minutterne begynder at blinke.
- 4 Brug plus/minus-knapperne til at indstille minutterne.
- 5 Tryk på OK/Jet Start-knappen. Uret er nu indstillet.

Bemærk:

Når ovnen først tilsluttes (eller hvis der har været strømsvigt), står den automatisk på ur-indstillingen. I dette tilfælde skal du følge vejledningerne ovenfor. Start med trin 2.



JET START

For at starte mikrobølgefunktionen på den højeste styrke (800 W) i 30 sekunder, skal du blot trykke på Jet Start-knappen .

For hvert ekstra tryk, øges tilberedningstiden med 30 sekunder.

Hvis du allerede har valgt en tilberedningsfunktion (fx: Grill), skal du trykke på Jet Start, for at starte den valgte funktion.











CHEF MENU (KOKKENS MENU)

Dette er et udvalg af automatiske opskrifter med forudindstillede værdier, så maden tilberedes optimalt.

- 1 Tryk på Chef Menu-knappen (Kokkens menu).
- 2 Hold plus/minus-knapperne nede, for at vælge opskriften (se tabellen nedenfor), og tryk på OK-knappen for at bekræfte.
- 3 Afhængig af opskriften, beder skærmen dig muligvis om at indstille vægten. Brug plus/minus-knapperne for at indstille værdierne.
- 4 Tryk på OK/Jet Start-knappen. Herefter starter funktionen.

Funktionens varighed beregnes automatisk i henhold til den valgte fødevarer og dens vægt.

OPSKRIFT	STARTTIL- STAND	VÆGT	VARIGHED	FORBEREDELSE
 Suppe	Stuetemperatur	250 g - 1000 g/250 g	3-8 min.	Tildæk tallerken, og lav huller til luftventilation. Rør mad, når ovnen beder dig om det. Lad maden stå i 3 minutter, inden den serveres.
 Sovs	Stuetemperatur	250 g - 1000 g/250 g	4-13 min.	Tildæk tallerken, og lav huller til luftventilation. Rør mad, når ovnen beder dig om det. Lad maden stå i 3 minutter, inden den serveres.
 Kold pizza	Køletemperatur	200 g - 600 g/50 g	3-5 min.	Læg pizzaen på en tallerken, der kan tåle at komme i mikrobølgeovnen. Det anbefales ikke at lægge flere pizzaer oven på hinanden.
 Tallerken	Køletemperatur	250 g - 350 g/50 g	7-10 min.	Tilbered tallerkenen med kød, kartoffelmos og grøntsager. Tildæk tallerken, og lav huller til luftventilation. Lad maden stå i 3 minutter, inden den serveres.
 Drikkevarer	Stuetemperatur	150-600ml/150ml	1-5 min.	Stik en metalske i koppen, så drikken ikke koger over.
 Hakkekød	Frosset	100-2000 g (100-499 g/50 g, 500-2000 g/100 g)	1-29 min.	Hakket kød, koteletter, bøffer og stege. Efter tilberedningen skal maden stå i 5 minutter, for at opnå bedre resultater. Vend maden, når ovnen beder dig om det.
 Fjerkræ	Frosset	100-2500 g (100-499 g/50 g, 500-2500 g /100 g)	1-41 min.	Hel kylling, kyllingestykker eller -fileter. Efter tilberedningen skal maden stå i 5-10 minutter, for at opnå bedre resultater. Vend maden, når ovnen beder dig om det.
 Fisk	Frosset	100-1500 g (100-499 g/50 g, 500-1500 g/100 g)	1-18 min.	Hele, koteletter eller fileter. Efter tilberedningen skal maden stå i 5 minutter, for at opnå bedre resultater. Vend maden, når ovnen beder dig om det.
 Grøntsag	Frosset	100-1500 g (100-499 g/50 g, 500-1500 g/100 g)	1-18 min.	Større, mellem og mindre stykker grøntsager. Inden maden serveres, skal du lade den stå i 3-5 minutter, for at opnå bedre resultater. Vend maden, når ovnen beder dig om det.

OPSKRIFT	STARTTIL- STAND	VÆGT	VARIGHED	FORBEREDELSE
 Brød (Standard)*	Frosset	100-550 g/50 g	1-4 min.	Frosne rundstykker, flutes og croissanter. Lad maden stå i 5 minutter, for at opnå bedre resultater. Vend maden, når ovnen beder dig om det.
 Popcorn (popcorn)	Stuetemperatur	100 g	3 min.	Stil maden på drejetallerkenen. Tilbered kun én pose ad gangen.
 Blandet ris	Frosset	300 g - 650 g	6-11 min.	Fjern madens emballage. Læg maden på en mikroovnsikker tallerken, og rør rundt i risen, når ovnen beder om det.
 Blandet pasta	Frosset	250 g - 550 g	5-10 min.	Fjern mademballagen, put maden i en mikroovnsikker skål, og rør mad rundt, når ovnen beder dig om det.
 Grøntsagsgryde	Frosset	150 g - 600 g	4-12 min.	Læg maden på en mikroovnsikker tallerken. Tilføj 2 spsk. vand til maden. Rør rundt i maden, når ovnen beder dig om det.
 Frossen lasagne	Frosset	300 g - 600 g	14-18 min.	Fjern evt. stanniol, læg maden på en mikroovnsikker tallerken, og put den derefter i ovnen.
 Buffalo-vinger/kyllingenuggets	Frosset	250-500g	9-15min.	Fjern emballagen. Læg maden på bagepladen. Vend maden, når ovnen beder dig om det.
 Pommes frites	Frosset	250-500g	10-22 min.	Læg maden på bagepladen. Rør rundt, når displayet angiver det.
 Frossen pizza	Frosset	250 g - 750 g	7-13 min.	Fjern emballagen, og læg maden på bagepladen.
 Quiché	Stuetemperatur	950 g	23 min.	Forbered den færdiglavede dej på 370 g, og læg dem i stykker på bagepladen. Prik dejen med en gaffel. Put pladen i ovnen og forvarm den. Forbered fyldet: 4 æg, 150 ml cremefraiche, 100 g hakkede bacon, 130 g (3½ dl) revet ost (Gruyere eller lignende), sort peber og malet muskatnød for smag. Bland alle ingredienserne. Når ovnen beder dig om det skal du tilføje fyldet, og sætte maden tilbage i ovnen og fortsæt tilberedningen.
 Paneret fisk/Fiskepinde	Frosset	250-500 g	9-15 min.	Smør bagepladen let. Sæt maden i ovnen, når bagepladen er forvarmet. Vend maden, når ovnen beder dig om det.
 Cordon Bleu/Kyllingekoteletter	Frosset	100-400 g	5-11 min.	Smør bagepladen let. Sæt maden i ovnen, når bagepladen er forvarmet. Vend maden, når ovnen beder dig om det.



Få et overblik over al tilbehøret fra Whirlpool! Besøg din lokale Whirlpool-hjemmeside.



DUAL CRISP (DOBBELT SPRØD)

Beregnet
tilbehør:



Bageplade



Håndtag til bageplade (tilbehør sælges separat)

Denne eksklusive Whirlpool-funktion giver mulighed for, at få et perfekt gyldent brunt resultat, både på oversiden og undersiden af maden. Ved brug af både mikrobølger og grill-funktionen, når bagepladen hurtigt den rette temperatur, og begynder at brune maden og gør den sprød.

Følgende tilbehør er beregnet til brug med sprød-funktionen:

- Bagepladen.
- Håndtag til bagepladen (tilbehør sælges separat) til at holde i pladen, når den er varm.

Brug denne funktion til opvarmning og tilberedning af pizzaer og andre retter med bunde af dej. Funktionen er også god til stegning af bacon og æg, pølser, kartofler, pommes frites, hamburgere og andet kød, uden at tilføje olie (eller ved kun at tilføje en meget begrænset mængde olie).

- 1 Tryk på Crisp-knappen (Sprød).
- 2 Tryk på plus/minus-knapperne for at indstille tilberedningstiden.
- 3 Tryk på OK/Jet Start-knappen. Herefter starter funktionen.

Inden tilberedning af mad, der ikke skal tilberedes i ret lang tid (pizza, kager...), anbefaler vi at bagepladen forvarmes i 2-3 minutter på forhånd.

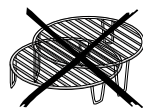

BREAD DEFROST (OPTØNING AF BRØD)

Beregnet
tilbehør:



Bageplade



Håndtag til bageplade (tilbehør sælges separat)

En eksklusive Whirlpool-funktion, beregnet til at optø frosne brød.

Ved at kombinere sprød- og optøningsfunktionerne, kommer brødet til at smage og føle, som om det var friskbagt.

Brug denne funktion til hurtigt at optø og varme frosne rundstykker, baguetter & croissanter.

Funktionen en Optøning af brød, kan bruges til brød med en nettovægt på mellem 50 g - 500 g.

Følgende tilbehør er beregnet til brug med denne funktion:

- Bagepladen.
- Håndtag til bagepladen (tilbehør sælges separat) til at holde i pladen, når den er varm.

- 1 Tryk på Bread Defrost-knappen (Optøning af brød).
- 2 Tryk på plus- og minus-knapperne, for at indstille vægten.
- 3 Stil en tom bageplade på drejetallerkenen, luk lågen og tryk på OK/Jet Start-knappen. Skærmen viser "PRE HEAT" (FORVARM), og ovnen vil bruge mikrobølger og grill til at forvarme bagepladen. Når temperaturen er nået, vises en besked ("ADD" (TILFØJ)), hvorefter du kan putte brødet i ovnen.
- 4 Put brødet på bagepladen, luk lågen og tryk på OK/Jet Start-knappen. Herefter starter funktionen.

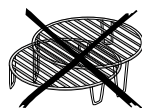

GRILL

Beregnet
tilbehør:



Den øverste rist

Denne funktion bruger en kraftig grill til brunning af maden, som danner en grill- eller gratinerings-effekt.

Grill-funktionen kan bruges til at brune mad, som ostetoast, varme sandwich, kartoffelkroetter, pølser og grøntsager.

- 1 Tryk på Grill-knappen.
- 2 Tryk på plus- og minus-knappen, for at indstille tilberedningstiden.
- 3 Tryk på OK/Jet Start-knappen for at starte tilberedningen.



COMBI GRILL (MIKROBØLGE- OG GRILLKOMBINATION)

Beregnet
tilbehør:



Den øverste rist

Denne funktion kombinerer mikrobølger og grillen, så du kan tilberede gratinerede mad på kortere tid.

- 1 Tryk på Grill-knappen.
- 2 Tryk på Microwave-knappen (Mikrobølge).
- 3 Tryk på plus- og minus-knapperne, for at indstille mikrobølgestyrken (se tabellen nedenfor).
- 4 Tryk på OK-knappen for at bekræfte.
- 5 Brug plus/minus-knapperne til at indstille tilberedningstiden.
- 6 Tryk på OK/Jet Start-knappen. Herefter starter funktionen.

STYRKE	ANBEFALET BRUG:
650 W	Grøntsager
500 W	Fjerkræ
350 W	Fisk
160 W	Kød
90 W	Grateret frugt



AUTO CLEAN (AUTOMATISK RENGØRING)

Denne automatiske rengøring hjælper dig med at rengøre mikrobølgeovnen indeni, og med at fjerne ubehagelige lugte.

Hæld 235 ml vand i en plastikbeholder, og stil den på drejetallerkenen.

Tryk på Auto Clean-knappen (Automatisk rengøring), og tryk derefter på Jet Start-knappen for at starte rengøringen.

Når forløbet er færdig, lyder en biplyd hver 10. sekund i 10 minutter. Tryk herefter på stop-knappen, eller åbn ovnlågen for at stoppe lyden. Tag til sidst beholderen ud, og tør indersiderne af med en blød klud eller et stykke køllenrul.



HURTIG VEJLEDNING

MCP 345

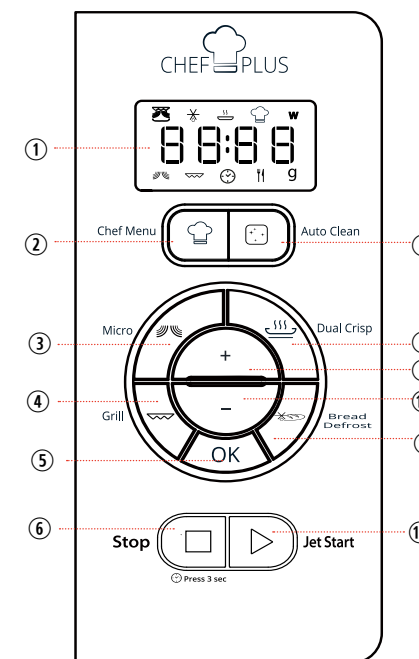

- 1 Skærm
- 2 Chef Menu-knap (Kokkens menu)
- 3 Micro-knap (Mikrobølge)
- 4 Grill-knap
- 5 OK-knap
- 6 Stop/Clock-knap
- 7 Auto Clean-knap (Automatisk rengøring)
- 8 Dual Crisp-knap (Dobbelt sprød)
- 9 Plus-knap
- 10 Minus-knap
- 11 Bread Defrost-knap (Optøning af brød)
- 12 Jet Start-knap



- 13 Sprød-ikon
- 14 Jet optøningsmenu-ikon
- 15 Jet genopvarmingsmenu-ikon
- 16 Kokkens menu-ikon
- 17 Mikrobølgestyrke (watt)
- 18 Mikrobølge-ikon
- 19 Grill-ikon
- 20 Indstilling af ur/Valg af tid
- 21 Valg af madtype
- 22 Vægt (gram)



W 1 0 8 9 6 7 8 0 A