

# АКТ 315/IX

12NC: 859431501000

Штрих-код (EAN) код: 8003437809293

Whirlpool

SENSING THE DIFFERENCE

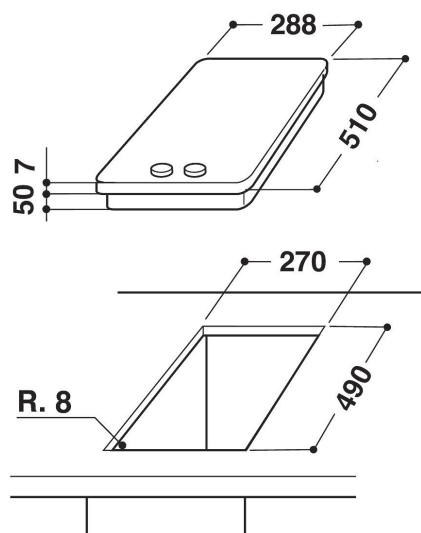

## Варильна поверхня Whirlpool - АКТ 315/IX

Характеристики варильної поверхні Whirlpool:  
підключення до електромережі.



### Фронтальна панель управління

Повний контроль. Зручні та ергономічні елементи управління розташовані на фронтальній панелі забезпечують приємне та просте використання.

- Індикатор залишкового тепла
- Увімк./Вимк.
- Front панель управління
- Варильна поверхня 30 см.
- Механічне управління
- Чорний скляна варильна поверхня
- 2 Радіальні зони нагріву
- Кабель живлення у комплекті
- 2 Зони нагріву: 1 Radiant 1200 Вт, 1 Radiant 1700 Вт
- Габарити (ВхШхГ): 57x288x510 мм
- Габарити ніші ВхШхГ: 50x270x490 мм
- Потужність підключення: 2900 Вт
- Напруга: 220-240 В
- Передня зона: 145 мм Ø, 1200 Вт
- Задня зона: 180 мм Ø, 1700 Вт

# АКТ 315/IX

12NC: 859431501000

Штрих-код (EAN) код: 8003437809293

**Whirlpool**

SENSING THE DIFFERENCE

## ОСНОВНІ ХАРАКТЕРИСТИКИ

Група продуктів	Варильна поверхня
Тип конструкції	Вбудована
Тип управління	Механічний(-е)
Тип управління	-
Кількість газових конфорок	0
Кількість електричних зон приготування	2
Кількість електричних зон приготування	0
Кількість радіальних зон нагріву	2
Кількість галогенових пластин	0
Кількість індукційних зон нагріву	0
Кількість електричних зон нагріву	0
Розташування панелі управління	Front
Матеріал поверхні	Скло
Основний колір продукту	Чорний
Потужність електричного підключення (Вт)	2900
Потужність газового підключення (Вт)	0
Тип газу	-
Струм (А)	0,2
Напруга (В)	220-240
Частота (Гц)	50/60
Довжина шнура живлення (см)	-
Тип вилки	Hi
Підключення до газу	-
Ширина продукту	288
Висота продукту	57
Глибина продукту	510
Мінімальна висота ніші	50
Мінімальна ширина ніші	270
Глибина ніші	490
Вага нетто (кг)	5.3
Автоматичні програми	Hi

## ТЕХНІЧНІ ХАРАКТЕРИСТИКИ

Індикація включення	-
Кількість індикаторів	-
Тип управління	Регулювання електроенергії
Тип крикши	-
Індикатор залишкового тепла	Separate
Увімк./Вимк.	Так/Є
Система захисту	-
Таймер	Hi

## ЕНЕРГЕТИЧНЕ МАРКУВАННЯ

Підключення до мережі	Електричний
-----------------------	-------------