

# РЪКОВОДСТВО ЗА ВСЕКИДНЕВНИ СПРАВКИ



БЛАГОДАРИМ ВИ, ЧЕ ЗАКУПИХТЕ ПРОДУКТ НА WHIRLPOOL.

За дори по-пълна поддръжка регистрирайте уреда си на [www.whirlpool.eu/register](http://www.whirlpool.eu/register)



Изтеглете **Инструкциите за употреба** от уебсайта <http://docs.whirlpool.eu>  
Изпълнете операциите, описани на последната страница.

Моля, прочетете съдържанието на **Здраве и безопасност и ръководство за монтаж** внимателно, преди да използвате този уред.



Транспортните болтове трябва да се премахнат, преди да използвате уреда.

За по-подробни инструкции за премахването им вижте **Здраве и безопасност и ръководство за монтаж**.

## ОПИСАНИЕ НА ПРОДУКТА

### УРЕД

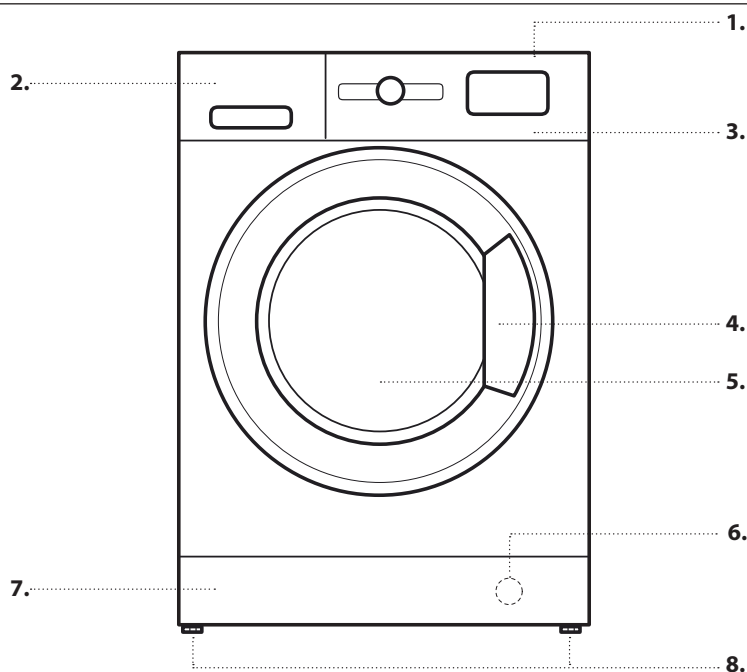

1. Горен
2. Дозатор за перилен препарат
3. Контролен панел
4. Дръжка
5. Вратичка
6. Воден филтър - зад панела на цокъла
7. Подвижен панел на цокъла
8. Регулируеми крачета (2)

### КОНТРОЛЕН ПАНЕЛ

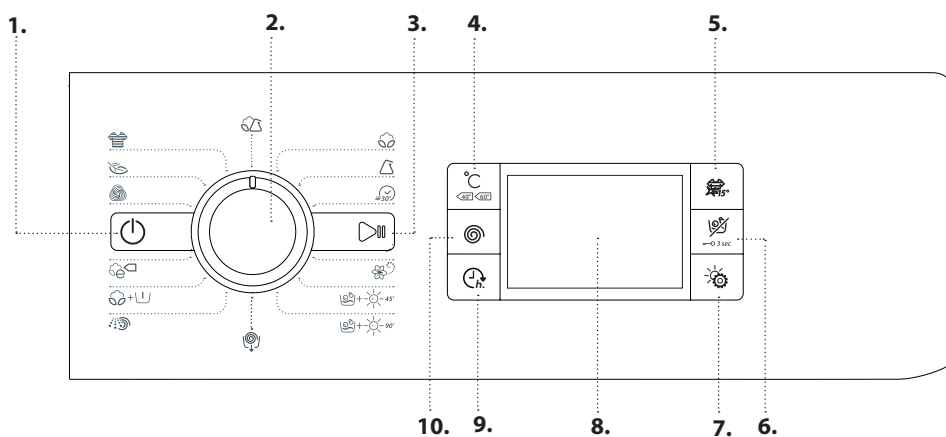

1. Бутон Вкл./Изкл.
2. Селектор на програми
3. Бутон Старт/Пауза
4. Бутон за температура
5. Бутон Цветни 15°C
6. Бутон Само сушене/Заклучване на Бутон
7. Бутон за режим на сушене
8. Дисплей
9. Бутон Отложен старт
10. Бутон Центрофугиране

## ДОЗАТОР ЗА ПЕРИЛЕН ПРЕПАРАТ

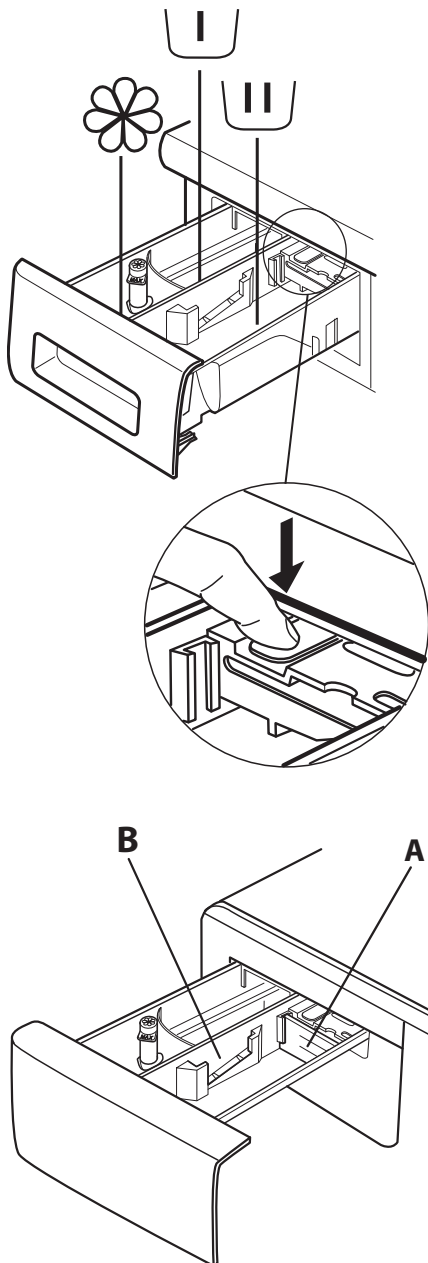

### Отделение за предпране

- Препарат за предпране



### Отделение за главно измиване

- Перилен препарат за основното пране
- Препарат за отстраняване на петна
- Омекотител за водата



### Отделение за омекотител

- Омекотител
- Течен препарат за колосване

**Наливайте омекотител или течен препарат за колосване в отделението само до нивото "max".**

### Бутон „Освобождане“

(Натиснете, за да извадите тавичката, за да я почистите).

Препоръчително е да използвате отделение **A** когато перете с течен перилен препарат, за да сте сигурни, че се използва правилно количество препарат (отделението е в плика с инструкции).

Поставете отделението в гнездото **B**, когато използвате прах за пране.

## УПОТРЕБА ЗА ПРЪВ ПЪТ

Вижте раздела за ЕЖЕДНЕВНА УПОТРЕБА за информация за това, как да изберете и стартирате програма.

### ОПЕРАЦИЯ ЗА ПЪРВИЯ ЦИКЪЛ

Отстранете всички остатъци от производствения процес:



1. Изберете програмата  при температура от 90 °C.
2. Добавете малко количество прах за пране в отделението за основно пране на дозатора за перилен препарат (максимално 1/3 от количеството перилен препарат, препоръчано от производителя за леко замърсено пране).
3. Стартирайте програмата, **без да зареждате пералнята и сушилнята** (с празен барабан).



# ВСЕКИДНЕВНА УПОТРЕБА

За повече информация относно функциите можете да заявите или изтеглите по-подробно упътване от уебсайта, като следвате посочените на последната страница инструкции. 



## 1. ЗАРЕЖДАНЕ НА ПРАНЕ.

- Подгответе прането, като следвате препоръките в раздел „СЪВЕТИ И ПРЕПОРЪКИ“: - Отворете вратичката и заредете прането в барабана, без да превишавате максималния капацитет, посочен в Таблица На Програмите. 
- Затворете вратичката, като натиснете, докато чуете тя да се заключва, и се уверете, че между стъклото на вратичката и гуменото уплътнение няма заседнало пране. 

## 2. ОТВОРЕТЕ КРАНА НА ВОДАТА

Уверете се, че пералната машина е включена правилно към водоснабдителната мрежа. Отворете крана на водата. 

## 3. ВКЛЮЧВАНЕ НА ПЕРАЛНЯТА СЪС СУШИЛНЯ.

Натиснете бутона ; лампата  примигва бавно.



## 4. ИЗБОР НА ПРОГРАМА И ПЕРсонаЛИЗИРАНЕ НА ЦИКЪЛ.

Следните функции са достъпни за този уред:

- Само пране
- Пране и сушене
- Само сушене

### Само пране

Изберете необходимата програма с пръстена за избор на ПРОГРАМА. Продължителността на цикъла за пране се извежда на екрана. Пералната машина със сушилня автоматично извежда възможните настройки за максималната температура и скоростта на центрофугиране за избраната програма. Регулирайте настройките температурата и/или скоростта на центрофугата при необходимост чрез съответните бутони.

- Натиснете бутона , за да превъртите постепенно през настройките за по-ниска температура, докато на дисплея се покаже настройка за студено пране (“-”).
- Натиснете бутона , за да превъртите постепенно през настройките за по-ниска скорост на центрофугиране, докато цикълът за центрофугиране се изключи (на дисплея се извежда “0”).

С натискане на бутона отново задавате възможно най-високата настройка.

Изберете необходимите опции (ако е необходимо).

- Натиснете бутона , за да изберете опцията; лампичката на съответния бутон светва.
- За да отмените опцията, натиснете бутона отново; лампичката изгасва.

! Ако избраната опция не е съвместима със зададената програма, прозвучава предупредителен звуков сигнал и индикаторната лампа мига три пъти. Опцията не е избрана.

### Пране и сушене

За да изперете и изсушите пране без прекъсване между циклите, уверете се, че прането не превишава максималното позволено количество за сушене с

избраната програма (вж. колона “Макс. зареждане за цикъл на сушене” в Таблица На Програмите).

1. Следвайте инструкциите в абзац „Само пране“, за да изберете и, при необходимост, персонализирайте необходимата програма.
2. Натиснете , за да изберете необходимия режим на сушене. Налични са два режима на сушене: автоматичен или с таймер.

- Автоматично сушене с избираеми нива:

В автоматичен режим на сушене пералнята със сушилня суши прането до достигане на зададеното ниво на сухост. С единично натискане на бутона  автоматично избирате най-високото ниво на сушене, налично за избраната програма. Натиснете бутона отново, за да понижите нивото на сушене.



Налични са следните нива:

За гардероба : прането е изцяло изсушено и готово за прибиране в гардероба без гладене.

За закачане : прането се оставя леко влажно за минимално образуване на гънки. Дрехите трябва да се закачат, за да изсъхнат на въздуха изцяло.

За гладене : дрехите остават разумно влажни, за да се улесни гладенето.



- Режим „Време сушене“:

Натиснете бутона  няколко пъти, за да зададете режима „Време сушене“. След преминаване през всички автоматични нива на сушене, продължете да натискате бутона , докато се покаже желаното време. Могат да се настройват стойности от 210 до 30 минути.

За да изперете по-голям обем пране от позволения максимум за сушене (вж. колона “Макс. зареждане за цикъл на сушене” в Таблица На Програмите), извадете няколко дрехи, когато цикълът на пране завърши, преди да стартирате сушенето. Извършете следното:



1. Следвайте инструкциите в абзац „Само пране“, за да изберете и, при необходимост, персонализирайте необходимата програма.
2. Не включвайте цикъл на сушене.
3. След като цикълът на пране завърши, отворете вратичката и извадете няколко дрехи, за да намалите количеството. Сега следвайте инструкциите за „Само сушене“.

ЗАБЕЛЕЖКА: винаги оставайте време за охлаждане след сушене, преди да отворите вратичката.

Когато използвате двата предварително настроени цикъла  и , не е необходимо да избирате и стартирате цикъл на сушене.

### Само сушене

Тази функция се използва просто за изсушаване на влажно пране, изпрано по-рано в пералнята или на ръка.

1. Изберете подходяща за прането, което искате да сушите, програма (напр. изберете Памук за сушене на влажно памучно пране).
2. Натиснете бутона  за сушене без цикъл на пране.
3. Натиснете , за да изберете необходимия режим на сушене. Налични са два режима на сушене: автоматичен или с таймер.

- Автоматично сушене с избираеми нива:

В автоматичен режим на сушене пералнята със сушилня суши прането до достигане на зададеното ниво на сухост. С единично натискане на бутона  автоматично избирате най-високото ниво на сушене, налично за избраната програма. Натиснете бутона отново, за да понижите нивото на сушене.



Налични са следните нива:

За гардероба : прането е изцяло изсушено и готово за прибиране в гардероба без гладене.

За закачане : прането се оставя леко влажно за минимално образуване на гънки. Дрехите трябва да се закачат, за да изсъхнат на въздуха изцяло.

За гладене : дрехите остават разумно влажни, за да се улесни гладенето.

- Режим „Време сушене“:

Натиснете бутона  няколко пъти, за да зададете режима „Време сушене“. След преминаване през всички автоматични нива на сушене, продължете да натискате бутона , докато се покаже желаното време. Могат да се настройват стойности от 210 до 30 минути.

ЗАБЕЛЕЖКА: винаги оставяйте време за охлаждане след сушене, преди да отворите вратичката.



## 5. ИЗПОЛЗВАНЕ НА ПРАВИЛНОТО КОЛИЧЕСТВО

**ПРЕПАРАТ ЗА ПРАНЕ.** Издърпайте чекмеджето и налейте препарата в съответните отделения, както е описано в „Дозатор За Перилен Препарат“. Това е необходимо само ако използвате програма само за пране или пране + сушене.

## 6. ОТЛАГАНЕ НА СТАРТИРАНЕТО НА ПРОГРАМА.

За да зададете програма, която да започне в по-късен момент, вижте раздел „Опции и Функции“.

## 7. СТАРТИРАНЕ НА ПРОГРАМА.

Натиснете бутона СТАРТ/ПАУЗА. Сравнителната индикаторна светлина се включва, вратичката се затваря и символът за отворена вратичка  изгасва. За да промените програма по време на цикъл, натиснете СТАРТ/ПАУЗА, за да поставите пералнята със сушилня на пауза (лампата за СТАРТ/ПАУЗА мига бавно в кехлибарено); след това изберете необходимия цикъл и натиснете СТАРТ/ПАУЗА отново. За да отворите вратичката по време на цикъл, натиснете СТАРТ/ПАУЗА; вратичката може да се отвори, ако символът  свети. Натиснете отново бутона СТАРТ/ПАУЗА, за да възобновите програмата оттам, където е поставена на пауза.



## 8. ОТМЯНА НА РАБОТЕЩА ПРОГРАМА (АКО Е НЕОБХОДИМО)

Натиснете и задръжте бутона , докато пералнята със сушилня спре.

Ако нивото на водата или температурата са достатъчно ниски, вратичката се изключва и може да се отвори. Вратичката остава заключена, ако в барабана има вода. За да отключите вратичката, включете пералнята със сушилня, изберете програмата  и изключете функцията за центрофугиране, като настроите скоростта на 0. Водата се източва и вратичката се отключва в края на програмата.

## 9. ИЗКЛЮЧВАНЕ НА ПЕРАЛНЯТА СЪС СУШИЛНА В КРАЯ НА ПРОГРАМА.

В края на цикъла на дисплея се показва „END“. Вратичката може да се отвори само ако символът  свети. Уверете се, че символът за отключена вратичка свети, след което отворете вратичката и извадете прането.

Натиснете , за да изключите пералнята със сушилня. За да пестите енергия, ако пералнята със сушилня не бъде изключена ръчно от бутона , тя се изключва автоматично след около 30 минути след края на програмата.

Оставете вратичката широко отворена, за да може вътрешността на пералнята със сушилня да изсъхне.

# СЪВЕТИ И ПРЕПОРЪКИ

## ПРАВИЛА ЗА РАЗДЕЛЯНЕ НА ПРАНЕТО





- Тип на тъканите/ индикации на етикета (памук, смесени влакна, синтетика, вълна, за пране на ръка)
- Цветове (отделете цветните от белите дрехи, перете новите цветни артикули отделно)
- Размер (перете дрехи с различни размери в едно и също зареждане, за да подобрите ефективността на прането и разпределението на теглото в барабана)
- Деликатни (поставяйте малките артикули – като найлонови чорапогащи – и дрехи с кукички – като сутиени – в торба за пране или калъфка за възглавница с цип).

## ИЗПРАЗВАЙТЕ ДЖОБОВЕТЕ

- Предмети като монети или безопасни игли могат да повредят прането и барабана на пералнята.

## СИМВОЛИ ЗА ПРАНЕ НА ЕТИКЕТИТЕ НА ДРЕХИТЕ

Стойността, посочена в символа на леген, е максималната възможна температура за пране на дрехата.

-  Нормално механично въздействие
-  Понижено механично въздействие
-  Много понижено механично въздействие
-  Само за ръчно пране
-  Да не се пере

## ПОЧИСТВАЙТЕ ВОДНИЯ ФИЛТЪР РЕДОВНО

- Това е необходимо за предотвратяване на запушването на филтъра, което пречи на правилното източване на водата. Вж. раздел *“Почистване и поддръжка” / “Почистване на водния филтър”* в подробното упътване, което може да бъде заявено или изтеглено от уебсайта.  [www](#)

## ПЕСТЕНЕ НА ЕНЕРГИЯ И ОПАЗВАНЕ НА ОКОЛНАТА СРЕДА

- Спазването на ограниченията за количеството, посочени в таблицата на програмите оптимизира потреблението на енергия, вода и перилен препарат и намалява времето за пране.
- Не превишавайте дозите за перилен препарат, препоръчани от производителя.
- Пестете енергия, като използвате програма за пране при 60°C, вместо при 90°C, или програма за пране при 40°C, вместо при 60°C. Препоръчваме използването на програмата  60 °C за памучни дрехи, която е по-дълга, но използва по-малко енергия.
- С оглед пестене на енергия и време при пране и сушене изберете най-високата налична скорост на центрофугиране за програмата, така че да намалите оставащата вода в дрехите в края на цикъла на пране.

# ТАБЛИЦА НА ПРОГРАМИТЕ

| Програма                | Налични температури | Макс. скорост на центрофугиране (об./мин.) | Сушене | Макс. зареждане за цикъл на пране (kg) | Макс. зареждане за цикъл на сушене (kg) | Продължителност (минути)                               | Перилни препарати и добавки |         |            | Препоръчителен препарат |        |
|-------------------------|---------------------|--|--------|--|---|--|-----------------------------|---------|------------|-------------------------|--------|
|                         |                     |  |        |  |   |  | Предпране                   | Основно | Омекотител | Прах                    | Втечен |
| ПАМУК                   | ☼ - 90°C            | 1600                                       | ✓      | 9                                      | 7                                       | Продължителността на програмата е показана на дисплея. |                             |         |            | ✓                       | ✓      |
| СИНТЕТИЧНИ              | ☼ - 60°C            | 1000                                       | ✓      | 5                                      | 5                                       |  | -                           | ●       | ○          | ✓                       | ✓      |
| БЪРЗО ПРАНЕ 30'         | ☼ - 30°C            | 800  | -      | 4                                      | -                                       |  | -                           | ●       | ○          |                         | ✓      |
| СВЕЖЕСТ С ПАРА          | -                   | -  | -      | 2                                      | -                                       |  | -                           | -       | -          |                         |        |
| ПРАНЕ И СУШЕНЕ 45'      | 30°C                | 1600                                       | ✓      | 1                                      | 1                                       |  | -                           | ●       | ○          |                         | ✓      |
| ПРАНЕ И СУШЕНЕ 90'      | 30°C                | 1200                                       | ✓      | 2                                      | 2                                       |  | -                           | ●       | ○          |                         | ✓      |
| ЦЕНТРОФУГА + ИЗТОЧВАНЕ  | -                   | 1600                                       | ✓      | 9                                      | 7                                       |  | -                           | -       | -          |                         |        |
| САМО ИЗТОЧВАНЕ *        | -                   | 0  | -      | 9                                      | -                                       |  | -                           | -       | -          |                         |        |
| ИЗПЛАКВАНЕ + ЦЕНТРОФУГА | -                   | 1600                                       | ✓      | 9                                      | 7                                       |  | -                           | -       | ○          |                         |        |
| ПАМУК + ПРЕДПРАНЕ       | ☼ - 90°C            | 1600                                       | ✓      | 9                                      | 7                                       |  | ●                           | ●       | ○          | ✓                       |        |
| ЕКО ПАМУК (1)           | ☼ - 60°C            | 1600                                       | ✓      | 9                                      | 7                                       |  | -                           | ●       | ○          | ✓                       | ✓      |
| ЕКО ПАМУК (2)           | ☼ - 40°C            | 1600                                       | ✓      | 9                                      | 7                                       |  | -                           | ●       | ○          | ✓                       | ✓      |
| ВЪЛНА                   | ☼ - 40°C            | 800  | ✓      | 2,5                                    | 2,5                                     |  | -                           | ●       | ○          |                         | ✓      |
| ДЕЛИКАТНИ               | ☼ - 30°C            | 0  | ✓      | 1                                      | 1                                       |  | -                           | ●       | ○          |                         | ✓      |
| ЦВЕТНИ                  | ☼ - 40°C            | 1600                                       | ✓      | 9                                      | 7                                       |  | -                           | ●       | ○          |                         | ✓      |
| СМЕСЕНИ                 | ☼ - 40°C            | 1000                                       | ✓      | 5,5                                    | 5,5                                     | -  | ●                           | ○       |            | ✓                       |        |

Избираемо/опционално    -    Не е избираемо/приложимо    ●    Необходимо количество    ○    Опционално количество

За програми за пране с температура над 50°C препоръчваме използването на прах за пране вместо течен препарат и спазване на насоките върху опаковката.

\* Изберете програма и задайте скоростта на центрофугиране на 0, така че само да изпразните.

- Тестова програма в съответствие със стандарт EN 50229 (Пране): изберете програмата при температура от 60 °C.
- Дълга програма за памук: задайте програмата при температура от 40 °C.

Тестова програма в съответствие със стандарт EN 50229 (Сушене): изсушаването на по-малкото количество пране (2kg) трябва да се извърши, като се избере степен на сушене белото за пране трябва да се състои от 2 чаршафа, 1 калъпки и 1 хавлиени кърпи. Изсушаването на останалото пране трябва да се извърши, като се избере степен на сушене .

Посочената на дисплея или в ръководството продължителност на цикъла е очакваното време, изчислено за стандартни условия. Реалната продължителност на цикъла може да се различава поради множество различни фактори, като температурата и налягането на подаваната вода, околната температура, количеството препарат, размера и типа на прането, разпределението на прането и избраните допълнителни опционални функции.

# ПРОГРАМИ

Следвайте инструкциите, посочени от символите за пране на дрехите.

## ПАМУК

за пране на нормално до силно замърсени хавлиени кърпи, бельо, покривки за маса и спално бельо и т.н. от издръжлив памук и лен.

## СИНТЕТИЧНИ

за пране на нормално замърсени дрехи от синтетични тъкани (като полиестер, полиакрил, вискоза и др.) или смеси памук/синтетични.

## БЪРЗО ПРАНЕ 30'

за бързо пране на леко замърсени дрехи: този цикъл е с продължителност само 30 минути и пести време и пари. Максимално натоварване 4 kg.

## СВЕЖЕСТ С ПАРА

за освежаване на дрехи, неутрализиране на неприятните миризми и отпускане на тъкани чрез вмъкване на пара в барабана. Дрехите ще са влажни в края на цикъла.

## ПРАНЕ И СУШЕНЕ 45'

за бързо пране и сушене на леко замърсени дрехи от памучни и синтетични тъкани. Този цикъл изпира и изсушава пране до 1 kg само за 45 минути.

## ПРАНЕ И СУШЕНЕ 90'

за бързо пране и сушене на дрехи от памучни и синтетични тъкани. Този цикъл изпира и изсушава пране до 2 kg само за 90 минути.

## ЦЕНТРОФУГА + ИЗТОЧВАНЕ

центрофугира прането, след което изпразва водата. За издръжливи артикули.

## ИЗПЛАКВАНЕ + ЦЕНТРОФУГА

изплаква и след това центрофугира. За издръжливи артикули.

## ПАМУК + ПРЕДПРАНЕ

за пране на силно замърсени хавлиени кърпи, бельо, покривки за маса и спално бельо и т.н. от издръжлив памук и лен, когато е необходимо предпране. В "Отделение за главно измиване" използвайте само прах за пране.

## ЕКО ПАМУК

за пране на нормално замърсени памучни дрехи. Стандартна програма за памучни дрехи при 40 °C и 60 °C и най-ефективна по отношение на консумацията на вода и енергия.

## ВЪЛНА - Woolmark Apparel Care - Green:

Цикълът на изпиране „Вълна“ на тази пералня е тестван и одобрен от компанията Woolmark за пране на вълнени тъкани, определени като „подходящи за изпиране на ръка“, при условие че се спазват инструкциите от етикета на дрехата и указанията на производителя на пералнята. (M1135)



## ДЕЛИКАТНИ

за пране на особено деликатни артикули. Препоръчително е да обърнете дрехите отвътре навън преди пране.

## ЦВЕТНИ

за пране на цветни памучни дрехи. Тази програма е оптимизирана да поддържа цветовете ярки дори след многократно пране.

## СМЕСЕНИ

за пране на леко до нормално замърсени издръжливи изделия от памук, лен, синтетични тъкани и смесени нишки.

# ОПЦИИ И ФУНКЦИИ

## ОПЦИИ избираеми директно с натискане на съответния бутон

! Ако избраната опция не е съвместима със зададената програма, прозвучава предупредителен звуков сигнал и индикаторната лампа мига три пъти. Опцията не е избрана.

## ЦВЕТНИ 15°C

Тази опция помага за запазването на цветовете чрез пране със студена вода (15°C). Тази опция използва по-малко енергия за нагряване на вода, като при това осигурява задоволителни резултати.



Подходяща за леко замърсени дрехи без петна в зависимост от избраната по-рано програма.

**Забележка:** избирането на тази програма заедно с програмата  осигурява резултати от прането, съвместими с цикъла при 40°C само при 15°C.

## ОТЛОЖЕН СТАРТ

За да зададете избраната програма да стартира в по-късен момент, натиснете бутона, за да настроите желаното време за отлагане. Когато тази функция бъде активирана, символът  светва на дисплея. За да отмените отложения старт, натиснете бутона отново, докато на дисплея се покаже стойността "0".

## ЗАКЛЮЧВАНЕ НА БУТОН

за да заключите командното табло, натиснете и задръжте бутона  за около 3 секунди, символът  светва на дисплея, за да покаже, че командното табло е заключено (с изключение на бутона ). Това предотвратява ненадейни промени по програмите, особено когато в близост до машината има деца.

Ако бъде направен опит за използване на командното табло, символът  мига на дисплея.

За отблокиране на командното табло натиснете и задръжте бутона  за около 3 секунди.

#### УПЪТВАНЕ ЗА ПОДДРЪЖКА И ОТСТРАНЯВАНЕ НА НЕИЗПРАВНОСТИ

Вж. **Инструкциите за употреба** за насоки относно процедурите за поддръжка и отстраняване на неизправности.



#### ТЕХНИЧЕСКО ДОСИЕ

Техническото досие, съдържащо стойности за потреблението на енергия, може да се изтегли от уебсайта на Whirlpool <http://docs.whirlpool.eu>

#### ВРЪЗКА С ОТДЕЛА ЗА СЛЕДПРОДАЖБЕНО ОБСЛУЖВАНЕ

Когато се свързвате с отдела за следпродажбено обслужване, трябва да можете да посочите кодовете, предоставени на лепящия етикет на вътрешната страна на вратичката. Телефонният номер е посочен в гаранционната книжка.

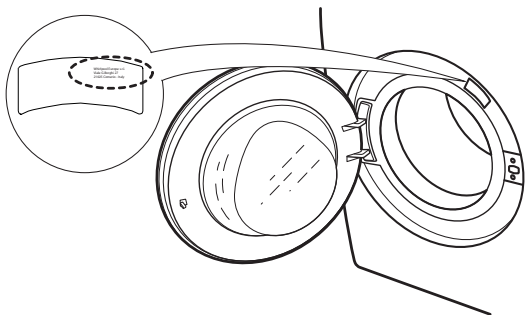

#### КАК ДА ПОЛУЧИТЕ ИНСТРУКЦИИТЕ ЗА УПОТРЕБА

- > Свържете се по телефона с отдела за следпродажбено обслужване
- > Използвайте този QR код



- > Изтеглете упътването от уебсайта на Whirlpool <http://docs.whirlpool.eu>

За да направите това, трябва да въведете правилния търговски код на продукта, посочен на лепящия етикет.